

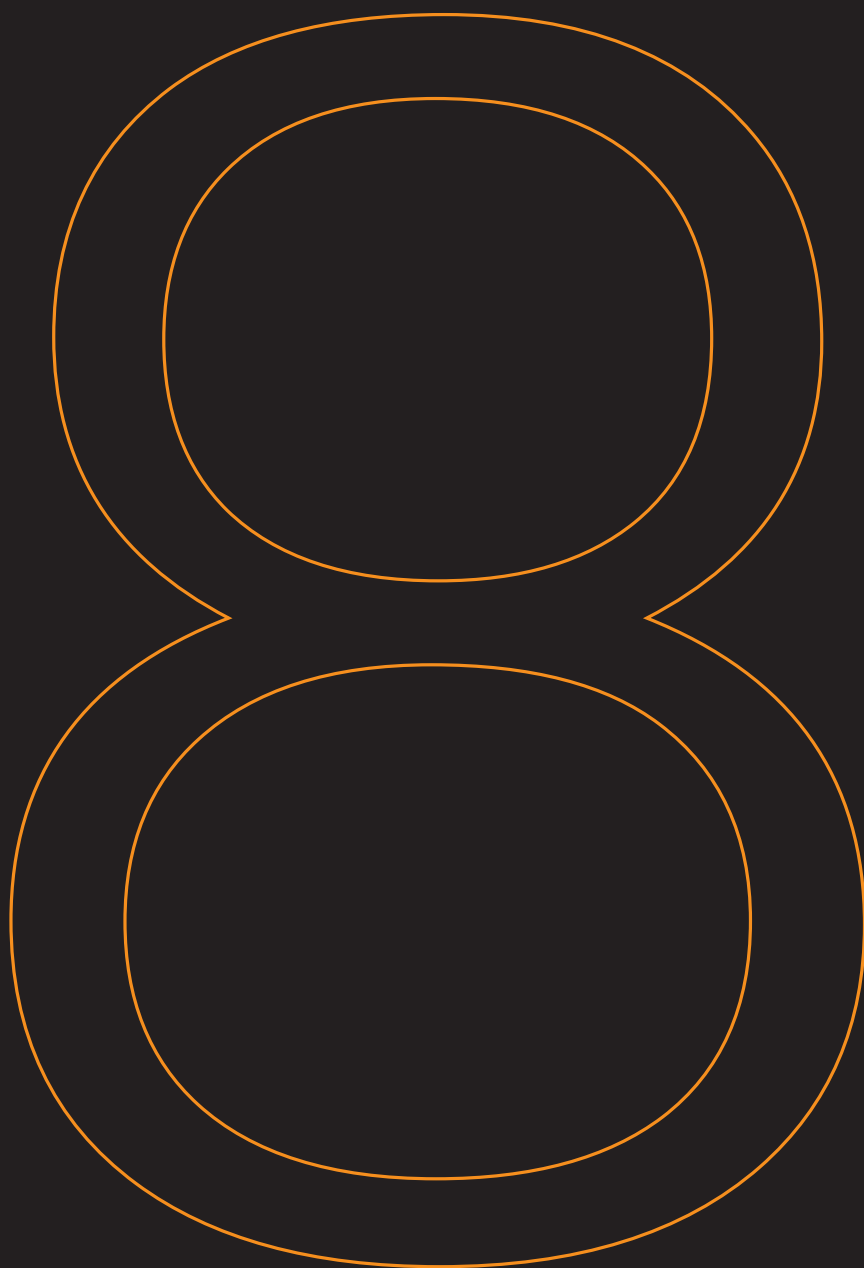

¿Te gusta conducir?



BORN ELECTRIC



NUEVO BMW i8 ROADSTER Y NUEVO BMW i8 COUPÉ



MÁS DESCUBRIMIENTOS DIGITALES: NUEVA APLICACIÓN DE CATÁLOGOS BMW



Más información, más placer de conducir: con la nueva aplicación Catálogos BMW, experimentarás BMW de forma digital e interactiva como nunca antes. Descarga ahora la aplicación Catálogos BMW en tu smartphone o tablet y redescubre tu BMW.

INNOVACIÓN Y TECNOLOGÍA



18 Motor y dinamismo



22 Asistencia al conductor y seguridad



24 Conectividad e info-entretenimiento



26 Comodidad de carga y servicios de movilidad



28 Materiales y acabado

INDIVIDUALIDAD Y DIVERSIDAD



32 Equipamiento exterior



34 Equipamiento interior



38 Equipamiento destacado



42 Servicios

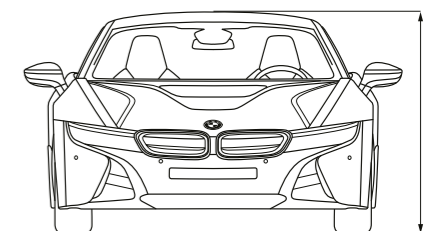

43 Datos técnicos



SOLO QUIEN NO
CONOCE FRONTERAS
PUEDE DESCUBRIR NUEVOS
TERRITORIOS



SOLO QUIEN
ANHELA LO ESPECIAL
PUEDE CONSEGUIR ALGO ÚNICO



CONTEMPORÁNEO GALERÍA D



SOLO QUIEN
CUESTIONA TODO
PUEDE ENCONTRAR NUEVAS
RESPUESTAS



SOLO QUIEN VA POR
DELANTE
PUEDE TENER ÉXITO





SOLO QUIEN
TIENE UN
GRAN EMPUJE
PUEDE ACELERAR EL FUTURO



SOLO QUIEN
APROVECHA
LA EXPERIENCIA
PUEDE INVENTAR
COSAS NUEVAS



LA EVOLUCIÓN
DE LA REVOLUCIÓN
NUEVO BMW i8 ROADSTER
Y NUEVO BMW i8 COUPÉ

LA PROPULSIÓN Y EL DINAMISMO DE LOS NUEVOS BMW i8 ROADSTER Y BMW i8 COUPÉ

ASPECTO ESPECTACULAR Y ENÉRGICO



Los nuevos BMW i8 Roadster y BMW i8 Coupé son ante todo deportivos diseñados enteramente para garantizar el dinamismo de conducción y la agilidad. La transmisión, con el potente motor eléctrico, el motor de gasolina de 3 cilindros BMW TwinPower Turbo y el cambio Steptronic, permite excelentes valores de aceleración con un bajo consumo de combustible. La nueva batería de alto voltaje también amplía la autonomía netamente eléctrica hasta un máximo

de 55 km¹. Con su inteligente tracción a las cuatro ruedas y su suspensión adaptativa, el bastidor también contribuye al placer de conducir característico de BMW. La innovadora arquitectura LifeDrive separa el habitáculo del bastidor. Así, no se baja únicamente el centro de gravedad, sino también el peso, gracias al uso de la fibra de carbono, al tiempo que aumenta la estabilidad y la seguridad.



HABITÁCULO DEL MÓDULO LIFE DE PLÁSTICO REFORZADO CON FIBRA DE CARBONO El habitáculo supone una revolución en la tecnología de producción. Durante mucho tiempo, prácticamente apenas era posible emplear un habitáculo de fibra de carbono, porque al demandar trabajo artesanal, resultaba muy caro. Con la primera producción en serie del habitáculo de fibra de carbono, desarrollada exclusivamente por BMW i, se ha redefinido el concepto de fabricación de automóviles. El ahorro de peso, gracias a la fibra de carbono, asciende al 50% en comparación con el acero y puede alcanzar el 30% en comparación con el aluminio.

MÓDULO DRIVE: El módulo Drive de los nuevos BMW i8 Roadster y BMW i8 Coupé está fabricado en aluminio ligero e incluye todos los componentes del bastidor: los elementos estructurales y de impacto, la propulsión y la batería de alto voltaje de iones de litio.

CONCEPTO DE TECHO: La capota de tela de tres capas² queda bien tensada y ofrece el confort acústico y climático de una capota rígida. La apertura y el cierre de la luneta trasera² vertical es independiente de la capota, y permite disfrutar del aire fresco también con climatología adversa.

TECHO DE PLÁSTICO REFORZADO CON FIBRA DE CARBONO Al igual que el habitáculo, también el techo del nuevo BMW i8 Coupé está fabricado con fibra de carbono, que permite ahorrar peso. Con su forma elegante y curvada, el techo de plástico reforzado con fibra de carbono contribuye también a la excelente aerodinámica del vehículo.

¹ La autonomía en el uso diario depende de varios factores, entre ellos: estilo de conducción, estado de la carretera, temperatura exterior, calefacción/climatización y preacondicionamiento.

² Disponible exclusivamente para el BMW i8 Roadster.



Tracción delantera + tracción trasera = **sistema inteligente de tracción a las cuatro ruedas.**



Tracción trasera. El motor de gasolina BMW TwinPower Turbo acciona el eje trasero.

Tracción delantera. El motor eléctrico acciona el eje delantero.

TRACCIÓN A LAS CUATRO RUEDAS PARA GARANTIZAR LA MÁXIMA MOTRICIDAD: Los nuevos BMW i8 Roadster y BMW i8 Coupé combinan el elevado par del motor eléctrico en el eje delantero con la potencia del motor de combustión en el eje trasero, trasladada con eficiencia a la carretera gracias al cambio Steptronic de 6 velocidades. Así se garantiza la tracción óptima en cualquier situación. Aunque los nuevos BMW i8 Roadster y BMW i8 Coupé pueden circular en modo totalmente eléctrico, su mayor atractivo radica en la combinación de ambos motores, lo que permite sacar partido a sus ventajas y complementarlas a la perfección. El control de carga según la situación permite, por ejemplo, que al entrar en las curvas varíe la relación entre el par que actúa sobre las ruedas

delanteras y el que lo hace sobre las ruedas traseras para conceder prioridad a la tracción trasera, con lo que se incrementa la precisión en los virajes. Sobre el asfalto seco o mojado, el conductor dispone de la máxima tracción en las cuatro ruedas, por ejemplo, al acelerar, por lo que la estabilidad de trayectoria es mayor incluso en condiciones límite. También en invierno podrás beneficiarte de los ejes de tracción independientes, y disfrutar así de una mayor motricidad y seguridad sobre las superficies resbaladizas. De esta manera, los nuevos BMW i8 Roadster y BMW i8 Coupé ofrecen una experiencia de aceleración muy dinámica a cualquier velocidad.



CAMBIO STEPTRONIC: El cambio Steptronic de 6 velocidades está acoplado al motor de gasolina y se adapta a la perfección al sistema híbrido enchufable. Mediante el selector de cambio electrónico, el conductor puede activar el modo Sport, que acorta los tiempos de cambio y, además, permite cambiar manualmente. El motor eléctrico, situado sobre el eje delantero, está acoplado a un cambio de dos etapas.



SUSPENSIÓN ADAPTATIVA: La suspensión adaptativa permite ajustar la amortiguación a las preferencias del conductor, así como aumentar aún más el confort de marcha o el dinamismo. Además del modo estándar COMFORT, que incrementa el confort de marcha, se ofrece el modo SPORT. En este caso, los amortiguadores están más rígidos y favorecen una conducción dinámica y deportiva. Este modo se activa con el selector de marcha. Con independencia del modo elegido, la suspensión adaptativa ajusta la amortiguación de cada rueda a las distintas situaciones de tráfico en fracciones de segundo y mejora así la estabilidad y la seguridad.

ASISTENCIA AL CONDUCTOR Y SEGURIDAD EN LOS NUEVOS BMW i8 ROADSTER Y BMW i8 COUPÉ

SEGURO Y SOSTENIBLE



Los nuevos BMW i8 Roadster y BMW i8 Coupé también demuestran su fuerza innovadora en cuanto a la asistencia al conductor y la seguridad. La nueva Luz láser BMW, por ejemplo, duplica la visibilidad nocturna hasta 600 metros. El sistema Driving Assistant te ayuda de día y de noche. El paquete del sistema basado en cámara te ayuda a prevenir colisiones y accidentes con peatones, frenando automáticamente en caso de emergencia. También te apoya en los

procesos de aparcamiento y maniobra, proporcionando una representación virtual del vehículo en el entorno. La identificación de objetos también te advierte de vehículos o personas que cruzan la carretera, mostrándolos en el display de información. Así: con los nuevos BMW i8 Roadster y BMW i8 Coupé podrás mirar literalmente hacia adelante.

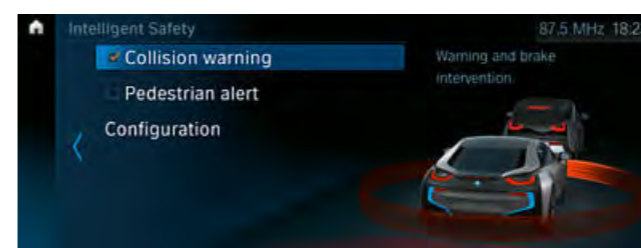

DRIVING ASSISTANT: El equipamiento de seguridad Driving Assistant^{1,2} apoya al conductor en numerosas situaciones de tráfico, y ayuda a evitar accidentes o a minimizar sus consecuencias. Combina el aviso de salida de trayecto, los avisos de colisión y de peatones con función de frenado, el asistente de luz de carretera, Speed Limit Info (indicador de límite de velocidad), la cámara para marcha atrás y Surround View.

LUZ LÁSER BMW: En modo de luz de carretera láser, la Luz láser BMW¹ prácticamente dobla el alcance de los faros convencionales hasta 600 metros. Con el uso de esta tecnología de faros, BMW incrementa la seguridad al posibilitar una mayor anticipación en la oscuridad. El detalle azul y el anagrama «BMW Laserlight» identifican a esta tecnología.

PROTECCIÓN ACÚSTICA DE PEATONES La protección acústica de peatones¹ genera, cuando se circula en modo totalmente eléctrico a menos de 30 km/h, un sonido similar al de una turbina, para así llamar la atención de otros usuarios de la vía sobre el vehículo que se aproxima, el cual circula prácticamente en silencio. El sistema se activa de forma automática al arrancar el vehículo y se puede desactivar con solo pulsar un botón si así se desea.

FAROS LED Los faros delanteros, especialmente potentes, funcionan con la más moderna tecnología LED para la luz de cruce, luz de carretera, luz de posición, luz diurna e intermitentes. Iluminan mejor la calzada, los objetos se ven de noche con una mayor riqueza de contrastes. La regulación del alcance de la luz se lleva a cabo de manera automática. Luz de posición y la luz diurna dispuestas en forma de U.

¹ El equipamiento es opcional.

² La función puede verse limitada en caso de oscuridad, niebla y contraluz intenso.

LA CONECTIVIDAD DE LOS NUEVOS BMW i8 ROADSTER Y BMW i8 COUPÉ

INNOVACIONES PARA EL PROGRESO



BMW Connected es un asistente de movilidad personalizado que facilita la movilidad en la vida diaria y ayuda a llegar al destino a tiempo y relajado. Fuera del vehículo también se puede hacer uso de los servicios más importantes en cualquier momento mediante la aplicación de smartphone o smartwatch. Los destinos encontrados con otras aplicaciones, como Yelp, Apple Maps, Google Maps, o en Internet pueden incorporarse de forma fácil y cómoda a BMW Connected y enviarse al sistema de navegación integrado en el vehículo con un simple clic. Las reuniones

guardadas en la agenda del smartphone, incluidas las direcciones y la hora de llegada deseada, se incorporan automáticamente a la agenda de movilidad de BMW Connected. Según la ubicación y la situación actual del tráfico, BMW Connected calcula la hora de llegada, informa a tiempo y orienta, tras la llegada, para ir caminando hasta el destino final. La aplicación BMW Connected puede descargarse de la Apple App Store o Google Play Store.



SERVICIOS REMOTOS

Con las funciones remotas de la aplicación BMW Connected (disponible en Apple App Store), se pueden controlar a distancia diversas funciones del vehículo, como bloquear o desbloquear las puertas del mismo. La aplicación, al igual que el portal del cliente BMW ConnectedDrive, también ofrece la posibilidad de consultar datos del vehículo, como la autonomía o el estado de las puertas y las ventanillas.^{1,2}



ASISTENTE DE VOZ INTELIGENTE:

El asistente por voz inteligente reconoce incluso voz natural y optimiza, gracias al procesamiento externo de lenguaje^{1,3}, el índice de reconocimiento en un amplio espectro de variaciones individuales y situaciones. El asistente por voz domina también variedades lingüísticas como dialectos y jergas. Esto incluye posibilidades notablemente mejoradas en cuanto a dictado de textos, como mensajes de correo electrónico.



COMPARTIR ESTADO DEL VIAJE EN DIRECTO: Con «Compartir mi viaje en tiempo real», es posible compartir de forma segura la hora de llegada y la ubicación durante el viaje con la familia y amigos.²



NAVEGACIÓN DE PUERTA A PUERTA Llegar puntual y relajado: gracias al servicio de «navegación de puerta a puerta»³ de la aplicación BMW Connected. Una vez en el destino, es posible continuar la ruta a pie desde el vehículo aparcado hasta el destino final mediante el smartphone o un smartwatch⁴ combinado con este.

¹ El equipamiento es opcional.

² Es preciso contar con el equipamiento de Servicios ConnectedDrive.

³ El asistente por voz inteligente como ampliación funcional puede adquirirse en

la Tienda BMW ConnectedDrive.

⁴ El smartphone y el smartwatch no se incluyen en BMW Connected.

⁵ Se necesita el equipamiento Servicios ConnectedDrive y Servicios Remotos.

SERVICIOS DE CONFORT DE CARGA Y MOVILIDAD EN LOS NUEVOS BMW i8 ROADSTER Y BMW i8 COUPÉ

DEPORTIVO Y FLEXIBLE



SERVICIOS DE MOVILIDAD NOW: Para los nuevos BMW i8 Roadster y BMW i8 Coupé hay disponibles tres innovadores servicios de movilidad: ChargeNow, la red de puntos de carga públicos más grande del mundo, la solución de aparcamiento premium integrada ParkNow y el servicio de carsharing DriveNow.



CHARGE NOW²: Con ChargeNow, BMW Group ofrece un acceso fácil a una red mundial de puntos de carga públicos en constante crecimiento. Los clientes pueden encontrar los puntos de carga de los socios directamente a través del sistema de Navegación BMW ConnectedDrive integrado en el vehículo, la aplicación ChargeNow o la página web.



PARK NOW²: ParkNow es el innovador servicio de aparcamiento digital de BMW Group que permite estacionar sin ticket ni dinero en efectivo en la calle o en un parking mediante la aplicación. Con la cómoda función Start/Stop con facturación por minuto, ya no se tendrán multas ni se pagará en exceso.



DRIVE NOW²: DriveNow es el servicio de Carsharing de BMW Group y de Sixt en Europa. El cliente puede reservar y alquilar de forma flexible un vehículo BMW o MINI cuándo y dónde lo necesite. Los vehículos disponibles pueden encontrarse a través de la aplicación DriveNow, la página web o directamente en la calle. Los desplazamientos se facturan por minuto.

SOLUCIONES INNOVADORAS DE CARGA DE BMW 360° ELECTRIC

TIEMPO DE CARGA REDUCIDO PARA DISFRUTAR DE UN PLACER DE CONDUCIR ELECTRIZANTE ILIMITADO



CARGA BÁSICA DE CORRIENTE ALTERNA: Con los nuevos BMW i8 Roadster y BMW i8 Coupé, el conductor y el acompañante no solo serán los más deportivos en carretera, sino también absolutamente flexibles. En casa, el vehículo se puede cargar fácilmente con corriente alterna en cualquier enchufe corriente. Y puede hacerse aún con más rapidez y comodidad con el innovador sistema BMW i Wallbox. El servicio de instalación de BMW i se encarga de montarlo, y reduce el tiempo de carga a menos de 3 horas¹.

Con BMW Digital Charging Service, los nuevos BMW i8 Roadster y BMW i8 Coupé se pueden cargar, por ejemplo, de forma automática durante el intervalo de tiempo más propicio. Además, el proceso puede ser especialmente sostenible con la electricidad generada en la propia instalación solar. Los servicios de movilidad ampliados ChargeNow y ParkNow crean un paquete que permite cargar y aparcar en cualquier situación.

¹ Dependiendo de la infraestructura eléctrica local y los equipamientos opcionales seleccionados.

² Consultar disponibilidad de los servicios por países.

SOSTENIBILIDAD EN LOS NUEVOS BMW i8 ROADSTER Y BMW i8 COUPÉ

INSPIRADOS EN IDEALES

95 %

LOS MATERIALES NECESARIOS
PARA LA PRODUCCIÓN DEL BMW i8
SON REUTILIZABLES

100 %

LA ELECTRICIDAD EMPLEADA EN LA
PRODUCCIÓN DEL BMW i8 EN LA FÁBRICA DE
BMW EN LEIPZIG PROCEDE DE FUENTES DE
ENERGÍA SOSTENIBLE.

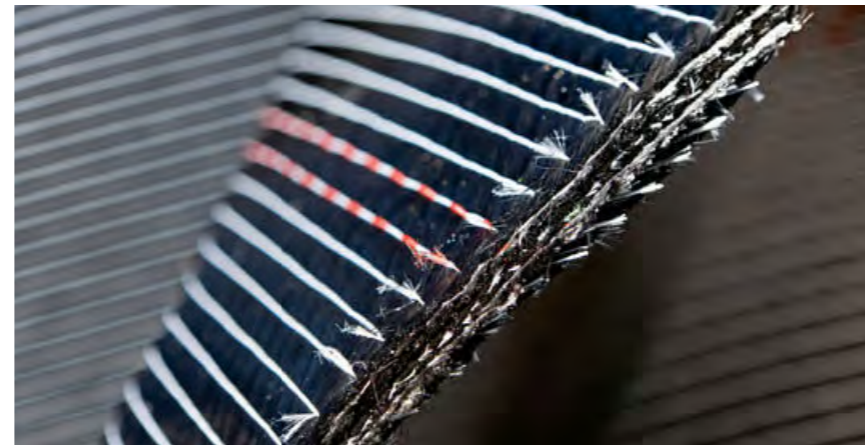

En los nuevos BMW i8 Roadster y BMW i8 Coupé, la sostenibilidad no comienza en la carretera, sino mucho antes. Ya en la fase de desarrollo se ha procurado garantizar un uso respetuoso de los recursos. Por ejemplo, para la producción se utiliza únicamente la energía procedente de fuentes renovables, y el consumo de agua se ha reducido en un 70%. También se presta especial atención a

la compatibilidad medioambiental con los materiales utilizados. Por ejemplo, el cuero curtido con extracto de hoja de olivo combina la sostenibilidad con el tacto más fino. En los nuevos BMW i8 Roadster y BMW i8 Coupé no importan solo el origen y el destino, sino también lo que sucede antes y después.

Para la fabricación de las fibras de carbono, se ha construido una planta propia en Moses Lake, en el Estado de Washington (EE. UU.). La demanda energética para la fabricación de las fibras se cubre al 100% con energía renovable de tipo hidroeléctrico. Por barco se envían a Alemania los rollos con los rovings, nombre con el que se conocen los hilos conformados por unas 50.000 fibras de carbono de apenas 0,007 milímetros de espesor. En la localidad bávara de

Wackersdorf se reprocesan los hilos en forma de esteras textiles, que constituyen la materia utilizada para la producción del plástico reforzado con fibra de carbono. En las plantas de prensado de Landshut y Leipzig, en Alemania, se fabrican todos los componentes de plástico reforzado con fibras de carbono a partir de las esteras de fibras de carbono. El montaje final y el proceso de garantía de calidad se llevan a cabo en Leipzig.

INDIVIDUALIDAD
Y DIVERSIDAD



EL DISEÑO EXTERIOR

UN DEPORTIVO ATLÉTICO QUE DESLUMBRA POR SU ESTILO INDIVIDUAL: Los colores exteriores E-Copper y Kristallweiss efecto perla han sido desarrollados exclusivamente para los nuevos BMW i8 Roadster y BMW i8 Coupé. Las pinturas metalizadas realzan el carácter fluido de las líneas y la forma de la carrocería. En función del color exterior, varía el tono de los detalles de la zona de las estriberas, el

reborde de la parrilla y la zaga. Con los colores E-Copper y Donington Grau, los detalles van siempre en Frozen Grey metalizado mate. Y con las pinturas Kristallweiss efecto perla y Sophistograu efecto brillo, los detalles pueden ir opcionalmente en BMW i Blau o en Frozen Grey metalizado mate.



Metalizado C1U
E-COPPER
con detalles en Frozen Grey metalizado¹



Metalizado B97/B96
KRISTALLWEISS EFECTO PERLA
con detalles BMW i Blau¹ o Frozen Grey metalizado¹



Metalizado P5Y
DONINGTON GRAU
con detalles en Frozen Grey metalizado¹



Metalizado C23/C22
SOPHISTOGRAU EFECTO BRILLANTE
con detalles en BMW i Blau^{2,3} o Frozen Grey metalizado^{2,3}



[01] Llantas de aleación ligera BMW i de 20 pulgadas con diseño de turbina estilo 444, con neumáticos de distintas medidas, BMW EfficientDynamics^{1,2} **[02]** Llantas de aleación ligera BMW i de 20 pulgadas con diseño de turbina estilo 625, con neumáticos de

distintas medidas¹ **[03]** Llantas de aleación ligera BMW i de 20 pulgadas con radios radiales estilo 516, bicolor, con neumáticos de distintas medidas¹



[04] Llantas de aleación ligera BMW i de 20 pulgadas con radios radiales estilo 516, con neumáticos de distintas medidas^{3,4} **[05]** Llantas de aleación ligera BMW i de 20 pulgadas con radios

radiales estilo 516, Jetblack, con neumáticos de distintas medidas¹ **[06]** Llantas de aleación ligera BMW i de 20 pulgadas con radios en W estilo 470, con neumáticos de distintas medidas¹

¹ El equipamiento es opcional.
² De serie en el BMW i8 Coupé.

³ De serie en el BMW i8 Roadster.
⁴ Disponible exclusivamente para el BMW i8 Roadster.

DISEÑO INTERIOR CARPO BMW i

El diseño interior Carpo entusiasma con su estilo innovador y excelente comodidad. Destacan tanto la exclusividad de los detalles individuales como la nueva composición de impecables materiales en el interior.

DISEÑO INTERIOR CARPO ELFENBEINWEISS EN EL BMW i8 ROADSTER



[01] Diseño interior Carpo Elfenbeinweiss: combinación deportiva y elegante en cuero Amido/Elfenbeinweiss. **[02]** Los detalles en color caracterizan al volante deportivo de cuero. **[03]** En exclusiva en el nuevo BMW i8 Roadster, el cuero Spheric Elfenbeinweiss tiene un contraste oscuro adicional y costuras decorativas.

EQUIPAMIENTO DEL DISEÑO INTERIOR CARPO BMW i:

- Volante deportivo de cuero en Schwarz con anillo de contraste en Satinsilber
- Asientos deportivos en cuero integral Spheric perforado Elfenbeinweiss o cuero integral Spheric perforado Amido
- Color interior en Schwarz/Elfenbeinweiss o Schwarz/Amido
- Cuadro de instrumentos en exclusivo cuero natural Schwarz y Elfenbeinweiss o en exclusivo cuero natural Schwarz y Amido
- Molduras de entrada en Amido metalizado con distintivo „i8“
- Guarnecido de las puertas y laterales en exclusivo cuero natural Schwarz
- Retrovisor de la puerta en exclusivo cuero Elfenbeinweiss o Amido
- Guarnecido interior del techo Anthrazit
- Molduras interiores en Amido metalizado

DISEÑO INTERIOR CARPO AMIDO SCHWARZ

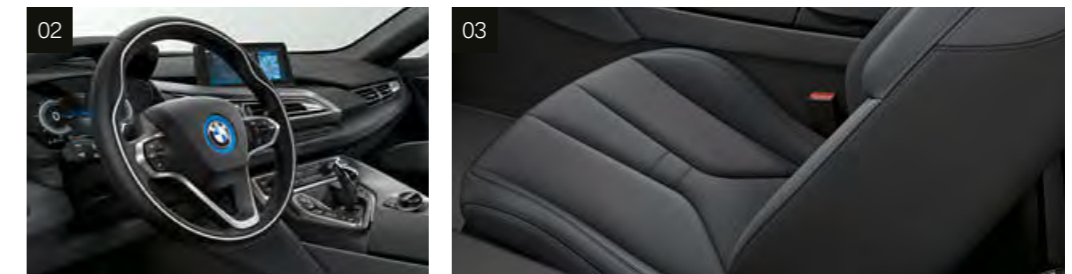

[01] El tono oscuro Amido del equipamiento de cuero integral Carpo se realiza con los discretos detalles en color de las costuras decorativas. **[02]** Los detalles en color caracterizan al volante deportivo. **[03]** Cuero integral Spheric en Amido Schwarz con costuras decorativas de acentuación.

DISEÑO INTERIOR CARPO ELFENBEINWEISS EN EL BMW i8 COUPÉ

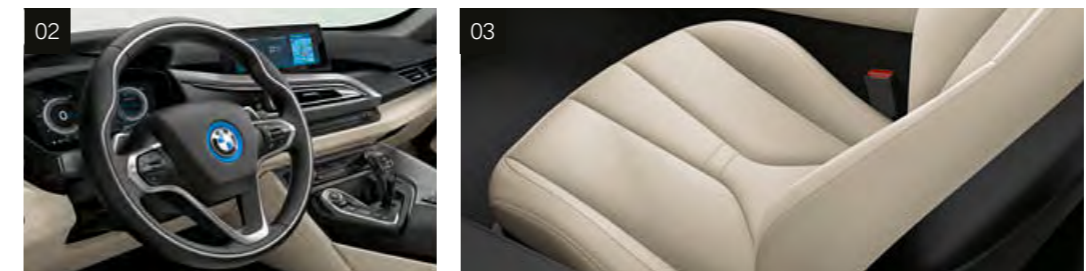

[01] Clásico contraste de colores: cuero integral Spheric Elfenbeinweiss con un efecto de ligereza y amplitud y exclusivo cuero natural en Anthrazit/Schwarz. **[02]** Volante deportivo de cuero con detalles en Satinsilber. **[03]** Equipamiento de cuero integral Spheric Elfenbeinweiss del nuevo BMW i8 Coupé con costuras decorativas en discreto color de contraste.

DISEÑO INTERIOR ACCARO

El diseño interior Accaro¹ con sus claros contrastes de material y color acentúan el concepto de vehículo visionario y sostenible y le aportan un carácter energético. Así es el futuro de la movilidad deportiva.

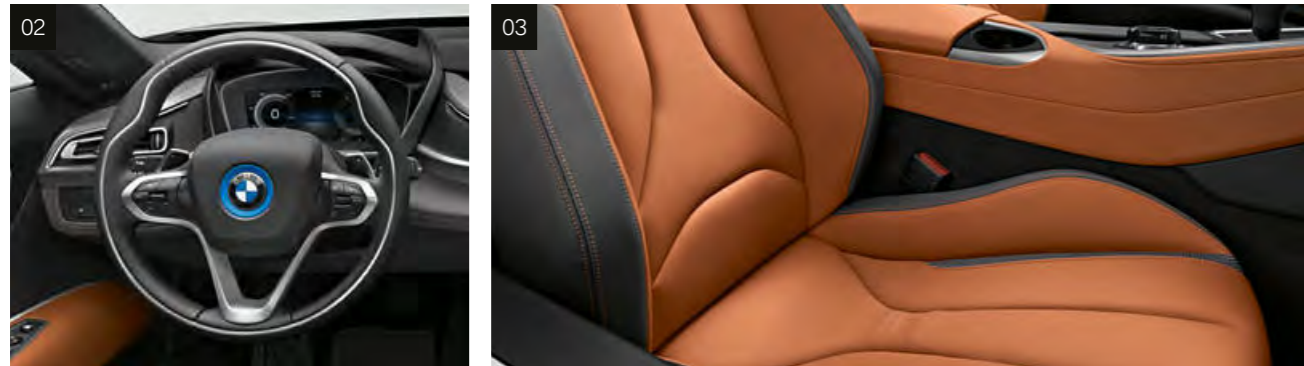

[01] Expresivos detalles en el interior: tapicería de cuero E-Copper con detalles en textil. **[02]** El volante deportivo de cuero se caracteriza por detalles en Satinsilber. **[03]** Exclusivo cuero natural E-Copper y detalles adicionales en Anthrazit E-Copper.

EQUIPAMIENTO DEL DISEÑO INTERIOR ACCARO BMW i:

- Volante deportivo de cuero en Schwarz con anillo de contraste en Satinsilber
- Asientos deportivos en exclusivo cuero natural E-Copper/Amido con detalles en tela Anthrazit E-Copper
- IColor interior en E-Copper/Amido
- ICuadro de instrumentos en exclusivo cuero natural Schwarz y Amido²/cuadro de instrumentos en exclusivo cuero natural Schwarz y Amido con costura decorativa Goldbraun³
- Molduras de entrada en Amido metalizado con distintivo „i8“
- Guarnecido de las puertas y laterales en exclusivo cuero natural Amido
- Retrovisor de la puerta en exclusivo cuero Amido²/retrovisor de la puerta en exclusivo cuero natural Amido con costura decorativa Goldbraun³
- Guarnecido interior del techo Anthrazit
- Molduras interiores en Amido metalizado

DISEÑO INTERIOR HALO

El diseño interior Halo¹ BMW i define la exclusividad de una forma sostenible. El equipamiento de cuero integral combina exclusividad y estilo natural. Materiales y colores clásicos se interpretan con gran elegancia conforme al concepto „Next Premium“.



[01] El interior oscuro ofrece, en combinación con los contrastes claros, un aspecto especialmente elegante. **[02]** El volante deportivo de cuero se caracteriza por detalles en BMW i Blau. **[03]** El tono oscuro Dalbergiabraun del equipamiento de cuero integral Spheric se realiza con los discretos detalles en color de las costuras decorativas.

EQUIPAMIENTO DEL DISEÑO INTERIOR HALO BMW i:

- Volante deportivo de cuero en Dalbergiabraun con anillo de contraste BMW i Blau
- Asientos deportivos en exclusivo cuero natural Dalbergiabraun con detalles en tela Anthrazit y costuras dobles BMW i Blau
- Color interior en Dalbergiabraun/Carumgrau
- Cuadro de instrumentos en exclusivo cuero natural Dalbergiabraun y Carumgrau
- Molduras de entrada en Amido metalizado con distintivo „i8“
- Guarnecido de las puertas y laterales en exclusivo cuero natural con detalles en tela en Dalbergiabraun
- Retrovisor de la puerta en exclusivo cuero natural Carumgrau
- Guarnecido interior del techo Anthrazit
- Molduras interiores en Amido metalizado

¹ El equipamiento es opcional.

² Disponible exclusivamente para el BMW i8 Roadster.

³ Disponible exclusivamente para el BMW i8 Coupé.

EQUIPAMIENTO DESTACADO

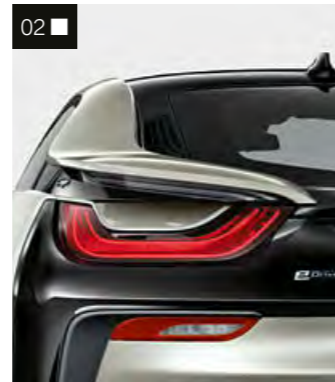
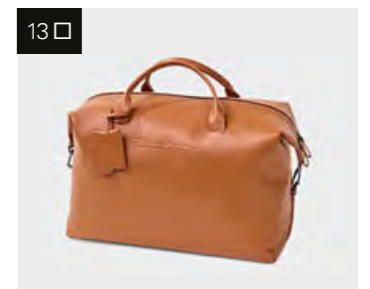
01 02 03 04 05 06 07 09 08 10 11 12 13

[01] Luz láser BMW: doble alcance máximo en el modo de luz de carretera hasta 600 metros. **[02]** Las luces traseras LED disponen de elementos de iluminación en la forma en U propia de BMW i. **[03]** El acceso confort permite acceder al vehículo por las puertas delanteras, sin necesidad de utilizar la llave del vehículo.¹ **[04]** La proyección de luz² forma parte del paquete de iluminación: al abrir la puerta de ala de gaviota, se proyecta el logotipo „i8“ en la calzada y se ilumina la zona junto a la puerta, creándose un llamativo

efecto. **[05]** El paquete Travel ofrece diversas soluciones portaobjetos para utensilios y bebidas, una toma de corriente de 12 V y una bolsa para mapas de cuero Nappa.² **[06]** El paquete de iluminación, con numerosas luces LED en el interior y el exterior, aumenta la comodidad y contribuye al ambiente exclusivo del interior. **[07]** Palanca de cambio en exclusiva versión de cerámica y reborde del controlador iDrive con «i8» grabado.

[08] Molduras interiores DryCarbon en el cuadro de instrumentos, consola central y manillas de puertas. **[09]** El volante deportivo de cuero con aro grueso y marcado apoyo para los pulgares ofrece un agarre excelente y agradable. **[10/11]** El paquete aerodinámico³, con divisor delantero y alerón en la zaga, aumenta el dinamismo de conducción y garantiza unas prestaciones extraordinarias.

[12] Los cinturones de seguridad para los asientos del conductor y el acompañante van en BMW i Blau. Funcionalidad como los cinturones de seguridad con tres puntos de anclaje de serie. **[13]** Bolsa BMW i8 Roadster Edition⁴ en E-Copper, fabricada artesanalmente. Adaptada a la perfección al nuevo BMW i8, se ajusta con precisión al compartimento.

¹ De serie en el BMW i8 Roadster.
² Disponible exclusivamente para el BMW i8 Roadster.

³ Disponible a partir de 07/2018.
⁴ Disponible exclusivamente en la Tienda BMW Lifestyle.

EQUIPAMIENTO DESTACADO

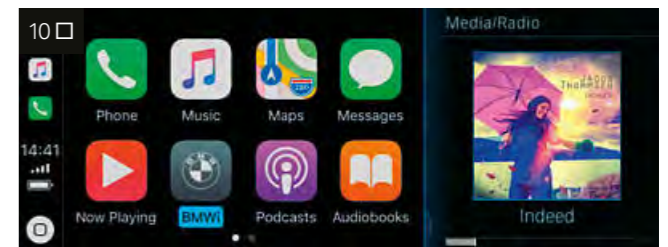
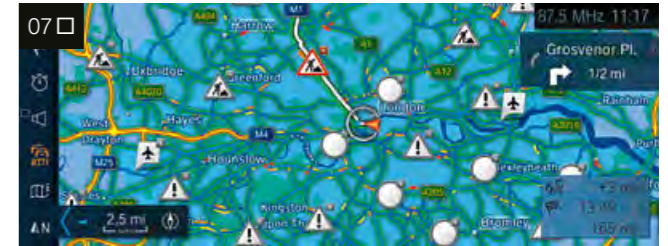

[01] El volante multifunción permite controlar las funciones de teléfono, voz y audio, así como limitar manualmente la velocidad.

[02] El equipamiento Servicios ConnectedDrive permite el uso del asistente de movilidad BMW Connected en el vehículo y de los servicios ConnectedDrive. **[03]** El sistema de altavoces HiFi Harman/Kardon, con amplificador externo de 360 vatios, consta de doce altavoces, incluidos dos bajos centrales⁵.

[04] La telefonía con carga inalámbrica ofrece un completo paquete de telefonía con Bluetooth y preparación para Punto de Acceso WiFi.¹

[05] El control de crucero con función de frenado memoriza la velocidad deseada a partir de 30 km/h y la mantiene constante incluso en los descensos. **[06]** BMW Display Key muestra diferentes datos sobre el estado del vehículo y permite manejar diferentes funciones a través de la pantalla táctil integrada.

[07] El sistema de Información del Tráfico en Tiempo Real (RTTI) comunica prácticamente en tiempo real la situación del tráfico.²

[08] El BMW Head-Up Display a todo color proyecta la información relevante para la conducción en el campo visual del conductor.³

[09] El sistema de navegación Professional incluye, por ejemplo, una pantalla táctil de 22,35 cm (8,8 pulgadas) de alta resolución, radio,

reproductor DVD y 20 GB de memoria. **[10]** La preparación para Apple CarPlay® permite el uso cómodo de determinadas funciones del iPhone® a través de la interfaz del vehículo.⁴ **[11]** Driving Assistant: Aviso de salida de trayecto, avisos de colisión y de peatones, asistente de luz de carretera, Speed Limit Info (indicador de límite de velocidad), cámara para marcha atrás y Surround View.

¹ Es posible la carga por inducción conforme al estándar Qi con determinados teléfonos móviles. Para algunos smartphones sin función de carga por inducción conforme al estándar Qi, se ofrecen fundas de carga especiales disponibles en Accesorios Originales BMW.

² Se necesita para su uso el equipamiento de servicios BMW ConnectedDrive y un sistema de navegación.

³ Con gafas de sol polarizadas, las indicaciones del BMW Head-Up Display se distinguen de forma limitada. El contenido mostrado depende del equipamiento. Es posible que se necesiten otros equipamientos opcionales.

⁴ La compatibilidad y las funciones de Apple CarPlay dependen del año del modelo y de la

versión de software instalada en el iPhone. Con el uso de la preparación de Apple CarPlay®, se transfieren determinados datos del vehículo. El resto del tratamiento de datos corresponde al fabricante del teléfono móvil.

⁵ Once altavoces en el BMW i8 Coupé.

TARJETA BMW i PURE IMPULSE CARD

PROGRAMA BMW i PURE IMPULSE EXPERIENCE.



Como miembro del programa BMW i Pure Impulse Experience, los clientes de BMW tienen tres años de acceso a las ideas y tendencias más innovadoras de numerosas áreas de estilo de vida, como viajes, cultura, gastronomía, diseño y muchas más.

El corazón del programa permite disfrutar de eventos y privilegios cuidadosamente seleccionados tanto locales como internacionales. Cada tres meses, los titulares de la tarjeta BMW i Pure Impulse Card reciben una guía del programa con información al respecto. Además, hay una versión digital del programa que puede consultarse con una aplicación web online propia y un boletín.

BMW FINANCIAL SERVICES

Tan único y extraordinario como el nuevo BMW i8 Roadster, el nuevo BMW i8 Coupé y el concepto de BMW i es el paquete de productos de BMW Financial Services para una movilidad sostenible y sin emisiones, a la medida de los conductores del BMW i8, a quienes fascina el nuevo deportivo híbrido enchufable.

FINANCIACIÓN Y LEASING BMW BMW Financial Services pone a tu disposición una serie de servicios financieros a medida para tu nuevo BMW i8 Roadster y BMW i8 Coupé. Financiación y leasing BMW. La Financiación BMW te acompaña, con modalidades individualizadas, en tu camino hacia tu propio automóvil BMW i y constituye la base de todas las demás ofertas de seguro y movilidad de BMW Financial Services. Con la financiación básica, recibes liquidez y te beneficias de un tipo de interés fijo durante todo el periodo de financiación. Tras la conclusión de este, el vehículo pasa a ser de tu propiedad. Las flexibles ofertas de leasing de BMW Financial Services hacen realidad tu sueño de poder disfrutar del placer de conducir al volante del nuevo BMW i8 Roadster o el nuevo BMW i8 Coupé, de forma sencilla, cómoda y práctica. El Leasing BMW te concede el margen de financiación que precisas, con independencia de si vas hacer uso de tu nuevo BMW i8 Roadster o BMW i8 Coupé con fines empresariales o principalmente privados.

Seguro de automóvil BMW. Vivir un electrificante placer de conducir es una sensación nueva que te encantará. Para que te sientas seguro en todo momento, te ofrecemos modalidades de seguro adecuadas a tus necesidades. Una amplia cobertura por responsabilidad civil, la posibilidad de elegir una variante con franquicia o la reparación profesional en un Taller Autorizado BMW i en caso de avería constituyen la base de nuestras modalidades de seguro. Así estarás preparado para disfrutar de una experiencia totalmente nueva en muchos sentidos al volante de tu nuevo BMW i8 Roadster o BMW i8 Coupé.

SERVICIOS BMW

ENCONTRAR AGENTES BMW i: Encontrarás a los Agentes BMW i más cercanos en www.bmw.es. Estarán encantados de recibirte y responder a todas tus preguntas sobre BMW i.

ATENCIÓN AL CLIENTE Te atenderán de forma directa, personal y competente. De lunes a viernes de 10:00 a 19:00 horas, teléfono: 900 102 657 o por correo electrónico en clientes@bmw-i.es

CONFIGURADOR Podrás configurar personalmente tu BMW i8 según tus preferencias personales en www.bmw.es

NUEVO BMW i8 ROADSTER Y NUEVO BMW i8 COUPÉ

Datos técnicos		BMW i8 Coupé	BMW i8 Roadster
Peso			
Peso en vacío CE ¹	kg	1610	1670
Motor síncrono eléctrico			
Potencia máxima	kW (CV)	105 (143)	105 (143)
Par máximo	Nm	250	250
Motor BMW TwinPower Turbo² (eje trasero)			
Cilindros/Cilindrada	-/cm ³	3/1499	3/1499
Potencia nominal/Régimen nominal	kW (CV)/rpm	170 (231)/5800-6000	170 (231)/5800-6000
Par máximo	Nm/rpm	320/3700	320/3700
Potencia del sistema			
Potencia nominal	kW (CV)	275 (374)	275 (374)
Par máximo	Nm	570	570
Prestaciones			
Velocidad máxima	km/h	250 ⁷	250 ⁷
Velocidad máxima - modo eléctrico	km/h	120 ⁷	120 ⁷
Aceleración 0-100 km/h	s	4,4	4,6
Consumo^{2,3}			
Consumo promedio de combustible	l/100 km	1,9	2,1
Consumo eléctrico	kWh/100 km	14,0	14,5
Emisiones de CO ₂	g/km	42	46
Categoría de eficiencia		A+ ⁸	A+ ⁸
Contenido del depósito (opcional)	l	30 (42)	30 (42)
Batería de alto voltaje			
Tipo de batería/Capacidad neta de la batería	en kWh	Li-Ion/11,6	Li-Ion/11,6
Autonomía eléctrica NEDC (datos oficiales) ⁴	km	55	53
Tiempo de carga (carga rápida AC con BMW i Wallbox) ^{5,6}	h	ca. 3:06	ca. 3:06
Tiempo de carga (CA, con cable de carga estándar en enchufe doméstico) ⁷	h	ca. 4:30 ⁸	ca. 4:30 ⁸

¹ Peso con el depósito lleno en un 90% y un conductor de 75 kg. El peso en vacío corresponde a vehículos con equipamiento de serie. Los equipamientos opcionales puede cambiar el peso del vehículo, la carga útil y, al influir en la aerodinámica, la velocidad máxima.

² Los datos de potencia para los motores de gasolina corresponden al combustible de 98 octanos. Los datos de consumo corresponden al combustible de referencia según la Directiva (UE) 2007/715. Se admite combustible sin plomo de 91 octanos o más, con un porcentaje máximo de etanol del 10% (E10). BMW recomienda el uso de gasolina súper sin plomo de 95 octanos.

³ Los datos de consumo y de CO₂ se han calculado de conformidad con el procedimiento de medición estipulado en la correspondiente versión vigente de la Directiva (UE) 2007/715 para la homologación del vehículo. Las cifras hacen referencia a un vehículo con el equipamiento de serie en Alemania; los intervalos reflejan las diferencias según el tamaño de llantas y neumáticos elegido y pueden cambiar en la configuración. Los valores ya se han calculado sobre la base del nuevo ciclo WLTP y se han convertido a valores NEDC para establecer su comparativa. Con estos vehículos, podrán aplicarse otros valores diferentes de los que aquí se indican para el cálculo de impuestos y la determinación de otros datos de estos vehículos (también) relacionados con la emisión de CO₂.

⁴ La autonomía depende de varios factores, entre ellos: estilo de conducción, estado de la carretera, temperatura exterior, calefacción/climatización y preacondicionamiento.

⁵ Dependiendo de la infraestructura eléctrica local. La duración de la recarga corresponde a una carga del 100%.

⁶ 3,7 kW 16 A monofásico.

⁷ Limitada electrónicamente.

⁸ Valores provisionales; los datos que faltan no estaban aún disponibles al cierre de la edición.

La batería de alto voltaje de iones de litio se caracteriza por su larga vida útil. Durante los primeros 100.000 km o un tiempo máximo de 8 años, si tu batería de alto voltaje presenta algún problema, tu Punto Exclusivo de Venta BMW i la reparará gratuitamente. Puedes consultar los detalles en el certificado de batería de BMW i.

A la hora de calcular las emisiones no se han tenido en cuenta las emisiones de CO₂ generadas durante la fabricación y el suministro del combustible ni las procedentes de otras fuentes de energía.

DATOS TÉCNICOS

BMW i8 Coupé

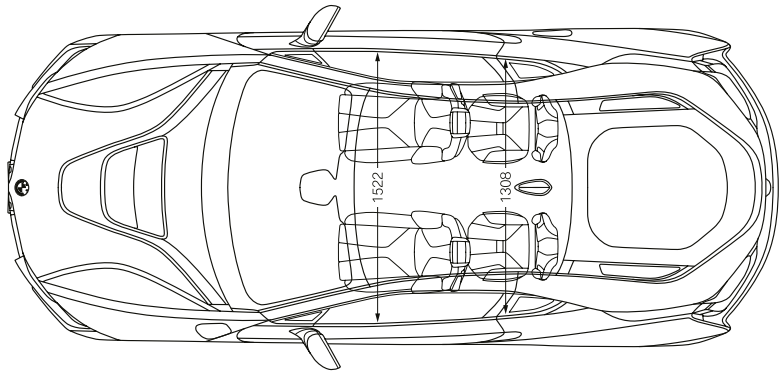
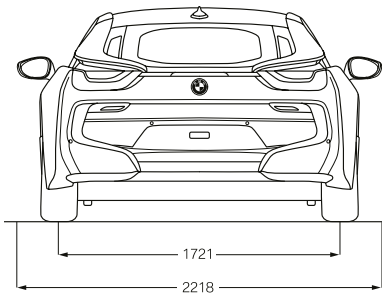
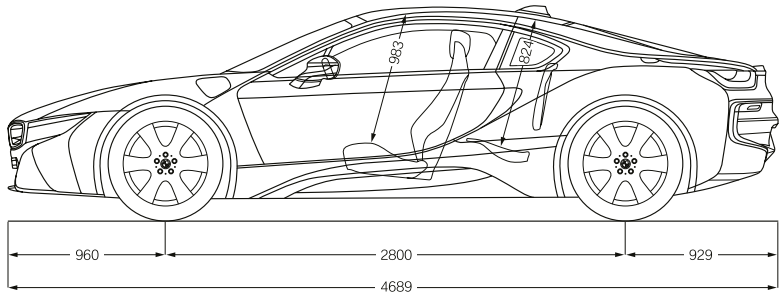
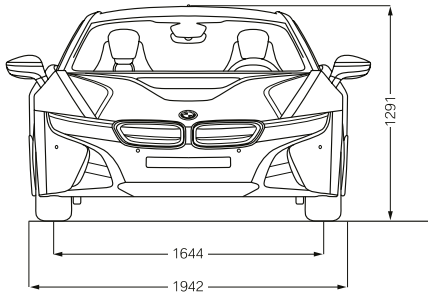

BMW i8 Roadster

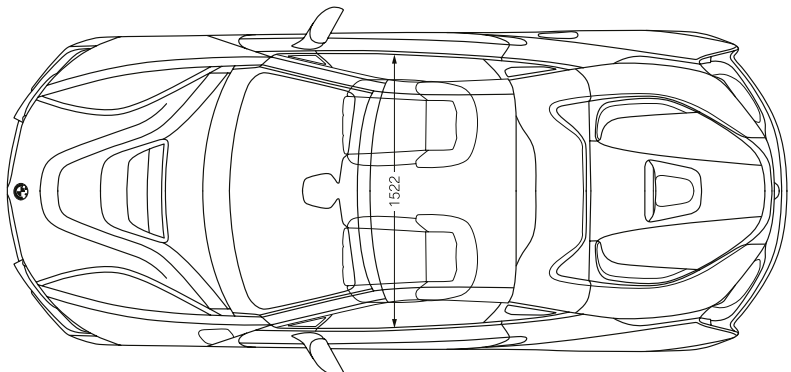
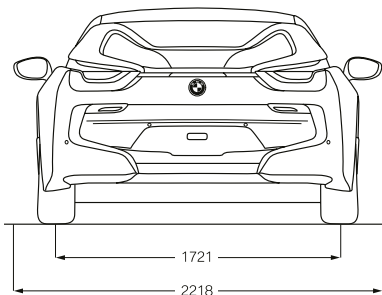
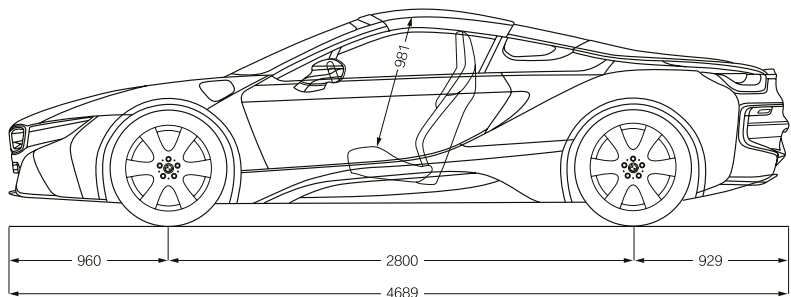
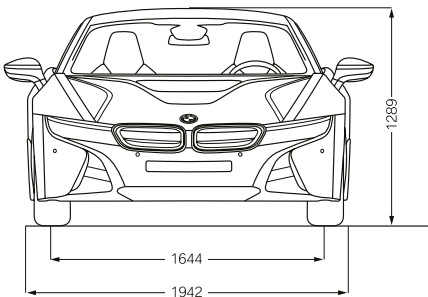

Todas las dimensiones de los dibujos técnicos se dan en milímetros.
Con antena de techo, la altura es de 1.297 mm.

BMW i8 ROADSTER:

Propulsión híbrida enchufable [motor eléctrico delante, 105 kW (143 CV)/ motor de gasolina de 3 cilindros BMW TwinPower Turbo detrás, 170 kW (231 CV)], llantas de aleación ligera BMW i de 20 pulgadas con radios radiales estilo 516, bicolor, con neumáticos de distintas medidas, color exterior E-Copper con detalles Frozen Grey metalizado, diseño interior BMW i Accaro con asientos en exclusivo cuero natural E-Copper/Amido con detalles de tela Anthrazit E-Copper, superficie interior Amido metalizado, guarnecido interior del techo Anthrazit.

BMW i8 COUPÉ:

propulsión híbrida enchufable [motor eléctrico delante, 105 kW (143 CV)/ motor de gasolina de 3 cilindros BMW TwinPower Turbo detrás, 170 kW (231 CV)], llantas de aleación ligera BMW i de 20 pulgadas con radios radiales estilo 516, Jetblack, con neumáticos de distintas medidas, color exterior BMW Doningtongrau con detalles Frozen Grey metalizado, diseño interior BMW i Accaro con asientos en exclusivo cuero natural E-Copper/ Amido con detalles de tela Anthrazit E-Copper, superficie interior Amido metalizado, guarnecido interior del techo Anthrazit.

Los datos y características referidos a modelos, equipamientos, accesorios, gamas de colores, paquetes y posibilidades de configuración de los vehículos BMW que aparecen reflejados en el documento son los existentes y en vigor en el momento de su impresión en febrero de 2018. En consecuencia esos datos y características pueden haber sufrido modificaciones posteriores o no estar ya en vigor. Por ello, a la hora de configurar tu vehículo, deberás confirmar con tu Concesionario BMW los datos y características vigentes en cada momento. En todo caso las características que se contengan en el documento de oferta comercial que en última instancia te proporcione tu Concesionario BMW sobre tu vehículo prevalecerán sobre las contenidas en este documento.

© BMW AG, Múnich/Alemania. Solo se permite la reproducción, incluso de forma resumida, con autorización escrita de BMW AG, Múnich.

411 009 102 55 1 2018 BM. Printed in Germany 2018

