

BMW X1



[www.bmw.es](http://www.bmw.es)

¿Te gusta conducir?



# BMW X1

## SIN LÍMITES

**BMW EfficientDynamics**  
Menor consumo. Mejores prestaciones



**LE GUSTA LA LIBERTAD  
TANTO COMO A TI**



## BMW X1

### UN VEHÍCULO. X POSIBILIDADES

- 06 Diseño exterior y Líneas BMW**  
Arranca.
- 12 Dinamismo de conducción**  
Deseo de libertad.
- 14 Dos profesionales en la nieve**  
Reportaje sobre Roman Rohrmoser.
- 16 Diseño interior**  
Un interior que ofrece una vista fantástica.
- 22 Calidad interior y nueva naturalidad**  
Diseño interior y Líneas BMW.
- 24 Innovaciones**  
Inteligente, para que puedas centrarte en lo importante.

## Tecnología

### DESARROLLADO PARA UNA MAYOR ESPONTANEIDAD

- 30 BMW ConnectedDrive**  
Conectado, siempre que quieras.
- 34 BMW EfficientDynamics**  
El paquete tecnológico que reduce el consumo y mejora las prestaciones.
- 36 Motores BMW TwinPower Turbo**  
Máximas prestaciones con el mínimo consumo.
- 38 Bastidor y seguridad**  
Innovadores sistemas para ofrecer más placer de conducir.

## Equipamiento

### TAN INDIVIDUAL COMO LOS DESEOS

- 42 Paquetes de equipamiento**
- 44 BMW xLine**
- 46 Línea Sport BMW**
- 48 Paquete deportivo M**
- 50 Colores, tapicerías y molduras interiores**
- 54 Equipamiento de serie/Equipamiento opcional**
- 63 Accesorios Originales BMW**

[www.bmw.es](http://www.bmw.es)

## Visión general

### TODA LA VARIEDAD DE UN VISTAZO

- 64 Datos técnicos e información sobre consumo, emisiones de CO<sub>2</sub> y categorías de eficiencia**
- 66 BMW Service**  
BMW Service, BMW Financial Services y Experiencia BMW.

#### Equipamiento del modelo presentado: BMW X1 xDrive25d xLine

Motor:	Diésel de 4 cilindros BMW TwinPower Turbo
Potencia:	218 CV
Llantas:	Aleación ligera de 18 pulgadas con radios en Y estilo 322
Color de la carrocería:	Valencia Orange metalizado
Tapicería:	Cuero Nevada Oyster con costuras en naranja y negro
Molduras interiores:	Madera noble Finition Bay mate con molduras decorativas Perlglanz cromadas

Editorial

# MÁS ESPONTANEIDAD

¿Te gusta la aventura o prefieres moverte por la ciudad? Sea cual sea tu respuesta, el BMW X1 es tu coche. Por carácter, funcionalidad y tecnología avanzada, es el compañero perfecto que te acompañará a todas partes.

Y para que tu coche refleje tu personalidad y tus gustos te proponemos las opciones de diseño BMW xLine y Línea Sport. En combinación con los materiales exclusivos y los colores perfectamente coordinados, estas te ayudarán a construir un coche a tu medida: tu BMW X1.

[www.bmw.es](http://www.bmw.es)



# EN MARCHA

► **Moderno, con estilo y ágil.** ¿Buscas un coche que se adapte a tu vida y a tus gustos? Pues aquí lo tienes: el BMW X1 es de dimensiones reducidas para moverse con agilidad en el tráfico urbano, pero amplio por dentro para que quepan tus compras y tus amigos. Y el asfalto no le resulta imprescindible, por si no quieres desperdiciar el fin de semana descansando.





## CONQUISTA LAS CALLES

►► **Cualidades deportivas, posición dominante.**  
¿Te interesa el estilo? El BMW X1 es fiel a las líneas maestras de todo BMW: relieves laterales ascendentes, gran distancia entre ejes y voladizos cortos. También tiene las formas propias de un todoterreno ligero, con una posición de conducción elevada que mejora la visibilidad y la sensación de dominio del tráfico. Las estriberas laterales (opcionales) y el paragolpes delantero subrayan la impresión general de solidez y aplomo. Las luces delanteras con alumbrado diurno de serie o en versión bi-xenón (opcional) definen un rostro expresivo, tan propio de BMW como los elementos LED traseros en forma de L.

# UNA FORMA. DOS MUNDOS

**II ► Se ve al instante que pertenece a la familia BMW X.** Pero para que puedas poner tu nota personal te proponemos dos mundos de diseño: xLine y Línea Sport. La versión xLine, con sus llantas de aleación ligera de 18 pulgadas de atractivos radios en Y, las estriberas acabadas en un tono plateado mate y el interior en tonos naturales y armoniosos, demuestra que el BMW X1 se mueve con desenvoltura lejos de la ciudad. La Línea Sport subraya la vertiente más deportiva, con llantas exclusivas de 18 pulgadas Bicolor, aplicaciones en Schwarz de brillo intenso e interior en colores contrastados.





## DESEO DE LIBERTAD

►► **Ágil y rápido.** ¿No quieres perder el tiempo? Tu BMW X1 siempre estará listo para llevarte a donde quieras, haya o no haya asfalto. La distribución de la fuerza, el dinamismo y la agilidad de la tracción trasera sDrive de serie te sorprenderán siempre. Pero si lo tuyo son los terrenos muy exigentes, elige el sistema inteligente de tracción a las cuatro ruedas xDrive para superar todos los obstáculos.



# DOS PROFESIONALES EN LA NIEVE

Solo unos pocos esquiadores pueden imaginarse lo inclinada que se ve desde arriba una ladera con una pendiente de 45 grados. "Cuando dices 45 grados, la mayoría piensa en la mitad de un ángulo recto. Pero desde arriba parece otra cosa muy distinta, ya que el descenso es prácticamente vertical. Incluso como profesional, resulta inquietante." Roman Rohrmoser es esquiador profesional y las laderas con una pendiente de 45 grados son su lugar de trabajo. Practica el esquí desde los dos años. De adolescente cosechó un gran éxito en los descensos alpinos y desde hace más de una década como esquiador de freestyle y, en la actualidad, en el equipo K2 Backside Adventure. Este joven ha dejado su huella en las laderas nevadas más pronunciadas entre Alaska y Chile. En algunas de ellas probablemente como el primer ser humano. Para los aficionados al desnivel extremo es difícil imaginar también, como ocurre con la inclinación, lo que Roman Rohrmoser es capaz de hacer sobre estas laderas. Salta sobre rocas extremadamente altas, a menudo dando también giros y volteretas en el aire, y continúa descendiendo con naturalidad o, como actualmente permiten los esquís Twintip (con las colas levantadas), a menudo también marcha atrás.

Lo que pueden parecer piruetas disparatadas son en realidad esquí freestyle al máximo nivel. Al observador puede parecerle todo bastante sencillo, pues Roman Rohrmoser se desliza con aparente ingravidez y facilidad sobre la nieve más profunda. Pero en realidad es el resultado de duros entrenamientos y una gran dosis de valor. "En los días de rodaje a menudo estamos sobre los esquís desde la mañana hasta por la noche. En este caso, tanto una buena concentración como un buen estado físico son imprescindibles". Rohrmoser ha convertido su afición en su trabajo: en invierno practica el esquí freestyle para procurarles así al cine o a la fotografía escenas espectaculares, capaces de cortar la respiración. Con este fin trabaja con los mejores equipos de especialistas de cine de todo el mundo. Para los rodajes en zonas más remotas recurren a menudo al helicóptero.

En los días perfectos con nieve en polvo como el azúcar y el cielo celeste deben realizarse el mayor número de escenas posibles, de modo que apenas se dispone de tiempo para largos ascensos. Pero a este austriaco, nativo del Zillertal, le gusta pasar también tiempo en su país y viajar por los lugares más atractivos de los Alpes.

Siempre en busca de nieve reciente y condiciones óptimas, recurre al BMW X1 para sus traslados a St. Moritz, Courmayeur o Livigno. No en vano, durante el 2013 recorrió unos 40.000 kilómetros, incluido un viaje en carretera para BMW TV. Para él, como hombre de montaña y esquiador de freestyle que es, el BMW X1 representa el vehículo ideal. El sistema inteligente de tracción a las cuatro ruedas xDrive le ha llevado hasta cualquier montaña, a pesar de la nieve y el hielo. Los asientos abatibles y la bolsa portaesquís crean un amplio espacio para una gran cantidad de equipaje, incluso para los viajes de varios días de duración junto a los amigos. Rohrmoser lamenta en ocasiones que no pueda usar el BMW X1 para los últimos metros hasta llegar a la cima, y que tenga que recurrir al helicóptero.



El profesional del esquí extremo Roman Rohrmoser, procedente del valle de Zillertal, se encuentra siempre a la búsqueda de nieve reciente y laderas vírgenes. El BMW X1 le acompaña durante el invierno.

Encontrarás más información y videos en [www.bmw.es](http://www.bmw.es)



## UN INTERIOR CON VISTAS

◆ **Exclusivo hasta el último detalle.** Los materiales exclusivos, los acabados impecables y los colores armonizados estimulan todos los sentidos. Cuando te pongas al volante del BMW X1 te sorprenderán la sensación de amplitud y la limpieza del diseño. Como es habitual en un BMW, la consola central, el sistema de navegación Professional (opcional) con pantalla a color de 8,8 pulgadas, el controlador iDrive y todos los mandos importantes están orientados hacia ti, el conductor. El controlador iDrive regula de manera

intuitiva las numerosas funciones de comunicación y radio, el teléfono móvil y el sistema de navegación. Pero las cualidades del interior de tu BMW X1 no se limitan a la comodidad, la amplitud y otros aspectos perceptibles; los seis airbags de serie demuestran que la seguridad se ha tenido muy en cuenta.





**¿Buscas la perfección y no quieres renunciar a la espontaneidad?** El BMW X1 tiene numerosos huecos portaobjetos y un espacio de carga ampliable organizado con inteligencia. Puedes colocar botellas en las bolsas de las puertas y sujetar vasos en la consola central. El respaldo del asiento trasero con capacidad para cinco personas está dividido en tres partes en las proporciones 40:20:40 que pueden inclinarse para transportar bultos de gran tamaño. Inclinando solo la porción central se pueden llevar esquís, tablas de surf y otros objetos alargados sin renunciar a las dos plazas laterales. Y con acompañantes o sin ellos, el techo de cristal panorámico te dará esa sensación de libertad que tanto valoras.

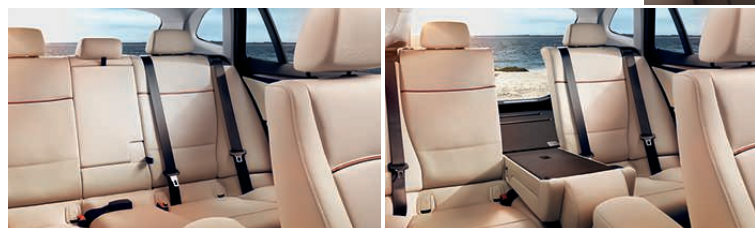

**SE ADAPTA INCLUSO  
A LO IMPOSIBLE**

# TODO EL EQUIPAJE QUE QUIERAS



**II Con un BMW X1 nunca tendrás que adaptarte al maletero, porque será el maletero el que se adapte a ti.** El respaldo del asiento trasero divisible en las proporciones 40:20:40 puede además inclinarse en 10 saltos desde 1° hasta 31°. De este modo, tendrás un maletero de hasta 420 litros, que podrás ampliar hasta 1.350 litros inclinando por completo todas las secciones del respaldo.

En **posición normal**, puedes llevar cómodamente hasta cinco personas. Con una inclinación de 25° del respaldo de los asientos traseros, hay espacio, por ejemplo, para 2 maletas grandes en el maletero.



El **ajuste de confort** permite una inclinación del respaldo de los asientos traseros de 31°. Si deseas cargar bultos voluminosos de forma segura, puedes colocar el respaldo de los asientos traseros en una posición prácticamente plana (posición de carga: 1° de inclinación).

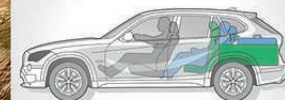

Puedes combinar la posición de confort con la de carga. Por un lado, puedes transportar objetos alargados y voluminosos y, por otro, llevar un pasajero cómodamente sentado en la parte trasera.

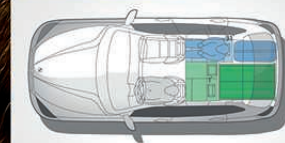

# CALIDAD INTERIOR Y NUEVA NATURALIDAD



## xLine, naturalmente

La posición elevada del asiento y el sistema inteligente de tracción a las cuatro ruedas xDrive (opcional) hacen del BMW X1 el compañero perfecto para la vida activa.

Y el complemento perfecto es el diseño xLine con molduras interiores en madera mate y nuevas molduras decorativas en Perलगz cromado.



## Línea Sport, el dinamismo

La agilidad excepcional del BMW X1 se refleja en el diseño Sport Line con molduras decorativas en Schwarz brillante y la tapicería de cuero Korallrot.



¿Nunca te ha decepcionado un material atractivo por la tosqueidad del tacto o las imperfecciones del acabado? Los diseñadores del interior del BMW X1 aplican una prueba sencilla para evaluar la calidad de los materiales: el tacto debe responder a la apariencia; el cuero tiene que ser agradable de tocar y la madera debe transmitir calidez. El acabado de los botones y las palancas invita a tocarlos. Y no podemos olvidar otros condicionantes menos subjetivos: ¿reflejan los materiales y acabados las tendencias internacionales en materia de artículos de lujo? ¿encajan en la tradición de un automóvil alemán de gama alta? El BMW X1 está considerado el primer SAV (Sports Activity Vehicle) compacto de lujo, por lo que su interior debe crear tendencia y estar a la altura de un BMW.

Con el fin de subrayar las distintas cualidades del BMW X1 se han creado dos variantes de diseño: Línea Sport y xLine, que afectan tanto a la presencia exterior como al interior. La Línea Sport hace hincapié en la agilidad, con molduras decorativas en Schwarz de brillo intenso y tapicería de cuero Nevada Korallrot con costuras de color gris-negro en el centro del asiento. Esta combinación de colores se inspira en el mundo del deporte del motor. En cambio, la variante xLine refleja el estilo de vida y los gustos de los aficionados a la vida activa al aire libre. Las combinaciones armoniosas de los distintos tonos tierra de la tapicería, las molduras decorativas de madera y otros detalles a juego enriquecen la presencia del BMW X1.

Como en la Línea Sport, los asientos de cuero (opcionales) llevan también una costura de contraste en la zona central. Las dos líneas de diseño, con sus estudiadas combinaciones de colores y materiales, recuerdan que nos hallamos ante un vehículo único en el que cada detalle refleja la experiencia y el sentido de la elegancia de los diseñadores de BMW, que tienen siempre en cuenta tres factores esenciales: función, seguridad y estilo.



## AYUDA INTELIGENTE, SIN DISTRACCIONES

►► **¿Qué necesitas?** Las funciones BMW ConnectedDrive te ponen en contacto con el resto del mundo desde tu BMW X1. El sistema de navegación con Info Traffic (RTTI, opcional) tiene en cuenta la densidad del tráfico y, si quieres, te propone automáticamente otros itinerarios para evitar retenciones. Si dejas el coche en un estacionamiento muy grande o mal señalizado podrás localizarlo cómodamente activando las luces desde un smartphone. Si lo tuyo es la música, la aplicación gratuita AUPEO, una radio web personalizada, te ofrece alrededor de un millón de canciones de más de un centenar de géneros distintos. Los innovadores servicios BMW ConnectedDrive te ayudarán a llegar a tu destino más relajado y a disfrutar del placer de conducir sin distracciones.



MUY POR  
DELANTE DE  
LOS DEMÁS

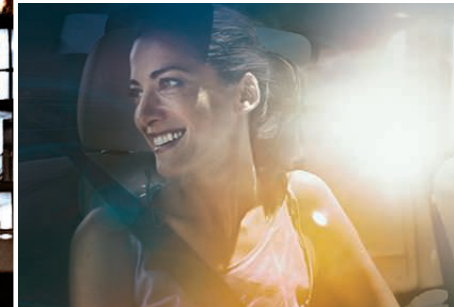

►► **Seguro que no te gusta desperdiciar el combustible.** Con los motores BMW TwinPower Turbo disfrutarás de la mayor agilidad, pero también de la mayor economía sin renunciar lo más mínimo al placer de conducir. El programa tecnológico BMW EfficientDynamics utiliza la innovación para reducir el consumo y las emisiones, pero no la satisfacción de conducir al volante de un BMW. Los motores BMW TwinPower Turbo de construcción ligera utilizan la técnica de inyección más avanzada, el control totalmente variable de la potencia y una innovadora tecnología de turbocompresión; el resultado es un consumo de 4,9 l/100 km<sup>1</sup> y unas emisiones de 129 g de CO<sub>2</sub>/km<sup>1</sup> en el BMW X1 sDrive 20d de 184 CV. Pero no todo se reduce al motor; el cambio Steptronic de precisión de 8 velocidades y la función Auto Start/Stop reducen el consumo innecesario. El modo ECO PRO, orientado a la conducción eficiente, reduce al mínimo el consumo de energía del climatizador y de este modo contribuye a ahorrar combustible.

<sup>1</sup> Información sobre consumo, emisiones de CO<sub>2</sub> y categorías de eficiencia energética en las páginas 64 | 65.



# BREVE PARADA HASTA MAÑANA



## BMW ConnectedDrive

Conectado, siempre que quieras



Nuestro mundo está cada día más interconectado. Para el conductor de un BMW es normal que su vehículo le permita mantenerse conectado con el exterior y recibir información, comunicarse telefónicamente o por correo electrónico y estar siempre al día de las últimas noticias mientras viaja. El concepto BMW ConnectedDrive reúne todas las posibilidades de interconexión de los vehículos BMW y sus ocupantes con el mundo exterior, incluidas las incidencias del tráfico.



**BMW ConnectedDrive**, con sus servicios inteligentes y sistemas de asistencia, ofrece el equipamiento correcto. Los servicios y aplicaciones BMW ConnectedDrive proporcionan más libertad mediante la completa interconexión entre conductor, vehículo y mundo exterior. Los sistemas de asistencia a la conducción BMW ConnectedDrive permiten no solo una conducción más segura, sino también más cómoda. Los sistemas inteligentes aligeran el trabajo del conductor y minimizan el peligro en la carretera.

Más información en

[www.bmw.es](http://www.bmw.es)

## SERVICIOS BMW CONNECTED DRIVE

Los servicios BMW ConnectedDrive te conectan con todo lo que es importante para ti y con las personas de las que deseas estar cerca. Cada función se ha creado para mejorar tu experiencia de conducción. BMW ConnectedDrive ofrece una amplia selección de servicios y aplicaciones, como Facebook, radio en Internet, función de dictado y mucho más. Con BMW Online, siempre estarás informado. Además, podrás recibir, leer y responder el correo electrónico directamente en el vehículo con la función Office de BMW Online. Mientras viajas, se mostrarán gasolineras, lugares de interés e información sobre los países. Y en tu destino encontrarás fácilmente el parking o los cajeros automáticos más próximos.



Al encargar el vehículo, decide por los servicios BMW ConnectedDrive (opcional): disfrutarás de numerosos servicios que puedes reservar con flexibilidad a través de la tienda BMW ConnectedDrive<sup>1</sup>. Aquí podrás informarte en cualquier momento de la oferta de servicios disponible para ti. Y si lo deseas, puedes hacer la reserva directamente desde el vehículo o el portal para clientes "Mi BMW ConnectedDrive" en el PC de casa o tu tablet. Elige qué servicios de la amplia oferta deseas utilizar.

<sup>1</sup> Disponible probablemente a finales de 2014.

## SERVICIOS Y APLICACIONES DE BMW CONNECTED DRIVE: LA INTERCONEXIÓN INTELIGENTE

**Servicios y aplicaciones BMW ConnectedDrive<sup>1</sup>:** adáptalos a tus propias necesidades con la máxima facilidad y rapidez. ¿Elegir siempre la ruta más rápida? Ningún problema con el sistema de información de tráfico en tiempo real (RTTI). ¿Encontrar un restaurante? Basta con solicitar los servicios de asistente personal. ¿Deseas escuchar en cada viaje el concierto soñado? Ningún problema con AUPEO! Personal Internet Radio.



### SERVICIO DE ASISTENTE PERSONAL

El servicio de asistente personal (opcional) conecta al conductor, con solo pulsar un botón, con un agente del Centro de llamadas de BMW. Este buscará, por ejemplo, el restaurante que desees, el cajero automático más próximo o una farmacia de guardia, y enviará la dirección correspondiente, si así lo deseas, directamente al sistema de navegación. Es preciso contar con el equipamiento de servicios BMW ConnectedDrive.



### LLAMADA DE EMERGENCIA

En caso necesario, la llamada de emergencia de serie avisa automáticamente, a través del Centro de llamadas de BMW, al puesto de emergencia más próximo, sin tener que utilizar el teléfono móvil particular. Además de la posición del vehículo en ese momento, se transmiten datos sobre la gravedad del accidente. La llamada de emergencia también puede realizarse manualmente.

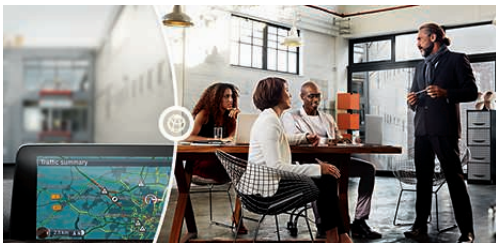

### INFO TRAFFIC (RTTI)

Este sistema opcional proporciona datos sobre la situación del tráfico en autopistas, autovías, carreteras nacionales y la ciudad en cada momento. De este modo, se informa con precisión y en tiempo real del lugar y duración de las retenciones. Además, se ofrecen rutas alternativas con la longitud del trayecto y el ahorro de tiempo. Es preciso contar con el sistema de navegación Professional (opcional).

## ASISTENCIA A LA CONDUCCIÓN BMW CONNECTED DRIVE: UN COMPAÑERO INTELIGENTE

La **asistencia a la conducción BMW ConnectedDrive** ofrece innovadoras funciones que proporcionan más seguridad y comodidad, así como el placer de conducir. ¿Calcular con precisión las distancias al aparcar? El Control de Distancia de Aparcamiento (PDC) lo hace posible. ¿Más luz en la oscuridad? El asistente de luz de carretera la regula.



### CONTROL DE DISTANCIA DE APARCAMIENTO (PDC)

El Control de Distancia de Aparcamiento (PDC) (opcional) facilita el aparcamiento y las maniobras marcha atrás en espacios reducidos. La aproximación del vehículo a un obstáculo se avisa acústicamente y se indica en el display de control.



### CÁMARA PARA MARCHA ATRÁS

La cámara para marcha atrás (opcional) ofrece una mejor orientación al circular hacia atrás en las maniobras de aparcamiento y a velocidades inferiores a 20 km/h. Muestra en el display de control la zona situada detrás del vehículo. Unas marcas de carril interactivas que indican la distancia y el radio de giro apoyan al conductor en las maniobras, y los obstáculos se indican en color.



### ASISTENTE DE LUZ DE CARRETERA

Apoya al conductor de noche cambiando automáticamente entre luz de carretera y luz de cruce cuando viene tráfico de frente o hay vehículos delante. Con una iluminación ambiental suficiente, por ejemplo, en una población, el asistente de luz de carretera (opcional) actúa y desactiva automáticamente dicha luz.

Las imágenes que se muestran se utilizan solo a título de ilustración, ya que pueden diferir según el vehículo BMW. En función del modelo, es posible que varíen el display de control y la presentación del contenido.

<sup>1</sup> Encontrarás más información relativa a BMW ConnectedDrive, especialmente sobre la duración del servicio y los costes, en [www.bmw.es](http://www.bmw.es)

## BMW EfficientDynamics

Menor consumo. Mejores prestaciones

BMW EfficientDynamics es una estrategia de BMW Group que incluye todas las medidas orientadas a aumentar la eficiencia con un incremento simultáneo del dinamismo de todos los vehículos BMW.

Gracias a BMW EfficientDynamics, BMW Group ha conseguido reducir en más de un 30% desde 1995 el nivel de emisiones de CO<sub>2</sub> de los vehículos nuevos vendidos en Europa, nivel que descenderá a la mitad hasta 2020.



## EL MEJOR DE SU CLASE CON 119 g CO<sub>2</sub>/km

El BMW X1 sDrive20d EfficientDynamics Edition representa un hito en el camino de BMW Group de reducir el consumo y aumentar a la vez la eficiencia. Gracias a la óptima aerodinámica, a la que contribuyen las innovadoras llantas aerodinámicas, este automóvil de referencia ofrece un consumo medio de 4,5 l cada 100 km y un nivel de emisiones de CO<sub>2</sub> de tan solo 119 g/km. Con ayuda de la tecnología BMW TwinPower Turbo, el motor modificado, la servodirección eléctrica, la relación de transmisión adaptada del eje trasero, los neumáticos con resistencia reducida a la rodadura y la indicación de cambio de marcha optimizada, se consiguen estos valores sin reducir lo más mínimo el placer de conducir. Por el contrario, el BMW X1 sDrive20d EfficientDynamics Edition lleva, con su enorme par de 380 Nm, sus poderosos 163 CV deportivamente a la carretera. Encontrarás más detalles en

[www.bmw.es](http://www.bmw.es)

## BMW EFFICIENT DYNAMICS: CONSUMIR POCO Y OFRECER MUCHO

Diferentes principios de propulsión con un solo resultado: el placer de conducir característico de BMW. Seguimos investigando en la línea de BMW EfficientDynamics para ofrecer más innovaciones en el ámbito de la movilidad sin emisiones del futuro. Esta oferta de BMW destinada a proporcionar un mayor placer de conducir se basa en diversos pilares:

**Paquete tecnológico.** Se continuará impulsando la optimización de los vehículos con motores de gasolina y diésel convencionales. Un completo paquete tecnológico, con innovaciones como la tecnología BMW TwinPower Turbo, el modo ECO PRO o la función Auto Start/Stop, permite reducir los niveles de consumo y emisiones de CO<sub>2</sub> e incrementar a un tiempo las prestaciones y el placer de conducir. Y de serie en todos los BMW.

**BMW ActiveHybrid.** Con los nuevos modelos BMW ActiveHybrid 3 y BMW ActiveHybrid 5, así como con el BMW ActiveHybrid 7, BMW incluye en su gama vehículos de serie impresionantes con tracción híbrida. Todos los modelos combinan una elevada eficiencia con el máximo dinamismo gracias a la gestión inteligente de la energía.

**BMW eDrive.** La forma más inteligente y dinámica de conducir un vehículo eléctrico. Las nuevas tecnologías de propulsión combinan el placer de conducir y el futuro. El núcleo de la tecnología BMW eDrive lo constituyen tres elementos: un motor síncrono eléctrico, una batería de iones de litio de alto rendimiento y la gestión inteligente de energía. BMW hace posible así una conducción eléctrica de primera calidad y prepara el camino hacia la movilidad sin emisiones del futuro.

**BMW i.** En el marco de BMW EfficientDynamics, BMW i desarrolla nuevos conceptos de vehículos visionarios que ofrecen movilidad eléctrica, como el BMW i3 y el BMW i8. Con ellos se apuesta por la combinación de tecnologías BMW EfficientDynamics ya existentes e innovaciones en el campo de la construcción ligera inteligente, como el uso del carbono. Con la sostenibilidad como prioridad en toda la cadena de valor y servicios de movilidad complementarios, BMW i redefine el concepto de movilidad individual.

## LAS MEDIDAS DE BMW EFFICIENT DYNAMICS EN EL BMW X1 DE UN VISTAZO

**Función Auto Start/Stop** (para el cambio manual de 6 velocidades y el cambio Steptronic de 8 velocidades, no disponible para el BMW X1 sDrive18i). Al detener brevemente el vehículo, por ejemplo, ante un semáforo, la función Auto Start/Stop apaga el motor y reduce así el consumo.

**Compresor de acondicionador desconectable.** En todos los modelos diésel y en los BMW X1 sDrive20i, X1 xDrive20i y BMW X1 xDrive28i, si el climatizador no está funcionando, el compresor se separa de la correa para evitar las pérdidas de energía habituales.

**Tecnología BMW TwinPower Turbo.** Esta tecnología combina, en los modelos con motor de gasolina el turbocompresor TwinScroll, el control de válvulas completamente variable VALVETRONIC, Doble VANOS y el sistema High Precision Injection (disponible para los BMW X1 sDrive20i, BMW X1 xDrive20i y BMW X1 xDrive28i). En los modelos diésel se combina la inyección directa CommonRail y un turbocompresor (BMW X1 xDrive25d: turbocompresión de dos etapas) con geometría de turbina variable. De este modo, los motores de gasolina y diésel BMW TwinPower Turbo permiten reducir el consumo, al tiempo que aumentan notablemente la potencia en un amplio intervalo de regímenes.

**Indicador de cambio de marcha.** El indicador de cambio de marcha muestra la marcha más eficiente para cada situación. De este modo, el indicador en el puesto de conducción de todos los modelos BMW con cambio manual y cambio Steptronic (en modo manual) ayuda al conductor a adoptar el estilo de conducción más económico, sobre todo en el tráfico urbano e interurbano.

**Tecnología Brake Energy Regeneration.** Acciona el alternador cuando se levanta el pie del acelerador o se pisa el pedal de freno, y transforma la energía cinética residual en electricidad para recargar la batería.

**Modo ECO PRO.** Permite al conductor, dependiendo del estilo de conducción, reducir el consumo hasta en un 15%<sup>2</sup>. El acelerador y el cambio, así como la estrategia de calefacción y climatización, se adaptan de forma inteligente. Con los consejos ECO PRO y la indicación de los kilómetros adicionales ganados, se anima al conductor a que conduzca de un modo especialmente eficiente (no disponible para el BMW X1 sDrive18i).

**Servodirección eléctrica.** En comparación con los sistemas de dirección hidráulicos tradicionales, con la servodirección eléctrica solo se consume energía cuando realmente se necesita. El motor eléctrico se apaga en las rectas.

**Cambio Steptronic de 8 velocidades** (opcional). El escalonamiento de marchas tan refinado del cambio Steptronic de 8 velocidades permite el mejor aprovechamiento del régimen óptimo. De este modo, se reduce considerablemente el consumo a la vez que aumenta el confort del cambio. En el BMW X1, esto se combina con la función Auto Start/Stop. De este modo, el vehículo ofrece más dinamismo y confort de conducción con un consumo más reducido y un nivel menor de emisiones (no disponible para el BMW X1 sDrive18i).

<sup>1</sup> Más información sobre consumo, emisiones de CO<sub>2</sub> y categoría de eficiencia en las páginas 64 i 65 y en la lista de precios.

<sup>2</sup> Según un estudio de consumo realizado por BMW.

# EL PRINCIPIO DE CAUSA Y EFECTO: LOS INNOVADORES MOTORES BMW

**Motores de gasolina.** Potencia, entrega de fuerza y facilidad para subir de régimen son las virtudes propias de todos los motores BMW. Como es natural, todos los motores BMW TwinPower Turbo que se ofrecen para el BMW X1 están de acuerdo con la filosofía BMW EfficientDynamics. El objetivo es trasladar la máxima potencia al asfalto, reduciendo simultáneamente el consumo y las emisiones de CO<sub>2</sub>. Con independencia del motor que se elija, siempre estará garantizado el máximo placer de conducir con una mayor eficiencia.

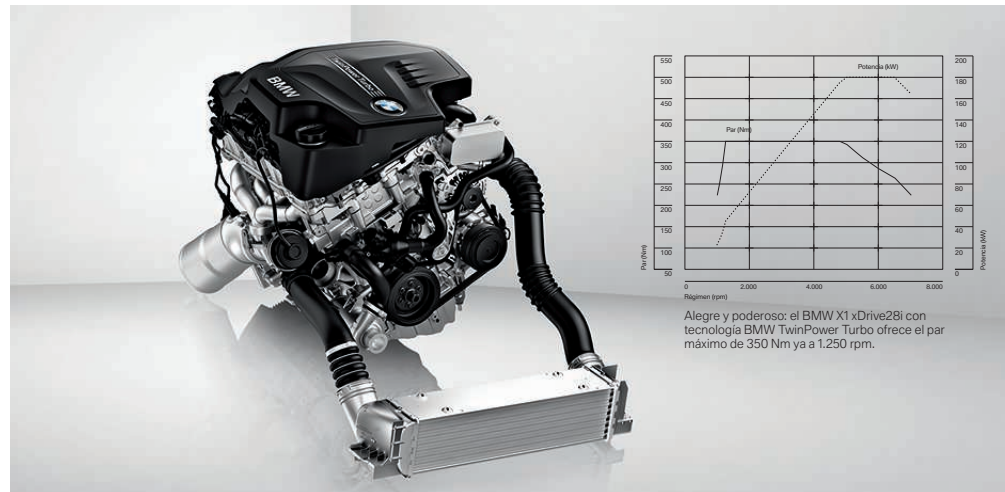

## BMW X1 xDrive28i

El motor de 2,0 litros con el cárter del cigüeñal íntegramente de aluminio ofrece el par máximo de 350 Nm ya a un régimen extremadamente bajo de 1.250 rpm. El origen de este comportamiento está en la tecnología BMW TwinPower Turbo, que combina High Precision Injection, VALVETRONIC, Doble VANOS y el turbocompresor TwinScroll. El BMW acelera enérgicamente gracias al turbocompresor TwinScroll de respuesta ultrarrápida y a una potencia de 245 CV hasta 100 km/h desde parado en 6,4 segundos. Entre estas excelentes prestaciones figuran una velocidad máxima de 240 km/h y un consumo de 7,2–7,3 l cada 100 km<sup>1</sup>, con un nivel de emisiones de 168–171 g CO<sub>2</sub>/km<sup>1</sup>.

## BMW X1 sDrive20i/xDrive20i

El motor de gasolina de 4 cilindros BMW TwinPower Turbo, con High Precision Injection, VALVETRONIC, Doble VANOS y turbocompresor TwinScroll, aún una gran potencia con una elevada eficiencia. Con 184 CV de potencia y dos litros de cilindrada, entrega un par máximo de 270 Nm. De este modo, el BMW acelera de 0 a 100 km/h en 7,4 s (BMW xDrive20i: 7,8 s) y ofrece una velocidad máxima de 220 km/h (BMW xDrive20i: 215 km/h). El consumo medio es de 6,9–7,1 l a los 100 km<sup>1</sup> (BMW xDrive20i: 7,5–7,7 l) y el nivel de emisiones, de 162–165 g CO<sub>2</sub>/km<sup>1</sup> (BMW xDrive20i: 176–179 g de CO<sub>2</sub>/km<sup>1</sup>).

## BMW X1 sDrive18i

Con sus 150 CV y dos litros de cilindrada, este motor ofrece elevadas prestaciones: el BMW acelera de 0 a 100 km/h en 9,7 segundos y alcanza una velocidad máxima de 202 km/h. Este motor de gasolina de 4 cilindros de BMW ofrece, gracias al sistema VALVETRONIC, más potencia y menos consumo (7,7 l/100 km<sup>1</sup>) y con el control del árbol de levas Doble VANOS, entrega con alegría una poderosa fuerza incluso a bajo régimen. El nivel de emisiones de CO<sub>2</sub> es de 180 g/km<sup>1</sup>.

**Motores diésel.** También en los motores diésel para el BMW X1, la tecnología BMW TwinPower Turbo combina la inyección más avanzada y el control de potencia totalmente variable, para ofrecer más eficiencia, con una innovadora tecnología de turbocompresión, que ofrece más dinamismo. Todas las versiones disponibles están fabricadas en aleación ligera de aluminio y llevan de serie un filtro de partículas que no requiere mantenimiento.

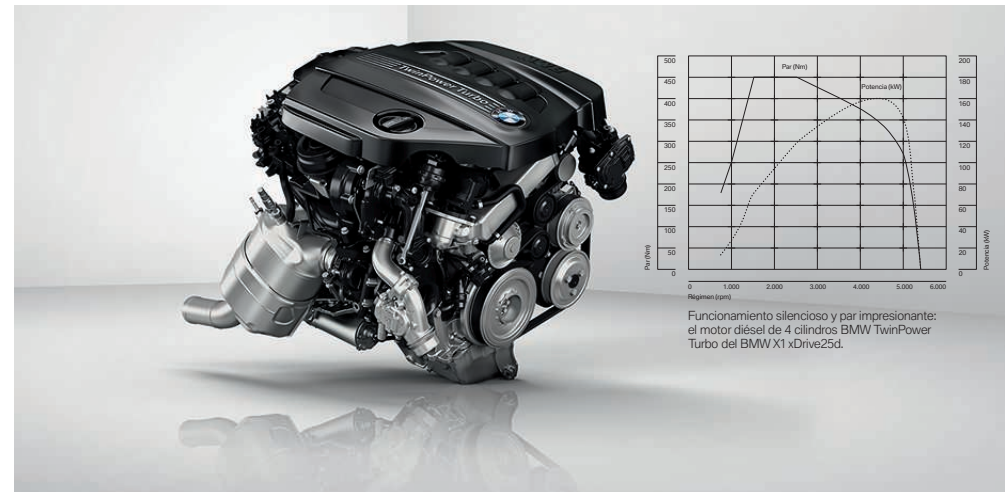

## BMW X1 xDrive25d

Los impresionantes 218 CV del motor diésel de 4 cilindros BMW TwinPower Turbo aumentan el placer de conducir. El motor de 2,0 litros proporciona un enorme par de 450 Nm ya a 1.500 rpm. El sistema de inyección CommonRail de tercera generación permite alcanzar la máxima eficacia, consumiendo tan solo 5,9 l/100 km<sup>1</sup> y emitiendo 154 g de CO<sub>2</sub>/km<sup>1</sup>. En 6,8 s alcanza la marca de los 100 km/h, mientras la velocidad máxima alcanza los 230 km/h.

## BMW X1 sDrive20d/xDrive20d

Empuje generoso en cualquier situación: el silencioso motor diésel de 4 cilindros y 2,0 litros de BMW ofrece 184 CV. El sistema de inyección CommonRail y el turbocompresor se encargan de una aceleración de 0 a 100 km/h en 7,8 s (BMW xDrive20d: 8,1 s). El motor ofrece a partir de 1.750 rpm un par máximo de 380 Nm con un consumo de 4,9 l (BMW xDrive20d: 5,5 l) cada 100 km<sup>1</sup>. El nivel de emisiones de CO<sub>2</sub> se sitúa en 129 g/km<sup>1</sup> (BMW xDrive20d: 145 g/km<sup>1</sup>).

## BMW X1 sDrive20d EfficientDynamics Edition

Este motor de 2,0 cilindros BMW TwinPower Turbo, con una potencia de 163 CV y un par de 380 Nm, representa un hito en términos de consumo y emisiones. Gracias a un paquete de tecnologías perfectamente coordinadas entre sí, como un motor modificado y la indicación de cambio de marcha optimizada, se consumen tan solo 4,5 l a los 100 km<sup>1</sup> y se emiten tan solo 119 g de CO<sub>2</sub>/km<sup>1</sup>.

## BMW X1 sDrive18d/xDrive18d

Este motor diésel de referencia convence por su potencia de 143 CV. Con unas emisiones de CO<sub>2</sub> de 128 g/km<sup>1</sup> en el BMW sDrive18d, el motor marca la pauta en lo que a emisiones y consumo se refiere, tan solo 4,9 l a los 100 km<sup>1</sup> (BMW xDrive18d: 5,5 l y 144 g/km<sup>1</sup>). Este motor diésel BMW de 4 cilindros con sistema de inyección CommonRail y turbocompresor y 2,0 l de cilindrada desarrolla su par máximo de 320 Nm ya a 1.750 rpm.

## BMW sDrive 16d

El motor diésel de 4 cilindros BMW TwinPower Turbo con una cilindrada de 2,0 litros entrega una potencia de 116 CV, acelera con espontaneidad en 11,5 s de 0 a 100 km/h y alcanza la velocidad máxima de 190 km/h. El par máximo de 260 Nm se consigue, gracias al sistema de inyección directa CommonRail y a un turbocompresor con geometría de turbina variable, entre 1.750 rpm y 2.500 rpm. Se consumen tan solo 4,9 l/100 km<sup>1</sup> y se emiten 128 g de CO<sub>2</sub>/km<sup>1</sup>.

<sup>1</sup> El consumo, las emisiones de CO<sub>2</sub> y la categoría de eficiencia dependen del tamaño de las llantas y los neumáticos elegidos. Más información en las páginas 64 i 65 y en la lista de precios.

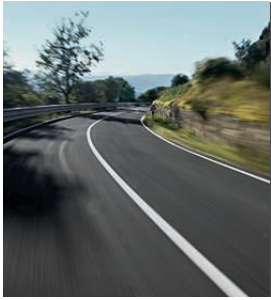

Se trata de una cualidad que todo BMW, sin excepción, posee: puro dinamismo. El bastidor constituye el fundamento técnico de esta emocionante experiencia de conducción. Garantiza un contacto óptimo con el firme y un comportamiento ideal en cualquier situación, y es el resultado de la perfecta armonización entre numerosos componentes innovadores y el reparto del peso entre ejes en la proporción 50:50. Partiendo de dicha base, los ingenieros de BMW están inmersos en un proceso continuo de investigación y mejora del dinamismo característico de la marca. De este modo, cualquier bastidor de BMW transmite la pasión por la conducción deportiva directamente del vehículo al conductor, mientras ofrece el máximo nivel de seguridad y confort.



## LA MEJOR BASE PARA DISFRUTAR DEL MÁXIMO DINAMISMO: UN BASTIDOR EXCEPCIONAL

La condición más importante para una experiencia de conducción deportiva es un comportamiento óptimo en la carretera. En el BMW X1, contribuyen a ello el reparto de peso entre los ejes en una proporción aproximada de 50:50, el comportamiento neutro en las curvas, la gran fidelidad a la trayectoria y una magnífica tracción. Pero léelo tú mismo.

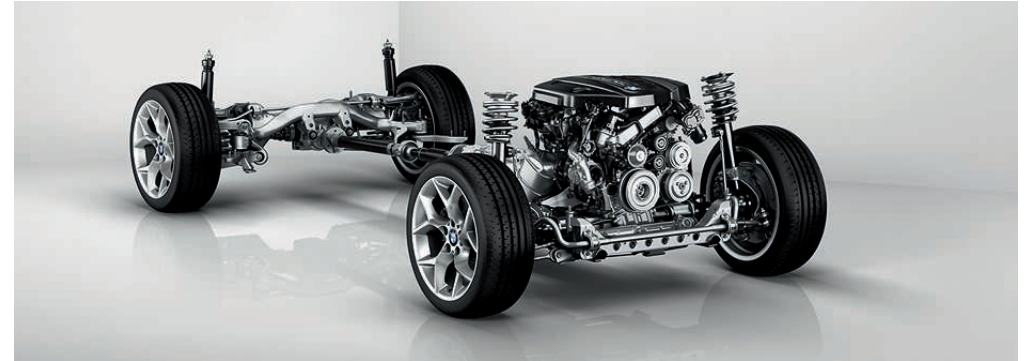

**Dirección.** El BMW X1 desconoce las influencias negativas de la tracción en el eje delantero. La razón es la separación estricta entre dirección y tracción. La distribución de la fuerza de giro es uniforme, la dirección no se endurece y el ángulo de giro del volante es reducido. El resultado es que la velocidad en curva y el estado de la carretera se perciben con claridad. El opcional sistema **Servotronic** ofrece una servoasistencia óptima según la velocidad y reduce claramente el esfuerzo en las maniobras de aparcamiento. Además, la servodirección eléctrica contribuye a la reducción del consumo.

**Sistema xDrive.** El sistema inteligente de tracción a las cuatro ruedas se adapta perfectamente a situaciones difíciles de la carretera y entrega en todo momento la tracción máxima. El sistema xDrive reacciona inmediatamente en cuanto detecta una tendencia al sobreviraje o subviraje basándose en el movimiento del volante y el giro de las ruedas. Con la ayuda de un embrague electrónico de discos múltiples transmite de manera flexible la fuerza motriz a los ejes en una fracción de segundo, para proporcionar una adherencia óptima a la superficie. De este modo, el sistema xDrive combina las ventajas de la tracción a las cuatro ruedas, como motricidad, estabilidad de trayectoria y seguridad de conducción, con la agilidad típica de BMW. Y gracias al Control de Retención en Rampas (HDC), el vehículo desciende automáticamente y con seguridad a una velocidad apenas más alta que la de una persona a pie en pendiente pronunciada.

**Performance Control.** Esta tecnología (opcional), disponible para los modelos xDrive, mejora el comportamiento en las curvas mediante la intervención dinámica en el motor y los frenos. Esto permite ofrecer más placer de conducir a la vez que más seguridad. Gracias a la aplicación selectiva del freno, el par óptimo se reparte, según la situación, entre las ruedas. El Performance Control optimiza la gestión de la potencia del motor frenando ligeramente la rueda trasera del interior de la curva y aumentando a la vez el par en la rueda exterior. Esto permite una

conducción especialmente dinámica en las curvas con la mejor adherencia posible. El BMW X1 reacciona así con alegría a las órdenes de dirección. De este modo, se ofrece una conducción aún más ágil y deportiva.

**Sistema sDrive.** También la tracción trasera característica de BMW ofrece placer de conducir. La estricta separación entre tracción y dirección permite un reparto óptimo del peso entre los dos ejes en proporciones casi iguales. Esto proporciona una agilidad y maniobrabilidad impresionantes sobre cualquier superficie. Gracias a su bastidor de construcción ligera perfectamente ajustado, el BMW X1 reacciona directamente a cualquier orden de dirección y ofrece una manejabilidad precisa única en su categoría.

**Cambio Steptronic de 8 velocidades.** El refinado escalonamiento de marchas del cambio Steptronic de 8 velocidades (opcional) aprovecha mejor el régimen óptimo. De este modo, se reduce considerablemente el consumo a la vez que aumenta el confort del cambio.

**Suspensión deportiva.** Esta configuración sin suspensión rebajada incluye un ajuste más rígido de los muelles y amortiguadores, que mejora el comportamiento en carretera de tu BMW y permite un estilo de conducción aún más dinámico.

# LAS ÚLTIMAS TECNOLOGÍAS BMW GARANTIZAN UNA SEGURIDAD ÓPTIMA

En el BMW X1 disfrutarás de tecnologías de vanguardia de la máxima fiabilidad. Unas cualidades de conducción superiores y unos equipamientos innovadores constituyen la norma. Como conductor, dispones de las tecnologías más avanzadas que te apoyarán en cualquier situación. De esa forma, siempre te sentirás seguro, con independencia de las condiciones de la carretera.

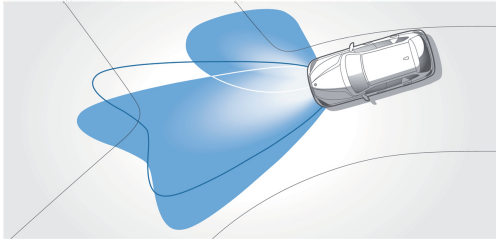

□ **Luces autoadaptables con distribución variable de iluminación y luz de giro.** Los faros móviles iluminan de forma óptima las curvas en cuanto el vehículo entra en ellas. La luz de giro se enciende automáticamente, incluso con el coche parado, cuando se activan los intermitentes o al girarse el volante.

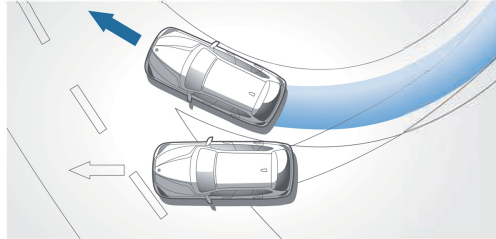

■ **Control Dinámico de Estabilidad (DSC).** Con CBC y asistencia al freno. El DSC detecta la tendencia al derrapaje en cuanto se insinúa y estabiliza el vehículo en milésimas de segundo. La función secundaria Control Dinámico de Tracción (DTC) permite un mayor deslizamiento de las ruedas para optimizar la motricidad en función de la situación y favorecer una conducción más deportiva.

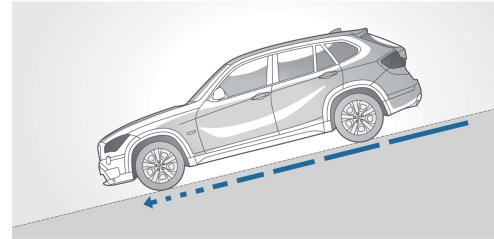

■ **Control de Retención en Rampas (HDC).** Se encarga de que tu BMW descienda automáticamente y con seguridad a una velocidad apenas más alta que la de una persona a pie, incluso en tramos de pendiente pronunciada, sin necesidad de pisar el freno. El HDC puede manejarse opcionalmente también con la palanca del control de crucero (en combinación con los modelos BMW xDrive).

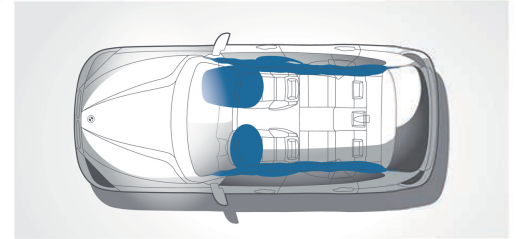

■ **Airbags.** Forman parte del equipamiento de componentes de seguridad óptimamente coordinados presente en un BMW. Los seis airbags ofrecen una protección selectiva: airbag para el conductor y el acompañante, airbags de cabeza delante y detrás y airbags laterales integrados en los respaldos de los asientos delanteros.

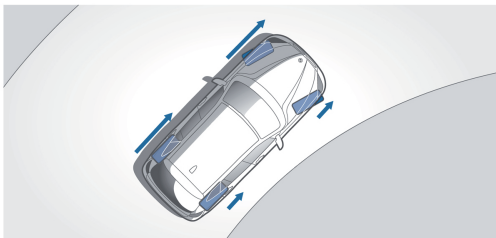

□ **Performance Control.** Proporciona aún más dinamismo en las curvas. Gracias a la distribución variable de la tracción, el vehículo entra óptimamente en las curvas y las toma aún con más precisión (disponible para los modelos xDrive).

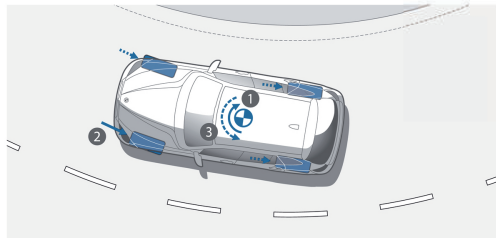

■ **Control de Frenado en Curva (CBC).** Aumenta la estabilidad cuando se frena ligeramente en una curva tomada a gran velocidad. Al frenar, se reduce la carga sobre las ruedas traseras y aumenta el riesgo de sobreviraje (1). Antes de entrar en la zona de actuación del ABS, el CBC contrarresta este fenómeno generando un par contrario estabilizador (3) mediante la regulación asimétrica de la presión de frenado (2).

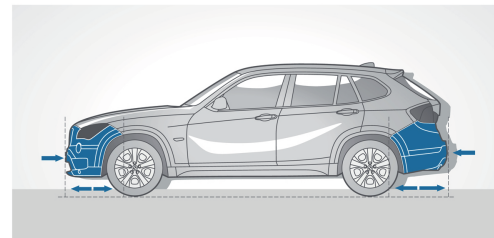

■ **Paragolpes.** Soportan sin daños colisiones de hasta 4 km/h. Elementos deformables especiales delante y detrás absorben fuerzas de hasta 15 km/h.

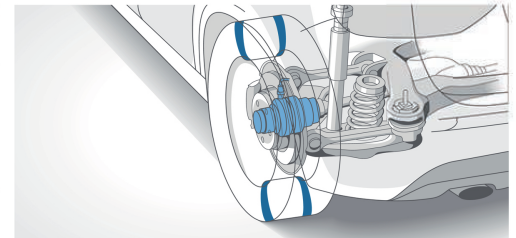

□ **Neumáticos con funcionamiento en caso de avería.** Gracias a sus flancos reforzados, los neumáticos no se hunden completamente ni se desprenden de la llanta aunque pierdan presión. Esto permite continuar la marcha durante un trayecto más prolongado, de modo que puedas alcanzar de un modo seguro el taller más próximo.

■ **Indicador de presión de los neumáticos.** Avisa al conductor cuando la presión de cualquiera de los neumáticos cae un 20% por debajo del valor recomendado. Tras cambiar los neumáticos, es necesario inicializar el sistema con la presión correcta en todos los neumáticos.

## Paquetes de equipamiento opcional



### Paquete Cruise Plus

**Volante multifunción.** Para control a distancia de la radio o el teléfono.  
**Radio BMW Professional.** Con reproductor de CD/DVD con MP3, seis altavoces y una pantalla de doble línea.



**Control de crucero con función de freno.** A partir de unos 30 km/h, memoriza la velocidad deseada y la mantiene constante (se acciona con una palanca situada a la izquierda del volante).

**Control de Distancia en Aparcamiento (PDC) detrás.** Ayuda a aparcar y a maniobrar en espacios reducidos; avisa la distancia entre el vehículo y un obstáculo con señales acústicas y, con el sistema de navegación (opcional), también ópticas en el display. En la imagen, delantero y trasero.



### Paquete Comunicación Profesional

**Teléfono de confort con conexión para smartphone.** Facilita la conexión inalámbrica de teléfonos móviles con Bluetooth, posibilidad de cargar, conexión con antena exterior y conexión con reproductor MP3 mediante adaptador Snap-In (opcional) con USB.

**Sistema de navegación Profesional.** Incluye, conexión USB, Radio BMW Professional con reproductor de DVD, iDrive, botones de favoritos, disco duro integrado, pantalla en color de 8,8 pulgadas fija y de alta definición.



### Paquete Visibilidad

**Faros bi-xenón para luces de cruce y carretera.** Con lavado de faros y luces decorativas con tecnología LED; iluminan óptimamente la carretera tanto de noche como en condiciones de visibilidad adversas. Los cuatro anillos de luz blanca clara con tecnología LED cuentan con la función de alumbrado diurno.



**Lavado de faros.** Garantiza una mejor visibilidad en cualquier condición.

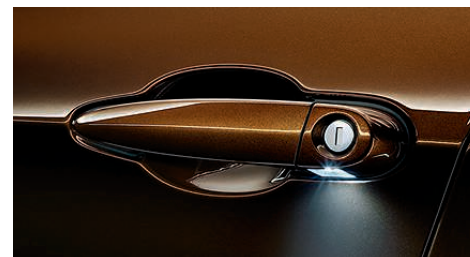

**Paquete de iluminación.** Incluye la iluminación de acceso desde las manillas de las puertas, que alumbrar la zona del estribo durante 20 segundos al abrir las puertas. Otros elementos son: luces de lectura delante y detrás, iluminación de la zona de los pies en las plazas delanteras, iluminación en espejos de cortesía para conductor y acompañante e iluminación ambiental.



**Sensor de lluvia.** Con dispositivo de alumbrado automático, activa automáticamente el limpiaparabrisas y regula la frecuencia de barrido. El dispositivo de alumbrado automático integrado conecta la luz de cruce si llueve, cuando empieza a oscurecer o al pasar por un túnel.

## BMW X1 X LINE

### Equipamiento interior:

- Estriberas de aluminio con anagrama "BMW xLine"
- Asientos en combinación de tela y cuero Carve en Bernstein/Schwarz
- Asientos en cuero Nevada con costuras en color de contraste y estampación X en los reposacabezas exteriores
- Moldura interior en Dark Copper de brillo intenso molduras decorativas Perlglanz cromadas
- Molduras interiores de madera noble Fineline Bay mate con molduras decorativas Perlglanz cromadas
- Volante deportivo de cuero con multifunción (opcionalmente con levas, solo con el cambio Steptronic)
- Volante M de cuero
- Iluminación interior de ambiente en tono rojo anaranjado o blanco
- Alfombrillas de velours con bordado de contraste

El cuadro de instrumentos xLine está revestido con el agradable material Soft Touch y lleva una costura de contraste en elegante y moderno tono Oyster.

### Equipamiento exterior:

- Llantas de aleación ligera de 18 pulgadas con radios en Y estilo 322
- Paragolpes delantero y trasero con elementos específicos en Glaciersilber mate
- Barras verticales de la parrilla y rejilla inferior delantera en Glaciersilber mate
- Molduras laterales de las estriberas en Glaciersilber mate
- Tubos de escape en cromo mate

### Recomendación especial para BMW xLine:

- Carriles longitudinales para la baca en aluminio satinado
- Línea cromada exterior



■ Estriberas de aluminio con anagrama "BMW xLine".



Los asientos con cuero Nevada (opcional) en exclusivo color Terra con costuras en color gris-petróleo y las molduras interiores en Fineline Bay mate con molduras decorativas en Perlglanz cromadas (opcional) proporcionan al interior una imagen distinguida.

■ Llantas de aleación ligera de 18 pulgadas con radios en Y estilo 322, con funcionamiento en caso de avería, 8 J x 18, neumáticos 225/45 R 18.

Llantas de aleación ligera de 19 pulgadas con radios en V estilo 324, con neumáticos de distintas medidas y funcionamiento en caso de avería, delante 8 J x 19, neumáticos 225/40 R 19, detrás 9 J x 19, neumáticos 255/35 R 19.



BMW X1 xDrive28i xLine con el color exterior Midnight Blue metalizado (opcional).

## BMW X1 LÍNEA SPORT

### Equipamiento interior:

- Molduras de entrada de aluminio con anagrama "BMW Sport"
- Asientos deportivos para conductor y acompañante
- Asientos en tela Median Anthrazit con notas elegantes en rojo coral
- Asientos en cuero Nevada Schwarz o Korallrot con costuras en color de contraste
- Molduras interiores en Schwarz de brillo intenso con molduras decorativas en Korallrot (disponible también sin molduras decorativas)
- Molduras interiores en Aluminium con rectificado de precisión en Korallrot o Schwarz
- Volante deportivo de cuero con multifunción (opcionalmente con levas, solo con el cambio Steptronic)
- Volante M de cuero
- Iluminación interior de ambiente en tono rojo anaranjado o blanco
- Alfombrillas en velours con bordes en Korallrot

En la Línea Sport, el cuadro de instrumentos revestido en material Soft Touch está rematado con una costura de contraste en Fire Red que subraya la imagen deportiva de esta línea de equipamiento.

### Equipamiento exterior:

- Llantas de aleación ligera de 17 pulgadas con radios en V estilo 621 (de serie para los BMW X1 sDrive18i, X1 sDrive16d, X1 sDrive18d y BMW X1 xDrive18d)
- Llantas de aleación ligera de 18 pulgadas con radios dobles estilo 421 en Bicolor (de serie para los BMW X1 sDrive20i/20d y el BMW X1 xDrive20i/28i/20d/25d)
- Paragolpes delantero y trasero con elementos específicos en acabado Schwarz de brillo intenso
- Barras verticales de la parrilla y rejilla inferior delantera en Schwarz de brillo intenso
- Molduras laterales en las estriberas en Schwarz de brillo intenso
- Cubiertas de retrovisores exteriores en el color de la carrocería
- Cubiertas de retrovisores exteriores en Schwarz de brillo intenso
- Tubo de escape en acabado Schwarz cromado

### Recomendación especial para la Línea Sport:

- Carriles longitudinales para la baca BMW Individual Shadow Line de brillo intenso
- Shadow Line de brillo intenso BMW Individual



■ Estribas de aluminio con anagrama "BMW Sport".



Los asientos deportivos para el conductor y el acompañante ofrecen una excelente sujeción. Las molduras interiores en aluminio con rectificado de precisión y las molduras decorativas en Schwarz de brillo intenso, con los asientos en cuero Nevada Korallrot (opcional) con costura en gris-negro, contribuyen al ambiente dinámico del interior.

■ Llantas de aleación ligera de 17 pulgadas con radios en V estilo 621, con neumáticos con funcionamiento en caso de avería, 7,5 J x 17, neumáticos 225/50 R 17.

Llantas de aleación ligera de 18 pulgadas con radios dobles estilo 421 en Bicolor, con funcionamiento en caso de avería, 8 J x 18, neumáticos 225/45 R 18 (de serie para el BMW X1 xDrive25d y el BMW X1 xDrive28i).



BMW X1 xDrive28i Línea Sport y color exterior Mineralweiss metalizado (opcional).

## BMW X1 PAQUETE DEPORTIVO M

### Equipamiento interior:

- Estribos M en aluminio
- Asientos deportivos para conductor y acompañante
- Asientos en combinación tela-Alcantara Schwarz/Grau
- Asientos en cuero Nevada Schwarz, Beige o Korallrot con costuras en Grau-Schwarz
- Molduras interiores en aluminio oscuro con rectificado en cruz o aluminio con rectificado de precisión con molduras decorativas en Schwarz de brillo intenso
- Molduras interiores de madera noble Fineline clara con decoración en Perlglanz cromadas
- Reposapiés M
- Palanca de cambio corta con anagrama M (solo en combinación con el cambio manual de 6 velocidades)
- Guarnecido interior del techo BMW Individual Anthrazit
- Volante de cuero M con multifunción y levas de cambio (solo en combinación con el cambio Steptronic)
- Iluminación interior de ambiente en color rojo anaranjado o blanco
- Alfombrillas de velours

Para reforzar la imagen deportiva, el paquete deportivo M incluye también un material Soft Touch que envuelve el cuadro de instrumentos con una atractiva costura de contraste en Everestgrau.

### Equipamiento exterior:

- Llantas de aleación ligera M de 18 pulgadas con radios dobles estilo 355 M
- Llantas de aleación ligera de 19 pulgadas con radios dobles estilo 225 M
- Paquete aerodinámico M con tomas de aire de mayor tamaño en el faldón delantero, paragolpes delantero y trasero y estribos laterales y molduras de los pasos de ruedas en el color de la carrocería
- BMW Individual en Shadow Line de brillo intenso, remates de las ventanillas, base, marcos y soportes de los espejos en Schwarz de brillo intenso, u opcionalmente en aluminio satinado
- Parrilla BMW con barras verticales en Schwarz de brillo intenso
- Suspensión deportiva M
- Logotipo lateral "M"
- Tubo de escape en cromo de brillo intenso



■ Las estribos M atraerán la mirada con sus molduras cromadas y el logotipo M al abrir la puerta.



El Paquete deportivo M incluye en el interior asientos deportivos en la exclusiva combinación de tela y Alcantara Anthrazit (en la imagen) y las molduras interiores de aluminio oscuro con rectificado en cruz (el Paquete deportivo M no está disponible para BMW X1 sDrive20d EfficientDynamics Edition).

■ Llantas de aleación ligera M de 18 pulgadas con radios dobles estilo 355 M, con neumáticos de distintas medidas y funcionamiento en caso de avería, delante 8 J x 18, neumáticos 225/45 R 18, detrás 9 J x 18, neumáticos 255/40 R 18.

□ Llantas de aleación ligera M de 19 pulgadas con radios dobles estilo 225 M con neumáticos de distintas medidas y funcionamiento en caso de avería, delante 8 J x 19, neumáticos 225/40 R 19, detrás 9 J x 19, neumáticos 255/35 R 19.



powered by 

## Colores de la carrocería

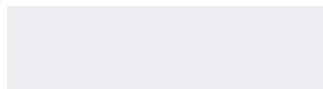
■ **Sólido** 300 Alpinweiss■ **Sólido** 668 Schwarz□ **Metalizado** A96 Mineralweiss□ **Metalizado** A72 Kaschmirsilber□ **Metalizado** B38 Midnight Blue□ **Metalizado** B44 Valencia Orange□ **Metalizado** B39 Mineralgrau□ **Metalizado** B53 Sparkling Brown□ **Metalizado** A76 Tiefseeblau□ **Metalizado** B09 Marrakeschbraun□ **Metalizado** A83 Glaciersilber□ **Metalizado** 475 Saphirschwarz□ **Metalizado** 381 Le Mans Blau

## Colores interiores



Schwarz con guarnecido interior del techo en Himmelgrau



Beige con guarnecido interior del techo en Savannabeige

## Colores de la tapicería

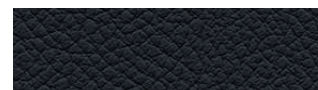
■ **Tela Elektra** EAAT Anthrazit□ **Tela Median** AXDN Anthrazit Silbereffekt□ **Cuero Nevada** LUSW Schwarz□ **Cuero Nevada** LUB4, Beige  
parte interior del cuadro de instrumentos en Savannabeige

## Molduras interiores



■ 4CG Satinsilber mate



□ 4B9/4DL Aluminio con rectificado de precisión, molduras decorativas Schwarz de brillo intenso

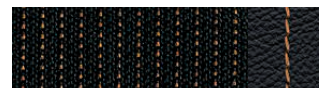

□ 4CK/4DM Madera noble Finesline clara, molduras decorativas Perlglanz cromadas

Colores de tapicería.  
xLine■ **Combinación de tela y cuero Carve** CVLN Bernstein/Schwarz□ **Cuero Nevada** LUDP Oyster, costuras en naranja-negro□ **Cuero Nevada** LUTW Terra, costuras en gris-petróleo□ **Cuero Nevada** LUG1 Schwarz, costuras en gris-marrónMolduras interiores.  
xLine

■ 4L3/4DM Dark Copper de brillo intenso, molduras decorativas Perlglanz cromadas



□ 4EB/4DM Madera noble Finesline Bay mate, molduras decorativas Perlglanz cromadas

En estas páginas verás los colores y materiales que puede llevar el BMW X1. Déjate guiar por tu instinto o compara las distintas combinaciones. Las cartas de colores te transmitirán una primera impresión. La experiencia indica que las tintas de imprenta no siempre pueden reproducir exactamente las tonalidades de las pinturas, tapicerías y molduras interiores. Por tanto, te recomendamos que acudas a tu Concesionario BMW para hacerte una idea clara de las combinaciones de colores. Estaremos encantados de enseñarte muestras y de ayudarte a concretar tus deseos personales.

**Configurador BMW:** diseña un BMW totalmente personalizado. Ponemos a tu disposición todos los motores, colores y equipamientos actualmente en oferta para que puedas elegir. Más información en [www.bmw.es](http://www.bmw.es)

Ten en cuenta que algunos equipamientos del interior pueden diferir en cuanto al color dependiendo del color elegido para la tapicería.

**Colores de la tapicería. Línea Sport**



■ **Tela Median AXIK Anthrazit**, acentuación Korallrot



□ **Cuero Nevada LUG9 Schwarz**, costuras en gris-rojo



□ **Cuero Nevada LUTZ Korallrot**, costuras en gris-negro

**Molduras interiores. Línea Sport**



■ **4AT/4DN Schwarz** de brillo intenso, molduras decorativas Korallrot mate



□ **4B3/4DL Aluminio** con rectificado de acentuación, molduras decorativas Schwarz de brillo intenso



□ **4B3/4DN Aluminio** con rectificado de acentuación, molduras decorativas Korallrot mate



□ **4EH Schwarz** de brillo intenso

**Colores de la tapicería. Paquete deportivo M**

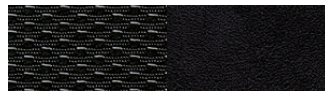

■ **Tela Grey Shadow/Alcantara**<sup>1</sup> AZAT Anthrazit/Schwarz



□ **Cuero Nevada LUB4 Beige**

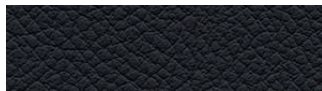

□ **Cuero Nevada LUSW Schwarz**



□ **Cuero Nevada LUTZ Korallrot**, costuras en gris-negro

**Molduras interiores. Paquete deportivo M**

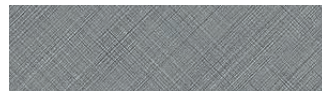

■ **4MP Aluminio oscuro** con rectificado en cruz



□ **4CK/4DM Madera noble** Fineline clara con molduras decorativas Perlglanz cromadas



□ **4B9/4DL Aluminio** con rectificado de precisión, molduras decorativas Schwarz de brillo intenso

**Combinaciones**

	Colores de la tapicería BMW															
	Base				xLine				Línea Sport			Paquete deportivo M				
	Tela Elektra	Tela Median	Cuero Nevada	Combinación de tela y cuero Carve	Cuero Nevada			Tela Median	Cuero Nevada	Tela Grey Shadow/Alcantara	Cuero Nevada					
Asientos de serie	•	—	•	•	•	•	•	•	•	—	—	—	—	—	—	—
Asientos deportivos	—	•	•	•	—	•	•	•	•	•	•	•	•	•	•	•
Colores de la tapicería	Anthrazit	Anthrazit/Silberfekt	Schwarz	Beige	Bemstein/Schwarz	Oyster	Terra	Schwarz	Anthrazit	Korallrot	Schwarz	Anthrazit	Beige	Schwarz	Korallrot	
	Schwarz	Schwarz	Schwarz	Beige	Schwarz	Schwarz	Schwarz	Schwarz	Schwarz	Schwarz	Schwarz	Schwarz	Beige	Schwarz	Schwarz	
Colores interiores	Schwarz	Schwarz	Schwarz	Beige	Schwarz	Schwarz	Schwarz	Schwarz	Schwarz	Schwarz	Schwarz	Schwarz	Beige	Schwarz	Schwarz	
<b>BMW Colores de la carrocería</b>																
Alpinweiss sólido	•	•	•	•	•	•	•	•	•	•	•	•	•	•	•	•
Schwarz sólido	•	•	•	•	•	•	•	•	•	•	•	•	•	•	•	•
Mineralweiss metalizado	•	•	•	•	•	•	•	•	•	•	•	•	•	•	•	•
Kaschmirsilber metalizado	•	•	•	•	•	•	•	•	•	•	•	•	•	•	•	•
Midnight Blue metalizado	•	•	•	•	•	•	•	•	•	•	•	•	•	•	•	•
Valencia Orange metalizado	•	•	•	•	•	•	•	•	•	•	•	•	•	•	•	•
Mineralgrau metalizado	•	•	•	•	•	•	•	•	•	•	•	•	•	•	•	•
Sparkling Bronze metalizado	•	•	•	•	•	•	•	•	•	•	•	•	•	•	•	•
Tiefseeblau metalizado	•	•	•	•	•	•	•	•	•	•	•	•	•	•	•	•
Marrakeschbraun metalizado	•	•	•	•	•	•	•	•	•	•	•	•	•	•	•	•
Glaciersilber metalizado	•	•	•	•	•	•	•	•	•	•	•	•	•	•	•	•
Saphirschwarz metalizado	•	•	•	•	•	•	•	•	•	•	•	•	•	•	•	•
Le Mans Blau' metalizado	—	—	—	—	—	—	—	—	—	—	—	—	•	•	•	•
<b>BMW Molduras interiores</b>																
Satinsilber mate	•	•	•	•	•	•	•	•	•	•	•	•	•	•	•	•
Aluminio rect. precisión, acent. Schwarz brillo intenso	•	•	•	•	•	•	•	•	•	•	•	•	•	•	•	•
Fineline claro, acentuación Perlglanz cromado	•	•	•	•	•	•	•	•	•	•	•	•	•	•	•	•
<b>xLine Molduras interiores</b>																
Dark Copper brillo intenso, acent. Perlglanz cromado	—	—	—	—	•	•	•	•	—	—	—	—	—	—	—	—
Fineline Bay, acentuación Perlglanz cromado	—	—	—	—	•	•	•	•	—	—	—	—	—	—	—	—
<b>Línea Sport Molduras interiores</b>																
Schwarz de brillo intenso, acentuación Korallrot mate	—	—	—	—	—	—	—	—	•	•	•	—	—	—	—	—
Aluminio rect. acent., acent. Schwarz brillo intenso	—	—	—	—	—	—	—	—	•	•	•	—	—	—	—	—
Aluminio rectificado de acent., acent. Korallrot mate	—	—	—	—	—	—	—	—	•	•	•	—	—	—	—	—
Schwarz brillo intenso	—	—	—	—	—	—	—	—	•	•	•	—	—	—	—	—
<b>Paquete deportivo M Molduras interiores</b>																
Aluminio oscuro con rectificado en cruz	—	—	—	—	—	—	—	—	—	—	—	—	•	•	•	•
Fineline claro, acentuación Perlglanz cromado	—	—	—	—	—	—	—	—	—	—	—	—	•	•	•	•
Aluminio rect. precisión, acent. Schwarz brillo intenso	—	—	—	—	—	—	—	—	—	—	—	—	•	•	•	•

□ Equipamiento de serie   □ Equipamiento opcional   • Combinación de colores recomendada   — No disponible

<sup>1</sup> Solo en combinación con el Paquete deportivo M.

## Equipamiento de serie/Equipamiento opcional



- **Grupos ópticos traseros con tecnología LED.**
- **Luces de freno dinámicas.** Ayudan a los conductores de los vehículos que circulan por detrás a estimar mejor la fuerza con la que deben frenar. En una frenada normal, alumbran una gran superficie, y en caso de emergencia, parpadean. De esta manera, quienes te siguen diferencian inmediatamente una frenada ligera de una frenada a fondo, con el consiguiente aumento de la seguridad.



- **Faros bi-xenón para luces de cruce y carretera.** Con lavado de faros y luces decorativas con tecnología LED; iluminan óptimamente la carretera tanto de noche como en condiciones de visibilidad adversas. Los cuatro anillos de luz blanca clara con tecnología LED cuentan con la función de alumbrado diurno.
- **Luces autoadaptables con distribución variable de iluminación y luz de giro.** Solo en combinación con los faros bi-xenón y el sensor de lluvia; iluminan las curvas de forma óptima mediante un control electromecánico de los faros móviles en cuanto el conductor comienza el giro.

- **Faros antiniebla.** Integrados en el faldón delantero para mejorar la seguridad en condiciones de visibilidad adversas. El equipamiento incluye retrovisores exteriores y toberas de parabrisas calefactables.



- **Retrovisores exteriores.** En el color de la carrocería (para la Línea Sport también disponibles en Schwarz de brillo intenso opcional), con ajuste eléctrico, retrovisor esférico en el lado del conductor e intermitentes integrados con tecnología LED.
- **Retrovisores interior y exteriores con ajuste automático anti-deslumbramiento.** Cuando la luz de los vehículos que circulan por detrás supera una intensidad determinada, el retrovisor se oscurece automáticamente.

- **Asistente de luz de carretera.** Apoya al conductor de noche activando y desactivando automáticamente la luz de carretera cuando hay tráfico de frente o vehículos delante, así como cuando la iluminación de la calzada es suficiente.

- **Sensor de lluvia.** Con dispositivo de alumbrado automático, activa automáticamente el limpiaparabrisas y regula la frecuencia de barrido. El dispositivo de alumbrado automático integrado conecta la luz de cruce si llueve, cuando empieza a oscurecer o al pasar por un túnel.

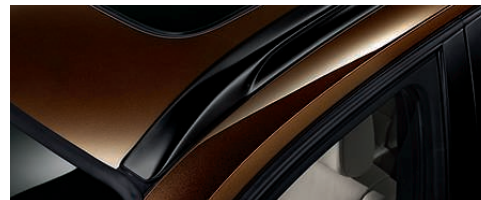

- **Carriles longitudinales para la baca en Schwarz mate.** Sistema adaptado al diseño del vehículo que sirve de base a una unidad multifuncional portaequipajes BMW para transportar sin esfuerzo y con seguridad bultos, bicicletas, tablas de surf, etc.



- **Carriles longitudinales para la baca en aluminio satinado.** Para ofrecer una imagen individual, se ofrecen los carriles longitudinales planos para la baca también en aluminio satinado (se recomienda especialmente en combinación con xLine).



- **Carriles longitudinales para la baca Shadow Line de brillo intenso BMW Individual.** Tienen un aspecto especialmente deportivo en Schwarz de brillo intenso (se recomienda especialmente en combinación con la Línea Sport, de serie para el paquete deportivo M).



- **Techo de cristal panorámico.** Con amplia zona de apertura y de visión, y deflector. La mitad delantera del cristal puede elevarse eléctricamente mediante un botón; además, es corrediza; protección solar interior del techo eléctrica y apertura/cierre de confort con dispositivo de protección antiaprisionamiento.
- **Guarnecido interior del techo BMW Individual Anthrazit.** Las persianas y los asideros del techo van también en Schwarz.

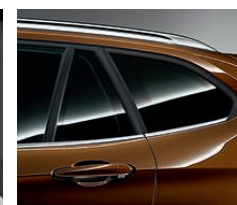

- **Línea cromada exterior.** Incluye molduras en cromo para los cristales delanteros y traseros. También llevan acabado Schwarz de brillo intenso las molduras del montante central, las molduras de las guías de las ventanillas traseras y elementos específicos de los retrovisores (se recomienda especialmente en combinación con xLine).

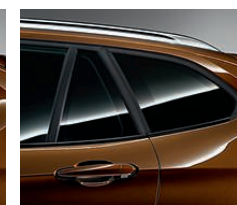

- **Acabado Shadow Line de brillo intenso BMW Individual.** Incluye los bordes del montante central, las guías y las bases de las ventanillas, el soporte de retrovisor y el marco de retrovisor en Schwarz de brillo intenso (se recomienda especialmente en combinación con la Línea Sport, de serie para el paquete deportivo M).



- **Paquete de iluminación.** Incluye la iluminación de acceso desde las manillas de las puertas, que alumbraba la zona del estribo durante 20 segundos al abrir las puertas. Otros elementos son: luces de lectura delante y detrás, iluminación de la zona de los pies en las plazas delanteras, iluminación en espejos de cortesía para conductor y acompañante e iluminación ambiental.



- **Enganche de remolque.** Con bola separable. El cabezal desmontado puede colocarse bajo el suelo del maletero.

## Equipamiento de serie/Equipamiento opcional



■ **Llantas de aleación ligera de 17 pulgadas aerodinámicas estilo 306<sup>1,2</sup>.** De 7,5 J x 17, neumáticos 225/50 R 17 (de serie en exclusiva para el BMW X1 sDrive20d EfficientDynamics Edition).



■ **Llantas de aleación ligera de 17 pulgadas con radios en estrella estilo 317.<sup>1</sup>** De 7,5 J x 17, neumáticos 225/50 R 17.



□ **Llantas de aleación ligera de 18 pulgadas con radios en Y estilo 322.** Con funcionamiento en caso de avería, 8 J x 18, neumáticos 225/45 R 18 (disponible exclusivamente en combinación con xLine).



□ **Llantas de aleación ligera de 18 pulgadas con radios dobles estilo 421.** En Bicolor, con funcionamiento en caso de avería, 8 J x 18, neumáticos 225/45 R 18 (disponible exclusivamente en combinación con la Línea Sport).



□ **Llantas de aleación ligera de 17 pulgadas con radios en V estilo 621.** De 7,5 J x 17, neumáticos 225/50 R 17 (de serie para los BMW X1 xDrive25d y BMW X1 xDrive28i; en combinación con la Línea Sport, de serie).



□ **Llantas de aleación ligera de 18 pulgadas con radios en estrella estilo 320.** Con funcionamiento en caso avería, 8 J x 18, neumáticos 225/45 R 18.



□ **Llantas de aleación ligera de 19 pulgadas con radios en V estilo 324.** Con neumáticos de distintas medidas y funcionamiento en caso de avería, delante 8 J x 19, neumáticos 225/40 R 19, detrás 9 J x 19, neumáticos 255/35 R 19.



□ **Llantas de aleación ligera de 18 pulgadas con radios dobles estilo 321.** Con funcionamiento en caso avería, 8 J x 18, neumáticos 225/45 R 18.



□ **Llantas de aleación ligera de 18 pulgadas con diseño de panel estilo 323.** En Bicolor, con neumáticos de distintas medidas y funcionamiento en caso de avería, delante 8 J x 18, neumáticos 225/45 R 18, detrás 9 J x 18, neumáticos 255/40 R 18.



□ **Llantas de aleación ligera M de 18 pulgadas con radios dobles estilo 355 M.** Con neumáticos de distintas medidas y funcionamiento en caso de avería, delante 8 J x 18, neumáticos 225/45 R 18, detrás 9 J x 18, neumáticos 255/40 R 18 (disponible exclusivamente en combinación con el Paquete deportivo M).



□ **Llantas de aleación ligera M de 19 pulgadas con radios dobles estilo 225 M.** Con neumáticos de distintas medidas y funcionamiento en caso de avería, delante 8 J x 19, neumáticos 225/40 R 19, detrás 9 J x 19, neumáticos 255/35 R 19 (disponible exclusivamente en combinación con el Paquete deportivo M).

<sup>1</sup> Con BMW Mobility-Set o con funcionamiento en caso de avería (opcional).

<sup>2</sup> Como alternativa están disponibles para el BMW X1 sDrive20d EfficientDynamicsEdition las llantas de aleación ligera de 17 pulgadas con radios en estrella estilo 317 o las llantas de aleación ligera de 17 pulgadas con radios en V estilo 318.

## Equipamiento de serie/Equipamiento opcional



□ **Volante M de cuero.** Diámetro de 368 mm; con apoyo para los pulgares y tres radios.

□ **Volante M de cuero con levas de cambio.** Para una conducción especialmente dinámica (en combinación con el cambio Steptronic; no para los BMW X1 sDrive16d, X1 sDrive18i, X1 xDrive18d y BMW X1 sDrive18d).



■ **Volante de cuero.** Diámetro de 375 mm, tres radios (en la imagen con multifunción opcional).



□ **Volante deportivo de cuero.** Diámetro de 369 mm, con apoyo para los pulgares, remates cromados y tres radios.

□ **Volante deportivo de cuero con levas de cambio.** Para aumentar el dinamismo (en combinación con el cambio Steptronic; no disponible para los BMW X1 sDrive16d, X1 sDrive18i, X1 sDrive18d y X1 xDrive18d).

□ **Calefacción para el volante deportivo de cuero con multifunción.** Pulsando un botón se calienta en un momento el aro del volante; muy agradable en invierno.



■ **Cambio manual de 6 velocidades.** Suave, con un escalonamiento perfecto, destaca por sus recorridos cortos y exactos. Las relaciones cerradas permiten aprovechar de forma aún más individual las cualidades del motor, en consonancia con el estilo de conducción (no disponible para el BMW X1 xDrive28i).

□ **Cambio Steptronic de 6 velocidades.** Para cambiar con gran rapidez y precisión (disponible en el BMW X1 sDrive18i).

□ **Cambio Steptronic de 8 velocidades.** Con cambio electrónico y Gestión Autodaptable del Cambio (ilustrado aquí; no para los BMW X1 sDrive18i; de serie en el BMW X1 xDrive28i).



□ **Control de crucero con función de freno.** A partir de unos 30 km/h, memoriza la velocidad deseada y la mantiene constante (se acciona con una palanca situada a la izquierda del volante).



■ **Ordenador de a bordo.** Indica la velocidad media, el consumo medio e instantáneo, la autonomía y la temperatura exterior.

■ **Indicador de cambio de marcha.** Señala cuándo se puede conducir consumiendo menos en otra marcha.



■ **Indicación de Auto Start/Stop.** Señala en el display de información si la función Auto Start/Stop ha apagado el motor (por ejemplo, en un semáforo o en un atasco). La indicación desaparece al volver a arrancar el motor automáticamente (no disponible en el BMW X1 sDrive18i).



■ **Modo ECO PRO.** Se activa mediante un botón situado en la consola central, y anima a adoptar un estilo de conducción eficiente (solo disponible en combinación con el climatizador; no disponible para el BMW sDrive18i; de serie en los BMW xDrive28i y xDrive25d).



□ **Sistema de navegación Business.** Con reproductor de CD, controlador iDrive con botones de acceso directo, botones de favoritos, sistema de manos libres con conexión USB, Radio BMW Profesional, memoria integrada para datos de navegación y pantalla de 6,5 pulgadas fija y de alta definición.

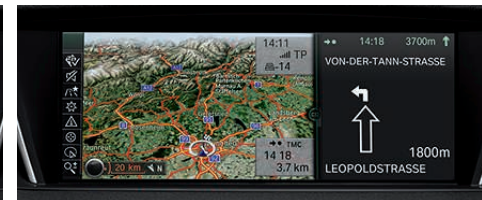

□ **Sistema de navegación Professional.** Incluye, entre otras cosas, sistema de manos libres con conexión USB, Radio BMW Profesional con reproductor de DVD, controlador iDrive, botones de favoritos, sistema de control por voz, disco duro integrado, pantalla en color de 8,8 pulgadas fija y de alta definición.



□ **BMW Online.** proporciona acceso a los servicios online (correo electrónico, base de datos de Google™ Maps, portales personalizados para noticias, meteorología, etc.). Solo disponible en combinación con la preparación para teléfono móvil y Servicios ConnectedDrive.

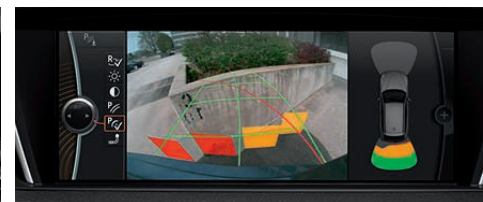

□ **Cámara para marcha atrás.** Muestra claramente en el display de control la zona situada detrás del vehículo. El sistema mejora la visibilidad al circular hacia atrás en las maniobras de estacionamiento (disponible en combinación con el Control de Distancia de Aparcamiento y un sistema de navegación).



□ **Control de Distancia en Aparcamiento (PDC), delante y detrás.** Ayuda a aparcar y a maniobrar en espacios reducidos; avisa la distancia entre el vehículo y un obstáculo con señales acústicas y, con el sistema de navegación (opcional), también ópticas en el display.

□ **Control de Distancia en Aparcamiento.** Detrás.



■ **Conexión AUX-IN.** Con toma de corriente de 12 V para conectar una fuente de audio externa, por ejemplo, un reproductor de MP3.

□ **Sistema de manos libres con conexión USB.** Permite la integración inalámbrica de determinados teléfonos móviles con Bluetooth en el vehículo. La conexión USB integrada admite conexión de fuentes de sonido como reproductores de MP3, iPod o memorias USB.



○ **Sistema DVD en las plazas traseras¹.** Con monitor con pantalla en color de 7 pulgadas en el reposabrazos central. El sistema de DVD reproduce DVD de vídeo y CD de audio (también formato MP3). Pueden reproducirse imágenes JPEG.



□ **Sistema de altavoces HiFi.** Ofrece un sonido brillante con ocho altavoces.

□ **Sistema de sonido envolvente Harman/Kardon.** Gran potencia, con once altavoces para ofrecer un sonido brillante.

¹ Disponible como Accesorio Original BMW. Este equipamiento se añade posteriormente. En tu Concesionario BMW más próximo te facilitarán información detallada.

## Equipamiento de serie/Equipamiento opcional



**Asientos deportivos.** Para conductor y acompañante; (en la imagen con equipamiento de cuero opcional), con sujeción lateral óptima gracias a los bordes laterales más elevados y al reglaje eléctrico continuo de la anchura del respaldo. Es manual la regulación de la posición longitudinal, la altura del asiento, la inclinación del respaldo y del asiento y el apoyo para las piernas.



**Asiento de serie.** Con reglaje manual de la altura y la posición longitudinal del asiento, la inclinación del respaldo y la altura del reposacabezas (en la imagen combinación de tela y cuero Carve con el equipamiento xLine).



**Portaobjetos.** Espacioso e iluminado, situado en la parte superior del cuadro de instrumentos (para vehículos sin sistema de navegación).



**Calefacción de los asientos delanteros.** Con tres niveles; la superficie del asiento, el respaldo y los laterales se calientan y adquieren una agradable temperatura poco después de arrancar.



**Reglaje eléctrico del asiento.** Para conductor y acompañante; reglaje eléctrico de altura y respaldo, regulación longitudinal y de inclinación, con función de memoria para asiento del conductor y retrovisores exteriores (con función de bordillo). Memoriza dos ajustes para el asiento del conductor y los retrovisores exteriores.



**Apoyo lumbar.** Para los asientos del conductor y el acompañante, con reglaje eléctrico de altura y profundidad; para alcanzar una posición ergonómicamente perfecta y sujetar la musculatura de la espalda.



**Paquete para fumadores.** Con encendedor y cenicero en la consola central delantera. El cenicero portátil puede fijarse también, por ejemplo, en el portabebidas del reposabrazos trasero.



**Toma de corriente de 12 voltios (tres).** Se encuentran bajo el reposabrazos central abatible, en la moldura de la consola central trasera y a la derecha del maletero (parte integrante del paquete de compartimentos opcional).



**Portabebidas.** Cómoda ubicación en la consola central.

**Portabebidas.** Plegable, incluye soporte en la consola central (parte integrante del paquete de compartimentos opcional).



**Radio BMW Professional.** Con reproductor de CD/DVD con MP3, seis altavoces y una pantalla de doble línea.



**Reposabrazos trasero.** Con dos portabebidas integrados (parte integrante del paquete de compartimentos opcional).



**Compartimentos en las puertas.** Amplios, con espacio para botellas de hasta 1,0 l y bandas elásticas en los compartimentos de las puertas delanteras para pequeños objetos, como el ticket del parking.

## Equipamiento de serie/Equipamiento opcional



□ **Compartimento bajo el suelo del maletero.** Tiene cuatro elementos de separación variables que lo hacen muy flexible (parte integrante del paquete de compartimentos opcional).



□ **Red de separación del maletero.** Detrás de los asientos delanteros o traseros; puede fijarse en el interior del techo. Así se evita el acceso de objetos en el habitáculo, y el maletero puede cargarse de forma segura hasta el techo. Cuando no sea necesaria, se puede guardar doblada en una bolsa y colocarse en el lateral maletero.



○ **Bolsa para esquís y snowboard.** Permite transportar de forma limpia y segura hasta cuatro pares de esquís o tres tablas de snowboard y llevar al mismo tiempo hasta cuatro personas a bordo; la bolsa portaesquís se saca con facilidad y se puede usar fuera del vehículo.



■ **Sistema de fijación para asiento infantil ISOFIX detrás.** En los dos asientos traseros exteriores, para instalar un asiento infantil de forma segura con clavijas de enganche y puntos de sujeción en la parte superior.  
□ **Desactivación del airbag del acompañante.**



■ **Personal Profile.** Según el equipamiento, pueden memorizarse en el vehículo ajustes personales, como la temperatura y la distribución de aire del climatizador, en función de la llave utilizada; los ajustes se activarán con la apertura del cierre centralizado.



□ **BMW Service Inclusive.** Ningún coste adicional por el mantenimiento o desgaste. Con un pago único, quedan cubiertas todas las prestaciones de BMW Service, incluidos los Recambios Originales BMW, en todos los Talleres Oficiales BMW del mundo que participan en el programa. Más información en [www.bmw.es](http://www.bmw.es)

## Accesorios Originales BMW



Llantas de aleación ligera de 19 pulgadas con radios dobles estilo 465, cubiertas de retrovisores de carbono, soporte principal BMW y caja portaequipajes BMW 460, en negro.



Soporte BMW para Apple iPad. Colocación en los largueros del reposacabezas del asiento delantero.



BMW Junior Seat I-II. Disponible en dos colores.



Alfombrillas para todo tipo de clima. Perfecto ajuste, repelentes a la suciedad y resistentes al agua.



Adaptador Snap-In para multimedia. Para hablar por teléfono y escuchar música.



Grupos ópticos Black Line. Aportan un fuerte carácter a la parte trasera.



Alfombrilla para maletero. Antideslizante, de material sintético de gran resistencia y a medida para el maletero.

Un BMW siempre te ofrecerá una experiencia de conducción especial. Los Accesorios Originales BMW la realizan aún más. Combinan ideas brillantes con la máxima funcionalidad y un diseño fascinante. Descubre las novedosas soluciones que le ofrecemos para el exterior e interior del vehículo, la comunicación e información y el transporte y organización del equipaje. En tu Concesionario BMW te asesorarán encantados sobre la oferta completa de Accesorios Originales BMW y pondrán a tu disposición un catálogo especial de accesorios. Encontrarás más información en: [www.bmw.es](http://www.bmw.es)

		X1 sDrive18i	X1 sDrive20i	X1 xDrive20i	X1 xDrive28i	X1 sDrive16d	X1 sDrive18d	X1 xDrive18d	X1 sDrive20d	X1 sDrive20d EfficientDynamics Edition	X1 xDrive20d	X1 xDrive25d
--	--	--------------	--------------	--------------	--------------	--------------	--------------	--------------	--------------	--	--------------	--------------

Peso												
Peso en vacío CE¹	kg	1505 [1530]	1560 [1585]	1650 [1665]	[1670]	1555 [1570]	1555 [1570]	1640 [1650]	1565 [1575]	1565	1650 [1660]	1660 [1670]
Peso máximo admisible	kg	1990 [2010]	2035 [2060]	2125 [2140]	[2150]	2030 [2055]	2030 [2055]	2120 [2140]	2045 [2060]	2045	2130 [2145]	2150 [2160]
Carga útil	kg	550	550	550	550	550	550	550	550	550	550	550
Carga admisible sobre el eje delantero/trasero	kg	915/1135	940/1170	1005/1175	1015/1175	940/1155	940/1155	1010/1170	940/1160	940/1160	1010/1165	1015/1160
Carga de apoyo admisible sobre el enganche de remolque	kg	75 [80]	80	80	80	80	80	80	80	80	80	80
Peso admisible del remolque sin freno²	kg	750	750	750	750	750	750	750	750	750	750	750
Peso admisible del remolque con freno y pendiente máxima del 12%²	kg	1700	1800	2000	2000	1800	1800	1800	1800	1700	2000	2000
Peso admisible del remolque con freno y pendiente máxima del 8%²	kg	1700	1800	2000	2000	1800	1800	1800	1800	1700	2000	2000
Peso admisible sobre el techo	kg	80	75	75	75	75	75	75	75	75	75	75

Motor³,⁴												
Cilindros/válvulas		4/4	4/4	4/4	4/4	4/4	4/4	4/4	4/4	4/4	4/4	4/4
Cilindrada	cm³	1995	1997	1997	1997	1995	1995	1995	1995	1995	1995	1995
Carretera/diámetro	mm	90,0/84,0	90,1/84,0	90,1/84,0	90,1/84,0	90,0/84,0	90,0/84,0	90,0/84,0	90,0/84,0	90,0/84,0	90,0/84,0	90,0/84,0
Potencia nominal/Régimen nominal	CV/rpm	150/6400	184/5000-6250	184/5000-6250	245/5000-6500	116/4000	143/4000	143/4000	184/4000	163/4000	184/4000	218/4400
Par máximo/régimen		200/3600	270/1250-4500	270/1250-4500	350/1250-4800	260/1750-2500	320/1750-2500	320/1750-2500	380/1750-2750	380/1750-2750	380/1750-2750	450/1500-2500
Compresión	:1	10,5	10,0	10,0	10,0	16,5	16,5	16,5	16,5	16,5	16,5	16,5

Cambio												
Relación de transmisión de serie	1ª/2ª/3ª :1	4,32/2,46/1,66	3,68/2,06/1,31	4,11/2,32/1,54	4,71/3,14/2,11	4,0/2,11/1,38	4,0/2,11/1,38	4,11/2,25/1,40	4,11/2,25/1,40	4,11/2,25/1,40	4,11/2,25/1,40	4,11/2,25/1,40
	4ª/5ª/6ª :1	1,23/1,00/0,85	1,0,81/0,68	1,18/1,0/0,85	1,67/1,29/1,0	1,0,0,78/0,65	1,0,0,78/0,65	1,0,0,80/0,66	1,0,0,80/0,66	1,0,0,80/0,66	1,0,0,80/0,66	1,0,0,80/0,66
	7ª/8ª/R :1	-/-/3,94	-/-/3,35	-/-/3,73	0,84/0,67/3,30	-/-/3,65	-/-/3,65	-/-/3,73	-/-/3,73	-/-/3,73	-/-/3,73	-/-/3,73
Relación del diferencial trasero	:1	3,73	3,91	3,39	3,15	3,23	3,23	3,46	3,39	2,93	3,46	3,64

Prestaciones												
Velocidad máxima	km/h	202 [200]	220 [220]	215 [215]	[240]	190 [189]	202 [202]	195 [195]	220 [218]	215	215 [213]	230 [228]
Aceleración 0-100 km/h	s	9,7 [10,4]	7,4 [7,5]	7,8 [7,8]	[6,4]	11,5 [11,3]	9,6 [9,6]	9,9 [10,0]	7,8 [7,7]	8,3	8,1 [8,0]	6,8 [6,7]
Recuperación 80-120 km/h en 4ª-5ª velocidad (cambio de serie)	s	12,2	8,7	8,7	-	14,3	10,9	10,7	7,8	9,5	8,4	6,6

Consumo³,⁴												
Urbano	l/100 km	10,4 [10,9]	8,9-9,0 [8,7-8,8]	9,5-9,7 [9,1-9,2]	[9,1-9,3]	5,7 [5,6]	5,7 [5,6]	6,5 [6,1]	5,8 [5,6]	5,2	6,6 [6,1]	7,2 [6,3]
Interurbano	l/100 km	6,2 [6,2]	5,8-5,9 [5,2-5,3]	6,3-6,5 [6,0-6,2]	[6,1-6,3]	4,4 [4,7]	4,4 [4,7]	4,8 [5,1]	4,4 [4,7]	4,1	4,9 [5,1]	5,0 [5,1]
Promedio	l/100 km	7,7 [7,9]	6,9-7,1 [6,7-6,8]	7,5-7,7 [7,1-7,3]	[7,2-7,3]	4,9 [5,0]	4,9 [5,0]	5,5 [5,4]	4,9 [5,0]	4,5	5,5 [5,4]	5,9 [5,5]
Emissiones de CO₂	g/km	180 [185]	162-165 [157-160]	176-179 [167-170]	[168-171]	128 [132]	128 [132]	144 [143]	129 [132]	119	145 [143]	154 [145]
Categoría de eficiencia		C [C]	B [B]	C [B/C]	[B/C]	B [B]	B [B]	C [C]	B [B]	A	C [C]	D [C]
Capacidad aproximada del depósito	l	63	63	63	63	61	61	61	61	61	61	61

		X1 sDrive18i	X1 sDrive20i	X1 xDrive20i	X1 xDrive28i	X1 sDrive16d	X1 sDrive18d	X1 xDrive18d	X1 sDrive20d	X1 sDrive20d EfficientDynamics Edition	X1 xDrive20d	X1 xDrive25d
--	--	--------------	--------------	--------------	--------------	--------------	--------------	--------------	--------------	--	--------------	--------------

Ruedas												
Tamaño del neumático		225/50 R 17 H	225/50 R 17 V	225/50 R 17 V	225/50 R 17 V	225/50 R 17 H	225/50 R 17 H	225/50 R 17 H	225/50 R 17 V	225/50 R 17 W	225/50 R 17 V	225/50 R 17 V
Tamaño de la llanta		7,5 J x 17	7,5 J x 17	7,5 J x 17	7,5 J x 17	7,5 J x 17	7,5 J x 17	7,5 J x 17	7,5 J x 17	7,5 J x 17	7,5 J x 17	7,5 J x 17
Material		Aleación ligera	Aleación ligera	Aleación ligera	Aleación ligera	Aleación ligera	Aleación ligera	Aleación ligera	Aleación ligera	Aleación ligera	Aleación ligera	Aleación ligera

Sistema eléctrico												
Capacidad de la batería	Ah	70	80 [70]	80 [70]	70	80	80	80	80	80	80	80
Potencia del alternador		A 180	170	170	210	175 [180]	175	175	175	180	175	175
	W	2520	2380	2380	2940	2450 [2520]	2450	2450	2450	2520	2450	2450

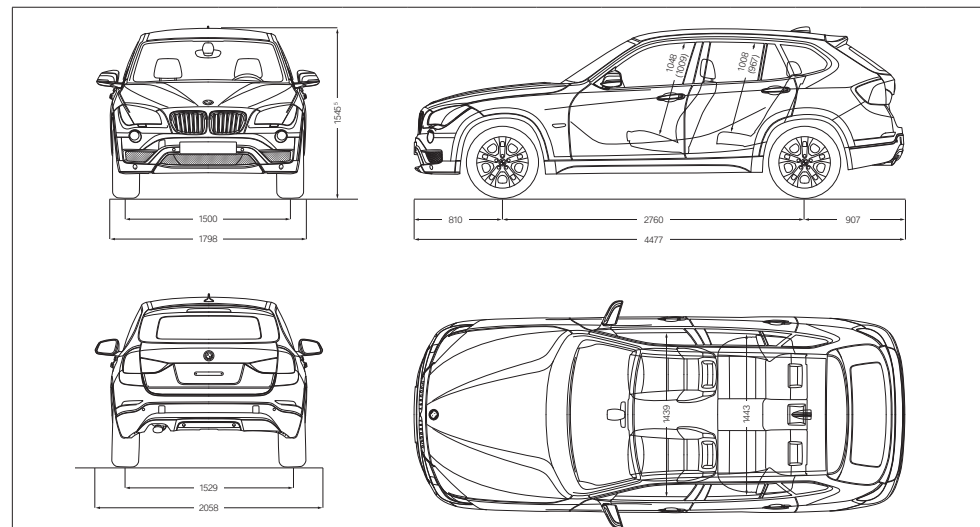

Todas las dimensiones de los dibujos técnicos se dan en milímetros. Capacidad del maletero 420-1.350 litros. Los valores entre ( ) en combinación con el techo de cristal panorámico.

¹ Peso con el depósito lleno en un 90 %, un conductor de 68 kg y 7 kg de equipaje. El peso en vacío corresponde a vehículos con equipamiento de serie. El equipamiento opcional aumenta este valor.

² El peso total efectivo del remolque no puede ser mayor que la suma del peso máximo admisible remolcado incluida la carga máxima admisible sobre el enganche del remolque.

³ BMW recomienda el uso de gasolina súper sin plomo de 95 octanos. Se admite combustible sin plomo de 91 octanos o más con una porcentaje máximo de etanol del 10 % (E10). Los datos de potencia y consumo corresponden al combustible de 98 octanos.

⁴ Todos los motores diésel cumplen la norma UE5; los motores de gasolina ya cumplen la norma UE6. El cálculo del consumo se basa en el ciclo ECOC. Comprende aproximadamente un tercio de la distancia recorrida en zona urbana y dos tercios en carretera. Además del consumo, se miden las emisiones CO₂. Los equipamientos opcionales pueden aumentar estos valores. Los valores de consumo, emisiones de CO₂ y categoría de eficiencia dependen del tamaño de las llantas y los neumáticos elegidos. Encontrarás información detallada en la lista de precios.

⁵ Con la antena de techo, la altura es de 1.567 mm.

Los valores en [ ] son para los vehículos con cambio Steptronic.

## TODOS LOS SERVICIOS BMW A TU DISPOSICIÓN:

Al comprar un BMW, adquieres la calidad y la asistencia de un servicio perfecto. La **función Condition Based Service (CBS)** comprueba constantemente el estado de las piezas sujetas a desgaste y los líquidos más importantes y, si es necesario, muestra el aviso correspondiente en el display. De este modo, solo tendrás que acudir a tu Taller Oficial BMW cuando sea realmente necesario.

Allí, nuestros especialistas cualificados de **BMW Service** se ocuparán de tu vehículo con las **más modernas tecnologías** y utilizarán exclusivamente Recambios Originales BMW. Estamos a tu disposición en más de 3.300 Talleres Oficiales BMW repartidos por más de 150 países de todo el mundo: para prolongar al máximo el placer de conducir.

### BMW SERVICE



Con **BMW Service Inclusive** disfrutarás de un placer de conducir ilimitado en tu nuevo BMW. Elige entre diferentes paquetes de servicios y plazos. Los costes de mantenimiento, revisión y desgaste quedarán cubiertos durante el periodo acordado. Por supuesto, se utilizan únicamente Recambios Originales BMW. BMW Service Inclusive está disponible no solo en tu país, sino también en todos los Talleres Oficiales BMW del mundo que participen en el programa. Encontrarás más información en [www.bmw.es](http://www.bmw.es)



**BMW Mobile Care.** En caso de avería, este servicio estará en todo momento a tu disposición. Técnicos especialmente formados por BMW se harán cargo de todo para restablecer la operatividad de tu BMW, ya sea por teléfono o en carretera. Disponemos de una amplia oferta de movilidad específica para cada país que te proporciona asistencia en caso de avería y seguros que te protegen si se produce un accidente o robo. Si te ves involucrado en una colisión, llama a nuestra línea de asistencia permanente para accidentes BMW. Nos encargamos de avisar a la policía, los servicios de emergencia, el servicio de grúa, el vehículo de sustitución, el parte al seguro y mucho más. Encontrarás más información en [www.bmw.es](http://www.bmw.es)



**BMW TeleServices.** Gracias al sistema Condition Based Service, se indica automáticamente la próxima cita con el Taller en el display. Siempre que estés de acuerdo, los datos más importantes del vehículo, necesarios para el servicio, se transmitirán de forma totalmente automática a BMW. Tu Taller Oficial BMW accederá a los datos y se pondrá en contacto contigo de forma gratuita para concertar la cita, si es necesario. Para utilizar BMW TeleServices, es imprescindible contar con el servicio de llamada de emergencia o los servicios BMW ConnectedDrive (ambos opcionales). En caso necesario, puedes desactivar el servicio en cualquier momento. Encontrarás más información en [www.bmw.es](http://www.bmw.es)

### BMW FINANCIAR SERVICES



**BMW Financial Services** te ofrece una gama de soluciones a medida en materia de **Financiación, Leasing y Seguros**, que adaptamos individualmente a tus necesidades y a tu presupuesto. Te ofrecemos mucho más que solo unas condiciones atractivas. Por ejemplo, si lo que buscas es flexibilidad, el programa **BMW Select** sería el adecuado, pues podrás disfrutar de tu BMW con cuotas competitivas en plazos de 1 a 3 años, convirtiéndote en su propietario desde el primer momento. Además, te garantizamos un Valor Futuro de recompra y al final del contrato tú decides: si deseas cambiar de modelo, devolverlo o bien, quedarte con tu BMW. En BMW Financial Services trabajamos para poner a tu alcance el mejor producto. Tú eliges tu BMW y nosotros te ayudamos a decidir cuál es la solución financiera que más se adapta a tus necesidades. Infórmate en [www.bmwfs.es](http://www.bmwfs.es) o en tu Concesionario BMW.

### EXPERIENCIA BMW



**BMW TV.** Descubre la marca BMW en todas sus facetas en [www.bmw.es](http://www.bmw.es). En reportajes, artículos e informes te contamos noticias de los ámbitos del automóvil, la innovación, el deporte y el estilo de vida.



**BMW Driving Experience.** Cuanto mejor controles tu BMW, mayor será el placer de conducir. Aprovecha nuestras ofertas, descubre lo que significa desafiar los límites de lo físicamente posible sobre diferentes terrenos y conoce a qué hay que prestar atención en una situación extrema para dominar el vehículo. Más información en [www.bmw.es](http://www.bmw.es)



**Eventos BMW.** Encontrarás toda la oferta de eventos BMW y la posibilidad de reservar plazas en [www.bmw.es](http://www.bmw.es)



**Configurador de vehículos BMW.** Desde el motor hasta el equipamiento pasando por el color: en [www.bmw.es](http://www.bmw.es) puedes crear el vehículo de tus sueños.



## CREAR EL FUTURO DE FORMA RESPONSABLE

BMW Group fue reconocido de nuevo en 2013 en el "Dow Jones Sustainability Index World/Europe" como el fabricante de automóviles más sostenible del mundo. El desarrollo de conceptos de vehículos eficientes y de procesos de producción respetuosos con el medio ambiente y el reciclado forman parte de nuestra filosofía. Gracias a las medidas BMW EfficientDynamics, se ha reducido el nivel de emisiones de CO<sub>2</sub> de nuestra nueva flota europea de vehículos en más de un 30% desde 1995 hasta hoy. Además, nuestra meta es reducir en un 45% el consumo de recursos, como agua y energía, en la fabricación entre 2006 y 2020. Desde 2007 fabricamos sin vertidos de aguas residuales en nuestra planta de motores de Steyr. Naturalmente, todos nuestros vehículos pueden reciclarse o reutilizarse sin problemas cuando finaliza su vida útil. Dirígete a tu Concesionario BMW cuando quieras deshacerte de tu BMW antiguo. Encontrarás más información en nuestra página web.

[www.bmw.es](http://www.bmw.es)

Más sobre BMW



www.bmw.es  
902 357 902

¿Te gusta conducir?



Los datos y características referidos a modelos, equipamientos, accesorios, gamas de colores, paquetes y posibilidades de configuración de los vehículos BMW que aparecen reflejados en el documento son los existentes y en vigor en el momento de su impresión en julio de 2014. En consecuencia esos datos y características pueden haber sufrido modificaciones posteriores o no estar ya en vigor. Por ello, a la hora de configurar tu vehículo, deberás confirmar con tu Concesionario BMW los datos y características vigentes en cada momento. En todo caso las características que se contengan en el documento de oferta comercial que en última instancia te proporcione tu Concesionario BMW sobre tu vehículo prevalecerán sobre las contenidas en este documento.  
© BMW AG, Múnich/Alemania. Solo se permite la reproducción, incluso de forma resumida, con autorización escrita de BMW AG, Múnich.

BMW recommends **EDGE**

