

BMW X4



www.bmw.es

¿Te gusta conducir?



BMW X4

BMW EFFICIENT DYNAMICS
MENOR CONSUMO. MEJORES PRESTACIONES

**THE NEXT
100 YEARS**





La marca BMW celebra su 100º aniversario en 2016.
Más información en next100.bmw



¿PUEDE OFRECERSE UN POCO MÁS?



Descubra el BMW X4 en la versión digital e interactiva: descargue la aplicación Catálogos BMW en su dispositivo y elija el modelo deseado.

En función de su contrato de telefonía móvil, es posible que se generen costes por el uso de Internet.



BMW X4 HAY ALGO DE ÉL EN TI. HAY ALGO DE TI EN ÉL

PRESENTANDO EL MODELO

- 04 BMW X4 xDRIVE35d PAQUETE DEPORTIVO M:** Motor diésel de 6 cilindros en línea BMW TwinPower Turbo, 313 CV, llantas de aleación ligera M de 20 pulgadas con radios dobles estilo 310 M y neumáticos de distintas medidas, color exterior Melbourne Rot metalizado, asientos en cuero Nevada Elfenbeinweiss con costura de contraste en Sport Rot, molduras interiores en aluminio con rectificado longitudinal.

Más información sobre consumo, emisiones de CO₂ y categoría de eficiencia en las páginas 50/51 y en la lista de precios.

INNOVACIÓN Y TECNOLOGÍA

- 18 MOTORES BMW TWIN POWER TURBO:** El corazón de BMW EfficientDynamics.
- 20 BMW EFFICIENT DYNAMICS:** Reducir el consumo y disfrutar.
- 22 BMW CONNECTED DRIVE:** Servicios y aplicaciones, y asistencia al conductor.
- 24 BASTIDOR:** Sistemas innovadores para ofrecer más placer de conducir.
- 26 SEGURIDAD:** Tecnologías del más alto nivel.

INDIVIDUALIDAD Y DIVERSIDAD

- 30 EQUIPAMIENTO:** Acabados BMW, automóviles BMW M Performance, equipamientos destacados, llantas y neumáticos, y Accesorios Originales BMW.
- 46 COLORES:** gama de colores exteriores e interiores.
- 50 DATOS TÉCNICOS:** peso, motor, cambio, prestaciones, consumo, llantas y diagramas de dimensiones.
- 52 BMW SERVICE:** BMW Service, BMW Financial Services y Experiencia BMW.

Con un diseño que muestra tanto elegancia como unas prestaciones elevadas, el BMW X4 nunca pasa desapercibido. Es un diseño que fusiona estas cualidades excepcionales y que recuerda que nos encontramos ante un coche deportivo sin limitaciones.

LLAMATIVO





El BMW X4 combina cualidades que hasta ahora nadie había sabido reunir en este segmento: la fuerza propia de los vehículos X con las líneas de un coupé clásico. Con su línea y la silueta de un coupé, convierte cada calle en una pasarela y despierta la admiración de todos.

**EL NUEVO
SÍMBOLO X**



El diseño único del BMW X4 atrae todas las miradas. Los faros redondos dobles y la parrilla de grandes dimensiones dan al frontal un contorno poderoso y seguro de sí mismo.



**EL ATRACTIVO
ES DE SERIE**



SPOT ON

M XV 7611

¿ESTÁ PREPARADO PARA SER EL CENTRO DE ATENCIÓN?



Al volante del BMW X4 tendrá todo bajo control. El puesto de conducción centrado en el conductor le ofrece un manejo intuitivo. Y el BMW Head-Up Display a todo color (opcional) garantiza una visión de la información que necesita para conducir. Así disfrutará del máximo control, y se mantendrá siempre concentrado en la carretera.





■ ATRAE MIRADAS. LIBERA FUERZA

El BMW X4 entusiasma desde los primeros metros. Su impresionante rendimiento y dinamismo garantizan las máximas prestaciones. Solo se contiene en consumo y emisiones, gracias a las nuevas tecnologías BMW EfficientDynamics y a su diseño aerodinámico.





INNOVACIÓN Y TECNOLOGÍA

MOTORES BMW TWIN POWER TURBO: el corazón de BMW EfficientDynamics.

BMW EFFICIENT DYNAMICS: reducir el consumo y disfrutar.

BMW CONNECTED DRIVE: servicios y aplicaciones, y asistencia al conductor.

BASTIDOR: sistemas innovadores para ofrecer más placer de conducir.

SEGURIDAD: tecnologías del más alto nivel.

Motores BMW TwinPower Turbo

El corazón de BMW EfficientDynamics

Los innovadores motores de gasolina y diésel de la familia de motores BMW EfficientDynamics permiten, gracias a la tecnología BMW TwinPower Turbo, una enérgica entrega de potencia y una respuesta espontánea ya a bajo régimen. Además, resultan especialmente eficientes y poco contaminantes. La mayor eficiencia y dinamismo garantizan un placer de conducir intenso.

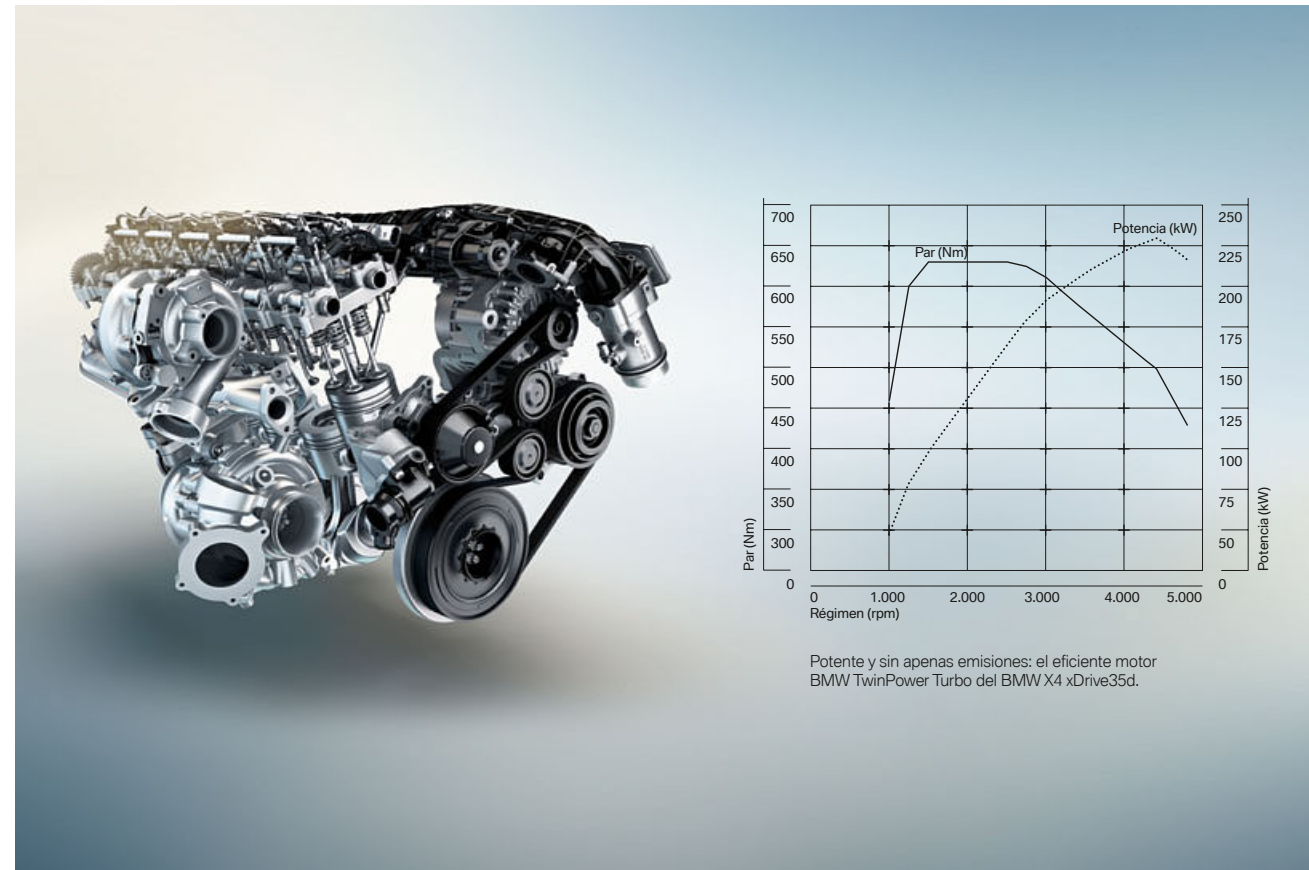

MOTOR DIÉSEL DE 6 CILINDROS EN LÍNEA BMW xDRIVE35d TWIN POWER TURBO

Un aspecto destacado del BMW X4 es su potente **motor diésel de 6 cilindros en línea xDrive35d** con tecnología BMW TwinPower Turbo. Su fórmula ganadora reside en el despliegue dinámico de la potencia unido a una eficiencia impresionante. Detrás de todo ello se encuentra el paquete tecnológico innovador BMW EfficientDynamics, una combinación de la inyección directa Common Rail de última generación con el turbocompresor de dos etapas dotado de geometría de turbina variable. También presenta un atractivo especial por su eficiencia el **motor diésel de 4 cilindros en línea BMW xDrive20d TwinPower Turbo**: potencia, par motor y eficiencia caracterizan esta nueva generación de motores diésel.

BMW X4 xDrive35d

- Motor diésel de 6 cilindros en línea BMW TwinPower Turbo con 313 CV y un par de 630 Nm
- Aceleración 0-100 km/h: 5,2 s; velocidad máxima: 247 km/h
- Consumo promedio: 6,0 l/100 km¹
- Emisiones de CO₂: 157 g/km¹

BMW X4 xDrive35i

- Motor de gasolina de 6 cilindros en línea BMW TwinPower Turbo con 306 CV y un par de 400 Nm
- Aceleración 0-100 km/h: 5,5 s; velocidad máxima: 247 km/h
- Consumo promedio: 8,3 l/100 km¹
- Emisiones de CO₂: 193 g/km¹

BMW X4 xDrive30d

- Motor diésel de 6 cilindros en línea BMW TwinPower Turbo con 258 CV y un par de 560 Nm
- Aceleración 0-100 km/h: 5,8 s; velocidad máxima: 234 km/h
- Consumo promedio: 5,7-6,1 l/100 km¹
- Emisiones de CO₂: 149-159 g/km¹

BMW X4 xDrive28i

- Motor de gasolina de 4 cilindros BMW TwinPower Turbo con 245 CV y un par de 350 Nm
- Aceleración 0-100 km/h: 6,4 s; velocidad máxima: 232 km/h
- Consumo promedio: 7,0-7,4 l/100 km¹
- Emisiones de CO₂: 162-172 g/km¹

BMW X4 xDrive20d

- Motor diésel de 4 cilindros BMW TwinPower Turbo con 190 CV y un par de 400 Nm
- Aceleración 0-100 km/h: 8,0 s; velocidad máxima: 212 km/h
- Consumo promedio: 5,1-5,5 [4,9-5,3] l/100 km¹
- Emisiones de CO₂: 135-145 [129-139] g/km¹

BMW X4 xDrive20i

- Motor de gasolina de 4 cilindros BMW TwinPower Turbo con 184 CV y un par de 270 Nm
- Aceleración 0-100 km/h: 8,1 s; velocidad máxima: 212 km/h
- Consumo promedio: 6,9-7,3 l/100 km¹
- Emisiones de CO₂: 161-171 g/km¹



BMW X4 M40i

- Motor de gasolina de 6 cilindros BMW M Performance TwinPower Turbo con 360 CV y un par de 465 Nm
- Aceleración 0-100 km/h: 4,9 s; velocidad máxima: 250 km/h²
- Consumo promedio: 8,6 l/100 km¹
- Emisiones de CO₂: 199 g/km¹

M PERFORMANCE

BMW EFFICIENTDYNAMICS
MENOR CONSUMO. MEJORES PRESTACIONES

¹ El consumo y las emisiones de CO₂ dependen de los neumáticos elegidos (los valores más altos corresponden a modelos con llantas opcionales). Encontrará más información sobre el consumo de combustible, emisiones de CO₂ y categorías de eficiencia en las páginas 50151 o en la lista de precios.

² Limitada electrónicamente.

Los datos relativos a las prestaciones, consumo y emisiones de CO₂ se refieren a vehículos con transmisión de serie.

BMW EfficientDynamics

Menor consumo. Mejores prestaciones

Tanto si se trata del máximo rendimiento como del mínimo consumo: en BMW todo gira en torno al «placer de conducir» de BMW. BMW EfficientDynamics es la estrategia de BMW para minimizar el consumo de combustible y las emisiones de CO₂ y, al mismo tiempo, maximizar el dinamismo y el placer de conducir. Se trata de un paquete de medidas que abarca la transmisión, la gestión de la energía, la construcción ligera y la aerodinámica en todos los BMW.

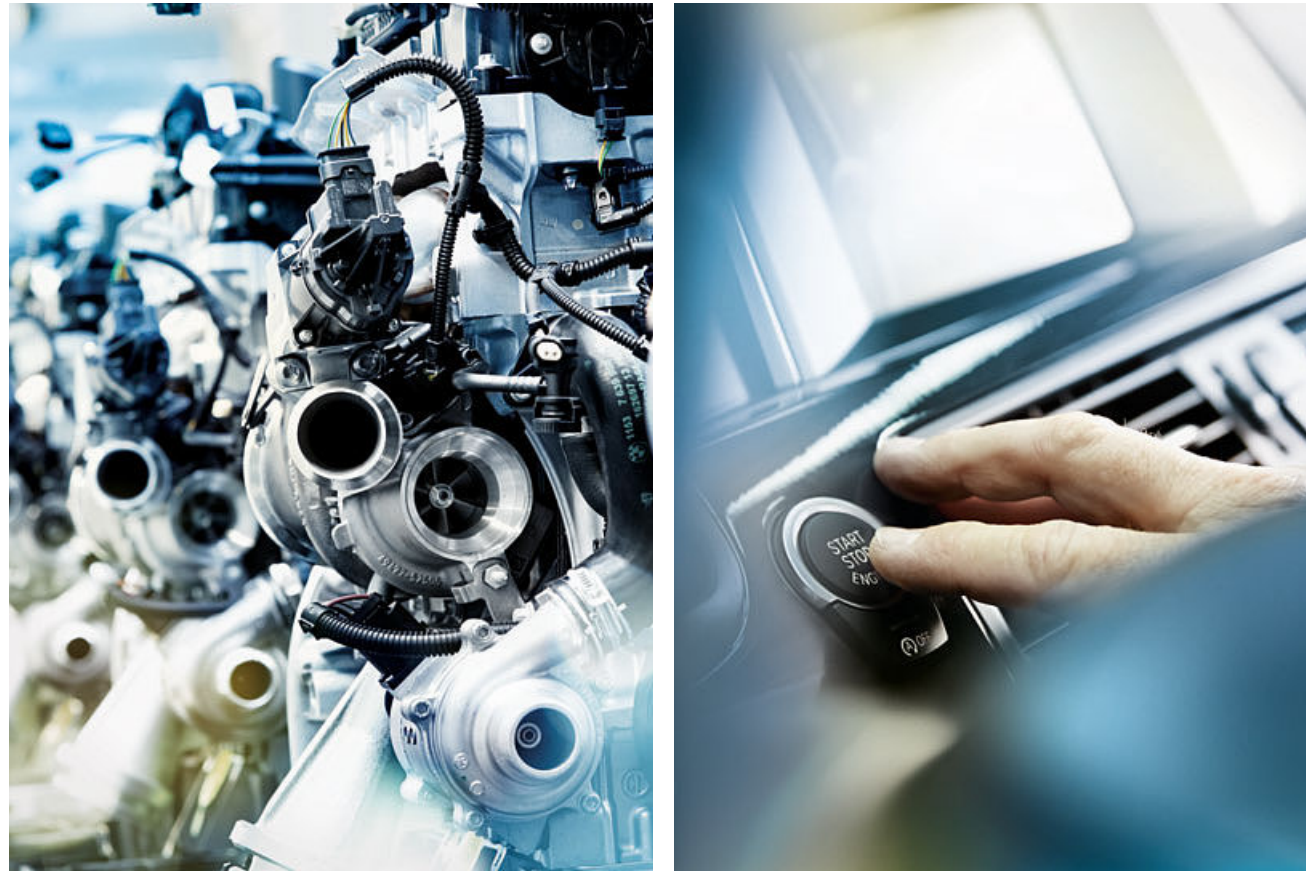

DEPORTIVO Y EFICIENTE: CAMBIO DEPORTIVO STEPTRONIC DE 8 VELOCIDADES

El **cambio deportivo Steptronic de 8 velocidades** (de serie para todos los modelos excepto para el BMW X4 xDrive20i y el BMW X4 xDrive20d) se adapta al estilo de conducción individual, con opciones que van desde el cómodo deslizamiento por la carretera hasta una conducción más deportiva. En el modo SPORT, las relaciones de cambio están pensadas para disfrutar de las máximas prestaciones. También cuando se seleccionan manualmente las marchas, con la palanca de cambio o con las levas del volante, el cambio deportivo Steptronic de 8 velocidades combina la máxima eficiencia con la mayor comodidad en el manejo del cambio.



TRACCIÓN

El concepto de tecnología BMW TwinPower Turbo se emplea en todos los **motores de gasolina**. Las innovadoras tecnologías de turbocompresión en combinación con High Precision Injection y el control de válvulas totalmente variable VALVETRONIC con Doble VANOS aumentan la potencia, asegurando una respuesta alegre incluso a bajo régimen y reducen el consumo.

La tecnología BMW TwinPower Turbo de los **motores diésel** combina las más recientes tecnologías de inyección, que aumentan la eficiencia, y la geometría de turbina totalmente variable con una innovadora tecnología de turbocompresión, que ofrece aún más dinamismo. Todas las versiones comercializadas están fabricadas en construcción ligera de aluminio y llevan un filtro de partículas que no requiere mantenimiento.

CONCEPTO GLOBAL

Para la fabricación del BMW X4 se han utilizado materiales de alta tecnología: materiales ligeros como el aluminio en la parte delantera del vehículo y el bastidor, acero de alta resistencia en la carrocería, plásticos avanzados y magnesio. Estas soluciones de **BMW EfficientLightweight** reducen el peso de los componentes y contribuyen a la extraordinaria rigidez de la carrocería y a la seguridad pasiva para conductor y acompañante.

GESTIÓN DE LA ENERGÍA

El **modo ECO PRO** logra una reducción del consumo de hasta un 20%, según el estilo de conducción. Las funciones adicionales de “modo de planeo” (solo con cambio Steptronic de 8 velocidades o cambio deportivo Steptronic de 8 velocidades), asistente de previsión (solo con el sistema de navegación Professional) y Ruta ECO PRO (solo con el sistema de navegación Professional) añaden otro 5% de potencial de ahorro.

La función **Auto Start/Stop** apaga el motor cuando se detiene brevemente el coche, por ejemplo, ante un semáforo o en una retención. De esta forma, se reduce el consumo. Al pisar el embrague (cambio manual) o soltar el freno (cambio Steptronic), el motor arranca automáticamente en una fracción de segundo.

El sistema **Brake Energy Regeneration** aprovecha la energía que se genera al dejar de acelerar o frenar. Utiliza el alternador para ahorrar energía, y transforma la energía cinética residual en electricidad para cargar la batería. Esto permite reducir el consumo y aumentar la potencia.

A diferencia de los sistemas de dirección hidráulicos tradicionales, la **servodirección eléctrica** solo consume energía cuando se mueve el volante. El motor eléctrico se apaga en las rectas.

BMW ConnectedDrive

Conectado, siempre que quieras

Nuestro mundo está cada día más conectado. Para el conductor de un BMW, es normal que su vehículo le permita mantenerse conectado con el exterior, recibir información, comunicarse por teléfono o correo electrónico y estar siempre al día de las últimas noticias mientras viaja. El concepto BMW ConnectedDrive¹ reúne todas las posibilidades de conexión de los vehículos BMW y de sus ocupantes con el mundo exterior, incluidas las incidencias del tráfico.



El equipamiento de servicios **BMW ConnectedDrive** es la base de los servicios inteligentes BMW ConnectedDrive, que ofrecen al conductor numerosas posibilidades de información, entretenimiento y servicios durante el viaje.

Entre ellos se incluye también BMW Online, que permite acceder a información actualizada basada en la ubicación, como información meteorológica o noticias, así como la búsqueda online con Google™ o funciones de oficina. Además, es posible organizar individualmente servicios como información sobre el precio del combustible, datos de aparcamientos y guía de viajes y hoteles en el Menú «Aplicaciones».

Del mismo modo, se incluye el uso cómodo e ilimitado de una selección de aplicaciones para smartphone. El equipamiento de servicios BMW ConnectedDrive permite también el acceso a **la tienda BMW ConnectedDrive**, en la cual se pueden reservar y ampliar fácilmente servicios como Info Traffic (RTTI), Remote Services, Entretenimiento Online o el servicio de asistente personal, que además se pueden organizar según las necesidades individuales. Además, el equipamiento de servicios BMW ConnectedDrive ofrece aún mucho más, lo que convierte cada viaje en un BMW en una experiencia única.

BMW ConnectedDrive, con sus servicios inteligentes y sistemas de asistencia, ofrece el equipamiento ideal. Los **servicios y aplicaciones BMW ConnectedDrive** proporcionan más libertad mediante la completa conexión entre conductor, vehículo y mundo exterior. Los **sistemas de asistencia al conductor BMW ConnectedDrive** permiten no solo una conducción más segura, sino también más cómoda. Los sistemas inteligentes aligeran el trabajo del conductor y minimizan el peligro en la carretera.



El BMW Head-Up Display² a todo color proyecta información relevante para la conducción directamente en el campo visual del conductor y permite así aumentar la concentración en el tráfico. Se muestran, por ejemplo y en función del equipamiento, la velocidad actual, las indicaciones de navegación, el Speed Limit Info con indicador de prohibición de adelantar y las listas de teléfono y entretenimiento.

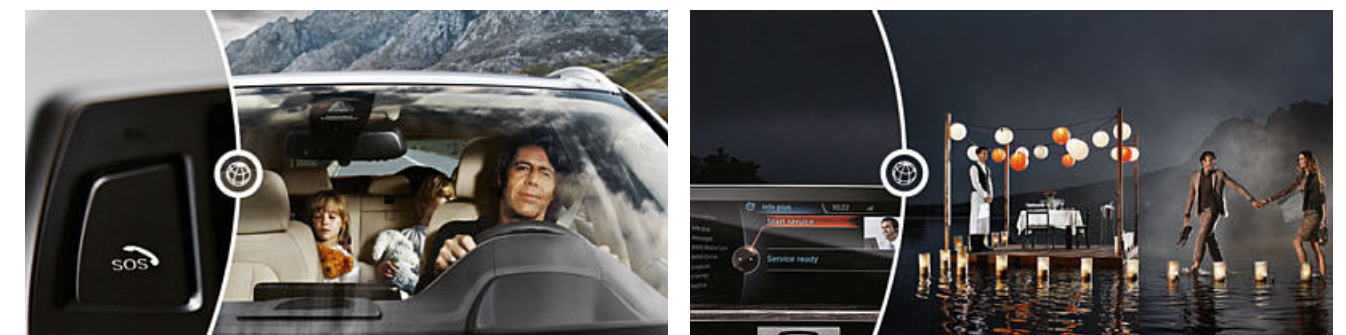

Tranquilidad absoluta. En caso de urgencia, la llamada de emergencia inteligente avisa automáticamente, a través del Centro de llamadas de BMW, al puesto de emergencia más próximo, sin necesidad de utilizar el teléfono móvil particular. Además de la posición del vehículo, se transmiten otros datos sobre la gravedad del accidente. La llamada de emergencia también puede realizarse manualmente.

Relajarse y confiar la carretera a su BMW. El servicio de asistente personal (opcional) conecta al conductor, con solo pulsar un botón, con un agente del Centro de llamadas BMW. Este buscará, por ejemplo, un restaurante, el cajero automático más próximo o una farmacia de guardia, y, si quiere, enviará las direcciones al sistema de navegación. Para ello necesita el equipamiento Servicios BMW ConnectedDrive¹.

¹ Encontrará más información relativa a BMW ConnectedDrive, especialmente sobre la duración del servicio y los costes, en www.bmw.es o en la lista de precios, y podrá solicitarla de lunes a viernes de 09:00 a 20:00 horas en la línea de asistencia telefónica de BMW ConnectedDrive llamando al 900 357 902.

² Con gafas de sol polarizadas, las indicaciones se distinguen de forma limitada. El contenido mostrado en el BMW Head-Up Display depende del equipamiento. Información sobre límite de velocidad y prohibición de adelantamiento solo con Speed Limit Info. Es posible que se necesiten otros equipamientos opcionales.

Bastidor

Sistemas innovadores para ofrecer más comodidad y placer de conducir

En el BMW X4, una serie de tecnologías innovadoras contribuyen a que disfrute en todos los recorridos. Muchos de estos sistemas están conectados entre sí de forma inteligente. Su interacción permite disfrutar del máximo placer de conducir con la máxima seguridad en cada recta, cada curva y cada segundo.

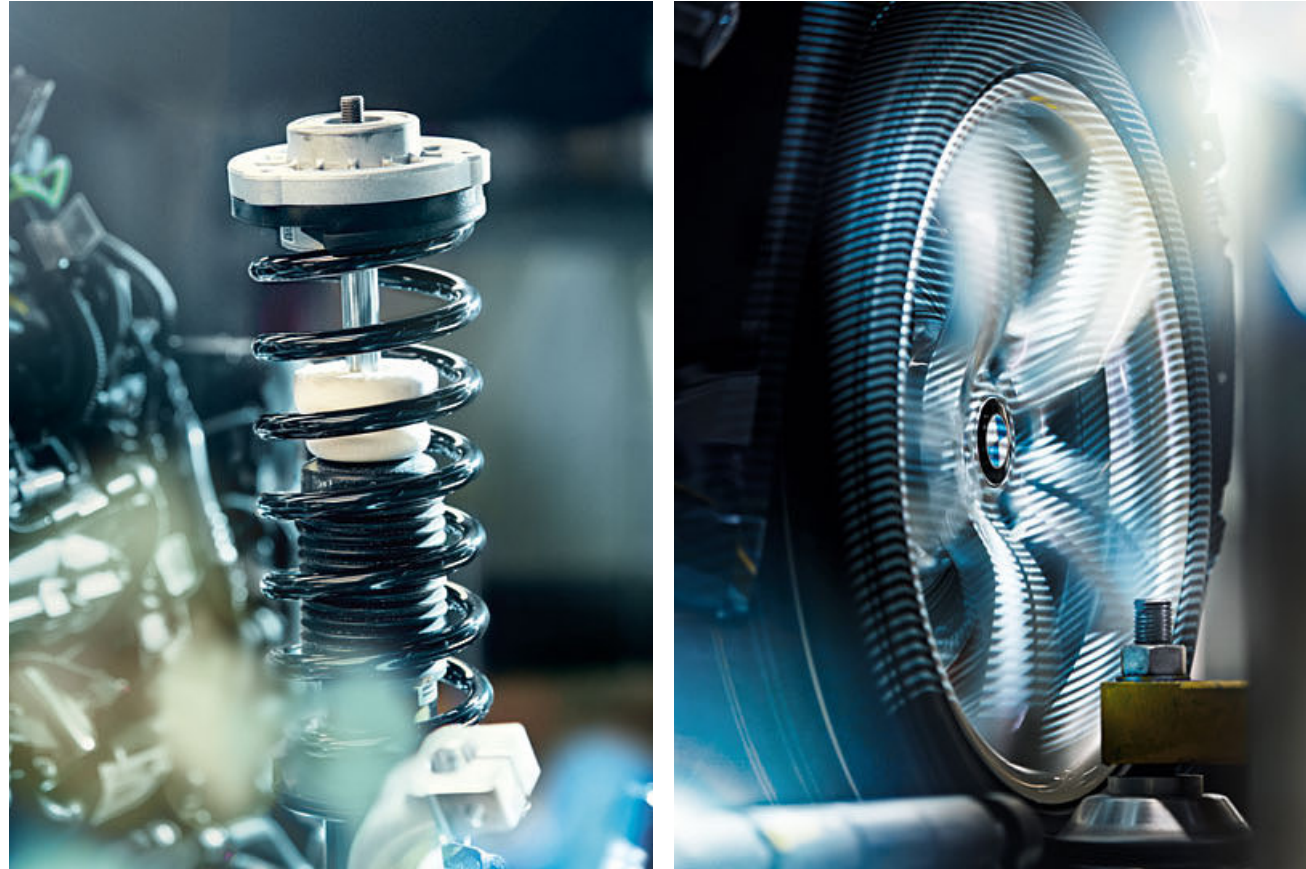

BMW PERFORMANCE CONTROL

El BMW Performance Control de serie interviene en las curvas por medio del sistema de gestión del motor y la activación controlada de los frenos y envía más fuerza a las ruedas exteriores y menos a las interiores. Esto hace que el coche casi se pegue a la curva. Con ello aumenta tanto la seguridad como el dinamismo de la conducción.



El sistema **Driving Experience Control** de serie permite elegir entre el modo estándar COMFORT, el modo ECO PRO, configurado para la mayor eficiencia, o el modo SPORT, que posibilita una conducción aún más dinámica. Con el modo SPORT, se activa el Driving Experience Control en la consola central, cuya configuración predefinida asegura un funcionamiento mucho más dinámico de la tracción y de la suspensión. El motor responde con más alegría, la dirección deportiva variable se hace más directa, y el cambio Steptronic retrasa el punto de transición de una velocidad a otra para una conducción más deportiva.

La **dirección deportiva variable** con Servotronic facilita una conducción directa y ágil y disminuye el ángulo de giro del volante. Reacciona con diferente desmultiplicación del volante dependiendo del giro del volante. Así mejora el manejo en la conducción deportiva y se reduce el ángulo de giro al aparcar y girar.

El **Control electrónico de la suspensión** (opcional) adapta las características de la suspensión a la situación de conducción para aumentar la comodidad y el dinamismo. Además del modo estándar COMFORT, que ofrece el máximo confort en la conducción, también dispone de los modos SPORT y SPORT+, que están concebidos para una conducción más deportiva.

El **sistema inteligente de tracción a las cuatro ruedas BMW xDrive** reparte la fuerza, de forma continua y variable, entre las ruedas delanteras y traseras para disponer de mayor motricidad, estabilidad de trayectoria y seguridad en cualquier situación.

El **eje trasero de cinco brazos** controla las ruedas con precisión gracias a su elevada rigidez, uno de los requisitos de una excelente conducción dinámica. El eje también es perfecto para garantizar un rodaje confortable. Gracias a la construcción plana con soportes de amortiguadores separados, se obtiene un maletero de fondo plano con mucho espacio de carga.

Seguridad

Las últimas tecnologías BMW garantizan una seguridad óptima

En el BMW X4 disfrutará de tecnologías de vanguardia de la máxima fiabilidad. Las cualidades de conducción impresionantes y los equipamientos innovadores son la norma. Como conductor de un BMW, dispone de las tecnologías más avanzadas que le apoyarán en cualquier situación. Así siempre se sentirá seguro, con independencia de las condiciones de la carretera.



El BMW X4 también destaca por la atención que en él se ha prestado a la seguridad. El habitáculo, extraordinariamente rígido, le ofrecerá siempre la máxima protección y comodidad, para que pueda explorar a fondo el carácter impetuoso del BMW X4 sin que le remuerda la conciencia. Por ejemplo, si el coche pierde adherencia, aunque sea únicamente durante una fracción de segundo, el Control Dinámico de Estabilidad (DSC) toma firmemente las riendas y compensa automáticamente la pérdida de tracción e impide que el coche se desvíe de su trayectoria.

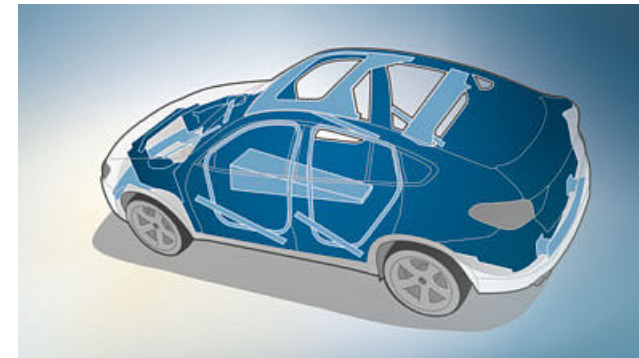

■ **Habitáculo.** Optimiza la seguridad pasiva en caso de impacto frontal, lateral o trasero gracias a su estructura funcional con soportes y elementos de unión especiales y al uso selectivo de materiales de gran resistencia.

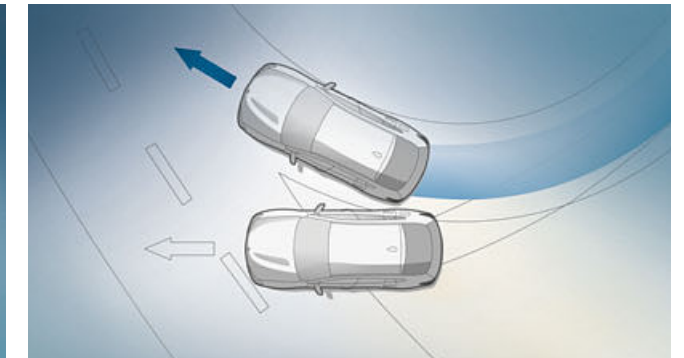

■ **Control Dinámico de Estabilidad (DSC).** Registra constantemente el estado de conducción y, dado el caso, optimiza la adherencia y la tracción realizando ajustes en el control del motor y de los frenos. De esta forma, se facilita el dominio del vehículo incluso en itinerarios complicados, además de aumentar activamente la seguridad.

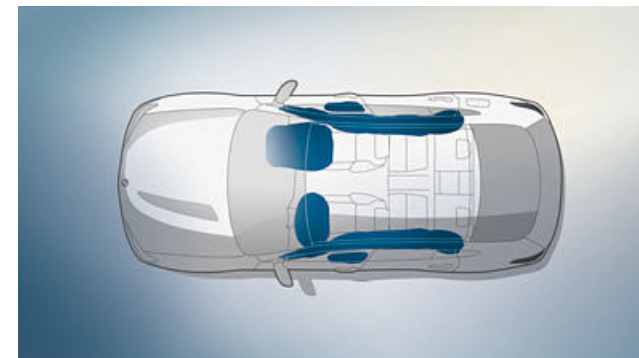

■ **Airbags para el conductor y el acompañante.** Son parte integrante de los componentes de seguridad de un BMW, y están perfectamente coordinados entre sí. Tanto los airbags del conductor y del acompañante como los laterales y de cabeza proporcionan una protección selectiva.

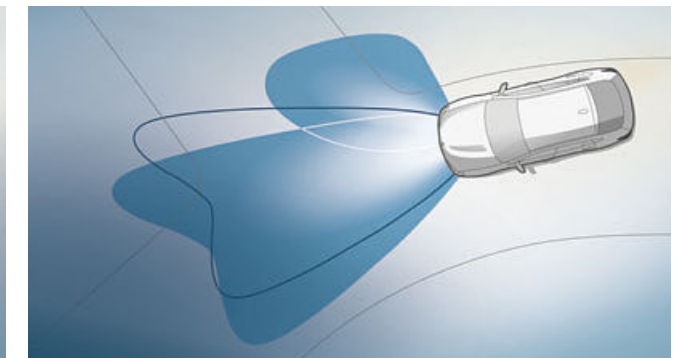

□ **Luces autoadaptables.** Con su reparto variable de la iluminación en tráfico urbano y carretera, BMW Selective Beam (asistente de luz de carretera antideslumbramiento) y luz de giro, contribuyen a la seguridad activa e iluminan la calzada a la perfección. Así, cuando se gira el volante para virar en la oscuridad, los faros móviles permiten ver mejor el interior de la curva.

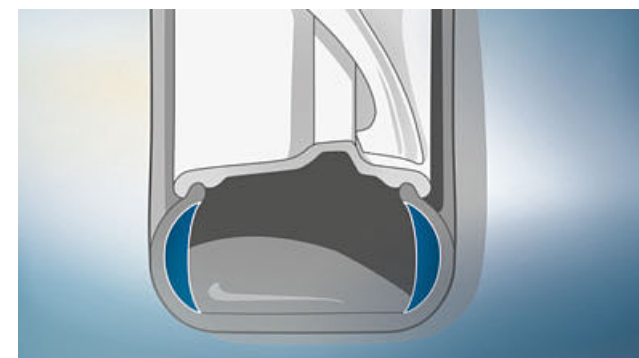

■ **Neumáticos con funcionamiento en caso de avería.** Gracias a sus flancos reforzados, no se desprenden de la llanta cuando sufren algún daño, lo que permite proseguir el viaje hasta el taller más cercano.

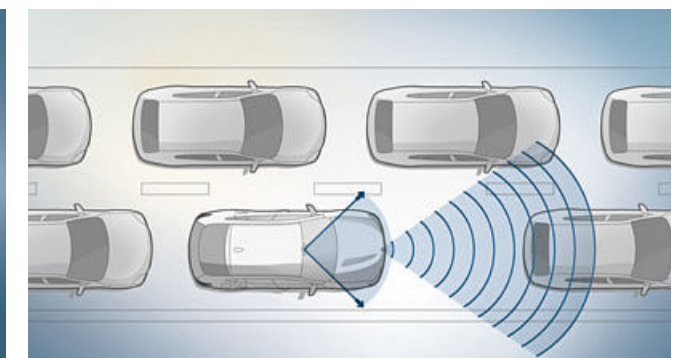

□ **Aviso de colisión.¹** Incluido en Driving Assistant (opcional), es una función de seguridad con cámara que detecta los vehículos que circulan por delante y avisa si la distancia de separación es muy corta.

¹ El aviso de colisión con función de frenado en ciudad advierte de una colisión inminente y frena automáticamente el vehículo a velocidades de hasta 60 km/h en caso de emergencia.



INDIVIDUALIDAD Y DIVERSIDAD

EQUIPAMIENTO: Acabados BMW, automóviles BMW M Performance, equipamientos destacados, llantas y neumáticos, y Accesorios Originales BMW.

COLORES: gama de colores exteriores e interiores.

DATOS TÉCNICOS: peso, motor, transmisión, prestaciones, consumo, llantas y diagramas de dimensiones.

BMW SERVICE: BMW Service, BMW Financial Services y Experiencia BMW.



ACABADO DE SERIE

Como compañero de viaje perfecto, el BMW X4 ofrece de serie una gran diversidad de equipamientos de serie. Aquí encontrará una selección.

El Acabado de Serie dispone de un amplio equipamiento de serie, que incluye:

- Llantas de aleación ligera de 17/18 (según motorización) pulgadas con radios en V estilo 307
- Volante deportivo de cuero con multifunción
- Dirección deportiva variable con Servotronic
- Sistema inteligente de tracción a las cuatro ruedas BMW xDrive
- Driving Experience Control con ECO PRO
- Radio BMW Professional con display de control de 6,5 pulgadas, controlador iDrive
- Sistema de carga variable con respaldo de asientos traseros abatible en la proporción 40:20:40
- Bordes de las ventanillas en aluminio satinado
- Accionamiento automático del portón trasero
- Climatizador automático bi-zona
- Control de Distancia de Aparcamiento (PDC) en la parte trasera

01 □



03 □



02 ■



04 ■



[01 / 03] BMW X4 en Tiefschmelzblau metalizado (opcional) y tapicería en Cuero Nevada Beige (opcional), con llantas de aleación ligera de 19 pulgadas con radios en estrella estilo 606 y neumáticos de diferentes dimensiones (opcionales). **[02]** Llantas de aleación ligera de 18 pulgadas de serie con radios en V estilo 307, 8 J x 18, neumáticos 245/50 R 18.¹ **[04]** El puesto de conducción orientado al conductor dispone de serie de Radio BMW Professional con display de control de 6,5 pulgadas, climatizador de una zona, volante deportivo de cuero con multifunción y moldura interior en Satinsilber mate. Visualizado aquí con tapicería de cuero Nevada Sattelbraun opcional.

ACABADO ADVANTAGE

■ Equipamiento de serie □ Equipamiento opcional

Equipe su BMW con más funciones. Además de los equipamientos de serie, con el nuevo Acabado Advantage tiene a su disposición una gran cantidad de equipamientos. Los elementos del Acabado Advantage ya se incluyen en el Acabado xLine y el Acabado M Sport.

Equipamiento exterior:

- Control de Distancia de Aparcamiento (PDC) delantero y trasero
- Cámara de marcha atrás
- Faros bi-xenón con lavafaros

Equipamiento interior:

- Paquete de iluminación
- Sistema de Navegación Business
- Paquete de compartimentos

01 ■



03 ■



02 ■



04 ■



[01] El Control de Distancia de Aparcamiento (PDC) delante y detrás (de serie: PDC en la parte trasera) facilita el aparcamiento y las maniobras mediante señales acústicas e indicaciones en el display de control. **[02]** Sistema de navegación Business con controlador iDrive, radio BMW Professional, reproductor de CD y pantalla LCD en color fija de 6,5 pulgadas. **[03]** El paquete de compartimentos incluye, por ejemplo, un compartimento, tomas de corriente de 12 V, una red portaobjetos en el maletero, ganchos, carriles de ajuste y argollas de amarre. **[04]** Los faros bi-xenón para luces de cruce y carretera incluyen regulación automática del alcance de la iluminación, alumbrado diurno y luces de aparcamiento.

ACABADO xLINE

■ Equipamiento de serie □ Equipamiento opcional

Equipamiento interior del Acabado xLine:

- Molduras de entrada en aluminio con anagrama «BMW xLine»
- Asientos en combinación de tela y cuero Carve Bernstein/Schwarz con costura de contraste en Aktiv Rot
- Asientos en cuero Nevada Elfenbeinweiss¹, Mokka o Schwarz (en cada caso con remate y estampado en los reposacabezas) o cuero Nevada en Beige, Sattelbraun u Oyster
- Llave del vehículo con remate en aluminio satinado
- Molduras interiores en Dark Copper de brillo intenso
- Molduras interiores de madera noble Finline Anthrazit, Finline claro o de raíz de nogal, en cada caso con molduras decorativas en Perlglanz cromado o molduras interiores en aluminio con rectificado longitudinal
- Moldura del borde de carga en acero inoxidable

Equipamiento exterior del Acabado xLine:

- Parrilla BMW con varillas verticales exclusivas en aluminio satinado
- Paragolpes con elementos de diseño específicos y protección de bajos en aluminio satinado
- Llantas de aleación ligera de 18 pulgadas con radios en Y estilo 607, opcionalmente llantas de aleación ligera de 19 pulgadas con radios en Y estilo 608, con neumáticos de distintas medidas; más llantas disponibles
- Molduras y bases de las ventanillas en aluminio satinado, pilares B y C en Schwarz de brillo intenso.
- Protección de bajos detrás en aluminio satinado
- Moldura de tubo de escape en aluminio satinado
- Estriberas laterales en aluminio satinado

01 ■



04 ■



02 □



03 ■



05 □



[01 / 04] El equipamiento exterior del Acabado xLine ofrece llamativos elementos en aspecto de aluminio satinado. Destacan claramente la parrilla, las protecciones de los bajos delanteras y traseras y los elementos de diseño en las entradas de aire derecha e izquierda. **[02]** Llantas de aleación ligera de 19 pulgadas con radios en Y estilo 608, con neumáticos de distintas medidas, delante 8,5 J x 19, neumáticos 245/45 R 19, detrás 9,5 J x 19, neumáticos 275/40 R 19. **[03]** Llantas de aleación ligera de 18 pulgadas con radios en Y estilo 607, 8 J x 18, neumáticos 245/50 R 18. **[05]** El puesto de conducción presenta la consola central inclinada hacia el conductor característica de BMW.

¹ Solo en combinación con los asientos deportivos para conductor y acompañante.

El Acabado xLine incluye además los equipamientos del Acabado Advantage.

ACABADO M SPORT

powered by

Equipamiento interior del Acabado M Sport:

- Molduras de entrada M y reposapiés M para el conductor
- Asientos deportivos para conductor y acompañante en combinación de tela y cuero 'Pearlpoint' Anthrazit; más tapicerías disponibles
- Volante M de cuero con multifunción
- Guarnecido interior del techo BMW Individual Anthrazit
- Molduras interiores en aluminio con rectificado longitudinal; más molduras disponibles
- Palanca de cambio más corta con distintivo M
- Llave del vehículo con remate en Blau

Equipamiento exterior del Acabado M Sport:

- Paquete aerodinámico M con faldón delantero, estribas laterales, molduras de pasos de rueda, revestimientos en el color de la carrocería y faldón trasero con moldura de difusor en Dark Shadow metalizado
- Llantas de aleación ligera M de 18 pulgadas con radios en estrella estilo 368 M; opcionalmente llantas de aleación ligera M de 19 pulgadas con radios dobles estilo 622 M, con neumáticos de distintas medidas, o llantas de aleación ligera M de 20 pulgadas con radios dobles estilo 310 M, con neumáticos de distintas medidas
- Suspensión deportiva; opcionalmente suspensión de serie o Control Electrónico de la Suspensión
- Shadow Line de brillo intenso BMW Individual; opcionalmente Línea exterior BMW Individual en aluminio satinado
- Distintivo M en los laterales
- Exclusiva pintura en Carbonschwarz metalizado; más pinturas disponibles
- Borde de carga en acero inoxidable
- Color exterior Alpinweiss sólido

01 □



04 □



02 □



03 ■



05 ■



06 ■



[01 / 04] El BMW X4 xDrive30d en Alpinweiss sólido ilustrado está equipado con llantas de aleación ligera M de 19 pulgadas con radios dobles estilo 622 M y neumáticos de distintas medidas (opcionales). **[02]** Llantas de aleación ligera M de 20 pulgadas con radios dobles estilo 310 M, con neumáticos de distintas medidas, delante 8,5 J x 20, neumáticos 245/40 R 20, detrás 10 J x 20, neumáticos 275/35 R 20. **[03]** Llantas de aleación ligera M de 18 pulgadas con radios en estrella estilo 368 M, 8 J x 18, neumáticos 245/50 R 18. **[05]** Volante M de cuero con multifunción, aro en cuero Schwarz y marcado apoyo para los pulgares. **[06]** Los asientos deportivos para conductor y acompañante en cuero Nevada Schwarz (opcionales) ofrecen una perfecta sujeción lateral y una gran comodidad.

El Acabado M Sport incluye además los equipamientos del Acabado Advantage.

BMW X4 M40i CON GENES M

El **BMW X4 M40i** aúna la experiencia de los ingenieros de BMW M en un vehículo con un motor excepcional, una conducción deportiva y un diseño exclusivo. Su motor de gasolina de 6 cilindros en línea BMW M Performance TwinPower Turbo entrega enérgicamente 360 CV con un par máximo de 465 Nm, acompañados del sonido único del sistema de escape deportivo con solapa regulable con tubos de escape en ambos lados en cromo Schwarz. Las configuraciones específicas para el modelo con sistema inteligente de tracción a las cuatro ruedas xDrive, con suspensión deportiva con ajuste variable de la amortiguación y con las exclusivas llantas de aleación ligera M de 20 pulgadas con radios dobles estilo 680 M y con neumáticos High Performance (opcionales) ofrecen el máximo dinamismo. Además, los retrovisores exteriores, las varillas de la parrilla y los elementos de las tomas de aire en Ferricgrey metalizado, así como el paquete aerodinámico M con amplias tomas de aire y el faldón trasero con moldura de difusor, subrayan la deportividad del vehículo. El interior convence, sobre todo, con sus asientos deportivos para conductor y acompañante, el volante M de cuero y las molduras interiores en aluminio.

M PERFORMANCE



Molduras de entrada M con anagrama del modelo "X4 M40i".

Volante M de cuero con multifunción en exclusivo diseño de 3 radios.

PAQUETES DE EQUIPAMIENTO



PAQUETE PREMIUM:

todo el lujo que desea en su interior.

- **Transmisión automática:** cambio Steptronic de 8 velocidades gestionada electrónicamente, combinando deportividad y confort.
- **Tapicería de cuero Nevada:** disfrute de la comodidad y apariencia que le otorga la excelente tapicería de cuero Nevada.
- **Asientos calefactables:** en tres niveles de intensidad para el conductor y acompañante.

PAQUETE SEGURIDAD:

incrementa su seguridad y la de los suyos, y límitese a disfrutar.

- **Surround View:** Sistema para la representación óptima del entorno del vehículo (360 grados) con cámaras integradas en los espejos retrovisores exteriores, en la parte delantera entre los riñones y en la parte trasera en el portón trasero sobre la matrícula.
- **Driving Assistant:** con aviso de salida de trayecto, aviso de personas con función de frenado y advertencia de choque con función de frenado.
- **Advertencia de cambio de carril:** con detección de vehículos en el "ángulo muerto".

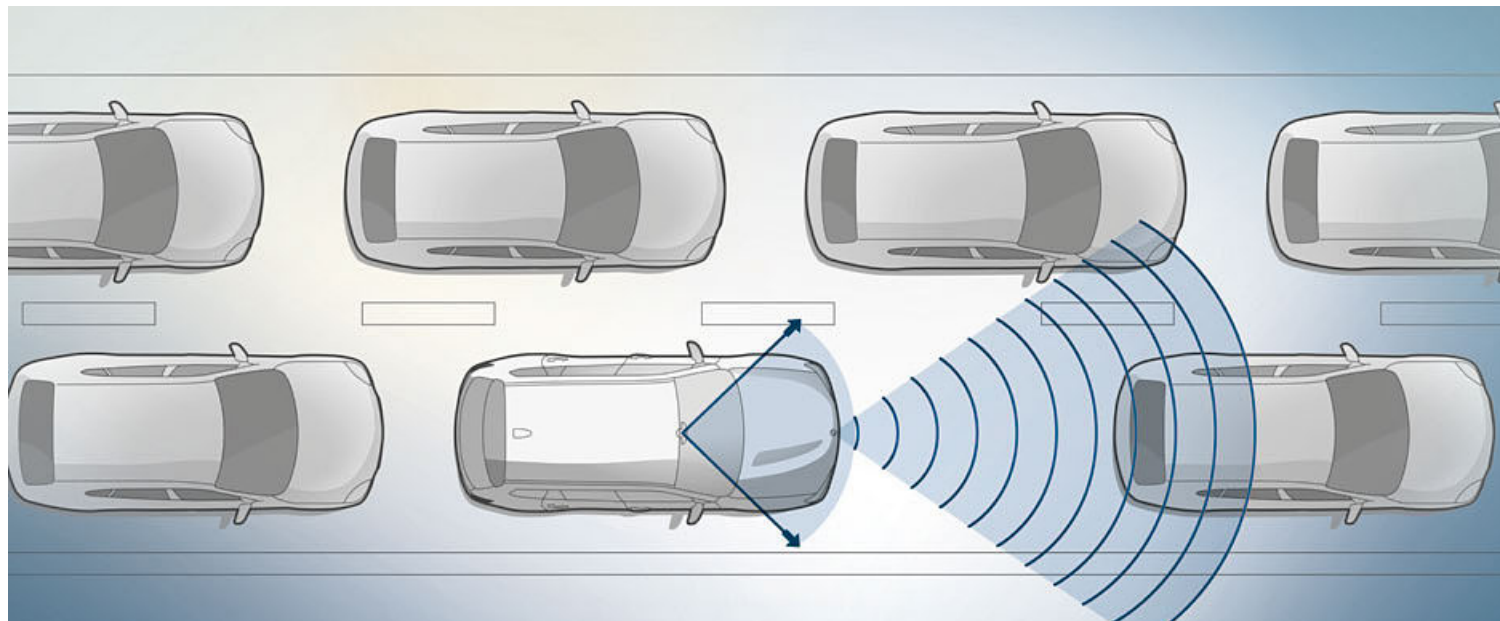

PAQUETE INNOVACIÓN:

la perfecta combinación de tecnología al alcance de su mano.

- **Sistema de navegación Professional:** el sistema de navegación más desarrollado, con una pantalla de 8,8 pulgadas y representación en 3D. Incluye un disco duro de 20 GB para archivos de audio y dispone de reconocimiento por voz o escritura mediante su controlador iDrive Touch.
- **Telefonía de confort con conexión ampliada para smartphone:** añade un plus a su smartphone pudiendo reproducir sus archivos de audio, video, etc. Además incluye funciones mejoradas de audio, segundo micro, conexión de dos teléfonos a la vez, etc.
- **BMW Head-Up Display:** proyecta sobre el campo visual del conductor toda la información necesaria durante la conducción para que no aparte la visión de la carretera.
- **Speed Limit Info:** registra mediante cámara la limitación de la velocidad vigente en cada momento y la señala a través del BMW Head-Up Display.

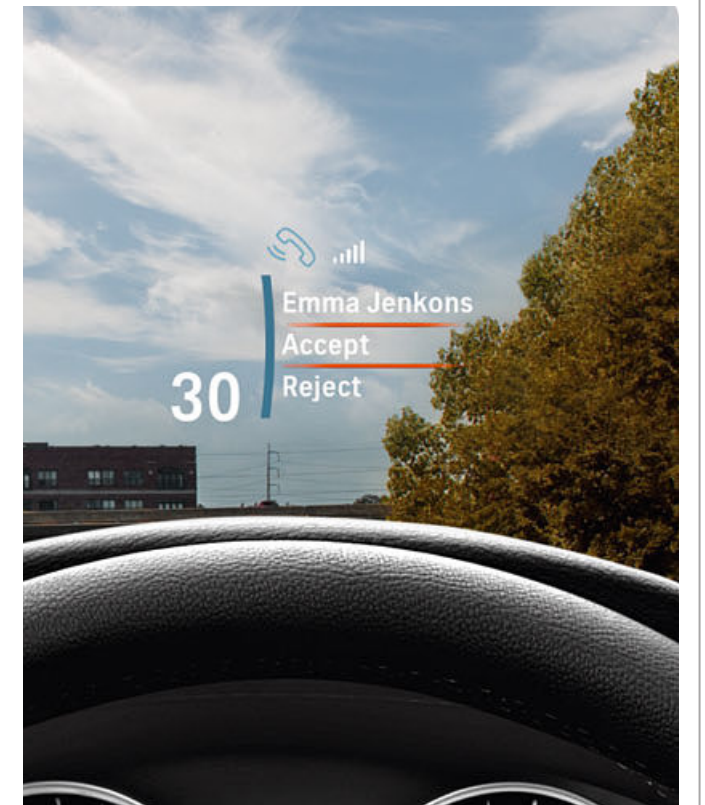

EQUIPAMIENTO DESTACADO

■ Equipamiento de serie □ Equipamiento opcional



[01] Los faros bi-xenón para luces de cruce y carretera incluyen regulación automática del alcance de la iluminación, alumbrado diurno y luces de aparcamiento y estacionamiento. **[02]** Faros LED autoadaptables con luces de cruce y de carretera, intermitentes LED, BMW Selective Beam (asistente de luz de carretera antideslumbrante) y luces autoadaptables, así como regulación variable del alcance en ciudad y carretera, incluida la luz lateral para garantizar la iluminación óptima de la vía. **[03]** El lavado de faros limpia los faros de forma automática cuando se acciona la función de lavado del parabrisas con las luces encendidas. **[04]** Remates y molduras de las ventanillas en aluminio satinado. **[05]** Los faros antiniebla LED garantizan con su luz clara, similar a la diurna, una mayor visibilidad y seguridad en condiciones de visibilidad adversas. **[06]** Los carriles longitudinales de aluminio satinado sirven de base al sistema portaequipajes multifuncional BMW. **[07]** El acristalamiento de protección solar de la luna trasera y de las ventanillas traseras tintadas reduce el calentamiento del interior. **[08]** El techo de cristal eléctrico permite regular la entrada de aire y conseguir una temperatura interior agradable. El deflector integrado garantiza el confort acústico.

[09] La Radio BMW Professional incluye, entre otros elementos, una pantalla LCD en color fija de 6,5 pulgadas, controlador iDrive, reproductor de CD compatible con MP3 y seis altavoces. **[10]** Sistema de navegación Business con controlador iDrive, pantalla LCD en color fija de 6,5 pulgadas y actualización de mapas con licencia gratuita durante tres años. **[11]** Sistema de sonido envolvente Harman/Kardon con amplificador digital de 600 vatios, equalización específica para el vehículo y altavoces con aplicación cromada. **[12]** El sistema de navegación Professional incluye, por ejemplo, un sistema de manos libres, una conexión USB y la Radio BMW Professional. **[13]** La telefonía con carga inalámbrica ofrece un completo paquete de telefonía con Bluetooth, conexión NFC y preparación para WLAN Hotspot.¹ **[14]** Espejos interior y exterior en el lado del conductor con función antideslumbramiento, función de plegado eléctrica y función de bordillo para el lado del acompañante. **[15]** El asistente de luz de carretera apoya al conductor de noche cambiando automáticamente entre las luces de carretera y cruce cuando viene tráfico de frente o circulan vehículos delante. **[16]** La calefacción para el volante calienta en un momento el aro con solo pulsar un botón; se trata de un elemento de confort especialmente agradable en invierno.

¹ Es posible la carga por inducción conforme al estándar Qi con determinados teléfonos móviles en el soporte lateral para smartphone de la consola central. Para los smartphones sin dicha función, se ofrecen fundas de carga especiales disponibles en Recambios y Accesorios BMW. La conectividad con Internet mediante la tarjeta SIM con red móvil 4G/LTE lleva recargo, y el proveedor móvil la facturará por separado.

EQUIPAMIENTO DESTACADO

■ Equipamiento de serie □ Equipamiento opcional

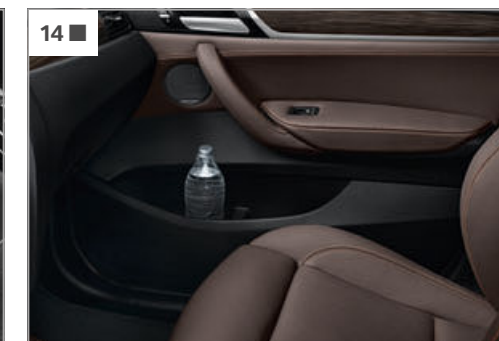

[01] Volante deportivo de cuero con multifunción, negro, con tres radios y con remate Perlglanz cromado. **[02]** Volante M de cuero con multifunción, negro, con tres radios y con remate Perlglanz cromado. **[03]** Los asientos deportivos para conductor y acompañante ofrecen una sujeción óptima gracias a los ajustes de la anchura, longitud y altura de los asientos, la inclinación del respaldo y de los asientos. **[04]** El cambio Steptronic de 8 velocidades ofrece más comodidad de cambio y de marcha con menor consumo gracias a las relaciones de cambio más cortas y a los menores saltos de régimen (de serie en el BMW X4 xDrive20i). **[05]** La multifunción del volante permite controlar las funciones de teléfono, voz y audio, así como regular la velocidad mediante botones situados en el volante. **[06]** El cambio Steptronic de 8 velocidades ofrece una mayor comodidad de cambio y de marcha con un menor consumo gracias a las relaciones ajustadas con precisión y a los menores saltos de régimen. **[07]** El sistema Driving Experience Control permite elegir entre el modo estándar COMFORT, el modo ECO PRO orientado a la eficiencia y el modo SPORT.

[08] El Control Dinámico de Estabilidad (DSC) registra continuamente el estado actual de la marcha y optimiza la estabilidad de la trayectoria y la tracción. **[09]** Cuadro de instrumentos con cuatro indicadores analógicos, por ejemplo, de velocidad, régimen y temperatura del refrigerante, así como un display de información de 2,7 pulgadas. **[10]** El climatizador bizona¹ incluye Control Automático de Recirculación de Aire (AUC) con filtro de carbón activo, sensor solar y sensor de empañamiento. **[11 / 14]** Los dos portabebidas situados delante y los dos compartimentos laterales, que admiten una botella de 1 litro, son muy prácticos para guardar objetos. **[12]** Paquete de iluminación parcialmente con LED: luz de lectura, iluminación de espejos de cortesía, luces para la zona de los pies, luz ambiente en dos colores (ilustrada arriba) y otros elementos. **[13]** La calefacción de los asientos delanteros calienta toda la superficie del asiento, el respaldo y los relieves laterales. **[15]** El ajuste eléctrico del asiento facilita el manejo y permite guardar, con la función de memoria, los ajustes deseados para el asiento y los retrovisores exteriores. **[16]** El sistema de carga de objetos largos con el respaldo del asiento trasero divisible en una proporción 40:20:40 garantiza una gran flexibilidad para el transporte de personas y objetos.

¹ La ilustración muestra el botón de seguridad inteligente (disponible únicamente con sistemas de asistencia al conductor).

EQUIPAMIENTO DESTACADO

■ Equipamiento de serie □ Equipamiento opcional

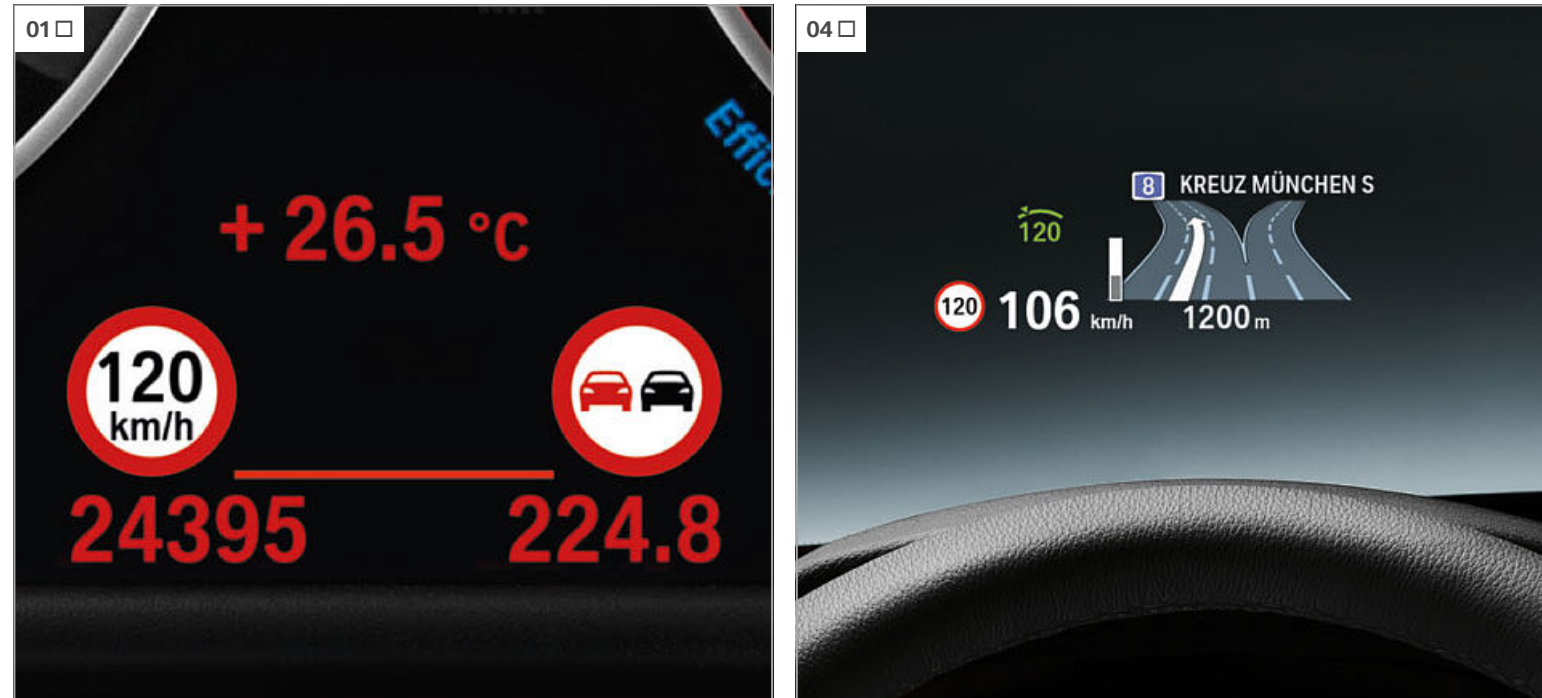

[01] El Speed Limit Info (indicador del límite de velocidad) con indicación de prohibición de adelantar informa de los límites de velocidad y de las prohibiciones de adelantamiento. **[02]** La cámara para marcha atrás muestra la zona situada detrás del vehículo en el display de control. Las líneas de carril interactivas y las marcas de obstáculos ayudan al conductor. **[03]** La advertencia de cambio de carril avisa al conductor visualmente y mediante la vibración del volante de la presencia de un vehículo en el ángulo muerto o de la aproximación de un vehículo por el carril adyacente. **[04]** El BMW Head-Up Display¹ a todo color proyecta la información relevante para la conducción en el campo visual del conductor. **[05]** Surround View es una ayuda visual al aparcamiento que presenta en el display de control del vehículo las imágenes de todo su perímetro (360°) captadas por las cámaras. **[06]** El Driving Assistant combina el aviso de salida de trayecto con el aviso de colisión. **[07]** El sistema Park Assistant ayuda a estacionar el vehículo en paralelo a la calzada. Asume la dirección, mientras el conductor solo tiene que acelerar y frenar. **[08]** El Driving Assistant Plus (solo con cambio Steptronic) incluye aviso de salida de trayecto y de colisión y control de velocidad de crucero con función Stop&Go.



[09] El accionamiento automático del portón trasero consiste en un mecanismo eléctrico. Basta con pulsar un botón. **[10]** Tubo de escape doble, redondo, en el lado izquierdo, con reborde cromado (de serie solo para los BMW X4 xDrive28i, X4 xDrive30d, X4 xDrive35i y BMW X4 xDrive35d). **[11]** Tubo de escape, visible y ovalado, en el lado izquierdo con reborde cromado (de serie solo para los BMW X4 xDrive20i y BMW X4 xDrive20d). **[12]** El sistema de apertura y cierre del portón trasero sin contacto es parte del acceso confort, en combinación con el accionamiento automático del portón trasero. **[13]** El paquete de compartimentos incluye, por ejemplo, un compartimento, tomas de corriente de 12 V, una red portaobjetos en el maletero, ganchos, carriles de ajuste y argollas de amarre.

¹ Con gafas de sol polarizadas, las indicaciones se distinguen de forma limitada. El contenido mostrado en el BMW Head-Up Display depende del equipamiento. Es posible que se necesiten otros equipamientos opcionales. Información relativa a límite de velocidad y prohibición de adelantamiento solo con Driving Assistant.

LLANTAS Y NEUMÁTICOS

■ Equipamiento de serie □ Equipamiento opcional ○ Accesorio Original BMW



[01] Llantas de aleación ligera M de 20 pulgadas con radios dobles estilo 680 M, Bicolor, con neumáticos de distintas medidas, delante 8,5 J x 20, neumáticos 245/40 R 20, detrás 10 J x 20, neumáticos 275/35 R 20 (disponible exclusivamente para el BMW X4 M40i). **[02]** Llantas de aleación ligera de 19 pulgadas con radios en estrella estilo 606, con neumáticos de distintas medidas, Schwarz, delante 8,5 J x 19, neumáticos 245/45 R 19, detrás 9,5 J x 19, neumáticos 275/40 R 19. **[03]** Llantas de aleación ligera de 19 pulgadas con radios en estrella estilo 606 y neumáticos de distintas medidas, delante 8,5 J x 19, neumáticos 245/45 R 19, detrás 9,5 J x 19, neumáticos 275/40 R 19. **[04]** Llantas de aleación ligera de 18 pulgadas con radios dobles estilo 605, 8 J x 18, neumáticos 245/50 R 18. **[05]** Llantas de aleación ligera de 18 pulgadas con radios en V estilo 307, 8 J x 18, neumáticos 245/50 R 18. (De serie para BMW X4xDrive35i, X4 xDrive30d, X4 xDrive35d). **[06]** Llantas de aleación ligera BMW M Performance de 21 pulgadas con radios dobles estilo 599 M, forjadas, en Bicolor Schwarz mate, pulido brillante en la cara visible y logotipo M en cuatro colores, con neumáticos de distintas medidas, delante 8,5 J x 21, neumáticos 245/35 R 21, detrás 10 J x 21, neumáticos 275/30 R 21. **[07]** Llantas de aleación ligera BMW de 20 pulgadas con radios en estrella estilo 311 en cromo, con neumáticos de distintas medidas, delante 8,5 J x 20, neumáticos 245/40 R 20, detrás 10 J x 20, neumáticos 275/35 R 20.

ACCESORIOS ORIGINALES BMW



[01] Cubiertas de retrovisores exteriores de carbono BMW M Performance, rejilla decorativa delantera en negro, llantas de aleación ligera de 20 pulgadas con radios en estrella estilo 311 cromadas, de fundición. **[02]** El sistema Click & Drive del soporte BMW es un dispositivo adaptable a una gran variedad de smartphones y al navegador portátil BMW. **[03]** El sistema de DVD está formado por dos monitores portátiles de 7 pulgadas fijados a los largueros del reposacabezas, y dispone de auriculares estéreo por infrarrojos. **[04]** El exclusivo estuche de cuero negro con remate de acero inoxidable evita que los botones se accionen accidentalmente y protege de los arañazos y la suciedad. **[05]** Llantas de aleación ligera de 20 pulgadas con radios en Y estilo 542. **[06]** El soporte BMW para Apple iPad se coloca en los largueros del reposacabezas del asiento delantero mediante un sistema de sujeción básico. **[07]** Las alfombrillas textiles tienen un ajuste perfecto, repelen la humedad y son resistentes al agua.

GAMA DE COLORES EXTERIORES

■ Equipamiento de serie □ Equipamiento opcional



■ Sólido 668 Schwarz



■ Sólido 300 Alpinweiss¹



□ Metalizado A96 Mineralweiss

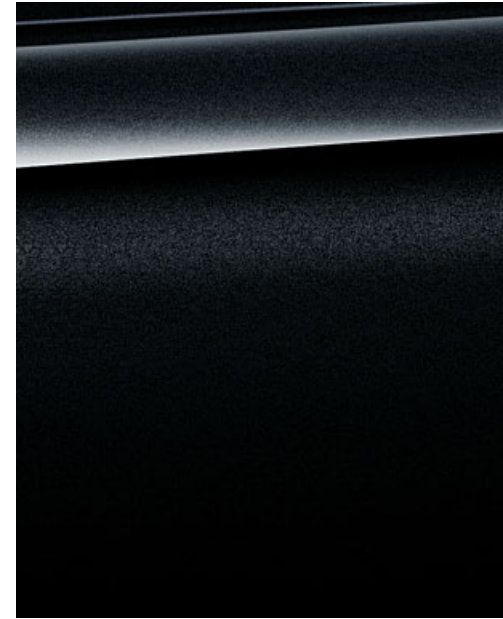

□ Metalizado 475 Saphirschwarz²

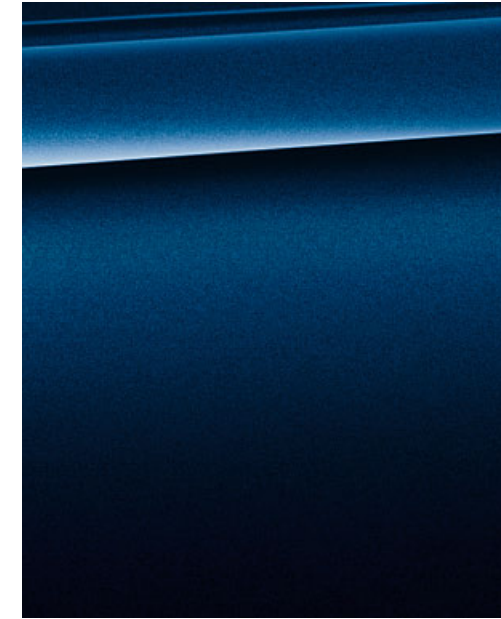

□ Metalizado A76 Tiefseeblau

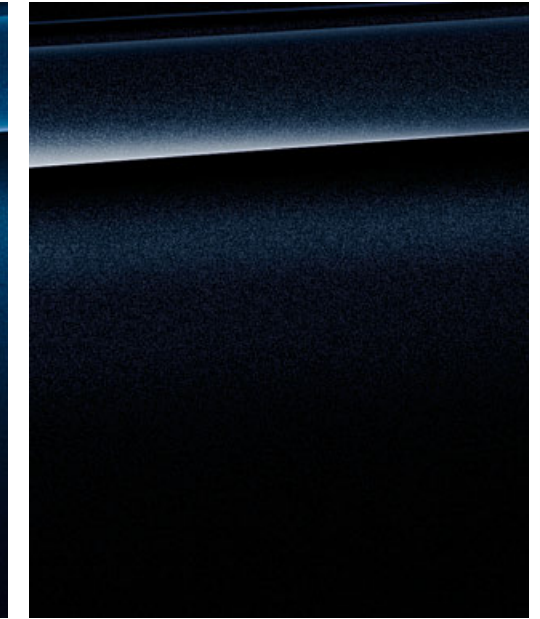

□ Metalizado 416 Carbonschwarz³

ACABADO M SPORT



□ Metalizado A14 Mineralsilber



□ Metalizado A83 Glaciersilber²



□ Metalizado A90 Sophistograu efecto brillante²



□ Metalizado A75 Melbourne Rot²



□ Metalizado WC29 Kastanienbrunze

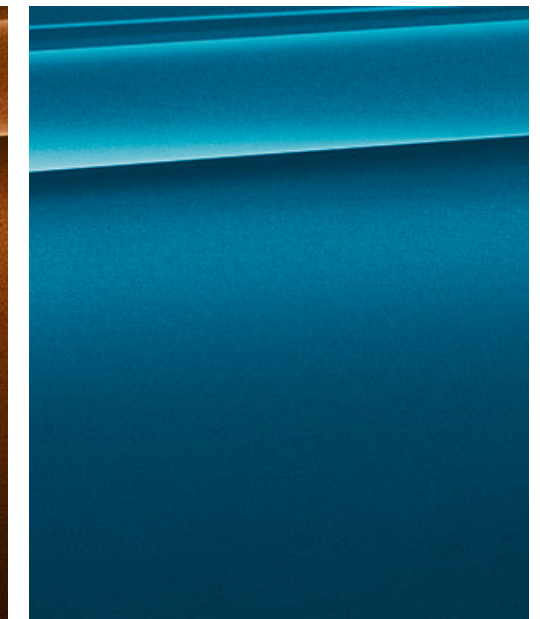

□ Metalizado C16 Long Beach Blau⁴

BMW M PERFORMANCE

[Cartas de colores] Las cartas de colores aquí mostradas le transmitirán una primera impresión de los colores y materiales disponibles para su BMW. La experiencia indica que las tintas de imprenta no siempre pueden reproducir exactamente las tonalidades de las pinturas, tapicerías y molduras interiores. Por ello, le recomendamos que acuda a su Concesionario BMW. Estaremos encantados de enseñarle muestras y de ayudarle a concretar sus deseos personales.

[Configurador BMW] Componga un BMW totalmente personalizado con el Configurador. Ponemos a su disposición todos los motores, colores y equipamientos actualmente en oferta para que pueda elegir. Más información en www.bmw.es

¹ Disponible de serie para el Acabado M Sport y el BMW M40i.

² Disponible como opción también para el Acabado M Sport y el BMW M40i.

³ Disponible en exclusiva para el Acabado M Sport y el BMW M40i.

⁴ Disponible de forma exclusiva para el BMW X4 M40i.

GAMA DE COLORES INTERIORES

■ Equipamiento de serie □ Equipamiento opcional

COLORES DE LA TAPICERÍA



■ **Tela Ribbon** AYAT Anthrazit¹

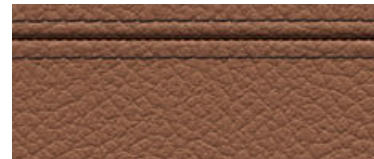

□ **Cuero Nevada** LUD3 Sattelbraun con costura de contraste en Mokka^{2,3}

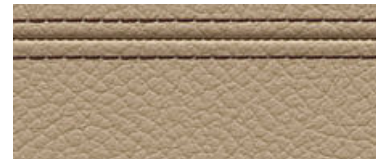

□ **Cuero Nevada** LUB4 Savannabeige con costura de contraste en Mokka^{2,3}



■ **Tela Ribbon** AYB4 Beige¹

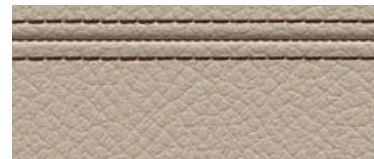

□ **Cuero Nevada** LUCX Oyster con costura de contraste en Mokka^{2,3}

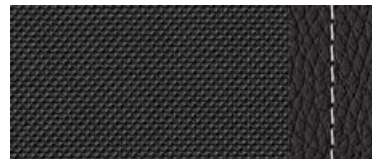

□ **Combinación de tela y cuero Pearlpoint** FHAT Anthrazit con costura de contraste en Grau⁴

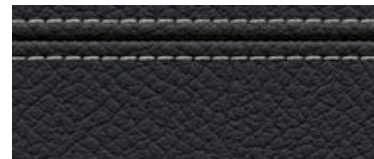

□ **Cuero Nevada** LUSW Schwarz con costura de contraste en Grau³

COLORES INTERIORES

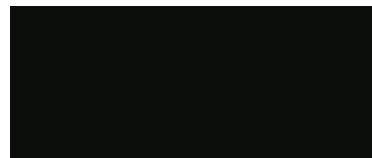

■ Schwarz



■ 4CG Satinsilber mate

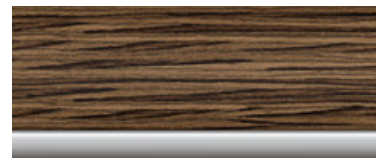

□ 4FV Madera noble Finline clara con molduras decorativas Perlglanz cromadas^{2,3}



■ Beige



□ 4AD Aluminio con rectificado longitudinal²



□ 4FW Madera noble de raíz de nogal con molduras decorativas Perlglanz cromadas^{2,3}



□ 4FU Madera noble Finline Anthrazit con molduras decorativas Perlglanz cromadas^{2,3}

ACABADO xLINE



COLORES DE LA TAPICERÍA⁵

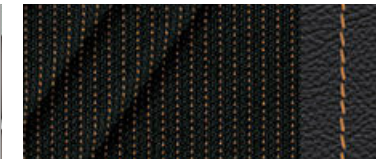

■ **Combinación de tela y cuero** Carve CVLN Bernstein con costura de contraste en Aktiv Rot

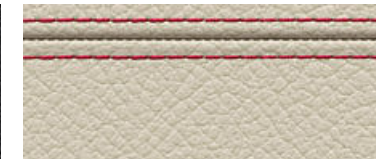

□ **Cuero Nevada** LUNE Elfenbeinweiss con costura de contraste en Sport Rot, remate y estampado^{3,4}

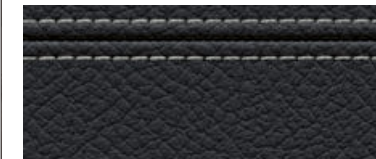

□ **Cuero Nevada** LUSQ Schwarz con costura de contraste en Grau, remate y estampado

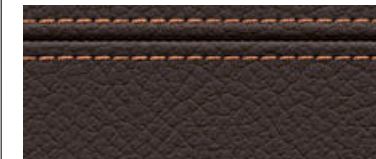

□ **Cuero Nevada** LUNF Mokka con costura de contraste Active Red³

MOLDURAS INTERIORES⁵

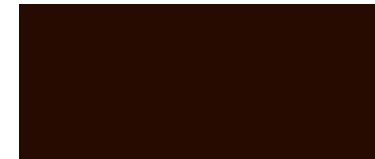

■ 4L3 Dark Copper de brillo intenso

ACABADO M SPORT



COLORES DE LA TAPICERÍA⁵

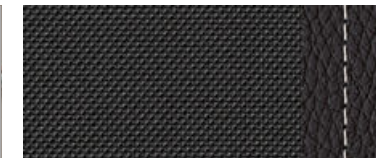

■ **Combinación de tela y cuero Pearlpoint** FHAT Anthrazit con costura de contraste en Grau⁴



■ 4AD Aluminio con rectificado longitudinal²

¹ Solo en combinación con los asientos de serie.
² Disponible como opción también para el Acabado xLine.
³ Disponible como opción también para el Acabado M Sport y el BMW M40i.
⁴ Solo en combinación con los asientos deportivos para conductor y acompañante.
⁵ Además de los colores que aparecen en estas páginas, hay disponibles otros colores para la tapicería y las molduras interiores.

		X4 xDrive20i ¹	X4 xDrive28i ¹	X4 xDrive35i ¹	X4 M40i	X4 xDrive20d	X4 xDrive30d ¹	X4 xDrive35d ¹
--	--	---------------------------	---------------------------	---------------------------	---------	--------------	---------------------------	---------------------------

Peso								
Peso en vacío CE ²	kg	1815	1845	1895	1920	1815 [1825]	1900	1940
Peso máximo admisible	kg	2325	2360	2405	2430	2320 [2335]	2410	2440
Carga útil	kg	585	590	585	585	580 [585]	585	575
Peso admisible del remolque sin freno	kg	750	750	750	750	750	750	750
Peso admisible del remolque con freno y en pendiente máx. del 12% / en pendiente máx. del 8% ³	kg	2400	2400	2400	2400	2000 [2400]/ 2000 [2400]	2400	2400
Capacidad del maletero mín. – máx.	l	500–1400	500–1400	500–1400	500–1400	500–1400	500–1400	500–1400

Motor ^{4, 5}								
Cilindros/válvulas		4/4	4/4	6/4	6/4	4/4	6/4	6/4
Cilindrada	cm ³	1997	1997	2979	2979	1995	2993	2993
Potencia nominal/Régimen nominal	kW (PS)/1/min	135 (184)/ 5000–6250	180 (245)/ 5000–6500	225 (306)/ 5800–6400	265 (360)/ 5800–6000	140 (190)/ 4000	190 (258)/ 4000	230 (313)/ 4400
Par máximo/régimen	Nm 1/min	270 1250–4500	350 1250–4800	400 1200–5000	465 1350–5250	400 1750–2500	560 1500–3000	630 1500–2500

Transmisión								
Tipo de tracción		Tracción a las cuatro ruedas	Tracción a las cuatro ruedas	Tracción a las cuatro ruedas	Tracción a las cuatro ruedas	Tracción a las cuatro ruedas	Tracción a las cuatro ruedas	Tracción a las cuatro ruedas
Cambio de serie		Steptronic de 8 velocidades	Steptronic de 8 velocidades	Steptronic de 8 velocidades	Steptronic de 8 velocidades	Manual de 6 velocidades	Steptronic de 8 velocidades	Steptronic de 8 velocidades

Prestaciones								
Velocidad máxima	km/h	212	232	247	250	212	234	247
Aceleración 0–100 km/h	s	8,1	6,4	5,5	4,9	8,0	5,8	5,2

Consumo ^{4, 5}								
Urbano	l/100 km	8,7–9,2 ⁶	8,7–9,3 ⁶	10,7	11,3	5,8–6,3 [5,3–5,7] ⁶	6,2–6,6 ⁶	6,7
Interurbano	l/100 km	5,9–6,3 ⁶	5,9–6,3 ⁶	6,9	7,0	4,7–5,0 [4,7–5,1] ⁶	5,4–5,7 ⁶	5,5
Promedio	l/100 km	6,9–7,3 ⁶	7,0–7,4 ⁶	8,3	8,6	5,1–5,5 [4,9–5,3] ⁶	5,7–6,1 ⁶	6,0
Emisiones de CO ₂ promedio	g/km	161–171 ⁶	162–172 ⁶	193	199	135–145 [129–139] ⁶	149–159 ⁶	157
Categoría de eficiencia		[A/B] ⁶	[A/B] ⁶	[C]	[C]	A/B [A/B]	[B/C]	C
Capacidad del depósito, aprox.	l	67	67	67	67	67	67	67

Llantas/Neumáticos								
Tamaño del neumático		225/60 R 17 V	225/60 R 17 V	245/50 R 18 W	245/45 R 19 W/275/40 R 19 W	225/60 R 17 V	245/50 R 18 W	245/50 R 18 W
Tamaño de la llanta		7,5 J x 17	7,5 J x 17	8 J x 18	8,5 J 19/9,5 J 19	7,5 J x 17	8 J x 18	8 J x 18
Material		Aleación ligera	Aleación ligera	Aleación ligera	Aleación ligera	Aleación ligera	Aleación ligera	Aleación ligera

¹ El BMW X4 xDrive20i lleva de serie el cambio Steptronic de 8 velocidades, mientras que los BMW X4 xDrive28i, X4 xDrive30d, X4 xDrive35i y BMW X4 xDrive35d incorporan de serie el cambio deportivo Steptronic de 8 velocidades.

² En el valor indicado se ha considerado el depósito lleno en un 90%, un conductor de 68 kg y 7 kg de equipaje. El peso en vacío corresponde a vehículos con equipamiento de serie. El equipamiento opcional aumenta este valor.

³ El peso total efectivo del remolque no puede ser mayor que la suma del peso máximo admisible remolcado más la carga máxima admisible sobre el enganche del remolque.

⁴ BMW recomienda el uso de gasolina súper sin plomo de 95 octanos. Se admite combustible sin plomo de 91 octanos o más, con un porcentaje máximo de etanol del 10% (E10). Los datos de potencia y consumo corresponden al combustible de 98 octanos.

⁵ Todos los motores cumplen la norma de gases de escape UE6. El consumo se basa en el ciclo ECE: comprende aproximadamente un tercio de la distancia recorrida en zona urbana y dos tercios en carretera. Además del consumo, se miden las emisiones de CO₂. El consumo, las emisiones de CO₂ y la categoría de eficiencia dependen del tamaño de las llantas y los neumáticos elegidos. Los equipamientos opcionales pueden aumentar estos valores. Encontrará información detallada en la lista de precios. El valor mínimo se consigue con la opción de pago 2AM Llantas de aleación ligera aerodinámicas de 17 pulgadas estilo 306 (para los BMW xDrive20i, xDrive28i, xDrive20d y BMW xDrive 30d).

⁶ Todas las dimensiones de los dibujos técnicos se dan en milímetros.

Los valores entre [] se refieren al cambio Steptronic de 8 velocidades.

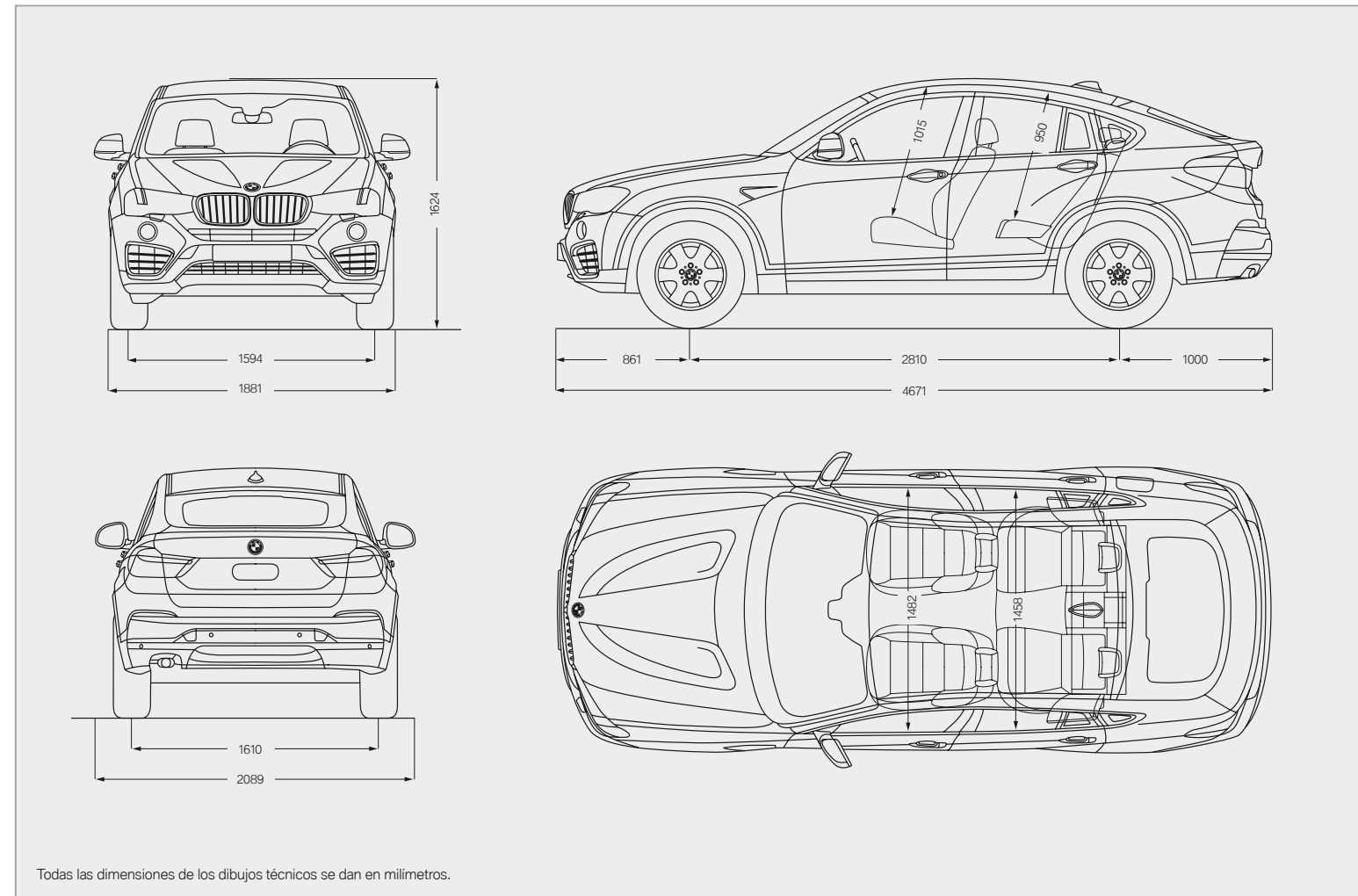

TODOS LOS SERVICIOS BMW A SU DISPOSICIÓN:

Al comprar un BMW, adquiere la calidad y la asistencia de un servicio perfecto. La **función Condition Based Service (CBS)** comprueba constantemente el estado de las piezas sujetas a desgaste y los líquidos más importantes y, si fuese necesario, muestra el aviso correspondiente en el display. De este modo, solo tendrá que acudir a su Taller Oficial BMW cuando sea realmente necesario.

Allí, nuestros especialistas cualificados de **BMW Service** se ocuparán de su vehículo con las **más modernas tecnologías** y utilizarán exclusivamente **Recambios Originales BMW**. Estamos a su disposición en más de 3.300 Talleres Oficiales BMW repartidos por más de 150 países de todo el mundo: para prolongar al máximo el placer de conducir.

BMW SERVICE



Paquetes BMW Service. Individualidad y relajación. Soluciones de servicio estudiadas y personalizadas en exclusiva para usted y su vehículo: con los paquetes BMW Service disfrutará siempre de su BMW con absoluta relajación y sin preocupaciones gracias a los costes únicos y calculables. Ya se trate de un vehículo nuevo o antiguo, los paquetes BMW Service ofrecen la oferta adecuada para cada fase de la vida del vehículo. Siempre con la máxima exclusividad, profesionalidad y conservación de valor. Siempre con precios justos y transparentes. Y siempre a la medida de usted y de su BMW. Descubra las ventajas de un servicio individual: www.bmw.es



Asistencia en caso de avería y accidente BMW. Este servicio está en todo momento a su disposición. Tras su llamada nos ocupamos de todos los trámites necesarios en caso de avería o accidente. Técnicos cualificados se harán cargo de todo para restablecer la operatividad de su vehículo, ya sea por teléfono o en carretera. Disponemos de un amplio programa de movilidad específico para cada país que le proporciona asistencia en caso de avería y seguros que le protegen si se produce un accidente o robo. Si se ve involucrado en una colisión, llame a nuestra línea de asistencia en accidente BMW. Nos encargamos de la llamada de emergencia, el servicio de grúa, el vehículo de sustitución, el parte al seguro y mucho más. Encontrará más información en www.bmw.es



BMW TeleServices. Gracias al sistema Condition Based Service, se indica automáticamente la próxima cita con el Taller en el display. Siempre que esté de acuerdo, los datos más importantes del vehículo, necesarios para el servicio, se transmitirán de forma totalmente automática a BMW. Su Taller Oficial BMW accederá a los datos y se pondrá en contacto con usted de forma gratuita para concertar la cita, si fuera necesario. Para utilizar BMW Teleservices, es imprescindible contar con el servicio de llamada de emergencia inteligente o los servicios BMW ConnectedDrive. Si es necesario, en cualquier momento puede desactivar el servicio y cambiar su Taller Oficial BMW directamente en el menú iDrive o en el portal BMW ConnectedDrive. Encontrará más información en www.bmw.es

BMW FINANCIAL SERVICES



BMW Financial Services le ofrece una gama de soluciones a medida en materia de **Financiación, Leasing y Seguros**, que adaptamos individualmente a sus necesidades y a su presupuesto. Le ofrecemos mucho más que solo unas condiciones atractivas. Por ejemplo, si lo que busca es flexibilidad, el programa **BMW Select** sería el adecuado, pues podrá disfrutar de su BMW con cuotas competitivas en plazos de 1 a 4 años, convirtiéndose en su propietario desde el primer momento. Además, le garantizamos un Valor Futuro de recompra y al final del contrato usted decide: si desea cambiar de modelo, devolverlo o bien, quedarse con su BMW. En BMW Financial Services trabajamos para poner a su alcance el mejor producto. Usted elige su BMW y nosotros le ayudamos a decidir cuál es la solución financiera que más se adapta a sus necesidades. Infórmese en www.bmwfs.es o en su Concesionario BMW.

LA EXPERIENCIA BMW



BMW TV. Descubra la marca BMW en todas sus facetas en www.bmw.es. En reportajes, artículos e informes le contamos noticias de los ámbitos del automóvil, la innovación, el deporte y el estilo de vida.



BMW Driving Experience. Cuanto mejor controle su BMW, mayor será el placer de conducir. Aproveche nuestras ofertas, descubra lo que significa desafiar los límites de lo físicamente posible sobre diferentes terrenos y conozca a qué hay que prestar atención en una situación extrema para dominar el vehículo. Más información en www.bmw.es



Eventos BMW. Encontrará toda la oferta de eventos BMW y la posibilidad de reservar plazas en www.bmw.es



Configurador de vehículos BMW. Desde el motor hasta el equipamiento pasando por el color: en www.bmw.es puede crear el vehículo de sus sueños.

CREAR EL FUTURO DE FORMA RESPONSABLE

BMW Group fue reconocido de nuevo en 2015 en el “Dow Jones Sustainability Index” como el fabricante de automóviles más sostenible del mundo. El desarrollo de conceptos de vehículos eficientes y de procesos de producción respetuosos con el medio ambiente y el reciclado forman parte de nuestra filosofía. Gracias a las medidas BMW EfficientDynamics y los vehículos eléctricos, se ha reducido el nivel de emisiones de CO₂ de nuestra nueva flota europea de vehículos en más de un 40% desde 1995 hasta hoy. Además, redujimos en un 34% el consumo de recursos, como agua y energía, en la fabricación entre 2006 y 2015, y nuestra meta es un 45% para 2020. Respecto a los objetivos asociados a otros recursos (VOC, aguas residuales y residuos), alcanzamos ya el 45% en 2014: un porcentaje que mejoraremos continuamente. Desde 2007 fabricamos sin vertidos de aguas residuales en nuestra planta de motores de Steyr. Naturalmente, todos nuestros vehículos pueden reciclarse o reutilizarse sin problemas cuando finaliza su vida útil. Diríjase a su Concesionario BMW cuando quiera deshacerse de su BMW antiguo. Encontrará más información en nuestra página web.

www.bmw.es

Más sobre BMW



www.bmw.es
900 357 902

¿Te gusta conducir?

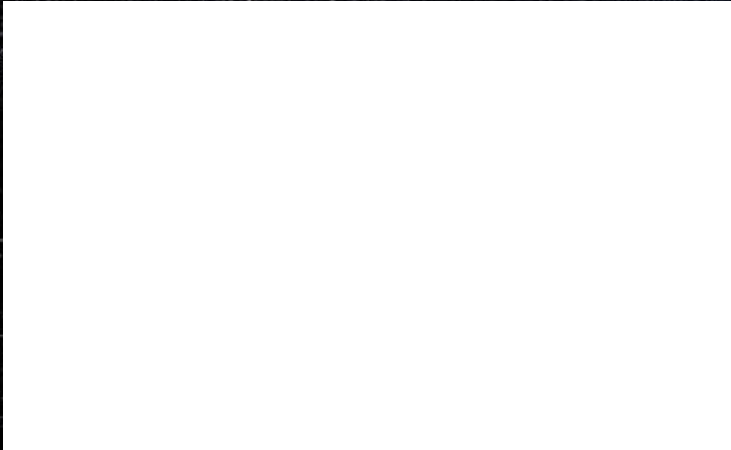

Los datos y características referidos a modelos, equipamientos, accesorios, gamas de colores, paquetes y posibilidades de configuración de los vehículos BMW que aparecen reflejados en el documento son los existentes y en vigor en el momento de su impresión en agosto de 2016. En consecuencia esos datos y características pueden haber sufrido modificaciones posteriores o no estar ya en vigor. Por ello, a la hora de configurar su vehículo, deberá confirmar con su Concesionario BMW los datos y características vigentes en cada momento. En todo caso las características que se contengan en el documento de oferta comercial que en última instancia le proporcione su Concesionario BMW sobre su vehículo prevalecerán sobre las contenidas en este documento.

© BMW AG, Múnich/Alemania. Solo se permite la reproducción, incluso de forma resumida, con autorización escrita de BMW AG, Múnich.

4 11 004 264 55 2 2016 BM. Printed in Germany 2016.

