



¿Te gusta conducir?



**BMW X5 M**  
**BMW X6 M**





**DESCUBRA MÁS EN VERSIÓN DIGITAL: NUEVA APLICACIÓN CATÁLOGOS BMW**

Más información, más placer de conducir: Con la nueva aplicación Catálogos BMW, experimentará BMW de forma digital e interactiva como nunca antes. Cargue ahora la aplicación Catálogos BMW en tu smartphone o tablet y redescubra su BMW.

En función de su contrato de telefonía móvil, es posible que se generen costes por el uso de Internet.



**BMW X5 M.  
BMW X6 M.  
CONQUISTAR CUALQUIER TERRITORIO**

**PRESENTANDO LOS MODELOS**

**04 BMW X5 M:** Motor de gasolina de 8 cilindros BMW M TwinPower Turbo, 423kW (575 CV), llantas de aleación ligera M de 20 pulgadas con radios dobles estilo 611 M, pulido brillante, color exterior Donington Grau metalizado, asientos de cuero integral Merino de grano fino Mugello Rot, molduras interiores en Aluminium Trace.

**BMW X6 M:** Motor de gasolina de 8 cilindros BMW M TwinPower Turbo, 423kW (575 CV), llantas de aleación ligera M de 21 pulgadas con radios dobles estilo 612 M<sup>1</sup>, forjadas, pulido brillante, color exterior Long Beach Blue metalizado, asientos en cuero integral Merino de grano fino Aragon Braun, molduras interiores Carbon Fibre.

Más información sobre consumo, emisiones de CO<sub>2</sub> y categoría de eficiencia en las páginas 48 | 49 y en la lista de precios.

<sup>1</sup> Equipamiento opcional.

**INNOVACIÓN Y TECNOLOGÍA**

- 24 MOTOR BMW M TWIN POWER TURBO:** Prestaciones con la máxima eficiencia.
- 26 BASTIDOR:** Sistemas innovadores para ofrecer más placer de conducir.
- 28 ORIENTACIÓN AL CONDUCTOR M:** Disposición óptima para el máximo control.
- 30 BMW CONNECTED DRIVE/BMW PERSONAL COPILOT:** Servicios digitales y asistencia al conductor.

**INDIVIDUALIDAD Y DIVERSIDAD**

- 34 EQUIPAMIENTO:** BMW X5 M y BMW X6 M, BMW Individual y equipamientos destacados.
- 44 COLORES:** gama de colores exteriores e interiores.
- 48 DATOS TÉCNICOS:** peso, motor, prestaciones, consumo, llantas, sistema eléctrico y diagramas de dimensiones.
- 50 BMW SERVICE:** BMW Service, BMW Financial Services y Experiencia BMW.

# MÁXIMA POTENCIA Y PLACER DE CONDUCIR

CONQUISTAR CUALQUIER TERRITORIO 

Versatilidad y determinación: cualidades únicas para crear sus propias reglas. No solo las prestaciones hablan por sí solas, sino que el llamativo diseño M revela un dominio absoluto. Experimente la superioridad: descubra el BMW X5 M y el BMW X6 M.





## UN SONIDO INCONFUNDIBLE

Cuando estos atletas de élite de la familia M ejercitan sus músculos, su rendimiento es insuperable. Los motores de gasolina de 8 cilindros BMW M TwinPower Turbo no solo ofrecen las máximas prestaciones con una entrega de potencia propia de M y el enorme empuje de un turbocompresor doble, sino que son únicos en su clase. Una auténtica declaración de intenciones sobre prestaciones y aceleración.



# SU DOMINIO: TODOS



Experimente lo desconocido: el BMW X5 M y el BMW X6 M descubren caminos totalmente nuevos. Ya sea en el circuito, en pistas de grava o en carreteras secundarias, superan los límites de lo posible. Conquistará cualquier territorio.





Arrancar desde primera línea. Conquistar el terreno. Experimentar la máxima aceleración: en el BMW X5 M y el BMW X6 M, todo se encuentra a la vista y bajo control. Los asientos multifunción M totalmente eléctricos (opcionales), con contorno especial y reposacabezas integrados, ofrecen una sujeción perfecta en las curvas. Disfrutará del máximo dinamismo.



**MÁXIMA POTENCIA  
Y CONTROL**



**423kW (575CV)  
BAJO CONTROL**



Máximas prestaciones bajo control: el volante M de cuero, deportivo y ergonómico, traslada la fuerza y el dinamismo del energético carácter M directamente a sus manos. Con ayuda del sistema Servotronic M, cada curva se convierte en una curva de potencia: dependiendo de la velocidad, adapta de forma óptima la fuerza del volante y ofrece un comportamiento de la dirección preciso, cómodo y directo.





## NADA CONVENCIONAL



Un dinamismo incomparable con un control absoluto se traduce en unas prestaciones extraordinarias y una emoción desconocida, como las que se experimentan al volante de los BMW X5 M y BMW X6 M. El sistema inteligente de tracción a las cuatro ruedas BMW xDrive específico de M mantiene la trayectoria y permite disfrutar al máximo del placer de conducir en las maniobras deportivas extremas.

## X RAZONES PARA M



Una presencia inconfundible que revela un dominio absoluto: las formas llamativas y los contornos poderosos caracterizan al atractivo diseño M. Este realza la deportividad, el espíritu pionero y la elegancia clásica de los dos vehículos. Para ellos, los límites marcan el siguiente desafío.

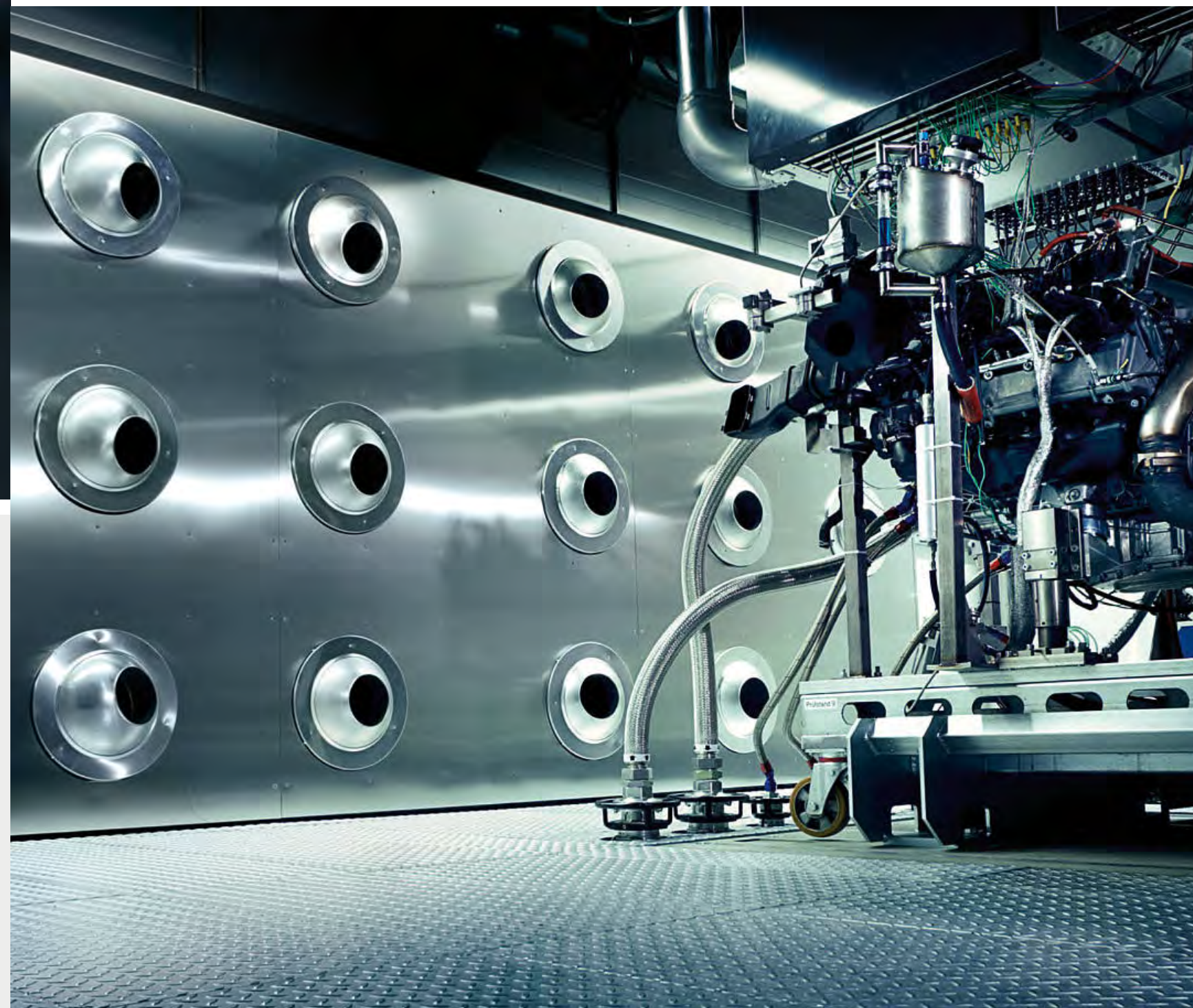
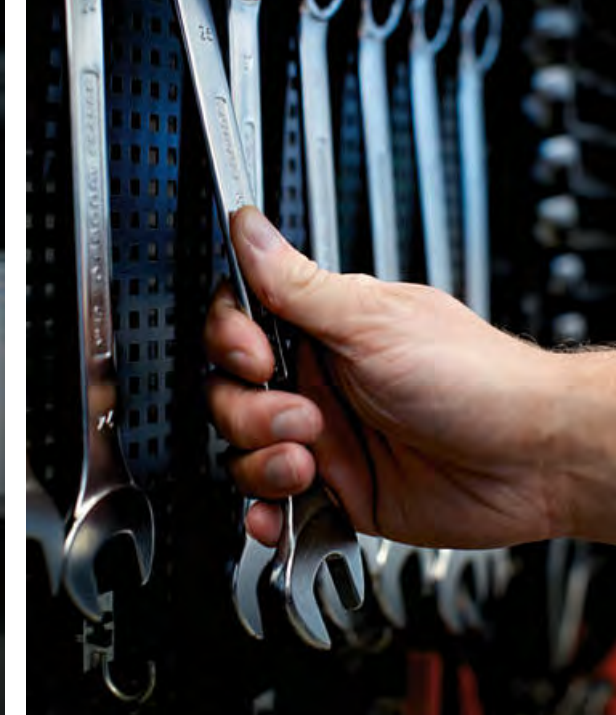

# INNOVACIÓN Y TECNOLOGÍA

**MOTOR BMW M TWIN POWER TURBO:** prestaciones elevadas y máxima eficiencia.

**BASTIDOR:** sistemas innovadores para ofrecer más placer de conducir.

**ORIENTACIÓN AL CONDUCTOR M:** máximo control.

**BMW PERSONAL COPILOT:** sistemas inteligentes de asistencia al conductor.

**BMW CONNECTED DRIVE:** servicios digitales y aplicaciones.

## Motor M TwinPower Turbo

### Prestaciones con la máxima eficiencia

La tecnología BMW M TwinPower Turbo combina elevadas prestaciones y eficiencia extraordinaria. Respuesta espontánea, entrega lineal de potencia, facilidad para subir de régimen y gran empuje: estas cualidades caracterizan al motor de gasolina de 8 cilindros de la familia BMW EfficientDynamics. Su elevado par ya está disponible apenas por encima del ralenti. El resultado es un excelente empuje en cualquier situación y una potencia a regímenes elevados que entusiasma.



#### CONCEPTO DE REFRIGERACIÓN PARA CIRCUITOS

Para garantizar la elevada potencia del motor BMW M TwinPower Turbo, BMW M ofrece, con un concepto de refrigeración apto para el circuito, el enfriamiento óptimo de los componentes del motor. El sistema incluye cuatro circuitos de refrigeración con diez radiadores, cinco bombas de refrigerante, intercoolers de mayor tamaño y refrigeración adicional de la transmisión.



#### BMW X5 M / BMW X6 M

- Motor de gasolina de 8 cilindros BMW M TwinPower Turbo con 423kW (575CV) y un par de 750Nm
- Aceleración 0-100 km/h: 4,2s
- Velocidad máxima: 250 km/h (limitada)
- Consumo promedio: 11,1l/100 km<sup>1</sup>
- Emisiones de CO<sub>2</sub> promedio: 258 g/km<sup>1</sup>

<sup>1</sup> El consumo y las emisiones de CO<sub>2</sub> dependen de los neumáticos elegidos (los valores más altos corresponden a modelos con llantas opcionales). Más información sobre consumo de combustible, emisiones de CO<sub>2</sub> y categoría de eficiencia en las páginas 48 | 49 o en la lista de precios.

## Bastidor

### La mejor base del dinamismo

Para el BMW X5 M y el BMW X6 M no son válidas las reglas convencionales: como desarrollo independiente de BMW M GmbH, siguen la filosofía M de combinar las prestaciones elevadas con la máxima idoneidad para la vida diaria. Para satisfacer estas elevadas exigencias, se ha optimizado cada componente del bastidor de alto rendimiento M para garantizar el máximo dinamismo.

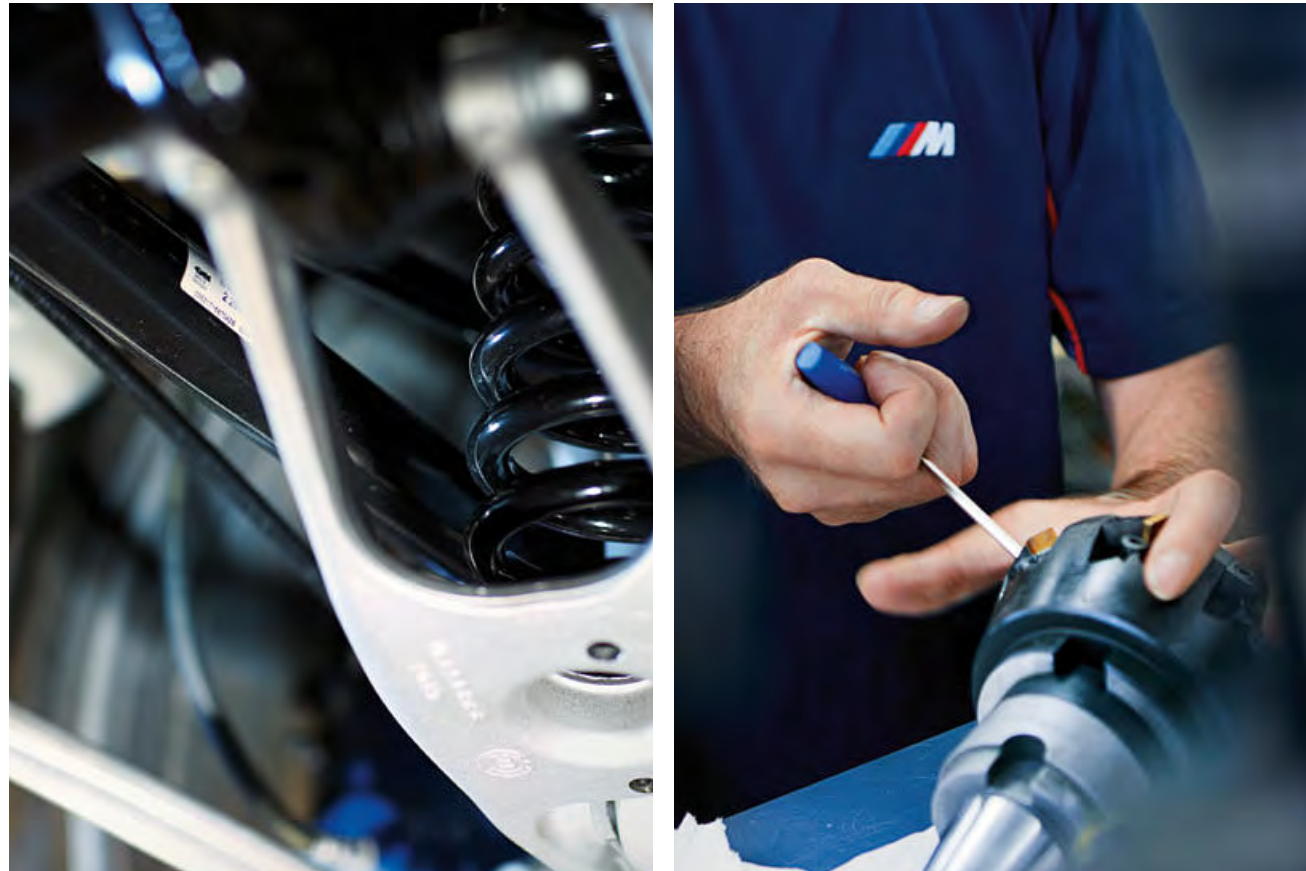

La interacción inteligente entre los componentes del bastidor y los sistemas de regulación garantiza el máximo dinamismo y agilidad, así como un elevado nivel de precisión y control. Disfrutará de una experiencia de conducción fascinante.

El sistema inteligente **de tracción a las cuatro ruedas BMW xDrive** distribuye progresivamente la fuerza motriz entre ambos ejes dando prioridad a la tracción trasera, como es propio de M: así se garantiza una mejor tracción, estabilidad y seguridad en cualquier situación. Gracias a la distribución de la tracción con control electrónico, se compensan también posibles subvirajes y sobrevirajes, mejorándose la manejabilidad.

El **Dynamic Performance Control (DPC)** mejora la deportividad y el dinamismo al repartir la fuerza motriz de forma flexible entre las ruedas del eje trasero. El DPC ofrece aún más precisión y deportividad. Con la configuración M, se reduce el ángulo de giro y se incrementa la precisión.

El **Control dinámico de la suspensión** adapta constantemente las características de los amortiguadores a cada situación de conducción. El conductor puede elegir desde una conducción cómoda, con un elevado potencial dinámico, hasta una configuración más firme para disfrutar de una conducción marcadamente deportiva y del placer de conducir M en las curvas.



La función **M Servotronic** adapta la dirección a la velocidad y garantiza la respuesta directa y precisa al volante también a velocidades elevadas. Además, aumenta la comodidad, pues exige menos fuerza para mover el volante y mejora la maniobrabilidad al aparcar o al circular por calles estrechas y sinuosas y por trayectos con curvas.

El **cambio Steptronic M de 8 velocidades con Drivelogic** ofrece una gran variedad de opciones de cambio: desde extremadamente deportivas y dinámicas hasta cómodas y apenas perceptibles u orientadas al ahorro de combustible. El conductor puede cambiar de marcha manualmente con la palanca o las levas de cambio situadas en el volante, o utilizar el cambio en modo automático.

Gracias al uso de diferentes materiales, **los frenos M Compound** ofrecen, además de valores de deceleración excepcionales, estabilidad elevada y duración prolongada, una reducción del peso que influye positivamente en la agilidad, el dinamismo y la aceleración. Las pinzas de freno en Blau metalizado con logotipo M caracterizan al sistema de frenos de alto rendimiento M Compound.

## Orientación al conductor M

### Máximo control

El puesto de conducción exclusivo y la orientación al conductor M reflejan el concepto ergonómico de los automóviles M. Destacan, como en el mundo de la competición, el control intuitivo y absoluto del vehículo con tiempos mínimos de reacción.



La sensación que transmite el puesto de conducción, la perfecta ergonomía del asiento, la almohadilla para la rodilla, el reposapiés M para el conductor, el acceso directo a todos los mandos relevantes para el dinamismo de conducción, el BMW Head-Up Display con equipamiento M, la palanca de cambio M y el cuadro de instrumentos M son los componentes centrales de la orientación ergonómica y deportiva al conductor. En el volante se encuentran las levas de cambio propias del circuito y dos botones M Drive para activar rápidamente los modos M.

El **cuadro de instrumentos M** con tecnología Black Panel incluye cuatro instrumentos redondos: velocidad (con escala hasta 330 km/h), régimen (con logotipo M), nivel del depósito y temperatura del aceite, así como indicador para el sistema M Drivelogic y las funciones del ordenador de a bordo. Los instrumentos presentan la iluminación blanca con indicadores rojos característica de M.

El **volante M de cuero** se caracteriza por un menor diámetro del aro y un diseño que simula los radios dobles de las llantas de aleación ligera M. Incluye logotipo M, botones M Drive, levas de cambio, remates cromados y costuras de contraste en color para crear una sensación propia del mundo de la competición.

La **palanca de cambio M** iluminada y ergonómicamente optimizada aporta un toque propio del mundo de la competición a la consola central. Tirando de ella hacia atrás o empujándola hacia adelante, el conductor puede abandonar el modo automático para cambiar manualmente a una marcha superior o inferior. En modo manual, la transmisión no cambia automáticamente con antelación.



El **sistema M Drive** permite ajustar individualmente el modo DSC, la vista del BMW Head-Up Display y los perfiles personalizados de conductor, desde el cómodo deslizamiento hasta una configuración directa y deportiva, adaptando las características del motor, amortiguación y dirección, así como de la transmisión. Para activarlo basta con pulsar uno de los dos botones M Drive integrados en el volante M de cuero.

El **Launch Control** permite aprovechar la aceleración máxima desde parado. Para ello, se ajusta automáticamente el régimen idóneo del motor y el cambio Steptronic M de 8 velocidades con Drivelogic determina siempre el punto de cambio de manera que, al cambiar a una marcha superior, se obtenga siempre el régimen óptimo.

## BMW ConnectedDrive y BMW Personal CoPilot

www.bmw.com/connecteddrive

### CAPTACIÓN DE HASTA **360** GRADOS DEL ENTORNO DEL VEHÍCULO

Disfrute con BMW Personal CoPilot de la máxima comodidad con la máxima seguridad. Con independencia de si se trata de conducción, aparcamiento o visibilidad: los sistemas de asistencia al conductor BMW Personal CoPilot siempre estarán a su lado en cualquier situación. Los sistemas más modernos como radar, ultrasonido y cámaras captan el entorno del vehículo y son la base para los sistemas inteligentes de asistencia al conductor. Ya se active si se desea o como ayuda de emergencia en segundo plano, los sistemas de asistencia BMW Personal CoPilot hacen cada viaje en su BMW más agradable y seguro.

### MÁS DE **40** AÑOS DE CONEXIÓN

El futuro en mente desde el principio: BMW comenzó con la movilidad conectada ya en la década de 1970. A partir de 1999, con la tarjeta SIM integrada en el vehículo, se consiguió otro hito en el futuro digital. Se empezaron a ofrecer servicios online y servicios Google, así como innovadores sistemas de visualización, por ejemplo, BMW Head-Up Display. Todo estaba orientado a las necesidades del conductor: como primer fabricante de automóviles de gama alta, BMW hizo posible la reserva y el pago flexibles de servicios tanto en el vehículo como en el PC en casa a través de la tienda BMW ConnectedDrive. Y con la introducción de BMW Connected y Open Mobility Cloud, BMW da el siguiente paso en dirección hacia el futuro de la movilidad.

### MÁS DE **20** SERVICIOS Y APLICACIONES EN LA TIENDA BMW CONNECTED DRIVE

El equipamiento de servicios ConnectedDrive es la base de los servicios inteligentes BMW ConnectedDrive y de la integración de una selección de aplicaciones para smartphone. El equipamiento permite también el acceso a la tienda BMW ConnectedDrive, donde pueden reservarse, ampliarse y organizarse con facilidad y flexibilidad servicios y aplicaciones en cualquier momento conforme a las necesidades individuales, por ejemplo, con el servicio de asistente personal o el Entretenimiento Online, que convierte cada viaje en una experiencia cómoda y entretenida.

### CONEXIÓN PERFECTA Y PERMANENTE CON BMW CONNECTED

¿Cómo sería no volver a llegar tarde nunca? ¿Y que su BMW conociera sus destinos favoritos? ¿O contar con una eficaz navegación dentro o fuera del vehículo? BMW Connected proporciona la información deseada cuando y donde se quiera. BMW Connected es un asistente de movilidad personalizado que facilita la movilidad en la vida diaria y ayuda a llegar al destino a tiempo y relajado.

Mediante la aplicación BMW Connected, la información relevante para la movilidad, como la recomendación de la hora de salida óptima, siempre está disponible por smartphone o smartwatch y se transfiere sin problemas al vehículo.

## BMW X5 M y BMW X6 M: conexión digital para más info-entretenimiento y comodidad

### COMUNICACIÓN DE HORA DE SALIDA

A través del smartphone o el smartwatch, **BMW Connected** informa de la hora de salida ideal para poder llegar a la hora deseada al destino. El sistema calcula la hora de salida propuesta según la ubicación y tomando como base los datos de tráfico en tiempo real.

### SERVICIO DE ASISTENTE PERSONAL

El Asistente Personal conecta al conductor, con solo pulsar un botón, con un agente del Centro de Llamadas BMW. Este buscará, por ejemplo, un restaurante, el cajero automático más próximo o una farmacia de guardia, y, si se desea, enviará las direcciones directamente al sistema de navegación BMW.

### SURROUND VIEW

El equipamiento Surround View (opcional) incluye los sistemas de cámara Top View, cámara de marcha atrás y Side View. Las cámaras situadas en los retrovisores exteriores y una cámara para marcha atrás permiten ofrecer en el display de control una vista de 270° en torno al vehículo y una vista superior de este. El sistema Side View facilita la aproximación a cruces y salidas de autopistas con visibilidad reducida.

### BMW HEAD-UP DISPLAY

El BMW Head-Up Display a todo color con indicadores M proyecta<sup>1</sup> la información relevante para la conducción en el campo visual del conductor. Las indicaciones M se cambian pulsando un botón y presentan la marcha, el régimen en forma de banda dinámica y Shift Lights para indicar el momento óptimo de cambio de marcha.



# INDIVIDUALIDAD Y DIVERSIDAD

**EQUIPAMIENTO:** BMW X5 M y BMW X6 M, BMW Individual y equipamiento destacados.

**COLORES:** gama de colores exteriores e interiores.

**DATOS TÉCNICOS:** peso, motor, prestaciones, consumo, llantas, sistema eléctrico y diagramas de dimensiones.

**BMW SERVICE:** BMW Service, BMW Financial Services y Experiencia BMW.

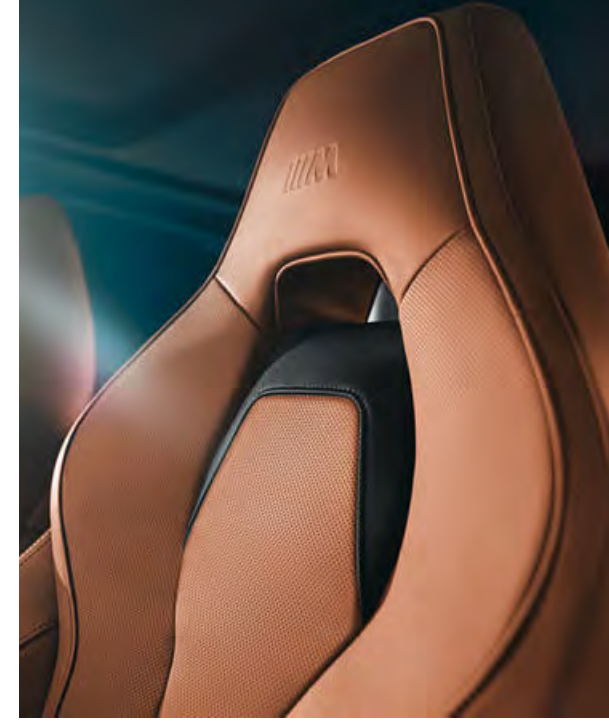

# BMW X5 M



**[ 01 | 03 ]** El diseño exterior del BMW X5 M revela fuerza, deportividad y placer de conducir. Los elementos de diseño M realzan de forma llamativa sus cualidades deportivas.

**[ 02 ]** La palanca de cambio M, los botones de dinamismo de conducción de la consola central, el volante M de cuero y otros detalles M subrayan su carácter High Performance.



**[ 04 ]** El diseño interior persigue en BMW M el objetivo de ofrecer al conductor el máximo control en la conducción deportiva, en un ambiente a medida con asientos M multifunción (opcionales) y óptima sujeción lateral.



**[ 05 ]** Llantas de aleación ligera M de 20 pulgadas con radios dobles estilo 611 M, pulido brillante, con neumáticos de distintas medidas, delante 10 J x 20, neumáticos 285/40 R 20, detrás 11,5 J x 20, neumáticos 325/35 R 20.

## BMW X6 M



**[ 01 | 03 ]** En el exterior, realzan la presencia del BMW X6 M el faldón delantero M con amplias tomas de aire, la zaga deportivamente ancha y los elementos de diseño M, como el retrovisor exterior M con soporte doble y las branquias M.

**[ 02 ]** Desde el cuadro de instrumentos BMW con tonalidades M hasta el volante M de cuero con levas de cambio galvanizadas, los característicos elementos de diseño M revelan el potencial del vehículo.



**[ 04 ]** Los asientos M multifunción (opcionales) proporcionan una sujeción lateral óptima y una gran comodidad incluso en los trayectos largos. El reposapiés M garantiza una sujeción segura y las almohadillas de cuero para las rodillas, situadas en la consola central, sirven como apoyos adicionales en las curvas rápidas.

**[ 05 ]** Llantas de aleación ligera M de 21 pulgadas (opcionales) con radios dobles estilo 612 M, forjadas, pulido brillante, con neumáticos de distintas medidas, delante 10 J x 21, neumáticos 285/35 R 21, detrás 11,5 J x 21, neumáticos 325/30 R 21.

# BMW Individual

La personalidad es la diferencia



Color BMW Individual  
Azuritschwarz metalizado.

**25 YEARS**  
*handcrafted perfection*  
**BMW INDIVIDUAL**



## BMW X6 M. Inspirado por BMW Individual

Conducir un BMW denota un determinado carácter. Quien quiera convertir su vehículo en un reflejo de su personalidad cuenta, gracias a la colección BMW Individual y a BMW Individual Manufaktur, con una variedad casi ilimitada de posibilidades de diferenciación.

Adaptada a la perfección a cada Serie, la colección BMW Individual ofrece una exclusiva selección de opciones de equipamiento. Colores con un brillo único y refractario. Cuero, exclusivo en cuanto a color y alcance, que se complementa con interesantes contrastes. Molduras interiores en exclusiva madera noble o impecable acabado Pianolack.

Esta oferta mejora aún más con BMW Individual Manufaktur. Perseguimos así un único objetivo: hacer realidad con estilo y perfección artesanal prácticamente cualquier deseo de nuestros clientes.



Cuadro de instrumentos BMW Individual revestido de cuero y molduras interiores Pianolack Schwarz.



Equipamiento de cuero ampliado BMW Individual Merino de grano fino Rauchweiss con guarnecido interior del techo Alcantara Rauchweiss, cuadro de instrumentos revestido de cuero y molduras interiores Pianolack Schwarz.



DESCUBRA BMW INDIVIDUAL DE FORMA INTERACTIVA.  
CON LA APLICACIÓN BMW INDIVIDUAL PARA iOS Y ANDROID.

# EQUIPAMIENTO DESTACADO

■ Equipamiento de serie □ Equipamiento opcional



01 ■



04 □



05 ■



07 □



10 □



11 ■



02 ■



06 ■



03 ■



08 ■



12 ■



09 ■



13 □

**[ 01 ]** La parrilla M con varillas dobles en Schwarz de brillo intenso y anagrama del modelo "X6 M" realiza el diseño hacia adelante de la parte frontal.

**[ 03 ]** Los retrovisores exteriores M aerodinámicos con diseño de soporte doble e intermitente LED integrado subrayan el carácter deportivo.

**[ 05 ]** El funcional spoiler trasero en el color de la carrocería mejora la circulación del aire en el eje trasero y alarga visualmente la silueta (solo para el BMW X6 M).

**[ 02 ]** Las llamativas branquias M subrayan el aspecto deportivo del vehículo y optimizan su aerodinámica con el sistema Air Breather integrado.

**[ 04 ]** Techo de cristal panorámico, eléctrico, corredizo y abatible, persiana solar, deflector y apertura de confort con el mando a distancia.

**[ 06 ]** Los faros LED autoadaptables con luz de tonalidad similar a la diurna adaptan automáticamente la distribución de la iluminación a la velocidad y al ángulo de giro.

**[ 07 ]** Llantas de aleación ligera M de 21 pulgadas con radios dobles estilo 612 M, con neumáticos de distintas medidas, forjadas, pulido brillante.

**[ 10 ]** Llantas de aleación ligera M de 21 pulgadas con radios dobles estilo 612 M, forjadas, con neumáticos de distintas medidas, Schwarz, delante 10J x 21, neumáticos 285/35 R 21, detrás 11,5J x 21, neumáticos 325/30 R 21.

**[ 12 ]** Los dos tubos de escape dobles M biselados en cromo de brillo intenso se integran armoniosamente en las formas del faldón trasero.

**[ 08 ]** Los frenos M Compound ofrecen, gracias a diferentes materiales, unos valores de deceleración excepcionales, una gran estabilidad y una larga vida útil.

**[ 11 ]** Llantas de aleación ligera M de 20 pulgadas con radios dobles estilo 611 M, con neumáticos de distintas medidas, pulido brillante.

**[ 13 ]** Cuadro de instrumentos BMW Individual revestido de cuero<sup>1</sup>: parte superior en cuero Walkappa<sup>2</sup> y parte inferior en cuero Merino BMW Individual de grano fino en el color de la tapicería.<sup>3</sup>

**[ 09 ]** Las molduras de entrada, con anagrama del modelo en las inserciones cromadas de las puertas delanteras, subrayan la exclusividad.

<sup>1</sup> Solo disponible en combinación con el equipamiento de cuero ampliado BMW Individual Merino de grano fino.

<sup>2</sup> En Schwarz, con los colores de tapicería Amarobraun, Muskat y Criollobraun. En Scotch oscuro, con los colores de tapicería Rauchweiss y Taupe.

<sup>3</sup> Costuras de contraste en las partes superior o inferior del cuadro de instrumentos y en los paneles de las puertas.

# EQUIPAMIENTO DESTACADO

■ Equipamiento de serie □ Equipamiento opcional



01 ■



04 ■



05 ■



07 □



09 □

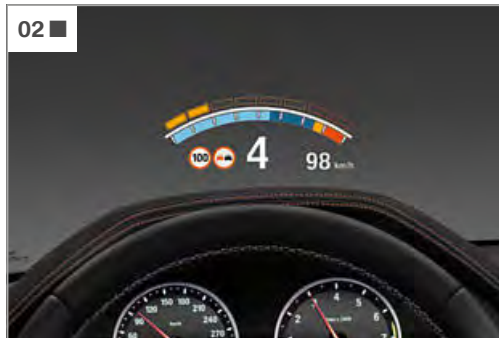

02 ■



06 ■



03 ■



08 □



10 □



11 ■

**[ 01 ]** Volante M de cuero con diseño de radios dobles con levas de cambio, logotipo M, botones M Drive, remate cromado y costuras de contraste en color.

**[ 02 ]** El BMW Head-Up Display<sup>1</sup> a todo color con indicadores M proyecta la información relevante directamente en el campo visual del conductor.

**[ 03 ]** Todo lo esencial a la vista: el cuadro de instrumentos M en tecnología Black Panel incluye cuatro instrumentos redondos y varios indicadores.

**[ 04 ]** El M Drive permite configurar individualmente los ajustes del vehículo mediante la adaptación de las características del motor, los amortiguadores, la dirección y el cambio.

**[ 05 ]** Controlador iDrive Touch (parte del sistema de navegación Professional): manejo intuitivo por medio del panel táctil del controlador iDrive.

**[ 06 ]** El paquete de servicios BMW ConnectedDrive incluye: sistema de navegación Professional<sup>2</sup> con Touch Display, telefonía con carga inalámbrica, servicio de asistente personal, RTTI<sup>3</sup> y Servicios Remotos, con dispositivo de alarma.

**[ 07 ]** El guarnecido interior del techo BMW Individual Alcantara Anthrazit con los montantes de la carrocería revestidos de Alcantara confiere al interior un toque de elegancia.

**[ 08 ]** El equipamiento de entretenimiento en la parte trasera Professional ofrece, con dos pantallas a color independientes, el mejor entretenimiento en las plazas traseras.

**[ 09 ]** Los asientos M multifunción en cuero integral con reposacabezas integrados ofrecen una perfecta sujeción lateral incluso con un estilo de conducción especialmente deportivo.

**[ 10 ]** El sistema de sonido envolvente de gama alta Bang & Olufsen fascina con su sonido perfecto, puesta en escena y altavoz central emergente.

**[ 11 ]** El cambio Steptronic M de 8 velocidades con Drivelogic ofrece una gran variedad de opciones de cambio: desde extremadamente deportivas hasta cómodas, manuales o automáticas.

<sup>1</sup> Con gafas de sol polarizadas, las indicaciones se distinguen de forma limitada. El contenido mostrado en el BMW Head-Up Display depende del equipamiento. Información sobre límite de velocidad y prohibición de adelantamiento solo con Speed Limit Info. Es posible que se necesiten otros equipamientos opcionales.

<sup>2</sup> Es posible la carga por inducción conforme al estándar Qi con determinados teléfonos móviles. Para algunos smartphones sin función de carga por inducción conforme al estándar Qi, se ofrecen fundas de carga especiales disponibles en Accesorios Originales BMW.

<sup>3</sup> Dentro del marco de BMW ConnectedDrive, en una serie de países europeos, el sistema actualiza automáticamente los mapas con licencia gratuita durante tres años un máximo de cuatro veces al año.

# GAMA DE COLORES EXTERIORES

■ Equipamiento de serie □ Equipamiento opcional



■ Sólido 300 Alpinweiss



■ Metalizado A96 Mineralweiss



■ Metalizado A29 Silverstone

## BMW INDIVIDUAL



□ BMW Individual X13 Pyritbraun metalizado



□ BMW Individual S34 Azuritschwarz metalizado



■ Metalizado 416 Carbonschwarz



■ Metalizado M475 Black Sapphire

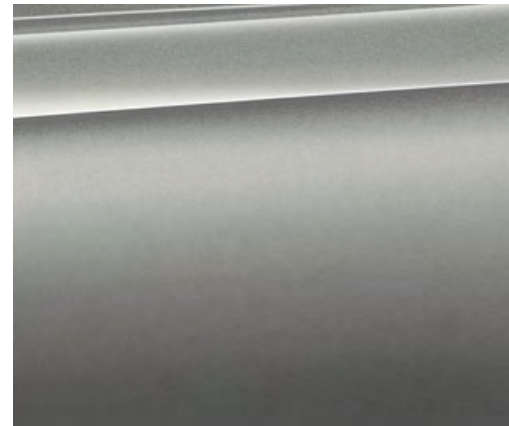

■ Metalizado C28 Donington Grau



■ Metalizado C16 Long Beach Blau



■ Metalizado A75 Melbourne Rot

[ **Configurador BMW** ] Diseñe un BMW totalmente personalizado. Ponemos a su disposición todos los motores, colores y equipamientos actualmente disponibles para que pueda elegir. Más información en [www.bmw.es](http://www.bmw.es)

[ **Cartas de colores** ] Las cartas de colores aquí mostradas le transmitirán una primera impresión de los colores y materiales disponibles para su BMW. La experiencia indica que las tintas de imprenta no siempre pueden reproducir exactamente las tonalidades de las pinturas, tapicerías y molduras interiores. Por ello, le recomendamos que acuda a su Concesionario BMW. Estaremos encantados de enseñarle muestras y de ayudarle a concretar sus deseos personales.

# GAMA DE COLORES INTERIORES

■ Equipamiento de serie □ Equipamiento opcional

## COLORES DE LA TAPICERÍA



■ **Cuero ampliado Merino de grano fino LKSW**  
Schwarz, costura de contraste en Grau

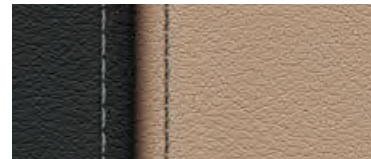

■ **Cuero ampliado Merino de grano fino LKJR**  
Sonoma Beige, costura de contraste en Grau



■ **Cuero ampliado Merino de grano fino LKA9**  
Silverstone, costura de contraste en Grau

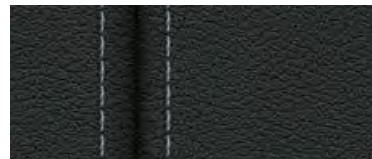

□ **Cuero integral Merino de grano fino X3SW**  
Schwarz, costura de contraste en Grau<sup>1,3</sup>

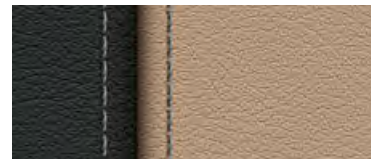

□ **Cuero integral Merino de grano fino X3JR**  
Sonoma Beige, costura de contraste en Grau<sup>1,3</sup>



□ **Cuero integral Merino de grano fino X3A9**  
Silverstone, costura de contraste en Grau<sup>1,3</sup>

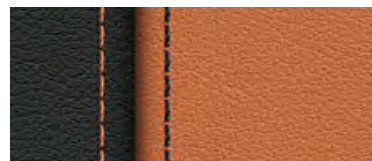

□ **Cuero integral Merino de grano fino X3D8**  
Aragonbraun, costura de contraste en Schwarz<sup>1,3</sup>

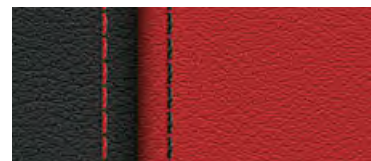

□ **Cuero integral Merino de grano fino X3MR**  
Mugello Rot, costura de contraste en Schwarz<sup>1,3</sup>

## MOLDURAS INTERIORES

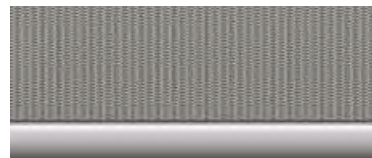

■ **4L9 Aluminium Trace**, molduras decorativas Perlglanz cromadas

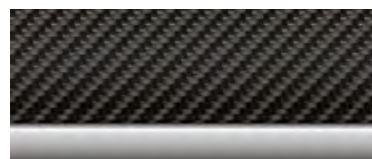

□ **4MC Carbon Fibre**, molduras decorativas Perlglanz cromadas

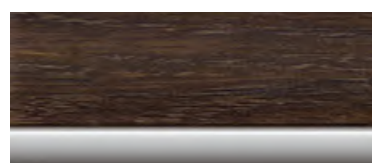

□ **4CV Madera noble de roble americano**, molduras decorativas Perlglanz cromadas

## COLORES INTERIORES

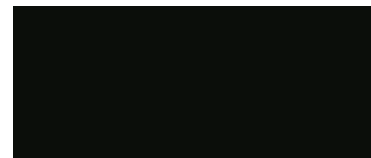

■ Schwarz

## BMW INDIVIDUAL



## COLORES DE LA TAPICERÍA



□ **Cuero Merino BMW Individual de grano fino ZAFU Rauchweiss**<sup>2,3,4</sup>



□ **Cuero Merino BMW Individual de grano fino ZAN3 Taupe**<sup>2,3,4</sup>



□ **Cuero Merino BMW Individual de grano fino ZAP5 Amaro Braun**<sup>2,3,4</sup>



□ **Cuero Merino BMW Individual de grano fino ZAML Muskat**<sup>2,3,4</sup>



□ **Cuero Merino BMW Individual de grano fino ZAP3 Criollo Braun**<sup>2,3,4</sup>

## BMW INDIVIDUAL



## MOLDURAS INTERIORES



□ **Molduras interiores BMW Individual XEW Madera noble Sen Hellbraun**, molduras decorativas Perlglanz cromadas



□ **Molduras interiores BMW Individual 4WC Madera noble de fresno Vulcano Braun**, molduras decorativas Perlglanz cromadas



□ **Molduras interiores BMW Individual 4ML Pianolack Schwarz**, molduras decorativas Perlglanz cromadas

## GUARNECIDO INTERIOR DEL TECHO

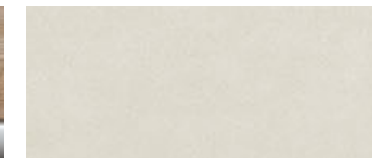

■ **Guarnecido interior del techo BMW Individual XD5 Alcantara Rauchweiss**<sup>5,7</sup>



□ **Guarnecido interior del techo BMW Individual 775 Anthrazit**



□ **Guarnecido interior del techo BMW Individual XD5 Alcantara Scotch oscuro**<sup>6,7</sup>



□ **Guarnecido interior del techo BMW Individual 776 Alcantara Anthrazit**

<sup>1</sup> Solo disponible en combinación con el guarnecido interior del techo BMW Individual Alcantara Anthrazit.  
<sup>2</sup> El equipamiento de cuero ampliado Merino BMW Individual de grano fino incluye los asientos delanteros y traseros, con reposacabezas, parte posterior de respaldo de asientos delanteros, inserciones en revestimiento de puertas, consola central, con reposabrazos, reposabrazos en puertas y tiradores de puertas. El pespunte de contraste comprende los asientos delanteros y traseros y los reposacabezas. Los asientos delanteros o los reposacabezas llevan el símbolo M grabado.

<sup>3</sup> Solo disponible en combinación con los asientos M multifunción.  
<sup>4</sup> Solo disponible en combinación con el guarnecido interior del techo BMW Individual Alcantara Anthrazit o el guarnecido interior del techo BMW Individual Alcantara.  
<sup>5</sup> Solo disponible en combinación con la tapicería de cuero Merino BMW Individual de grano fino en Amaro Braun, Criollo Braun o Rauchweiss.

<sup>6</sup> Solo disponible en combinación con la tapicería de cuero Merino BMW Individual de grano fino en Taupe o Muskat.  
<sup>7</sup> No disponible en combinación con el guarnecido interior del techo BMW Individual Alcantara Anthrazit.

		BMW X5 M	BMW X6 M
--	--	----------	----------

<b>Peso</b>			
Peso en vacío CE <sup>1</sup>	kg	2350	2340
Peso máximo admisible	kg	2970	2950
Carga útil	kg	695	685
Capacidad del maletero, respaldos de asientos mín. – máx.	l	650–1870	550–1525

<b>Motor<sup>2,3</sup></b>			
Cilindros/válvulas		8/4	8/4
Cilindrada	cm <sup>3</sup>	4395	4395
Potencia nominal/Régimen nominal	kW (CV)/rpm	423 (575)/6000–6500	423 (575)/6000–6500
Par máximo/Régimen	Nm/rpm	750/2200–5000	750/2200–5000

<b>Transmisión</b>		
Tipo de tracción	Tracción a las cuatro ruedas	Tracción a las cuatro ruedas
Cambio de serie	Steptronic de 8 velocidades	Steptronic de 8 velocidades

<b>Prestaciones</b>		
Velocidad máxima	km/h	250 <sup>4</sup>
Aceleración 0–100 km/h	s	4,2
Aceleración 0–200 km/h	s	14,9

<b>Consumo<sup>2,3</sup></b>		
Urbano	l/100 km	14,7
Interurbano	l/100 km	9,0
Promedio	l/100 km	11,1
Emisiones de CO <sub>2</sub> , promedio	g/km	258
Categoría de eficiencia		F
Capacidad del depósito, aprox.	l	85

<b>Llantas/Neumáticos</b>		
Tamaño del neumático, delante/detrás	285/40 R 20/325/35 R 20	285/40 R 20/325/35 R 20
Tamaño de la llanta, delante/detrás	10J x 20/11,5J x 20	10J x 20/11,5J x 20
Material	Aleación ligera	Aleación ligera

<sup>1</sup> Peso con el depósito lleno en un 90% y un conductor de 75 kg. El peso en vacío corresponde a vehículos con equipamiento de serie. Los equipamientos opcionales pueden aumentar la masa efectiva del vehículo.  
<sup>2</sup> BMW recomienda el uso de gasolina súper sin plomo de 95 octanos. Se admite combustible sin plomo de 91 octanos o más, con un porcentaje máximo de etanol del 10% (E10). Los datos de potencia y consumo corresponden al combustible de 98 octanos.

<sup>3</sup> Todos los motores cumplen la norma UE6 de serie. El consumo se basa en el ciclo ECE: aproximadamente un tercio de la distancia recorrida en zona urbana y dos tercios en carretera. Además del consumo, se miden las emisiones de CO<sub>2</sub>. Los equipamientos opcionales pueden aumentar estos valores.

<sup>4</sup> Limitada electrónicamente.

**BMW X5 M**

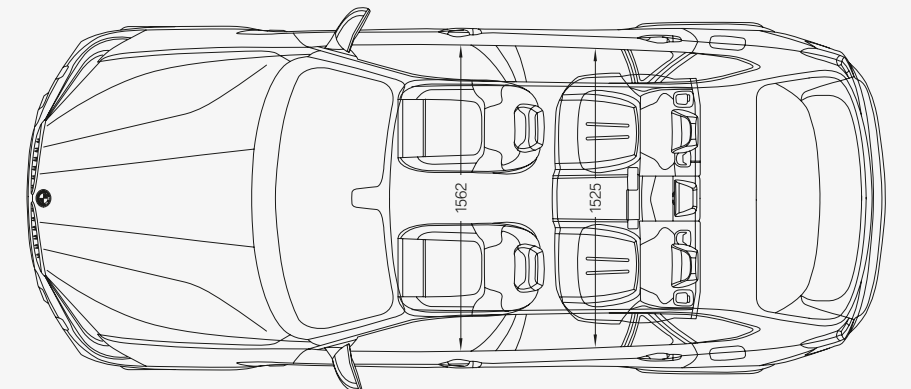
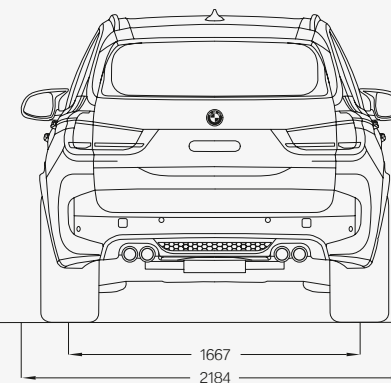
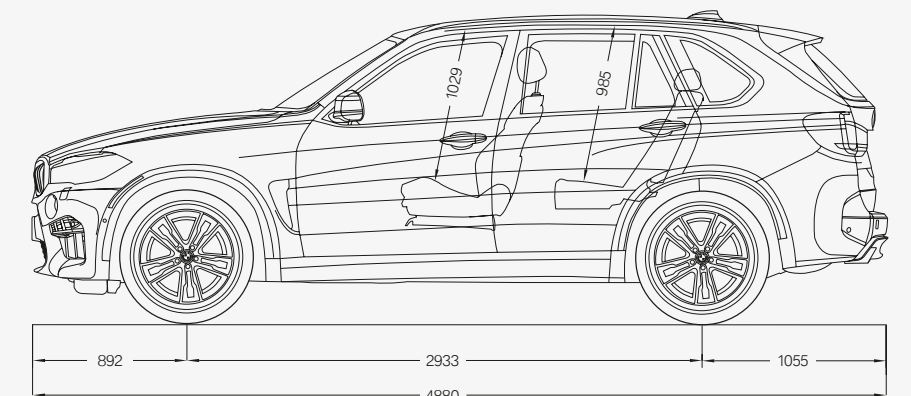
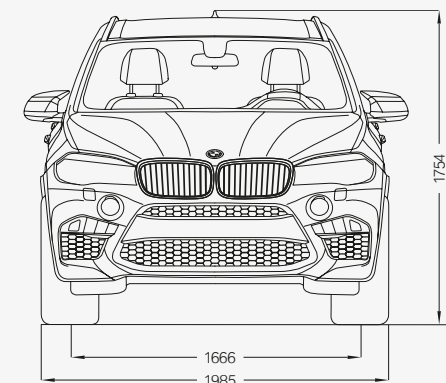

**BMW X6 M**

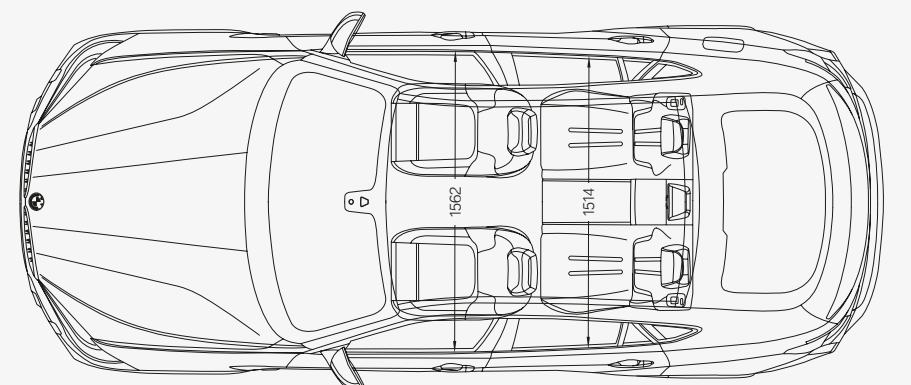
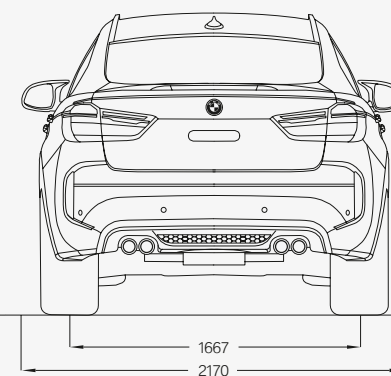
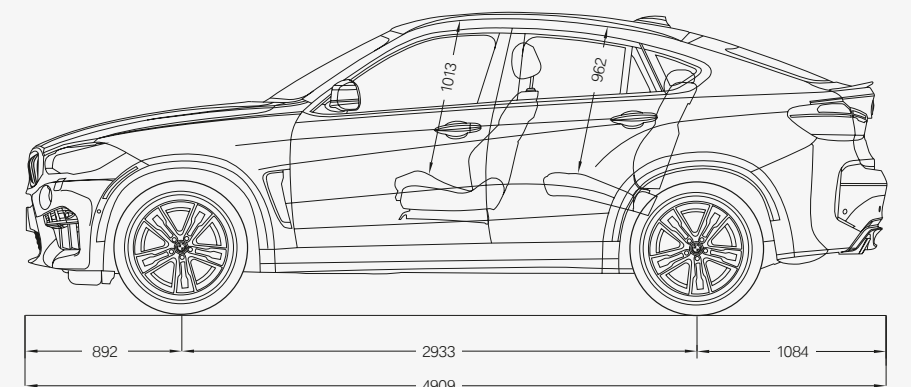
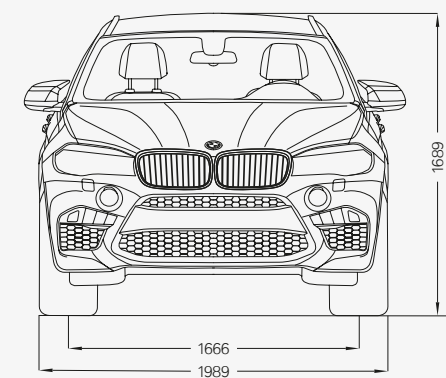

Todas las medidas de los dibujos técnicos se dan en milímetros.

# TODOS LOS SERVICIOS BMW A SU DISPOSICIÓN:

Al comprar un BMW, adquiere la calidad y la asistencia de un servicio perfecto. La función **Condition Based Service (CBS)** comprueba constantemente el estado de las piezas sujetas a desgaste y los líquidos más importantes y, si fuese necesario, muestra el aviso correspondiente en el display. De este modo, solo tendrá que acudir a su Taller Oficial BMW cuando sea realmente necesario.

Allí, nuestros especialistas cualificados de **BMW Service** se ocuparán de su vehículo con las **más modernas tecnologías** y utilizarán exclusivamente **Recambios Originales BMW**. Estamos a su disposición en más de 3.300 Talleres Oficiales BMW repartidos por más de 150 países de todo el mundo: para prolongar al máximo el placer de conducir.

## BMW SERVICE



**Paquetes BMW Service.** Individualidad y relajación. Soluciones de servicio estudiadas y personalizadas en exclusiva para usted y su vehículo: con los paquetes BMW Service disfrutará siempre de su BMW con absoluta relajación y sin preocupaciones gracias a los costes únicos y calculables. Ya se trate de un vehículo nuevo o antiguo, los paquetes BMW Service ofrecen la oferta adecuada para cada fase de la vida del vehículo. Siempre con la máxima exclusividad, profesionalidad y conservación de valor. Siempre con precios justos y transparentes. Y siempre a la medida de usted y de su BMW. Descubra las ventajas de un servicio individual: [www.bmw.es](http://www.bmw.es)



**Asistencia en caso de avería y accidente BMW.** Este servicio está en todo momento a su disposición. Tras su llamada nos ocupamos de todos los trámites necesarios en caso de avería o accidente. Técnicos cualificados se harán cargo de todo para restablecer la operatividad de su vehículo, ya sea por teléfono o en carretera. Disponemos de un amplio programa de movilidad específico para cada país que le proporciona asistencia en caso de avería y seguros que le protegen si se produce un accidente o robo. Si se ve involucrado en una colisión, llame a nuestra línea de asistencia en accidente BMW. Nos encargamos de la llamada de emergencia, el servicio de grúa, el vehículo de sustitución, el parte al seguro y mucho más. Encontrará más información en [www.bmw.es](http://www.bmw.es)



**BMW TeleServices.** Gracias al sistema Condition Based Service, se indica automáticamente la próxima cita con el Taller en el display. Siempre que esté de acuerdo, los datos más importantes del vehículo, necesarios para el servicio, se transmitirán de forma totalmente automática a BMW. Su Taller Oficial BMW accederá a los datos y se pondrá en contacto con usted de forma gratuita para concertar la cita, si fuera necesario. Para utilizar BMW Teleservices, es imprescindible contar con el servicio de llamada de emergencia inteligente o los servicios BMW ConnectedDrive. Si es necesario, en cualquier momento puede desactivar el servicio y cambiar su Taller Oficial BMW directamente en el menú iDrive o en el portal BMW ConnectedDrive. Encontrará más información en [www.bmw.es](http://www.bmw.es)

## BMW FINANCIAR SERVICES



**BMW Financial Services** le ofrece una gama de soluciones a medida en materia de **Financiación, Leasing y Seguros**, que adaptamos individualmente a sus necesidades y a su presupuesto. Le ofrecemos mucho más que solo unas condiciones atractivas. Por ejemplo, si lo que busca es flexibilidad, el programa **BMW Select** sería el adecuado, pues podrá disfrutar de su BMW con cuotas competitivas en plazos de 1 a 4 años, convirtiéndose en su propietario desde el primer momento. Además, le garantizamos un Valor Futuro de recompra y al final del contrato usted decide: si desea cambiar de modelo, devolverlo o bien, quedarse con su BMW. En BMW Financial Services trabajamos para poner a su alcance el mejor producto. Usted elige su BMW y nosotros le ayudamos a decidir cuál es la solución financiera que más se adapta a sus necesidades. Infórmese en [www.bmwfs.es](http://www.bmwfs.es) o en su Concesionario BMW.

## LA EXPERIENCIA BMW



**BMW TV.** Descubra la marca BMW en todas sus facetas en [www.bmw.es](http://www.bmw.es). En reportajes, artículos e informes le contamos noticias de los ámbitos del automóvil, la innovación, el deporte y el estilo de vida.



**BMW Driving Experience.** Cuanto mejor controle su BMW, mayor será el placer de conducir. Aproveche nuestras ofertas, descubra lo que significa desafiar los límites de lo físicamente posible sobre diferentes terrenos y conozca a qué hay que prestar atención en una situación extrema para dominar el vehículo. Más información en [www.bmw.es](http://www.bmw.es)



**Eventos BMW.** Encontrará toda la oferta de eventos BMW y la posibilidad de reservar plazas en [www.bmw.es](http://www.bmw.es)



**Configurador de vehículos BMW.** Desde el motor hasta el equipamiento pasando por el color: en [www.bmw.es](http://www.bmw.es) puede crear el vehículo de sus sueños.



# CREAR EL FUTURO DE FORMA RESPONSABLE

BMW Group fue reconocido de nuevo en 2016 en el "Dow Jones Sustainability Index" como el fabricante de automóviles más sostenible del mundo. El desarrollo de conceptos de vehículos eficientes y de procesos de producción respetuosos con el medio ambiente y el reciclado forman parte de nuestra filosofía. Gracias a las medidas BMW EfficientDynamics y los vehículos eléctricos, se ha reducido el nivel de emisiones de CO<sub>2</sub> de nuestra nueva flota europea de vehículos en más de un 41% desde 1995 hasta hoy. Además, redujimos en un 33% el consumo de recursos, como agua y energía, en la fabricación entre 2006 y 2015, y nuestra meta es un 45% para 2020. Respecto a los objetivos asociados a otros recursos (VOC, aguas residuales y residuos), alcanzamos ya el 45% en 2014: un porcentaje que mejoraremos continuamente. Desde 2007 fabricamos sin vertidos de aguas residuales en nuestra planta de motores de Steyr. Naturalmente, todos nuestros vehículos pueden reciclarse o reutilizarse sin problemas cuando finaliza su vida útil. Diríjase a su Concesionario BMW cuando quiera deshacerse de su BMW antiguo. Encontrará más información en nuestra página web.



¿Te gusta conducir?

Los datos y características referidos a modelos, equipamientos, accesorios, gamas de colores, paquetes y posibilidades de configuración de los vehículos BMW que aparecen reflejados en el documento son los existentes y en vigor en el momento de su impresión en julio de 2017. En consecuencia esos datos y características pueden haber sufrido modificaciones posteriores o no estar ya en vigor. Por ello, a la hora de configurar su vehículo, deberá confirmar con su Concesionario BMW los datos y características vigentes en cada momento. En todo caso las características que se contengan en el documento de oferta comercial que en última instancia le proporcione su Concesionario BMW sobre su vehículo prevalecerán sobre las contenidas en este documento.

© BMW AG, Múnich/Alemania. Solo se permite la reproducción, incluso de forma resumida, con autorización escrita de BMW AG, Múnich.

4 11 999 269 55 2 2017 BM. Printed in Germany 2017.