

# THE X7



BAYERISCHE MOTOREN WERKE



# 1

## EL PRIMER BMW X7



# 2

## DISEÑO Y DETALLES DESTACADOS

- 30 La visión
- 32 Diseño exterior
- 34 Diseño interior
- 36 Sensación de amplitud
- 40 Confort de marcha

# 3

## INNOVACIÓN Y TECNOLOGÍA

- La visión 42
- Asistencia al conductor 44
- Conectividad e info-entretenimiento 46
- Comodidad y funcionalidad 48



# 4

## EQUIPAMIENTO

- 50 La visión
- 52 BMW Individual
- 56 Gama de colores exteriores
- 58 Gama de colores interiores
- 62 Datos técnicos



## MÁS DESCUBRIMIENTOS DIGITALES: NUEVA APLICACIÓN DE CATÁLOGOS BMW

Más información, más placer de conducir: con la nueva aplicación Catálogos BMW, experimentará BMW de forma digital e interactiva como nunca antes. Descargue ahora la aplicación Catálogos BMW en su smartphone o tablet y redescubra su BMW.

Hablemos ahora de la valentía y de por qué  
es más necesaria que nunca.

La valentía es independiente y perturbadora.  
Valentía significa poner en cuestión,  
echar por tierra y despertar.

Necesitamos voces osadas y valientes.  
Todos nosotros.  
Necesitamos pensadores  
con frescura, con optimismo.

Soñadores osados que no  
acepten una respuesta negativa  
Creemos en los pioneros.  
En los mejores pensadores,  
en la vanguardia. En los que luchan  
contra el estancamiento y el retraso.

En efecto: la valentía solo sabe del  
camino que hay por delante.  
Se trata de impulsar a los más audaces  
de nuestra cultura para que sirvan  
de inspiración para el mañana.

De crear algo nuevo que sea sublime.  
De alcanzar un nivel superior de excelencia.  
Aquí es donde se forja un nuevo tipo de lujo:  
en las ideas desafiantes, en la seguridad de  
expresar en voz alta lo que es necesario decir.  
Aunque nadie lo haya pedido.



BAYERISCHE MOTOREN WERKE



EN UN ESPACIO AMPLIO  
OCURREN COSAS ÚNICAS



SI LA CURIOSIDAD SE ENCUENTRA CON LA  
EXPERIENCIA Y LA AMBICIÓN CON LA PERFECCIÓN,  
LA PALABRA IMPOSIBLE NO EXISTE

AL FINAL DEL DÍA TODO SE ENCUENTRA.  
LA PRESENCIA CON EL CARISMA Y EL DINAMISMO.  
EL RESULTADO ES AUTÉNTICA GRANDEZA





A VECES HAY QUE CAMBIAR DE PERSPECTIVA PARA  
DARSE CUENTA: LA PERSONALIDAD LO SUPERA TODO



EL PENSAMIENTO ESPACIAL ES UNA HABILIDAD. VER LAS  
POSIBILIDADES DE UN ESPACIO ES UN ARTE. DISFRUTAR DE  
ESTE ESPACIO ES LA VERDADERA LIBERTAD





HAY LUGARES QUE MÁGICAMENTE NOS ATRAEN  
Y NO LOS QUEREMOS DEJAR UNA VEZ LLEGAMOS  
A ELLOS. A MENOS QUE LA RAZÓN PARA HACERLO  
ESTÉ FRENTE A NOSOTROS



A VECES SE DESEA CREAR ALGO EXTRAORDINARIO,  
A VECES VIVIRLO. EN CUALQUIER CASO,  
EL MOMENTO ES ESPECIAL

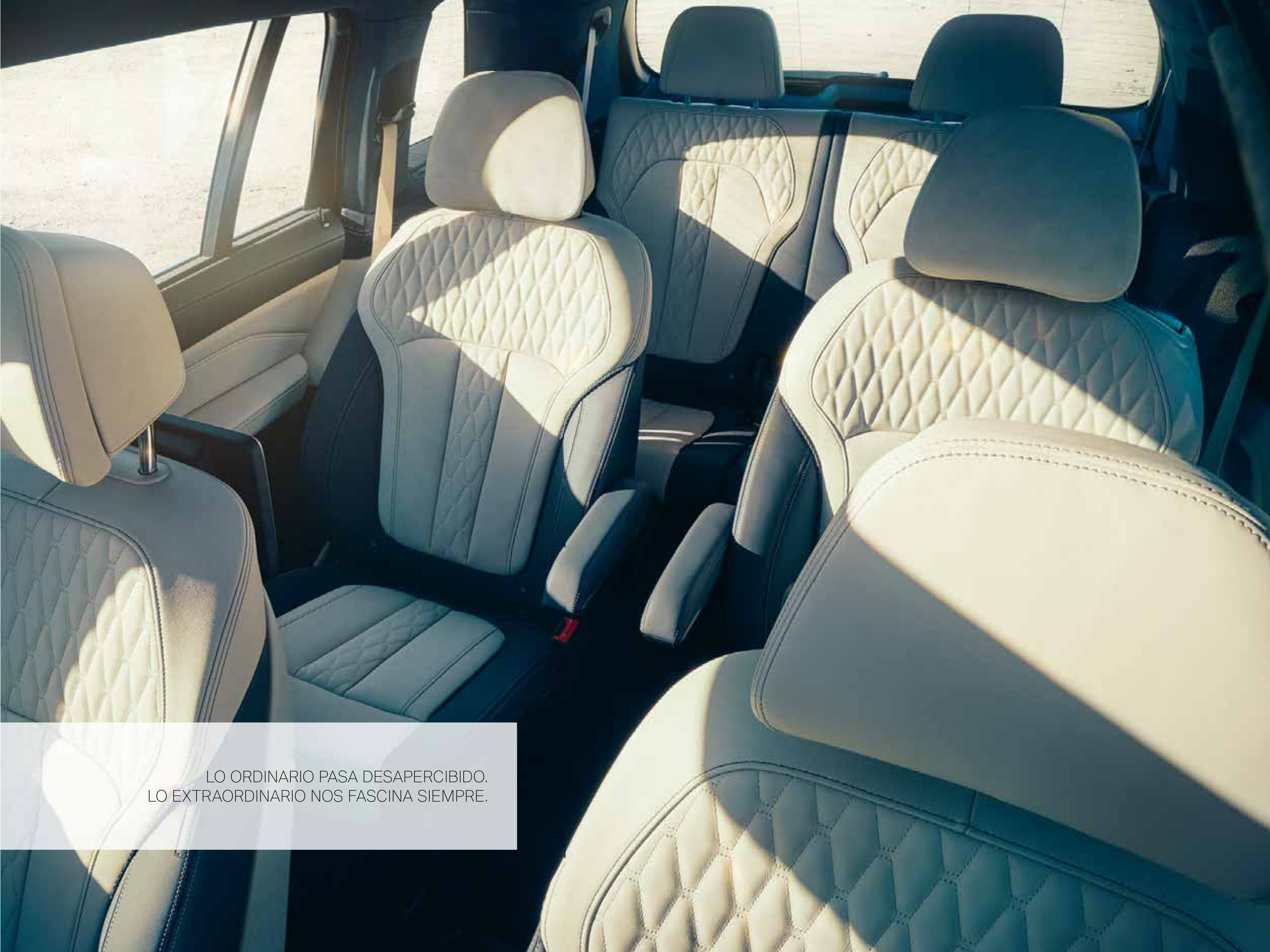

LO ORDINARIO PASA DESAPERCIBIDO.  
LO EXTRAORDINARIO NOS FASCINA SIEMPRE.





ALTO. SOBRESALIENTE. IMPONENTE.

LA FORTALEZA DE CARÁCTER. LA PERSONALIDAD.  
EL CARISMA. QUIEN LO TIENE, NO DEBE DEMOSTRARLO.  
SE IDENTIFICA DE INMEDIATO



# 2

## LA EXCLUSIVIDAD DEBE DESPERTAR EMOCIONES

Buscar y encontrar la perfección moderna: Adrian van Hooydonk, diseñador jefe de BMW Group, comenta la nueva presencia en el segmento de los vehículos más exclusivos.

Los modelos de Bayerische Motoren Werke inauguran un nuevo mundo dentro de la cartera de BMW.  
¿Qué entiende por exclusividad contemporánea?

No queremos dictar a nuestros clientes cómo definir el lujo, sino hacer una oferta atractiva y variada. Las percepciones de la exclusividad varían mucho en todo el mundo. Pero un aspecto fundamental que se puede percibir en todas partes es la creciente importancia que se da al tiempo personal. En el mundo globalizado, se está convirtiendo en el activo más valioso.

¿Cómo se expresa el deseo de perfección y refinamiento en la movilidad?

En el mundo de hoy en día pasamos cada vez más tiempo en diferentes medios de transporte. Los coches son algo así como espacios personalizados sobre ruedas. Deseamos sentirnos totalmente cómodos en

ellos. El tacto del volante y la sensación de los materiales que nos rodean deben ser perfectos. Tampoco la mirada desea encontrar líneas que no sean claras o elementos que la perturben. El interior de un vehículo se considera un espacio vital. Es importante que los sentidos disfruten de la máxima exclusividad.

¿Cuál es el mayor reto de la apariencia externa?

La exclusividad debe irradiarse de forma natural al exterior. Podría utilizarse el término "sofisticación". Para los diseñadores, esto significa que cada pequeño detalle es decisivo. Estos forman parte de un equipo de más de 700 empleados repartidos por cuatro centros en diferentes lugares del mundo, cuyas ideas están en constante competencia. El diseño debe despertar emociones intensas y expresar máxima calidad y larga vida útil, así como permitir disfrutar intensamente en cada momento de la exclusividad y la belleza. Por eso estamos construyendo un ecosistema exclusivo: una familia de modelos. Con caracteres muy diferentes, desde berlinas contemporáneas y coupés elegantes y muy deportivos hasta vehículos

con una oferta de espacio extremadamente exclusiva.

Los nuevos diseños tienen claramente algo en común: la reducción de las líneas.  
¿Quiere promover la exclusividad diseñando algo menos obvio?

El diseño es más claro, moderno y emocional. El expresivo juego de superficies queda en primer plano, y el dinamismo se enfatiza aún más que antes con la carrocería del vehículo. Las pocas líneas del vehículo, que son muy precisas, subrayan el diseño gráfico de las superficies. Sin perder la deportividad típica de BMW, las generosas superficies confieren a la carrocería un aspecto más potente, noble y sensual. Esto es únicamente posible cuando se elabora individualmente el carácter de un vehículo. En un BMW se reconoce siempre a primera vista lo que es posible vivir con él. Concretamente en el caso de nuestros vehículos grandes y especialmente exclusivos, damos una gran importancia a la presencia y a la sensación de bienestar en el interior. Se trata de disfrutar de la libertad y de la sensación de estar en casa en un BMW.





#### ENFOCADO EN LA MÁXIMA SEGURIDAD: LUZ LÁSER BMW

Las grandes personalidades no pasan desapercibidas. Los faros LED hexagonales y de contorno dinámico, con luz autoadaptable, confieren al aspecto del BMW X7 una expresividad única. La Luz láser BMW<sup>1</sup>, con un alcance de hasta 600 m en el modo de luz de carretera, destaca visualmente por sus abrazaderas decorativas azules y el anagrama "BMW Láser" y proporciona un confort adicional.

<sup>1</sup> El equipamiento es opcional.



LA PROTECCIÓN DE LOS BAJOS INTEGRADA EN EL FALDÓN DELANTERO ESTÁ FABRICADA EN ALUMINIO SATINADO<sup>1,2</sup> Y, AL MISMO TIEMPO, TIENE UN ASPECTO EXCLUSIVO Y FUNCIONAL

<sup>1</sup> El equipamiento es opcional.

<sup>2</sup> Disponible solo en combinación con otros equipamientos.

#### UNA DECLARACIÓN DE INTENCIONES QUE ATRAE TODAS LAS MIRADAS: PARRILLA BMW GRANDE Y VERTICAL

La gran parrilla vertical es el componente principal del impresionante diseño del frontal. Su presencia imponente contrasta con los estilizados faros delanteros. Ambos elementos de la parrilla están unidos para conformar un conjunto: es la parrilla doble más grande de la cartera de BMW.

## IMPRESIONANTE. EXPRESIVO. INCOMPARABLEMENTE X

Presencia impecable, simplicidad precisa y glamour discreto. Con su sinfonía de formas, superficies y líneas, el diseño exterior del BMW X7 es una obra de arte que aúna soberanía, superioridad y presencia genuina con elegancia deportiva. Con su imponente y erguida silueta, el frontal ya es un ejemplo de dominio y poder indomable. La pieza fundamental es la parrilla grande y llamativa. Un juego de líneas llamativas y superficies generosas caracterizan una vista lateral moderna y atlética, así como los elegantes elementos de diseño. Y la zaga también muestra determinación y superioridad. Con el primer X7 de BMW, se garantiza siempre una presencia espectacular.



#### ATRACTIVO PULIDO BRILLANTE: UN DISEÑO DE LLANTA ELEGANTE

Las llantas de aleación ligera de 22 pulgadas con radios múltiples estilo 757<sup>1,2,3</sup> se encuentran entre las más grandes de la gama y, por lo tanto, contribuyen a un lateral de presencia inconfundible. En Ferricgrey pulido brillante, son especialmente elegantes.

<sup>1</sup> El equipamiento es opcional.

<sup>2</sup> Solo en combinación con el diseño Pure Excellence.

<sup>3</sup> No disponible para el BMW M50d.





JACEK FRÖHLICH,  
DIRECTOR DE DISEÑO DE LOS  
MODELOS DE GAMA ALTA DE BMW



HADI TEHERANI,  
ARQUITECTO Y DISEÑADOR

## EL ARTE DE MOSTRAR LA GRANDEZA

UNA CONVERSACIÓN SOBRE LA EXCLUSIVIDAD, LA SENSACIÓN DE ESPACIO Y EL PRIMER X7 DE BMW CON EL DIRECTOR DE DISEÑO DE LA CLASE SUPERIOR DE BMW JACEK FRÖHLICH Y EL ARQUITECTO ESTRELLA HADI TEHERANI

Sr. Fröhlich, Sr. Teherani,  
¿cómo crear un diseño que emocione?

**Fröhlich:** Las proporciones desempeñan un papel muy importante. Por encima del diseño siempre debe estar la cuestión de cómo encaja el conjunto, cómo se coordina perfectamente todo. Solo entonces entrarán en juego las líneas y los materiales que dan forma y carácter al automóvil, como el dinamismo, la tranquilidad, la relajación o la exclusividad.

**Teherani:** Para que un espacio funcione, hay que ponerlo en escena. Y aquí tenemos muchas posibilidades de decir lo que queremos expresar. Como arquitecto, por ejemplo, elijo un vehículo en función de la impresión que me causa el modelo desde dentro. Necesito sentirme cómodo y tener una visión general de conjunto.

¿Cómo se puede escenificar un tamaño elegante y sofisticado al mismo tiempo?

**Teherani:** Así como un filósofo se expresa a través de las palabras y la escritura, nosotros lo hacemos a través del espacio. Un ejemplo bastante extremo: cuando entras en una catedral, la altura y el tamaño del espacio sugieren algo. El individuo se siente pequeño e impresionado por la grandiosidad.

**Fröhlich:** En el diseño de un vehículo esta es una línea muy fina, porque lógicamente queremos crear algo nuevo y emocionante. Queremos despertar el entusiasmo. Y el tamaño es un factor importante. El arte es no cometer nunca el error de prometer más desde el exterior de lo que puede ofrecer el interior. Si se echa un vistazo al BMW X7, se puede ver un habitáculo alto desde el exterior, lo que sugiere una extraordinaria amplitud en el interior. Una promesa que cumplimos.

**Teherani:** Y luego son los detalles los que hacen que un espacio amplio resulte realmente agradable. Es posible conseguir un buen resultado a través de las proporciones y los detalles.



¿Qué debe sentir la gente cuando se sube a un coche?

**Teherani:** Dependiendo del diseño, un espacio como el de un coche puede provocar una sensación de abrazo o rechazo. Y cuando uno está en un vehículo, desea sentirse seguro.

**Fröhlich:** El tamaño, en sí mismo, me parece fascinante. El interior del BMW X7, por ejemplo, no solo se adapta al conductor, sino que también ofrece un espacio inimaginable para todos los ocupantes, y este espacio está pensado para despertar ciertas emociones a través de su estética y su equipamiento. En el interior envolvemos a los pasajeros con una línea continua de adelante hacia atrás. Esto les ofrece la sensación de abrazo, lo que es muy evidente, por ejemplo, en el puesto de conducción. Y eso crea una sensación de libertad y seguridad al mismo tiempo.

**Teherani:** En arquitectura solemos decir: el espacio es un lujo. Cuanto mayor es el espacio, más posibilidad de lujo. Es posible arreglárselas con menos espacio, pero la amplitud es una magnífica sensación que podemos crear con nuestro trabajo. Es una forma deseable de lujo.

¿Es realmente más fácil diseñar algo muy grande o algo pequeño?

**Fröhlich:** Como diseñador de automóviles, me enfrento al reto de que todo cambia siempre proporcionalmente, a excepción de las personas. Por lo tanto, el reto consiste siempre en dar el impulso adecuado a un espacio concreto. Los requisitos para el proceso de diseño son independientes del tamaño, pero un mayor tamaño ofrecerá más posibilidades para el diseñador y, en definitiva, para el cliente.

**Teherani:** Esto es muy similar en arquitectura. Por supuesto, estamos trabajando en dimensiones extremadamente grandes cuando, por ejemplo, planificamos una estación de 700 metros de longitud. Sin embargo, el estímulo siempre reside en encontrar una solución en ese momento, sin importar si se está diseñando algo pequeño o algo muy grande.



UNITED AIRCRAFT CORPORATION, EDIFICIO  
DE OFICINAS ZHUKOVSKY, RUS 2011  
HADI TEHERANI ARCHITECTS GMBH

## VIAJES DE LUJO

MÁS ESPACIO PARA LA PERFECCIÓN.  
UNA BREVE MIRADA AL FUTURO DEL  
VIAJE PERFECTO: BMW X7

El lujo no tiene límites. Pero, solo cuando se viaja, se sabe si el concepto de exclusividad satisface las expectativas. Los parámetros más importantes para los viajeros siempre han sido los mismos: máxima intimidad, comodidad sin esfuerzo y velocidad innovadora. Un viaje solo se disfruta cuando es rápido y agradable, cada momento es especial y se dispone del máximo espacio privado. Este principio básico es una constante en la historia de los viajes más exigentes, desde los trenes y yates de lujo hasta los jets privados y los grandes automóviles. La velocidad está cada vez más influenciada por los sistemas autónomos, mientras la privacidad y el confort son cada vez más importantes en el arte de los viajes de placer. El resultado: experimentamos nuevas vías en la construcción de vehículos.

En términos de percepción exterior, el BMW X7 ofrece lo que muchos supuestos conceptos de exclusividad no hacen: la distinción por la presencia. La parrilla más grande de la gama es toda una declaración de intenciones. El interior abre perspectivas completamente nuevas y la combinación de refinamiento y confort se convierte en una característica única. La excelencia se une a la amplitud, experimentada a través de un enorme espacio para las piernas y la cabeza y una oferta de espacio única, con espacio para hasta siete plazas<sup>1,2</sup>, mientras la versión de seis asientos garantiza aún más privacidad en los dos asientos individuales de confort<sup>1</sup> de la segunda fila.



Y se ofrecen perspectivas completamente nuevas: desde el cielo estrellado del Sky Lounge<sup>1</sup> hasta el techo de cristal panorámico, que genera una espectacular sensación de espacio luminoso. Porque lo más importante a la hora de viajar, aunque se olvide a menudo, no es ni llegar ni recorrer el camino. Es la conciencia de que uno nunca tiene que limitarse en su percepción. Este es el verdadero lujo del viaje.

Disfrutar de la perfecta comodidad hace que cada momento y cada viaje largo sean especiales. El equipamiento marca la diferencia. El sistema de sonido envolvente Bowers & Wilkins Diamond<sup>1</sup> con 20 altavoces crea una experiencia de sonido en 3D que proporciona una resonancia total, incluso en espacios grandes. En el interior, la armoniosa luz ambiente genera su propia atmósfera, a lo que contribuye el equipamiento de cuero integral BMW Individual en Elfenbeinweiss y Nachtblau<sup>1,2</sup> con un tacto especial, mientras el sistema de entretenimiento en la parte trasera con dos pantallas de 26,04 cm (10,2 pulgadas) permite a las personas ver películas de forma independiente o disfrutar de la atractiva idea de compartir, por ejemplo, un magnífico video en "modo cine". Es la distinción por excelencia. Los estándares de la exclusividad están cambiando, y se están descubriendo zonas de confort completamente nuevas.

### EN BUSCA DE LA EXCELENCIA

El BMW X7 ofrece una nueva visión de lo que es estar en movimiento y establece un nuevo estándar para la exclusividad. Es decir, la cuestión de si cada momento es realmente un placer. Sin importar si este proviene de la experiencia del entorno o de la comodidad del interior del vehículo. Descubrimos el máximo valor del momento y una nueva forma de viajar.

<sup>1</sup> El equipamiento es opcional.

<sup>2</sup> Disponible solo en combinación con otros equipamientos.





#### SIEMPRE LAS MEJORES PLAZAS: DOS ASIENTOS INDIVIDUALES EN LA SEGUNDA FILA

Seis plazas inmejorables: si elige la versión de 6 plazas<sup>1,2</sup> del primer BMW X7, encontrará en la segunda fila de asientos dos asientos de confort individuales en lugar de una fila continua de 3 plazas. Disfrutará de numerosas ventajas: los dos asientos ofrecen a los viajeros no solo la mayor privacidad posible, sino también el máximo confort. Recuéstese sobre el cómodo cojín del reposacabezas, coloque el brazo sobre el apoyo central y vea cómo transcurre el paisaje. Una ventaja adicional: los dos asientos individuales hacen que el acceso a la tercera fila de asientos sea aún más rápida y cómoda para contar con la máxima flexibilidad en cualquier situación. Si desea llevar más personas, la versión de 7 plazas es justo lo que necesita: la segunda fila de asientos ofrece espacio para tres personas. Independientemente de la versión que elija, en el BMW X7 todas las plazas son inmejorables.

<sup>1</sup> El equipamiento es opcional.  
<sup>2</sup> Disponible solo en combinación con otros equipamientos.

#### LUZ INTERIOR DINÁMICA: UN AMBIENTE ÚNICO

La luz interior dinámica dota al interior de una atmósfera incomparable, que combina lo mejor de la iluminación ambiente e indirecta con características destacadas. Los numerosos LED y las guías de luz pueden configurarse en varios colores según se desee. Al entrar o salir del vehículo o ante sucesos como una llamada telefónica, las puestas en escena dinámicas preconfiguradas crean una llamativa experiencia visual a través de la armoniosa interacción entre todos los elementos de iluminación.

#### COMO EN LAS NUBES: ASIENTO CÓMODO GRACIAS A LA FUNCIÓN DE MASAJE

Los cómodos asientos del BMW X7 le sumergen en una abrumadora sensación de relajación y confort. También puede activar la función de masaje<sup>1,2</sup> con tan solo pulsar un botón, como si de una visita al Spa para el conductor y el acompañante se tratase. Experimente los ocho programas dedicados a las diferentes zonas del cuerpo. Según sus deseos, puede elegir entre tres niveles de intensidad. La musculatura se relaja o activa de forma específica y su bienestar físico aumenta en cada viaje.

<sup>1</sup> El equipamiento es opcional.  
<sup>2</sup> Disponible solo en combinación con otros equipamientos.

## LA EXCLUSIVIDAD MÁS ATRACTIVA: MÁXIMO ESPACIO

La exclusividad del espacio y la libertad: en el BMW X7 cada viaje es un momento único, incluso cuando está parado. Ya sea en el elegante puesto de conducción, en los asientos individuales de la segunda fila o en la cómoda tercera fila, que se pueden organizar como se quiera, dispondrá siempre del mejor asiento. Los elegantes materiales se apoyan sobre formas escultóricas y dan una nota exclusiva al interior. Combinado con un espacio infinito, el interior es el alma de la extraordinaria obra de arte que es el BMW X7.



#### ARTESANIA EXCLUSIVA: APLIQUE DE VIDRIO CRAFTED CLARITY

Las aplicaciones de cristal artesanales<sup>1</sup> son una experiencia única para el tacto y la vista. Aportan un toque de exclusividad a determinados mandos, como la palanca de cambio, el botón Start/Stop, el sistema iDrive o el regulador del volumen. Todo ello realza aún más la atmósfera de elegancia.

<sup>1</sup> El equipamiento es opcional.



### UNA EXPERIENCIA DE CONDUCCIÓN ÚNICA: EXECUTIVE DRIVE PRO

El sistema de control de la suspensión Executive Drive Pro<sup>1,2</sup> es el resultado del más alto nivel de ingeniería y garantiza una conducción que se caracteriza por su estabilidad y armonía en cualquier situación. Incluso en las curvas dinámicas, la inclinación de la carrocería se reduce al mínimo. Pero incluso en las rectas, la estudiada interacción entre la estabilización activa de balanceo de los ejes delantero y trasero, la suspensión adaptativa y la información del sistema de navegación, el análisis del estilo de conducción y los datos de previsión de la cámara garantiza una incomparable sensación de superioridad y ligereza que incrementa el dinamismo y la relajación en cada viaje: dos espíritus en armonía, con Executive Drive Pro.

<sup>1</sup> El equipamiento es opcional.

<sup>2</sup> Para el BMW M50d, disponible solo en combinación con otros equipamientos.

### JUSTO EN EL NIVEL ADECUADO: LA SUSPENSIÓN NEUMÁTICA ADAPTATIVA EN LOS DOS EJES

Comodidad sin igual con el máximo dinamismo: la suspensión neumática adaptativa en los dos ejes, incluido el sistema de amortiguación de control adaptativo, combina ambas cosas. La suspensión neumática mantiene el vehículo a una altura constante, independientemente de la carga. El vehículo desciende automáticamente a velocidades más altas, lo que disminuye la resistencia y el consumo de combustible. Tanto si se trata de una reducción para obtener un mayor dinamismo de conducción como de una elevación para el uso todoterreno, es posible elegir cómodamente entre cinco niveles de altura dentro de un intervalo de ajuste de 80 mm mediante un interruptor situado en la consola central.



## ASÍ CONDUCE LA EXCELENCIA

La experiencia de conducción en un BMW es siempre extraordinaria y el primer X7 de BMW establece un nuevo punto de referencia para ello: extraordinariamente cómodo, exclusivo y dinámico, es un ejemplo impresionante de lo que sucede cuando las visiones tecnológicas se hacen realidad.

### CUATRO MUNDOS. SIN CONCESIONES: PAQUETE xOFFROAD

Con independencia del terreno, el paquete xOffroad<sup>1,2</sup> permite la máxima tracción y seguridad sobre cualquier superficie. Se maneja cómodamente a través del Driving Experience Control xOffroad y ofrece la posibilidad de elegir entre los modos xSand, xRocks, xGravel y xSnow. Dependiendo de la superficie seleccionada, las características del cambio se adaptan y garantizan, junto con el bloqueo mecánico del diferencial, un comportamiento superior y controlado, incluso sobre terrenos exigentes. Un indicador específico del cuadro de instrumentos y del display de control proporciona información adicional, y la protección de los bajos en la parte delantera garantiza la funcionalidad necesaria. El paquete xOffroad combina diseño, forma y funcionalidad de una manera especial para que cada viaje de descubrimientos sea seguro y emocionante.

<sup>1</sup> El equipamiento es opcional.

<sup>2</sup> No disponible para el BMW M50d.



# 3

## LA EMOCIÓN SE TRADUCE EN INNOVACIÓN

Nacen los pensamientos, las ideas se llevan hasta el final y el conocimiento se incrementa al máximo. Se han desarrollado las tecnologías más innovadoras, se han aumentado el confort y la eficiencia y se ha elevado el nivel de prestaciones. Pero todo esto no se hizo para poner en primer plano el conocimiento, las habilidades y el espíritu pionero, sino para ofrecer aún más placer de conducir. La tecnología se convierte en emoción:  
Bayerische Motoren Werke.



# APOYO SIN DISTRACCIONES

## ASISTENCIA AL CONDUCTOR

El asistente inteligente de BMW Personal CoPilot está disponible en todos los vehículos de BMW. Ayuda en todas las situaciones de conducción y aumenta la seguridad y el confort. De este modo, podrá mirar hacia adelante con toda tranquilidad y centrarse en lo más importante: disfrutar del placer de conducir. Hoy, mañana y en el futuro: los sistemas de asistencia al conductor de BMW definen lo que es técnicamente factible, y, como acompañantes fiables, le garantizan que acometa cada desafío con confianza.



### HACIA ATRÁS, TAN FÁCIL COMO HACIA ADELANTE: ASISTENTE DE MARCHA ATRÁS

En cualquier situación: dar marcha atrás puede convertirse a veces en un verdadero desafío. Es una tranquilidad tener un excelente asistente que nos acompañe. El asistente de marcha atrás<sup>1,2</sup> evita esta incómoda tarea: memoriza los últimos 50 metros de la distancia recorrida en trayectos de hasta 35 km/h. Si se desea dar marcha atrás, se encarga de la dirección, de manera que el conductor puede concentrarse por completo en supervisar el entorno del vehículo. Incluso las carreteras estrechas o sinuosas y las situaciones de aparcamiento o maniobra dejarán de inquietarle.

<sup>1</sup> El equipamiento es opcional.

<sup>2</sup> Forma parte del Parking Assistant y del Parking Assistant Plus.



### SIEMPRE QUE SE NECESITE: DRIVING ASSISTANT PROFESSIONAL

Una sensación de tranquilidad: el Driving Assistant Professional<sup>1</sup> incluye todos los sistemas de asistencia inteligentes e innovadores que hacen que la conducción sea más cómoda y segura, por ejemplo, en trayectos monótonos, en el tráfico de parada y arranque o en situaciones poco claras. Funciones semiautomáticas como el control de crucero activo con función Stop&Go y funciones como el Speed Limit Assist automático apoyan al conductor manteniendo y ajustando automáticamente la velocidad y la distancia con respecto al vehículo precedente, mientras el asistente de trayectoria con protección activa en caso de colisión lateral puede evitar la salida involuntaria del carril interviniendo en la dirección. Así, esta inteligencia escondida permite que cada viaje sea aún más fácil y seguro.

<sup>1</sup> El equipamiento es opcional.

### LA SEGURIDAD ES LO PRIMERO: AVISO DE CRUCE CON FUNCIÓN DE FRENADO EN CIUDAD

Semáforos, señales de tráfico y vehículos que cruzan: el aviso de cruce con función de frenado<sup>1,2</sup> en ciudad detecta fuentes potenciales de peligro y contribuye a evitar accidentes. El sistema contribuye activamente al proceso de frenado y avisa al conductor con una advertencia óptica y acústica. Incluso si no se puede evitar una colisión, el sistema interviene y reduce la velocidad de impacto para minimizar los daños.

<sup>1</sup> El equipamiento es opcional.

<sup>2</sup> Forma parte del equipamiento Driving Assistant Professional.





# CONECTADO HASTA EN EL MÍNIMO DETALLE

CONECTIVIDAD E INFO-ENTRETENIMIENTO



## LA MEJOR CONEXIÓN INALÁMBRICA: TELEFONÍA CON CARGA INALÁMBRICA

Su mundo digital, integrado en su BMW X7: no solo la carga inalámbrica se vuelve muy fácil gracias al cargador integrado. También se pueden conectar hasta dos teléfonos móviles y un reproductor de audio móvil a su vehículo a través de Bluetooth, y transferir fotos de contacto desde su agenda y mensajes SMS al display de control. Con la preparación para el punto de acceso WiFi, es posible navegar por Internet a velocidad LTE y disfrutar de una óptima recepción de la señal móvil gracias a la conexión de antena de techo. Pero las conversaciones también han mejorado: un segundo micrófono aumenta la calidad del sistema de manos libres para usted y su acompañante y contribuye así a eliminar eficazmente el ruido de fondo, tanto del área del acompañante como de la parte trasera.<sup>1,2,3</sup>

<sup>1</sup> El equipamiento es opcional.

<sup>2</sup> Es posible la carga por inducción conforme al estándar Qi con determinados teléfonos móviles. Para algunos smartphones sin función de carga por inducción conforme al estándar Qi, se ofrecen fundas de carga especiales disponibles en Accesorios Originales BMW.

<sup>3</sup> El Punto de Acceso WiFi es necesario en el vehículo para el uso de Internet con el máximo estándar LTE. El uso genera costes adicionales.

## ABIERTO A LO NUEVO: BMW DIGITAL KEY

Con BMW Digital Key<sup>1</sup>, la firma de la llave del coche se guarda fácilmente en la aplicación BMW Connected de su smartphone. La manilla de la puerta del BMW X7 reconoce esta firma y abre la puerta de forma segura, fiable y sin necesidad de una llave aparte. Incluso se pueden crear simultáneamente varias firmas de llaves, lo que facilita el préstamo del vehículo a distancia.

<sup>1</sup> Forma parte del paquete de acceso confort.

## UNA INNOVADORA MANERA DE ACCEDER A LA INFORMACIÓN: BMW LIVE COCKPIT

El innovador BMW Live Cockpit Professional con sistema de navegación de aprendizaje es un nuevo punto culminante de la orientación típica al conductor de BMW. En el conjunto de indicadores, al que pertenecen el display de control y el cuadro de instrumentos, toda la información se facilita de manera atractiva. Gracias al concepto de manejo BMW Operating System 7.0 configurable individualmente, es posible un manejo aun más intuitivo mediante los gestos, la voz, la pantalla táctil y el sistema iDrive. La funcionalidad ampliada del controlador permite acceder directamente a todos los servicios digitales, como las aplicaciones<sup>1</sup>, y todo el sistema puede configurarse según los deseos de cada persona.

<sup>1</sup> El equipamiento es opcional.

Por encima de todo y, sin embargo, completamente conectado con su mundo: BMW no quiere seguir las tendencias en las áreas de conectividad e info-entretenimiento, sino establecer estándares. Con BMW ConnectedDrive, estará perfectamente conectado en cualquier lugar y tendrá toda la gama de comunicación, información y entretenimiento al alcance de la mano en todo momento. Además, el asistente de movilidad personal BMW Connected también le acompaña en su smartphone fuera del vehículo y le ayuda en su vida diaria, ya que el placer de conducir comienza mucho antes de entrar y no termina al salir.

## DISFRUTAR DE UN SONIDO EXTRAORDINARIO. SISTEMA DE SONIDO ENVOLVENTE BOWERS & WILKINS DIAMOND

Siete altavoces de tonos medios Kevlar de aluminio. Cinco altavoces de agudos de aluminio. Dos altavoces de agudos con tecnología de diamante. Dos altavoces de bajos centrales con núcleo de Rohacell. Cuatro altavoces de banda ancha en el guarnecido interior del techo para el efecto de sonido 3D. Además, un amplificador de 10 canales y un control dinámico del tono asistido por micrófono, que proporciona un sonido excelente en cualquier situación de conducción gracias al discreto control de los altavoces. El sistema de sonido envolvente Bowers & Wilkins Diamond<sup>1</sup> combina selectos materiales y tecnología punta para crear una experiencia de audio exclusiva y única.

<sup>1</sup> El equipamiento es opcional.

## TODO UN ESPECTÁCULO: EL ENTRETENIMIENTO EN LA PARTE TRASERA PROFESIONAL

Una experiencia de entretenimiento de primera categoría, también en la parte trasera: dos pantallas HD de 26,04 cm (10,25 pulgadas) con función táctil e inclinables por separado y la reproducción de audio a través de altavoces o auriculares crean una verdadera atmósfera de cine en cualquier plaza. Gracias al reproductor Blu-ray adicional en la parte trasera, al acceso a las funciones de entretenimiento del BMW X7 y a la posibilidad de conectar reproductores MP3 o videoconsolas, queda descartado el aburrimiento, con independencia de lo que dure el viaje.<sup>1</sup>

<sup>1</sup> El equipamiento es opcional.

# CON TODOS LOS SENTIDOS

EXPERIMENTAR LA COMODIDAD Y LA FUNCIONALIDAD



Los vehículos de BMW no solo representan un placer de conducir ilimitado, sino también especialmente distinguido. Todo está diseñado para ofrecer el máximo confort y funcionalidad. Desde la acogedora y luminosa puesta en escena al entrar en el vehículo hasta el sonido perfecto de los sistemas de sonido de gama alta y los agradables asientos multifunción: todo está diseñado para que incluso el desplazamiento diario sea una experiencia extraordinaria.

## EXCLUSIVIDAD A CUALQUIER TEMPERATURA: EL PAQUETE DE CALEFACCIÓN DE CONFORT EN LA PARTE DELANTERA

Brazos y manos bien calientes también en los días más fríos: con el paquete de calefacción de confort en la parte delantera<sup>1</sup>, no pasará jamás frío con temperaturas bajas. Además de los asientos delanteros, se calientan los reposabrazos de las puertas y de la consola central delantera, así como el volante. El conductor y el acompañante seleccionan individualmente su temperatura a través del menú del sistema iDrive y del botón de calefacción del asiento para que cada uno pueda disfrutar del ambiente que prefiera.

<sup>1</sup> El equipamiento es opcional.

## SIEMPRE EL GRADO CORRECTO: PORTABEBIDAS DE TEMPERATURA REGULABLE

Café caliente o agua fresca: los que estén de viaje disfrutarán de sus bebidas siempre a la temperatura adecuada en el primer BMW X7. No importa cómo le guste: los portabebidas<sup>1</sup> de temperatura regulable le servirán siempre la bebida a la temperatura adecuada. Se pueden enfriar o calentar por separado con tan solo pulsar un botón. Además, la iluminación ambiente en color indica a primera vista si la bebida se está enfriando o calentando con una elegante luz roja o azul en el interior del portabebidas. El último sorbo será así tan bueno como el primero también de viaje.

<sup>1</sup> El equipamiento es opcional.

## PERFECTO DE PRINCIPIO A FIN: CLIMATIZADOR DE 5 ZONAS

¡Demasiado frío! No, ¡demasiado calor! ¿Le suena? Cuando varias personas están sentadas en un vehículo, sus preferencias acerca de la temperatura pueden ser muy diferentes. Pero gracias al climatizador de 5 zonas<sup>1</sup>, el primer X7 de BMW cumplirá los deseos respecto a cualquier clima. Las zonas del conductor y el acompañante, los lados izquierdo y derecho de la segunda fila de asientos y la tercera fila de asientos pueden climatizarse de forma independiente en función de las preferencias. Ya se trate de una temperatura cálida, fresca o media individual, aquí cada uno puede encontrar su propia temperatura y también controlarla, gracias al mando independiente para cada área.

<sup>1</sup> El equipamiento es opcional.



# 4

## SOLO EL PROPIO CAMINO LLEVA A LAS PROPIAS METAS

Materiales hechos a mano, selectos  
y exclusivos. Colores, superficies y formas  
tan individuales como los ojos que miran.  
Las ideas y las expectativas se cumplen  
sin concesiones, y se superan. La emoción  
es consecuencia del diseño BMW.



# BMW INDIVIDUAL

LA PERSONALIDAD ES LA DIFERENCIA

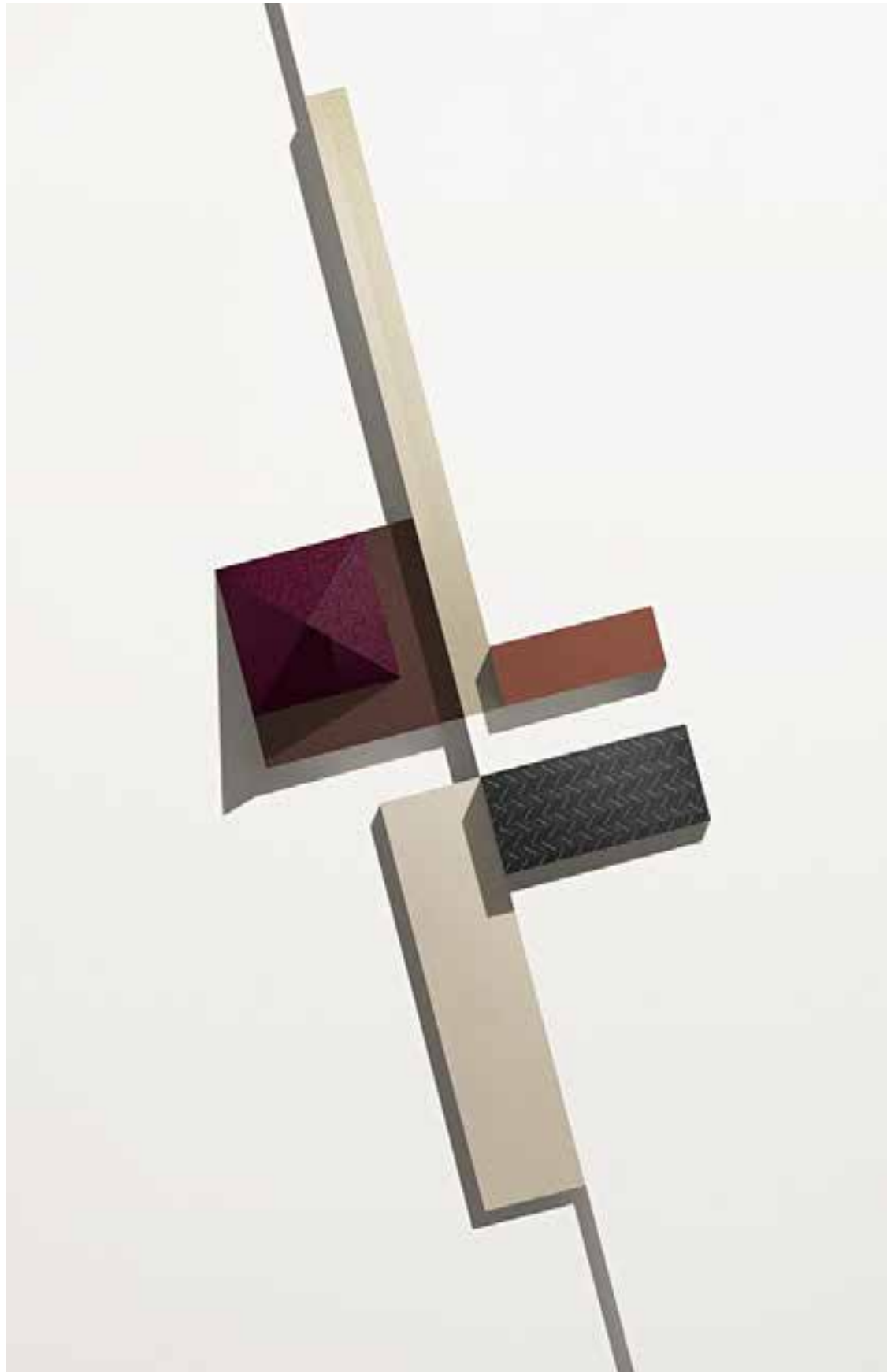

Déjese inspirar: este toque artístico señala a la exclusiva selección de materiales BMW Individual para el primer BMW X7.

## ESPACIO PARA LO INIMAGINABLE. Y PARA SUS IDEAS. EL PRIMER BMW X7. INSPIRADO POR BMW INDIVIDUAL

Con BMW Individual irá un paso más allá: aun más extraordinario y exclusivo. Las posibilidades de BMW Individual son ilimitadas. Tanto si elige exclusivos equipamientos para el exterior y el interior, como si cumple su sueño particular de tener un BMW X7 individual, con BMW Individual tendrá todas las opciones a su alcance. Déjese inspirar.

La pintura BMW Individual en Ametrin metalizado es particularmente atractiva debido a su extraordinario brillo y a su efecto cambiante único. La razón de ello es el pigmento Xirallic. Este crea un deslumbrante efecto brillante y metálico, que incluso aumenta bajo la luz del sol: una pintura única para un vehículo único.

Disponible a partir de 08/2019.



Un aspecto brillante: el brillo profundo de las molduras decorativas BMW Individual en Pianolack Schwarz es el resultado de un elaborado proceso en el que se aplican varias capas de chapa de madera que luego se lacan y pulen con numerosas capas de Pianolack. El resultado es una superficie única que brilla con elegancia.



El equipamiento de cuero ampliado Merino BMW Individual en Coffee subraya la aspiración de excelencia de BMW Individual. Se emplea exclusivamente cuero de la máxima calidad sin defectos en la superficie, que no se somete a ningún tipo de estampado artificial ni tratamiento durante el proceso de producción después del teñido por pigmentación en barril.



DESCUBRA TODA LA VARIEDAD DE BMW INDIVIDUAL PARA ESTE MODELO CON LA APLICACIÓN CATÁLOGOS BMW PARA iOS Y ANDROID.

BMW INDIVIDUAL SIGNIFICA: DAR FORMA A LO EXCEPCIONAL. HACER REALIDAD EL VEHÍCULO SOÑADO



DESCUBRA TODA LA VARIEDAD DE BMW INDIVIDUAL PARA ESTE MODELO CON LA APLICACIÓN CATÁLOGOS BMW PARA iOS Y ANDROID.

# ¿QUÉ COLOR ELIGE PARA EL PLACER DE CONDUCIR?

## GAMA DE COLORES EXTERIORES

¿Phytonicblau o Vermontbronz? ¿Manhattan o Ametrin?  
La extrovertida paleta de colores metalizados para el primer X7 de BMW le supondrá una complicada elección. Pero no importa por qué pintura se decida: elegirá siempre un diseño innovador, un dinamismo sin concesiones y expresará una pasión y un carácter únicos.

■ EQUIPAMIENTO DE SERIE □ EQUIPAMIENTO OPCIONAL



□ Alpinweiß Sólido<sup>1</sup>



■ Sólido 668 Schwarz<sup>1,3</sup>



□ Metalizado C27 Arktikgrau efecto brillante<sup>2</sup>

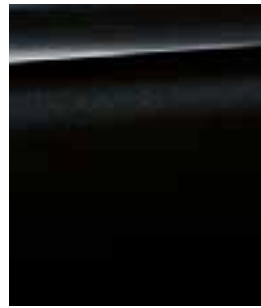

□ Metalizado Black Sapphire<sup>2</sup>



□ Mineralweiß Metalizado<sup>2</sup>



□ Metalizado A90 Sophistograu efecto brillante<sup>3</sup>



□ Vermontbronz Metalizado<sup>1</sup>

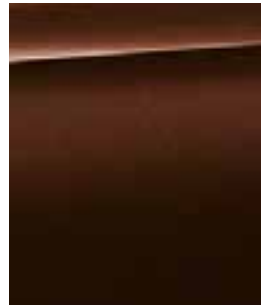

□ Metalizado C11 Terra Braun<sup>1</sup>



□ Metalizado C1M Phytonicblau<sup>1</sup>



□ Metalizado C3D Manhattan<sup>1</sup>



### BMW INDIVIDUAL



□ Metalizado C1N Sonnenstein<sup>2</sup>



□ BMW Individual X13 Pyrit Braun metalizado<sup>2,4</sup>



□ BMW Individual X1B Ametrin metalizado<sup>2,4</sup>



□ BMW Individual X03 Rubinschwarz metalizado<sup>2,4</sup>



□ BMW Individual C3Z Tansanitblau metalizado<sup>1</sup>



Un mundo de colores limitado. ¿Desea colores individuales? BMW Individual le asesora en la elección.

### PAQUETE M SPORT

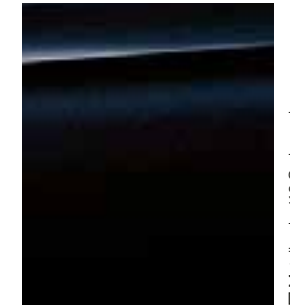

□ Metalizado 416 Carbonschwarz

**[ Configurator BMW ]** Diseñe un BMW totalmente personalizado con el Configurator. Ponemos a su disposición todos los motores, colores y equipamientos actualmente en oferta para que pueda elegir. Más información en [www.bmw.es](http://www.bmw.es) [ Carta de colores ] Las cartas de colores aquí mostradas le transmitirán una primera impresión de los colores y materiales disponibles para su BMW. La experiencia indica que las tiras de imprenta no siempre pueden reproducir exactamente las tonalidades de las pinturas, tapicerías y molduras interiores. Por ello, le recomendamos que acuda a su Concesionario BMW. Estaremos encantados de enseñarle muestras y de ayudarle a concretar sus deseos personales.

<sup>1</sup> No disponible para el BMW M50d.

<sup>2</sup> Disponible como opción para el paquete M Sport.

<sup>3</sup> Disponible a partir de 04/2019.

<sup>4</sup> Disponible a partir de 08/2019.

<sup>5</sup> Disponible de serie para el paquete M Sport y el modelo de serie hasta 04/2019.

# UN ASPECTO IMPECABLE

PERFECCIÓN ESTÉTICA



EXCLUSIVIDAD INCOMPARABLE: EL SUTIL ATRACTIVO DE LA MOLDURA DECORATIVA EN MADERA NOBLE BMW INDIVIDUAL DE FRESNO VETEADO SILBERGRAU DE BRILLO INTENSO DA LUGAR A UN CONJUNTO QUE PERMITE PERCIBIR LA EXCLUSIVIDAD HASTA EN EL MÁS MÍNIMO DETALLE.

Bajo el guarnecido interior del techo BMW Individual en Alcantara<sup>1</sup>, el equipamiento de cuero integral Merino BMW Individual en bicolor Elfenbeinweiss/<sup>2</sup> Nachtblau<sup>1,2</sup> crea un ambiente de elegancia única, como también lo hace la moldura decorativa en madera noble BMW Individual de fresno veteado Silbergrau de brillo intenso<sup>1</sup>, que amorniza a la perfección con el equipamiento de cuero integral y realza el conjunto exclusivo.

<sup>1</sup> El equipamiento es opcional.  
<sup>2</sup> Disponible solo en combinación con otros equipamientos.



SU COMBINACIÓN DE ELFENBEINWEISS Y NACHTBLAU CONFIERE AL EQUIPAMIENTO DE CUERO INTEGRAL MERINO BMW INDIVIDUAL UN EFECTO QUE SE CARACTERIZA POR SU ELEGANCIA Y EXCLUSIVIDAD.



# EL CARÁCTER PROPIO MERECE UN ESTILO PROPIO

UN REVOLUCIONARIO CLÁSICO



EL BRILLO DE LA MOLDURA DECORATIVA EN MADERA NOBLE FINELINE SCHWARZ CON EFECTO METÁLICO AÑADE UN TOQUE ESPECIAL A LA ELEGANCIA CLÁSICA DE LA MADERA.

El equipamiento de cuero ampliado Merino BMW Individual Tartufo<sup>1,2</sup> no solo materializa un estilo único y atemporal. Complementado por la moldura decorativa Finesline Schwarz con efecto metálico de brillo intenso<sup>1,2</sup>, el resultado es un interior que acelera el pulso ya al subir al vehículo.

<sup>1</sup> El equipamiento es opcional.  
<sup>2</sup> Disponible solo en combinación con otros equipamientos..



EL EQUIPAMIENTO DE CUERO AMPLIADO MERINO BMW INDIVIDUAL EN TARTUFO CONVENCE POR SU IMPECABLE EXCLUSIVIDAD Y POR EL EXTRAORDINARIO TACTO DEL CUERO TRANSPIRABLE, ASÍ COMO POR SU TONO ESPECIALMENTE INTENSO.

# UNA CUESTIÓN DE ESTILO

ELEGANCIA, NEGRO SOBRE BLANCO

La esencia de la elegancia cultivada y el atractivo técnico y moderno: el equipamiento de cuero integral Merino BMW Individual de grano fino en Elfenbeinweiss<sup>1,2</sup> crea la simbiosis perfecta con la superficie decorativa en madera noble BMW Individual Finesline Schwarz con inserciones de aluminio<sup>1,2</sup>.

<sup>1</sup> El equipamiento es opcional.  
<sup>2</sup> Disponible solo en combinación con otros equipamientos.



EL EQUIPAMIENTO DE CUERO INTEGRAL MERINO BMW INDIVIDUAL DE GRANO FINO EN ELFENBEINWEISS PRESENTA UNA LLAMATIVA COSTURA QUE SUBRAYA UNA VEZ MÁS LA ASPIRACIÓN EXCLUSIVA DEL EQUIPAMIENTO.

LA MOLDURA DECORATIVA DE MADERA NOBLE BMW INDIVIDUAL FINELINE SCHWARZ CON INSERCIÓNES DE ALUMINIO CONTRIBUYE A UN ASPECTO MODERNO Y ELEGANTE.



# DATOS TÉCNICOS

		xDrive40i	xDrive30d	M50d
<b>Peso</b>				
Peso en vacío CE <sup>1</sup>	kg	2395	2445	2535
Peso máximo admisible	kg	3155	3220	3290
Carga útil	kg	835	850	830
Peso admisible del remolque sin freno <sup>2</sup>	kg	750	750	750
Peso admisible del remolque con freno y en pendiente máx. del 12%/ en pendiente máx. del 8% <sup>2</sup>	kg	2200/2200	2200/2200	2600/2600
Capacidad del maletero	l	326-2120	326-2120	326-2120
<b>Motor</b>				
Cilindros/válvulas		6/4	6/4	6/4
Cilindrada	cm <sup>3</sup>	2998	2993	2993
Potencia nominal/Régimen nominal	kW (CV)/rpm	250 (340)/5500-6500	195 (265)/4000	294 (400)/4400
Par máximo/Régimen	Nm/rpm	450/1500-5200	620/2000-2500	760/2000-3000
<b>Transmisión</b>				
Tipo de tracción		A las cuatro ruedas	A las cuatro ruedas	A las cuatro ruedas
Cambio de serie		Cambio Steptronic	Cambio Steptronic	Cambio deportivo Steptronic
<b>Prestaciones</b>				
Velocidad máxima	km/h	245 <sup>6</sup>	227 <sup>6</sup>	250 <sup>3,6</sup>
Aceleración 0-100 km/h	s	6,1 <sup>6</sup>	7,0 <sup>6</sup>	5,4 <sup>6</sup>
<b>Consumo:<sup>4,5</sup> todos los motores cumplen la norma de gases de escape UE6.</b>				
Bajo (xDrive)	l/100 km	15,2 / 15,3	9,6 / 10,5	11,0 / 11,0
Medio (xDrive)	l/100 km	11,2 / 11,8	8,5 / 9,2	9,0 / 9,6
Elevado (xDrive)	l/100 km	9,7 / 10,4	7,3 / 8,0	7,9 / 8,4
Extra elevado (xDrive)	l/100 km	11,1 / 12,0	8,5 / 9,3	9,1 / 9,6
Norma de gases de escape (homologado)		EU6d-temp	EU6d-temp	EU6d-temp
Emisiones promedio de CO <sub>2</sub> (xDrive)	g/km	256 / 271	216 / 237	234 / 246
Contenido del depósito, aprox.	l	83	80	80
<b>Llantas/Neumáticos</b>				
Tamaño del neumático	km	275/50 R 20 W	275/50 R 20 W	285/45 R 21 Y
Tamaño de la llanta	km	8,5 J x 20	8,5 J x 20	9,5 J x 21
Material	km	Aleación ligera	Aleación ligera	Aleación ligera

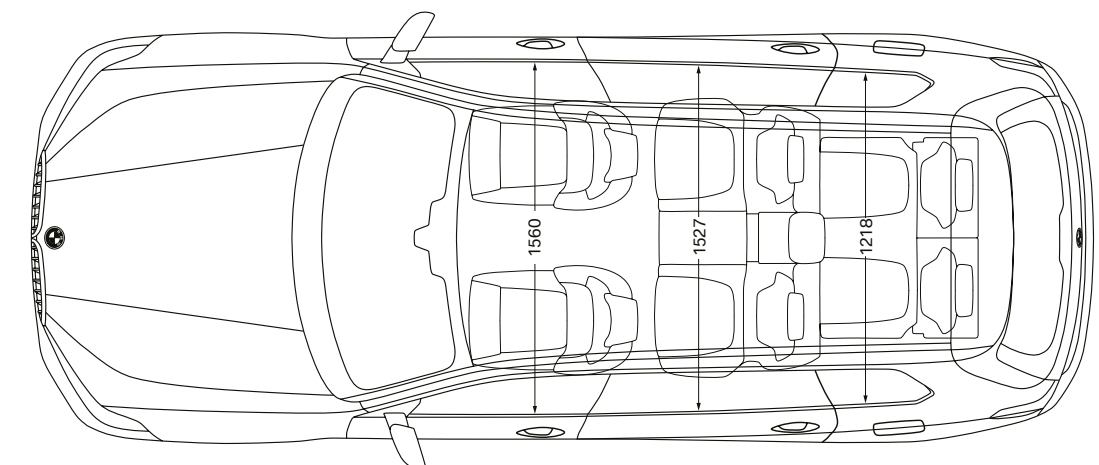
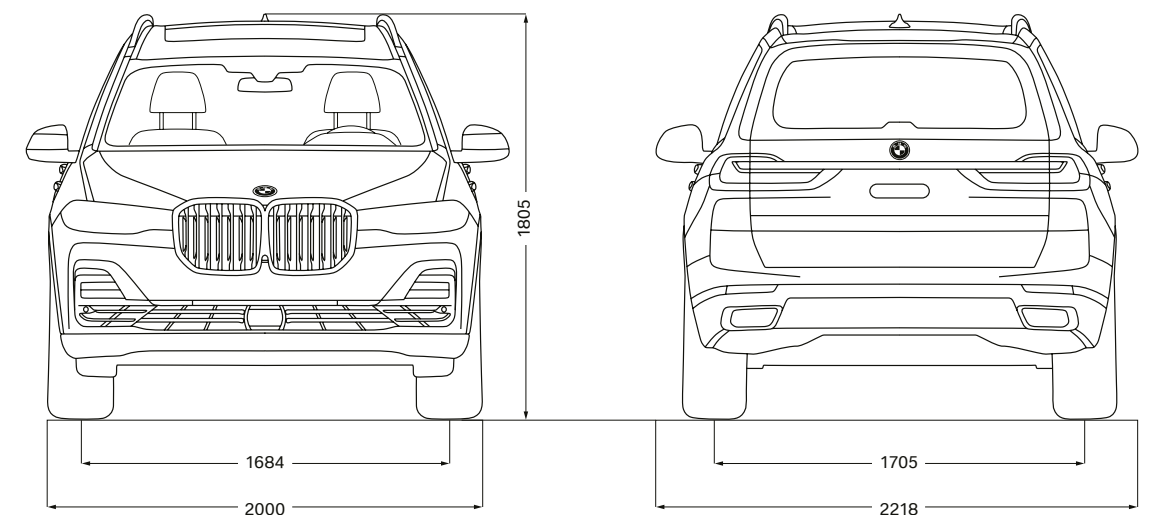
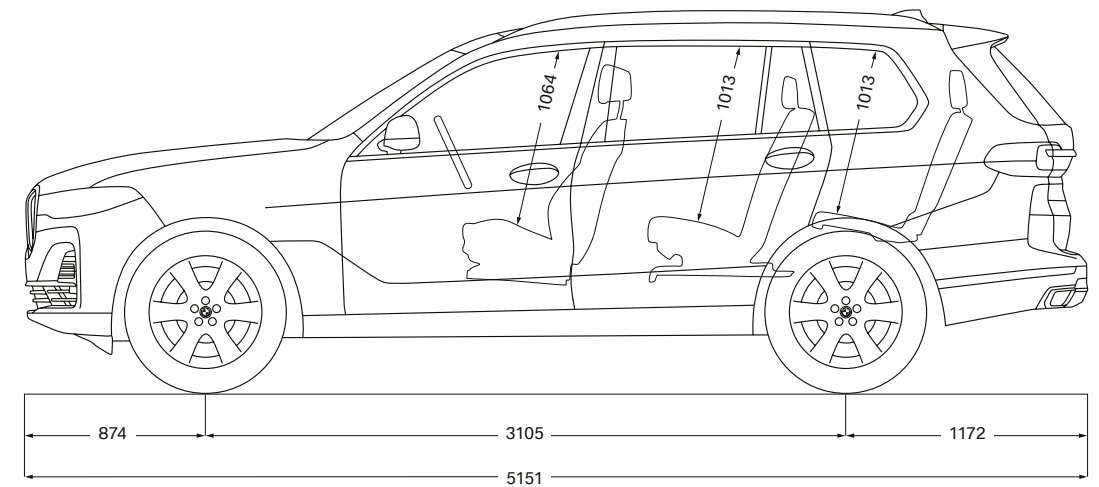

<sup>1</sup> El peso en vacío CE hace referencia a un vehículo con equipamiento de serie, sin ningún equipamiento opcional. Peso en vacío con el depósito lleno en un 90% y un conductor de 75 kg.

Los equipamientos opcionales pueden cambiar el peso del vehículo, la carga útil y, al influir en la aerodinámica, la velocidad máxima.

<sup>2</sup> El peso total efectivo del remolque no puede ser mayor que la suma del peso máximo admisible remolcado más la carga máxima admisible sobre el enganche del remolque.

<sup>3</sup> Limitada electrónicamente.

<sup>4</sup> Los datos de potencia para los motores de gasolina corresponden al combustible de 98 octanos. Los datos de consumo corresponden al combustible de referencia según el Reglamento (UE) 2007/715. Se admite combustible sin plomo de 91 octanos o más, con un porcentaje máximo de etanol del 10% (E10). BMW recomienda el uso de gasolina súper sin plomo de 95 octanos.

<sup>5</sup> Las cifras de consumo de combustible, emisiones de CO<sub>2</sub> y consumo eléctrico se calculan de conformidad con el procedimiento de medición estipulado en la correspondiente versión vigente del Reglamento (UE) 2007/715. Las cifras hacen referencia a un vehículo con el equipamiento de serie en Alemania; los intervalos reflejan las diferencias según el tamaño de llantas y neumáticos elegido y el equipamiento opcional y pueden cambiar en la configuración. Los valores ya se han calculado sobre la base del nuevo ciclo WLTP. [Con estos vehículos podrán aplicarse otros valores diferentes de los que aquí se indican para el cálculo de impuestos y la determinación de otros datos (también) relacionados con la emisión de CO<sub>2</sub>.]

<sup>6</sup> Valores provisionales; los datos que faltan no estaban aún disponibles al cierre de la edición.



Los datos y características referidos a modelos, equipamientos, accesorios, gamas de colores, paquetes y posibilidades de configuración de los vehículos BMW que aparecen reflejados en el documento son los existentes y en vigor en el momento de su impresión en enero de 2019. En consecuencia esos datos y características pueden haber sufrido modificaciones posteriores o no estar ya en vigor. Por ello, a la hora de configurar su vehículo, deberá confirmar con su Concesionario BMW los datos y características vigentes en cada momento. En todo caso las características que se contengan en el documento de oferta comercial que en última instancia le proporcione su Concesionario BMW sobre su vehículo prevalecerán sobre las contenidas en este documento.

© BMW AG, Múnich/Alemania. Solo se permite la reproducción, incluso de forma resumida, con autorización escrita de BMW AG, Múnich. 411 007 342 55 2 2018 BC. Printed in Germany 2018.

**BMW Individual X7 xDrive40i con diseño Pure Excellence:**

motor de gasolina de 6 cilindros BMW TwinPower Turbo con 250 kW (340 CV), llantas de aleación ligera de 22 pulgadas BMW Individual con radios en Y estilo 758 en bicolor con neumáticos de distintas medidas, color exterior Ametrin metalizado, asientos confort con equipamiento de cuero integral Merino BMW Individual Elfenbeinweiss, molduras interiores de madera noble BMW Individual Finline Schwarz con inserciones de aluminio.

**BMW X7 xDrive40i:**

motor de gasolina de 6 cilindros BMW TwinPower Turbo con 250 kW (340 CV), llantas de aleación ligera de 22 pulgadas con radios múltiples estilo 757 en bicolor con neumáticos de distintas medidas, color exterior Arktikgrau efecto brillante, asientos confort con equipamiento de cuero integral Merino BMW Individual Elfenbeinweiss/Nachtblau, molduras interiores de madera noble BMW Individual de fresno vetado Silbergrau de brillo intenso.

