



Dacia Duster



Dacia Duster, no te equivocas.



En un mundo donde el valor percibido no tiene nada que ver con el valor real, donde lo que está de moda un día ya no lo está el día siguiente, donde una revolución tecnológica reemplaza a otra, Duster es la mejor elección.

Su nuevo diseño reafirma su carácter aventurero, moderno y dinámico. Pero **la verdadera revolución** se encuentra en su interior: su espacio ha sido pensado para ser elegante, pero también más funcional y modulable. Generoso, Duster propone numerosos equipamientos 100% útiles. Sus nuevas motorizaciones potentes y silenciosas se unen a ahorro y a ecología.

Robusto y fiable, Duster es un auténtico 4x4 con aptitudes en todos los terrenos. Lo mejor: su precio. No hace falta decir más.







DUSTER

DUSTER

Dacia

Un diseño con carácter. Un auténtico estilo aventurero.

El diseño de Duster evoluciona y reafirma su carácter gracias a un estilo moderno, robusto y dinámico. Nuevo frontal delantero con calandra cromada y faros de doble óptica, nuevas llantas de 16 pulgadas en gris, nuevas barras de techo... ¡sigue tan seductor como siempre!

¿Dónde está la verdadera revolución? Se encuentra en su interior. Más elegante, con nuevas tapicerías e incluso, opción de cuero*. Más moderno, con su nuevo tablero de a bordo totalmente rediseñado y sus detalles cromados, Duster tiene un estilo aventurero único.

Es la prueba de que el buen gusto no tiene nada que ver con el precio. Nada que ver.

*Revestimiento de cuero de origen vacuno en parte central de respaldo y asiento; tejido TEP en reposacabezas, laterales y trasera de asientos.





Cómodo en cualquier situación. ¿Qué esperas de un verdadero 4x4?

Dotado de una altura al suelo de 21 cm y ángulos de franqueo importantes (29,3° para el ángulo de entrada, 23° para el ángulo ventral y 34,9° para el ángulo de salida), puede hacer frente a cualquier condición en carretera y caminos.

Con su mando 4x4 intuitivo, se adapta a cualquier situación con total seguridad. En carreteras con buena adherencia, el modo 4x2 es muy útil. El par motor está, en este modo, distribuido entre las dos ruedas delanteras, optimizando el consumo de carburante.

En todo tipo de carreteras, sean cuales sean las condiciones de adherencia y la velocidad del vehículo, el modo AUTO reparte automáticamente el par entre el eje delantero y trasero. Te beneficiarás así del mejor compromiso entre seguridad y motricidad.

Además, en terrenos difíciles y superficies accidentadas, con barro o arena, el modo "LOCK" distribuye permanentemente el par motor en las 4 ruedas para optimizar las capacidades de paso. Disfrutarás de un control motor y de una frenada adaptados al uso 4x4.

La caja de cambios con 6 relaciones* viene a completar sus capacidades off-road. Su primera marcha, corta, le permite evolucionar a baja velocidad sobre terrenos accidentados, arrancar en pendiente o retener el vehículo en descenso con una carga pesada.

Su diseño compacto y su peso ligero le aseguran una gran agilidad y contribuyen a sus buenas prestaciones.

¿Se puede pedir más a un 4x4?

* Disponible en las versiones dCi y TCe.









Una tecnología verdaderamente útil.



Aún más generoso, Nuevo Duster propone nuevos equipamientos siempre a precios Dacia, tal como el regulador y limitador de velocidad, el radar de proximidad trasero con cámara o el sistema multimedia MEDIA NAV EVOLUTION con la cartografía Europa Oeste de forma gratuita.

Sencillo e intuitivo, el sistema multimedia MEDIA NAV EVOLUTION con pantalla táctil de 7" (18 cm) te permite navegar entre las diferentes funcionalidades: navegación GPS, telefonía, radio, dispositivos de música externos... Gracias a la conexión Bluetooth®, podrás telefonar en manos libres, escuchar tu música en audiostreaming o conectarla directamente en las tomas USB / Jack en la consola.

Dispone de nuevas funcionalidades como su reconocimiento de voz (vía SIRI a partir de iPhone 4S) a través de mandos bajo el volante y micrófono del vehículo.

Con la nueva aplicación que te permite conectarte vía Smartphone a todo lo que te gusta con solo tocar la pantalla: Facebook, Twitter, Podcasts, Trip Advisor...

A bordo del Nuevo Duster, la tecnología ha sido concebida par ser útil y fiable.

El reposabrazos visualizado está solo disponible como accesorio.

Motorizaciones con buenas prestaciones, y ecológicas...



Con Duster, disfrutarás de nuevas motorizaciones gasolina y diésel, silenciosas y económicas, tanto en 4x2 como en 4x4.

El motor dCi 90, uno de los mejores diésel del mercado, presenta una conducción muy agradable, así como un consumo y emisiones reducidos. Está también disponible en 110 cv para más potencia.

En lo que se refiere a gasolina, Duster propone el 1.6 115 cv y el nuevo motor TCe 125 muy silencioso y potente. Agradable en la ciudad, seduce también en carretera.

Sus aceleraciones francas, pero suaves, le permiten ser reactivo para una conducción dinámica, con un consumo y emisiones controlados. Dos argumentos, económico y ecológico, que se pueden optimizar gracias al ECO MODE del vehículo o siguiendo las recomendaciones del indicador de cambio de marcha...Todas las versiones están equipadas con el sistema Stop & Start.

Además se ha realizado un gran trabajo sobre la acústica del vehículo y la disminución de las vibraciones percibidas que mejoran de manera notable la insonorización a bordo.





Duster

Duster TCe 125

Placer de conducción aumentado.



El nuevo motor TCe 125 aúna potencia y ligereza. Esta motorización turbo de gasolina, unida a una caja de 6 velocidades manual, procura sensaciones de conducción óptimas. Ofrece excelentes reprises y aceleraciones vigorosas, aunque conduzcamos a bajo régimen, gracias a su potencia de 125 cv y al par de 205 Nm a 2.000 r.p.m.

Con este motor, Duster presenta un consumo moderado de 6,1 l/100 km y emisiones limitadas a 138 g/km de CO₂, lo que reduce el daño al medioambiente. Los costes de mantenimiento también son reducidos gracias a una cadena de distribución que no hace falta cambiar nunca: un ahorro considerable para el bolsillo.

1.6 16v 115 y TCe 125

Además del TCe 125, Duster propone, para los conductores que prefieren motorizaciones de gasolina, un 115 cv. Este 1.6 16v 115 es el más económico de cuantos ofrecemos y de gran versatilidad para los distintivos usos del vehículo. En cuanto al TCe 125 cv, ha sido concebido para los que necesitan de más potencia, para remolque o trayectos por monte, por ejemplo.

dCi 90 y dCi 110

Para los conductores que optan por el diésel, con Duster se puede elegir entre dos potencias, 90 y 110 cv. Cada uno de estos dos motores es dinámico, agradable y robusto, además de muy económico. El dCi 90 y el dCi 110 presentan consumos de 4,4 l/100 km (4,7 l/100 km en dCi 110 4x4) y emisiones de CO₂ limitados a 115 g/km de CO₂ (123 g/km en dCi 110 4x4).

Con estas cuatro motorizaciones, Duster es verdaderamente polivalente, y se adapta a todas las necesidades y a todos los conductores. Cada motor aporta placer de conducción, confort y coste de uso reducido.





Más diseño.
Más funcional.



Un interior
verdaderamente nuevo.



El interior de Duster ha sido totalmente renovado. Espacioso, ofrece al conductor y pasajeros, confort en todas las plazas. Más elegante, con sus nuevas tapicerías, sus acabados y sus materiales cuidados, no ha olvidado ser funcional y modulable. Tiene un sentido práctico, con numerosos compartimentos para tener a mano todos los objetos útiles: nuevos portaobjetos en el tablero de a bordo y en las puertas, portavasos delanteros y trasero, guantera iluminada... Sus asientos abatibles 1/3-2/3 te permiten modular el espacio según tus necesidades*.

Con una capacidad de 475 litros** al mejor nivel del mercado, el maletero pasa a 1.463 litros en configuración de dos plazas, un volumen excepcional para cargar los objetos más voluminosos. Su amplia apertura y la nueva bandeja oculta-equipaje son muy útiles a la hora de cargar.

Confortable, generoso y fácil de vivir... Duster es la prueba de que la mejor evolución es la que mejora tu vida cotidiana.

* Según versiones. ** 475 litros en 4x2, 443 litros en 4x4.





Garantía 3 años o 100.000 km... Es totalmente fiable.

La robustez del Duster está al servicio de la seguridad de sus pasajeros. Cada uno se beneficia de un equipamiento completo: airbags frontales y laterales delanteros (conductor y pasajero), sistema de fijación Isofix en las plazas laterales traseras. Su estructura de carrocería reforzada asegura una excelente protección en cualquier circunstancia. El puesto de conducción, en altura, ofrece una capacidad de anticipación y una conducción más serena. Más seguro, Duster está equipado con ABS de serie unido a la ayuda a la frenada de emergencia y del sistema de control dinámico de conducción (ESP). Dispositivos que garantizan una frenada eficaz y una mayor estabilidad del vehículo.

La fiabilidad de sus motores ha sido probada. Porque está concebido para durar, Duster va a ser nuevo durante mucho tiempo. Y si además está garantizado por 3 años o 100.000 km, es que, sencillamente, lo es.

Versión Base



Principales equipamientos Base

- ESP
- ABS + Asistencia a la Frenada de Emergencia
- Airbag frontales + Airbags laterales delanteros
- Testigo de Cinturón de Seguridad en asiento conductor y pasajero
- Cinturones traseros de 3 puntos
- ISOFIX en plazas laterales traseras
- Sensor de presión de neumáticos
- 3 reposacabezas traseros
- Banqueta trasera abatible 1/1
- Dirección asistida
- Indicador de cambio de marcha
- ECO-Mode
- Faros de doble óptica
- Kit de reparación de pinchazos
- Embellecedores de 16"
- Paragolpes y tiradores de puertas exteriores negras
- Retrovisores exteriores negros

OPCIONES

- Barras de techo longitudinales negras
- PACK PLUS (Elevallunas delanteros eléctricos + Cierre centralizado con mando + Condenación automática de puertas en circulación)
- Rueda de repuesto



Versión Ambiance



Principales equipamientos Ambiance = Base +

- Barras longitudinales negras "Duster"
- Ejevalunas delanteros eléctricos
- Cierre centralizado de las puertas con mando a distancia
- Condenación automática de puertas en circulación
- Decoración interior : contorno de las salidas de aire en cromo, tiradores de puertas delanteras en gris oscuro
- Parasol con espejo en lado conductor
- Iluminación central en plazas traseras
- Dacia Plug&Radio: Radio, CD, MP3, USB, Jack, Bluetooth®, con mandos en volante
- Faros antiniebla

OPCIONES

- Aire acondicionado
- Sistema multimedia MEDIA NAV EVOLUTION: Navegador con pantalla táctil de 7" + radio con toma Jack y USB + Bluetooth®, info tráfico + aplicación AHA, controlado por mandos bajo el volante. Con cartografía Europa Oeste.
- Regulador-Limitador de velocidad
- Pack modularidad (Banqueta trasera abatible 1/3-2/3 + Volante y asiento del conductor regulables en altura + Cinturones delanteros regulables en altura)
- Pintura metalizada
- Rueda de repuesto



Versión Lauréate

Principales equipamientos Lauréate = Ambiance +

- Aire acondicionado
- Decoración interior de color Gris Platino (tiradores de puertas delanteras, embellecedor en brazo inferior del volante y moldura de decoración en los paneles de las puertas)
- Ordenador de a bordo con indicador de temperatura exterior
- Elevalunas eléctrico de impulso en lado conductor
- Pack Modularidad (Banqueta trasera abatible 1/3-2/3 + Volante y asiento del conductor regulables en altura + Cinturones delanteros regulables en altura)
- Parasol con espejo e iluminación en lado pasajero
- Paragolpes de color carrocería / negro
- Embellecedores de 16" estilizados
- Retrovisores exteriores eléctricos
- Tiradores de puerta exteriores de color carrocería
- Volante de cuero

OPCIONES

- Sistema multimedia MEDIA NAV EVOLUTION: Navegador con pantalla táctil de 7" + radio con toma Jack y USB + Bluetooth®, info tráfico + aplicación AHA, controlado por mandos bajo el volante. Con cartografía Europa Oeste.
- Regulador-Limitador de velocidad
- Radar de proximidad trasero
- Radar de proximidad trasera con cámara
- Elevalunas traseros eléctricos
- Tapicería de cuero*
- Llantas aluminio 16" gris
- Pack Look Gris (Barras de techo cromadas + Llantas aluminio 16" gris + Protecciones de bajos y laterales cromados + Retrovisores gris + Cristales laterales y traseros sobretintados + Cánula de escape cromado)
- Pintura metalizada
- Rueda de repuesto



*Revestimiento de cuero de origen vacuno en parte central de respaldo y asiento; tejido TEP en reposacabezas, laterales y trasera de asientos.



Equipamientos y opciones

	Base	Ambiance	Lauréate
PRESENTACIÓN EXTERIOR			
Paragolpes	Negros	Negros	Color carrocería / negro
Tiradores de puertas exteriores	Negros	Negros	Color carrocería
Retrovisores exteriores negros	●	●	●
Retrovisores exteriores gris	-	-	○ ⁽³⁾
Barras de techo longitudinales negras con inscripción "Duster"	●	●	●
Barras de techo longitudinales cromadas con inscripción "Duster"	-	-	○ ⁽³⁾
Cristales de puertas traseras, lunas de custodia y luneta trasera tintadas	-	-	○ ⁽³⁾
Embelledores de 16"	●	●	-
Embelledores de 16" estilizados	-	-	●
Llantas de aluminio de 16" Gris	-	-	○ ⁽³⁾
Pintura metalizada	-	○	○
ASIENTOS Y AMBIENTES INTERIORES			
Consola central	Gris	Gris	Gris
Contorno de salidas de aire	Negros	Cromado	Cromado
Embelledor en brazo inferior del volante	-	-	Gris Platino
Tiradores de puertas delanteras	Negros	Gris Oscuro	Gris Platino
Moldura de decoración en los paneles de puertas	-	-	Gris Platino
Tapicería de cuero*	-	-	○
Volante de cuero*	-	-	●
Banqueta trasera abatible monobloque	●	●	-
Banqueta trasera abatible 1/3-2/3	-	○ ⁽²⁾	●
Portaobjetos en puertas delanteras	●	●	●
Portaobjetos en el respaldo de los asientos delanteros	-	-	●
SEGURIDAD ACTIVA Y PASIVA			
ABS + Asistencia a la Frenada de Emergencia	●	●	●
Airbags frontales (desconectable en el lado del pasajero)	●	●	●
Airbags laterales delanteros de cabeza y de tórax	●	●	●
Reposacabezas delanteros regulables en altura	●	●	●
Testigo visual y sonoro del cinturón de seguridad del conductor y pasajero	●	●	●
Cinturones delanteros regulables en altura	-	○ ⁽²⁾	●
Cinturones traseros de 3 puntos	●	●	●
3 reposacabezas traseros (reposacabezas central tipo "coma")	●	●	●
Rueda de repuesto (excepto si motor GLP)	○	○	○
Kit de reparación de pinchazos	●	●	●
Sistema de fijación ISOFIX en los asientos laterales traseros	●	●	●
ASR-ESP (control de estabilidad)	●	●	●
Condensación automática de puertas en circulación	○ ⁽¹⁾	●	●
Sensor de presión de neumáticos	●	●	●
PROTECCIÓN DEL VEHÍCULO			
Antiarranque codificado	●	●	●
CONDUCCIÓN Y APARATOS DE CONTROL			
Cuentarrevoluciones	●	●	●
Dirección asistida	●	●	●
Ordenador de a bordo, con indicador de temperatura exterior	-	-	●
Regulador - Limitador de velocidad	-	○	○
Radar de proximidad trasero	-	-	○
Radar de proximidad trasera con cámara	-	-	○
Indicador de cambio de marcha	●	●	●
Eco-Mode	●	●	●

	Base	Ambiance	Lauréate
VISIBILIDAD			
Faros antiniebla	-	●	●
Limpiaparabrisas delanteros con 3 velocidades	●	●	●
Luneta trasera con función anti-escarcha / limpiaparabrisas trasero	●	●	●
Retrovisores exteriores manuales regulables desde el interior	●	●	-
Retrovisores exteriores eléctricos con función anti-escarcha	-	-	●
CONFORT			
Cierre centralizado de las puertas con mando por radiofrecuencia	○ ⁽¹⁾	●	●
Elevalunas delanteros eléctricos	○ ⁽¹⁾	●	●
Elevalunas delanteros eléctricos, impulsional en el lado del conductor	-	-	●
Elevalunas traseros eléctricos	-	-	○
Iluminación central delantera	●	●	●
Iluminación con punto de lectura en el lado del pasajero	-	-	●
Iluminación central trasera	-	●	●
Toma 1.2v delantera	●	●	●
Toma 1.2v trasera	-	-	●
Iluminación de la guantera	-	-	●
Iluminación del maletero	●	●	●
Volante y asiento del conductor regulables en altura	-	○ ⁽²⁾	●
CALEFACCIÓN - VENTILACIÓN			
Calefacción y ventilación de 4 velocidades y reciclaje de aire	●	●	●
Aire acondicionado	-	○	●
AUDIO			
Dacia Plug&Radio: radio, CD, MP3, USB, Jack, Bluetooth*, con mandos en volante	-	●	●
Sistema multimedia MEDIA NAV EVOLUTION: navegador con pantalla táctil de 7" + radio con toma Jack y USB + Bluetooth*, info tráfico + aplicación AHA, controlado por mandos bajo el volante. Con cartografía Europa Oeste.	-	○	○
PACKS DE OPCIONES			
(1) PACK PLUS (elevalunas delanteros eléctricos + cierre centralizado con mando + condensación automática de puertas en circulación)	○	-	-
(2) PACK MODULARIDAD (banqueta trasera abatible 1/3-2/3 + volante y asiento del conductor regulables en altura + cinturones delanteros regulables en altura)	-	○	-
(3) PACK LOOK (barras de techo cromadas + llantas aluminio 16" gris + protecciones de bajos y laterales cromados + retrovisores gris + cristales laterales y traseros + cánula de escape cromado)	-	-	○
(4) PACK LOOK EXTERIOR DIAMANTÉ (barras longitudinales en cromado satinado + llantas de aluminio 16" diseño Diamanté + cristales de puertas traseras, lunas de custodia y luneta trasera tintadas + protecciones inferiores delantera y trasera en cromado + rueda de repuesto)	-	-	○

●: Serie ; ○: Opción ; - : No disponible

* Cuero de origen vacuno en parte central de respaldo y asiento; tejido TEP en reposacabezas, laterales y trasera de asientos.

Accesorios



1



2



3



4

DISEÑO Y PROTECCIONES EXTERIORES

PACK AVENTURE

Reafirma la robustez de tu Duster con accesorios de protección.

1. ENSANCHES DE ALETAS Y PROTECCIONES LATERALES DE PASO DE PUERTA

Puedes proteger la carrocería de tu Duster de los pequeños impactos de gravilla, de la abrasión y del barro gracias a las protecciones laterales de paso de puerta y a los ensanches de aletas.

2. PROTECCIÓN UMBRAL DE PUERTA

Ideal para proteger con estilo la entrada al interior de tu vehículo.

PACK OFF-ROAD

Protección y estilo.

3. DEFENSA DE PARACHOQUES

Para afirmar el carácter aventurero de Duster y preservar el parachoque delantero.

4. ESTRIBO

Accesorio indispensable para acentuar el estilo 4x4 de tu vehículo; este estribo facilita el acceso al interior.

DISEÑO EXTERIOR



1

1. PROTECCIÓN BAJO MOTOR Y ESTRIBOS LATERALES CROMADOS

Varias propuestas para personalizar el aspecto de tu Duster: Elegantes barras de techo para una imagen reforzada, embellecedores de faros antiniebla para realzar la parte delantera y llantas de aleación para acentuar el diseño exterior con un estilo único.

2. ALERÓN DE TECHO

Personaliza tu Duster gracias a este alerón perfectamente integrado al diseño del vehículo. Disponible en negro pero se puede pintar del color de la carrocería.

3. CÁNULA DE ESCAPE CROMADA

Aporta un toque distinguido a tu vehículo.

MÁS ACCESORIOS

4. FALDONES PASO DE RUEDA

Las protecciones delanteras y traseras protegen eficazmente la carrocería de las proyecciones.



2



3



4

CONFORT Y PROTECCIÓN

PACK CONFORT

Disfruta de la vida a bordo de tu Duster con un máximo de protección y de confort.

1. REPOSABRAZOS DELANTERO

Piensa en el reposabrazos central delantero para un mejor confort de conducción y como compartimento complementario para colocar objetos.

2. ALFOMBRA DE SUELO DE TEXTIL AVENTURE*

Alfombras a medida que aseguran una protección óptima de la moqueta de origen. Se integran perfectamente a tu interior.

3. ALFOMBRILLA DE GOMA CON BORDES ALTOS*

Fáciles de limpiar y resistentes, las alfombrillas de goma a medida protegen eficazmente contra la nieve y el barro.

4. UMBRAL DE MALETERO

Protege de manera elegante tu vehículo.

5. PROTECTOR DE MALETERO

Resistente y sólido, es ideal para transportar todo tipo de objetos. Se adapta perfectamente a tu Duster.

MÁS ACCESORIO

6. REJILLA DE SEPARACIÓN

La rejilla de separación de maletero está realizada en acero inoxidable. Separa eficazmente el maletero del habitáculo y permite desplazarnos con nuestras mascotas.

* En el Pack Confort, se incluye una de las dos alfombrillas, no ambas.



TRANSPORTE Y SEGURIDAD



1



2



3



4



5



6

1. PORTABICICLETAS

Para el ocio, opta por el portabicicletas sobre enganche que permite transportar fácilmente las bicicletas de toda la familia. Para un uso óptimo, la cánula de escape es necesario.

1.-2. ENGANCHE FIJO CUELLO DE CISNE

Muy resistente, este enganche respeta las normativas de seguridad las más estrictas. Permite aumentar las posibilidades de transporte. Existe también en enganche estándar.

3. PORTAESQUÍS

Muy fácil de utilizar, este portaesquí permite transportar todo tipo de esquís.

3.-4. BARRAS DE TECHO EN ACERO

Este juego de dos barras de techo en acero te permite transportar tu maletero de techo, portaesquí o portabicicletas de forma segura.

4. MALETERO DE TECHO

El maletero de techo rígido Dacia se instala en unos minutos en las barras de techo Dacia y porpone un espacio de carga complementario.

5. RADAR DE PROXIMIDAD DELANTERO Y TRASERO

Este sistema facilita las maniobras y garantiza la detección de obstáculos que pueden surgir.

6. ALARMA

Para reducir los riesgos de robo de tu Duster y de objetos en el habitáculo, utiliza las alarmas Dacia.

Motores

	1.6 16v 115 4x2	1.6 16v 115 4x4	TCe 125 4x2	TCe 125 4x4	dCi 90 4x2	dCi 110 4x2	dCi 110 4x4
Carburante	Gasolina	Gasolina	Gasolina	Gasolina	Diesel	Gasolina	Diesel
Caja de cambios	Manual 5 v	Manual 6 v	Manual 6 v	Manual 6 v	Manual 6 v	Manual 6 v	Manual 6 v
Norma de depolución	Euro 6	Euro 6	Euro 6	Euro 6	Euro 6	Euro 6	Euro 6
Número de plazas	5	5	5	5	5	5	5
Alimentación motor	Atmosférico	Atmosférico	Turbo-compresor	Turbo-compresor	Turbo-compresor	Turbo-compresor	Turbo-compresor con geometría variable
MOTOR							
Cilindrada (cm³)	1 598	1 598	1197	1197	1 461	1 461	1 461
Calibrado x carrera (mm)	78 x 83,6	78 x 83,6	72 x 73,2	72 x 73,2	76 x 80,5	76 x 80,5	76 x 80,5
Número de cilindros / de válvulas	4 en línea/16	4 en línea/16	4 en línea/16	4 en línea/16	4 en línea/8	4 en línea/8	4 en línea/8
Relación volumétrica	10,7	10,7	9,25	9,25	15,5	15,5	15,7
Potencia máxima kW CEE (cv) a régimen de potencia máxima (r.p.m.)	84 (114) a 5600	84 (114) a 5600	92 a 5250	92 a 5250	66 a 4000	80 a 4000	80 a 4000
Par máximo CEE (Nm) a régimen de par máximo (r.p.m.)	156 a 4000	156 a 4000	205 a 2000	205 a 2000	200 a 1750	260 a 1750	240 a 1750
Tipo de inyección	Multipunto secuencial	Multipunto secuencial	Inyección directa	Inyección directa	Directa con common rail + multi-inyección		
Filtro antipartículas	-	-	-	-	Serie	Serie	Serie
STOP&START	STOP&START	STOP&START	STOP&START	STOP&START	STOP&START	STOP&START	STOP&START
CAJA DE VELOCIDADES							
Tipo de caja de velocidades	JRQ*395	TL8008	TL4082	TL8004	TL4075	TL4075	TL8005
Número de velocidades	5	6	6	6	6	6	6
Velocidad a 1000 r.p.m.: en 1ª/2ª/3ª	7,72/14,05/21,77	5,79/9,97/15,27	7,58/14,50/21,36	5,79/9,97/15,8	7,98/15,27/22,49	7,98/15,27/22,49	5,79/9,97/15,80
Velocidad a 1000 r.p.m.: en 4ª/5ª/6ª	29,61/38,05/-	22,03/28,22/35,27	28,97/37,01/44,25	23,16/31,83/41,82	30,50/38,97/46,60	30,50/38,97/46,60	23,16/31,83/41,82
DIRECCION							
Dirección manual/asistida (tipo)	Asistida (hidráulica)						
Ø de giro entre aceras/paredes (m)	10,44/10,76						
Número de giros de volante	3,3						
SUSPENSIONES							
Delantera	Tipo Mac-Pherson con brazo inferior rectángulo y barra anti-balanceo						
Trasera	Eje flexible con resortes helicoidales	Multibrazo tipo Mac Pherson	Eje flexible con resortes helicoidales	Multibrazo tipo Mac Pherson	Eje flexible con resortes helicoidales	Eje flexible con resortes helicoidales	Multibrazo tipo Mac Pherson
RUEDAS Y NEUMÁTICOS							
Llantas de referencia (*)	6,5J16						
Neumáticos de referencia	215/65 R 16 M+S						
FRENOS							
Tipo de circuito de frenos	X						
ABS Bosch 9.0/SAFE	Serie						
Repartidor electrónico de frenada/ESP	Serie						
Asistencia a la frenada: simple (S) doble (D) - Ø (*)	S - 10"						
Delanteros : discos ventilados (DV) Ø (mm)/espesor (mm)	DV 269/22,4	DV 269/22,4	DV 280/24	DV 280/24	DV 280/24	DV 280/24	DV 280/24
Traseros : tambor (T)/Ø (pulgadas)	T / 9						
PRESTACIONES							
Velocidad máxima (km/h)	170	168	175	177	156	169	168
0 - 100 km/h (s)	11	12,0	10,4	11	13,8	11,8	12,4
Salida parada: 400 m / 1 000 m (s)	17,8/32,2	18,5/33,8	17,2/32,1	17,8/32,7	19,1/36,1	18,1/34,2	18,7/34,5
CONSUMO Y EMISIONES (en l/100km y g/km)*							
CO ₂ Ciclo completo (g/km)	145	155	138	145	115	115	123
CO ₂ Ciclo extra-urbano / urbano (g/km)	126/175	140/180	124 / 165	135 / 160	112/117	112/117	123/125
Ciclo completo (l/100 km)	6,4	6,8	6,1	6,4	4,4	4,4	4,7
Ciclo extra-urbano/urbano (arranque en frío) (l/100 km)	5,6/7,7	6,2/8	5,5/7,3	6,0/7,1	4,3/4,5	4,3/4,5	4,7/4,8
CAPACIDAD							
Depósito (litros)	50	50	50	50	50	50	50
MASAS (kg)							
En vacío en orden de marcha (MVODM) (kg) - en parte delantera /en parte trasera (kg)	1 165 - 688/477	1 280 - 740/609	1 202 - 731/471	1 387 - 812/575	1 280 - 790/490	1 280 - 788/492	1 395 - 822/573
Máx. autorizado (M.M.A.C.) (kg)	1697	1804	1752	1870	1775	1795	1875
Total circulando (M.T.R.) (kg)	2897	3304	2952	3370	2975	2995	3375
Carga útil (kg)	514	524	550	558	PTE HOMOLOG	PTE HOMOLOG	PTE HOMOLOG
Máx. remolcable con freno (en el límite del M.T.R.)/sin freno (kg)	1 500/580	1 500/640	1 200/635	1 500/690	1 500/640	1 500/640	1 500/695
MALETERO							
Volumen bajo oculta-equipaje con kit de reparación de pinchazos / con rueda de repuesto según Norma ISO 3832 (dm³)	475/475	443/408	475/475	475/475	475/475	475/475	443/408
Volumen máximo con banqueta trasera plegada con kit de reparación de pinchazos / con rueda de repuesto según Norma ISO 3832 (dm³)	1 636/1 636	1 604/1 570	1 636/1 636	1 636/1 636	1 636/1 636	1 636/1 636	1 604/1 570
Longitud de carga con banqueta trasera puesta / plegada (mm)					992/1 760		
Áncho de entrada de maletero superior / inferior (mm)					930/990		
Altura de entrada de maletero maxi (mm)					742		

El motor 1.6 105cv con tracción 4x2 también está disponible en GLP. * Consumos y emisiones en curso de homologación según la reglamentación aplicable. Todos los motores vienen con el sistema Stop & Start.

Dimensiones

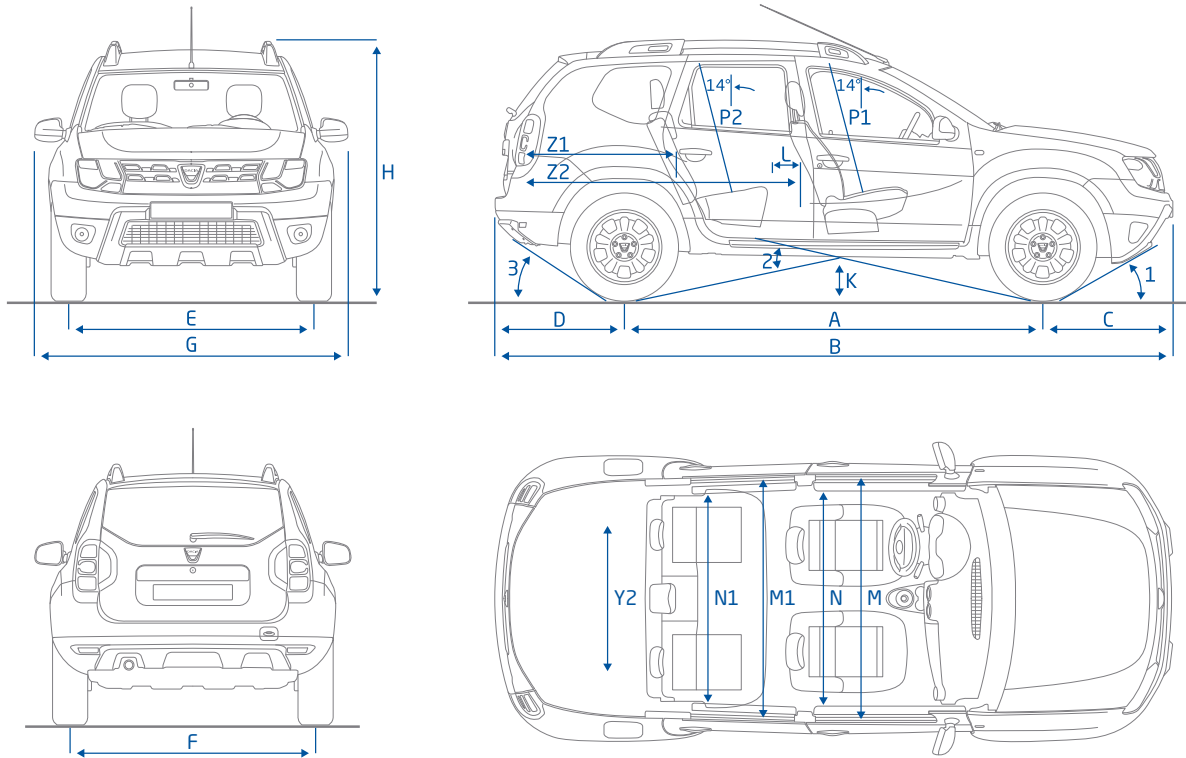

VOLUMEN DE MALETERO (dm³ norma ISO 3832)

	4x2	4x4
Bajo oculta-equipaje con kit de reparación de neumáticos / rueda de repuesto	475/475	443/408
Máx. banqueta trasera plegada con kit de reparación de los neumáticos / rueda de repuesto	1636/1636	1504/1570

PLANO LADO (mm)

A	Batalla	2674
B	Longitud total	4315
C	Voladizo delantero	816
D	Voladizo trasero	825
E	Anchura de vía delantera	1559
F	Anchura de vía trasera	1560
G	Anchura total con retrovisores	2000
H	Altura con barras de techo	1695
K	Altura libre al suelo en vacío 4x2/4x4	205/210
L	Longitud habitáculo	170
M	Anchura interior delantera	1411
M1	Anchura interior trasera	1440
N	Anchura de acceso delantero	1387
N1	Anchura de acceso trasero	1400
P1	Altura delantera techo	905
P2	Altura trasera techo	894
Y2	Anchura interior entre pasos de rueda	1002
Z1	Longitud de carga banqueta trasera puesta	992
Z2	Longitud de carga banqueta trasera plegada	1760

ÁNGULO DE FRANQUEO

1	Ángulo de ataque	29,3°
2	Ángulo ventral	23°
3	Ángulo de salida	34,9°

Pinturas opacas



BLANCO GLACIAR

AZUL MARINO

Pinturas metalizadas

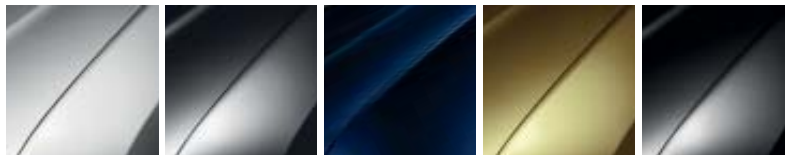

GRIS PLATINO

GRIS COMETA

AZUL COSMOS

VERDE ALTAÍ

NEGRO NACARADO

Dacia

No te equivocas.

En Dacia hemos sido los primeros en pensar que un vehículo con un precio asequible puede ser a la vez atractivo, seguro y de calidad. Y algo nos dice que hemos tenido razón... La fiabilidad y la robustez de nuestros modelos son hoy en día reconocidos por todos. Nuestros últimos vehículos han sorprendido con un diseño atractivo y diferente.

Además, los pasajeros siempre disfrutan de un espacio generoso. Este éxito se debe a una conclusión sencilla: se puede disfrutar de un automóvil sin obligación de gastar en él todo su presupuesto. Al ser una marca del grupo Renault, Dacia se beneficia de su fiabilidad y de las soluciones técnicas de probada eficacia para ofrecer una garantía de

3 años o de 100.000 km y unos costes de utilización reducidos. Sostenibles y urbanos, los vehículos de la gama Dacia buscan reducir su efecto sobre el medioambiente. Producidos en fábricas certificadas por la CEE, son reciclables en un 85 %. Como prueba de nuestro compromiso medioambiental, el nuevo motor gasolina

TCe 125 y los motores diésel dCi cuentan con bajas emisiones de CO₂. Porque esta es otra de nuestras convicciones: respetar el medioambiente no puede ser una cuestión de dinero. **Más que nunca, comprar de manera inteligente hoy en día es comprar Dacia.**



La presente publicación ha sido concebida para que su contenido sea exacto en la fecha de impresión, y en ocasiones sus fotografías han sido realizadas a partir de preseries o prototipos. Dentro de su política de mejora continua de sus productos, DACIA se reserva el derecho, en todo momento de hacer modificaciones en las especificaciones y en los vehículos descritos y representados. Estas modificaciones serán notificadas a los concesionarios DACIA a la mayor brevedad posible. Según los países de comercialización, las versiones pueden diferir y algunos equipamientos pueden no estar disponibles (de serie, en opción o en accesorio). Consulte con su concesionario local para recibir las informaciones más recientes. Debido a los límites de las técnicas de impresión, los colores reproducidos en el presente documento pueden diferir ligeramente de los colores reales de pintura o de materiales de decoración interior. Todos los derechos reservados. La reproducción bajo cualquier forma o por cualquier medio de la presente publicación, está prohibida sin la autorización por escrito de DACIA.

* Garantía los 2 primeros años sin límite de kilometraje. A partir del segundo año, la garantía concluirá cuando se supere una de las 2 condiciones.

www.dacia.es

3 AÑOS
GARANTÍA*
ó 100 000 km