

F-TYPE





UN VEHÍCULO ES LO MÁS
PARECIDO A UN **SER VIVO**
QUE PODEMOS CREAR

SIR WILLIAM LYONS

ÍNDICE DE CONTENIDOS

DISEÑO
Páginas 4 - 17

PRESTACIONES
Páginas 18 - 25

TECNOLOGÍA
Páginas 26 - 51

F-TYPE R
Páginas 52 - 61

SU F-TYPE
Páginas 62 - 95

TAN ELEGANTE, TAN INSTINTIVO, TAN VIVO

"Un vehículo es lo más parecido a un ser vivo que podemos crear".

En estas palabras del fundador de Jaguar, Sir William Lyons, se entrelazan las tres cadenas que conforman nuestro ADN Alive: tecnología, prestaciones y diseño. Su incansable afán por establecer cotas cada vez más altas sigue siendo el principio que nos mueve hoy en día.

La Tecnología Alive hace que un Jaguar se comporte como si estuviera vivo. Detrás de cada innovación subyace el deseo de provocar una experiencia puramente instintiva.

Las Prestaciones Alive evolucionan constantemente para ofrecer motores más potentes, eficientes y refinados.

El Diseño Alive desafía los límites de lo posible para que ingeniería y belleza cohabiten en perfecta armonía en cada Jaguar.





F-TYPE

Lamarlo F-TYPE no basta para hacer que sea un F-TYPE. Debe parecer un deportivo, transmitir las sensaciones de un deportivo y conducirse como un deportivo: como el último descendiente de un distinguido linaje. Un F-TYPE debe ser potente, ágil e inconfundible.

Ya sea en versión Coupé o Convertible, con transmisión manual o automática, un F-TYPE se caracteriza por la legendaria dinámica de conducción de Jaguar, por sus excepcionales prestaciones y por su tecnología de última generación capaz de ofrecer una experiencia de conducción deportiva única en su clase.

La nueva gama de opciones del F-TYPE incluye asombrosas características, como la tracción a las cuatro ruedas con tracción dinámica inteligente, que amplía aún más sus capacidades, junto con avanzadas tecnologías InControl de conexión a bordo. Ahora más que nunca, puede elegir el F-TYPE que mejor se adapte a sus necesidades y sus preferencias.

Potentes motores sobrealimentados y una capacidad de respuesta vertiginosa; una estructura de carrocería de aluminio ligero y obsesión por el equilibrio y las proporciones; una suspensión de última generación y una gama de tecnologías de conducción avanzadas; un diseño incomparable y un habitáculo orientado al conductor. La gama F-TYPE ofrece una experiencia de conducción con una conexión única. Son deportivos que sólo Jaguar podría crear: tan increíblemente precisos, potentes y estimulantes, que podría decirse que están vivos.

F-TYPE COUPÉ Y CONVERTIBLE

F-TYPE S COUPÉ Y CONVERTIBLE

F-TYPE S AWD COUPÉ Y CONVERTIBLE

F-TYPE R COUPÉ Y CONVERTIBLE

F-TYPE R AWD COUPÉ Y CONVERTIBLE

VEHÍCULO EN PORTADA: F-TYPE R AWD EN COLOR STORM GREY CON EL SIGUIENTE EQUIPAMIENTO OPCIONAL: SPORT DESIGN PACK, TECHO DE FIBRA DE CARBONO, LLANTAS DE ALEACIÓN STORM Y FRENOS CERÁMICOS DE CARBONO
VEHÍCULO MOSTRADO A LA IZQUIERDA Y EN LA CONTRAPORTADA: F-TYPE S EN COLOR CALDERA RED

UN F-TYPE A SU MEDIDA

La excelencia técnica del F-TYPE se manifiesta en una amplitud de capacidades que le permiten adaptarse a la carretera, a las condiciones y a las exigencias del conductor. Coupé o Convertible: ambas versiones están disponibles en los tres modelos, cada uno de ellos con características deportivas propias que se adaptan a los diferentes estilos de conducción deportiva.

El **F-TYPE** ha sido diseñado para los amantes de la conducción en estado puro. Combina unas prestaciones electrizantes y fluidas, una respuesta inmediata y una conducción ágil y precisa, junto con un refinamiento y funcionalidad pensados para el día a día.

El **F-TYPE S** y el **F-TYPE S AWD** ofrecen mayor potencia y una gama más amplia de avanzadas tecnologías de conducción.

El **F-TYPE R** y el **F-TYPE R AWD** ofrecen las prestaciones de un superdeportivo combinadas con tecnologías dinámicas de última generación que intensifican la experiencia de conducción.

Un F-TYPE se siente igualmente cómodo gestionando una curva cerrada en una carretera de montaña, en la autopista o sorteando los obstáculos de la ciudad. Por eso estamos seguros de que en la espectacular gama F-TYPE encontrará un modelo a su medida.

VEHÍCULO MOSTRADO: F-TYPE S EN COLOR AMMONITE







KBS 257

F-TYPE

S

EN LA LÍNEA DE LA BELLEZA

La imponente silueta del F-TYPE y sus magníficas proporciones definen la esencia de un deportivo de altas prestaciones. Su espectacular diseño ya le ha valido el reconocimiento internacional con el premio al Diseño del Año de los World Car Awards.

"Un diseño debe contar una historia y esa es la razón de que cada línea del F-TYPE tenga un comienzo, una trama y un desenlace. Si abor das cada línea por separado y consigues que sean lo más estéticamente correctas posible, si consigues las dimensiones adecuadas, superará la prueba del tiempo".

Ian Callum, director de diseño de Jaguar

ESTRUCTURA DE ALUMINIO LIGERO



ROBUSTO Y RÍGIDO

EXCELENTE RELACIÓN POTENCIA - PESO Y PAR - PESO



Jaguar se ha mantenido a la cabeza en la fabricación de estructuras de aluminio durante más de una década y aún hoy sigue traspasando barreras tecnológicas. Una carrocería de aluminio aligerado con una elevada rigidez torsional no sólo es la plataforma perfecta para un deportivo, sino que además es la clave de las prestaciones, la respuesta y la experiencia de conducción que caracterizan al F-TYPE. Una estructura robusta y rígida constituye una plataforma inherentemente estable y es capaz de ofrecer la clase de conducción ágil y precisa que hace que la suspensión funcione en conexión con el conductor. La carrocería del F-TYPE se complementa a la perfección con su gama de motores de altas prestaciones. Juntos, ofrecen la excepcional relación potencia-peso y par-peso por la que se mide un auténtico deportivo.

Los paneles exteriores de aluminio están fabricados en aleaciones especiales que combinan robustez y calidad de acabado, junto con un diseño muy superior que se traduce en líneas más puras y con mayor tensión visual. En las versiones Coupé, el panel lateral es uno de los más avanzados de la industria automovilística, lo que se traduce en líneas más nítidas, de una belleza extraordinaria, que fluyen ininterrumpidamente desde el pilar A hasta el extremo de la zaga. Independientemente del F-TYPE que elija, el uso de materiales avanzados y técnicas innovadoras ha permitido a los ingenieros de Jaguar reproducir las magníficas líneas maestras del F-TYPE, tal y como los diseñadores las concibieron, así como crear un vehículo con una integridad estructural extraordinaria.





EN EQUILIBRIO



DISTRIBUCIÓN
ÓPTIMA DEL PESO

CENTRO DE
GRAVEDAD BAJO

PROPORCIONES
PERFECTAS

Las claves para diseñar un gran deportivo son mantener el peso al mínimo, distribuirlo uniformemente entre los extremos frontal y trasero y situar el centro de gravedad lo más bajo posible. En el caso del F-TYPE, esta configuración le confiere un equilibrio natural producto de la meticulosa atención por el detalle durante el diseño y la construcción de la carrocería. La ausencia de concesiones a la hora de distribuir el peso ha permitido conseguir un equilibrio óptimo entre los ejes delanteros y traseros, desplazando hacia la parte posterior del vehículo elementos como la batería, los sistemas electrónicos, e incluso el depósito del líquido limpiaparabrisas.

Un vehículo más corto es más ágil, mientras que uno más ancho es más estable. La relación entre los 4.470 mm de longitud del F-TYPE, y los 1.923 mm de ancho, ha sido minuciosamente calculada para dotarle de la clase de agilidad inherente que se percibe en una dinámica excepcional. Su centro de gravedad bajo reduce el balanceo de la carrocería en curvas, mientras que los cortos voladizos delanteros y traseros hacen que la masa se concentre dentro de los límites de su longitud de batalla. Estos factores esenciales se combinan para asegurar la agilidad que caracteriza al F-TYPE.

MOMENTO DE INERCIA DE MASA

Cuanto más se aproxime el peso al centro del vehículo, más fácil será el manejo del mismo.

$$I = \sum_{i=1}^N m_i r_i^2$$

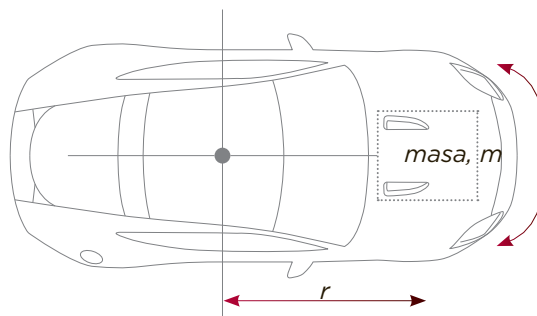



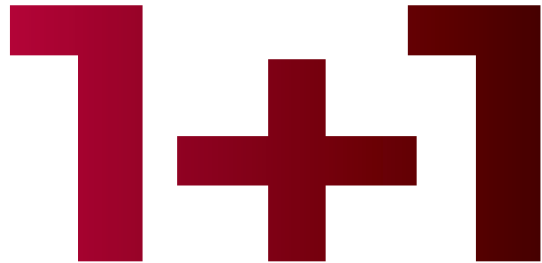

CENTRADO EN EL CONDUCTOR

El F-TYPE cobra vida cuando vehículo y conductor conectan. Su configuración 1+1 está diseñada para envolverle, para crear esa clase de vínculo que hace que conducir se transforme en una experiencia sublime. Conductor y F-TYPE son uno.

El diseño del puesto de conducción ofrece visibilidad con las mínimas distracciones. Los asientos de estructura rígida se encuentran próximos al centro de gravedad. El salpicadero se ha mantenido intencionadamente lo más bajo y despejado posible para mejorar la visibilidad de la carretera. El **sistema de ventilación inteligente**, parte del avanzado sistema de climatización, oculta las entradas de aire dobles centrales que se abren y repliegan automáticamente en el salpicadero.

Hay dos estilos de asiento disponibles: los **asientos deportivos**, de serie, y los asientos opcionales **Performance**, que ofrecen mayor sujeción lateral en curvas rápidas y están tapizados en piel Premium. Y si el lujo es su debilidad, podrá elegir un **interior de piel Premium** opcional en cualquiera de los modelos, que incluye acabados en piel en la parte superior del salpicadero, la consola central y las puertas. El interior de piel Premium con doble respaldillo y los asientos Performance se incluyen de serie en el F-TYPE R.



MANDOS Y CONTROLES AL SERVICIO DEL CONDUCTOR

La avanzada tecnología de control del F-TYPE le hace la vida más fácil para que pueda concentrarse en conducir. La información se muestra sólo cuando es necesario o cuando el conductor lo solicita. El cuadro de instrumentos —sencillo, claro y fácil de leer— incluye dos diales analógicos, un detalle que no puede faltar en un deportivo.

El volante del F-TYPE lleva tres radios en los que se integran los mandos principales. Los modelos equipados con transmisión automática Quickshift de ocho velocidades incorporan levas detrás del volante para que pueda cambiar de marcha manualmente sin necesidad de apartar las manos del volante. El **selector de marchas SportShift** de la consola central es sencillo e intuitivo de usar. Además del modo totalmente automático, incluye el modo de cambio manual Sport. Este último le permite cambiar de marcha secuencialmente inclinando el selector hacia delante para reducir una velocidad y hacia atrás para subir una marcha.

La **pantalla táctil de ocho pulgadas** del F-TYPE simplifica el manejo de las funciones principales, como por el ejemplo las de los sistemas de navegación, infoentretenimiento y, si está instalado, el sistema de pantalla Dynamic-i. Una vez conectado, también podrá usar su smartphone mediante la tecnología Jaguar InControl. Las aplicaciones especialmente desarrolladas para vehículos ofrecen una amplia gama de servicios. Por ejemplo, podrá recibir noticias, seleccionar sus emisoras de radio favoritas y obtener información relacionada con los eventos, desvíos y espacios de aparcamiento disponibles en las zonas por las que viaje, e incluso podrá reservar su hotel.

Los **interruptores giratorios Dual Mode** son parte de los mandos de control del avanzado sistema de climatización del F-TYPE. Los indicadores derecho e izquierdo controlan la temperatura independientemente en cada lado del habitáculo cuando se selecciona el climatizador bizona. Al pulsar los diales, estos cambian de modo para controlar las funciones de calefactado de los asientos. La pantalla ubicada en el centro del dial muestra el modo seleccionado en cada caso.



INTERIOR MOSTRADO: F-TYPE S CON ASIENTOS PERFORMANCE DE PIEL PREMIUM CIRRUS CON PARTE SUPERIOR DEL SALPICADERO Y PESPUNTE EN JET



START

ENGINE

STOP

MOTORES SOBREALIMENTADOS

La potencia viene de la mano de una gama de tres motores avanzados que se adaptan perfectamente a todo tipo de necesidades - 3.0 V6 de 340 CV en el F-TYPE, 3.0 V6 de 380 CV en el F-TYPE S y 5.0 V8 de 550 CV en el F-TYPE R. Todos los motores incorporan un sobrealimentador tipo Roots de doble vórtice montado en la «V» del motor para preservar las dimensiones compactas de la unidad.

Jaguar es líder en el campo de la **tecnología de inducción sobrealimentada**. Las ventajas de la sobrealimentación son claras y convincentes. La entrega de prestaciones es lineal y permite acceder al instante a altos niveles de par en toda la gama de revoluciones, minimizando el tiempo de demora entre la demanda de potencia del conductor y la respuesta del motor.

El sistema de escape deportivo del F-TYPE emite un sonido vigorizante desde el arranque, anticipando unas prestaciones propias de un vehículo de competición durante la escalada de revoluciones y en sobremarcha. El **escape deportivo activo** se incluye de serie en el **F-TYPE** y en el **F-TYPE S**. El sistema cuenta con válvulas de paso activas que se abren durante una conducción deportiva para favorecer una salida más directa de los gases de escape y generar un sonido más grave y espectacular. El **F-TYPE R** incluye un sistema de **escape activo conmutable** que permite controlar manualmente el sistema para lograr una conducción más participativa.

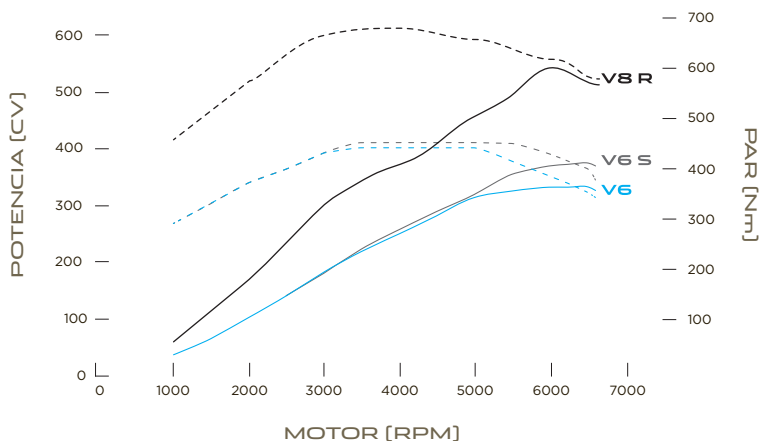

V6

Los motores 3.0 V6 sobrealimentados de Jaguar son tan potentes como refinados. La unidad de 340 CV del F-TYPE genera una potencia formidable y nada menos que 450 Nm de par. El F-TYPE S monta un motor aún más potente con 380 CV y unas prestaciones asombrosas. Ambos motores ofrecen una experiencia de conducción emocionante y gratificante. El avanzado sistema de control de sobrealimentación y la válvula secundaria del acelerador aseguran rápidas subidas de par en una amplia gama de revoluciones. El intercooler refrigerado por agua reduce la temperatura del aire de admisión para mejorar la potencia y la eficiencia del motor, mientras que el innovador sistema de contrapesos de rotación inversa ofrece fluidez y refinamiento. Los motores también incorporan un **Sistema Stop/Start inteligente** de respuesta rápida que reduce el consumo en hasta un 5%.

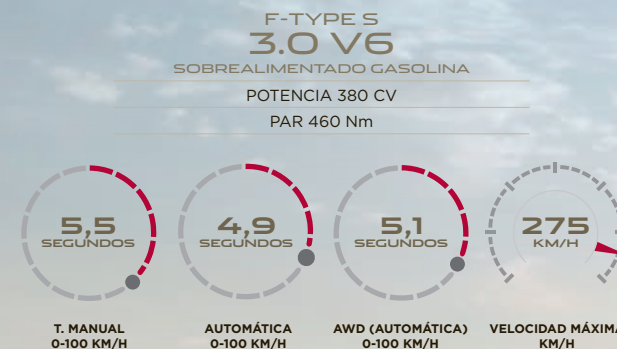

VEHÍCULO MOSTRADO: F-TYPE S AWD EN COLOR BLACK BERRY CON SPORT DESIGN PACK Y TECHO PANORÁMICO OPCIONALES

V8

La increíble potencia del motor V8 5.0 del F-TYPE R lo convierte en la elección preferida de los amantes de la conducción deportiva. Su sobrealimentador entrega hasta 550 CV de es capaz de alcanzar unos sorprendentes 680 Nm de par. La aceleración es rápida y progresiva; la respuesta inmediata y predecible. Las tecnologías de última generación ofrecen prestaciones, refinamiento y eficiencia. El bloque motor de fundición de aluminio de bajo peso se complementa con tapas de cojinetes principales con pernos cruzados que aportan mayor rigidez a la estructura. Las válvulas se controlan mediante fases variables de levas dobles e independientes para optimizar la potencia en cualquier régimen motor. La inyección de combustible con sistema de atomización guiada suministra cantidades precisas de combustible directamente al centro de las cámara de combustión a presiones de hasta 150 bares para una combustión más limpia y eficiente. El motor también incorpora un **Sistema Stop/Start inteligente** capaz de mejorar el consumo en un 5%.

F-TYPE R
5.0 V8
SOBREALIMENTADO GASOLINA

POTENCIA 550 CV

PAR 680 Nm



T. AUTOMÁTICA
0-100 KM/H



AWD
0-100 KM/H



VELOCIDAD MÁXIMA
KM/H





EL COCHE PERFECTO, LA MARCHA PERFECTA

Tanto el **F-TYPE** como el **F-TYPE S** están disponibles con **transmisión manual** con caja de cambios de 6 velocidades. Esta unidad ligera ha sido diseñada específicamente para responder a las demandas de un deportivo. El diseño de precisión del selector de cambio de corto recorrido se une a la transmisión manual de 6 velocidades de corto espaciado para mantener el motor dentro de su régimen óptimo durante más tiempo y lograr una experiencia de conducción de una pureza extrema.

Todos los modelos F-TYPE están disponibles con **transmisión automática**. La transmisión automática Quickshift de ocho velocidades de Jaguar no solo es increíblemente ágil y refinada, sino que además ofrece todas las ventajas de la transmisión de doble embrague y de la transmisión automática convencional, sin ninguna de sus limitaciones. Las ocho velocidades de corto espaciado mantienen el motor dentro de su régimen más eficiente por más tiempo, proporcionando una respuesta instantánea y una excelente conexión con el conductor, al tiempo que optimiza las prestaciones y el consumo.

El control de la transmisión es inteligente y adaptativo. Este sistema supervisa tanto las condiciones de conducción como las demandas del conductor y reacciona en consecuencia para ofrecer una experiencia de conducción increíblemente dinámica. El software adaptativo modifica automáticamente la estrategia de cambio de marchas, asegurando la elección de la velocidad más adecuada a cada circunstancia. El conductor también puede optar por controlar los cambios manualmente, ya sea mediante las levas situadas detrás del volante o mediante el selector de de marchas SportShift tipo joystick. El **F-TYPE S** incluye de serie el **Modo Dynamic Launch**. Este último aplica el máximo par disponible mediante los cambios de marcha para conseguir una aceleración óptima de 0 a 100 km/h.

1.413 LITROS

POR MINUTO DE AGUA REICLADA
ARROJADOS SOBRE CADA VEHÍCULO PARA ASEGURAR LA
IMPERMEABILIDAD DEL F-TYPE
FRENTE A LAS LLUVIAS TORRENCIALES

10.000.000 HORAS

DE PRUEBAS VIRTUALES, REDUCIENDO NUESTRO IMPACTO
MEDIOAMBIENTAL CON UN CONSIDERABLE AHORRO DE
RECURSOS, RESIDUOS, ENERGÍA Y COMBUSTIBLE

792.000

VEHÍCULOS VIRTUALES CREADOS ANTES DE LLEGAR AL
DISEÑO FINAL PERFECCIONADO DEL F-TYPE

12.000 MILLAS

DE PRUEBAS EXTREMADAMENTE DURAS EN EL FAMOSO
CIRCUITO DE CARRERAS ALEMÁN - NÜRBURGRING NORDSCHLEIFE,
EQUIVALENTES A MEDIA VUELTA AL MUNDO



90°C

DE DIFERENCIA ENTRE LAS PRUEBAS DE TEMPERATURAS
EXTREMAS MÁS CÁLIDAS (+50°C) Y MÁS FRÍAS (-40°C)
EN LOS A LAS QUE SE HA SOMETIDO EL F-TYPE

300 TERABYTES

DE DATOS RECABADOS PARA MEDIR AL MILÍMETRO LAS
PRESTACIONES DEL F-TYPE

PRUEBAS LLEVADAS AL EXTREMO

Las primeras pruebas con el F-TYPE se desarrollaron en el ámbito virtual con los sistemas CAE (Computer Aided Engineering) de Jaguar para garantizar que todos los componentes se sometieran los procesos de pruebas y revisiones más exhaustivas antes de pasar al terreno real. Los ingenieros crearon diferentes prototipos virtuales para simular de manera realista el complejo funcionamiento de los sistemas mecánicos. Todo ello les permitió analizar múltiples variantes hasta conseguir el diseño óptimo. Por ejemplo, mediante una técnica utilizada por primera vez en la industria aeroespacial, se realizaron pruebas aerodinámicas en un túnel de viento virtual, mientras superordenadores ejecutaban pruebas de simulación de dinámica de fluidos. Durante su ciclo de vida virtual, el F-TYPE fue sometido a medio millón de análisis para los cuales fueron necesarias diez millones de horas de procesamiento informático y la creación de 300 terabytes de datos. El proceso de desarrollo mediante sistemas CAE fue uno de los factores clave a la hora de conseguir las prestaciones y la capacidad de respuesta que caracterizan la emocionante experiencia de conducción del F-TYPE.

Las pruebas reales para afinar la configuración del F-TYPE se llevaron a cabo en instalaciones especializadas y en los entornos más duros de todo el mundo, con temperaturas de entre -40°C y +50°C, y a altitudes de hasta 4.000 metros. Las pruebas de estabilidad a alta velocidad se llevaron a cabo en Nardo, al sur de Italia. El circuito Nordschleife en Nürburgring, Alemania, fue el marco idóneo para probar aspectos tales como la conducción, la frenada, la refrigeración y la durabilidad. Este circuito de 20,3 kilómetros y 73 vueltas, más conocido como el «Infierno verde», es famoso por ser el más difícil del mundo, además de la prueba definitiva para vehículos y conductores.





UN VEHÍCULO QUE COBRA VIDA

Con los ingredientes fundamentales necesarios, el F-TYPE está listo para hacer frente a las carreteras más emocionantes y peligrosas del mundo. Descubrirá una experiencia de conducción instintiva e intuitiva nunca antes sentida. Una experiencia que va más allá de las altas prestaciones y una precisa conducción que proporciona un verdadero entretenimiento. Las curvas y los giros más asombrosos y repletos de adrenalina que se han visto sobre la carretera, caracterizan al F-TYPE.



AERODINÁMICA ACTIVA

La eficiencia aerodinámica es la base del diseño del F-TYPE y, como tal, se integra impecablemente en la carrocería para reducir los niveles de elevación y asegurar una estabilidad excelente a altas velocidades. El «splitter» frontal bajo la rejilla y el venturi trasero gestionan el flujo de aire en los bajos del vehículo, mientras que el marcado perfil de la zaga contribuye a cortar el aire limpiamente a velocidades más bajas. El spoiler trasero desplegable se eleva a altas velocidades, reduciendo la elevación de la carrocería con una fuerza descendente de hasta 120 kg. Incluso los tiradores de las puertas se repliegan cuando no son necesarios, quedando integrados en la carrocería para crear un flujo de aire constante a lo largo de los flancos.





LA CONEXIÓN MÁS RÁPIDA ENTRE EL CONDUCTOR Y LA CARRETERA

La ágil respuesta de la dirección del F-TYPE ofrece una conexión más directa entre las manos del conductor en el volante y el punto de contacto de los neumáticos con la carretera. La cremallera de la dirección reacciona con precisión a las demandas conductor. La sensación de conexión también se potencia al máximo mediante el uso de aleación de aluminio en el subchasis delantero. Esto no sólo ayuda a reducir el peso, sino que, junto con la suspensión de aleación forjada del F-TYPE, también crea una estructura increíblemente robusta que ofrece un control y una capacidad de respuesta extraordinariamente precisos.

VEHÍCULO MOSTRADO: F-TYPE S EN COLOR CALDERA RED





CHASIS Y SUSPENSIÓN

La carrocería de aluminio del F-TYPE crea una plataforma inmensamente estable desde donde la suspensión de doble horquilla fabricada en aluminio forjado puede controlar el vehículo. La configuración de amortiguación optimizada consigue una impecable asociación entre dinámica y refinamiento, logrando un equilibrio perfecto entre control, agilidad y capacidad de respuesta.

En los modelos **F-TYPE S** y **F-TYPE R** la amortiguación adaptativa analiza los índices de movimiento, balanceo y cabeceo de la carrocería 100 veces por segundo, ajustando las configuraciones de cada amortiguador según corresponda. El sistema mejora el control, la conducción y la agilidad, así como la capacidad de detectar y reaccionar rápidamente tanto a situaciones de conducción críticas como a las demandas del conductor. Esto se consigue gracias a una serie de sensores dispuestos alrededor del vehículo que supervisan los índices de movimiento vertical, balanceo y cabeceo de la carrocería. La posición del volante se mide 500 veces por segundo de manera que el sistema pueda predecir el índice de balanceo de la carrocería. Posteriormente, la rigidez de cada amortiguador se ajusta individualmente para ayudar a mantener el control, la estabilidad y la agilidad de la carrocería.

MONITORIZA EL MOVIMIENTO DE LA CARROSERÍA PRODUCIDO POR LA CARRETERA **100 VECES POR SEGUNDO**

MONITORIZA EL MOVIMIENTO DEL VOLANTE **500 VECES POR SEGUNDO**

PREDICE EL CABECEO DERIVADO DEL USO DEL ACELERADOR Y EL FRENO

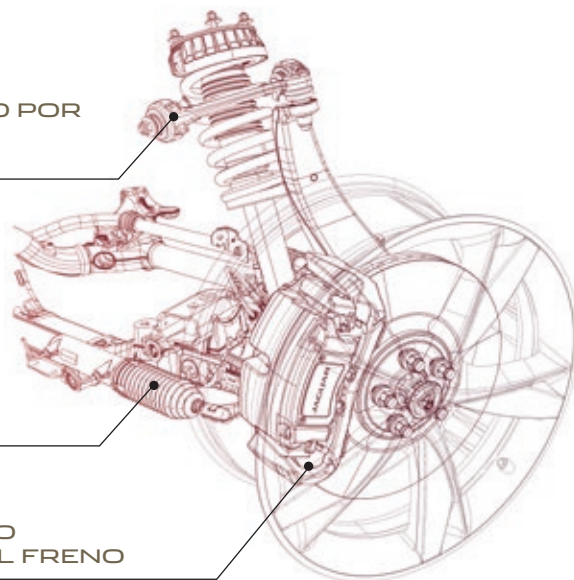



JAGUAR
CARBON CERAMIC

SISTEMAS DE FRENOS DE ALTAS PRESTACIONES

Hay una amplia gama de sistemas de frenos disponibles, todos ellos diseñados para ofrecer una sensación segura y progresiva junto con una potencia de frenada consistente. Las pinzas delanteras de aluminio reducen el peso no suspendido del vehículo, con las consiguientes ventajas en términos de conducción y refinamiento. Todos los sistemas incorporan grandes discos ventilados de hasta 398 mm de diámetro en la versión Carbocerámica. La amplia superficie de barrido incrementa la fuerza de frenada y mejora la capacidad a los discos para absorber y disipar la energía calorífica generada durante la frenada.

La refrigeración de los frenos se ha visto mejorada con la incorporación de tomas de aire y conductos adicionales, desarrollados con ayuda de avanzados sistemas informáticos de simulación de dinámica de fluidos (CFD). Estos canalizan el aire de refrigeración directamente a los frenos, reduciendo la fatiga y ayudando a preservar el rendimiento de los frenos en periodos prolongados de conducción dinámica.

El exclusivo sistema de frenos carbocerámicos de Jaguar, con sus espectaculares pinzas monobloque de color amarillo, es opcional en los modelos F-TYPE S y F-TYPE R. Este sistema de frenos es el más potente jamás montado en un Jaguar y ofrece un ahorro de peso de hasta 21 kg, lo que reduce aún más el peso no suspendido. Gracias a su mayor resistencia a la fatiga y al desgaste, este sistema ofrece un rendimiento sostenido en las condiciones más exigentes. El sistema ha sido sometido a cientos de horas de pruebas en circuitos de carreras, como el de Nürburgring en Alemania, el de Rockingham en el Reino Unido y el de Fiorano al norte de Italia; todos ellos famosos por el enorme desgaste al que someten a los sistemas de frenos. Los discos cerámicos de carbono alcanzaron temperaturas de entre 600°C y 900°C en las vueltas rápidas.

F-TYPE
FRENOS
PERFORMANCE
DE JAGUAR



PINZAS DE FRENO:
PLATEADAS

F-TYPE S
FRENOS HIGH
PERFORMANCE
DE JAGUAR



PINZAS DE FRENO:
NEGRAS (DE SERIE)
ROJAS (OPCIONAL)

F-TYPE R
FRENOS SUPER
PERFORMANCE
DE JAGUAR



PINZAS: ROJAS

F-TYPE S AND F-TYPE R
FRENOS
CARBOCERÁMICOS
DE JAGUAR*



PINZAS DE FRENO:
AMARILLAS

*Frenos carbocerámicos disponibles como opción en los modelos automáticos F-TYPE S y F-TYPE R.



LA PRESIÓN DE FRENADA SE APLICA A LA RUEDA TRASERA INTERIOR

MAYOR DISTRIBUCIÓN DE POTENCIA HACIA LA RUEDA TRASERA EXTERIOR

FUERZA ROTACIONAL ADICIONAL ALREDEDOR DEL EJE DEL VEHÍCULO

CONTROL DE REPARTO DE PAR EN CURVA [TORQUE VECTORING]



MEJOR COMPORTAMIENTO DE LA DIRECCIÓN

RESPUESTA MEJORADA EN CURVAS

La tecnología de Torque Vectoring mejora el comportamiento en curvas y las prestaciones del vehículo. Esta característica se incluye de serie en el **F-TYPE R**, aunque también está disponible en el **F-TYPE S** y el **F-TYPE**.

El Torque Vectoring mejora el control en curvas de forma inteligente al aplicar fuerzas de frenada extremadamente precisas y de manera individualizada a la rueda interior en función de las circunstancias. Además, contribuye a mejorar la precisión del F-TYPE en las curvas. El control de reparto de par en curva se sirve de los sensores electrónicos del F-TYPE para detectar un subviraje inminente. A continuación aplica frenadas sutiles y precisas a la rueda interior trasera, al tiempo que envía más par a la rueda exterior trasera, ajustando la trayectoria del vehículo con precisión para una conducción óptima.

En el **F-TYPE R**, el Torque Vectoring funciona conjuntamente con el sistema de **diferencial activo electrónico**, complementándose mutuamente para optimizar la tracción y la capacidad en curvas, así como para maximizar la respuesta y la agilidad de la dirección.

TRACCIÓN A LAS CUATRO RUEDAS



PRESTACIONES
MEJORADAS

INIGUALABLE RESPUESTA EN TODAS
LAS CONDICIONES CLIMÁTICAS

La tracción a las cuatro ruedas convierte al **F-TYPE S AWD** y al **F-TYPE R AWD** en los deportivos más capaces. El sistema AWD, disponible con las transmisiones automáticas Quickshift, actúa en conjunción con el sistema de **Tracción Dinámica Inteligente (IDD)** de Jaguar para analizar el comportamiento del vehículo en todo momento, y genera la potencia adecuada para optimizar la tracción y la estabilidad. El IDD usa los sensores electrónicos del F-TYPE para detectar un subviraje o un sobreviraje inminente, redirigiendo rápidamente la potencia hacia el eje apropiado para ajustar la trayectoria del vehículo en las curvas.

Además, el sistema AWD imprime un temperamento marcado y diferenciado a cada uno de los modos de conducción del F-TYPE. Cuando está activo, el modo Dynamic ofrece una experiencia de conducción más dinámica, mejorada gracias a la estabilidad añadida de la tracción a las cuatro ruedas, mientras que el modo Invierno mejora el control en condiciones adversas. El resultado es una fabulosa capacidad en curvas, así como unas prestaciones y un control excepcionales en todo tipo de situaciones.

SUBVIRAJE

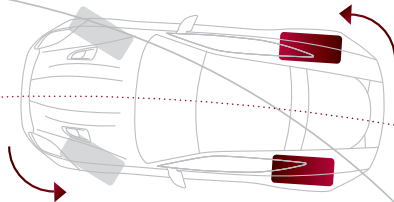
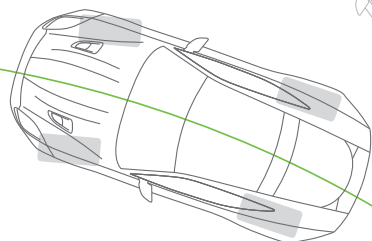
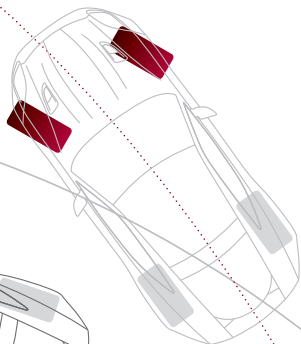

SOBREVIRAJE

DESVÍO DE POTENCIA ENTRE LAS RUEDAS DELANTERAS Y TRASERAS PARA MANTENER TRACCIÓN Y EVITAR SUBVIRAJES Y SOBREVIRAJES

VEHÍCULO MOSTRADO: F-TYPE R AWD EN COLOR STORM GREY CON EL SIGUIENTE EQUIPAMIENTO OPCIONAL: SPORT DESIGN PACK, TECHO DE FIBRA DE CARBONO, LLANTAS DE ALEACIÓN STORM Y FRENOS CARBÓCERÁMICOS



401 EAS

F-TYPE

P



ADAPTIVE DYNAMICS

El sistema **Adaptive Dynamics** modifica instintivamente la respuesta del vehículo en función de las condiciones de la carretera y de la intervención del conductor, mejorando la experiencia de conducción. Esta tecnología analiza el patrón de conducción del vehículo midiendo parámetros como la aceleración, la frenada, el comportamiento en curvas y la actividad del pedal del freno y del acelerador, así como la resistencia al avance y la activación del interruptor de «kick-down». A continuación utiliza un sofisticado software adaptativo para asegurar la elección de la estrategia de cambios más adecuada. Para conseguir una respuesta aún más precisa, el modo Sport modifica el programa de cambios para acortar el recorrido entre estos y mantener las relaciones de marcha a altas revoluciones por más tiempo.

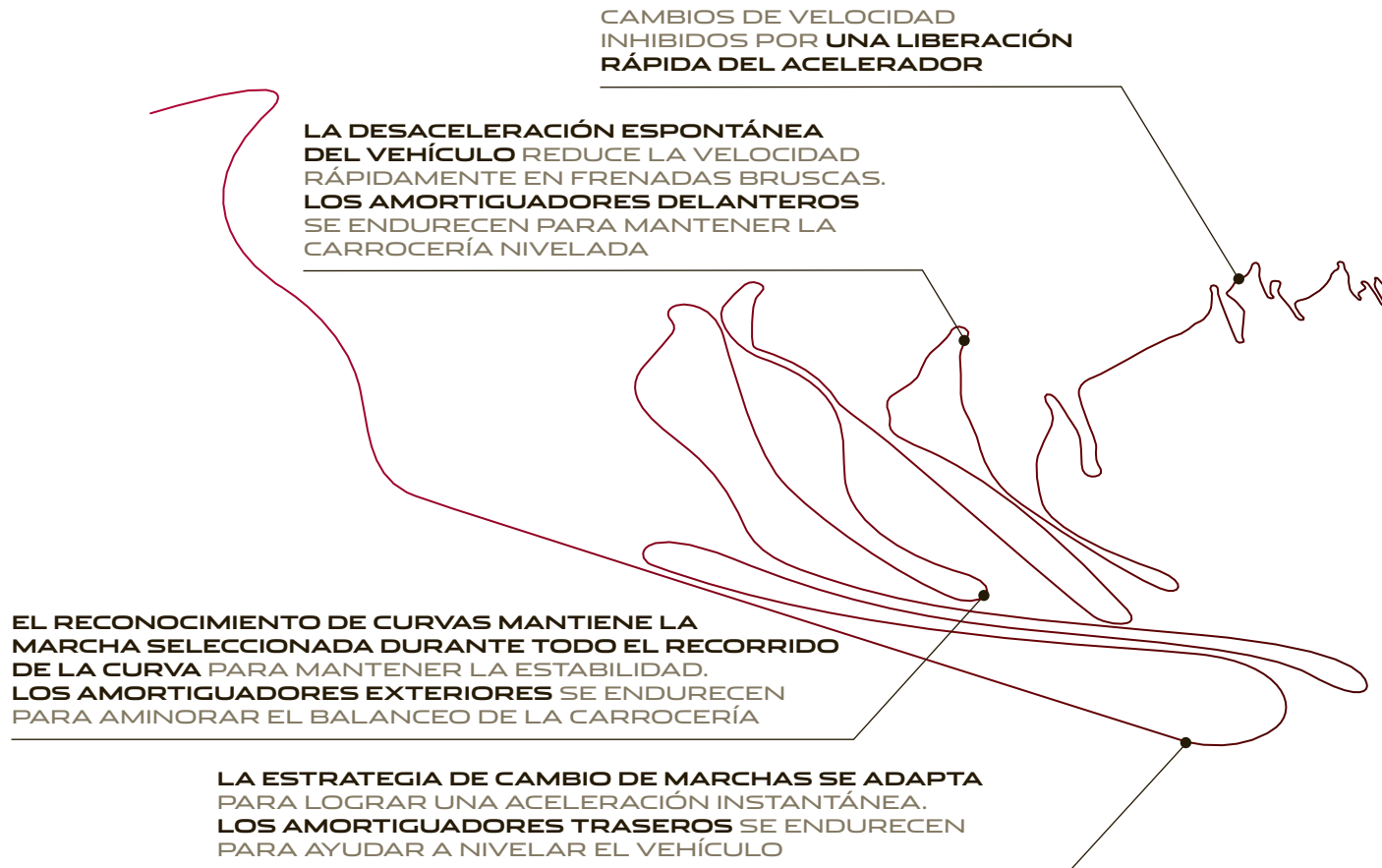



MODO DYNAMIC

➤ RESPUESTA **PRECISA** DEL ACELERADOR | CAMBIOS DE MARCHA **MÁS RÁPIDOS**

Modo Dynamic modifica el software del vehículo para acentuar aún más su temperamento deportivo. Este modo ajusta la respuesta del acelerador, aumenta la dureza de la dirección y agiliza los cambios de marchas a regímenes más altos. Además, el modo Dynamic inhibe los cambios automáticos a marchas superiores cuando se selecciona el modo manual de la caja de cambios.

El sistema **Configurable Dynamics** utilizado por el **F-TYPE S** y el **F-TYPE R**, permite que el conductor defina las características que se modificarán al seleccionar el modo Dynamic. Esta opción también cuenta con el sistema de pantalla **Dynamic-i**, que muestra parámetros relativos al medidor de fuerzas G, el tiempo de vuelta y las interacciones con el acelerador, la dirección y el freno en una pantalla táctil de 8 pulgadas.



SIGA CONECTADO



La novedosa gama de productos InControl del F-TYPE incluye las últimas tecnologías para conectarle a usted y a su vehículo con el mundo exterior.

Jaguar InControl Remote* incluye la función de llamada SOS, que indicará su ubicación exacta a los servicios pertinentes en caso de presentarse una situación grave. Además, incluye Asistencia Jaguar Optimizada, un servicio que transmite su ubicación y los datos de diagnóstico del vehículo para minimizar los retrasos en los viajes. La aplicación InControl Remote le permitirá supervisar el F-TYPE desde su smartphone para comprobar los niveles de combustible y si está cerrado o no. También le permite preseleccionar la temperatura del habitáculo y bloquear o desbloquear las puertas a distancia.

Jaguar InControl Secure detecta cualquier movimiento no autorizado del F-TYPE y le avisa a usted y a las autoridades para localizar el paradero del vehículo.

Jaguar InControl Apps* conecta su smartphone con la pantalla táctil a bordo para que pueda conectarse de forma segura a su dispositivo incluso en el interior de su vehículo. InControl Apps le permite acceder de forma cómoda y segura a aplicaciones compatibles aprobadas específicamente para uso en vehículos desde la pantalla táctil.

Para ello sólo tiene que descargar Jaguar InControl Apps en su smartphone. A continuación podrá conectar su smartphone al puerto USB específico para ver las aplicaciones compatibles en la pantalla táctil de la consola central.

*En función del país. Consulte con su concesionario Jaguar para más información sobre este servicio y su disponibilidad en su país.



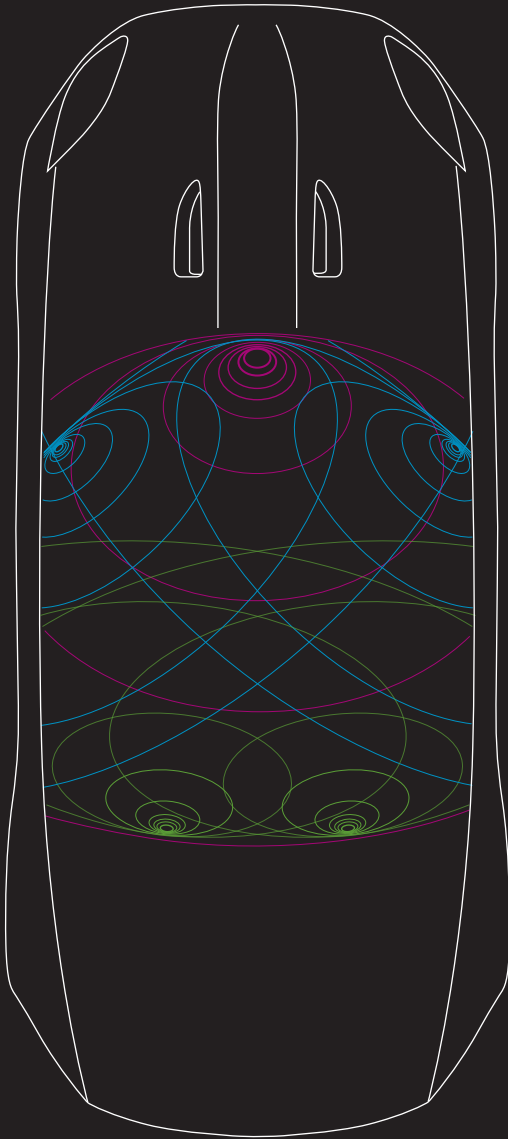

MÁXIMAS PRESTACIONES



SISTEMA DE SONIDO
JAGUAR

SISTEMAS DE SONIDO **MERIDIAN**
Y SURROUND SOUND

Tres impresionantes sistemas de sonido dan vida al habitáculo con un sonido espectacular lleno de matices. El **sistema de sonido Jaguar** aporta profundidad y potencia al sistema de entretenimiento a bordo con 6 altavoces, 180 W y 8 canales.

Los dos sistemas de altas prestaciones han sido diseñados específicamente para el F-TYPE en colaboración Meridian, la marca británica especialista en audio. Estos sistemas incorporan la últimas tecnologías, como el procesador de señal digital (DSP), para optimizar todos los elementos del sistema. Además, el algoritmo avanzado Cabin Correction desarrollado por Meridian permite a los sistemas adaptar el sonido de forma precisa a la acústica del habitáculo. El control dinámico de volumen compensa los cambios en los niveles de sonido en el interior del vehículo para garantizar que la calidad del sonido sea siempre uniforme. El **sistema de sonido Meridian** ofrece una espectacular calidad de audio gracias a sus 10 altavoces —con 2 subwoofers—, **380 W** de potencia y 12 canales.

En lo alto de la gama, el **sistema Meridian Surround Sound** ofrece 12 altavoces y **770 W** de potencia. Este avanzado sistema utiliza la tecnología Trifield™ de Meridian para garantizar un sonido estéreo perfecto en todo el habitáculo.

- Imagen Central Holográfica
- Ondas laterales: Agudos, Medios y Bajos
- Ondas Surround Sound

El diagrama ilustra el sistema de sonido Meridian Surround Sound de 770 W.



MERIDIAN



180 
VATIOS

6 
ALTAVOCES

8 
CANALES AMPLIFICADORES

SISTEMA DE SONIDO JAGUAR
180 W, 6 altavoces, amplificador de 8 canales.



380 
VATIOS

10 
ALTAVOCES

12 
CANALES AMPLIFICADORES

SISTEMA DE SONIDO MERIDIAN*
380 W, 10 altavoces, amplificador DSP
clase D de 12 canales. Control dinámico
de volumen.



770 
VATIOS

12 
ALTAVOCES

16 
CANALES AMPLIFICADORES

**SISTEMA DE SONIDO MERIDIAN
SURROUND SOUND**
770 W, 12 altavoces, amplificador DSP clase D de 16
canales, ecualizador de audio Audyssey MultEQ, control
dinámico de volumen, tecnología Surround Sound 7.1,
tecnología Meridian Trifield.

«Trifield» y el dispositivo «three fields» son marcas comerciales registradas de Trifield Productions Ltd.
*Consulte su disponibilidad en su concesionario Jaguar.

TECNOLOGÍA QUE INSPIRA CONFIANZA

El F-TYPE está equipado con una gama de avanzados sistemas de asistencia que ofrecen seguridad, información y control para que usted solo tenga que preocuparse de disfrutar del viaje. El sistema opcional de **detección de tráfico en marcha atrás** le ayuda a salir con seguridad de los espacios de aparcamiento. Los sensores ubicados en la parte posterior del vehículo ayudan a detectar vehículos aproximándose y muestran un aviso en la pantalla táctil. **Los sensores de aproximación de vehículos** le avisan cuando detectan vehículos acercándose por detrás a gran velocidad desde una distancia aproximada de 60 metros, mientras que el **monitor de ángulo muerto** está diseñado para emitir una señal de aviso adicional si el sistema detecta un vehículo adentrándose en un punto ciego predefinido.

Los faros Bi-xenón HID emiten una luz blanca intensa y agrupan las luces largas y cortas en una misma unidad. El sistema opcional de **faros delanteros adaptativos** mide la velocidad del vehículo y el ángulo del volante, girando los faros hasta 14 grados hacia fuera y hasta 7 grados hacia dentro, para mejorar la visibilidad en curvas. El sistema opcional de **cambio inteligente de luces largas-cortas** alterna automáticamente entre ambas longitudes de haz cuando es necesario, utilizando un sensor situado en la parte delantera del retrovisor interior. Los faros traseros incorporan un diseño característico de luces LED que alcanzan su máxima luminosidad de forma más rápida que las lámparas convencionales, aumentando el margen de reacción de los conductores que circulan por detrás. Además, todos los F-TYPE incorporan avanzadas tecnologías de seguridad activa y pasiva, como los sistemas de **asistencia a la frenada de emergencia (EBA)**, y de **distribución electrónica de la fuerza de frenada (EBD)**, airbags de conductor y acompañante, airbags montados en los asientos, pretensores de los cinturones de seguridad y un sistema líder en el segmento, **Pedestrian Contact Sensing System**, un sistema que protege a los peatones en caso de impacto.



FAROS DELANTEROS
ADAPTATIVOS
CON LUCES DE CURVA



MONITOR DE ÁNGULO
MUERTO CON SENSORES
DE APROXIMACIÓN DE
VEHÍCULOS



CONTROL DE CRUCERO
CON LIMITADOR
AUTOMÁTICO
DE VELOCIDAD



ASISTENCIA A
LA FRENADA DE
EMERGENCIA

VEHÍCULO MOSTRADO: F-TYPE R AWD EN COLOR GLACIER CON SPORT DESIGN PACK Y BLACK PACK OPCIONALES



EL LUJO DEL ESPACIO



407 LITROS

PORTÓN TRASERO ELÉCTRICO OPCIONAL

El F-TYPE Coupé cuenta con un generoso maletero de hasta 407 litros de capacidad con cabida para un juego completo de maletas o para 2 bolsas de palos de golf. Para facilitar el acceso al maletero y para mayor comodidad, tiene la posibilidad de añadir un opcional de cierre y apertura automáticos.



KBS 257

«R» ES SINÓNIMO DE INTENSIDAD. CUANDO ACOMPAÑA AL F-TYPE, SIGNIFICA QUE AÚN HAY MÁS: MÁS PRESTACIONES, MÁS POTENCIA, MÁS DINÁMICA, MÁS EMOCIÓN. EL F-TYPE R ES EL DEPORTIVO MÁS PERFECCIONADO, SENSORIAL Y ESTIMULANTE DE JAGUAR.







PRESTACIONES

> 5.0 V8 550 CV | 680 NM

En versión Coupé o Convertible, el F-TYPE R es el deportivo absoluto. Alimentado por el increíble motor sobrealimentado 5.0 V8 de 550 CV de Jaguar, con un par de 680 Nm para ofrecer un rendimiento perfecto y aprovechable al 100 por cien: de 0 a 100 km/h en 4,2 segundos, la mejor salida de potencia de su clase y la mejor relación potencia - peso. El **F-TYPE R** aprovecha al máximo la gran rigidez de su carrocería. Esta rigidez es la base sobre la que se sustentan las mejoras en la suspensión, que permiten aplicar la tracción disponible para tener pleno control sobre su inmensa potencia.

Cuando el **F-TYPE R** se asocia al sistema opcional de **tracción a las cuatro ruedas (AWD)**, la síntesis de una potencia formidable, unas prestaciones sobrecogedoras y una conducción sublime convierten a este vehículo en el máximo exponente de las prestaciones de Jaguar.

VEHÍCULO MOSTRADO A LA DERECHA: F-TYPE R AWD EN GLACIER WHITE CON SPORT DESIGN PACK Y BLACK PACK OPCIONALES
VEHÍCULO MOSTRADO EN LA PÁGINA ANTERIOR: F-TYPE R EN COLOR POLARIS WHITE CON TECHO PANORÁMICO Y BLACK PACK OPCIONALES



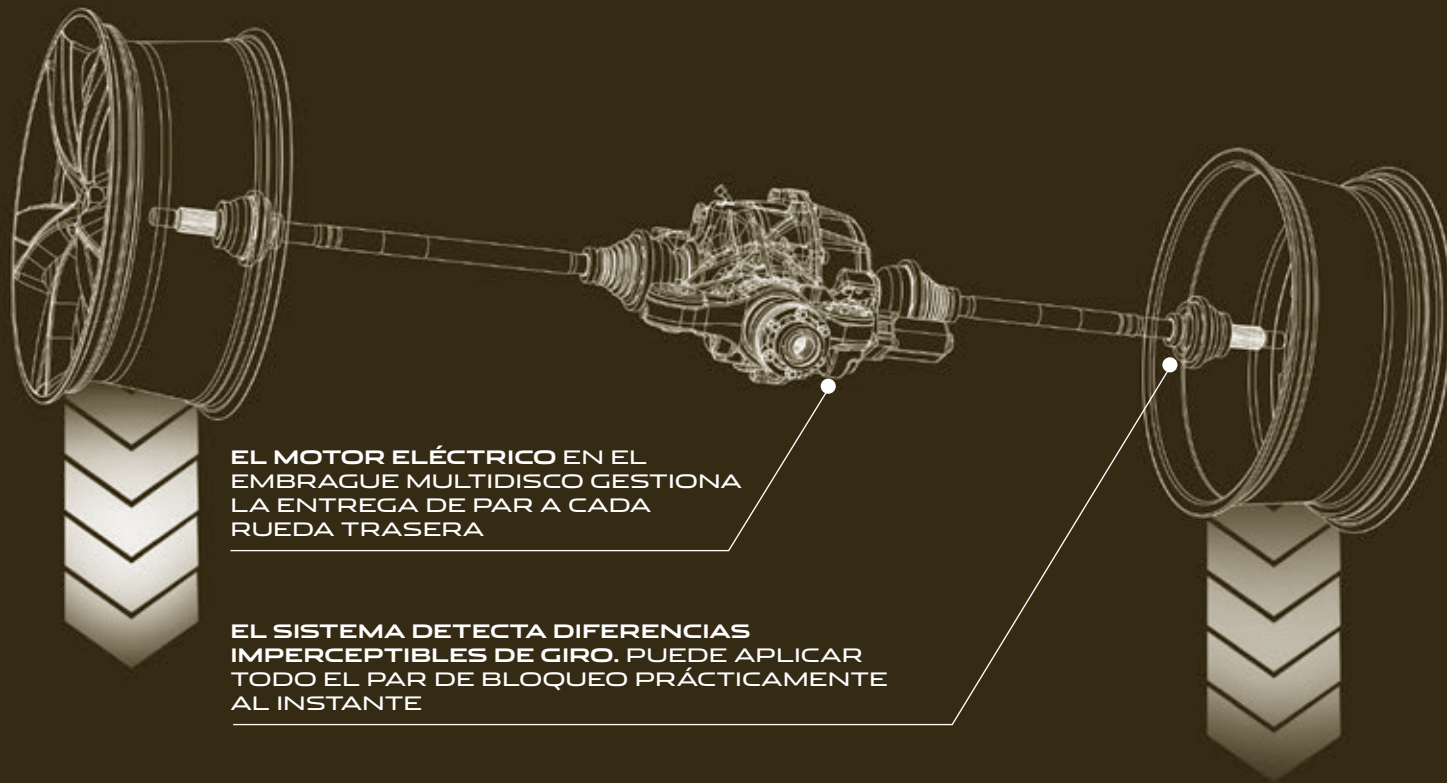

EL MOTOR ELÉCTRICO EN EL EMBRAGUE MULTIDISCO GESTIONA LA ENTREGA DE PAR A CADA RUEDA TRASERA

EL SISTEMA DETECTA DIFERENCIAS IMPERCEPTIBLES DE GIRO. PUEDE APLICAR TODO EL PAR DE BLOQUEO PRÁCTICAMENTE AL INSTANTE

DIFERENCIAL ACTIVO ELECTRÓNICO

Como característica exclusiva del **F-TYPE R**, el **diferencial activo electrónico** forma parte de la tecnología de control de reparto de par que contribuye a la excepcional agilidad y compostura del F-TYPE. Trabajando con los sistemas de estabilidad, tracción y ABS, el diferencial activo electrónico utiliza un motor eléctrico que actúa sobre un embrague multi-disco para gestionar la entrega de par a cada una de las ruedas traseras. El control electrónico completo del bloqueo del diferencial trasero permite que el sistema aplique un bloqueo completo casi instantáneamente. El diferencial activo permite un control muy preciso del suministro de potencia para reducir el patinaje de las ruedas, maximizar la tracción y ofrecer niveles superiores de control.

En los modelos con tracción a las cuatro ruedas, el sistema **Tracción Dinámica Inteligente (IDD)** funciona de manera perfectamente integrada con el diferencial activo electrónico del **F-TYPE R**, ayudando a mejorar la tracción y la estabilidad para que el vehículo pueda aprovechar hasta la última gota de las inmensas prestaciones del motor.



944 VAS

F-TYPE

EV



EL R POR DENTRO

> PREMIUM
LEATHER INTERIOR

REPOSACABEZAS
CON GRABADO «R»

El interior del **F-TYPE R** intensifica aún más la experiencia 1+1 y representa la esencia del saber hacer artesanal y de la dinámica que caracterizan a Jaguar. El interior «R» aporta personalidad propia al vehículo con los acabados Dark Technical Weave Aluminium de la consola central. El interior se viste de piel Premium con pespunte a doble aguja, mientras que los asientos Performance con la insignia «R» grabada en el reposacabezas ofrecen mayor sujeción lateral en conducción deportiva. El interior se completa con un volante «R» de piel con tres radios y levas de cambio en acabado Silver.



INTERIOR MOSTRADO: F-TYPE R CON ASIENTOS PERFORMANCE BICOLOR EN JET Y IVORY



SU F-TYPE

El F-TYPE es más que un deportivo: es «su» deportivo. Dispone de una amplia gama de opciones de personalización para diseñar el vehículo de sus sueños. Elija los colores que más le gusten para la carrocería y el techo, y las llantas perfectas para complementarlos.

Puede crear un F-TYPE exclusivo personalizando su interior, escogiendo sus asientos preferidos y seleccionando las combinaciones de texturas y colores, así como uno de los tres excelentes sistemas de audio, dos de ellos diseñados en colaboración con Meridian, los expertos británicos en sonido. Gracias a la excepcional colección de packs de diseño, accesorios y opciones de Jaguar, su F-TYPE será mucho más que un vehículo; será el F-TYPE perfecto para usted.





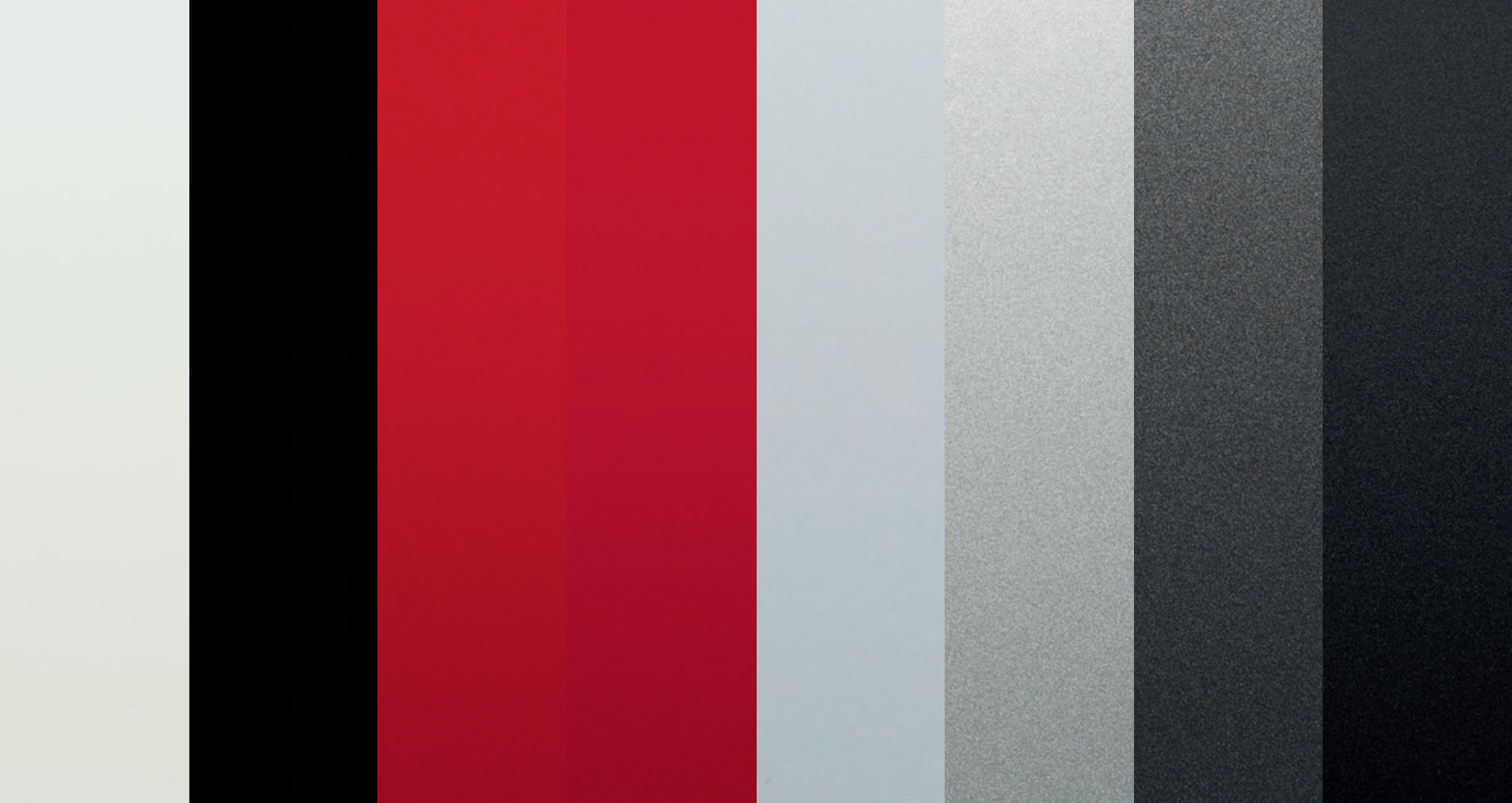

COLORES EXTERIORES

ACABADO SÓLIDO

Polaris White

Ebony Black

Salsa Red*

Caldera Red*

ACABADO METALIZADO

Glacier White

Rhodium Silver

Ammonite Grey

Stratus Grey*

*Disponible hasta mayo de 2015 *Disponible a partir de junio de 2015



Ultimate Black

Dark Sapphire

Firesand

Italian Racing Red

British Racing Green

PREMIUM
Storm Grey[†]

Black Berry

LLANTAS DE ALEACIÓN

Una oportunidad de añadir un toque aún más deportivo e individual a su F-TYPE.



LLANTAS DE ALEACIÓN DE 18"



VELA 18"
ACABADO SILVER
De serie en F-TYPE



LLANTAS DE ALEACIÓN DE 19"



PROPELLER 19"
ACABADO SILVER
De serie en F-TYPE S
Opcional en F-TYPE



VOLUTION 19"
ACABADO SILVER
De serie en F-TYPE S AWD



VOLUTION 19"
ACABADO TECHNICAL GREY Y
DIAMOND TURNED
Opcional sólo en F-TYPE S AWD



CENTRIFUGE 19"
ACABADO SILVER
Opcional en F-TYPE
y F-TYPE S



CENTRIFUGE 19"
ACABADO GLOSS BLACK
Opcional en F-TYPE
y F-TYPE S



ORBIT 19"
ACABADO SILVER
Opcional en F-TYPE
y F-TYPE S



ORBIT 19"
ACABADO GLOSS BLACK Y
DIAMOND TURNED
Opcional en F-TYPE
y F-TYPE S



Configure su F-TYPE en JAGUAR.ES



LLANTAS DE ALEACIÓN DE 20"



TURBINE 20"
ACABADO SILVER
Opcional en todos los modelos
F-TYPE



CYCLONE 20"
ACABADO SILVER
Opcional en todos los modelos
F-TYPE



CYCLONE 20"
ACABADO GLOSS BLACK
Opcional en todos los modelos
F-TYPE



TORNADO 20"
ACABADO SILVER
Opcional en todos los modelos
F-TYPE



TORNADO 20"
ACABADO GLOSS BLACK
Opcional en todos los modelos
F-TYPE



BLADE 20"
ALEACIÓN FORJADA
ACABADO TECHNICAL
GREY Y FIBRA DE CARBONO
Opcional en todos los modelos F-TYPE



ROTOR 20"
ALEACIÓN FORJADA
ACABADO GLOSS BLACK
Y FIBRA DE CARBONO
Opcional en todos los modelos
F-TYPE



GYRODYNE 20"
ACABADO SILVER
De serie en F-TYPE R



GYRODYNE 20"
ACABADO DARK GREY
Y DIAMOND TURNED
Opcional en F-TYPE R



STORM 20"
ACABADO SATIN
ANTHRACITE GREY
Opcional como parte del Pack de
Frenos Carbo-cerámicos 1



STORM 20"
ALEACIÓN FORJADA ACABADO
SATIN BLACK Y POLISHED
Opcional como parte del Pack de
Frenos Carbo-cerámicos 2

TECHOS

El F-TYPE está disponible con diferentes tipos de techo para que pueda elegir el más acorde a su estilo personal. Cada uno de los techos tiene sus propios rasgos distintivos y todos ellos añaden un marcado componente de individualidad al diseño interior y exterior del vehículo.



TECHO DE ALUMINIO

El estilo Coupé por excelencia. El techo de aluminio del F-TYPE es resistente y al mismo tiempo ligero, como el resto del vehículo. Su color, diseño y línea lo convierten en el complemento perfecto del imponente perfil del F-TYPE. El techo de aluminio define al F-TYPE en su forma deportiva más pura.



TECHO PANORÁMICO DE CRISTAL

El techo totalmente panorámico incrementa la luminosidad y la sensación de amplitud en el habitáculo y es opcional en los modelos F-TYPE Coupé. Esta opción cuenta con una pantalla interior que se puede cerrar manualmente y que impide el paso de hasta un 99% de la luz exterior.



TECHO DE FIBRA DE CARBONO*

Este techo opcional está fabricado con paneles exteriores e interiores de Fibra de Carbono y es un 20% más ligero que el techo estándar de aluminio. Incorpora una trama de Fibra de Carbono visible a través de una densa capa de lacado de alta calidad.



CAPOTA TEXTIL

La capota de tejido ligero del F-TYPE Convertible ofrece una mejor aislamiento acústico gracias al uso de material textil compuesto e incorpora una ventanilla trasera de cristal térmico perfectamente integrada en la estructura. La capota se puede subir o bajar en tan sólo 12 segundos y funciona de forma totalmente automática a velocidades de hasta 50 km/h.

*Consulte su disponibilidad en su concesionario Jaguar.

VEHÍCULO MOSTRADO: F-TYPE R EN POLARIS WHITE CON BLACK PACK OPCIONAL



CAPOTAS PARA CONVERTIBLE

Jet

Gris

Red

Beige

ASIENTOS

El **F-TYPE** y el **F-TYPE S** viene equipados de serie con un **asiento deportivo** en piel y Suedecloth. En ambos modelos es posible elegir como opción el **asiento Performance** de piel Premium, que ofrece una mayor sujeción lateral en curvas a alta velocidad. El **F-TYPE R** incluye el asiento Performance de serie con el anagrama «R» grabado en el reposacabezas. Tanto los asientos deportivos como los asientos Performance incluyen ajuste eléctrico en 4 movimientos y manual en 2 movimientos, o ajuste eléctrico opcional en 14 movimientos con función de memoria. También están disponibles con opción de ser térmicos. Y como toque final, podrá elegir los cinturones de seguridad en color Jet, Red o Camel.



ASIENTO SPORT



ASIENTO PERFORMANCE



ASIENTO PERFORMANCE R



TAPIZADOS DE LOS ASIENTOS

Piel Jet
(También disponible en Suede cloth
y piel Premium)

Piel Cirrus
(También disponible en Suede cloth
y piel Premium)

Piel Premium Red

Piel Premium Brogue

Piel Premium Camel

Piel Premium Ivory

MODELOS

CARACTERÍSTICAS DE SERIE

Transmisión manual de seis velocidades de relación corta* (F-TYPE y F-TYPE S) • Transmisión automática Quickshift de ocho velocidades con selector de marchas deportivo y levas de un sólo toque en el volante (F-TYPE, F-TYPE S, F-TYPE S AWD, F-TYPE R y F-TYPE R AWD) • Dynamic Mode • Control dinámico de estabilidad (DSC) con modo TRAC DSC • Sistema Inteligente Stop/Start • Freno de estacionamiento electrónico (EPB): desactivación cuando el vehículo inicia la marcha • Spoiler trasero desplegable • Faros Bi-Xenón HID con lavafaros y luces LED características • Faros traseros LED • Llave inteligente Jaguar Smart Key System con función de arranque sin llave • Panel de instrumentos con dos diales y pantalla TFT de cinco pulgadas en color • Pantalla táctil de ocho pulgadas en color • Sistema de navegación • Sistema de sonido Jaguar de 180 W con CD/DVD de una ranura • Puerto USB, toma auxiliar y conexión para iPod • Sistema de Protección de Peatones en caso de Impacto (Pedestrian Contact Sensing System)



F-TYPE COUPÉ Y CONVERTIBLE

MOTOR 3.0 V6 Sobrealimentado de 340 CV

ACELERACIÓN

0-100 km/h 5,3 segundos - auto

0-100 km/h 5,7 segundos - manual

VELOCIDAD MÁXIMA 260 km/h

EMISIONES CO₂ 199 g/km (auto) 234 g/km (manual)

Sistema de frenos Performance de Jaguar con pinzas de freno plateadas

Suspensión deportiva

Escape deportivo de doble salida en posición central

Llantas de aleación Vela de 18"

Asientos deportivos en piel y Suedecloth

Volante de piel de tres radios con levas del cambio en color negro (sólo con transmisión automática)

Acabado de la consola en Aluminio Light Hex

Disponible con transmisión Quickshift automática de ocho velocidades o con transmisión manual de seis velocidades*



F-TYPE S COUPÉ Y CONVERTIBLE

MOTOR 3.0 V6 Sobrealimentado de 380 CV

ACELERACIÓN

0-100 km/h 4,9 segundos - auto

0-100 km/h 5,5 segundos - manual

VELOCIDAD MÁXIMA 275 km/h

EMISIONES CO₂ 203 g/km (auto) 234 g/km (manual)

Sistema de frenos High Performance de Jaguar con pinzas de freno negras

Suspensión deportiva con Adaptive Dynamics

Escape deportivo activo de doble salida en posición central

Llantas de aleación Propeller de 19"

Sistema Dynamic configurable

Diferencial de deslizamiento limitado

Asientos deportivos en piel y Suedecloth

Volante de piel de 3 radios con levas del cambio Ignis (solo con transmisión automática)

Acabado de la consola en Aluminio Dark Hex con inscripción «S»

Iluminación interior ambiental configurable con diferentes tonalidades de colores

Disponible con transmisión Quickshift automática de ocho velocidades o con transmisión manual de seis velocidades*

INSPIRACIÓN DEL DISEÑADOR

Los diseñadores del F-TYPE se inspiran en el saber hacer y la atención por el detalle de algunas de las marcas más exclusivas del mundo. Reúnen los materiales más exquisitos para crear un interior con combinaciones exclusivas de Jaguar.

*Consulte su disponibilidad en su concesionario Jaguar.

Datos oficiales de la UE sólo para fines comparativos. Los datos reales pueden variar

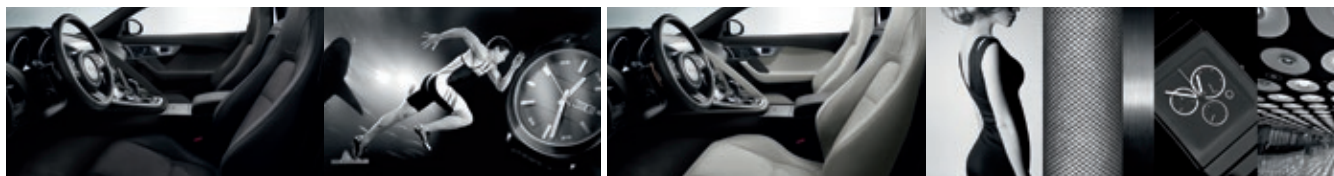



F-TYPE S AWD COUPÉ Y CONVERTIBLE

MOTOR 3.0 V6 Sobrealimentado de 380 CV
ACELERACIÓN 0-100 km/h en 5,1 segundos
VELOCIDAD MÁXIMA 275 km/h
EMISIONES CO₂ 211 g/km

CARACTERÍSTICAS ADICIONALES EN VERSIONES AWD

Sistema de tracción a las cuatro ruedas
Sistema de tracción inteligente
Capó «AWD» con tomas de aire del color de la carrocería
Llantas de aleación Volution Silver de 19"
Disponible con transmisión automática Quickshift de ocho velocidades



F-TYPE R COUPÉ Y CONVERTIBLE

MOTOR 5.0 V8 Sobrealimentado de 550 CV
ACELERACIÓN 0-100 km/h en 4,2 segundos
VELOCIDAD MÁXIMA 300 km/h
EMISIONES CO₂ 255 g/km

Sistema de frenos Super Performance de Jaguar con pinzas de freno rojas
Suspensión deportiva con Adaptive Dynamics
Sistema de escape deportivo activo seleccionable de cuatro salidas
Llantas de aleación Gyrodyne Silver de 20"
Sistema Dynamic configurable
Diferencial activo electrónico con Control de reparto de par en curvas
Asientos Performance en piel e inscripción «R» grabada
Volante de piel de tres radios con levas del cambio en color plata
Acabado de la consola en Dark Technical Weave Aluminium con inscripción «S»
Iluminación interior ambiental configurable con diferentes tonalidades de colores
Disponible con transmisión Quickshift automática de ocho velocidades



F-TYPE R AWD COUPÉ Y CONVERTIBLE

MOTOR 5.0 V8 Sobrealimentado de 550 CV
ACELERACIÓN 0-100 km/h en 4,1 segundos
VELOCIDAD MÁXIMA 300 km/h
EMISIONES CO₂ 269 g/km

CARACTERÍSTICAS ADICIONALES EN VERSIONES AWD

Sistema de tracción a las cuatro ruedas
Sistema de tracción dinámica inteligente
Capó «AWD» con tomas de aire del color de la carrocería
Disponible con transmisión Quickshift automática de ocho velocidades



F-TYPE

Esencialmente F-TYPE, potente, fiable. Un auténtico deportivo Jaguar. Disponible en versión Coupé o Convertible con transmisión Quickshift automática de ocho velocidades o transmisión manual de seis velocidades.

OPCIONES Y ACCESORIOS*



Portaesquí (accesorio)



Cubiertas de espejos - Chrome (accesorio)



Llantas de aleación opcionales de 19" Orbit Gloss Black y Diamond Turned



Techo panorámico de cristal opcional

*Disponibles con coste adicional

VEHÍCULO MOSTRADO: F-TYPE COUPÉ EN COLOR RHODIUM SILVER CON LLANTAS VELA DE 18"





DE SERIE - ASIENTOS DEPORTIVOS EN PIEL Y SUEDECLOTH

	ASIENTO/PESPUNTE	SALPICADERO SUPERIOR/PESPUNTE	ACABADO DE LA CONSOLA	REVESTIMIENTO DEL TECHO	MOQUETA	CINTURONES DE SEGURIDAD
TP01						
	Jet/Jet	Jet/Jet	Light, Dark o Black Hex ¹	Jet o Stone	Jet o Cirrus	Jet o Red
TP04						
	Cirrus/Cirrus	Jet/Jet	Light, Dark o Black Hex ¹	Jet o Stone	Jet o Cirrus	Jet

Interior mostrado: Asientos deportivos en piel y Suedecloth color Jet con parte superior del salpicadero y pespunte en Jet, revestimiento del techo Morzine Jet, embellecedor de consola Light Hex Aluminium y moqueta Jet.

F-TYPE

COMBINACIONES DE COLORES INTERIORES

OPCIONAL - ASIENTOS DEPORTIVOS EN PIEL

	ASIENTO/PESPUNTE	SALPICADERO SUPERIOR/PESPUNTE	ACABADO DE LA CONSOLA	REVESTIMIENTO DEL TECHO	MOQUETA	CINTURONES DE SEGURIDAD
TP01+B40W	 Jet/Jet	 Jet/Jet	 Light, Dark o Black Hex ¹	 Jet o Stone	 Jet o Cirrus	 Jet o Red
TP04+B40W	 Cirrus/Cirrus	 Jet/Jet	 Light, Dark o Black Hex ¹	 Jet o Stone	 Jet o Cirrus	 Jet

OPCIONAL - ASIENTOS DEPORTIVOS EN PIEL PREMIUM CON INTERIOR DE PIEL PREMIUM













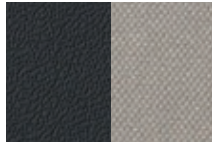
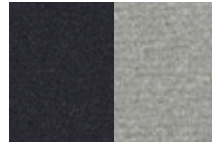
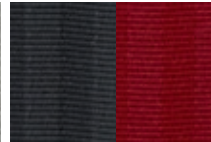



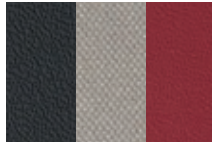
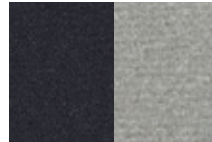
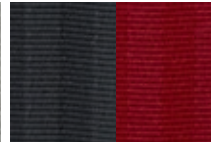



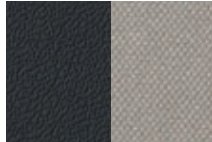







	ASIENTO/PESPUNTE	SALPICADERO SUPERIOR/PESPUNTE	ACABADO DE LA CONSOLA	REVESTIMIENTO DEL TECHO*	MOQUETA	CINTURONES DE SEGURIDAD
TP01+Z84M	 Jet/Jet	 Jet/Jet	 Light, Dark o Black Hex ¹	 Jet o Stone	 Jet o Cirrus	 Jet o Red
TP04+Z84M	 Cirrus/Cirrus	 Jet/Jet	 Light, Dark o Black Hex ¹	 Jet o Stone	 Jet o Cirrus	 Jet

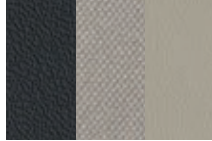
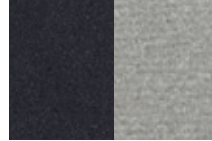

*Revestimiento del techo en Morzine en color Jet de serie, Morzine Stone o Suedecloth en Jet opcional.
¹Acabado de la consola en Aluminio Black Hex sólo disponible con Interior Black Pack.

IMAGEN SUPERIOR DERECHA: EMBELLECEDORES DE ESTRIBOS - UNION JACK (ACCESORIO)
 CENTRO: VOLANTE EN PIEL SUEDECLOTH (ACCESORIO)
 INFERIOR: JUEGO DE CINCO MALETAS (ACCESORIO)



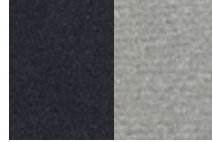
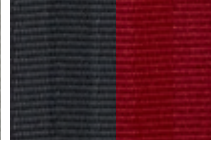

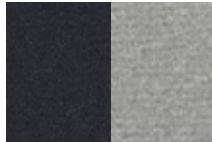
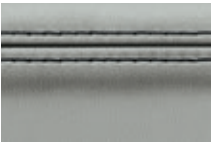
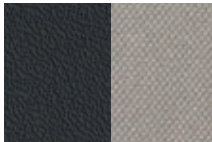

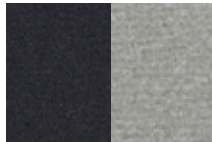
OPCIONAL - ASIENTOS PERFORMANCE EN PIEL PREMIUM CON INTERIOR DE PIEL PREMIUM

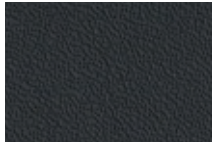
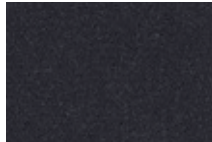

	ASIENTO/PESPUNTE	SALPICADERO SUPERIOR/PESPUNTE	ACABADO DE LA CONSOLA	REVESTIMIENTO DEL TECHO*	MOQUETA	CINTURONES DE SEGURIDAD
TP01+B55C+ Z84M	 Jet/Jet	 Jet/Jet	 Light, Dark o Black Hex ¹	 Jet o Stone	 Jet o Cirrus	 Jet o Red
TP05	 Jet/Red	 Jet/Red	 Light, Dark o Black Hex ¹	 Jet, Stone o Red ²	 Jet o Cirrus	 Jet o Red
TP06	 Jet/Camel	 Jet/Red	 Light, Dark o Black Hex ¹	 Jet o Stone	 Jet o Cirrus	 Jet o Camel
TP07	 Jet/Firesand	 Jet/Red	 Light, Dark o Black Hex ¹	 Jet o Stone	 Jet o Cirrus	 Jet
TP11	 Brogue/Ivory	 Jet/Red	 Light, Dark o Black Hex ¹	 Jet, Stone o Ivory	 Jet o Cirrus	 Jet
TP12	 Red/Red	 Jet/Red	 Light, Dark o Black Hex ¹	 Jet, Stone o Red ²	 Jet o Cirrus	 Jet o Red

	ASIENTO/PESPUNTE	SALPICADERO SUPERIOR/PESPUNTE	ACABADO DE LA CONSOLA	REVESTIMIENTO DEL TECHO*	MOQUETA	CINTURONES DE SEGURIDAD
TP13	 Camel/Jet	 Jet/Jet	 Light, Dark o Black Hex ¹	 Jet o Stone	 Jet o Cirrus	 Jet o Camel
TP27	 Cirrus/Jet	 Jet/Jet	 Light, Dark o Black Hex ¹	 Jet o Stone	 Jet o Cirrus	 Jet
TP28	 Ivory/Jet	 Jet/Jet	 Light, Dark o Black Hex ¹	 Jet, Stone o Ivory	 Jet o Cirrus	 Jet

OPCIONAL - ASIENTOS PERFORMANCE EN PIEL PREMIUM Y SUEDECLOTH CON INTERIOR DE PIEL PREMIUM

TP22	 Jet/Cirrus	 Jet/Cirrus	 Light, Dark o Black Hex ¹	 Jet	 Jet	 Jet
------	---	---	---	---	--	--

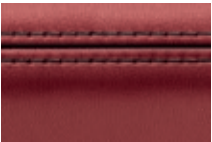
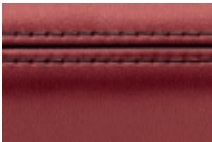
OPCIONAL - ASIENTOS PERFORMANCE DE PIEL PREMIUM RED CON INTERIOR DE PIEL PREMIUM RED CON PESPUNTE A DOBLE AGUJA

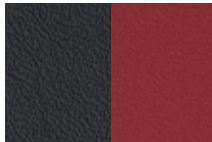
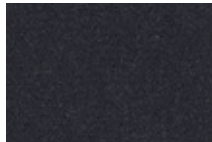
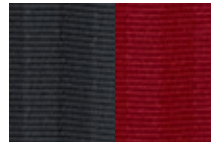
TP23	 Red/Jet	 Red/Jet	 Light, Dark o Black Hex ¹	 Jet or Red [†]	 Jet	 Jet o Red
------	--	--	---	---	--	--

*Revestimiento del techo en Morzine en color Jet de serie, Morzine Stone o Suedecloth en Jet opcional.
[†]Revestimiento de techo Red disponible solamente en Convertible.
¹Acabado de la consola Black Hex Aluminium disponible sólo con Interior Black Pack.

F-TYPE S

Repleto de tecnologías que convierten la conducción en una experiencia estimulante deportiva. Disponible en versión Coupé o Convertible con transmisión Quickshift automática de ocho velocidades o manual de seis velocidades.

OPCIONES Y ACCESORIOS*



Sistema de frenos opcional Jaguar Super Performance

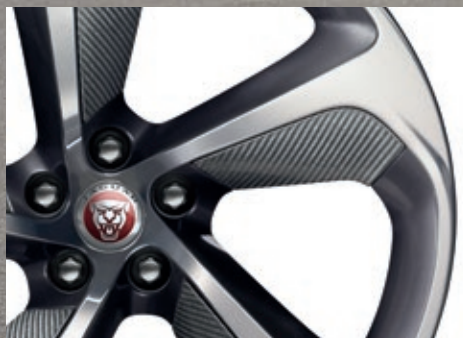

Llantas de aleación Rotor Silver Composite Weave de 20"



Deflector de viento (accesorio) con barras de protección antivuelco opcionales coordinadas con el color de la carrocería (accesorio)

*Disponible con coste adicional

VEHÍCULO MOSTRADO: F-TYPE S CONVERTIBLE EN COLOR CALDERA RED CON LLANTAS PROPELLER DE 19"



F-TYPE S AWD

Todo el temperamento del F-TYPE S con la capacidad añadida de la tracción a las cuatro ruedas. Disponible en versión Coupé o Convertible con transmisión Quickshift automática de ocho velocidades.

OPCIONES Y ACCESORIOS*



Cubiertas de espejo en Fibra de Carbono (accesorio)



Funda integral (accesorio)



Llantas de aleación opcionales de 19" Volution Technical Grey y Diamond Turned



Exterior Sport Design Pack opcional con spoiler trasero fijo†

*Disponible con coste adicional †Disponible a partir de mayo de 2015

VEHÍCULO MOSTRADO: F-TYPE S AWD COUPÉ EN COLOR BLACK BERRY CON LLANTAS VOLUTION SILVER DE 19"





DE SERIE - ASIENTOS DEPORTIVOS EN PIEL Y SUEDECLOTH

	ASIENTO/PESPUNTE	SALPICADERO SUPERIOR/PESPUNTE	ACABADO DE LA CONSOLA	REVESTIMIENTO DEL TECHO	MOQUETA	CINTURONES DE SEGURIDAD
TP01						
TP04						

Interior mostrado: Asientos deportivos en piel y Suedeclath en color Cirrus con parte superior del salpicadero y pespunte en Jet y revestimiento del techo en Morzine Jet, embellecedor de consola Light Hex Aluminium y moqueta en Jet.

F-TYPE S Y F-TYPE S AWD

COMBINACIONES DE COLORES INTERIORES

OPCIONAL - ASIENTOS DEPORTIVOS EN PIEL

	ASIENTO/PESPUNTE	SALPICADERO SUPERIOR/PESPUNTE	ACABADO DE LA CONSOLA	REVESTIMIENTO DEL TECHO	MOQUETA	CINTURONES DE SEGURIDAD
TP01+B40W						
	Jet/Jet	Jet/Jet	Light, Dark o Black Hex¹	Jet o Stone	Jet o Cirrus	Jet o Red
TP04+B40W						
	Cirrus/Cirrus	Jet/Jet	Light, Dark o Black Hex¹	Jet o Stone	Jet o Cirrus	Jet

OPCIONAL - ASIENTOS DEPORTIVOS EN PIEL PREMIUM CON INTERIOR DE PIEL PREMIUM

	ASIENTO/PESPUNTE	SALPICADERO SUPERIOR/PESPUNTE	ACABADO DE LA CONSOLA	REVESTIMIENTO DEL TECHO*	MOQUETA	CINTURONES DE SEGURIDAD
TP01+Z84M						
	Jet/Jet	Jet/Jet	Light, Dark o Black Hex¹	Jet o Stone	Jet o Cirrus	Jet o Red
TP04+Z84M						
	Cirrus/Cirrus	Jet/Jet	Light, Dark o Black Hex¹	Jet o Stone	Jet o Cirrus	Jet













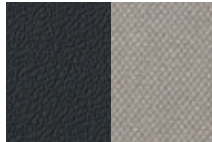
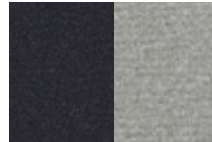
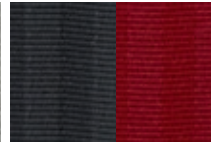



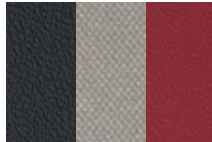
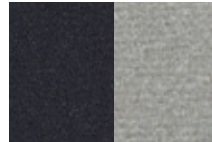
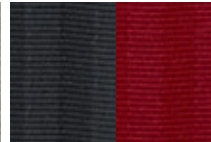



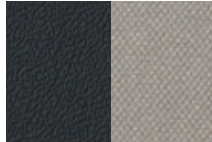





*Revestimiento del techo en Morzine en color Jet de serie, Morzine Stone o Suedecloth en Jet opcional.





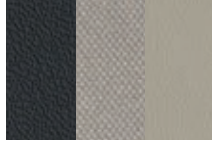
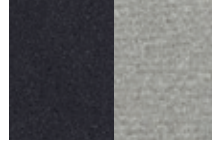

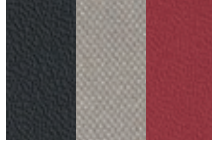
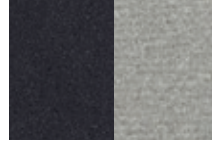
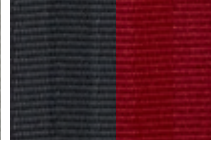

¹Acabado de consola en Black Hex Aluminium disponible sólo en combinación con Interior Black Pack.

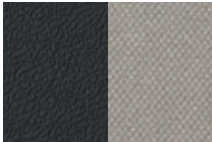
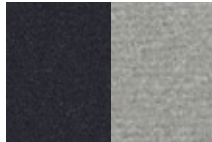
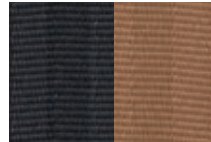
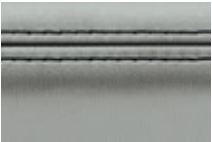
IMAGEN SUPERIOR DERECHA: ASIENTOS PERFORMANCE OPCIONALES
 CENTRO: VOLANTE SPORT DE PIEL PERFORADA CON PARTE INFERIOR PLANA (OPCIONALES)
 INFERIOR: LEVAS DE CAMBIO - ALUMINIO (ACCESORIO)

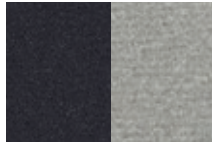

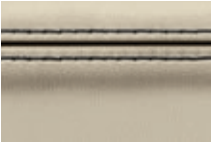

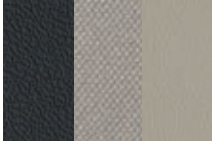

OPCIONAL - ASIENTOS PERFORMANCE EN PIEL PREMIUM CON INTERIOR DE PIEL PREMIUM

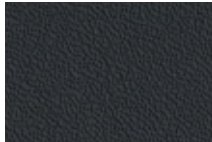
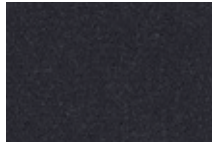

	ASIENTO/PESPUNTE	SALPICADERO SUPERIOR/PESPUNTE	ACABADO DE LA CONSOLA	REVESTIMIENTO DEL TECHO*	MOQUETA	CINTURONES DE SEGURIDAD
TP01+B55C+ Z84M	 Jet/Jet	 Jet/Jet	 Light, Dark o Black Hex ¹	 Jet o Stone	 Jet o Cirrus	 Jet o Red
TP05	 Jet/Red	 Jet/Red	 Light, Dark o Black Hex ¹	 Jet, Stone o Red ²	 Jet o Cirrus	 Jet o Red
TP06	 Jet/Camel	 Jet/Red	 Light, Dark o Black Hex ¹	 Jet o Stone	 Jet o Cirrus	 Jet o Camel
TP07	 Jet/Firesand	 Jet/Red	 Light, Dark o Black Hex ¹	 Jet o Stone	 Jet o Cirrus	 Jet
TP11	 Brogue/Ivory	 Jet/Red	 Light, Dark o Black Hex ¹	 Jet, Stone o Ivory	 Jet o Cirrus	 Jet
TP12	 Red/Red	 Jet/Red	 Light, Dark o Black Hex ¹	 Jet, Stone o Red ²	 Jet o Cirrus	 Jet o Red

	ASIENTO/PESPUNTE	SUP. SALPICADERO/ PESPUNTE	ACABADO DE LA CONSOLA	REVESTIMIENTO DEL TECHO*	MOQUETA	CINTURONES DE SEGURIDAD
TP13						
	Camel/Jet	Jet/Jet	Light, Dark o Black Hex ³	Jet o Stone	Jet o Cirrus	Jet o Camel
TP27						
	Cirrus/Jet	Jet/Jet	Light, Dark o Black Hex ³	Jet o Stone	Jet o Cirrus	Jet
TP28						
	Ivory/Jet	Jet/Jet	Light, Dark o Black Hex ³	Jet, Stone o Ivory	Jet o Cirrus	Jet

OPCIONAL - ASIENTOS PERFORMANCE EN PIEL PREMIUM Y SUEDECLOTH
CON INTERIOR DE PIEL PREMIUM

TP22						
	Jet/Cirrus	Jet/Cirrus	Light, Dark o Black Hex ³	Jet	Jet	Jet

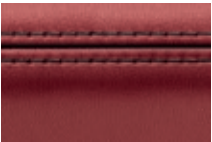
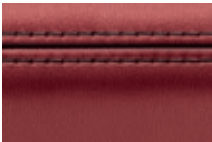
OPCIONAL - ASIENTOS PERFORMANCE DE PIEL PREMIUM RED CON INTERIOR DE PIEL
PREMIUM RED CON PESPUNTE DE CONTRASTE JET A DOBLE AGUJA

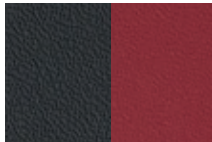
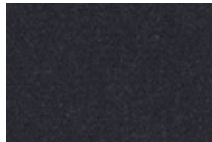
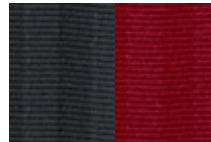
TP23						
	Red/Jet	Red/Jet	Light, Dark o Black Hex ³	Jet or Red [†]	Jet	Jet o Red

*Revestimiento del techo en Morzine en color Jet de serie, Morzine Stone o Suedecloth en Jet opcional.
[†]Revestimiento de techo Red disponible solamente en Convertible.
³Consola con acabado Black Hex Aluminium disponible solamente con Interior Black Pack.

F-TYPE R

Agilidad, control y una potencia capaz de disparar las pulsaciones: son las tres características que definen al deportivo Jaguar definitivo. Disponible en versión Coupé o Convertible con transmisión Quickshift automática de ocho velocidades.

OPCIONES Y ACCESORIOS*



Pack opcional de frenos carbocerámicos



Branquias de capó en Fibra de Carbono (accesorio)



Protección antivuelco en Fibra de Carbono (accesorio)



Llantas de aleación opcionales Gyrodyne Dark Grey y Diamond Turned de 20"

*Disponibles con coste adicional

VEHÍCULO MOSTRADO: F-TYPE R CONVERTIBLE EN GLACIER WHITE CON LLANTAS GYRODYNE SILVER DE 20"



F-TYPE R AWD

Todo el temperamento del F-TYPE R con la capacidad añadida de la tracción a las cuatro ruedas. Disponible en versión Coupé o Convertible con transmisión Quickshift automática de ocho velocidades.

OPCIONES Y ACCESORIOS*



Branquias de capó en Fibra de Carbono (accesorio)



Tapa de motor en Fibra de Carbono (accesorio)



Techo opcional de Fibra de Carbono**



Llantas de aleación opcionales Storm de 20" en acabados Forged Satin Black y Polished

*Disponibles con coste adicional

**Consulte su disponibilidad en su concesionario Jaguar

VEHÍCULO MOSTRADO: F-TYPE R AWD EN STORM GREY CON LLANTAS GYRODYNE SILVER DE 20"















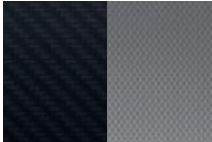
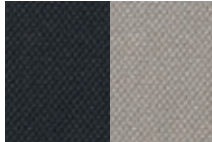
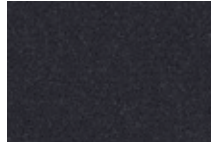



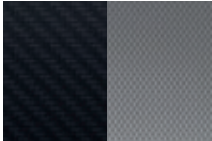
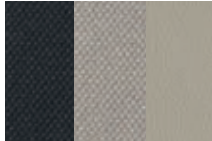
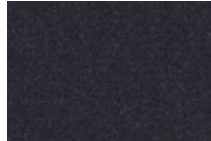

Interior mostrado: Asientos Performance en piel color Jet con parte superior del salpicadero en Jet con pespunte Ivory, revestimiento de techo Morzine Jet con consola en acabado Dark Technical Weave y moqueta Jet.

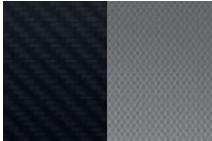
F-TYPE R Y F-TYPE R AWD

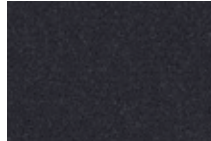
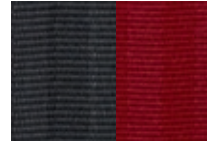
COMBINACIONES DE COLORES DE INTERIOR

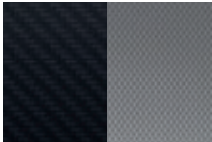
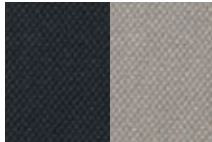
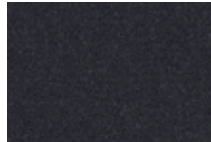
DE SERIE - ASIENTOS PERFORMANCE EN PIEL PREMIUM E INTERIOR DE PIEL PREMIUM CON PESPUNTE A DOBLE AGUJA

	ASIENTO/PESPUNTE	SALPICADERO SUPERIOR/PESPUNTE	ACABADO DE LA CONSOLA	REVESTIMIENTO DEL TECHO	MOQUETA	CINTURONES DE SEGURIDAD
TP01						
	Jet/Jet	Jet/Jet	Dark Technical Weave o Light Hex	Jet o Stone	Jet	Jet
TP17						
	Jet/Ivory	Jet/Ivory	Dark Technical Weave o Light Hex	Jet, Stone o Ivory*	Jet	Jet
TP24						
	Jet/Red	Jet/Red	Dark Technical Weave o Light Hex	Jet, Stone o Red†	Jet	Jet o Red
TP18						
	Jet/Firesand	Jet/Firesand	Dark Technical Weave o Light Hex	Jet o Stone	Jet	Jet



*Revestimiento de techo Ivory no disponible con techo panorámico de cristal.
 †Revestimiento de techo Red disponible solamente en Convertible.

IMAGEN MOSTRADA: EMBELLECEDOR DE LA CONSOLA CENTRAL EN FIBRA DE CARBONO (ACCESORIO)
 CENTRO: VOLANTE TÉRMICO OPCIONAL
 INFERIOR: CLIMATIZADOR BIZONA OPCIONAL



DE SERIE - ASIENTOS PERFORMANCE EN PIEL PREMIUM E INTERIOR DE PIEL PREMIUM CON PESPUNTE A DOBLE AGUJA

	ASIENTO BICOLOR/ PESPUNTE	SALPICADERO SUPERIOR/PESPUNTE	ACABADO DE LA CONSOLA	REVESTIMIENTO DEL TECHO	MOQUETA	CINTURONES DE SEGURIDAD
TP21	 Jet/Camel	 Jet/Camel	 Dark Technical Weave o Light Hex	 Jet o Stone	 Jet	 Jet o Camel
TP20	 Jet/Ivory	 Jet/Ivory	 Dark Technical Weave o Light Hex	 Jet, Stone o Ivory*	 Jet	 Jet

Interior mostrado: Asientos Performance en piel Premium Red con parte superior del salpicadero Red y pespunte Jet, revestimiento de techo Jet con consola en acabado Dark Technical Weave y moqueta Jet.

F-TYPE R Y F-TYPE R AWD

COMBINACIONES DE COLORES DE INTERIOR

DE SERIE - ASIENTOS PERFORMANCE EN PIEL PREMIUM E INTERIOR DE PIEL PREMIUM CON PESPUNTE A DOBLE AGUJA



OPCIONAL - ASIENTOS PERFORMANCE EN PIEL PREMIUM Y SUEDECLOTH CON INTERIOR DE PIEL PREMIUM



OPCIONAL - ASIENTOS PERFORMANCE EN PIEL PREMIUM RED E INTERIOR DE PIEL PREMIUM RED CON PESPUNTE EN CONTRASTE JET A DOBLE AGUJA



*Revestimiento de techo de piel Ivory no disponible con techo panorámico de cristal.

†Revestimiento de techo Red sólo en Convertible.

¹Jet Morzine de serie; Jet Suedecloth opcional.

IMAGEN SUPERIOR: KIT DE PEDALES - ACERO INOXIDABLE
CENTRO: PORTÓN DEL MALETERO ELÉCTRICO OPCIONAL
INFERIOR: SISTEMA MERIDIAN OPCIONAL - 380 W







LA EXPERIENCIA F-TYPE. LA EXPERIENCIA JAGUAR

La mejor manera de familiarizarse con el F-TYPE y con Jaguar es conduciendo. Jaguar Experience ofrece una amplia gama de oportunidades únicas para que descubra de primera mano por qué decimos que parece que nuestros coches están vivos. Con nuestras experiencias en circuito podrá poner a prueba sus aptitudes, las del F-TYPE y las de los demás modelos de la fabulosa gama Jaguar. Otras experiencias de conducción incluyen vacaciones de aventura, como «Alive on Ice 2015» en los lagos helados de Finlandia, o el lujoso «Tour D'Elegance» en Suráfrica. Más información en jaguarexperience.com

Si desea probar el F-TYPE, contacte directamente con su concesionario Jaguar.







AVISO IMPORTANTE

Jaguar Land Rover Limited busca constantemente formas de mejorar las especificaciones, el diseño y la producción de sus vehículos, por lo que se producen modificaciones de forma continua. Pese a que nos esforzamos al máximo por producir una documentación actualizada, este folleto no debe considerarse como una guía definitiva de las especificaciones actuales ni constituye una oferta para la venta de ningún vehículo en particular. Los distribuidores y concesionarios no son agentes de Jaguar Land Rover Limited y no tienen en absoluto autoridad para vincular a Jaguar Land Rover Limited por medio de representación o compromiso alguno, ya sea implícito o expreso. Las comparaciones se han realizado a partir de datos y pruebas del fabricante.

INNOVACIÓN MEDIOAMBIENTAL EN JAGUAR

En Jaguar estamos orgullosos de continuar con la tradición de la compañía y su perspectiva de innovación medioambiental. Desde la elección de materiales ligeros y métodos de fabricación ajustada hasta la eficiencia de sus motores y diseños, Jaguar está comprometida a ser una empresa más sostenible reduciendo así su impacto medioambiental.

El modelo estrella de la marca, el XJ, fue el primero de la compañía en cumplir con la norma ISO14040, la normativa internacional para el análisis del «ciclo de vida» de un vehículo. Este certificado mide el impacto medioambiental del XJ desde el abastecimiento de materiales para sus componentes y el proceso de fabricación hasta los 200.000 km de rodaje. Pero eso no es todo. Cada vehículo nuevo de Jaguar está diseñado para ser reciclable/reutilizable en un 85%, además de recuperable en un 95% al final de la vida útil del vehículo.

El uso innovador de aluminio ligero del XE, XJ, F-TYPE y el XK, que incorporan hasta un 50% de material reciclado en el proceso de fabricación de las estructuras de carrocería, se traduce en importantes ventajas en cuanto a prestaciones. Esto incluye un menor consumo de combustible y menos emisiones de CO₂ durante la fase de uso del ciclo de vida debido a unas estructuras más ligeras. Nuestro objetivo en curso es garantizar que los restos de aluminio generados durante el proceso de estampado se separen y reciclen a lo largo de un ciclo de reciclaje cerrado, y se vuelvan a fundir para crear láminas de la misma calidad, reduciendo así las emisiones de CO₂ durante la fase de producción del ciclo de vida. Jaguar está comprometida a reducir la dependencia de combustibles fósiles, utilizar menos recursos y generar menos residuos.

El plan de la compañía incluye objetivos para reducir las emisiones de funcionamiento y de escape de CO₂ en un 25%, los residuos en vertederos, la eficiencia logística (15%) y el consumo de agua (10%), basándose en cada vehículo construido desde 2007. Además, las emisiones de CO₂ del montaje de cada Jaguar fabricado en Reino Unido desde 2009 están 100% compensadas. Por cada tonelada de CO₂ emitida durante el proceso de montaje, Jaguar invierte en proyectos que reducen otra tonelada equivalente de CO₂ en cualquier otro lugar. Teniendo en cuenta el crecimiento de las ventas globales de la empresa y la mayor inversión en plantas de funcionamiento más eficientes, estamos orgullosos de haber cumplido y, en algunos casos, superado, los objetivos en innovación medioambiental que habíamos planeado para 2012. Y estamos en vías de cumplir con nuestra reducción del 25% en las emisiones de CO₂ en el conjunto de la flota europea media para 2015.

De cara al futuro, hemos desarrollado nuestra visión 2020 para el crecimiento empresarial sostenible, que se centra en la mejora constante de los objetivos de reducción de las emisiones de CO₂, neutralidad operativa de carbono y cero residuos. Hasta la fecha, la compañía ha compensado más de 6 millones de toneladas de CO₂, ha proporcionado más de 4.000 trabajos directos en 60 proyectos de reducción de emisiones en 17 países y ha mejorado las vidas de más de 1 millón de personas gracias al programa internacional de reducción de emisiones en cocinas.

Pero esto no es todo. Nuestras plantas de producción cuentan con la certificación ISO 14001 desde 1998 y la organización Business in the Community (BITC) del Reino Unido nos ha concedido el nivel «Platinum Plus» en el Índice de responsabilidad corporativa.

Jaguar recomienda exclusivamente Castrol® EDGE™ Professional.

VEHÍCULO MOSTRADO: F-TYPE R EN COLOR STORM GREY CON LLANTAS DE ALEACIÓN STORM OPCIONALES Y FRENOS CARBOCERÁMICOS OPCIONALES

«Trifield™» y el dispositivo «three fields» son marcas comerciales registradas de Trifield Productions LTD.
iPod, iPod touch y iPad son marcas registradas de Apple Inc, registradas en EE. UU. y otros países.



Asómese al mundo de Jaguar.
Descargue la aplicación Jaguar Magazine. Busque «Jaguar Magazine» en App Store™.



Jaguar Land Rover España, S.L.U.
TORRE PICASSO
PLAZA PABLO RUIZ PICASSO, 1 - PLANTA 42
COMPLEJO AZCA 28020 MADRID
LÍNEA JAGUAR 902 44 00 99

