

CONTENIDOS

PERSONALIZACIÓN

CONCESIONARIOS

CONFIGURA TU VEHÍCULO

NUEVO JAGUAR F-TYPE



THE ART OF PERFORMANCE





BY APPOINTMENT TO
HIS MAJESTY THE KING
MANUFACTURERS OF
MOTOR VEHICLES
JAGUAR LAND ROVER LIMITED
COVENTRY



BY APPOINTMENT TO
HIS MAJESTY THE KING
MANUFACTURERS OF
MOTOR VEHICLES
JAGUAR LAND ROVER LIMITED
COVENTRY



BY APPOINTMENT TO
HIS MAJESTY THE KING
MANUFACTURERS OF
MOTOR VEHICLES
JAGUAR LAND ROVER LIMITED
COVENTRY



THE ART OF PERFORMANCE

Llevamos el rendimiento al límite cada día. Nuestro rendimiento. El rendimiento de nuestros vehículos. Innovación, ingeniería, diseño. Establecemos las reglas y las rompemos solo para sobrepasar los límites de lo convencional. Así es como el rendimiento se convierte en arte.

Jaguar. The Art of Performance.



ÍNDICE DE CONTENIDOS
INTRODUCCIÓN

El concepto F-TYPE	06
F-TYPE - Los datos	08

DISEÑO

Principios del diseño exterior	10
Detalles del exterior	12
Faros LED	14
Conexión interior	16
Un espacio exclusivo	18
Asientos ligeros	20
Maletero	22

PRESTACIONES

Descripción general de los motores	24
Motor i4	25
Motor V6	26
Motor V8	28
Arquitectura ligera de aluminio	30
Chasis y suspensión	32
Aerodinámica avanzada	34
Probado al extremo	36

TECNOLOGÍA DE CONDUCCIÓN

Dinámica de conducción avanzada	38
Modo Dynamic y Configurable Dynamics	40
Tecnología avanzada de tracción	42
Reparto de par en curva (Torque Vectoring)	44
Estabilidad y control	46
Sistemas de frenos Performance	48

TECNOLOGÍAS INCONTROL

Infoentretenimiento y conectividad	50
Touch Pro y Connect Pro	52
Audio	54

SEGURIDAD

Asistencia avanzada a la conducción	56
F-TYPE 400 SPORT Special Edition	58

F-TYPE SVR

Operaciones de vehículos especiales	60
El concepto F-TYPE SVR	62
Aerodinámica del F-TYPE SVR	64
Tecnologías de reducción de peso del F-TYPE SVR	66
Interior del F-TYPE SVR	68
F-TYPE SVR Interior	70

PERSONALIZACIÓN

F-TYPE - La elección es tuya	70
Elige tu motor	72
Elige tu modelo	74
Elige tus opciones	76
Elige tu color	86
Elige tus llantas y tu sistema de frenado	88
Elige tu interior	90
Elige tus accesorios Jaguar Gear	104
Especificaciones técnicas	108
Dimensiones	110

MUNDO JAGUAR

Jaguar Experience	112
El mundo de Jaguar	114
Glosario e información legal	116



Escanea el código para obtener más información acerca del F-TYPE

VEHÍCULO MOSTRADO: F-TYPE R-DYNAMIC CON TRACCIÓN TOTAL, EN COLOR SILICON SILVER Y CON EQUIPAMIENTO OPCIONAL (EN FUNCIÓN DEL MERCADO)

LOS VEHÍCULOS MOSTRADOS PERTENECEN A LA GAMA GLOBAL DE JAGUAR. LAS ESPECIFICACIONES, LAS OPCIONES Y LA DISPONIBILIDAD VARÍAN EN FUNCIÓN DEL MERCADO. CONSULTA EN TU CONCESIONARIO JAGUAR

INTRODUCCIÓN EL CONCEPTO F-TYPE

El nuevo Jaguar F-TYPE es el último descendiente de un ilustre linaje de vehículos deportivos potentes, ágiles y elegantes. Al combinar su rendimiento incomparable con su dinamismo y las tecnologías de última generación, ofrece una experiencia de conducción excepcional.

Las mejoras más recientes del F-TYPE garantizan que siga siendo tan moderno como especial. La gama cuenta ahora con el motor más avanzado y eficiente de los que se han instalado en un F-TYPE: un Ingenium de gasolina Turbo de 2.0 litros y 221 kW (300 CV). El sistema más avanzado de infoentretenimiento de Jaguar, Touch Pro, cuenta con una pantalla táctil de 203 mm (8") y gran capacidad de respuesta, con opciones de navegación mejoradas y con 10 GB de almacenamiento multimedia personal. Connect Pro* ofrece una conectividad mejorada y una gama de InControl Apps para que los viajes resulten más rápidos y sencillos. También está disponible una nueva gama de características de asistencia al conductor que proporcionan más seguridad en cada viaje.

Los nuevos faros LED ayudan al conductor a distinguir objetos con mayor claridad y con una calidad de luz que se asemeja mucho más a la luz natural. Las actualizaciones del diseño exterior del F-TYPE lo hacen tan impresionante como cuando ganó el premio al "Diseño del Año" de los World Car Awards en 2013. En su interior, los nuevos asientos estilizados cuentan con un peso reducido y aportan más espacio y comodidad, mientras que los nuevos acabados de los detalles interiores le otorgan incluso más personalidad. Y ahora, el nuevo F-TYPE 400 SPORT Special Edition incorpora un motor V6 de 3.0 litros con un ajuste excepcional de 294 kW (400 CV) y detalles exclusivos tanto en el exterior como en el interior.

El F-TYPE es una verdadera expresión de vanguardia del Art of Performance.

*Depende del mercado.

VEHÍCULO MOSTRADO: F-TYPE R-DYNAMIC CON MOTOR I4 DE GASOLINA DE 2.0 LITROS, EN COLOR SILICON SILVER Y CON EQUIPAMIENTO OPCIONAL (EN FUNCIÓN DEL MERCADO)





CONTENIDOS

PERSONALIZACIÓN

CONCESIONARIOS

CONFIGURA TU VEHÍCULO

TRACCIÓN TOTAL

El sistema de tracción total (AWD) del F-TYPE combina la agilidad y el carácter de la tracción trasera (RWD) con la mejora en seguridad y tracción que proporciona la tracción total. En condiciones normales, el F-TYPE utiliza principalmente la tracción trasera para ofrecer pureza, sensación de control y equilibrio en la conducción. No obstante, cuando es necesario, el sistema redistribuye rápidamente el par al eje delantero, lo que permite al F-TYPE mantener una tracción óptima en todas las situaciones.

TECNOLOGÍA

Las tecnologías avanzadas del F-TYPE mantienen a sus ocupantes seguros, entretenidos y conectados. Disponible por primera vez en el F-TYPE, el sistema de estacionamiento automático Park Assist hace que el aparcamiento en espacios reducidos sea más fácil que nunca. El sistema InControl Touch Pro, con pantalla táctil, pone al alcance de tu mano un mundo de entretenimiento y de conexión a Internet 4G. Ofrece una navegación intuitiva con opciones mediante las que puedes deslizar un dedo para desplazarte y pellizcar la pantalla para ampliar, un almacenamiento multimedia personal y, con Protect, la opción para conectarte y controlar el F-TYPE de forma remota desde cualquier lugar.

INTERIOR

Las prestaciones premium y la atención al conductor encuentran su equilibrio en el F-TYPE. Los nuevos asientos esbeltos con una estructura de magnesio ligera ofrecen un soporte lateral mejorado y reducen más de 8 kg* de peso en comparación con los modelos de generaciones anteriores. Con un volante rediseñado y la disponibilidad de un interior en Siena Tan, el F-TYPE cuenta con un aspecto distintivo tanto en el interior como en el exterior.

INGENIUM

La impresionante potencia del motor Ingenium de gasolina Turbo de 4 cilindros, 2.0 litros y 221 kW (300 CV) está equilibrada con un importante ahorro de combustible. Para conseguir una respuesta casi instantánea y una alta eficiencia, el turbocompresor twin scroll de baja inercia incorpora soportes de baja fricción y una turbina de flujo mixto. Gracias a la mayor eficiencia aerodinámica del turbocompresor, este motor es capaz de conseguir una aceleración muy rápida y un par máximo de 400 Nm entre 1.500 y 4.500 rpm.

POTENCIA SOBREALIMENTADA

Todos los motores V6 y V8 del F-TYPE incorporan un sobrealimentador Twin Vortex para eliminar desfases en la aceleración. La respuesta del acelerador es instantánea, con un suministro de potencia continuo y unos altos niveles de par a cualquier régimen del motor. El último motor en beneficiarse de esta tecnología es la unidad V8 que propulsa al F-TYPE SVR y lo convierte en el Jaguar de producción más potente jamás creado.



MANEJO Y AGILIDAD

El F-TYPE incorpora tecnologías de conducción para optimizar el manejo y la agilidad, entre las que se incluyen el reparto de par en curva, el sistema Adaptive Dynamics** y el diferencial activo electrónico†. Todos estos sistemas contribuyen a mejorar la experiencia de conducción.

DISEÑO

El frontal remodelado del F-TYPE dispone de un nuevo diseño del parachoques enmarcado por los nuevos faros LED.** Estos elegantes faros adaptan la anchura y la profundidad de la luz a la velocidad de conducción y ofrecen una calidad de luz excepcional para que siempre tengas la mejor iluminación posible independientemente del entorno.

JAGUAR CARE* - COSTE TOTAL DE PROPIEDAD

El F-TYPE incluye una garantía de tres años sin límite de kilometraje junto con un programa de mantenimiento de tres años. El programa se llama Jaguar Care. Gracias a este nuevo programa, el coste general de mantenimiento del F-TYPE es uno de los más bajos de su clase.



*Disponible solamente en algunos países europeos.

**Opcional en el F-TYPE. De serie en los modelos F-TYPE R-Dynamic, F-TYPE R y F-TYPE SVR.

†Reducción de peso en comparación con los asientos Performance.

**En función del motor. † Solamente disponible en los modelos F-TYPE R y F-TYPE SVR.

VEHÍCULO MOSTRADO: F-TYPE R EN COLOR YULONG WHITE CON EQUIPAMIENTO OPCIONAL (EN FUNCIÓN DEL MERCADO)



DISEÑO PRINCIPIOS DEL DISEÑO EXTERIOR

► DISEÑO IMPRESIONANTE

"Para que un diseño sea bueno, debe contar una historia y por ese motivo cada línea del F-TYPE tiene una introducción, un nudo y un desenlace. Cada línea en el lugar adecuado, con las dimensiones exactas, superará la prueba del tiempo".

Ian Callum, Director de Diseño de Jaguar

Esas proporciones llamativas. Esas curvas instintivas. Atemporal, evocador y progresivo, con estas características solo podría ser un Jaguar.

Algunos dicen que el gran diseño es subjetivo, pero para nosotros no cabe la menor duda: la belleza del F-TYPE es la máxima expresión del Art of Performance.

VEHÍCULO MOSTRADO: F-TYPE R-DYNAMIC CON TRACCIÓN TOTAL, EN COLOR SILICON SILVER Y CON EQUIPAMIENTO OPCIONAL (EN FUNCIÓN DEL MERCADO)



DETALLES DEL EXTERIOR

▶ IMPONENTE DISEÑO

Elevándose verticalmente desde el spoiler delantero y extendiéndose hacia los faros estilizados, la magnífica línea del F-TYPE fluye y comienza a tomar forma. La línea se arquea por encima de las ruedas delanteras, descendiendo de forma elegante a lo largo de las puertas, antes de culminar en una pronunciada y robusta línea trasera. Tanto si eliges la versión Coupé como la Convertible, el F-TYPE no deja pasar por alto que es un deportivo de altas prestaciones: el último descendiente de un ilustre linaje.

VEHÍCULO MOSTRADO A LA IZQUIERDA: F-TYPE R-DYNAMIC CON TRACCIÓN TOTAL, EN COLOR SILICON SILVER Y CON EQUIPAMIENTO OPCIONAL (EN FUNCIÓN DEL MERCADO)
 VEHÍCULO MOSTRADO A LA DERECHA: F-TYPE EN COLOR INDUS SILVER CON EQUIPAMIENTO OPCIONAL (EN FUNCIÓN DEL MERCADO)

En parte, su diseño ha sido esculpido por el propio viento y cincelado mediante las últimas técnicas de simulación de dinámica de fluidos desarrolladas por Jaguar. El deflector delantero bajo la rejilla y el faldón trasero con deflector de efecto Venturi dirigen el flujo de aire a lo largo de los bajos, mientras que el spoiler trasero desplegable* se eleva automáticamente a velocidades más altas para incrementar la fuerza descendente y reducir la resistencia aerodinámica. Incluso los tiradores de las puertas se retraen cuando no son necesarios; su diseño, enrasado en la carrocería, crea un flujo ininterrumpido de aire a lo largo de los flancos del F-TYPE.

*Opcional en el F-TYPE SVR.

FAROS LED

➤ DISEÑO CARACTERÍSTICO | MEJOR ILUMINACIÓN



Incluso por la noche, el F-TYPE destaca. Sus nuevos faros LED* con luces LED diurnas "J-Blade" son tan potentes como aparentan. Estos faros tienen mayor alcance en la oscuridad que en los modelos predecesores, de forma que producen una luz de alta precisión con una intensidad parecida a la de la luz natural, ayudando a los ojos a distinguir los objetos más fácilmente y reduciendo la fatiga.

El cambio inteligente de luces cortas-largas proporciona mayor seguridad y comodidad al alternar automáticamente las luces cuando detecta otros vehículos. Las luces "J-Blade" completan el diseño impresionante de los faros. Estas barras de luz rodean el borde exterior de cada faro, lo que confiere al F-TYPE un distintivo visual reconocible al instante.

*Opcional en el F-TYPE. De serie en los modelos F-TYPE R-Dynamic, F-TYPE R y F-TYPE SVR.

VEHÍCULO MOSTRADO: F-TYPE R-DYNAMIC CON TRACCIÓN TOTAL (AWD), EN COLOR SILICON SILVER Y CON EQUIPAMIENTO OPCIONAL (EN FUNCIÓN DEL MERCADO)

Faros LED con sistema de faros delanteros adaptativos. Ofrecen automáticamente la mejor iluminación posible mediante el ajuste de las luces cortas según la velocidad y las condiciones meteorológicas.

Modo urbano

Un rayo de luz más amplio que las luces cortas de serie que te ayudan a ver los peatones y los giros con mayor facilidad en las zonas urbanizadas.

Modo rural

Luces cortas que se estrechan y amplían, en comparación con el Modo urbano para ofrecer mejor iluminación durante la conducción en carreteras rurales.

Modo autopista

Luces más largas y estrechas que las del modo rural para mejorar la visibilidad en distancias largas. Las luces cortas se elevan para ampliar la iluminación en la carretera.

Modo para clima adverso

Ajusta la intensidad de las luces cortas para minimizar los destellos de los reflejos a la vez que ofrece una iluminación sin igual de la carretera. Solo se activa cuando los limpiaparabrisas están en funcionamiento continuo.



CONEXIÓN INTERIOR

▶ **CENTRADO EN EL CONDUCTOR** | **CLARIDAD DEL DISEÑO**

En el F-TYPE, conductor y vehículo forman un todo. Cada detalle de la configuración 1+1 está pensado para crear ese vínculo. Es un vehículo que te envuelve y traslada la experiencia de conducción a un nivel superior.

El espacio para el conductor ofrece la máxima visibilidad, menor número de distracciones y asientos próximos al centro de gravedad para completar la sensación de conexión con el vehículo. El diseño despejado de la parte inferior del salpicadero mejora la visibilidad de la carretera. La salida de aire central activa que forma parte del avanzado sistema de control de climatización oculta dos salidas de ventilación centrales que se elevan automáticamente desde el salpicadero cuando son necesarias y se repliegan cuando no se utilizan.

La pantalla táctil en color de 203 mm (8") y fácil manejo del F-TYPE es el punto central de interacción con el sistema de infoentretenimiento InControl Touch Pro. El sistema responde directamente a gestos como tocar o deslizar el dedo por la pantalla, lo que permite controlar sin esfuerzo el sistema de navegación, la música, el teléfono, la climatización y la asistencia a la conducción.

VEHÍCULO MOSTRADO: F-TYPE R-DYNAMIC CON TRACCIÓN TOTAL, ASIENTOS PERFORMANCE DE PIEL PREMIUM EN COLOR EBONY CON PESPUNTES EN CONTRASTE EN COLOR IVORY Y EQUIPAMIENTO OPCIONAL (EN FUNCIÓN DEL MERCADO)



UN ESPACIO EXCLUSIVO

➤ **ACABADO ARTESANAL SUPERIOR** | **UN ESPACIO A MEDIDA**

Diseñamos nuestros interiores para que nada reste valor a la excepcional experiencia de conducción. En el puesto de conducción del F-TYPE, de diseño exquisito, te sentirás cómodamente resguardado en todo momento. Hemos actualizado con sutileza el diseño del habitáculo con el objetivo de mejorar la sofisticación y, al mismo tiempo, mantener la atención en el conductor. Hemos reconsiderado cada elemento del interior y renovado hasta el más mínimo detalle, como los acabados en Chrome de las puertas y del volante, con el fin de acentuar la sensación de vehículo premium.

Cada interior de un F-TYPE parte de la quintaesencia del temperamento británico característico de Jaguar, pero hacerlo único depende de ti. Adapta el diseño de tu interior con una extensa gama de costuras y materiales, entre los que se incluyen piel premium y Suedecloth, así como las combinaciones de colores Ebony, Pimiento, Ivory y Siena Tan. Es fácil personalizar el F-TYPE y hacer de él tu deportivo perfecto.

VEHÍCULO MOSTRADO: F-TYPE R-DYNAMIC CON TRACCIÓN TOTAL, ASIENTOS PERFORMANCE DE PIEL PREMIUM EN COLOR EBONY CON PESPUNTES EN CONTRASTE EN COLOR IVORY Y EQUIPAMIENTO OPCIONAL (EN FUNCIÓN DEL MERCADO)



ASIENTOS LIGEROS

➤ REDUCCIÓN DE PESO | COMFORT AND SUPPORT

Los nuevos asientos Sport y Performance del F-TYPE han sido diseñados teniendo como referencia los coches deportivos. La estructura más ligera de los asientos, fabricada a base de magnesio, pesa 8 kg* menos que los modelos de la generación anterior. Su esculpida forma ocupa menos espacio, lo que ofrece más variedad de posiciones de los asientos. Los asientos Performance proporcionan una mayor sujeción lateral durante la conducción dinámica y la opción de refrigeración para una mayor comodidad.

*Reducción de peso en comparación con los asientos Performance. Los asientos Sport se incluyen de serie en los modelos F-TYPE y F-TYPE R Dynamic. Los asientos Performance se incluyen de serie en los modelos F-TYPE R y F-TYPE SVR y son opcionales en los modelos F-TYPE y F-TYPE R-Dynamic.

VEHÍCULO MOSTRADO ARRIBA Y A LA DERECHA: F-TYPE R-DYNAMIC CON TRACCIÓN TOTAL, ASIENTOS PERFORMANCE DE PIEL PREMIUM EN COLOR EBONY CON PESPUNTES EN CONTRASTE EN COLOR IVORY Y EQUIPAMIENTO OPCIONAL (EN FUNCIÓN DEL MERCADO)



MALETERO

▶ 408 LITROS | **PORTÓN TRASERO ELÉCTRICO OPCIONAL***

Hemos diseñado el maletero del F-TYPE Coupé para crear un deportivo que se adapte a cada estilo de vida. Con una capacidad de hasta 408 litros (y 207 litros en el F-TYPE Convertible) que compite con algunos hatchbacks familiares, el F-TYPE Coupé dispone sin duda de espacio suficiente para dos maletas de grandes dimensiones para un viaje de fin de semana. Para facilitar el acceso al maletero, el portón trasero se puede accionar pulsando un botón con la función de apertura y cierre automáticos.

*Solo en la versión Coupé.
VEHÍCULOS MOSTRADOS: F-TYPE EN COLOR INDUS SILVER Y F-TYPE R-DYNAMIC CON TRACCIÓN TOTAL (AWD), EN COLOR SILICON SILVER Y CON EQUIPAMIENTO OPCIONAL (EN FUNCIÓN DEL MERCADO)

PRESTACIONES MOTORES

MOTORES DE ALTO RENDIMIENTO

POTENCIA EN RESPUESTA A LA DEMANDA

Todos los motores del F-TYPE ofrecen altos niveles de par y una respuesta casi instantánea a tus exigencias de potencia.

El motor de gasolina Turbo de 2.0 litros, 4 cilindros y 221 kW (300 CV) de nuestra gama Ingenium hace que las dinámicas prestaciones del F-TYPE sean más accesibles que nunca. Este motor altamente avanzado consigue un equilibrio entre el placer de la conducción y una extraordinaria eficiencia. Se incorpora a nuestra gama de aclamados motores sobrealimentados: V6 de 3.0 litros y 250 kW (340 CV), V6 de 3.0 litros y 280 kW (380 CV), V8 de 5.0 litros y 405 kW (550 CV) y V8 de 5.0 litros y 423 kW (575 CV).

Cada F-TYPE está equipado con un sistema de escape deportivo activo que genera una nota deportiva que adquiere cada vez mayor fuerza. El sistema de escape reacciona a la posición del acelerador, a la velocidad y a las revoluciones del motor mediante la apertura de las válvulas activas. Cuando están abiertas, estas válvulas permiten que los gases de escape tomen una trayectoria más directa y menos restrictiva a través del silenciador trasero y se produce un sonido mucho más intenso y estimulante. El escape activo conmutable* permite abrir manualmente las válvulas de escape para poder disfrutar del excitante sonido propio del F-TYPE a cualquier régimen del motor.

Para mejorar el consumo de combustible, especialmente al conducir por ciudad, todos los F-TYPE incluyen de serie el sistema inteligente Stop/Start de respuesta rápida.**



MOTOR i4

163 g/km CO₂

i4 DE 2.0 LITROS TURBO		221 kW [300 CV]
Disponibilidad de modelos		F-TYPE y F-TYPE R-DYNAMIC
Cilindros/válvulas por cilindro		4/4
Diámetro/carrera	mm	83/92,4
Cilindrada	cc	1.997
Potencia máxima	kW ECC (CV)	221 (300)
Par máximo	Nm EEC	400
Relación de compresión	:1	9,5

*Opcional en los modelos F-TYPE, de serie en los modelos F-TYPE R-Dynamic, F-TYPE R y F-TYPE SVR. **En función del mercado.

MOTOR i4

2.0 LITROS 4 CILINDROS DE 221 KW [300 CV]

El motor Ingenium gasolina turbo de alto rendimiento de 2.0 litros, 4 cilindros y 221 kW (300 CV) produce 400 Nm de par y proporciona un ahorro de combustible y una capacidad de conducción extraordinarios.

- El sistema de elevación continuo de válvulas variables (CVVL) inteligente modifica la extensión a la que se abren las válvulas de admisión, lo que reduce las pérdidas de bombeo del motor. Esto hace que el motor "respire" con la máxima eficiencia, optimizando la potencia y el par motor.
- El sistema CVVL funciona en combinación con una distribución variable, independiente y dual del árbol de levas para obtener la máxima flexibilidad de funcionamiento, lo que resulta en una potencia y un consumo de combustible excelentes en toda la gama de revoluciones.
- El turbocompresor twin scroll se alimenta mediante un colector de escape integrado que aumenta la transferencia de energía a la turbina; de este modo se reduce significativamente el retardo del turbo y se mejora la reacción del motor.
- El turbocompresor twin scroll incorpora soportes que reducen la fricción y mejoran la respuesta transitoria.

TUBO DE ESCAPE ÚNICO EN EL CENTRO

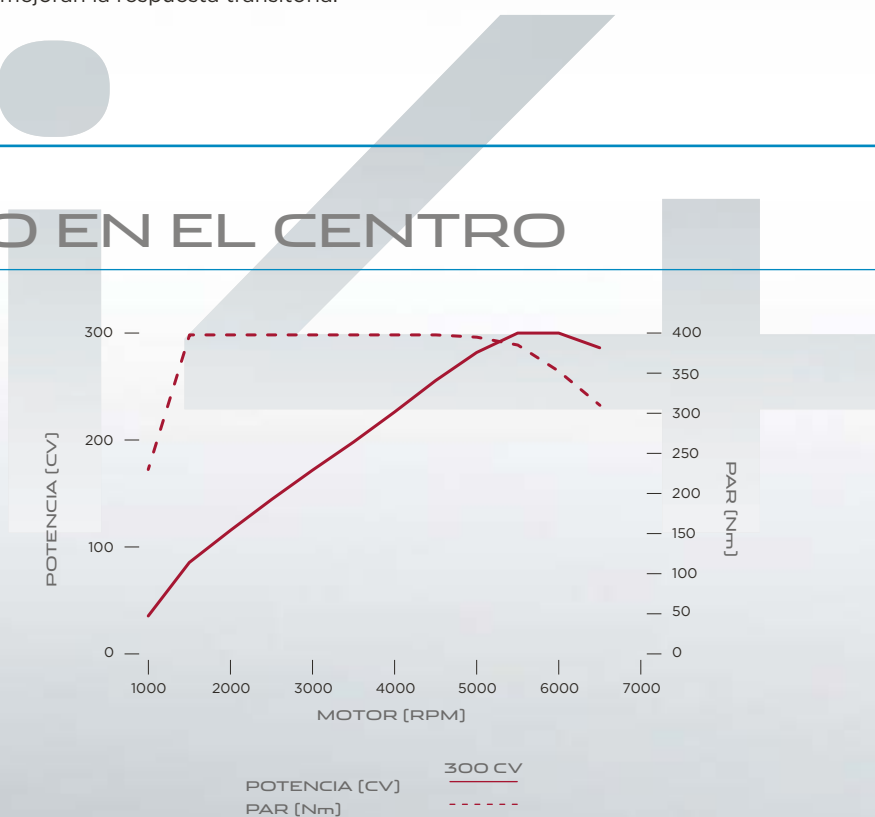

VEHÍCULO MOSTRADO: F-TYPE R-DYNAMIC EN COLOR YULONG WHITE CON EQUIPAMIENTO OPCIONAL (EN FUNCIÓN DEL MERCADO)

MOTORES V6

➤ **3.0 LITROS V6 DE 250 KW [340 CV]** | **3.0 LITROS V6 DE 280 KW [380 CV]**

Los motores V6 sobrealimentados de gasolina de 3.0 litros producen hasta 460 Nm de par para ofrecer potencia y capacidad de respuesta.

- El sobrealimentador tipo Roots de doble vórtice proporciona un suministro de potencia lineal y maximiza la capacidad de respuesta.
- Un sistema de inyección directa guiada por pulverización gestiona cuidadosamente la mezcla de aire-combustible en la cámara de combustión para mejorarla con la absorción de una mayor cantidad de energía del combustible inyectado. Todo ello se traduce en una excelente potencia, un mayor ahorro de combustible y una reducción de las emisiones.



MOTORES V6

O-100 km/h desde 4,9 s

V6 DE 3,0 LITROS SOBREALIMENTADO	250 kW [340 CV]	280 kW [380 CV]
Disponibilidad de modelos	F-TYPE y F-TYPE R-DYNAMIC	
Cilindros/válvulas por cilindro	6/4	
Diámetro/carrera	mm 84,5/89	84,5/89
Cilindrada	cc 2.995	2.995
Potencia máxima	kW EEC (CV) 250 (340)	280 (380)
Par máximo	Nm EEC 450	460
Relación de compresión	:1 10,5	10,5

Cifras oficiales de la UE solo para fines comparativos. Las cifras en condiciones reales pueden variar.

- El motor también cuenta con un sistema de distribución variable del árbol de levas doble e independiente que regula el funcionamiento de las válvulas de escape y admisión. Este sistema se combina con pistones de bajo peso con segmentos de fricción ultrabaja para incrementar las prestaciones y la eficiencia.
- Se emplea un sistema de balancines opuestos dobles para maximizar el refinamiento, que se traduce en un motor que proporciona potencia con suavidad.

DOBLE SALIDA DE ESCAPE CENTRAL

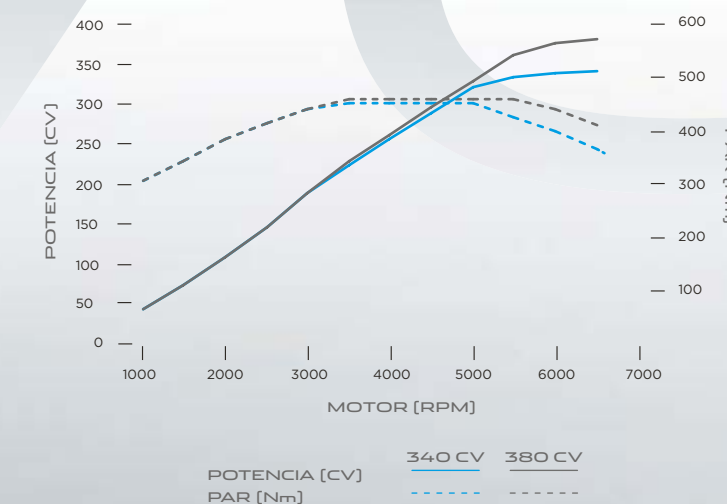

VEHÍCULO MOSTRADO: F-TYPE EN COLOR YULONG WHITE CON EQUIPAMIENTO OPCIONAL (EN FUNCIÓN DEL MERCADO)

MOTORES V8

➤ **5.0 LITROS V8 DE 405 KW [550 CV]** | **5.0 LITROS V8 DE 423 KW [575 CV]**

Los motores V8 sobrealimentados de gasolina de 5.0 litros producen hasta 700 Nm de par para ofrecer las prestaciones más altas de la gama.

- El motor V8 tiene un diseño compacto integral de aluminio ligero con unos niveles de fricción interna realmente bajos.
- El motor ha sido optimizado con un sistema de gestión del motor de la más avanzada tecnología desarrollado por Bosch. Se trata de un diseño de inyección directa de alta presión con un sistema de inyección por pulverización de orificios múltiples montado en el centro.
- Equipado con un sobrealimentador Twin Vortex (TVS) de sexta generación, el motor ofrece una excepcional eficiencia termodinámica y niveles de sonoridad extremadamente bajos. El sobrealimentador aprovecha al máximo la capacidad adicional del motor de 5.0 L y genera un perfil de par que proporciona unos extraordinarios niveles de potencia de una forma lineal y envolvente.



MOTORES V8

0-100km/h desde 3,7 s

V8 DE 5,0 LITROS SOBREALIMENTADO	405 kW [550 CV]	423 kW [575 CV]
Disponibilidad de modelos	F-TYPE R	F-TYPE SVR
Cilindros/válvulas por cilindro	8/4	8/4
Diámetro/carrera	mm 92,5/93	92,5/93
Cilindrada	cc 5.000	5.000
Potencia máxima	kW EEC (CV) 405 (550)	423 (575)
Par máximo	Nm EEC 680	700
Relación de compresión	:1 9,5	9,5

CUATRO SALIDAS DE ESCAPE LATERALES

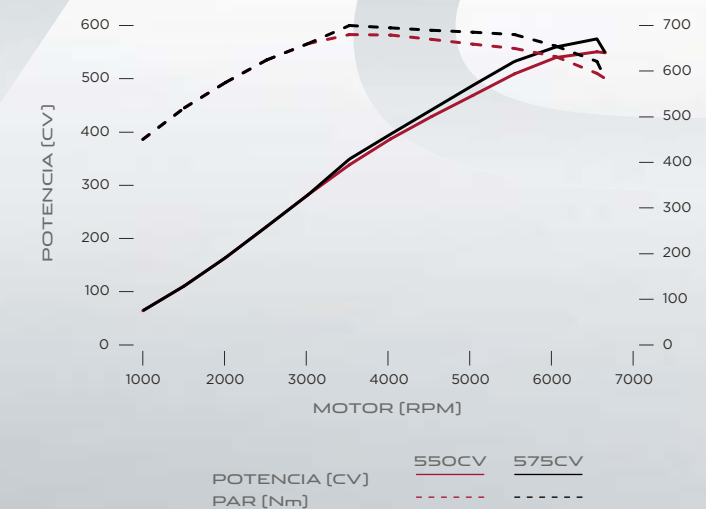

VEHÍCULO MOSTRADO: F-TYPE R EN COLOR YULONG WHITE CON EQUIPAMIENTO OPCIONAL (EN FUNCIÓN DEL MERCADO)

ARQUITECTURA LIGERA DE ALUMINIO

➤ ROBUSTA Y RÍGIDA | EXCELENTE RELACIÓN POTENCIA-PESO Y PAR-PESO



La estructura de la ligera carrocería de aluminio y gran rigidez torsional es la plataforma perfecta para un deportivo. Fuimos pioneros de esta tecnología hace más de una década y aún hoy seguimos desafiando los límites de la capacidad tecnológica. Transmite cada aspecto del modo en que el F-TYPE se comporta, se conduce y se percibe. Una estructura robusta y rígida constituye una plataforma inherentemente estable y es capaz de ofrecer la clase de conducción ágil y precisa que hace que la suspensión funcione en conexión con el conductor. Los ligeros paneles de aluminio se unen mediante un adhesivo extrafuerte y a continuación se perforan mediante remaches de acero borado recubierto de zinc que comprimen el adhesivo hasta crear una unión estanca para una robustez y rigidez increíbles. La carrocería del F-TYPE es el complemento perfecto a su gama de motores de altas prestaciones. En conjunto, producen la potencia excepcional y las relaciones potencia-peso y par-peso que proporcionan las medidas mundiales de rendimiento en vehículos deportivos.

Los paneles exteriores están fabricados en aleaciones especialmente desarrolladas. Combinan robustez con una mayor maleabilidad, lo que aporta definición y tensión a las curvas y principales líneas del diseño. En los modelos Coupé, el panel lateral es uno de los más avanzados del sector de la automoción en cuanto al aspecto técnico. Su uso se traduce en líneas más depuradas que recorren limpiamente la distancia entre el pilar frontal y el borde trasero creando una estética extraordinariamente bella. Esta combinación de materiales avanzados y técnicas innovadoras ofrece dos ventajas. Permite reproducir las líneas limpias y esculpidas del F-TYPE tal y como las concibieron los diseñadores. Y crea un vehículo con una integridad estructural impresionante.

VEHÍCULO MOSTRADO: F-TYPE EN COLOR INDUS SILVER CON EQUIPAMIENTO OPCIONAL (EN FUNCIÓN DEL MERCADO)



MANGUETAS DELANTERAS DE ALUMINIO

Diseñadas para optimizar la rigidez y la robustez, las manguetas delanteras de aluminio ligero y las rótulas de suspensión contribuyen a mejorar la agilidad y la precisión de respuesta del F-TYPE.

CHASIS Y SUSPENSIÓN

➤ ESPACIO Y CONFORT | DINÁMICO Y REFINADO

La arquitectura ligera de aluminio del F-TYPE crea una plataforma inmensamente estable desde donde la suspensión de doble horquilla fabricada en aluminio forjado puede controlar el vehículo. La configuración de amortiguación optimizada consigue una impecable asociación entre dinámica y refinamiento, y ofrece la combinación perfecta entre control, agilidad y capacidad de respuesta.

ADAPTIVE DYNAMICS

Equipado de serie con motores V6 de 3.0 litros y 280 kW (380 CV) y V8 de 5.0 litros, el sistema Adaptive Dynamics ofrece una dinámica firme y una conducción suave. Analiza los índices de movimiento, balanceo y cabeceo de la carrocería 100 veces por segundo. La posición del volante también se mide 500 veces por segundo para predecir los movimientos del F-TYPE. Se ajusta la rigidez de cada amortiguador para mantener el control y la agilidad de la carrocería.

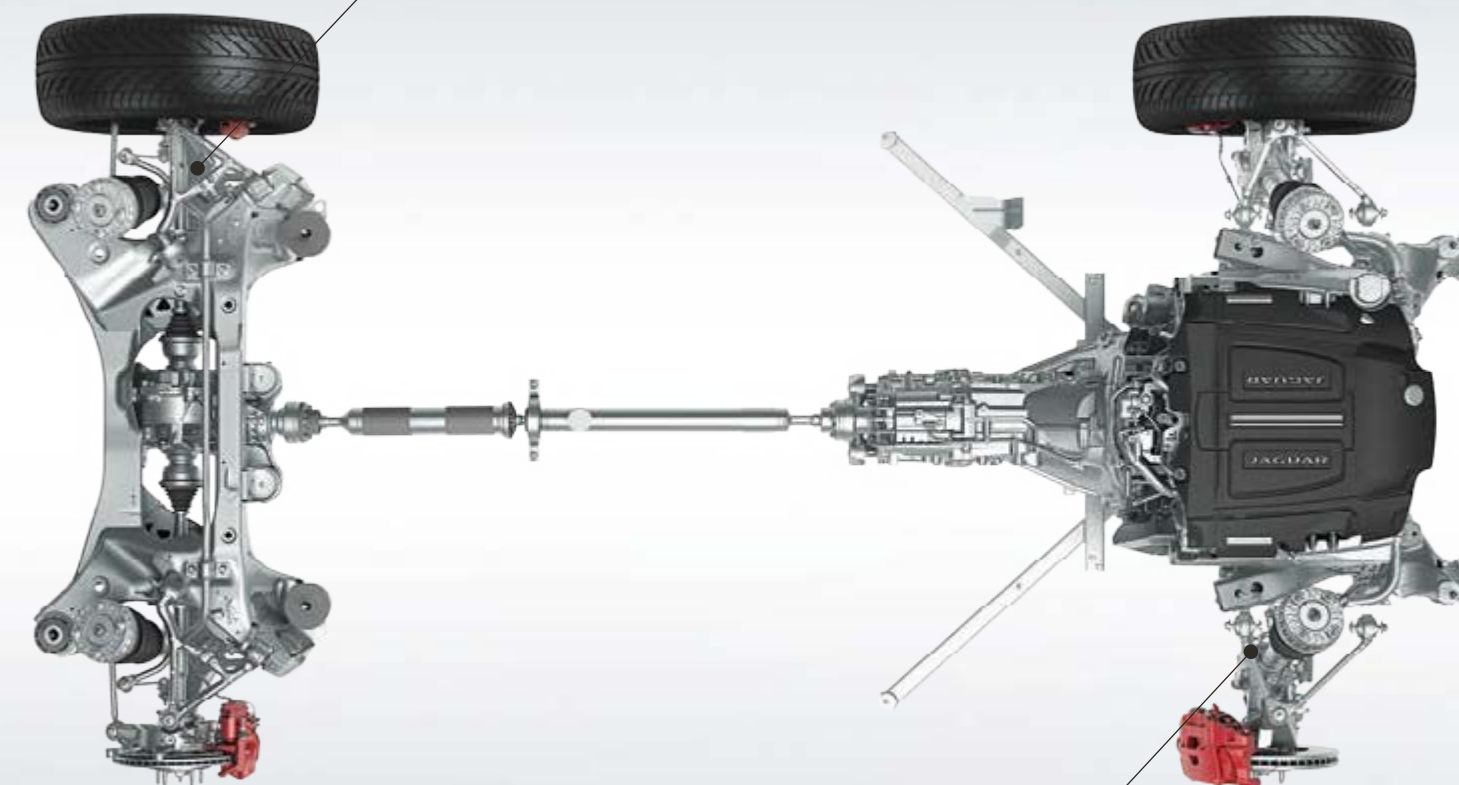
SUSPENSIÓN

Considerada por Jaguar como la mejor configuración posible para un sistema de suspensión, el diseño de aluminio de doble horquilla fabricada en aluminio forjado del F-TYPE ofrece una conducción y un control precisos.

AERODINÁMICA AVANZADA

➤ **BAJA RESISTENCIA AERODINÁMICA Y ALTA ESTABILIDAD** | **SPOILER TRASERO DESPLEGABLE**

La eficiencia aerodinámica es la base del diseño del F-TYPE. Está integrada en todo el conjunto de la carrocería para proporcionar bajos niveles de elevación y garantizar una estabilidad excelente a altas velocidades. Incluso los tiradores de las puertas se retraen para crear un flujo de aire constante a lo largo de los flancos. El spoiler trasero desplegable* se eleva automáticamente a altas velocidades para reducir la elevación de la carrocería con una fuerza descendente de hasta 120 kg. Un deflector frontal situado bajo la rejilla gestiona el flujo de aire a lo largo de los bajos del vehículo, mientras que el marcado perfil de la zaga contribuye a cortar el aire limpiamente a velocidades más bajas. El resultado se traduce en una conducción y estabilidad mejoradas.

*Opcional en el F-TYPE SVR.

VEHÍCULO MOSTRADO: F-TYPE R EN COLOR YULONG WHITE CON EQUIPAMIENTO OPCIONAL (EN FUNCIÓN DEL MERCADO)



1.413 LITROS

POR MINUTO DE AGUA RECICLADA ARROJADOS SOBRE CADA VEHÍCULO PARA ASEGURAR LA IMPERMEABILIDAD DEL F-TYPE FRENTE A LAS LLUVIAS TORRENCIALES

10.000.000 DE HORAS

DE PRUEBAS VIRTUALES, REDUCIENDO NUESTRO IMPACTO MEDIOAMBIENTAL CON UN CONSIDERABLE AHORRO DE RECURSOS, RESIDUOS, ENERGÍA Y COMBUSTIBLE

792.000

VEHÍCULOS VIRTUALES CREADOS PARA PERFECCIONAR EL F-TYPE

+19.000 KILÓMETROS

DE PRUEBAS EXTREMADAMENTE DURAS EN EL FAMOSO CIRCUITO DE CARRERAS ALEMÁN DE NÜRBURGRING EQUIVALENTES A MEDIA VUELTA AL MUNDO

90°C

DIFERENCIA ENTRE LAS TEMPERATURAS EXTREMAS MÁS CÁLIDAS (+50° C) Y MÁS FRÍAS (-40° C) A LAS QUE SE HA SOMETIDO EL F-TYPE

300 TERABYTES

DE DATOS RECOPIADOS PARA MEJORAR CADA MILÍMETRO DEL F-TYPE



PROBADO AL EXTREMO

➤ **ANÁLISIS VIRTUAL** | **PRUEBAS EN CONDICIONES REALES**

El F-TYPE primero se prueba en carretera con los sistemas virtuales Computer Aided Engineering (CAE) de Jaguar para garantizar que todos los componentes se han sometido a pruebas y desarrollos intensos antes de introducirse en el proceso de pruebas físicas. Los ingenieros produjeron una serie de prototipos virtuales para simular de manera real el comportamiento de los complejos sistemas mecánicos. Gracias a ello, pudieron analizar diversas variaciones hasta conseguir el diseño óptimo. Por ejemplo, mediante una técnica utilizada por primera vez en la industria aeroespacial, se realizaron pruebas aerodinámicas en un túnel de viento virtual al tiempo que superordenadores de alta velocidad ejecutaban pruebas de simulación de dinámica de fluidos. Durante su ciclo de vida virtual, el F-TYPE completó medio millón de análisis para los cuales fueron necesarios 10 millones de horas de procesamiento informático y la creación de 300 TB de datos. El proceso de desarrollo mediante sistemas CAE fue uno de los factores clave a la hora de conseguir las estimulantes prestaciones y capacidad de respuesta del F-TYPE.

Las pruebas reales para afinar la configuración se llevaron a cabo en instalaciones especializadas y en los entornos más duros de todo el mundo, con temperaturas de entre -40 °C y +50 °C, y altitudes de hasta 4.000 m. Las pruebas de estabilidad a alta velocidad se llevaron a cabo en Nardò, al sur de Italia. El circuito Nordschleife en Nürburgring (Alemania) fue el marco idóneo para probar aspectos tales como la conducción, la frenada, la refrigeración y la durabilidad. Conocido como el "infierno verde" y con 20,8 km de pista con 73 curvas, este circuito es famoso por ser el más difícil del mundo y la prueba definitiva para vehículos y conductores.

VEHÍCULO MOSTRADO: F-TYPE R EN COLOR YULONG WHITE CON EQUIPAMIENTO OPCIONAL (EN FUNCIÓN DEL MERCADO)

TECNOLOGÍA DE CONDUCCIÓN DINÁMICA DE CONDUCCIÓN AVANZADA

➤ AGILIDAD MAXIMIZADA | ADAPTACIÓN CONTINUA

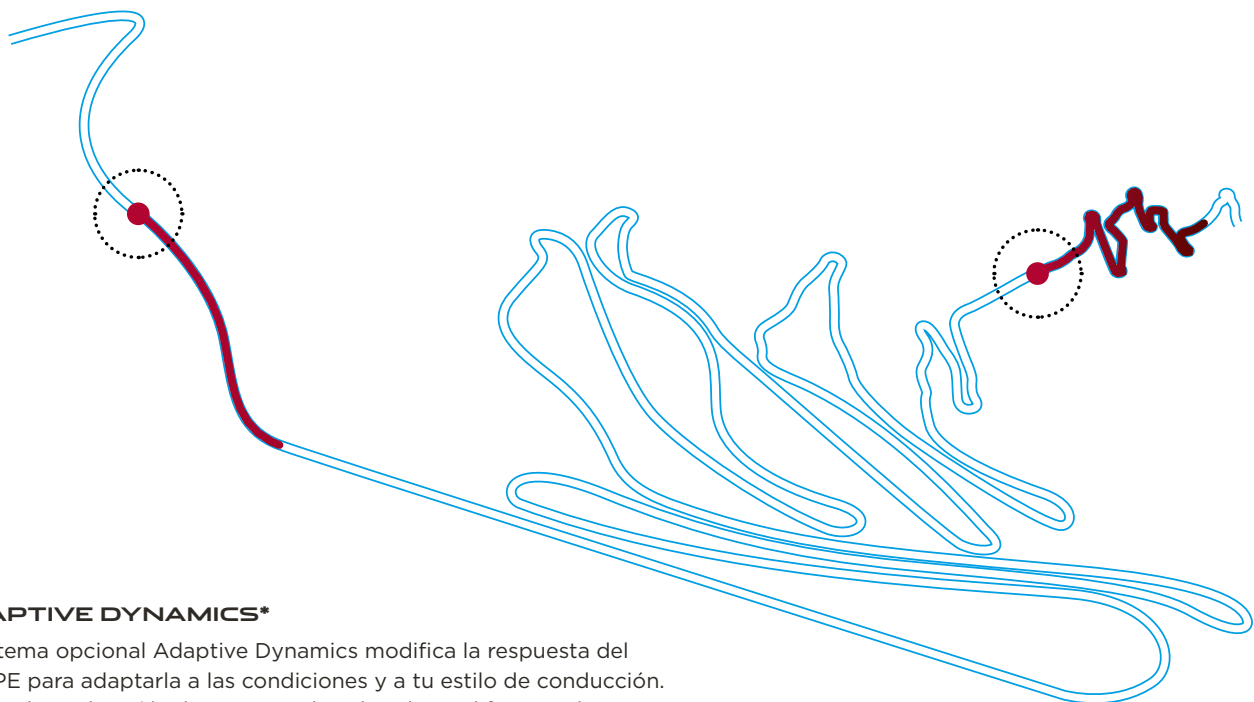

ADAPTIVE DYNAMICS*

El sistema opcional Adaptive Dynamics modifica la respuesta del F-TYPE para adaptarla a las condiciones y a tu estilo de conducción. Analiza la aceleración, las curvas, el acelerador y el freno, así como el "kick down". El movimiento de la dirección se analiza hasta 500 veces por segundo y el de la carrocería hasta 100 veces por segundo. Los amortiguadores controlados electrónicamente realizan ajustes constantes para optimizar la configuración de la suspensión y mantener el dinamismo y el confort del F-TYPE.

DIRECCIÓN ASISTIDA ELECTRÓNICA

La dirección asistida electrónica (EPAS) ofrece un control y respuesta extraordinarios, y solo se activa si el conductor quiere que intervenga, ahorrando potencia para cuando realmente se necesita, además de combustible. El sistema de dirección ofrece una respuesta inmediata y la sensación de conexión que se espera de un deportivo Jaguar. El avanzado sistema de gestión por ordenador varía el nivel de intervención en función de las circunstancias, incrementando la asistencia en maniobras a baja velocidad e intensificando su dureza a velocidades más altas.



*Solo disponible con los motores de 3.0 litros V6 de 280 kW (380 CV) y V8 de 5.0 litros.

PRESTACIONES AUMENTADAS

[MODO DYNAMIC](#) | [CONFIGURABLE DYNAMICS](#)



La activación del modo Dynamic intensifica el carácter deportivo del F-TYPE. Los cambios son más rápidos y, a más revoluciones* con prevención de subida de marchas automática si estamos en modo manual, se ha potenciado la respuesta del acelerador, se han endurecido los amortiguadores** y se ha aumentado la dureza de la dirección. El modo Dynamic también abre el sistema de escape deportivo activo para lograr un increíble sonido y ofrece un aspecto visual espectacular del habitáculo. El panel de instrumentos del F-TYPE y la iluminación ambiental interior configurable* se iluminan al instante en color rojo brillante.

El sistema Configurable Dynamics** te permite personalizar el modo Dynamic del F-TYPE. Mediante la pantalla táctil, se pueden cambiar cuatro características de la conducción a Dynamic o normal. Configurable Dynamics te permite configurar el modo Dynamic para adaptarlo a tus necesidades de conducción sin importar cuál sea la combinación de sensibilidad del acelerador, puntos de cambio de marcha*, dureza de la dirección o rigidez del amortiguador que desees.

*Solo disponible con transmisión automática.
 **No disponible con los motores de 2.0 litros 221 kW (300 CV) y 3.0 litros 250 kW (340 CV).
 *De serie en los modelos F-TYPE R y F-TYPE SVR. Opcional en los modelos F-TYPE y F-TYPE R-Dynamic.



CARRETERA SECA

En condiciones de conducción normales, el par se distribuye entre las ruedas traseras para conseguir la aclamada agilidad y conducción características de Jaguar.

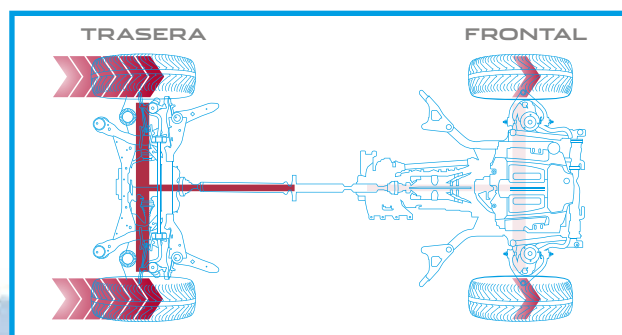

FIRME CON BAJA TRACCIÓN

En superficies deslizantes como hierba y nieve, el par puede distribuirse entre las ruedas delanteras y traseras para maximizar la tracción. En condiciones extremas donde la tracción está solo en las ruedas delanteras, hasta el 100 % del par del motor puede enviarse a las ruedas delanteras para lograr un agarre óptimo.

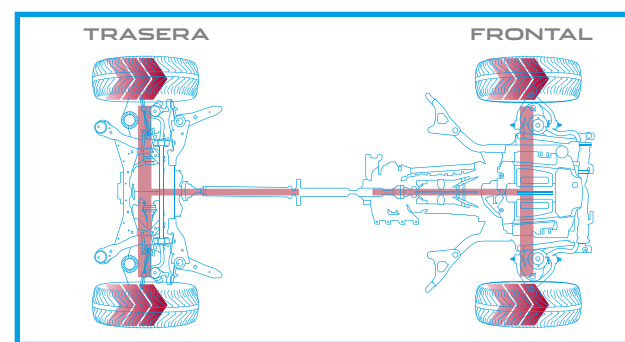

TECNOLOGÍA DE TRACCIÓN AVANZADA

TRACCIÓN TOTAL | INTELLIGENT DRIVELINE DYNAMICS

El sistema de tracción total (AWD) del F-TYPE combina la agilidad y el carácter de la tracción trasera (RWD) con la mejora en seguridad y tracción que proporciona la tracción total. En condiciones normales, el F-TYPE utiliza principalmente la tracción trasera para ofrecer pureza, sensación de control y equilibrio en la conducción. No obstante, cuando las carreteras son más desafiantes o cuando aceleras con más intensidad en superficies con bajo agarre, el sistema canaliza sutilmente la potencia en la parte delantera de manera que el F-TYPE pueda mantener una tracción óptima para avanzar cómodamente en todas las condiciones.

La tracción total del F-TYPE utiliza una caja transfer situada en la parte trasera de la transmisión automática de 8 velocidades para gestionar la distribución del par apropiada entre las ruedas delanteras y traseras. Diseñada para asegurar que el F-TYPE conserva el comportamiento dinámico apropiado para un deportivo, la caja transfer contiene un embrague multidisco accionado de manera electromecánica mediante un activador inteligente. El par se suministra con rapidez y precisión a través de un sofisticado mecanismo variador que desarrolla la fuerza necesaria en el embrague para transferir la cantidad óptima del par a las ruedas delanteras.

A diferencia de otros sistemas que reaccionan ante el deslizamiento de las ruedas, el software Intelligent Driveline Dynamics (IDD) de Jaguar es predictivo y utiliza sensores que miden la aceleración y los movimientos de la dirección para anticiparse al deslizamiento de la rueda. El IDD coordina perfectamente estos movimientos y los compara con las respuestas de los sistemas del motor, la transmisión y el control de tracción para calcular la tracción disponible y distribuir el par según sea necesario, incluso antes de perder la tracción. Desde una posición estática, el F-TYPE puede pasar de utilizar la tracción trasera a la tracción total en tan solo 165 milisegundos o en 100 milisegundos con el vehículo en movimiento.

Como resultado se consigue una conducción que fusiona el carácter de la tracción trasera con la capacidad de la tracción total, ofreciendo unos excelentes niveles de rendimiento y control por muy difícil que se lo ponga la carretera.

REPARTO DE PAR EN CURVA [TORQUE VECTORING]

➤ MEJORA DE LA DIRECCIÓN | RESPUESTA MEJORADA EN CURVAS

El sistema de control de reparto de par en curva del F-TYPE maximiza el control incluso en las curvas más cerradas. La tecnología de reparto de par en curva ofrece una frenada independiente controlada individual de las ruedas interiores delantera y trasera para sumarse a las fuerzas de giro que actúan sobre el vehículo. En la mayoría de las situaciones se aplica mayor potencia de frenada a la rueda interior trasera para conseguir la mayor capacidad en curvas, mientras que en la rueda interior delantera el freno se aplica para conseguir mayor eficacia y refinamiento. El resultado es una reducción del subviraje para una respuesta más precisa en curvas y un agarre más consistente al firme.

El control de reparto de par en curva ofrece una mayor agilidad y refuerza la sensación de confianza al volante. En el F-TYPE R y el F-TYPE SVR, el sistema de control de reparto de par en curva funciona conjuntamente con el sistema de diferencial activo electrónico (consulta la página 46), complementándose mutuamente para optimizar la tracción y la respuesta en curvas y para maximizar el tacto y la agilidad de la dirección.

FUERZA DE GIRO ADICIONAL APLICADA EN TORNO AL EJE DEL VEHÍCULO

EL CONTROL DE REPARTO DE PAR EN CURVA APLICA PRESIÓN DE FRENADA PARA RALENTIZAR LAS RUEDAS INTERIORES DELANTERA Y TRASERA POR SEPARADO

LA POTENCIA SE APLICA DE MANERA SOSTENIDA PARA MANTENER LAS RUEDAS EXTERIORES A UNA VELOCIDAD CONSTANTE



VEHÍCULO MOSTRADO: F-TYPE R EN COLOR YULONG WHITE CON EQUIPAMIENTO OPCIONAL (EN FUNCIÓN DEL MERCADO)

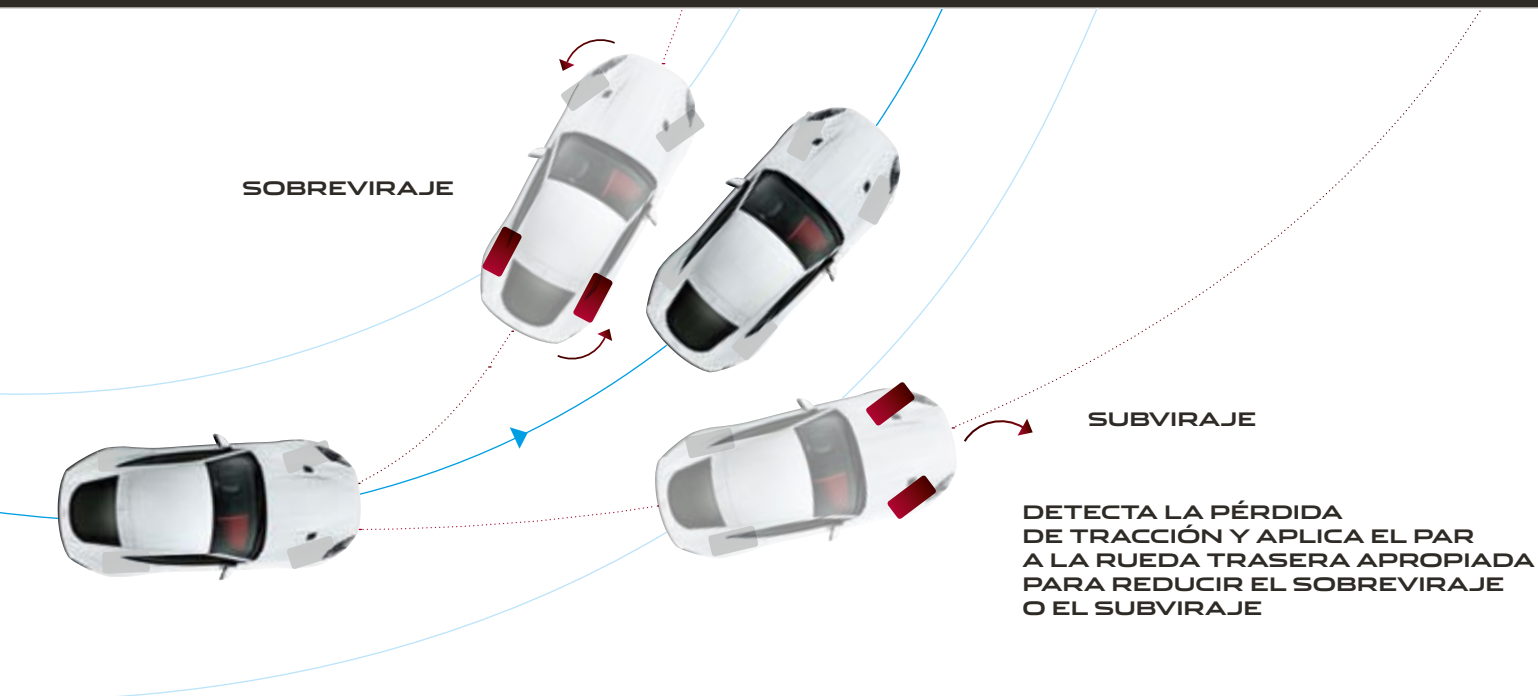

ESTABILIDAD Y CONTROL

➤ TRACCIÓN EXCELENTE | DIFERENCIAL ACTIVO ELECTRÓNICO

Los sistemas de estabilidad de Jaguar ayudan a equilibrar el movimiento del F-TYPE tanto si conduces enérgicamente, como si simplemente quieres asegurar la estabilidad del vehículo en condiciones adversas. Para aprovechar plenamente el potencial de sus prestaciones y para obtener mayor control y tracción, se incluye un diferencial de deslizamiento limitado en el motor V6 de 3.0 litros y 280 kW (380 CV) y un diferencial activo electrónico en los motores V8 de 5.0 litros de 405 kW (550 CV) y 423 kW (575 CV).

Diferencial de deslizamiento limitado: Cuando una de las ruedas traseras tiene poco agarre, el Diferencial de deslizamiento limitado transfiere el par a través de un paquete de embrague activado de manera mecánica a la rueda con más agarre. Esto limita el deslizamiento a través del eje y mejora el control y la tracción para una respuesta en curvas más rápida y precisa.

Diferencial activo electrónico: Posee una mayor capacidad del par de bloqueo para aprovechar la mayor potencia y par de los motores V8. Este diferencial funciona con el sistema de tracción total y el software Intelligent Driveline Dynamics (IDD), así como con los sistemas de tracción y estabilidad del F-TYPE para maximizar la tracción y mejorar el control en curvas. El control electrónico variable permite que el diferencial ajuste de forma constante el par de bloqueo entre las ruedas. Esto proporciona mayor precisión de giro al entrar en las curvas y la capacidad de acelerar antes de salir de ellas, ya que el par de cada rueda es más controlable.

VEHÍCULO MOSTRADO: F-TYPE R EN COLOR YULONG WHITE CON EQUIPAMIENTO OPCIONAL (EN FUNCIÓN DEL MERCADO)





SISTEMAS DE FRENOS PERFORMANCE

➤ LIGEROS | POTENTES | DURADEROS

Hay una amplia gama de sistemas de frenos disponibles, todos ellos diseñados para ofrecer una sensación segura y progresiva junto con una potencia de frenada consistente. Las pinzas están fabricadas en aluminio para reducir el peso no suspendido del vehículo, con las consiguientes ventajas en términos de conducción y refinamiento. Cada sistema cuenta con discos de freno grandes y ventilados – hasta 398 mm de diámetro en el sistema carbocerámico. La amplia superficie de barrido mejora la fuerza de frenada y proporciona mayor capacidad a los discos para absorber y disipar la energía calorífica generada durante la frenada.

El sistema de frenos carbocerámicos de Jaguar, con sus espectaculares pinzas monobloque de color amarillo, es el más potente que se ha incorporado a un Jaguar. Ofrece una reducción de peso de hasta 21 kg, lo que reduce aún más el peso no suspendido. Con una mayor resistencia a la pérdida de eficacia y al desgaste, proporciona mayores niveles de rendimiento continuo en las condiciones más extremas.

DISCOS DE FRENO DELANTEROS DE 355 MM Y TRASEROS DE 325 MM



PINZAS: SIN PINTURA (DE SERIE) CON LOS MOTORES DE 221 kW (300 CV) Y 250 kW (340 CV)

DISCOS DE FRENO DELANTEROS DE 380 MM Y TRASEROS DE 325 MM



PINZAS: BLACK (DE SERIE) O RED (OPCIONAL) CON LOS MOTORES DE 280 kW (380 CV)

DISCOS DE FRENO DELANTEROS DE 380 MM Y TRASEROS DE 376 MM



PINZAS: ROJA (DE SERIE) O NEGRA (OPCIONAL) DE SERIE EN EL MODELO F-TYPE R Y F-TYPE SVR OPCIONAL EN EL MODELO F-TYPE Y F-TYPE R-DYNAMIC

FRENOS CARBocerámicos CON DISCOS DELANTEROS DE 398 MM Y TRASEROS DE 380 MM



PINZAS: AMARILLA (DE SERIE) OPCIONAL EN LOS MODELOS CON TRANSMISIÓN AUTOMÁTICA*

*No disponible con los motores de 221 kW (300 CV) o 250 kW (340 CV).

Para obtener más información acerca de la disponibilidad de frenos, consulta la página 88-89 o configura tu vehículo en jaguar.es

TECNOLOGÍAS INCONTROL INFOENTRETENIMIENTO Y CONECTIVIDAD

TOUCH PRO | CONNECT PRO

InControl es nuestra gama de tecnologías de última generación que te conectan a tu F-TYPE, a la vez que ambos os conectáis con el resto del mundo.

Todos los modelos F-TYPE cuentan ahora con el sistema de infoentretenimiento Touch Pro de serie. Touch Pro es el sistema de infoentretenimiento más avanzado jamás creado por Jaguar, increíblemente receptivo, con una interfaz de usuario de fácil manejo y gráficos definidos. Su tecnología de vanguardia, que incluye un procesador de cuatro núcleos y un disco SSD de 60 GB de alta velocidad, asegura que Touch Pro haga que tus viajes sean aún más fáciles y gratificantes.

Esta tecnología de vanguardia se ve realizada aún más gracias a su paquete de conectividad: Connect Pro.

TOUCH PRO

DE SERIE

- Pantalla táctil de 203 mm (8") con reconocimiento de gestos multitáctiles y pantallas de inicio personalizables
- Cuadro de instrumentos con pantalla TFT central de 127 mm (5")
- Sistema de navegación Pro
- Radio AM/FM
- Conexiones Bluetooth® y 2 puertos USB
- Sistema de sonido Meridian™ (380 W)
- 10 GB de memoria disponible

Connect Pro incluye InControl Apps, aplicación para smartphone Remote Premium, conexión a Internet 4G y Pro Services.

Protect incluye llamada de emergencia SOS, asistencia en carretera optimizada Jaguar y la aplicación para smartphone Remote Essentials

CARACTERÍSTICAS OPCIONALES

- Secure Tracker:** seguimiento de vehículos robados y notificaciones a través de tu smartphone y del centro de llamadas de seguridad
- Sistema de sonido Meridian™ Surround (770 W)
- Radiodifusión de audio digital (DAB)

InControl es totalmente nuevo, por eso es posible que muchas de las funciones específicas descritas sean opcionales, en función del mercado o de la motorización. Para conocer la disponibilidad y los términos aplicables a un país determinado, se debe consultar la página web de Jaguar de dicho país o contactar con un concesionario local. Para poder utilizar determinadas funciones, se necesita una tarjeta Micro SIM con un contrato de datos adecuado y una posterior suscripción tras un periodo inicial indicado por el concesionario. La conectividad móvil no se puede garantizar en todas las ubicaciones.

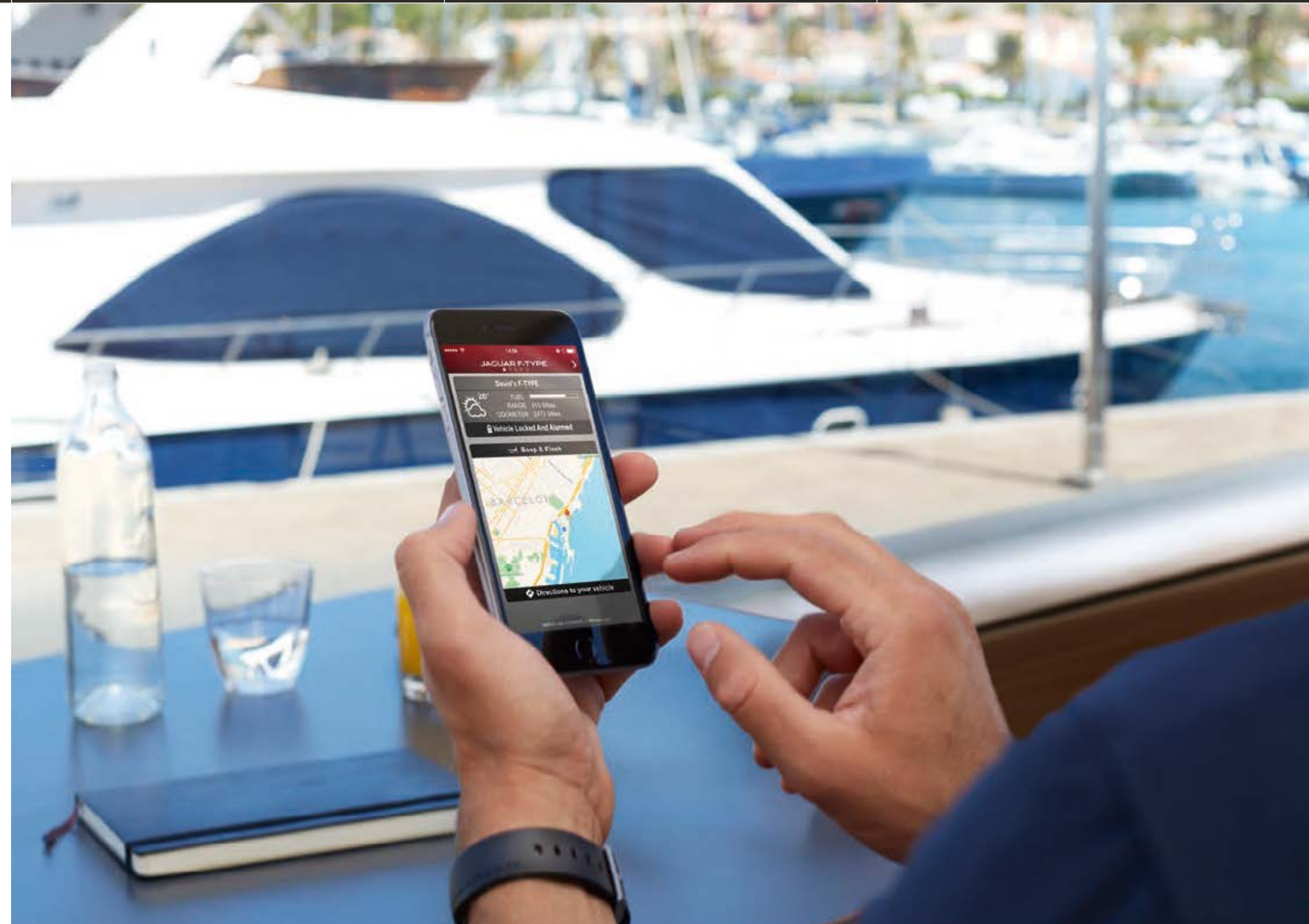



TOUCH PRO

➤ NUEVA GENERACIÓN DE INFOENTRETENIMIENTO

La nueva generación de hardware y software del sistema Touch Pro lleva la conectividad y el entretenimiento a bordo del F-TYPE al nivel más alto.

Las principales características de Touch Pro son:

Pantalla táctil de 203 mm (8") situada en el centro de la consola que incluye una pantalla de inicio personalizable y tiempos de respuesta ultrarrápidos.

El preciso control táctil permite manipular e interactuar con la información de manera rápida y eficiente. La pantalla táctil responde de la misma manera que un smartphone o una tablet, permitiendo realizar gestos multitáctiles como pellizcar la pantalla para ampliar la imagen o deslizar un dedo para desplazarse.

El sistema de navegación Pro cuenta con tiempos de respuesta mínimos comparados con los sistemas convencionales. Una vez programado un destino, el sistema te avisa si no dispones de suficiente combustible para el viaje. A continuación, muestra las estaciones de servicio disponibles en el tramo de ruta en el que es probable que empieces a quedarte sin combustible. El sistema muestra automáticamente las opciones de aparcamiento.

Almacenamiento multimedia personal con 10 GB para tu música y películas. Conexión directa mediante dos puertos USB para agilizar la velocidad de transferencia de datos.

CONNECT PRO

➤ PAQUETE DE CONECTIVIDAD MEJORADO

Los servicios, tecnologías y aplicaciones Connect Pro te ofrecen lo mejor en conectividad y funcionalidad, todo ello gracias a una conexión a Internet 4G de gran velocidad. Entre sus muchas características, este sistema incluye:

InControl Apps incluye una gama de aplicaciones homologadas por Jaguar que pueden conectarse al F-TYPE desde un smartphone. De este modo, se garantiza un uso seguro y adecuado de estas aplicaciones optimizadas para mejorar todos los aspectos de la experiencia a bordo.

Remote Premium es una aplicación que te permite controlar e interactuar con tu F-TYPE desde tu smartphone. Podrás poner el F-TYPE en marcha a distancia para preacondicionar el climatizador, bloquear y desbloquear las puertas, realizar un seguimiento de tus trayectos o localizar tu F-TYPE en un mapa o mediante un aviso acústico y visual.

Pro Services cuenta con una completa gama de servicios conectados que incluye:

El tráfico en tiempo real utiliza millones de datos de tráfico en tiempo real para proporcionar una imagen muy precisa del tráfico que hay en el camino hasta tu destino, lo que te ayudará a escoger la mejor ruta. A medida que avanzas, el sistema sigue controlando las condiciones del tráfico en tiempo real y puede cambiar la ruta para evitar atascos.

La aplicación de planificación de rutas permite planificar la ruta desde tu smartphone Apple o Android. La aplicación te guiará hasta tu vehículo, donde podrás ver la ruta seleccionada en la pantalla táctil del F-TYPE. Una vez finalizado el viaje por carretera, la aplicación te guiará hasta tu destino.

Comparte la hora estimada de tu llegada para que los contactos que selecciones sepan cuándo estarás en el destino según los cálculos del sistema de navegación. El sistema les enviará actualizaciones regulares mediante mensajes de texto o correos electrónicos sin que tengas que hacer nada.

El modo Commute permite que el sistema aprenda de tus trayectos diarios para informarte automáticamente de la duración prevista del recorrido y las rutas más rápidas basándose en datos del tráfico tanto en tiempo real como antiguos.

⚙ Explora InControl en jaguar.es/incontrol

InControl es totalmente nuevo, por eso es posible que muchas de las funciones específicas descritas sean opcionales, en función del mercado o de la motorización. Para conocer la disponibilidad y los términos aplicables a un país determinado, se debe consultar la página web de Jaguar de dicho país o contactar con un concesionario local. Para algunas funciones se necesita una tarjeta Micro SIM con un contrato de datos y una suscripción tras un periodo inicial indicado por el concesionario. La conectividad móvil no se puede garantizar en todas las ubicaciones.



DESGLIZAR PELLIZCAR ZOOM

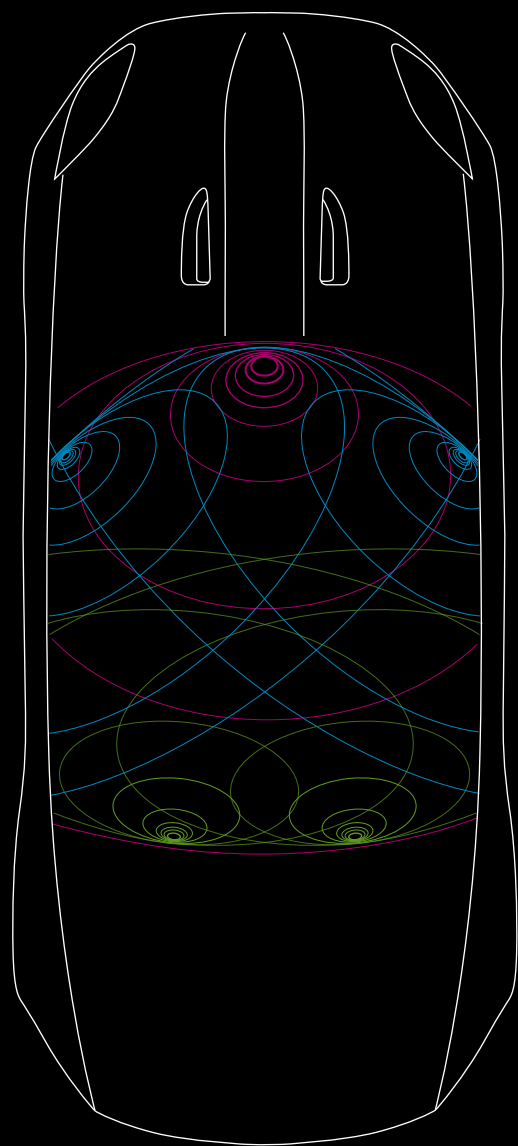

AUDIO

➤ **SISTEMA DE SONIDO MERIDIAN™ Y SISTEMA DE SONIDO ENVOLVENTE** | **TECNOLOGÍA AVANZADA**

En colaboración con Meridian™, expertos británicos del sonido, hemos diseñado los dos mejores sistemas con especificaciones adaptadas para el F-TYPE.

El procesamiento de señal digital (DSP) optimiza el algoritmo avanzado Cabin Correction desarrollado por Meridian. Este procesador adapta la música a la acústica única del interior del F-TYPE. El control dinámico de volumen compensa los cambios en los niveles de audio para conseguir un sonido homogéneo en toda la cabina.

En lo alto de la gama se encuentra el sistema de sonido Meridian™ Surround del F-TYPE con 770 W y 12 altavoces. Gracias a la exclusiva tecnología Trifield™ de Meridian, este avanzado sistema garantiza un sonido estéreo perfecto.

Estándar



380

VATIOS

10

ALTAVOCES INCLUYENDO 2 SUBWOOFERS

10

CANALES AMPLIFICADORES

SISTEMA DE SONIDO MERIDIAN™

Control dinámico de volumen
380 vatios
10 altavoces incluyendo 2 subwoofers
Amplificador DSP de 10 canales de clase D

Opcional



770

VATIOS

12

ALTAVOCES INCLUYENDO 2 SUBWOOFERS

13

CANALES AMPLIFICADORES

SISTEMA DE SONIDO MERIDIAN™ SURROUND

Control dinámico de volumen
770 vatios
12 altavoces incluyendo 2 subwoofers
Amplificador DSP de 13 canales de clase D
Ecuilizador de sonido Audyssey MultEQ
Sonido envolvente 7.1
Tecnología Meridian Trifield™

- Imagen central holográfica
- Ondas laterales: Agudos, medios y graves
- Ondas de sonido envolvente

Diagrama representativo del sistema de sonido Meridian™ Surround (770 W).

"Trifield" y el dispositivo "three fields" son marcas registradas de Trifield Productions Ltd.
VEHÍCULO MOSTRADO: F-TYPE R EN COLOR YULONG WHITE CON EQUIPAMIENTO OPCIONAL (EN FUNCIÓN DEL MERCADO)

SEGURIDAD ASISTENCIA AVANZADA A LA CONDUCCIÓN

La avanzada tecnología del F-TYPE está diseñada para velar por tu seguridad y eliminar el estrés a la hora de conducir. Puede ayudarte en un buen número de situaciones, ya sea reduciendo la posibilidad de un impacto en carretera o evitando pequeños golpes a la hora de aparcar. Esta gama de avanzados sistemas de seguridad activa y pasiva te da la tranquilidad, la información y el control necesarios para disfrutar plenamente del placer de conducir.



ASISTENCIA AL APARCAMIENTO
El sistema de asistencia al estacionamiento delantero y trasero está diseñado para alertar al conductor mediante una señal de aviso audible ante la proximidad de un objeto. Las flechas de la pantalla táctil de la consola central proporcionan información adicional sobre la posición con respecto al vehículo.



ESTACIONAMIENTO AUTOMÁTICO PARK ASSIST
El sistema de estacionamiento automático toma el control del vehículo para que aparcar en línea en una plaza ajustada sea más fácil que nunca. Solo tendrás que seleccionar la marcha y controlar la velocidad. También evita el estrés de maniobrar para salir de la plaza en la que hayas aparcado. Te guiará en las maniobras mediante gráficos y notificaciones.



CÁMARA DE APARCAMIENTO TRASERA CON INDICACIONES
Esta opción combina una cámara trasera con la información de la pantalla táctil. Muestra guías de distancia en color y líneas de orientación en pantalla que se mueven de acuerdo con el ángulo del volante para indicar la zona en la que el vehículo va a retroceder.



CAMBIO AUTOMÁTICO DE LUCES CORTAS-LARGAS
El sistema de cambio inteligente de luces cortas-largas cambia automáticamente entre las luces cortas y largas cuando es necesario, utilizando un sensor situado en la parte delantera del retrovisor interior.

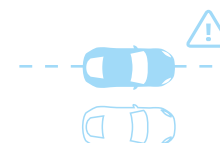

AVISO DE CAMBIO INVOLUNTARIO DE CARRIL
Nuestro sistema de alerta de salida de carril puede ayudar a que los viajes largos sean mucho más seguros. Detecta cuando tu vehículo se sale accidentalmente del carril y te avisa mediante una señal visual y una suave vibración en el volante.

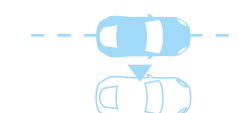

ASISTENTE DE MANTENIMIENTO DE CARRIL
El asistente de permanencia en carril puede ayudar a que los viajes largos sean mucho más seguros. Detecta si el vehículo se va a salir accidentalmente del carril y lo reconduce ligeramente.

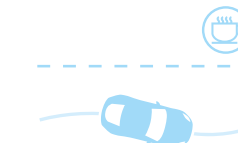

MONITOR DEL ESTADO DEL CONDUCTOR
Nuestro sistema de monitorización del estado del conductor sabe si estás empezando a sentirte somnoliento o cansado y te avisa con antelación de que necesitas descansar.

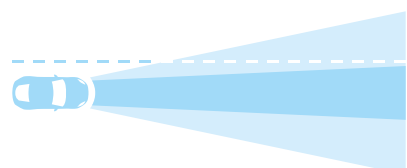

SISTEMA DE FAROS LED
El sistema ofrece la mejor iluminación posible ajustando automáticamente los faros del F-TYPE a tu velocidad y a las condiciones meteorológicas. A velocidades bajas, amplía la luz corta para iluminar tu visión periférica, lo que te ayudará a ver mejor a los peatones y distinguir los cruces. A velocidades altas, el sistema alza y estrecha la luz corta para ampliar la visibilidad.



SISTEMA DE PROTECCIÓN DE PEATONES
Este sistema ayuda a proteger a quienes se encuentran fuera del vehículo y también a sus ocupantes. Si el vehículo entra en contacto con un peatón, nuestro sistema de protección de peatones líder en el sector eleva automáticamente el capó para ayudar a amortiguar un posible impacto.



FRENADO DE EMERGENCIA
El vehículo está preparado para reaccionar ante una frenada de emergencia. Si se detecta una posible colisión, el vehículo muestra un aviso de colisión frontal para darle tiempo de reaccionar. Si el sistema de frenado autónomo de emergencia sigue detectando una colisión inminente y el conductor no ha reaccionado, accionará los frenos para ayudar a reducir la gravedad del posible impacto.



ASISTENTE DE FRENADO DE EMERGENCIA
Este sistema potencia la fuerza de frenada al máximo para acortar la distancia de parada cuando se frena con rapidez. También ayuda a mantener un mayor control de la dirección ante situaciones imprevistas.



RECONOCIMIENTO DE SEÑALES DE TRÁFICO CON LIMITADOR DE VELOCIDAD ADAPTATIVO
El sistema de reconocimiento de señales de tráfico te mantiene informado en todo momento mostrándote las señales de límite de velocidad y de prohibición de adelantamiento en el panel de instrumentos, donde puedes verlas fácilmente. Cuando está activado, el limitador de velocidad adaptativo usa la información del sistema de reconocimiento de señales de tráfico para ajustar la velocidad del vehículo según sea necesario.



MONITOR DE ÁNGULO MUERTO Y DETECCIÓN DE TRÁFICO AL DESPLAZARSE MARCHA ATRÁS
El monitor de ángulo muerto avisa de la presencia de obstáculos que se aproximan o que se encuentran por detrás del F-TYPE. El sistema de detección de tráfico marcha atrás te avisa a través de la pantalla táctil de la presencia de vehículos en movimiento mientras maniobras marcha atrás.

Para obtener información acerca de la disponibilidad de funciones, consulta las páginas 83 o configura tu vehículo en jaguar.es. Para obtener información acerca de los airbags, consulta la página 78.

F-TYPE 400 SPORT SPECIAL EDITION

Disponible únicamente con el modelo de 2018, el F-TYPE 400 SPORT cuenta con una versión exclusiva de 294 kW (400 CV) del motor V6 sobrealimentado de 3.0 litros. Los 14 kW (20 CV) de potencia que se añaden a lo más alto del rango de revoluciones te llevan a querer alcanzar puntos que rozan el límite, donde podrás disfrutar de una conducción aún más dinámica. El F-TYPE 400 SPORT cuenta con una combinación potente de características en su diseño para adaptarse a la mayor potencia del motor.

Un Sport Design Pack musculoso con un acabado en color Dark Satin Grey refuerza su presencia en la carretera. Se han añadido detalles incluso al interior, con muchas características del diseño que portan el motivo 400 SPORT Bright o respuntes de contraste en color amarillo. Y para complementar su estilo distintivo, el F-TYPE 400 SPORT está disponible exclusivamente en los colores metalizados Indus Silver, Santorini Black o Yulong White.

CARACTERÍSTICAS ÚNICAS DEL F-TYPE 400 SPORT

- Motor V6 de 3.0 litros y 294 kW (400 CV) de gasolina sobrealimentado disponible con carrocería tipo Coupé o Convertible, transmisión automática de tracción trasera o tracción total

Exterior:

- Sport Design Pack con toques en color Dark Satin Grey y Gloss Black
- Detalles exteriores en color Dark Satin Grey
- Pinzas de freno en color negro con inscripción 400 SPORT en color amarillo
- Llantas de aleación de 20" en color Dark Satin Grey

Interior:

- Interior en piel premium con respuntes a doble aguja en color amarillo
- Asientos 400 SPORT Performance
- Black Pack interior
- Levas de cambio en aluminio
- Interior con distintivo 400 SPORT

Para ver el listado completo de características de serie del F-TYPE 400 SPORT y una amplia gama de opciones y accesorios disponibles, visita jaguar.es



**400
SPORT**



EL TEATRO DE LOS SUEÑOS

OPERACIONES DE VEHÍCULOS ESPECIALES

EL CENTRO DE EXCELENCIA DE JAGUAR

La división Operaciones de Vehículos Especiales (SVO) monta y acaba a mano vehículos con iluminación de efecto halo y ediciones limitadas para coleccionistas, incluido el F-TYPE SVR. Cada uno pone de manifiesto lo mejor de Jaguar con un rendimiento increíble, una elegancia excepcional y una tecnología vanguardista. Con un equipo dedicado de diseñadores, ingenieros y técnicos, SVO lleva la ingeniería de precisión más alto que nunca y ofrece la oportunidad de contar con una mayor identidad, elección y personalización. Un vehículo de SVO es la máxima expresión de Jaguar.

La división de operaciones de vehículos especiales tiene su sede en Warwickshire (Inglaterra). Esta planta de 20.000 m² ha sido creada para ofrecer a los clientes más exigentes la posibilidad de dar rienda suelta a su pasión por Jaguar. Cuenta con más de 40 plataformas de inspección, instalaciones para encargos de clientes y una instalación de pintura premium respetuosa con el medio ambiente.



EL CONCEPTO F-TYPE SVR

MATERIALES INNOVADORES | **AERODINÁMICA AVANZADA**

El F-TYPE-SVR ha sido diseñado y desarrollado por el departamento de Operaciones de Vehículos Especiales, donde nuestros ingenieros altamente cualificados y expertos en aerodinámica han explorado minuciosamente cada componente imaginable para maximizar las prestaciones del F-TYPE SVR. Tanto en la versión Coupé como en la versión Convertible, se trata del F-TYPE definitivo. Materiales innovadores y un avanzado diseño aerodinámico que llevan el concepto del F-TYPE más allá de lo extraordinario con un excepcional grupo motriz que convierte al F-TYPE SVR en nuestro vehículo de producción más rápido hasta la fecha. Con unas prestaciones y una calidad de marcha y conducción sencillamente soberbias, el F-TYPE SVR transforma la conducción diaria en una experiencia fuera de lo común.

El sistema de tracción total de bajo peso del F-TYPE SVR, con Intelligent Driveline Dynamics (IDD), ofrece la potencia del motor con eficiencia y control. El motor V8 de 5.0 litros ha sido recalibrado para producir 423 kW (575 CV) y un par de 700 Nm, con una relación de potencia-peso de 248 kW/t (337 CV/tonelada). Te llevará de 0 a 100 km/h en solo 3,7 segundos, hasta una velocidad máxima de 322 km/h.* Pero no solo se trata de números, es algo más que una simple máquina. Porque Jaguar convierte las prestaciones en arte. El F-TYPE SVR es nuestra última obra maestra.

*Solo en la versión Coupé.





AERODINÁMICA DEL F-TYPE SVR

➤ **CAPACIDAD MAXIMIZADA** | **CARGA AERODINÁMICA AJUSTABLE**

Las prestaciones del F-TYPE SVR no se expresan por su diseño exterior, sino que son resultado de este. La forma obedece a la función en cada curva sinuosa y en cada línea de trazado fino. Cada elemento único del diseño, incluso el detalle más sutil, contribuye a mejorar el F-TYPE SVR. Su avanzado diseño ofrece una menor resistencia y niveles más altos de carga aerodinámica. Como resultado, el F-TYPE SVR corta el aire con facilidad, logrando una aceleración más rápida y una conducción más eficiente y con menos esfuerzo a velocidad de crucero. La elevada carga aerodinámica mejora la estabilidad y la conducción, el agarre en carretera y la capacidad dinámica.

TOMAS DE AIRE Y DEFLECTOR DELANTEROS

Las exclusivas y amplias tomas de aire, situadas en la parte inferior del parachoques, maximizan el flujo de aire para refrigerar el motor y los frenos y mejorar las prestaciones. El deflector de precisión diseñado especialmente para el F-TYPE SVR dirige el flujo de aire hacia el vehículo para una refrigeración óptima. También genera carga aerodinámica en la parte delantera del vehículo para equilibrar el alerón trasero.

REJILLAS DE AIRE DEL CAPÓ Y BRANQUIAS LATERALES

La peculiar forma de las rejillas de aire del capó maximiza el flujo de aire en todo el compartimento motor. Con ello se consigue favorecer la refrigeración para que el motor pueda funcionar a pleno rendimiento. El aire localizado en la zona de las ruedas se libera a través de las branquias laterales que gestionan el flujo de aire en torno a los arcos de las ruedas para minimizar la resistencia aerodinámica y mejorar la eficiencia del F-TYPE SVR.

REFRIGERACIÓN MEJORADA

El sistema de refrigeración del F-TYPE SVR ha recibido importantes modificaciones para mejorar el flujo de aire. En el proceso ha sido necesario cambiar la ubicación del radiador auxiliar y reducir el tamaño del travesaño del parachoques y de la toma de admisión. Todo ello incrementa el espectro global de prestaciones del F-TYPE SVR para conseguir un mayor rendimiento en situaciones de conducción extremas.

ALERÓN AERODINÁMICO

El alerón aerodinámico es parte integral del mejorado rendimiento del F-TYPE SVR. Comparado con el alerón trasero estándar del F-TYPE Coupé, el F-TYPE SVR genera mayor carga aerodinámica pero menor resistencia. El alerón es más elevado y más ancho que el spoiler estándar del F-TYPE Coupé, permitiendo que actúe en todo el ancho del vehículo y no solo a lo largo del maletero.

El aire pasa por encima y por debajo del alerón, dejando que el principio de Bernoulli actúe a favor del vehículo. El aire que se mueve más rápido bajo el alerón se encuentra a menor presión que el que pasa por encima de este, generando una carga aerodinámica adicional.

El alerón del F-TYPE SVR funciona en dos posiciones distintas:

En el F-TYPE SVR Coupé, el alerón aerodinámico se abre a 113 km/h y se repliega a 80 km/h.

En el F-TYPE SVR Convertible, el alerón aerodinámico se abre a 97 km/h y se repliega a 64 km/h.

ALERÓN DESPLEGADO

Cuando el alerón del F-TYPE SVR se encuentra desplegado, incrementa la carga aerodinámica para mejorar la estabilidad y la conducción a máxima velocidad. En esta posición, el alerón proporciona una reducción del coeficiente de resistencia aerodinámica del 2,5 %, además de una reducción del coeficiente de elevación del 15 %.

ALERÓN REPLEGADO

Para alcanzar la velocidad máxima (V-Max), el alerón se repliega para reducir la resistencia aerodinámica. Funciona en combinación con el alerón delantero y otras mejoras aerodinámicas para conseguir una mejora del coeficiente de resistencia aerodinámica de un 7,5 % y una reducción del coeficiente de elevación del 45 %.

V-MAX

Para alcanzar los 322 km/h* es necesario preparar el F-TYPE SVR de antemano. Selecciona el modo "Dynamic" y presiona el interruptor del alerón aerodinámico desplegable durante 3 segundos para activar el modo "V-Max". Mientras permanezca activo, se mostrará un símbolo de manera permanente en el cuadro de instrumentos. En este modo, el alerón permanece replegado para reducir la resistencia aerodinámica al mínimo a cualquier velocidad.

BAJOS Y DIFUSOR TRASEROS

El diseño plano de los bajos traseros reduce la resistencia aerodinámica, mientras que el difusor trasero actúa en combinación con estos para gestionar el flujo de aire, lo que incrementa la estabilidad del F-TYPE SVR.

VEHÍCULO MOSTRADO ARRIBA: F-TYPE SVR EN COLOR CALDERA RED CON EQUIPAMIENTO OPCIONAL (EN FUNCIÓN DEL MERCADO)
 VEHÍCULOS MOSTRADOS EN PÁGINAS ANTERIORES: F-TYPE SVR EN COLOR CALDERA RED CON EQUIPAMIENTO OPCIONAL (EN FUNCIÓN DEL MERCADO)

*Solo en la versión Coupé.



TECNOLOGÍAS ULTRALIGERAS DEL F-TYPE SVR

➤ REDUCCIÓN DE PESO | DISEÑO INNOVADOR

El peso es incompatible con el rendimiento. Por eso hemos diseñado el F-TYPE SVR para que sea lo más ligero posible. Cada gramo tiene una razón de ser. Cada miligramo que se reduce ofrece una aceleración más rápida, una conducción más ágil y una frenada más precisa. Incluso el interior sigue ofreciendo comodidad y refinamiento en la misma medida. El F-TYPE SVR posee la capacidad de transformar sin esfuerzo el rendimiento en algo gratificante.

LLANTAS DE ALEACIÓN FORJADAS

Las llantas de aleación forjadas a medida del F-TYPE SVR están equipadas con unos exclusivos neumáticos Pirelli P ZERO™. Estos son 10 mm más anchos que los neumáticos estándar del F-TYPE para mejorar la conducción y el agarre, mientras que las llamativas llantas forjadas reducen el peso total en 13,8 kg.

FRENOS CARBOCERÁMICOS

Los frenos CCM opcionales del F-TYPE SVR reducen hasta 21 kg de peso en comparación con las alternativas no cerámicas.

MANGUETAS TRASERAS

El sistema de suspensión se ha rediseñado para permitir una reducción de peso de 0,6 kg con respecto a las manguetas tradicionales con los frenos carbo-cerámicos. Los rodamientos traseros más grandes del F-TYPE SVR contribuyen a incrementar la rigidez hasta un 37 % con respecto a las manguetas convencionales del F-TYPE. De esta manera, el vehículo es capaz de manejar fuerzas G laterales aún mayores.

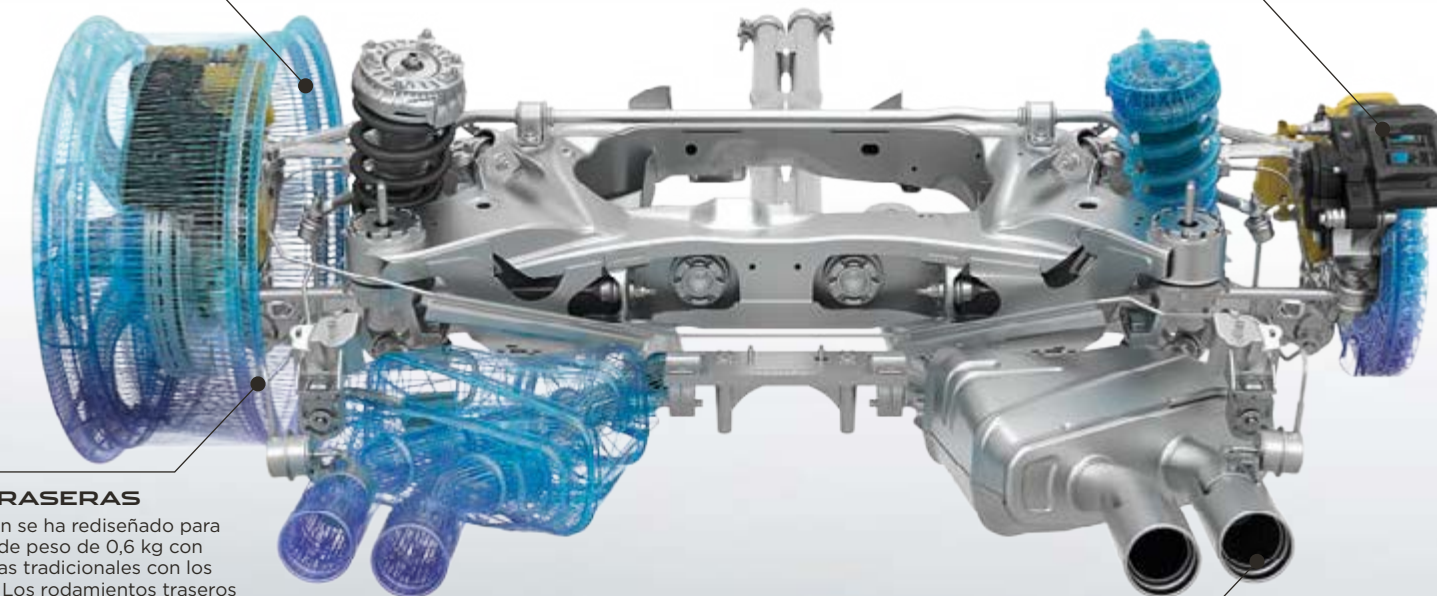

ESCAPE DE TITANIO

El sistema de escape de bajo peso fabricado en titanio e Inconel® reduce el peso en 16 kg. El diseño no es lo único que distingue a los tubos de escape con el distintivo "SVR", sino también su inconfundible sonido. El F-TYPE SVR se reconoce por el rugido característico de su escape.



INTERIOR DEL F-TYPE SVR

> DETALLES EXCLUSIVOS | ACABADOS ARTESANALES DE ESTILO DEPORTIVO

Del mismo modo que no se ha pasado por alto ningún detalle de la ingeniería ni del diseño exterior del F-TYPE SVR, su interior es una prueba evidente de la devoción por los detalles de la división SVO. Nada más abrir la puerta, el umbral con la inscripción "SVR" anuncia que el espacio que aguarda en el interior es realmente especial.

El habitáculo está repleto de materiales exclusivos, desde finos pespuntos en contraste hasta acabados ultramodernos que crean una sensación de calidad absoluta. El volante con el distintivo "SVR" con levas de cambio más grandes de aluminio anodizado ofrece una impecable conexión con la carretera, mientras que los cómodos asientos Performance acolchados ofrecen la comodidad y sujeción necesarias para que puedas disfrutar de una conducción verdaderamente dinámica.

VEHÍCULO MOSTRADO: F-TYPE SVR CON ASIENTOS PERFORMANCE DE PIEL EN COLOR EBONY ACOLCHADOS CON PESPUNTE EN COLOR CIRRUS, MICROPESPUNTE Y EQUIPAMIENTO OPCIONAL (EN FUNCIÓN DEL MERCADO)

PERSONALIZACIÓN F-TYPE - LA ELECCIÓN ES TUYA

 Configura tu vehículo en jaguar.es



ELIGE TU MOTOR

Página 72

Elige uno de los potentes y eficientes motores gasolina del F-TYPE que mejor se adapte a tu estilo de conducción.

ELIGE TU MODELO Y OPCIONES

Página 74

Compara las características de serie y opcionales de los diferentes modelos F-TYPE.

ELIGE TU COLOR

Página 86

Expresa tu estilo personal con uno de los espectaculares colores exteriores del F-TYPE.

ELIGE TUS LLANTAS Y SISTEMA DE FRENADO

Página 88

Complementa el espectacular estilo del F-TYPE con un juego de llantas de aleación de elegante diseño.

ELIGE TU INTERIOR

Página 90

Hay una amplia selección de materiales, pieles y acabados para todos los gustos.

ELIGE TUS ACCESORIOS JAGUAR GEAR

Página 104

Haz aún más tuyo tu F-TYPE con la gama de elegantes, prácticos y versátiles accesorios oficiales que encontrarás en tu concesionario Jaguar.

1 ELIGE TU MOTOR

Configura tu vehículo en jaguar.es

MOTOR i4

2.0 LITROS i4 MOTOR GASOLINA TURBO TRACCIÓN TRASERA T. AUTOMÁTICA
POTENCIA MÁXIMA 221 kW (300 CV) PAR MÁXIMO 400 Nm
ACELERACIÓN 0-100 km/h 5,7 segundos VELOCIDAD MÁXIMA 250 km/h
CONSUMO COMBINADO DE COMBUSTIBLE T. Automática 7,2 l/100 km
EMISIONES DE CO ₂ EN CICLO COMBINADO T. Automática 163 g/km
F-TYPE, F-TYPE R-DYNAMIC



MOTORES V6

V6 DE 3.0 LITROS MOTOR GASOLINA SOBREALIMENTADO TRACCIÓN TRASERA T. MANUAL O T. AUTOMÁTICA
POTENCIA MÁXIMA 250 kW (340 CV) PAR MÁXIMO 450 Nm
ACELERACIÓN 0-100 km/h T. manual 5,7 segundos/T. automática 5,3 segundos VELOCIDAD MÁXIMA 260 km/h
CONSUMO COMBINADO DE COMBUSTIBLE T. manual 9,8 l/100 km/T. automática 8,4 l/100 km
EMISIONES DE CO ₂ EN CICLO COMBINADO T. manual 234 g/km/T. automática 199 g/km
F-TYPE / F-TYPE R DYNAMIC



V6 DE 3.0 LITROS MOTOR GASOLINA SOBREALIMENTADO TRACCIÓN TRASERA T. MANUAL O T. AUTOMÁTICA
POTENCIA MÁXIMA 280 kW (380 CV) PAR MÁXIMO 460 Nm
ACELERACIÓN 0-100 km/h T. manual 5,5 segundos/T. automática 4,9 segundos VELOCIDAD MÁXIMA 275 km/h
CONSUMO COMBINADO DE COMBUSTIBLE T. manual 9,8 l/100 km/T. automática 8,6 l/100 km
EMISIONES DE CO ₂ EN CICLO COMBINADO T. manual 234 g/km/T. automática 203 g/km
F-TYPE / F-TYPE R DYNAMIC



V6 DE 3.0 LITROS MOTOR GASOLINA SOBREALIMENTADO TRACCIÓN TOTAL [AWD] T. AUTOMÁTICA
POTENCIA MÁXIMA 280 kW (380 CV) PAR MÁXIMO 460 Nm
ACELERACIÓN 0-100 km/h 5,1 segundos VELOCIDAD MÁXIMA 275 km/h
CONSUMO COMBINADO DE COMBUSTIBLE 8,9 l/100 km
EMISIONES DE CO ₂ EN CICLO COMBINADO 211 g/km
F-TYPE / F-TYPE R DYNAMIC



MOTORES V8

V8 DE 5.0 LITROS MOTOR GASOLINA SOBREALIMENTADO TRACCIÓN TOTAL [AWD] T. AUTOMÁTICA
POTENCIA MÁXIMA 405 kW (550 CV) PAR MÁXIMO 680 Nm
ACELERACIÓN 0-100 km/h 4,1 segundos VELOCIDAD MÁXIMA 300 km/h
CONSUMO COMBINADO DE COMBUSTIBLE 11,3 l/100 km
EMISIONES DE CO ₂ EN CICLO COMBINADO 269 g/km
F-TYPE R

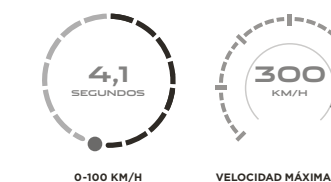

V8 DE 5.0 LITROS MOTOR GASOLINA SOBREALIMENTADO TRACCIÓN TOTAL [AWD] T. AUTOMÁTICA
POTENCIA MÁXIMA 423 kW (575 CV) PAR MÁXIMO 700 Nm
ACELERACIÓN 0-100 km/h 3,7 segundos VELOCIDAD MÁXIMA 322 km/h*
CONSUMO COMBINADO DE COMBUSTIBLE 11,3 l/100 km
EMISIONES DE CO ₂ EN CICLO COMBINADO 269 g/km
F-TYPE SVR

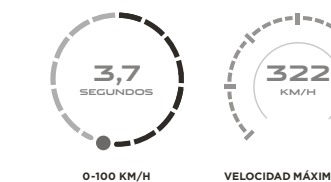

*Solo en la versión Coupé.
Cifras basadas en pruebas oficiales de la UE. Solo para fines comparativos. Las cifras en condiciones reales pueden variar.

2 ELIGE TU MODELO

Configura tu vehículo en jaguar.es



F-TYPE

CARACTERÍSTICAS PRINCIPALES

Escape deportivo activo
Modo Dynamic
Spoiler trasero desplegable
Faros de xenón con luces LED características
Luces LED traseras
Parabrisas con filtro solar
Asientos deportivos con sección frontal en piel y Suedecloth
Asientos delanteros con ajuste eléctrico de 6 posiciones
Volante de piel con levas de cambio plateadas (solo transmisión automática)
Consola central en aluminio Knurled
Pantalla táctil de 203 mm (8")
Sistema de sonido Meridian™
Sistema de navegación Pro
Conectividad Bluetooth*

**221 kW [300 CV] Y
250 kW [340 CV]**

Suspensión pasiva
Diferencial abierto con reparto de par en curva
Llantas de aleación de 18"
Discos de freno delanteros de 355 mm y traseros de 325 mm con pinzas de freno sin pintura

280 kW [380 CV]

Adaptive Dynamics
Diferencial de deslizamiento limitado con reparto de par en curva
Llantas de aleación de 19"
Discos de freno delanteros de 380 mm y traseros de 325 mm con pinzas de freno negras
Sistema de tracción total (opcional)



F-TYPE R-DYNAMIC

CARACTERÍSTICAS PRINCIPALES (ADICIONALES A F-TYPE)

Escape deportivo activo conmutable
Exterior R-Dynamic
Faros LED con luces diurnas distintivas
Consola central en aluminio Delta
Distintivo "R-Dynamic"

**221 kW [300 CV] Y
250 kW [340 CV]**

Suspensión pasiva
Diferencial abierto con reparto de par en curva
Llantas de aleación de 19"
Discos de freno delanteros de 355 mm y traseros de 325 mm con pinzas de sin pintar

280 kW [380 CV]

Adaptive Dynamics
Diferencial de deslizamiento limitado con reparto de par en curva
Llantas de aleación de 20"
Discos de freno delanteros de 380 mm y traseros de 325 mm con pinzas de freno negras
Sistema de tracción total (opcional)



F-TYPE R

CARACTERÍSTICAS PRINCIPALES

405 kW [550 CV]
Sistema de tracción total
Discos de freno delanteros de 380 mm y traseros de 376mm con pinzas de freno rojas
Diferencial activo electrónico con reparto de par en curva
Modo Configurable Dynamic
Llantas de aleación R de 20"
Pedales metálicos Bright
Interior en piel premium
Asientos R Performance
Asientos delanteros con ajuste eléctrico de 12 posiciones y función de memoria
Volante de piel con distintivo "R" y levas de cambio plateadas
Consola central en aluminio Linear Vee con distintivo "R"
Iluminación interior ambiental configurable
Deflector de viento (solo en el modelo Convertible)



F-TYPE SVR

CARACTERÍSTICAS PRINCIPALES (ADICIONALES A F-TYPE R)

423 kW [575 CV]
Sistema de escape de bajo peso de titanio e Inconel®
Llantas de aleación forjadas de 20"
Aerodinámica rediseñada
Alerón trasero aerodinámico de fibra de carbono
Asientos SVR Performance
Revestimiento de techo en Suedecloth
Volante térmico de piel con distintivo "SVR" y levas de cambio de aluminio
Consola central en aluminio Dark Brushed con distintivo "SVR"
Control de aparcamiento delantero

Los vehículos que se muestran son únicamente para fines ilustrativos y es posible que estén equipados con características opcionales. Consulta las opciones y la disponibilidad en tu Concesionario Jaguar

2 ELIGE TUS CARACTERÍSTICAS OPCIONALES

⚙️ Configura tu vehículo en jaguar.es

➤ ESTILOS DE TECHO

El F-TYPE está disponible con diferentes tipos de techo para que puedas elegir el más acorde a tu estilo personal. Cada uno de los techos tiene sus propios rasgos distintivos y todos ellos añaden un marcado componente de individualidad al diseño interior y exterior del vehículo.



TECHO DE ALUMINIO

El estilo Coupé por excelencia. El techo de aluminio del F-TYPE es resistente y al mismo tiempo ligero, como el resto del vehículo. Su color, diseño y línea lo convierten en el complemento perfecto del imponente perfil del F-TYPE. El techo de aluminio define al F-TYPE en su forma deportiva más pura.



TECHO PANORÁMICO DE CRISTAL

El techo totalmente panorámico incrementa la luminosidad y la sensación de amplitud en el habitáculo y es opcional en los modelos F-TYPE Coupé. Esta opción cuenta con una pantalla interior que se puede cerrar manualmente y que impide el paso de hasta un 99 % de la luz exterior.



TECHO DE FIBRA DE CARBONO*

Con un exterior de fibra de carbono y paneles interiores unidos entre sí para crear una estructura robusta y al mismo tiempo ligera, el techo de fibra de carbono opcional del F-TYPE Coupé es un 20 % más ligero comparado con un techo convencional de aluminio. Incorpora una trama de fibra de carbono visible a través de una densa capa de lacado de alta calidad.



TECHO CONVERTIBLE

El ligero techo de tela del F-TYPE Convertible está disponible en una selección de cuatro colores. Ofrece un mejor aislamiento acústico gracias al uso de material textil compuesto e incorpora una ventanilla trasera de cristal térmico perfectamente integrada en la estructura. El techo se puede subir o bajar en tan solo 12 segundos y funciona de forma totalmente automática a velocidades de hasta 50 km/h.

*Para obtener más información sobre la disponibilidad, consulta con tu concesionario Jaguar.

VEHÍCULOS MOSTRADOS: F-TYPE R EN COLOR YULONG WHITE CON EQUIPAMIENTO OPCIONAL (EN FUNCIÓN DEL MERCADO)

COLORES DEL TECHO CONVERTIBLE

DE SERIE

Negro

OPCIONAL

Gris

Rojo

Beige



2 ELIGE TUS CARACTERÍSTICAS OPCIONALES

Configura tu vehículo en jaguar.es

PRINCIPALES CARACTERÍSTICAS DE SERIE

	F-TYPE	F-TYPE R-DYNAMIC	F-TYPE R	F-TYPE SVR	DESCRIPCIÓN
Modo Lluvia/Hielo/Nieve	●	●	●	●	
Control dinámico de estabilidad (DSC)	●	●	●	●	
Airbags	●	●	●	●	4 airbags en el Convertible, 6 airbags en el Coupé
Freno de estacionamiento eléctrico (EPB)	●	●	●	●	
Frenado de emergencia	●	●	●	●	
Asistente de frenado de emergencia	●	●	●	●	
Sistema de frenos antibloqueo (ABS)	●	●	●	●	
Distribución electrónica de la fuerza de frenado (EBD)	●	●	●	●	
Tiradores exteriores de las puertas alineados	●	●	●	●	
Cubiertas de los retrovisores exteriores del color de la carrocería	●	●	●	●	
Limpiaparabrisas con sensores de lluvia	●	●	●	●	
Luces LED traseras	●	●	●	●	
Salidas de aire delanteras desplegadas	●	●	●	●	
Retrovisor interior antideslumbrante ClearSight	●	●	●	●	
Consola de luces del techo	●	●	●	●	
Sujetavacos dobles delanteros	●	●	●	●	
Pantalla táctil de 203 mm (8")	●	●	●	●	
Toma de corriente	●	●	●	●	
Puerto USB y toma de 12 V en la consola central	●	●	●	●	
Cierre centralizado a distancia con bloqueo centralizado antirrobo y función de bloqueo de puertas tras iniciar la marcha	●	●	●	●	
Inmovilizador y alarma perimétrica	●	●	●	●	
Sistema de desbloqueo de atrapamiento del maletero	●	●	●	●	
Botón de arranque	●	●	●	●	
Modo Valet	●	●	●	●	
Valet Mode	●	●	●	●	

● De serie ○ Opcional — No disponible ■ Parte de un paquete

Para obtener más información, consulta con tu concesionario Jaguar.

Para ver el listado completo de características y paquetes opcionales, consulta la Guía de Especificaciones y Precios del F-TYPE o configura tu vehículo online en jaguar.es

PRINCIPALES CARACTERÍSTICAS OPCIONALES

TRANSMISIÓN Y DINÁMICA	CÓDIGO	F-TYPE (300 CV y 340 CV)	F-TYPE (380 CV)	F-TYPE R-DYNAMIC (300 CV y 340 CV)	F-TYPE R-DYNAMIC (380 CV)	F-TYPE R (550 CV)	F-TYPE SVR (575 CV)	DESCRIPCIÓN
Palanca de cambios manual de fibra carbono	C72J	○	○	○	○	—	—	Disponible solo con transmisión manual
Levas de cambio plateadas	B66E	●	●	●	●	●	—	Disponible solo con transmisión automática
Levas de cambio de aluminio	B66F	—	—	—	—	○	●	Disponible solo con transmisión automática
Adaptive Dynamics	C35A	—	●	—	—	●	●	
Suspensión pasiva	C35Z	●	—	●	—	—	—	
Modo Dynamic	B73J	●	●	●	●	—	—	
Modo Configurable Dynamic	B73K	—	○	—	○	●	●	
Diferencial abierto con reparto de par en curva	C37E	●	—	●	—	—	—	
Diferencial de deslizamiento limitado con reparto de par en curva	C37F	—	●	—	●	—	—	
Diferencial activo electrónico con reparto de par en curva	C37D	—	—	—	—	●	●	
Escape deportivo activo	S65B	●	●	—	—	—	—	
Escape activo conmutable	S65L	○	○	●	●	●	●	

FRENOS	CÓDIGO	F-TYPE (300 CV y 340 CV)	F-TYPE (380 CV)	F-TYPE R-DYNAMIC (300 CV y 340 CV)	F-TYPE R-DYNAMIC (380 CV)	F-TYPE R (550 CV)	F-TYPE SVR (575 CV)	DESCRIPCIÓN
Pinzas de freno sin pintar	C10W	●	—	●	—	—	—	
Pinzas de freno rojas	C10R	○	○	○	○	●	●	Disponible solo como opción con discos de freno delanteros de 380 mm y traseros de 325 mm o discos de freno delanteros de 380 mm y traseros de 376 mm
Pinzas de freno negras	C10Y	—	●	—	●	○	○	Disponible solo como opción con discos de freno delanteros de 380 mm y traseros de 325 mm o discos de freno delanteros de 380 mm y traseros de 376 mm
Pinzas de freno amarillas	C10P	—	■	—	■	■	■	Parte del paquete de frenos carbocerámicos
Frenos delanteros de 355 mm y traseros de 325 mm	G36F	●	—	●	—	—	—	
Frenos delanteros de 380 mm y traseros de 325 mm	G36N	—	●	—	●	—	—	Disponible solo con pinzas de freno en color rojo o negro. No disponible con llantas de aleación de 18"
Frenos delanteros de 380 mm y traseros de 376 mm	G36M	○	○	○	○	●	●	Disponible solo con pinzas de freno en color rojo o negro. No disponible con llantas de 18"
Frenos carbocerámicos delanteros de 398 mm y traseros de 380 mm	G36P	—	■	—	■	■	■	Parte del paquete de frenos carbocerámicos



2 ELIGE TUS CARACTERÍSTICAS OPCIONALES

Configura tu vehículo en jaguar.es

CARACTERÍSTICAS Y ACABADOS EXTERIORES

CARACTERÍSTICAS Y ACABADOS EXTERIORES	CÓDIGO	F-TYPE	F-TYPE R-DYNAMIC	F-TYPE R	F-TYPE SVR	DESCRIPCIÓN
Techo convertible totalmente eléctrico en color negro	LPDE	●	●	●	●	Disponible solo en el modelo Convertible
Techo convertible totalmente eléctrico en color gris	LLKB	○	○	○	○	Disponible solo en el modelo Convertible
Techo convertible totalmente eléctrico en color rojo	LCHH	○	○	○	○	Disponible solo en el modelo Convertible
Techo convertible totalmente eléctrico en Beige	LSAL	○	○	○	○	Disponible solo en el modelo Convertible
Barras de protección antivuelco en Gloss Black	B67B	■	■	■	●	Disponible solo en el modelo Convertible. Parte del Black Exterior Pack
Barras de protección antivuelco en Satin Chrome	B67C	●	●	●	—	Disponible solo en el modelo Convertible
Techo de fibra de carbono	F45B	○	○	○	○	Disponible solo en el modelo Coupé
Techo panorámico de cristal	F45A	○	○	○	○	Disponible solo en el modelo Coupé
Maletero eléctrico	B69B	○	○	○	○	Disponible solo en el modelo Coupé
Spoiler trasero desplegable	B09M	●	●	●	○	Reduce la velocidad máxima del F-TYPE SVR a 300 km/h al seleccionarlo
Spoiler trasero fijo	B09F	○	○	○	—	Disponible solo en el modelo Coupé. Requiere escape activo conmutable
Alerón trasero aerodinámico de fibra de carbono	B09C	—	—	—	●	

CRISTALES Y RETROVISORES EXTERIORES

Parabrisas térmico	D96A	○	○	○	○	
Retrovisores exteriores térmicos	B28J	●	●	—	—	
Retrovisores exteriores térmicos con plegado eléctrico	B28R	○	○	—	—	
Retrovisores exteriores térmicos con plegado eléctrico y memoria	B28V	■	■	●	●	Parte del Seat Memory Pack 1
Retrovisores exteriores térmicos, antideslumbrantes con plegado eléctrico	B28W	○	○	—	—	
Retrovisores exteriores térmicos antideslumbrantes con plegado eléctrico y memoria	B28T	■	■	○	○	Parte del Seat Memory Pack 2
Parabrisas con filtro solar	D97B	●	●	●	●	

FAROS E ILUMINACIÓN

Faros de xenón con LED distintivo	D90L	●	—	—	—	
Faros LED con luces diurnas distintivas	D90R	○	●	●	●	
Cambio inteligente de luces largas-cortas	D91A	○	○	○	○	Disponible solo con faros LED con luces diurnas distintivas

COLOR EXTERIOR

Pintura sólida		●	●	●	●	
Pintura metalizada		○	○	○	○	
Pintura premium metalizada		○	○	○	—	

LLANTAS

Rueda de repuesto compacta con llanta de aleación	C40D	○	○	○	○	No disponible con el paquete de frenos carbocerámicos
Sistema de reparación de neumáticos	C40S	●	●	●	●	

INTERIOR Y ASIENTOS

ASIENTOS	CÓDIGO	F-TYPE	F-TYPE R-DYNAMIC	F-TYPE R	F-TYPE SVR	DESCRIPCIÓN
Asientos deportivos	B55A	●	●	—	—	
Asientos Performance	B55C	○	○	■	—	Vinculado al Premium Leather Interior Pack, al Suedecloth Interior Pack o el Full Premium Leather Interior Pack en F-TYPE y F-TYPE R-Dynamic. El grabado "R" se elimina en F-TYPE R con el Suedecloth Interior Pack y el Full Premium Leather Interior Pack
Asientos R Performance	B55D	—	—	●	—	
Asientos SVR Performance	B55H	—	—	—	●	
Asientos de piel Grained y Suedecloth	B40N	●	●	—	—	
Asientos de piel Windsor	B41H	■	■	●	—	Parte del Premium Leather Interior Pack
Asientos en Suedecloth y de piel Windsor con pespunte en contraste	B41J	■	■	■	—	Parte del Suedecloth Interior Pack
Piel acolchada con patrón Lozenge	B41U	—	—	—	●	
Cinturones de seguridad en color rojo	RCHX	○	○	○	○	Los cinturones de seguridad en color rojo se pueden ajustar a los asientos en Ebony con ribetes en Ebony, pespuntos Pimento en contraste o asientos en Pimento
Asientos delanteros con ajuste eléctrico de 6 posiciones	H53B	●	●	—	—	
Asientos delanteros con ajuste eléctrico de 12 posiciones y función de memoria	H53D	■	■	●	●	Parte de los Seat Memory Packs
Asientos delanteros térmicos	F53A	○	○	○	—	Disponible solo con asientos deportivos o asientos Performance en Suedecloth
Asientos delanteros térmicos y refrigerados	F53F	○	○	○	○	Solo disponible con asientos Performance. No disponible con asientos en Suedecloth

REVESTIMIENTO DEL TECHO

REVESTIMIENTO DEL TECHO	CÓDIGO	F-TYPE	F-TYPE R-DYNAMIC	F-TYPE R	F-TYPE SVR	DESCRIPCIÓN
Revestimiento del techo en piel	HOIC	■	■	■	■	Requiere Extended Leather Pack
Revestimiento de techo en Suedecloth	HOID	■	■	■	●	Requiere Suedecloth Upper Environment Pack
Revestimiento del techo en Morzine	HOIE	●	●	●	—	
Revestimiento del techo en color Ebony	HPDB	●	●	●	●	
Revestimiento del techo en color Grey	HLFZ	○	○	○	—	
Revestimiento del techo en color Ivory	HCHX	○	○	○	○	No disponible con techo panorámico de cristal. Solo piel
Revestimiento del techo en color Pimento	HNAA	○	○	○	—	No disponible en el modelo Coupé. Solo piel

● De serie ○ Opcional — No disponible ■ Parte de un paquete

Para obtener más información, consulta con tu concesionario Jaguar.

Para ver el listado completo de características y paquetes opcionales, consulta la Guía de Especificaciones y Precios del F-TYPE o configura tu vehículo online en jaguar.es

Consulta las páginas 90-91 para más detalles sobre la disponibilidad del color interior.

2 ELIGE TUS CARACTERÍSTICAS OPCIONALES

Configura tu vehículo en jaguar.es

CARACTERÍSTICAS INTERIORES

CARACTERÍSTICAS INTERIORES	CÓDIGO	F-TYPE	F-TYPE R-DYNAMIC	F-TYPE R	F-TYPE SVR	DESCRIPCIÓN
Parasoles	F57B	●	●	—	—	
Parasoles con espejos de cortesía	F57C	○	○	●	—	Disponible solo en Ebony o Grey
Parasoles de Suedecloth con espejo de cortesía	F57G	■	■	■	●	Parte del Suedecloth Upper Environment Pack
Parasoles de piel con espejo de cortesía	F57A	■	■	■	■	Parte Extended Leather Pack
Pedales metálicos Bright	G48S	○	○	●	●	Disponible solo con transmisión automática
Deflector de aire	B74A	○	○	●	●	Disponible solo en el modelo Convertible
Columna de dirección con ajuste eléctrico	D07E	●	●	—	—	
Columna de dirección con ajuste eléctrico y función de memoria	D07F	■	■	●	●	Parte de los Memory Packs. No disponible con asientos de piel Grained y asientos deportivos en Suedecloth
Volante de piel	F95Y	●	●	—	—	
Volante de piel con parte inferior plana	F96V	○	○	—	—	
Volante de piel con parte inferior plana y radios en Black	F96S	■	■	—	—	Parte del Black Pack Interior
Volante de piel con distintivo "R"	F96L	—	—	●	—	
Volante de piel con distintivo "R" con parte inferior plana	F95R	—	—	○	—	
Volante de piel con distintivo "R", con parte inferior plana y radios en Black	F96U	—	—	■	—	Parte del Interior Black Pack
Volante de piel con distintivo "SVR"	F96Q	—	—	—	●	
Volante de Suedecloth con distintivo "SVR"	F96P	—	—	—	○	No disponible con volante térmico
Volante térmico	F97A	○	○	○	●	
Alfombrillas Premium	H69R	●	●	—	—	
Alfombrillas Sport	H69L	○	○	—	—	
Alfombrillas de moqueta con ribete de nobuk	H69N	—	—	—	●	
Alfombrillas en contraste	H69V	■	■	●	—	Parte del Full Premium Leather Interior Pack

● De serie ○ Opcional — No disponible ■ Parte de un paquete

Para obtener más información, consulta con tu concesionario Jaguar.

Para ver el listado completo de características y paquetes opcionales, consulta la Guía de Especificaciones y Precios del F-TYPE o configura tu vehículo online en jaguar.es

CARACTERÍSTICAS INTERIORES [CONTINUACIÓN]

CARACTERÍSTICAS INTERIORES [CONTINUACIÓN]	CÓDIGO	F-TYPE	F-TYPE R-DYNAMIC	F-TYPE R	F-TYPE SVR	DESCRIPCIÓN
Climatizador de una zona	C88J	●	●	●	●	
Climatizador bizona	C88H	○	○	○	○	
Sensor de calidad del aire	C89A	○	○	○	○	
Iluminación ambiental interior configurable	B65D	○	○	●	●	
Estribos metálicos iluminados con inscripción "Jaguar"	F28F	○	○	○	○	

SEGURIDAD Y PROTECCIÓN

SEGURIDAD Y PROTECCIÓN

SEGURIDAD Y PROTECCIÓN	CÓDIGO	F-TYPE	F-TYPE R-DYNAMIC	F-TYPE R	F-TYPE SVR	DESCRIPCIÓN
Sistema de protección de peatones en caso de impacto	B93A	●	●	●	●	
Mando de apertura del garaje (HomeLink*)	B39N	○	○	○	○	
Acceso sin llave	F04B	○	○	●	●	
Sistema de control de presión de neumáticos (TPMS)	C42R	●	●	●	●	
Cámara de visión trasera	C14A	○	○	○	○	
Control de crucero y limitador de velocidad	H41C	●	●	●	●	
Control de aparcamiento delantero	C13A	○	○	○	●	
Control de aparcamiento trasero	C11A	●	●	●	●	
Frenado de emergencia	H46W	●	●	●	●	
Aviso de cambio involuntario de carril	H72C	●	●	●	●	
Estacionamiento automático (Park Assist)	C18A	○	○	○	○	Requiere Control de aparcamiento delantero y cámara trasera
Monitor de ángulo muerto y detección de tráfico al desplazarse marcha atrás	H71C	○	○	○	○	Requiere retrovisores exteriores antideslumbrantes. También forma parte del Drive Pack
Asistente de mantenimiento de carril	H72F	○	○	○	○	También parte del Drive Pack
Monitor del estado del conductor	C59A	○	○	○	○	También parte del Drive Pack
Reconocimiento de señales de tráfico y limitador de velocidad adaptativo	A41B	○	○	○	○	También parte del Drive Pack



CONTENIDOS

PERSONALIZACIÓN

CONCESIONARIOS

CONFIGURA TU VEHÍCULO

2 ELIGE TUS CARACTERÍSTICAS OPCIONALES

Configura tu vehículo en jaguar.es

INFORMACIÓN, COMUNICACIÓN Y ENTRETENIMIENTO

INFORMACIÓN Y COMUNICACIÓN	CÓDIGO	F-TYPE	F-TYPE R-DYNAMIC	F-TYPE R	F-TYPE SVR	DESCRIPCIÓN
InControl Protect	D45D	●	●	●	●	
InControl Remote Premium en periodo de garantía	D47A	●	●	●	●	
InControl Apps	H57A	●	●	●	●	
Sistema Touch Pro	G64D	●	●	●	●	
Sistema de navegación Pro	G50H	●	●	●	●	
Secure Tracker en periodo de garantía	D44A	○	○	○	○	
Pro Services	A44J	●	●	●	●	
Conectividad Bluetooth*	H74V	●	●	●	●	
Pantalla TFT central de 127 mm (5") con cuadro de instrumentos - 300 km/h	P50R	●	●	—	—	
Pantalla TFT central de 127 mm (5") con cuadro de instrumentos - 320 km/h	P50Q	—	—	●	●	

AUDIO		F-TYPE	F-TYPE R-DYNAMIC	F-TYPE R	F-TYPE SVR	
Radio digital (DAB)	B51A	○	○	○	○	
Sistema de sonido Meridian™ (380 W)	B44V	●	●	●	●	
Sistema de sonido Meridian™ Surround (770 W)	B43U	○	○	○	○	

● De serie ○ Opcional — No disponible ■ Parte de un paquete

Para obtener más información, consulta con tu concesionario Jaguar.

Para ver el listado completo de características y paquetes opcionales, consulta la Guía de Especificaciones y Precios del F-TYPE o configura tu vehículo online en jaguar.es

PACKS OPCIONALES

		F-TYPE	F-TYPE R-DYNAMIC	F-TYPE R	F-TYPE SVR	DESCRIPCIÓN
Exterior Black Pack	Z93L	○	○	○	—	Color Gloss Black en contorno de las ventanillas (solo Coupé), deflector del parachoques delantero, contorno de rejilla frontal, branquias laterales, rejillas del capó, faldón trasero y barras antivuelco (solo Convertible)*
Exterior Design Pack	Z93M	—	○	○	—	Deflector delantero, estribos laterales y deflector trasero Venturi del color de la carrocería*
Exterior Black Design Pack	Z93N	—	○	○	—	Deflector delantero, estribos laterales y deflector trasero Venturi del color de la carrocería. Gloss Black en contorno de las ventanillas (solo Coupé), contorno de rejilla frontal, branquias laterales, rejillas del capó y barras antivuelco (solo Convertible)*
Exterior Pack Fibra de Carbono	Z94K	—	○	○	—	Deflector delantero, estribos laterales y deflector trasero Venturi del color de la carrocería. Gloss Black en contorno de ventanillas (solo Coupé) y rejilla frontal. Branquias laterales de fibra de carbono, rejillas del capó, cubiertas de retrovisores y barras antivuelco (solo Convertible)*
Exterior Pack Fibra de Carbono SVR	Z94I	—	—	—	○	Branquias laterales de fibra de carbono, rejillas del capó, cubiertas de retrovisores, deflector delantero, deflector trasero efecto Venturi y barras antivuelco (solo Convertible)
Pack de frenos carbocerámicos con llantas de aleación de 20"	Z73N	○	○	○	—	Pinzas de freno amarillo, sistema de reparación de neumáticos, llantas de aleación de 20" con 5 radios dobles Style 5040 con acabado en Metallic Black, frenos carbocerámicos con discos delanteros de 398 mm y traseros de 380 mm, pedales metálicos Bright. Requiere motor de 280 kW (380 CV) de transmisión automática o F-TYPE R
Pack de frenos carbocerámicos con llantas de aleación forjadas SVR	Z73R	—	—	—	○	Pinzas de freno en amarillo, sistema de reparación de neumáticos, llantas de aleación forjadas de 20" con 10 radios Style 1041 en Satin Black Diamond Turned, frenos carbocerámicos con discos delanteros de 398 mm y traseros de 380 mm, pedales metálicos Bright
Seat Memory Pack 1	Z15V	○	○	—	—	Retrovisores exteriores térmicos con plegado eléctrico y memoria, columna de dirección eléctrica con memoria, asientos delanteros eléctricos de 12 movimientos con memoria
Seat Memory Pack 2	Z15W	○	○	—	—	Retrovisores exteriores térmicos antideslumbrantes con memoria, columna de dirección eléctrica con memoria, asientos delanteros eléctricos de 12 movimientos con memoria
Extended Leather Pack	Z23C	○	○	○	○	Parasoles en piel con espejos de cortesía, revestimiento del techo en piel**
Suedecloth Upper Environment Pack	Z23D	○	○	○	—	Parasoles en Suedecloth con espejos de cortesía, revestimiento del techo de Suedecloth
Climate Pack 1	Z88K	○	○	○	—	Climatizador bizona, parabrisas térmico, asientos delanteros y volante térmicos
Climate Pack 2	Z88L	○	○	○	○	Climatizador bizona, parabrisas y volante térmicos, asientos delanteros térmicos y refrigerados
Premium Leather Interior Pack	Z84M	○	○	—	—	Guarnecido de la puerta en piel premium, asientos, consola y parte superior del cuadro de instrumentos en piel Windsor
Full Premium Leather Interior Pack	Z84T	○	○	○	○	Piel premium con respunte doble en el guarnecido de la puerta, el interior de la consola, la parte superior del cuadro de instrumentos; alfombrillas en contraste*
Suedecloth Interior Pack	TP22	○	○	○	—	Guarnecido de la puerta en Suedecloth, asientos en Suedecloth y piel con respunte en contraste, asientos Performance, parasoles en Suedecloth con espejos de cortesía, guarnecido del techo en Suedecloth, consola de piel premium con respunte doble, parte superior del cuadro de instrumentos revestida en Suedecloth con respunte en contraste
Interior Black Pack	Z01P	○	○	○	—	Contorno de las salidas de aire en color Black, anillos de los diales del cuadro de instrumentos en Gloss Black, tirador de puerta y volante de piel con parte inferior plana en Gloss Black con radios en color Black. (con distintivo "R" en el F-TYPE R)
Drive Pack	Z79B	○	○	○	○	Reconocimiento de señales de tráfico y limitador de velocidad adaptativo, monitor de ángulo muerto y detección de tráfico al desplazarse marcha atrás, monitor del estado del conductor y asistencia de permanencia en carril

*El contenido del paquete varía según el modelo. **El vehículo debe estar equipado con Premium Leather Interior Pack o Full Premium Leather Interior Pack.

*Solo en los asientos Performance. Solo disponible en interiores completos en piel premium en colores Pimiento Red y Siena Tan. El grabado "R" se elimina en el F-TYPE R.

Consulta las páginas 90-91 para obtener todos los detalles sobre la disponibilidad de colores para el interior al seleccionar un paquete de interior.



CONTENIDOS

PERSONALIZACIÓN

CONCESIONARIOS

CONFIGURA TU VEHÍCULO

3 ELIGE TU COLOR

⚙️ Configura tu vehículo en jaguar.es

SÓLIDO

Narvik Black

Fuji White

Caldera Red

METALIZADO

Santorini Black

Yulong White

Corris Grey

Indus Silver

British Racing Green

Loire Blue

Ultra Blue

PREMIUM

Carpathian Grey

Silicon Silver



MOTOR

MODELO

OPCIONES

COLOR

LLANTAS Y SISTEMAS DE FRENADO

INTERIOR

ACCESORIOS JAGUAR GEAR

ESPECIFICACIONES TÉCNICAS



4 ELIGE TUS LLANTAS Y SISTEMAS DE FRENADO

Configura tu vehículo en jaguar.es



18" CON 10 RADIOS 'STYLE 1036' 18" CON 10 RADIOS 'STYLE 1024' 19" CON 10 RADIOS 'STYLE 1023' 19" CON 7 RADIOS DOBLES 'STYLE 7013'

ACABADO DE LLANTAS DE ALEACIÓN	Silver	Silver	Silver	Silver
LLANTAS DE ALEACIÓN DELANTERAS	8.5J x 18"	8.5J x 18"	8.5J x 19"	8.5J x 19"
NEUMÁTICOS DELANTEROS	245/45 R18	245/45 R18	245/40 R19	245/40 R19
LLANTAS DE ALEACIÓN TRASERAS	9.5J x 18"	9.5J x 18"	9.5J x 19"	9.5J x 19"
NEUMÁTICOS TRASEROS	275/40 R18	275/40 R18	275/35 R19	275/35 R19
CÓDIGO	C55A	C51C	C51B	C51E
F-TYPE 221 kW (300 CV)	●	—	○	○
F-TYPE 250 kW (340 CV)	—	●	○	○
F-TYPE 280 kW (380 CV)	—	—	●	○
F-TYPE R-Dynamic 221 kW (300 CV) y 250 kW (340 CV)	—	—	—	●
F-TYPE R-Dynamic 280 kW (380 CV)	—	—	—	—
F-TYPE R	—	—	—	—
F-TYPE SVR	—	—	—	—



DELANTEROS DE 355 MM Y TRASEROS DE 325 MM



DELANTEROS DE 380 MM Y TRASEROS DE 325 MM



DELANTEROS DE 380 MM Y TRASEROS DE 376 MM



CARBOCERÁMICOS DELANTEROS DE 398 MM Y TRASEROS DE 380 MM

● De serie ○ Opcional — No aplicable ■ Parte de un paquete

*Solo con transmisión automática.

Para obtener más información, consulta con tu concesionario Jaguar. Para ver el listado completo de características y paquetes opcionales, consulta la Guía de Especificaciones y Precios del F-TYPE o configura tu vehículo online en jaguar.es



19" CON 5 RADIOS DOBLES 'STYLE 5058' 20" CON 6 RADIOS DOBLES 'STYLE 6003' 20" CON 5 RADIOS 'STYLE 5060' 20" CON 5 RADIOS 'STYLE 5042' 20" CON 5 RADIOS DOBLES 'STYLE 5061' 20" CON 5 RADIOS DOBLES 'STYLE 5040' 20" FORJADAS 10 RADIOS 'STYLE 1041'

ACABADO DE LLANTAS DE ALEACIÓN	Technical Grey y Diamond Turned	Dark Grey y Diamond Turned	Silver	Carbon Fibre, Satin Grey y Diamond Turned	Satin Grey	Metallic Black	Satin Black y Diamond Turned
LLANTAS DE ALEACIÓN DELANTERAS	8.5J x 19"	9.0J x 20"	9.0J x 20"	9.0J x 20"	9.0J x 20"	9.0J x 20"	9.0J x 20"
NEUMÁTICOS DELANTEROS	245/40 R19	255/35 R20	255/35 R20	255/35 R20	265/35 R20	255/35 R20	265/35 R20
LLANTAS DE ALEACIÓN TRASERAS	9.5J x 19"	10.5J x 20"	10.5J x 20"	10.5J x 20"	11.0J x 20"	10.5J x 20"	11.0J x 20"
NEUMÁTICOS TRASEROS	275/35 R19	295/30 R20	295/30 R20	295/30 R20	305/30 R20	295/30 R20	305/30 R20
CÓDIGO	C50T	C52B	C55B	C51M	C55U	C53I	C55S
F-TYPE 221 kW (300 CV)	○	○	○	○	—	—	—
F-TYPE 250 kW (340 CV)	○	○	○	○	—	—	—
F-TYPE 280 kW (380 CV)	○	○	○	○	—	■*	—
F-TYPE R-Dynamic 221 kW (300 CV) y 250 kW (340 CV)	○	○	○	○	—	—	—
F-TYPE R-Dynamic 280 kW (380 CV)	—	●	○	○	—	■*	—
F-TYPE R	—	○	●	○	—	■	—
F-TYPE SVR	—	—	—	—	●	—	■

SISTEMAS DE FRENOS	CÓDIGO	F-TYPE (300 CV y 340 CV)	F-TYPE (380 CV)	F-TYPE R-DYNAMIC (300 CV y 340 CV)	F-TYPE R-DYNAMIC (380 CV)	F-TYPE R (550 CV)	F-TYPE SVR (575 CV)	DESCRIPCIÓN
Frenos delanteros de 355 mm y traseros de 325 mm	G36F	●	—	●	—	—	—	
Frenos delanteros de 380 mm y traseros de 325 mm	G36N	—	●	—	●	—	—	Disponible solo con pinzas de freno en color rojo o negro. No disponible con llantas de 18"
Frenos delanteros de 380 mm y traseros de 376 mm	G36M	○	○	○	○	●	●	Disponible solo con pinzas de freno en color rojo o negro. No disponible con llantas de 18"
Frenos carbo-cerámicos delanteros de 398 mm y traseros de 380 mm	G36P	—	■*	—	■*	■	■	Parte del Pack de frenos carbo-cerámicos con llantas de aleación de 20" y del Pack de frenos carbo-cerámicos con llantas de aleación forjadas SVR

5 ELIGE TU INTERIOR

Configura tu vehículo en jaguar.es

F-TYPE Y F-TYPE R-DYNAMIC						
	ASIENTO CON PESPUNTE	SALPICADERO SUPERIOR CON PESPUNTE	CÓDIGOS DE TAPICERÍA Y OPCIONES INTERIORES	REVESTIMIENTO DEL TECHO	MOQUETA	CINTURONES DE SEGURIDAD
De serie						
Asientos deportivos con secciones frontales en piel y Suede cloth	Ebony con Ebony	Ebony con Ebony	TP01	Ebony o Grey	Ebony	Ebony o Red
	Cirrus con Cirrus	Ebony con Ebony	TP04	Ebony o Grey	Ebony	Ebony
Opcional						
Asientos deportivos en piel premium e interior en piel premium ¹	Ebony con Ebony	Ebony con Ebony	TP01+Z84M	Ebony, Grey o Ivory ³	Ebony	Ebony o Red
	Cirrus con Cirrus	Ebony con Ebony	TP04+Z84M	Ebony o Grey	Ebony	Ebony
Asientos Performance en piel premium e interior en piel premium ¹	Ebony con Ebony	Ebony con Ebony	TP01+B55C+Z84M	Ebony, Grey o Ivory ³	Ebony	Ebony o Red
	Ebony con Pimento	Ebony con Ebony	TP05	Ebony, Grey o Pimento ⁴	Ebony	Ebony o Red
	Ebony con Siena Tan	Ebony con Ebony	TP33	Ebony o Grey	Ebony	Ebony
	Ebony con Ivory	Ebony con Ebony	TP29	Ebony, Grey o Ivory ³	Ebony	Ebony
	Siena Tan con Cirrus	Ebony con Ebony	TP38	Ebony o Grey	Ebony	Ebony
	Brogue con Ivory	Ebony con Ebony	TP11	Ebony, Grey o Ivory ³	Ebony	Ebony
	Pimento con Ebony	Ebony con Ebony	TP12	Ebony, Grey o Pimento ⁴	Ebony	Ebony o Red
	Ivory con Ebony	Ebony con Ebony	TP28	Ebony, Grey o Ivory ³	Ebony	Ebony
	Asientos Performance en piel premium e interior de Suede cloth y piel premium ¹	Ebony con Cirrus	Ebony con Cirrus	TP22	Suede cloth Ebony	Ebony
Asientos Performance en piel premium y parte superior del salpicadero en piel ²	Pimento con Ebony	Pimento con Ebony	TP23	Ebony o Pimento ⁴	Ebony	Ebony o Red
	Siena Tan con Cirrus	Siena Tan con Cirrus	TP34	Ebony	Ebony	Ebony

¹El interior en piel premium incluye la parte superior del salpicadero, la consola central y los marcos de las puertas.

²Incluye parte superior del salpicadero del lado del pasajero, marcos superiores de las puertas y consola central en piel premium de color, y alfombrillas de moqueta en color Ebony con ribetes de nobuk y pespunte en contraste en color Ebony.

³Revestimiento del techo de piel en color Ivory no disponible con el techo panorámico de cristal.

⁴Revestimiento del techo de piel en color Pimento disponible solo en el modelo Convertible.

Para obtener más información, consulta con tu concesionario Jaguar.

F-TYPE R						
	ASIENTO CON PESPUNTE	SALPICADERO SUPERIOR CON PESPUNTE	CÓDIGOS DE TAPICERÍA Y OPCIONES INTERIORES	REVESTIMIENTO DEL TECHO	MOQUETA	CINTURONES DE SEGURIDAD
De serie						
Asientos Performance en piel premium con reposacabezas con el distintivo "R" en relieve e interior en piel premium	Ebony con Ebony	Ebony con Ebony	TP01	Ebony, Grey o Ivory ¹	Ebony	Ebony o Red
	Ebony con Ivory	Ebony con Ivory	TP17	Ebony, Grey o Ivory ³	Ebony	Ebony
	Ebony con Pimento	Ebony con Pimento	TP24	Ebony, Grey o Pimento ⁴	Ebony	Ebony o Red
	Ebony con Siena Tan	Ebony con Siena Tan	TP36	Ebony o Grey	Ebony	Ebony
	Siena Tan y Ebony en acabado bicolor con Siena Tan	Ebony con Siena Tan	TP37	Ebony o Grey	Ebony	Ebony
	Ivory y Ebony bicolor con Ivory	Ebony con Ivory	TP20	Ebony, Grey o Ivory ³	Ebony	Ebony
	Pimento y Ebony bicolor con Pimento	Ebony con Pimento	TP19	Ebony, Grey o Pimento ⁴	Ebony	Ebony o Red
Opcional						
Asientos Performance en piel premium y Suede cloth e interior de piel premium	Ebony con Cirrus	Ebony con Cirrus	TP22	Suede cloth Ebony	Ebony	Ebony
Asientos Performance en piel premium y parte superior del salpicadero ampliada en piel ²	Pimento con Ebony	Pimento con Ebony	TP23	Ebony o Pimento ⁴	Ebony	Ebony o Red
	Siena Tan con Cirrus	Siena Tan con Cirrus	TP34	Ebony	Ebony	Ebony

F-TYPE SVR						
	ASIENTO CON PESPUNTE	SALPICADERO SUPERIOR CON PESPUNTE	CÓDIGOS DE TAPICERÍA Y OPCIONES INTERIORES	REVESTIMIENTO DEL TECHO	MOQUETA	CINTURONES DE SEGURIDAD
De serie						
Asientos Performance acolchados en piel premium con reposacabezas con el distintivo "SVR" y Suede cloth en la zona del panel de instrumentos del conductor	Ebony con Cirrus	Ebony con Cirrus	TP31	Ebony	Ebony	Ebony
	Ebony con Pimento	Ebony con Pimento	TP24	Ebony o Pimento ⁴	Ebony	Ebony o Red
	Ebony con Reims Blue	Ebony con Reims Blue	TP32	Ebony	Ebony	Ebony
Opcional						
Asientos Performance acolchados en piel premium con reposacabezas con el distintivo "SVR" y parte superior del salpicadero ampliada en piel ²	Pimento con Ebony	Pimento con Ebony	TP23	Ebony o Pimento ⁴	Ebony	Red
	Siena Tan con Cirrus	Siena Tan con Cirrus	TP34	Ebony	Ebony	Ebony

5 ELIGE TU INTERIOR

Configura tu vehículo en jaguares

Interior mostrado: F-TYPE R-Dynamic con asientos Performance opcionales de piel premium en Ebony, acabado en aluminio Delta, revestimiento del techo en Morzine en color Ebony, parte superior del salpicadero en color Ebony y alfombrillas en color Ebony.



F-TYPE Y F-TYPE R-DYNAMIC

COMBINACIONES DE COLORES INTERIORES

ASIENTOS DEPORTIVOS DE SERIE CON SECCIONES FRONTALES DE PIEL Y SUEDECLOTH
ASIENTOS DEPORTIVOS OPCIONALES EN PIEL PREMIUM Y PREMIUM LEATHER INTERIOR

1	2	3	4	5
ASIENTO CON PESPUNTE	ACABADO	REVESTIMIENTO DEL TECHO*	PARTE SUPERIOR DEL SALPICADERO CON PESPUNTE	MOQUETA
Ebony con Ebony	Aluminio Delta [‡] , aluminio Knurled [‡] , fibra de carbono	Ebony, Grey o Ivory [†]	Ebony con Ebony	Ebony
Cirrus con Cirrus	Aluminio Delta [‡] , aluminio Knurled [‡] , fibra de carbono	Ebony o Grey	Ebony con Ebony	Ebony

ASIENTOS PERFORMANCE OPCIONALES EN PIEL PREMIUM Y PREMIUM LEATHER INTERIOR

ASIENTO CON PESPUNTE	ACABADO	REVESTIMIENTO DEL TECHO*	PARTE SUPERIOR DEL SALPICADERO CON PESPUNTE	MOQUETA
Ebony con Ebony	Aluminio Delta [‡] , aluminio Knurled [‡] , fibra de carbono	Ebony, Grey o Ivory [†]	Ebony con Ebony	Ebony
Ebony con Pimento	Aluminio Delta [‡] , aluminio Knurled [‡] , fibra de carbono	Ebony, Grey o Pimento ^{**}	Ebony con Ebony	Ebony

*Morzine en color Ebony de serie, Morzine en color Grey y Suedecloth en color Ebony opcionales. Piel en color Ebony, Ivory y Pimento opcionales.

**Revestimiento del techo en color Pimento disponible solo en el modelo Convertible.

‡El aluminio Delta se incluye de serie en el modelo F-TYPE R-Dynamic.

†El aluminio Knurled se incluye de serie en el modelo F-TYPE y es opcional en el F-TYPE R-Dynamic.

†Revestimiento del techo en piel en color Ivory no disponible con el techo panorámico de cristal.

F-TYPE Y F-TYPE R-DYNAMIC

COMBINACIONES DE COLORES INTERIORES

ASIENTOS PERFORMANCE OPCIONALES EN PIEL PREMIUM Y PREMIUM LEATHER INTERIOR [CONTINUACIÓN]

1	2	3	4	5
ASIENTO CON PESPUNTE	ACABADO	REVESTIMIENTO DEL TECHO*	PARTE SUPERIOR DEL SALPICADERO CON PESPUNTE	MOQUETA

*Morzine en color Ebony de serie, Morzine en color Grey y Suede cloth en color Ebony opcionales. Piel en color Ebony, Ivory y Pimiento opcionales.

**Revestimiento del techo en color Pimiento disponible solo en el modelo Convertible.

†El aluminio Delta se incluye de serie en el modelo F-TYPE R-Dynamic.

‡El aluminio Knurled se incluye de serie en el modelo F-TYPE y es opcional en el F-TYPE R-Dynamic.

‡Revestimiento del techo de piel en color Ivory no disponible con el techo panorámico de cristal.

‡‡Disponible solo con transmisión automática.

ASIENTOS PERFORMANCE OPCIONALES EN PIEL PREMIUM Y PREMIUM LEATHER INTERIOR [CONTINUACIÓN]

1	2	3	4	5
ASIENTO CON PESPUNTE	ACABADO	REVESTIMIENTO DEL TECHO*	PARTE SUPERIOR DEL SALPICADERO CON PESPUNTE	MOQUETA

ASIENTOS PERFORMANCE OPCIONALES EN PIEL Y SUEDECLOTH PREMIUM Y PREMIUM LEATHER INTERIOR

ASIENTO CON PESPUNTE	ACABADO	REVESTIMIENTO DEL TECHO	PARTE SUPERIOR DEL SALPICADERO CON PESPUNTE	MOQUETA

ASIENTOS OPCIONALES PERFORMANCE DE PIEL PREMIUM Y EXTENDED LEATHER INTERIOR

ASIENTO CON PESPUNTE	ACABADO	REVESTIMIENTO DEL TECHO*	PARTE SUPERIOR DEL SALPICADERO CON PESPUNTE	MOQUETA

5 ELIGE TU INTERIOR

Configura tu vehículo en jaguares

Interior mostrado: Asientos Performance en piel premium en color Pimiento con acabado en aluminio Linear Vee, guarnecido en color Ebony, parte superior del salpicadero en color Pimiento y alfombrillas en color Ebony.



F-TYPE R

COMBINACIONES DE COLORES INTERIORES

ASIENTOS R-PERFORMANCE DE SERIE EN PIEL PREMIUM Y PREMIUM LEATHER INTERIOR

1	2	3	4	5
ASIENTO CON PESPUNTE	ACABADO	GUARNECIDO DEL TECHO*	PARTE SUPERIOR DEL SALPICADERO CON PESPUNTE	MOQUETA
Ebony con Ebony	Aluminio Linear Vee ¹ , aluminio Knurled, fibra de carbono	Ebony, Grey o Ivory**	Ebony con Ebony	Ebony
Ebony con Ivory	Aluminio Linear Vee ¹ , aluminio Knurled, fibra de carbono	Ebony, Grey o Ivory**	Ebony con Ivory	Ebony
Ebony con Pimiento	Aluminio Linear Vee ¹ , aluminio Knurled, fibra de carbono	Ebony, Grey o Pimiento**	Ebony con Pimiento	Ebony
Ebony con Siena Tan	Aluminio Linear Vee ¹ , aluminio Knurled, fibra de carbono	Ebony o Grey	Ebony con Siena Tan	Ebony

*Morzine en color Ebony de serie, Morzine en color Grey y Suedecloth en color Ebony opcionales. Piel en color Ebony, Ivory y Pimiento opcionales.

**Revestimiento del techo en color Pimiento disponible solo en el modelo Convertible.

¹El aluminio Linear Vee se incluye de serie.

¹¹Revestimiento del techo de piel en color Ivory no disponible con el techo panorámico de cristal.

F-TYPE R

COMBINACIONES DE COLORES INTERIORES

ASIENTOS R-PERFORMANCE DE SERIE EN PIEL PREMIUM Y PREMIUM LEATHER INTERIOR [CONTINUACIÓN]

1	2	3	4	5
ASIENTO BICOLOR CON PESPUNTE	ACABADO	REVESTIMIENTO DEL TECHO*	PARTE SUPERIOR DEL SALPICADERO CON PESPUNTE	MOQUETA
Bicolor Ebony/Siena Tan con Siena Tan	Aluminio Linear Vee [†] , aluminio Knurled, fibra de carbono	Ebony o Grey	Ebony con Siena Tan	Ebony
Bicolor Ebony/Ivory con Ivory	Aluminio Linear Vee [†] , aluminio Knurled, fibra de carbono	Ebony, Grey o Ivory**	Ebony con Ivory	Ebony
Bicolor Ebony/Pimento con Pimento	Aluminio Linear Vee [†] , aluminio Knurled, fibra de carbono	Ebony, Grey o Pimento**	Ebony con Pimento	Ebony

ASIENTOS R-PERFORMANCE OPCIONALES EN PIEL Y SUEDECLOTH Y PREMIUM LEATHER INTERIOR

1	2	3	4	5
ASIENTO CON PESPUNTE	ACABADO	REVESTIMIENTO DEL TECHO*	PARTE SUPERIOR DEL SALPICADERO CON PESPUNTE	MOQUETA
Ebony con Cirrus	Aluminio Linear Vee [†] , aluminio Knurled, fibra de carbono	Suedecloth Ebony	Ebony con Cirrus	Ebony

ASIENTOS OPCIONALES R-PERFORMANCE DE PIEL PREMIUM Y EXTENDED PREMIUM LEATHER PACK

ASIENTO CON PESPUNTE	ACABADO	REVESTIMIENTO DEL TECHO*	PARTE SUPERIOR DEL SALPICADERO CON PESPUNTE	MOQUETA
Pimento con Ebony	Aluminio Linear Vee [†] , aluminio Knurled, fibra de carbono	Ebony o Pimento**	Pimento con Ebony	Ebony
Siena Tan con Cirrus	Aluminio Linear Vee [†] , aluminio Knurled ^{††} , fibra de carbono	Ebony	Siena Tan con Cirrus	Ebony

*Morzine en color Ebony de serie, Morzine en color Grey y Suedecloth en color Ebony opcionales. Piel en color Ebony, Ivory y Pimento opcionales.

**Revestimiento del techo en color Pimento disponible solo en el modelo Convertible.

†El aluminio Linear Vee se incluye de serie.

††Revestimiento del techo de piel en color Ivory no disponible con el techo panorámico de cristal.

5 ELIGE TU INTERIOR

Configura tu vehículo en jaguar.es

Interior mostrado: asientos Performance en piel premium acolchada en color Ebony con pespunte y ribetes en color Cirrus, acabado en color Dark Brushed Aluminium, revestimiento del techo en color Ebony, parte superior del salpicadero en color Ebony y alfombrillas en color Ebony.



F-TYPE SVR

COMBINACIONES DE COLORES INTERIORES

ASIENTOS PERFORMANCE DE SERIE EN PIEL PREMIUM SVR ACOLCHADOS CON PREMIUM LEATHER Y SUEDECLOTH INTERIOR

1	2	3	4	5
ASIENTO CON PESPUNTE	ACABADO	REVESTIMIENTO DEL TECHO*	PARTE SUPERIOR DEL SALPICADERO CON PESPUNTE	MOQUETA
Ebony con Cirrus	Dark Brushed Aluminium† o fibra de carbono	Ebony	Ebony con Cirrus	Ebony
Ebony con Pimento	Dark Brushed Aluminium† o fibra de carbono	Ebony o Pimento**	Ebony con Pimento	Ebony
Ebony con Reims Blue	Dark Brushed Aluminium† o fibra de carbono	Ebony	Ebony con Reims Blue	Ebony

ASIENTOS PERFORMANCE OPCIONALES EN PIEL PREMIUM SVR ACOLCHADOS EN PIEL CON PREMIUM LEATHER INTERIOR

ASIENTO CON PESPUNTE	ACABADO	REVESTIMIENTO DEL TECHO*	PARTE SUPERIOR DEL SALPICADERO CON PESPUNTE	MOQUETA
Pimento con Ebony	Dark Brushed Aluminium† o fibra de carbono	Ebony o Pimento**	Pimento con Ebony	Ebony
Siena Tan con Cirrus	Dark Brushed Aluminium† o fibra de carbono	Ebony	Siena Tan con Cirrus	Ebony

*Suedecloth en color Ebony de serie. Piel en color Ebony y Pimento opcionales.
 **Revestimiento del techo en piel en color Pimento disponible solo en el modelo Convertible.
 †Dark Brushed Aluminium de serie.

5 ELIGE TU INTERIOR

Configura tu vehículo en jaguar.es

Consola central en aluminio Knurled

Consola central en aluminio Delta

Consola central en aluminio Linear Vee con distintivo "R"

Consola central de fibra de carbono

Consola central en Dark Brushed Aluminium con distintivo "SVR"

Consola central de fibra de carbono con distintivo "SVR"

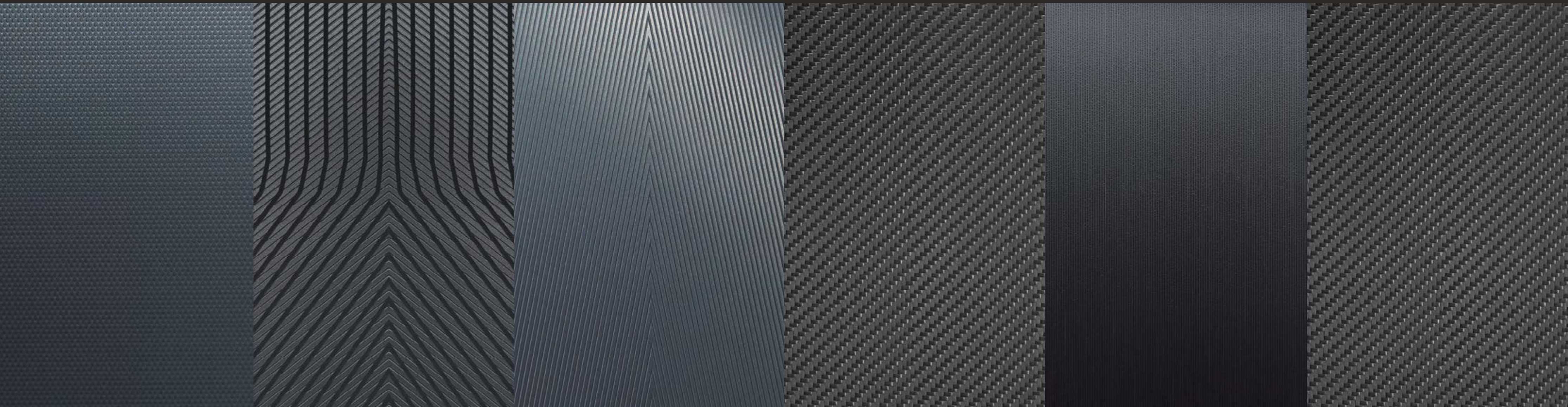

6 ELIGE TUS ACCESORIOS JAGUAR GEAR

Para obtener más información acerca de la gama completa de Accesorios Jaguar Gear, acude a tu concesionario o visita nuestra página web accessories.jaguar.com/es/es



VEHÍCULO MOSTRADO: F-TYPE R EN COLOR YULONG WHITE CON PACK FIBRA DE CARBONO EN COLOR SILVER WEAVE

*Solo disponible con transmisión manual.
 **Solo disponible con transmisión automática.
 †Solo en la versión Coupé.



**Selector de marchas en fibra de carbono*
T2R24247**

Disfruta de la sensación única de este selector de marchas con la parte superior de fibra de carbono que aporta un toque deportivo con un acabado lacado High Gloss.



**Embellecedores de estribos iluminados y personalizados
T2R6091**

Fabricados en aluminio, se iluminan suavemente con una luz azul Phosphor cuando se abren las puertas invitando a disfrutar del F-TYPE. Permiten añadir un motivo personalizado dotando de más individualidad a tu F-TYPE.

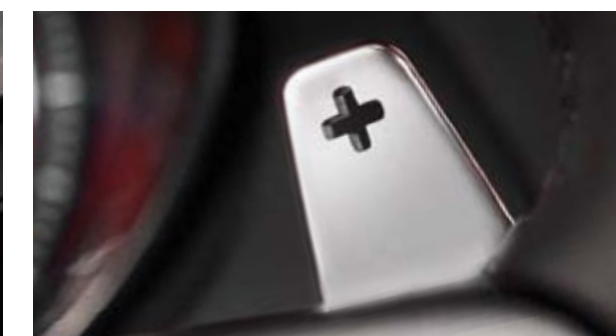

Levas de cambio - Aluminium
T2R6547MMU**

Levas de cambio fabricadas en aluminio de primera calidad mecanizado, pulido y anodizado. Confieren un acabado de alta calidad a uno de los elementos táctiles más importantes del vehículo. También disponibles en acabado Red Aluminium



**Sujeción del equipaje flexible
C2D20903**

Ofrece una cuidada solución de almacenamiento para asegurar el equipaje u otros elementos dentro del maletero.



**Juego de alfombras de moqueta Premium
T2R16570PVJ**

Estas alfombras Premium de 2.050 g/m² proporcionan un acabado impecable al interior de su vehículo. Rematadas con el borde en Nobuck incluyen un lingote con la palabra Jaguar. Protegen la moqueta interior de su vehículo manteniéndola como nueva.



**Red lateral
T2R22934**

Red lateral que proporciona almacenamiento adicional en el maletero y que ayuda a que los objetos sueltos, como bolsas o paquetes pequeños, queden bien sujetos.

6 ELIGE TUS ACCESORIOS JAGUAR GEAR

Configura tu vehículo en jaguar.es



Branquias laterales en fibra de carbono Silver Weave*
T2R25198 - Lado izquierdo T2R25197 - Lado derecho

Las branquias laterales en fibra de carbono Silver Weave de alta calidad añaden un elegante toque de inspiración deportiva. Trama de sarga 2x2 con un atractivo hilo de aluminio y un acabado lacado High Gloss.



Branquias de capó en fibra de carbono Silver Weave
T2R25193 - Lado izq. RWD T2R25191 - Lado dcho. RWD
T2R25194 - Lado izq. AWD T2R25192 - Lado dcho. AWD

Branquias de capó en fibra de carbono Silver Weave de alta calidad con una trama de sarga 2x2 con hilo de aluminio y un acabado lacado High Gloss. Añaden un atractivo y elegante toque de inspiración deportiva.



Cubiertas de espejo en fibra de carbono Silver Weave
T2R25196 - Lado izquierdo T2R25195 - Lado derecho

Las cubiertas de espejo en fibra de carbono Silver Weave de alta calidad añaden un elegante toque de inspiración deportiva. Trama de sarga 2x2 con un atractivo hilo de aluminio y un acabado lacado High Gloss.



Branquias de capó en acabado Chrome**
T2R5277LML - Lado izquierdo T2R5276LML - Lado derecho

Los detalles en acabado Chrome realzan las líneas de diseño exterior del F-TYPE.



Cubiertas de espejo en acabado Chrome
T2R5399 - Lado izquierdo T2R5400 - Lado derecho

Los accesorios Jaguar con acabado Chrome se someten a exhaustivos tests de calidad que incluyen 1.000 horas de exposición a salpicaduras de agua salada para asegurar su durabilidad en entornos tan hostiles como la costa o las carreteras invernales.



Protección antivuelco en acabado Chrome**
T2R5402 - Lado izquierdo T2R5401 - Lado derecho

Los detalles en acabado Chrome realzan las líneas de diseño exterior del F-TYPE.



Protección antivuelco - Fibra de carbono Silver Weave**
T2R23379 - Lado izquierdo T2R23378 - Lado derecho

Protección antivuelco en fibra de carbono Silver Weave de alta calidad con trama de sarga 2x2 con hilo de aluminio y un acabado lacado High Gloss. Añaden un atractivo y elegante toque de inspiración deportiva junto con las ventajas de la reducción de peso asociadas a la fibra de carbono.



Deflector de viento*
T2R11321

Este deflector de viento se monta y desmonta fácilmente y reduce las corrientes y turbulencias producidas por el aire en el habitáculo incluso a altas velocidades. Se entrega en una bolsa con el logotipo de Jaguar.



Branquias laterales en acabado Gloss Black*
T2R5996 - Lado izquierdo T2R5995 - Lado derecho

Las branquias Jaguar, en acabado Gloss Black, destacan el carácter dinámico del vehículo.



Funda para el vehículo
T2R4364

Funda para exteriores a medida para el F-TYPE con el logotipo de Jaguar. Protege tu F-TYPE de los elementos (lluvia, hielo, polvo, etc.). Fácil y rápida de colocar.

*No aplicable a F-TYPE SVR.

**Disponibles solo para el modelo F-TYPE Convertible.

*De serie en los modelos F-TYPE R y F-TYPE SVR. También como opción de instalación en fábrica.

**No aplicable a modelos con sistema de tracción total.



Portaesquí trasero
T2R13769 - V6 T2R11987 - V8

El sistema está diseñado para transportar dos pares de esquís de hasta 1,9 m de longitud, mantenerlos a temperatura ambiente y minimizar los niveles de ruido y resistencia derivados del viento. Tras la instalación inicial realizada en el concesionario, el soporte puede desmontarse fácilmente en cuestión de minutos.



Embellecedor de la rejilla delantera en Gloss Black
T2R13838 - Sin control de distancia de aparcamiento
T2R13839 - Con control de distancia de aparcamiento

El acabado en Gloss Black de la rejilla y el parachoques frontal acentúa aún más el diseño dinámico del F-TYPE.



CONTENIDOS

PERSONALIZACIÓN

CONCESIONARIOS

CONFIGURA TU VEHÍCULO

ESPECIFICACIONES TÉCNICAS

Configura tu vehículo en jaguar.es

MOTORES	F-TYPE Y F-TYPE R-DYNAMIC 2.0 i4 221 kW [300 CV] GASOLINA TURBO		F-TYPE Y F-TYPE R-DYNAMIC 3.0 V6 250 kW [340 CV] GASOLINA SOBREALIMENTADO	
	Cilindros/válvulas por cilindro	4/4		6/4
Diámetro/carrera	mm	83/92,4	84,5/89	
Cilindrada	cc	1.997	2.995	
Potencia máxima	kW EEC (CV)	221 (300)	250 (340)	
a rev/min		5.500	6.500	
Par máximo	Nm EEC	400	450	
a rev/min		1.500 - 4.500	3.500 - 5.000	
Relación de compresión	1	9,5	10,5	

PRESTACIONES		COUPÉ	CONVERTIBLE	COUPÉ	CONVERTIBLE		
		T. AUTO	T. AUTO	T. MANUAL	T. AUTO	T. MANUAL	T. AUTO
0-100 km/h	segundos	5,7	5,7	5,7	5,3	5,7	5,3
80-120 km/h (manual en 5.ª marcha)	segundos	3,7	3,7	7,2	3,3	7,2	3,3
Velocidad máxima	km/h	250	250	260	260	260	260

CONSUMO DE COMBUSTIBLE ¹		COUPÉ	CONVERTIBLE	T. MANUAL	T. AUTO	T. MANUAL	T. AUTO
		Ciclo urbano	l/100 km	8,8	8,8	13,5	11,7
Ciclo extraurbano	l/100 km	6,2	6,2	7,6	6,5	7,6	6,5
Ciclo combinado	l/100 km	7,2	7,2	9,8	8,4	9,8	8,4
Emisiones de CO ₂ en ciclo urbano	g/km	200	200	322	278	322	278
Emisiones de CO ₂ en ciclo extraurbano	g/km	141	141	181	155	181	155
Emisiones de CO ₂ en ciclo combinado	g/km	163	163	234	199	234	199
Capacidad del depósito (útil)	Litros aprox.	63	63	70	70	70	70

DIMENSIONES		COUPÉ	CONVERTIBLE	COUPÉ	CONVERTIBLE
		Longitud total	mm	4.482	4.482
Ancho total (con retrovisores)	mm	2.042	2.042	2.042	2.042
Ancho total (con retrovisores plegados)	mm	1.923	1.923	1.923	1.923
Altura total	mm	1.311	1.308	1.311	1.308
Batalla	mm	2.622	2.622	2.622	2.622
Ancho de vía delantero	mm	1.597*	1.597*	1.597*	1.597*
Ancho de vía trasero	mm	1.649**	1.649**	1.649**	1.649**
Altura libre desde el suelo	mm	100	100	101	101
Diámetro de giro (entre bordillos)	m	10,7	10,7	10,7	10,7
Capacidad del maletero del Convertible	litros	—	207	—	207
Capacidad del maletero con bandeja del Coupé	litros	310	—	310	—
Capacidad del maletero sin bandeja del Coupé	litros	408	—	408	—

PESO ²		COUPÉ	CONVERTIBLE	T. MANUAL	T. AUTO	T. MANUAL	T. AUTO
		Peso desde	kg	1.525	1.545	1.567	1.577
Peso máximo autorizado	kg	1.925	1.925	2.000	2.000	2.000	2.000

F-TYPE Y F-TYPE R-DYNAMIC 3.0 LITRE V6 280 kW [380 CV] GASOLINA SOBREALIMENTADO		F-TYPE Y F-TYPE R-DYNAMIC 3.0 V6 280 kW [380 CV] GASOLINA SOBREALIMENTADO AWD		F-TYPE R 5.0 V8 405 kW [550 CV] GASOLINA SOBREALIMENTADO AWD		F-TYPE SVR 5.0 V8 423 kW [575 CV] GASOLINA SOBREALIMENTADO AWD	
6/4		6/4		8/4		8/4	
84,5/89		84,5/89		92,5/93		92,5/93	
2.995		2.995		5.000		5.000	
280 (380)		280 (380)		405 (550)		423 (575)	
6.500		6.500		6.500		6.500	
460		460		680		700	
3.500 - 5.500		3.500 - 5.500		3.500		3.500	
10,5		10,5		9,5		9,5	

COUPÉ	CONVERTIBLE	COUPÉ	CONVERTIBLE	COUPÉ	CONVERTIBLE	COUPÉ	CONVERTIBLE	COUPÉ	CONVERTIBLE
T. MANUAL	T. AUTO	T. MANUAL	T. AUTO	T. AUTO	T. AUTO	T. AUTO	T. AUTO	T. AUTO	T. AUTO
5,5	4,9	5,5	4,9	5,1	5,1	4,1	4,1	3,7	3,7
7,2	3,1	7,2	3,1	3,3	3,3	2,5	2,5	2,3	2,3
275	275	275	275	275	275	300	300	322	314

T. MANUAL	T. AUTO	T. MANUAL	T. AUTO	COUPÉ	CONVERTIBLE	COUPÉ	CONVERTIBLE	COUPÉ	CONVERTIBLE
13,5	12,0	13,5	12,0	12,4	12,4	16,2	16,2	16,2	16,2
7,6	6,6	7,6	6,6	6,9	6,9	8,5	8,5	8,5	8,5
9,8	8,6	9,8	8,6	8,9	8,9	11,3	11,3	11,3	11,3
322	285	322	285	295	295	386	386	386	386
181	158	181	158	165	165	203	203	203	203
234	203	234	203	211	211	269	269	269	269
70	70	70	70	70	70	70	70	70	70

COUPÉ	CONVERTIBLE	COUPÉ	CONVERTIBLE	COUPÉ	CONVERTIBLE	COUPÉ	CONVERTIBLE	COUPÉ	CONVERTIBLE
4.482	4.482	4.482	4.482	4.482	4.482	4.475	4.475	4.475	4.475
2.042	2.042	2.042	2.042	2.042	2.042	2.042	2.042	2.042	2.042
1.923	1.923	1.923	1.923	1.923	1.923	1.923	1.923	1.923	1.923
1.311	1.308	1.311	1.308	1.311	1.308	1.311	1.308	1.311	1.308
2.622	2.622	2.622	2.622	2.622	2.622	2.622	2.622	2.622	2.622
1.597*	1.597*	1.597*	1.597*	1.585	1.585	1.585	1.585	1.585	1.585
1.649**	1.649**	1.649**	1.649**	1.627	1.627	1.611	1.611	1.611	1.611
101	101	101	104	100	100	107	107	107	107
10,7	10,7	11,3	11,3	11,3	11,3	11,3	11,3	11,3	11,3
—	207	—	207	—	207	—	207	—	207
310	—	310	—	310	—	310	—	310	—
408	—	408	—	408	—	408	—	408	—

T. MANUAL	T. AUTO	T. MANUAL	T. AUTO	COUPÉ	CONVERTIBLE	COUPÉ	CONVERTIBLE	COUPÉ	CONVERTIBLE
1.584	1.594	1.604	1.614	1.674	1.694	1.730	1.745	1.705	1.720
2.050	2.050	2.050	2.050	2.150	2.150	2.150	2.150	2.150	2.150

*1.585 con llantas de 20". **1.627 con llantas de 20".

¹Cifras basadas en pruebas oficiales de la UE. Solo para fines comparativos. Las cifras en condiciones reales pueden variar. Estas cifras eran correctas en el momento de su impresión.

²Para obtener más detalles sobre los cargos asociados a la instalación de equipamiento opcional, consulta con tu concesionario Jaguar.

Los pesos hacen referencia a vehículos con equipamiento de serie. Los accesorios opcionales incrementan el peso.

DIMENSIONES

Las dimensiones mostradas están basadas en los modelos F-TYPE R, Coupé y Convertible. Puedes consultar los datos de todas las versiones en las Especificaciones Técnicas de las páginas 108 y 109.

Anchura (retrovisores desplegados) 2.042 mm

Anchura (retrovisores plegados) 1.923 mm

Capacidad del maletero 408 litros (Coupé) 207 litros (Convertible)



Diámetro de giro
entre bordillos
10,7 m (tracción trasera)
11,3 m (tracción total)



Dimensiones medidas en un vehículo sin carga. (Medición realizada mediante test de estándar VDA usando bloques de 200 x 100 x 50 mm). Las cifras expresadas corresponden al F-TYPE R. Consulta las páginas 108-109 para obtener todos los detalles sobre las Especificaciones Técnicas. **VEHÍCULO MOSTRADO F-TYPE R EN COLOR YULONG WHITE CON EQUIPAMIENTO OPCIONAL (EN FUNCIÓN DEL MERCADO)**

JAGUAR EXPERIENCE

La mejor manera de conocer un Jaguar es conduciéndolo. Jaguar Experience te brinda una oportunidad única de descubrir qué queremos decir cuando decimos que parece que nuestros vehículos están vivos. Con nuestras experiencias en circuito podrás ponerte a ti y a los coches de la increíble gama de Jaguar al límite. Jaguar Experience también te ofrece la posibilidad de ver cómo se crea un Jaguar en un fascinante recorrido por nuestras instalaciones de fabricación del Reino Unido.

Para obtener más información, visita jaguar.com/experience



DETRÁS DE LAS CÁMARAS

Durante nuestras visitas a la fábrica tendrás una oportunidad única de descubrir el proceso por el que nuestros vehículos cobran vida, desde el moldeado de las planchas de metal hasta los más intrincados toques finales. En nuestras avanzadas instalaciones de producción podrás ver cómo expertos técnicos y máquinas trabajan perfectamente sincronizados para perfeccionar algunos de los vehículos más espectaculares de Jaguar.

Más información en jaguar.com/experience-jaguar/behind-the-scenes



EXPERIENCIAS DE CONDUCCIÓN

Muy pocos tiene la oportunidad de conducir al límite los últimos modelos Jaguar y de revivir el legendario pasado de Jaguar. Con nuestras Jaguar Driving Experiences podrás vivir aventuras únicas que nunca olvidarás. Imagínate al volante de nuestro Jaguar más potente, en un circuito privado, con un instructor de Jaguar Experience a tu lado. Esto es lo que podrás hacer en nuestra Jaguar Performance Driving Academy.

Más información en jaguar.com/experience-jaguar/driving-experiences



EXPERIENCIAS LEGENDARIAS

Disfruta de la conducción a otro nivel con la Jaguar Land Rover Ice Drive Experience. A partir de 2017, ofrecemos una aventura en Arjeplog (Suecia) con la que podrás probar y mejorar tus habilidades de conducción en condiciones extremas. Se trata de una oportunidad única para que propietarios y entusiastas se enfrenten a algunas de las pistas más duras y exigentes del planeta, bajo las indicaciones de nuestros expertos. Nuestros instructores de conducción son de lo mejor y te acompañarán durante cada paso del camino, para transmitirte años de sabiduría al volante. Bailarás sobre hielo, te deslizarás por los rincones más espectaculares que puedas imaginar y te darás cuenta del verdadero y extraordinario potencial de Jaguar y Land Rover.

Si quieres formar parte de la próxima aventura, visita jaguar.com/experience-jaguar/iconic-experiences para obtener más información.

EL MUNDO DE JAGUAR

Elegir un F-TYPE es adentrarse en el apasionante mundo de Jaguar. Un mundo en el que ser propietario y conductor es una experiencia fácil, que además te permite acceder a una gama de servicios y productos exclusivos.



JAGUAR CARE*

El F-TYPE incluye una nueva garantía de tres años sin límite de kilometraje junto con un programa de mantenimiento de tres años. El programa se llama Jaguar Care. Gracias a este nuevo programa, el coste general de mantenimiento del F-TYPE es uno de los más bajos de su clase.

RECAMBIOS ORIGINALES

Los recambios originales Jaguar se han diseñado, probado y fabricado bajo nuestros criterios más rigurosos de calidad, adaptación y durabilidad. Cada pieza se ha diseñado específicamente para tu F-TYPE para contribuir a un rendimiento óptimo y ayudar a prolongar al máximo su vida útil.



JAGUAR FINANCIAL SERVICES

Prestaciones sin esfuerzo y estilo son características que se incluyen de serie con cada Jaguar. Con Jaguar Financial Services, adquirir uno de nuestros vehículos te parecerá una experiencia tan fácil y gratificante como conducirlo. Nuevo o usado, para uso personal o para empresa; tenemos la opción perfecta para que tengas un control absoluto del proceso. Para obtener más información, contacta con tu concesionario Jaguar más cercano.



ASISTENCIA EN CARRETERA JAGUAR

La asistencia en carretera Jaguar te ayuda en situaciones de emergencia, desde inmovilización por avería o accidente hasta contratiempos leves como pinchazos. Viajes donde viajes, podrás confiar en nuestro servicio de asistencia en carretera en todo tipo de situaciones.



FLEET & BUSINESS

Como fabricante de vehículos premium, una de las principales dedicaciones de Jaguar es convertirse en la marca preferida por los clientes de flotas y empresas. Por ello busca ofrecer una gama de vehículos realmente atractiva con un servicio al cliente intachable. Los Jaguar son vehículos dinámicos y elegantes con los que las empresas pueden expresar el carácter único de su negocio. Nuestro compromiso es ofrecer servicios de postventa totalmente orientados al cliente, que aseguren la movilidad y el perfecto estado de nuestros Jaguar para que rindan al máximo y sean lo más rentables posible en términos de costes para una empresa. Más información en www.fleet-business.jaguarlandrover.com/es/es



JAGUAR MAGAZINE

Una revista llena de vida, cosmopolita y moderna. Producida por un equipo de diseñadores y redactores tan entusiastas como rebosantes de talento, nos ofrece la oportunidad de asomarnos a los entresijos del mundo Jaguar para conocer mejor este universo de lujo, diseño, estilo y viajes. Jaguar Magazine tiene una periodicidad bianual y es totalmente gratis los tres primeros años. Hable con su concesionario para asegurarse de recibir su revista.

COLECCIÓN JAGUAR

Los nuevos productos de la Colección Jaguar se han creado con la misma pasión por el diseño y el detalle que ponemos en todos nuestros vehículos. Esto es algo que se percibe en nuestra colección de ropa, artículos de piel de alta calidad y lujosos accesorios de viaje. Y para celebrar el legado y la tradición de Jaguar, también hemos creado una colección que rinde homenaje a nuestras grandes hazañas del pasado, compuesta por artículos de regalo y ropa inspirados en los coches de carreras.

*Disponible solamente en algunos países europeos.

GLOSARIO

A

ALGORITMO CABIN CORRECTION

El algoritmo Cabin Correction de Meridian optimiza de forma inteligente y discreta el sistema de sonido para obtener un sonido preciso en el habitáculo del vehículo, mientras se conserva el ritmo natural de la conducción.

AMORTIGUADORES/AMORTIGUACIÓN

Los amortiguadores absorben las fuerzas que actúan sobre la suspensión para mejorar el confort y el control.

AMPLIFICADOR DSP

La tecnología de software de procesamiento digital de señal (DSP) analiza variables que puedan afectar a la calidad del sonido y, a continuación, las procesa mediante complejos algoritmos y adapta la respuesta del sistema en consonancia.

B

BLOQUES DE ALUMINIO DE FUNDICIÓN

La fundición es el proceso por el cual el metal se funde. Se utiliza para crear los bloques de aluminio para los motores de los F-TYPE. Para ello, hay que introducir un metal fundido con alta presión en un molde. Esto permite una excelente precisión dimensional y que la pieza fundida tenga paredes más delgadas.

C

CÁMARA DE COMBUSTIÓN

Una cámara de combustión es la pieza de un motor donde se quema la mezcla de combustible y aire.

D

DISTRIBUCIÓN VARIABLE INDEPENDIENTE DE LEVAS DOBLES

La distribución variable independiente de levas dobles es una función con la que el motor puede ajustar de forma independiente tanto la distribución de las válvulas de entrada como la de las de escape. Esto permite una mejora de potencia y par, especialmente a regímenes bajos, y reducir el consumo de combustible y las emisiones.

E

ECUALIZADOR DE SONIDO AUDYSSEY MULTEQU

El ecualizador de sonido Audyssey MultEQ corrige digitalmente cualquier imperfección generada por el entorno del habitáculo para disfrutar de un sonido preciso, envolvente y sin distorsiones desde todos los asientos.

EMBRAGUE MULTIDISCO

Un embrague multidisco utiliza varios discos de fricción para transmitir la potencia del motor a la transmisión. Esto disminuye la resistencia aerodinámica y aumenta la cantidad de par que se transmite, al mismo tiempo que se minimiza la cantidad de fuerza necesaria para accionar el embrague, lo que permite un cambio más rápido y suave.

F

FAROS DE XENÓN

Los faros bixenón ofrecen una mejor iluminación y cuentan con luces LED diurnas con distintivo "J Blade", una característica realmente llamativa en carretera.

I

INCONEL*

Inconel es una familia de superaleaciones de austenita con níquel-cromo. Las aleaciones Inconel son materiales resistentes al óxido y a la corrosión adecuados para utilizarse en condiciones extremas, sometidos a presión y calor.

M

MODO MANUAL

El modo manual está disponible en transmisiones automáticas y permite cambiar de marcha de manualmente.

MOTOR DE GASOLINA SOBREALIMENTADO

Un motor de gasolina con un sobrealimentador. Un sobrealimentador es un dispositivo de inducción forzada accionado mecánicamente por el motor. Ofrece mayor potencia y una respuesta inmediata y lineal a cualquier régimen.

O

OPCIÓN DE ILUMINACIÓN AMBIENTAL INTERIOR

La opción de iluminación ambiental interior resalta muchas de las características clave del habitáculo y los detalles del diseño en un color azul Phosphor suave y relajante (consulta la página 40 sobre iluminación ambiental).

P

PINZAS MONOBLOQUE

Las pinzas monobloque se forjan en una pieza de metal. Esto hace que sean más resistentes a la flexibilidad cuando están sometidas a una carga, por lo que utilizan menos energía y ofrecen una sensación de frenado perfecta.

PROCESO DE DESARROLLO MEDIANTE SISTEMAS CAE

Computer Aided Engineering (CAE) usa modelos informáticos y software para facilitar los análisis de motores.

S

SELECTOR DE MARCHAS DE CORTO RECORRIDO

Un selector de marchas de corto recorrido tiene una longitud reducida para cambiar de marcha con mayor rapidez.

SISTEMA ABS

Este sistema de frenado antibloqueo evita que las ruedas se bloqueen al efectuar una frenada de emergencia.

SISTEMA DE ESCAPE DEPORTIVO

Este sistema incorpora válvulas activas que, al abrirse, permiten que los gases de escape salgan por un lugar más directo y produzcan un ruido más intenso y potente. Con este sistema, el conductor también podrá activar de forma manual las válvulas mediante un botón de la consola central (según equipamiento).

SISTEMA INTELIGENTE STOP/START

El sistema Inteligente Stop/Start detiene el motor cuando no se necesita, mejorando el consumo de combustible y reduciendo las emisiones de CO₂. El motor se inicia en el momento en el que el conductor retira el pie del pedal del freno. El motor funcionará a plena capacidad antes de que el pie del conductor toque el pedal del acelerador.

SUSPENSIÓN DE DOBLE HORQUILLA FABRICADA EN ALUMINIO FORJADO

La suspensión de doble horquilla frontal y trasera del F-TYPE es un diseño de suspensión independiente que utiliza dos horquillas con forma de brazos para colocar la rueda. Los diseños de doble horquilla proporcionan una respuesta ágil y de dirección precisa.

T

TECNOLOGÍA MERIDIAN TRIFIELD™

La tecnología de Meridian Trifield™ proporciona una experiencia acústica similar a un concierto en todos los asientos.



AVISO IMPORTANTE

Jaguar Land Rover Limited busca constantemente formas de mejorar las especificaciones, el diseño y la producción de sus vehículos, por lo que se producen modificaciones de forma continua. Aunque tratamos de mantener la documentación actualizada, este catálogo no debe considerarse una guía exacta de las especificaciones actuales ni una oferta de venta de un vehículo determinado. Los distribuidores y concesionarios no son agentes de Jaguar Land Rover Limited y no tienen ningún tipo de autoridad para vincular a Jaguar Land Rover Limited mediante ningún tipo de compromiso ni declaración explícitos o implícitos. Las comparaciones se han realizado a partir de datos y pruebas del fabricante antes de la publicación.

COLORES

Los colores mostrados en medios impresos y online son solo representaciones de los colores reales.

INNOVACIÓN MEDIOAMBIENTAL EN JAGUAR

Jaguar se compromete a reducir la dependencia de combustibles fósiles, utilizar menos recursos naturales y generar menos residuos como parte de un enfoque de desarrollo de negocio responsable y sostenible al que hemos llamado "Innovación medioambiental".

El uso innovador de aluminio ligero (incorporado en los modelos F-TYPE, F-PACE, XJ, XE y XF) contribuye a reducir el consumo de combustible y las emisiones de escape de CO₂.

Nuestra gestión inteligente de los recursos permite que los restos de aluminio generados durante el proceso de estampado se separen y reciclen para crear la misma calidad de las láminas de aluminio con hasta un 50 % de material reciclado. Este sistema de ciclo de reciclaje cerrado también reduce las emisiones de CO₂ durante el proceso de fabricación.

Jaguar Land Rover ha reducido la media de las emisiones de escape de su flota europea en un 25 % con respecto a 2007 y las emisiones de funcionamiento de CO₂ por vehículo en un 30,5 %*. Todas nuestras plantas de fabricación cuentan con la certificación ISO14001 y hemos reducido la generación de residuos de fabricación por vehículo en un 75 %* y el consumo de agua por vehículo en un 34 %* (*en comparación con las cifras de 2007). Como parte de nuestro camino hacia la fabricación sin emisiones de carbono para el 2020, neutralizamos el 100 % de las emisiones de CO₂ mediante la inversión en proyectos que reducen la cantidad equivalente de emisiones en otros aspectos, al tiempo que se prestan ayudas sociales y humanitarias. Por ejemplo, nuestro galardonado proyecto Lifestraw de reducción de emisiones mediante "carbono a cambio de agua" ha impedido la liberación de 968 000 toneladas de CO₂ desde que comenzó en 2013 y mejorado la vida de 2,4 millones de personas en Kenia.

Estamos orgullosos del progreso conseguido hasta la fecha de cara a los objetivos en innovación medioambiental establecidos para el 2020. Nuestros logros también se han reconocido en el exterior: en 2013 conseguimos el premio a la Empresa Responsable del Año en Reino Unido al alcanzar el nivel máximo del Índice de Responsabilidad Social Corporativa, y en 2014 fuimos galardonados con el Queen's Award como Empresa de Desarrollo Sostenible.

Hemos desarrollado nuestra visión 2020 para el crecimiento empresarial sostenible, que se centra en la mejora constante de los objetivos de reducción de las emisiones de CO₂, neutralidad operativa de carbono y cero residuos. Asimismo, de aquí a 2020, Jaguar Land Rover pretende mejorar la vida de 12 millones de personas gracias a su programa global de Responsabilidad Social Corporativa.

Meridian es una marca registrada de Meridian Audio Ltd.

La marca y el logotipo de Bluetooth® son propiedad de Bluetooth SIG, Inc. y cualquier uso por parte de Jaguar Land Rover Limited se realiza bajo previa autorización.

iPhone® es una marca de Apple Inc., registrada en EE. UU. y otros países.

El sistema de navegación debe utilizarse siempre en condiciones que no afecten a la capacidad de conducir de forma segura ni a la seguridad de los demás usuarios de la carretera.

VEHÍCULO MOSTRADO EN PORTADA: F-TYPE SVR EN COLOR CALDERA RED CON EQUIPAMIENTO OPCIONAL (EN FUNCIÓN DEL MERCADO)

VEHÍCULO MOSTRADO EN CONTRAPORTADA: F-TYPE SVR EN COLOR CALDERA RED CON EQUIPAMIENTO OPCIONAL (EN FUNCIÓN DEL MERCADO)

Jaguar Land Rover España

Torre Picasso

Plaza Pablo Ruiz Picasso, 1 – Planta 42

Complejo Azca, 28020 Madrid

Línea Jaguar 902 44 00 99

jaguar.es

