

JAGUAR F-TYPE



THE ART OF PERFORMANCE





BY APPOINTMENT TO
HM THE QUEEN
MANUFACTURERS OF
MOTOR VEHICLES
JAGUAR LAND ROVER LIMITED
COVENTRY



BY APPOINTMENT TO
HRH THE DUKE OF EDINBURGH
MANUFACTURERS OF
MOTOR VEHICLES
JAGUAR LAND ROVER LIMITED
COVENTRY



BY APPOINTMENT TO
HRH THE PRINCE OF WALES
MANUFACTURERS OF
MOTOR VEHICLES
JAGUAR LAND ROVER LIMITED
COVENTRY



JAGUAR

THE ART OF PERFORMANCE

Llevamos el rendimiento al límite cada día. Nuestro rendimiento. El rendimiento de nuestros vehículos. Innovación, ingeniería, diseño. Establecemos las reglas y las rompemos solo para sobrepasar los límites de lo convencional. Así es como el rendimiento se convierte en arte.

Jaguar. The Art of Performance.



ÍNDICE DE CONTENIDOS

INTRODUCCIÓN

El concepto F-TYPE	06
F-TYPE - Los datos	08

DISEÑO

Principios del diseño exterior	10
Detalles del exterior	12
Faros LED	14
Conexión interior	16
Un espacio exclusivo	18
Asientos ligeros	20
Maletero	22

PRESTACIONES

Descripción general de los motores	24
Motor i4	25
Motor V6	26
Motor V8	28
Arquitectura ligera de aluminio	30
Chasis y suspensión	32
Aerodinámica avanzada	34
Probado al extremo	36

TECNOLOGÍA DE CONDUCCIÓN

Dinámica de conducción avanzada	38
Modo Dynamic y Configurable Dynamics	40
Tecnología avanzada de conducción	42
Reparto de par en curva (Torque Vectoring)	44
Estabilidad y control	46
Sistemas de frenos Performance	48

TECNOLOGÍA

Infoentretenimiento	50
Conectividad	52
Audio	56

SEGURIDAD

Asistencia a la conducción	58
----------------------------	----

F-TYPE SVR

Operaciones de vehículos especiales	60
El concepto F-TYPE SVR	62
Aerodinámica del F-TYPE SVR	64
Tecnologías de reducción de peso	66
Interior del F-TYPE SVR	68

PERSONALIZACIÓN

F-TYPE - La elección es tuya	70
Elige tu motor	72
Nuevo F-TYPE Chequered Flag	74
Elige tu modelo	76
Elige tus opciones	78
Elige tu color	88
Elige tus llantas y tu sistema de frenos	92
Elige tu interior	94
Elige tus accesorios Jaguar Gear	108
Especificaciones técnicas	112
Dimensiones	114

EL MUNDO DE JAGUAR

116

A TU SERVICIO

121

VEHÍCULO MOSTRADO: F-TYPE R-DYNAMIC CON TRACCIÓN TOTAL, EN COLOR SILICON SILVER Y CON EQUIPAMIENTO OPCIONAL

LOS VEHÍCULOS MOSTRADOS PERTENECEN A LA GAMA GLOBAL DE JAGUAR. LAS ESPECIFICACIONES, LAS OPCIONES Y LA DISPONIBILIDAD VARÍAN EN FUNCIÓN DEL MERCADO. CONSULTA CON TU CONCESIONARIO JAGUAR MÁS CERCANO. LAS CIFRAS RELATIVAS AL CO₂ Y AL CONSUMO DE COMBUSTIBLE PUEDEN VARIAR SEGÚN LAS LLANTAS ELEGIDAS Y EL EQUIPAMIENTO OPCIONAL

INTRODUCCIÓN

EL CONCEPTO F-TYPE

El Jaguar F-TYPE es el último descendiente de un ilustre linaje de vehículos deportivos potentes, ágiles y elegantes. Al combinar su rendimiento incomparable con su manejabilidad y las tecnologías de última generación, ofrece una experiencia de conducción excepcional.

La avanzada tecnología del F-TYPE lo convierte en un vehículo tan moderno como único. La gama cuenta con el motor más avanzado y eficiente de los que se han instalado en un F-TYPE: un Ingenium de gasolina Turbo de 2.0 litros y 221 kW (300 CV). Mientras que el sistema más avanzado de infoentretenimiento de Jaguar, Touch Pro, cuenta con una pantalla táctil de 259 mm (10") de serie y gran capacidad de respuesta. También está disponible una gama de características de asistencia al conductor que proporcionan más seguridad en cada viaje.

Los faros LED facilitan una conducción nocturna menos agotadora, ya que proporcionan una calidad de luz que se asemeja mucho más a la luz natural. En su interior, sus estilizados asientos reducen peso y aportan más espacio y comodidad, mientras que los acabados de los detalles del interior le otorgan incluso más personalidad.

El Chequered Flag mejora el diseño del F-TYPE inspirado en el historial de la marca en el mundo de la competición. Las exclusivas características exteriores resaltan su estilo deportivo, mientras que el interior es moderno a la par que elegante. Este vehículo inspira confianza: es verlo y querer conducirlo.

VEHÍCULO MOSTRADO: F-TYPE CHEQUERED FLAG CON MOTOR V6 DE GASOLINA DE 3.0 LITROS CON TRACCIÓN TOTAL, EN COLOR CARPATHIAN GREY Y CON EQUIPAMIENTO OPCIONAL





F-TYPE - LOS DATOS

Diseño espectacular, rendimiento incomparable, respuesta instantánea, conducción ágil y tecnología avanzada. El F-TYPE está diseñado para ofrecer experiencias de conducción impresionantes.

TRACCIÓN TOTAL

El sistema de tracción total (AWD) del F-TYPE combina la agilidad y el carácter de la tracción trasera (RWD) con la mejora en seguridad y tracción que proporciona la tracción total. En condiciones normales, el F-TYPE utiliza principalmente la tracción trasera para ofrecer pureza, sensación de control y equilibrio en la conducción. No obstante, cuando es necesario, el sistema redistribuye rápidamente el par al eje delantero, lo que permite al F-TYPE mantener una tracción óptima en todas las situaciones.

TECNOLOGÍA

Las tecnologías avanzadas del F-TYPE mantienen a sus ocupantes seguros, entretenidos y conectados. Nuestro sistema Park Assist¹ toma el control de tu vehículo para hacer que aparcar en una plaza de aparcamiento ajustada sea más fácil que nunca. Nuestro sistema de infoentretenimiento Touch Pro de 259 mm (10"), cuya pantalla táctil es de tipo tablet, cuenta con un funcionamiento muy intuitivo basado en movimientos de deslizamiento con el dedo o «pellizcos» para ampliar. Además, gracias a Remote Premium², es posible conectarse y controlar el F-TYPE de forma remota desde cualquier lugar del mundo.

INTERIOR

La reducción del peso del vehículo y la atención al conductor encuentran su equilibrio en el F-TYPE. Los esbeltos asientos con una ligera estructura de magnesio ofrecen un soporte lateral mejorado y reducen más de 8 kg de peso³ en comparación con los modelos de generaciones anteriores. El F-TYPE presenta un diseño deportivo y perfeccionado con la misma meticulosidad tanto en el interior como en el exterior.

¹Característica solamente disponible de forma opcional. ²Remote Premium incluye servicios de suscripción que pueden ampliarse después del plazo inicial indicado por tu concesionario Jaguar. ³Reducción de peso en comparación con los asientos Performance. ⁴Opcional en F-TYPE R-Dynamic, F-TYPE R y F-TYPE SVR. ⁵En función del motor. ⁶Solo disponible en los modelos F-TYPE R y F-TYPE SVR.

VEHÍCULO MOSTRADO: F-TYPE R EN COLOR YULONG WHITE CON EQUIPAMIENTO OPCIONAL

INGENIUM

La impresionante potencia del motor Ingenium 2.0 gasolina turbo de 4 cilindros y 221 kW (300 CV) está equilibrada con un importante ahorro de combustible. Para conseguir una respuesta casi instantánea y una alta eficiencia, el turbocompresor twin scroll de baja inercia incorpora soportes de baja fricción y una turbina de flujo mixto. Gracias a la mayor eficiencia aerodinámica del turbocompresor, este motor es capaz de conseguir una aceleración muy rápida y un par máximo de 400 Nm entre 1.500 y 4.500 rpm.

POTENCIA SOBREALIMENTADA

Todos los motores V6 y V8 del F-TYPE incorporan un sobrealimentador Twin Vortex para eliminar desfases en la aceleración. La respuesta del acelerador es instantánea, con un suministro de potencia continuo y unos altos niveles de par a cualquier régimen del motor. El último motor en beneficiarse de esta tecnología es la unidad V8 que propulsa al F-TYPE SVR y lo convierte en el Jaguar de producción más potente jamás creado.



DISEÑO

Desarrollado con un sistema aerodinámico avanzado, la imponente sección frontal del F-TYPE cuenta con un paragolpes enmarcado por los faros LED⁴. Estos elegantes faros adaptan la anchura y la profundidad de la luz a la velocidad de conducción y ofrecen una calidad de luz excepcional para que siempre tengas la mejor iluminación posible independientemente del entorno. El F-TYPE dispone de la exclusiva gama de 18 colores exteriores personalizados disponible en dos acabados, la cual complementa la selección de colores principal del F-TYPE.

MANEJO Y AGILIDAD

El F-TYPE incorpora tecnologías de conducción para optimizar el manejo y la agilidad, entre las que se incluyen el reparto de par en curva, el sistema Adaptive Dynamic⁵ y el diferencial activo electrónico⁶. Todos estos sistemas contribuyen a mejorar la experiencia de conducción.





DISEÑO PRINCIPIOS DEL DISEÑO EXTERIOR

DISEÑO IMPRESIONANTE

«Para que un diseño sea bueno, debe contar una historia y por ese motivo cada línea del F-TYPE tiene una introducción, un nudo y un desenlace. Cada línea en el lugar adecuado, con las dimensiones exactas, superará la prueba del tiempo».

Ian Callum, Director de Diseño de Jaguar

Esas proporciones llamativas. Esas curvas instintivas. Atemporal, evocador y progresivo, con estas características solo podría ser un Jaguar.

Algunos dicen que el gran diseño es subjetivo, pero para nosotros no cabe la menor duda: la belleza del F-TYPE es la máxima expresión del Art of Performance.

VEHÍCULO MOSTRADO: F-TYPE R-DYNAMIC CON TRACCIÓN TOTAL, EN COLOR SILICON SILVER Y CON EQUIPAMIENTO OPCIONAL



DETALLES DEL EXTERIOR

IMPONENTE DISEÑO

Elevándose verticalmente desde el spoiler delantero y extendiéndose hacia los faros estilizados, la magnífica línea del F-TYPE fluye y comienza a tomar forma. La línea se arquea por encima de las ruedas delanteras, descendiendo de forma elegante a lo largo de las puertas, antes de culminar en una pronunciada y robusta línea trasera. Tanto si eliges la versión Coupé como la Convertible, el F-TYPE no deja pasar por alto que es un deportivo de altas prestaciones: el último descendiente de un ilustre linaje.

VEHÍCULO MOSTRADO A LA IZQUIERDA: F-TYPE R-DYNAMIC CON TRACCIÓN TOTAL, EN COLOR SILICON SILVER Y CON EQUIPAMIENTO OPCIONAL
VEHÍCULO MOSTRADO A LA DERECHA: F-TYPE EN COLOR INDUS SILVER CON EQUIPAMIENTO OPCIONAL



En parte, su diseño ha sido esculpido por el propio viento y cincelado mediante las últimas técnicas de simulación de dinámica de fluidos desarrolladas por Jaguar. El deflector delantero bajo la rejilla y el faldón trasero con deflector de efecto Venturi dirigen el flujo de aire a lo largo de los bajos, mientras que el spoiler trasero desplegable* se eleva automáticamente a velocidades más altas para incrementar la fuerza descendente y reducir la resistencia aerodinámica. Incluso los tiradores de las puertas se retraen cuando no son necesarios; su diseño, enrasado en la carrocería, crea un flujo ininterrumpido de aire a lo largo de los flancos del F-TYPE.

*Opcional en el F-TYPE SVR.

FAROS LED



DISEÑO CARACTERÍSTICO

MEJOR ILUMINACIÓN



Incluso por la noche, el F-TYPE destaca. Sus faros LED* con luces LED diurnas «J-Blade» son tan potentes como aparentan. Estos faros producen una luz de alta calidad que se asemeja más a la luz natural, lo que favorece una conducción en la oscuridad menos agotadora.

El cambio inteligente de luces cortas-largas proporciona mayor seguridad y comodidad al alternar automáticamente las luces cuando detecta otros vehículos. Las luces «J-Blade» completan el diseño impresionante de los faros. Estas barras de luz rodean el borde exterior de cada faro, lo que confiere al F-TYPE un distintivo visual reconocible al instante.

*Opcional en el F-TYPE. De serie en los modelos F-TYPE R-Dynamic, F-TYPE R y F-TYPE SVR.

VEHÍCULO MOSTRADO: F-TYPE R-DYNAMIC CON TRACCIÓN TOTAL (AWD), EN COLOR SILICON SILVER Y CON EQUIPAMIENTO OPCIONAL

Los faros LED incluyen un sistema de luces delanteras adaptativas (AFS). Este ofrece automáticamente la mejor iluminación posible mediante el ajuste de las luces cortas según la velocidad y las condiciones meteorológicas.



Modo urbano

Un rayo de luz más amplio que las luces cortas de serie que te ayudan a ver los peatones y los giros con mayor facilidad en las zonas urbanizadas.

Modo rural

Luces cortas que se estrechan y amplían, en comparación con el modo urbano, para ofrecer mejor iluminación durante la conducción en carreteras rurales.

Modo autopista

Luces más largas y estrechas que las del modo rural para mejorar la visibilidad en distancias largas. Las luces cortas se elevan para ampliar la iluminación en la carretera.

Modo para clima adverso

Ajusta la intensidad de las luces cortas para minimizar los destellos de los reflejos a la vez que ofrece una iluminación sin igual de la carretera. Solo se activa cuando los limpiaparabrisas están en funcionamiento continuo.



CONEXIÓN INTERIOR



CENTRADO EN EL CONDUCTOR

CLARIDAD DEL DISEÑO

En el F-TYPE, conductor y vehículo forman un todo. Cada detalle de la configuración 1+1 está pensado para crear ese vínculo. Es un vehículo que te envuelve y traslada la experiencia de conducción a un nivel superior.

El espacio para el conductor ofrece la máxima visibilidad, menor número de distracciones y asientos próximos al centro de gravedad para completar la sensación de conexión con el vehículo. El diseño despejado de la parte inferior del salpicadero mejora la visibilidad de la carretera. La salida de aire central activa que forma parte del avanzado sistema de climatización oculta dos salidas de ventilación centrales que se elevan automáticamente desde el salpicadero cuando son necesarias y se repliegan cuando no se utilizan.

La pantalla táctil en color de 259 mm (10") y fácil manejo del F-TYPE es el punto central de interacción con el sistema de infoentretenimiento Touch Pro. El sistema responde directamente a gestos como tocar o deslizar el dedo por la pantalla, lo que permite controlar sin esfuerzo el sistema de navegación, la música, el teléfono, la climatización y la asistencia a la conducción.

Las funciones del interior del vehículo solo deben utilizarse cuando sea seguro hacerlo.
Los conductores deben asegurarse de que tienen el control absoluto del vehículo en todo momento.

VEHÍCULO MOSTRADO: F-TYPE R-DYNAMIC CON TRACCIÓN TOTAL, ASIENTOS PERFORMANCE DE PIEL WINDSOR EN COLOR EBONY CON PESPUNTE EN CONTRASTE EN COLOR IVORY Y EQUIPAMIENTO OPCIONAL





UN ESPACIO EXCLUSIVO



ACABADO ARTESANAL SUPERIOR

UN ESPACIO A MEDIDA

Diseñamos nuestros interiores para que nada reste valor a la excepcional experiencia de conducción. En el puesto de conducción del F-TYPE, de diseño exquisito, te sentirás cómodamente resguardado en todo momento. El diseño del habitáculo refleja exclusividad y sofisticación y, al mismo tiempo, mantiene la atención del conductor. Hemos estudiado cuidadosamente cada elemento del interior para que hasta el más mínimo detalle acentúe la sensación de elegancia; por ejemplo, los acabados en Chrome de las puertas y el volante.

Cada interior de un F-TYPE parte de la quinta esencia del temperamento británico característico de Jaguar, pero hacerlo único depende de ti. Adapta el diseño de tu interior con una extensa gama de costuras y materiales, entre los que se incluyen piel Windsor y Suedecloth, así como las combinaciones de colores Ebony, Pimiento, Ivory y Siena Tan. Es fácil personalizar el F-TYPE y hacer de él tu deportivo perfecto.

VEHÍCULO MOSTRADO: F-TYPE R-DYNAMIC CON TRACCIÓN TOTAL, ASIENTOS PERFORMANCE DE PIEL WINDSOR EN COLOR EBONY CON PESPUNTE EN CONTRASTE EN COLOR IVORY Y EQUIPAMIENTO OPCIONAL



ASIENTOS LIGEROS

 REDUCCIÓN DE PESO | COMFORT AND SUPPORT

Los asientos Sport y Performance del F-TYPE fueron creados con un coche deportivo en mente. La estructura más ligera de los asientos, fabricada a base de magnesio, pesa 8 kg* menos que los modelos de la generación anterior. Su esculpida forma ocupa menos espacio, lo que ofrece más variedad de posiciones de los asientos. Los asientos Performance proporcionan una mayor sujeción lateral durante la conducción dinámica y la opción de refrigeración para una mayor comodidad.

*Reducción de peso en comparación con los asientos Performance. Los asientos Sport se incluyen de serie en los modelos F-TYPE y F-TYPE R-Dynamic. Los asientos Performance se incluyen de serie en los modelos F-TYPE R y F-TYPE SVR y son opcionales en los modelos F-TYPE y F-TYPE R-Dynamic.

VEHÍCULO MOSTRADO ARRIBA Y A LA DERECHA: F-TYPE R-DYNAMIC CON TRACCIÓN TOTAL, ASIENTOS PERFORMANCE DE PIEL WINDSOR EN COLOR EBONY CON PESPUNTE EN CONTRASTE EN COLOR IVORY Y EQUIPAMIENTO OPCIONAL







MALETERO

> 408 LITROS | **PORTÓN TRASERO ELÉCTRICO OPCIONAL***

Hemos diseñado el maletero del F-TYPE Coupé para crear un deportivo que se adapte a cada estilo de vida. Con una capacidad de hasta 408 litros (y hasta 207 litros en el F-TYPE Convertible) que compite con algunos vehículos familiares, el F-TYPE Coupé dispone de espacio más que suficiente para dos maletas de gran volumen para una escapada de fin de semana. Para facilitar el acceso al maletero, el portón trasero se puede accionar pulsando un botón con la función de apertura y cierre automáticos.

*Solo en la versión Coupé.

VEHÍCULOS MOSTRADOS: F-TYPE EN COLOR INDUS SILVER Y F-TYPE R-DYNAMIC CON TRACCIÓN TOTAL (AWD), EN COLOR SILICON SILVER Y CON EQUIPAMIENTO OPCIONAL

PRESTACIONES MOTORES



MOTORES DE ALTO RENDIMIENTO

POTENCIA EN RESPUESTA A LA DEMANDA

Todos los motores del F-TYPE ofrecen altos niveles de par y una respuesta casi instantánea a tus exigencias de potencia.

El motor de gasolina turbo de 2.0 litros, 4 cilindros y 221 kW (300 CV) de nuestra gama Ingenium hace que las dinámicas prestaciones del F-TYPE sean más accesibles. Este motor altamente avanzado consigue un equilibrio entre el placer de la conducción y una extraordinaria eficiencia. Uno de nuestra gama de aclamados motores sobrealimentados: V6 de 3.0 litros y 250 kW (340 CV), V6 de 3.0 litros y 280 kW (380 CV), V8 de 5.0 litros y 405 kW (550 CV) y V8 de 5.0 litros y 423 kW (575 CV).

Cada F-TYPE está equipado con un sistema de escape deportivo activo que genera una nota deportiva que adquiere cada vez mayor fuerza. El sistema de escape reacciona a la posición del acelerador, a la velocidad y a las revoluciones del motor mediante la apertura de las válvulas activas. Cuando están abiertas, estas válvulas permiten que los gases de escape tomen una trayectoria más directa y menos restrictiva a través del silenciador trasero y se produce un sonido mucho más intenso y estimulante. El escape activo conmutable* permite abrir manualmente las válvulas de escape para poder disfrutar del excitante sonido propio del F-TYPE a cualquier régimen del motor.

Para mejorar el consumo de combustible, especialmente al conducir por ciudad, todos los F-TYPE incluyen de serie el sistema inteligente Stop/Start de respuesta rápida.



MOTOR i4

179 g/km CO₂

2.0 LITROS i4 TURBO		221 kW [300CV]
Disponibilidad de modelos		F-TYPE y F-TYPE R-DYNAMIC
Cilindros/válvulas por cilindro		4/4
Diámetro/carrera	mm	83/92,3
Cilindrada	cc	1.997
Potencia máxima	EEC-kW (CV)	221 (300)
Par máximo	Nm-ECC	400
Relación de compresión	:1	9,5

*Opcional en los modelos F-TYPE, de serie en los modelos F-TYPE R-Dynamic, F-TYPE R y F-TYPE SVR.

Todas las cifras corresponden a los test oficiales del fabricante realizados según la legislación de la UE (NEDC Correlacionado). Ten en cuenta que las cifras relativas al precio, emisiones de CO₂ y el consumo de combustible pueden variar según las llantas elegidas.

MOTOR i4



 2.0 LITROS 4 CILINDROS DE 221 kW [300 CV]

El motor Ingenium gasolina turbo de alto rendimiento de 2.0 litros, 4 cilindros y 221 kW (300 CV) produce 400 Nm de par y proporciona un ahorro de combustible y una capacidad de conducción extraordinarios.

- El sistema de elevación continuo de válvulas variables (CVVL) inteligente modifica la extensión a la que se abren las válvulas de admisión, lo que reduce las pérdidas de bombeo del motor. Esto hace que el motor «respire» con la máxima eficiencia, optimizando la potencia y el par motor.
- El sistema CVVL funciona en combinación con una distribución variable, independiente y dual del árbol de levas para obtener la máxima flexibilidad de funcionamiento, lo que resulta en una potencia y un consumo de combustible excelentes en toda la gama de revoluciones.
- El turbocompresor twin scroll se alimenta mediante un colector de escape integrado que aumenta la transferencia de energía a la turbina; de este modo se reduce significativamente el retardo del turbo y se mejora la reacción del motor.
- El turbocompresor twin scroll incorpora soportes que reducen la fricción y mejoran la respuesta transitoria.

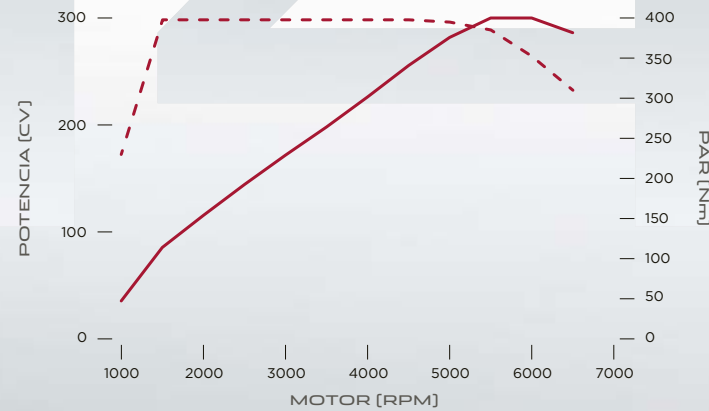
ESCAPE ÚNICO CENTRAL



POTENCIA [CV]  300 CV
PAR [NM] 

VEHÍCULO MOSTRADO: F-TYPE R-DYNAMIC EN COLOR YULONG WHITE CON EQUIPAMIENTO OPCIONAL

MOTORES V6



3.0 LITROS V6 DE 250 kW [340 CV]

3.0 LITROS V6 DE 280 kW [380 CV]

Los motores V6 sobrealimentados de gasolina de 3.0 litros producen hasta 460 Nm de par para ofrecer potencia y capacidad de respuesta.

- El sobrealimentador tipo Roots de doble vórtice proporciona un suministro de potencia lineal y maximiza la capacidad de respuesta.
- Un sistema de inyección directa guiada por pulverización gestiona cuidadosamente la mezcla de aire-combustible en la cámara de combustión para mejorarla con la absorción de una mayor cantidad de energía del combustible inyectado. Todo ello se traduce en una excelente potencia, un mayor ahorro de combustible y una reducción de las emisiones.



MOTORES V6

0-100 km/h en 4,9 s

3.0 LITROS V6 SOBREALIMENTADO	250kW [340CV]	280kW [380CV]
Disponibilidad de modelos	F-TYPE y F-TYPE R-DYNAMIC	
Cilindros/válvulas por cilindro	6/4	6/4
Diámetro/carrera	mm	84,5/89
Cilindrada	cc	2,995
Potencia máxima	EEC-kW (CV)	250 (340)
Par máximo	Nm ECC	450
Relación de compresión	.1	10,5

- El motor también cuenta con un sistema de distribución variable del árbol de levas doble e independiente que regula el funcionamiento de las válvulas de escape y admisión. Este sistema se combina con pistones de bajo peso con segmentos de fricción ultrabaja para incrementar las prestaciones y la eficiencia.
- Se emplea un sistema de balancines opuestos dobles para maximizar el refinamiento, que se traduce en un motor que proporciona potencia con suavidad.

DOBLE SALIDA DE ESCAPE CENTRAL

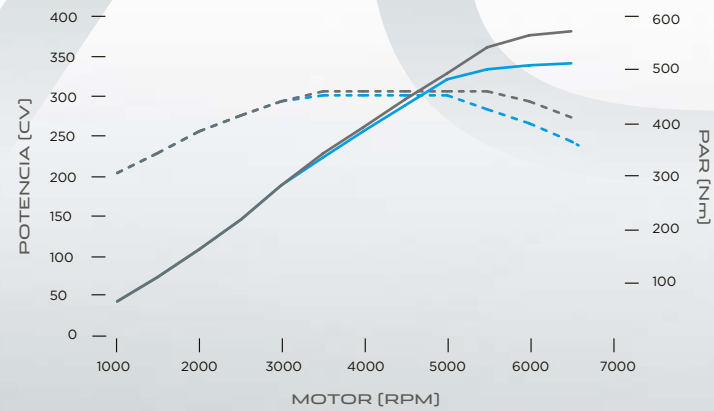

POTENCIA [CV] 340 CV 380 CV
PAR [NM] - - - - - - - - - -

VEHÍCULO MOSTRADO: F-TYPE EN COLOR YULONG WHITE CON EQUIPAMIENTO OPCIONAL

MOTORES V8

➤ 5.0 LITROS V8 405 kW [550CV]

5.0 LITROS V8 423 kW [575CV]

El motor 5.0 litros V8 gasolina sobrealimentado produce hasta 700 Nm de par en su máxima expresión de deportividad, el SVR.

- El V8 tiene un diseño en aluminio compacto y ligero con niveles de fricción realmente bajos.
- El motor se ha optimizado al máximo usando los sistemas de gestión de motores de la más avanzada tecnología de Bosch. Se trata de un diseño de inyección directa de alta presión con un sistema de inyección por pulverización de orificios múltiples montado en el centro.



MOTORES V8

0-100km/h en 3,7 s

5.0 LITROS V8 SOBREALIMENTADO	405 kW [550 CV]	423 kW [575 CV]
Disponibilidad de modelos	F-TYPE R	F-TYPE SVR
Cilindros/válvulas por cilindro	8/4	8/4
Diámetro/carrera	mm 92,5/93	92,5/93
Cilindrada	cc 5.000	5.000
Potencia máxima	EEC-kW (CV) 405 (550)	423 (575)
Par máximo	Nm ECC 680	700
Relación de compresión	:1 9,5	9,5

- Equipado con un sobrealimentador de doble vórtice (TVS) de sexta generación, el motor ofrece una excepcional eficiencia termodinámica y niveles de ruido extremadamente bajos. El sobrealimentador aprovecha al máximo la capacidad adicional del motor de 5.0 litros y genera un perfil de par que proporciona unos extraordinarios niveles de potencia de una forma lineal y envolvente.

CUATRO SALIDAS DE ESCAPE TRASERAS

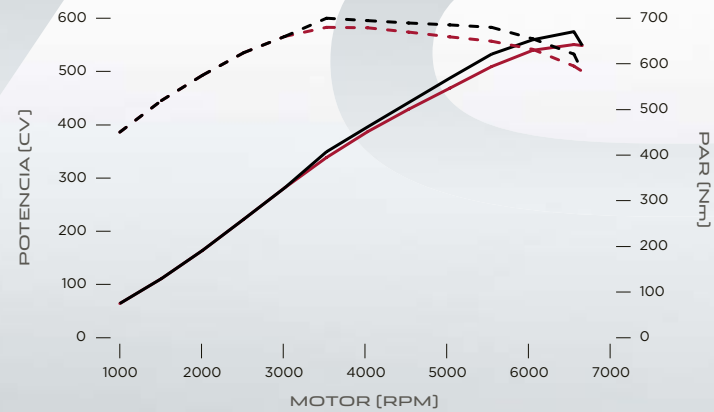

POTENCIA [CV] 550PS 575PS
PAR [NM] - - - - - - - - - -

VEHÍCULO MOSTRADO: F-TYPE R EN COLOR YULONG WHITE CON EQUIPAMIENTO OPCIONAL

ARQUITECTURA LIGERA DE ALUMINIO



ROBUSTA Y RÍGIDA

EXCELENTE RELACIÓN POTENCIA-PESO Y PAR-PESO



La estructura de la ligera carrocería de aluminio y gran rigidez torsional es la plataforma perfecta para un deportivo. Fuimos pioneros de esta tecnología hace más de una década y aún hoy seguimos desafiando los límites de la capacidad tecnológica. Transmite cada aspecto del modo en que el F-TYPE se comporta, se conduce y se percibe. Una estructura robusta y rígida constituye una plataforma inherentemente estable y es capaz de ofrecer la clase de conducción ágil y precisa que hace que la suspensión funcione en conexión con el conductor. Los ligeros paneles de aluminio se unen mediante un adhesivo extrafuerte y a continuación se perforan mediante remaches de acero borado recubierto de zinc que comprimen el adhesivo hasta crear una unión estanca para una robustez y rigidez increíbles. La carrocería del F-TYPE es el complemento perfecto a su gama de motores de altas prestaciones. En conjunto, producen la potencia excepcional y las relaciones potencia-peso y par-peso que proporcionan las medidas mundiales de rendimiento en vehículos deportivos.

Los paneles exteriores están fabricados en aleaciones especialmente desarrolladas. Combinan robustez con una mayor maleabilidad, lo que aporta definición y tensión a las curvas y principales líneas del diseño. En los modelos Coupé, el panel lateral es uno de los más avanzados del sector de la automoción en cuanto al aspecto técnico. Su uso se traduce en líneas más depuradas que recorren limpiamente la distancia entre el pilar frontal y el borde trasero creando una estética extraordinariamente bella. Esta combinación de materiales avanzados y técnicas innovadoras ofrece dos ventajas. Permite reproducir las líneas limpias y esculpidas del F-TYPE tal y como las concibieron los diseñadores. Y crea un vehículo con una integridad estructural impresionante.

VEHÍCULO MOSTRADO: F-TYPE EN COLOR INDUS SILVER CON EQUIPAMIENTO OPCIONAL



F-TYPE

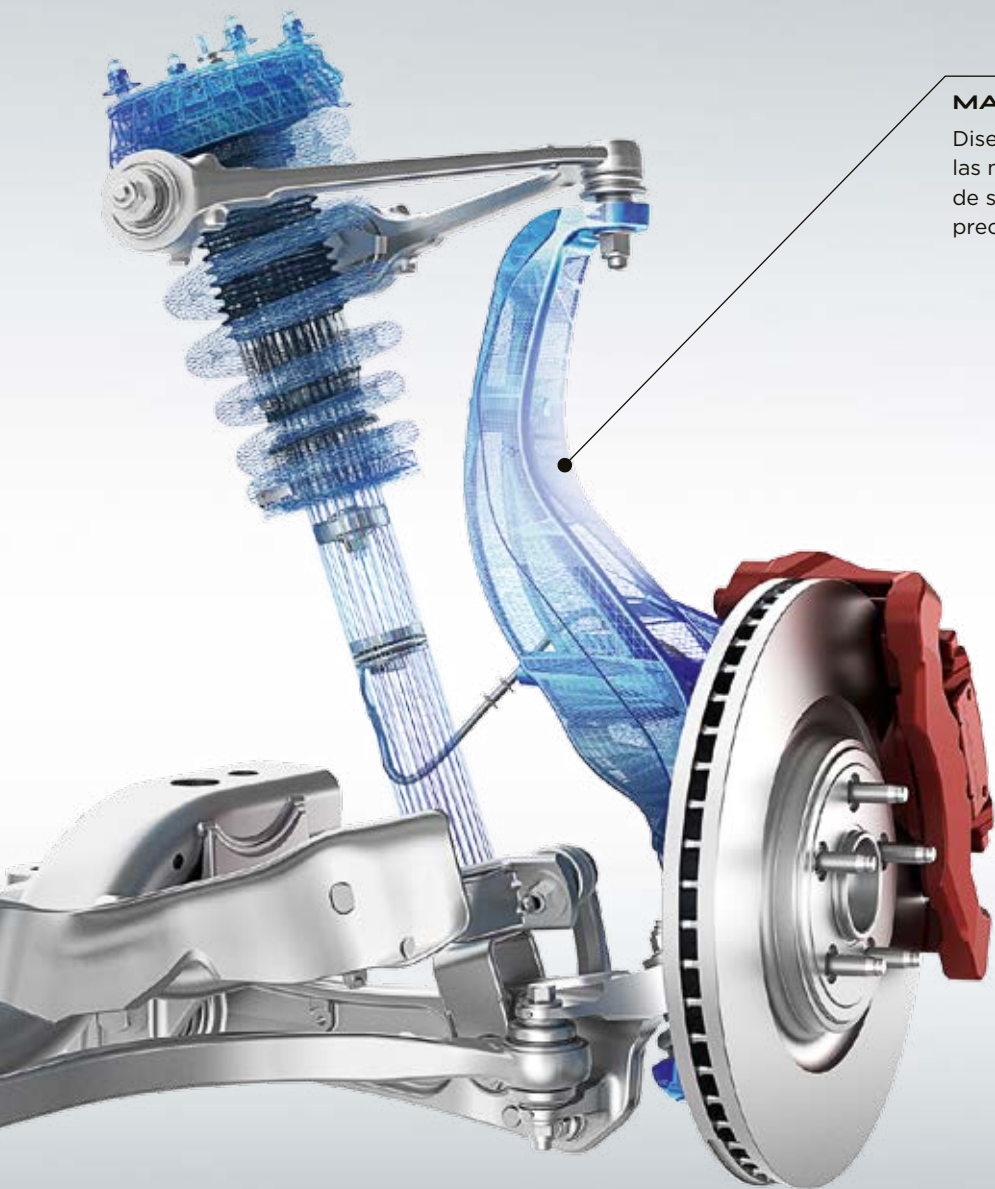

MANGUETAS DELANTERAS DE ALUMINIO

Diseñadas para optimizar la rigidez y la robustez, las manguetas delanteras de aluminio ligero y las rótulas de suspensión contribuyen a mejorar la agilidad y la precisión de respuesta del F-TYPE.

CHASIS Y SUSPENSIÓN



ESPACIO Y CONFORT

DINÁMICO Y REFINADO

La arquitectura ligera de aluminio del F-TYPE crea una plataforma inmensamente estable desde donde la suspensión de doble horquilla fabricada en aluminio forjado puede controlar el vehículo. La configuración de amortiguación optimizada consigue una impecable asociación entre dinámica y refinamiento, y ofrece la combinación perfecta entre control, agilidad y capacidad de respuesta.

ADAPTIVE DYNAMICS

Equipado de serie con motores V6 de 3.0 litros y 280 kW (380 CV) y V8 de 5.0 litros, el sistema Adaptive Dynamics ofrece una dinámica firme y una conducción suave. Analiza los índices de movimiento, balanceo y cabeceo de la carrocería 100 veces por segundo. La posición del volante también se mide 500 veces por segundo para predecir los movimientos del F-TYPE. Se ajusta la rigidez de cada amortiguador para mantener el control y la agilidad de la carrocería.

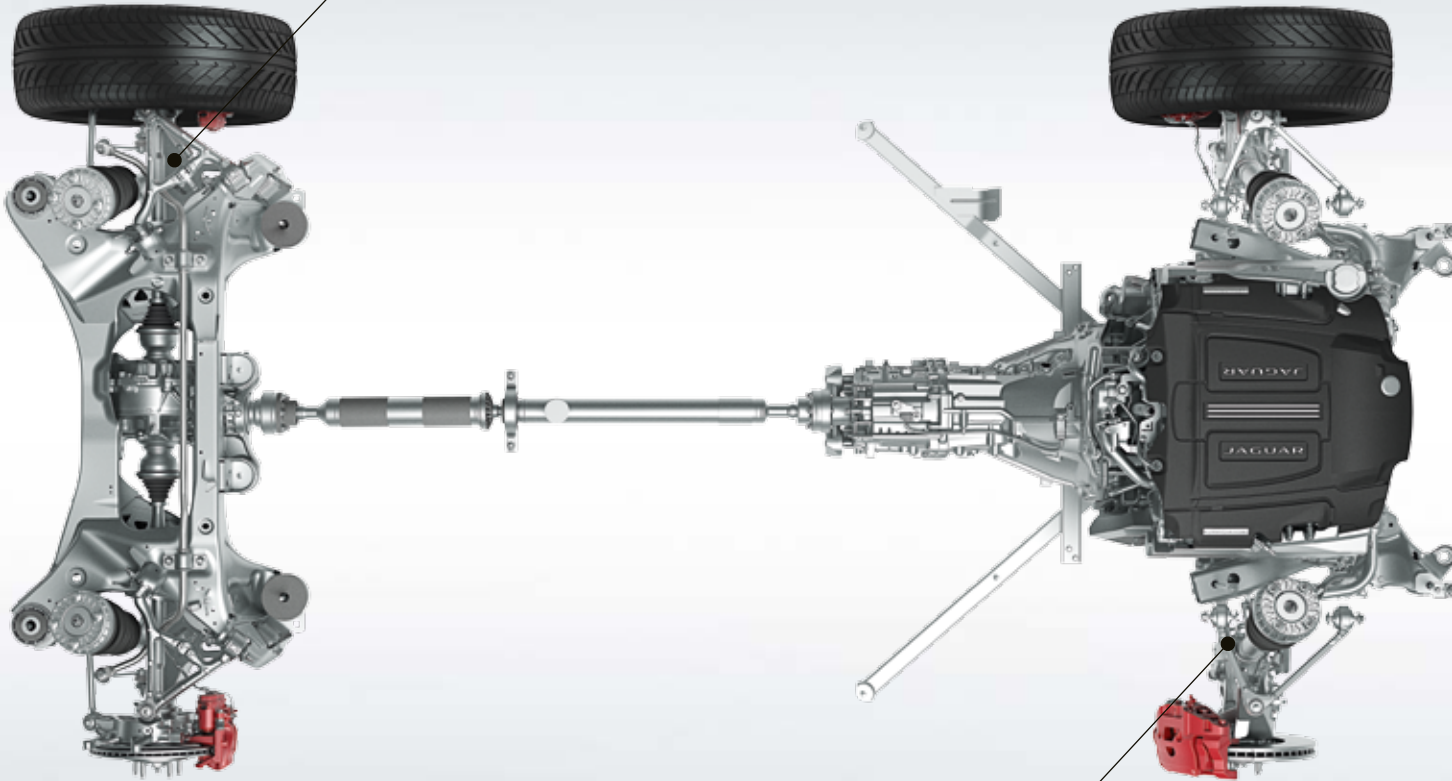

SUSPENSIÓN

Considerada por Jaguar como la mejor configuración posible para un sistema de suspensión, el diseño de aluminio de doble horquilla fabricada en aluminio forjado del F-TYPE ofrece una conducción y un control precisos.

AERODINÁMICA AVANZADA



**BAJA RESISTENCIA AERODINÁMICA
Y ALTA ESTABILIDAD**

**SPOILER TRASERO
DESPLEGABLE**

La eficiencia aerodinámica es la base del diseño del F-TYPE. Está integrada en todo el conjunto de la carrocería para proporcionar bajos niveles de elevación y garantizar una estabilidad excelente a altas velocidades. Incluso los tiradores de las puertas se retraen para crear un flujo de aire constante a lo largo de los flancos. El spoiler trasero desplegable* se eleva automáticamente a altas velocidades para reducir la elevación de la carrocería con una fuerza descendente de hasta 120 kg. Un deflector frontal situado bajo la rejilla gestiona el flujo de aire a lo largo de los bajos del vehículo, mientras que el marcado perfil de la zaga contribuye a cortar el aire limpiamente a velocidades más bajas. El resultado se traduce en una conducción y estabilidad mejoradas.

*Opcional en el F-TYPE SVR.

VEHÍCULO MOSTRADO: F-TYPE R EN COLOR YULONG WHITE CON EQUIPAMIENTO OPCIONAL



1.413 LITROS

POR MINUTO DE AGUA RECICLADA ARROJADOS
SOBRE CADA VEHÍCULO PARA ASEGURAR
LA IMPERMEABILIDAD DEL F-TYPE FRENTE A LAS
LLUVIAS TORRENCIALES

10.000.000 HORAS

DE PRUEBAS VIRTUALES, REDUCIENDO NUESTRO IMPACTO
MEDIOAMBIENTAL CON UN CONSIDERABLE AHORRO DE RECURSOS,
RESIDUOS, ENERGÍA Y COMBUSTIBLE

792.000

VEHÍCULOS VIRTUALES CREADOS PARA
PERFECCIONAR EL F-TYPE

**19.000 KILÓMETROS
DE PRUEBAS**

EXTREMADAMENTE DURAS EN EL FAMOSO CIRUITO DE CARRERAS
ALEMÁN DE NÚRBURGRING EQUIVALENTES
A MEDIA VUELTA AL MUNDO



90°C

DIFERENCIA ENTRE LAS TEMPERATURAS EXTREMAS
MÁS CÁLIDAS (+50° C) Y MÁS FRÍAS (-40° C) A LAS QUE
SE HA SOMETIDO EL F-TYPE

300 TERABYTES

DE DATOS RECOPIADOS PARA MEJORAR
CADA MILÍMETRO DEL F-TYPE

PROBADO AL EXTREMO



ANÁLISIS
VIRTUAL

PRUEBAS EN
CONDICIONES REALES

El F-TYPE primero se prueba en carretera con los sistemas virtuales Computer Aided Engineering (CAE) de Jaguar para garantizar que todos los componentes se han sometido a pruebas y desarrollos intensos antes de introducirse en el proceso de pruebas físicas. Los ingenieros produjeron una serie de prototipos virtuales para simular de manera real el comportamiento de los complejos sistemas mecánicos. Gracias a ello, pudieron analizar diversas variaciones hasta conseguir el diseño óptimo. Por ejemplo, mediante una técnica utilizada por primera vez en la industria aeroespacial, se realizaron pruebas aerodinámicas en un túnel de viento virtual al tiempo que superordenadores de alta velocidad ejecutaban pruebas de simulación de dinámica de fluidos.

Durante su ciclo de vida virtual, el F-TYPE completó medio millón de análisis para los cuales fueron necesarios 10 millones de horas de procesamiento informático y la creación de 300 TB de datos. El proceso de desarrollo mediante sistemas CAE fue uno de los factores clave a la hora de conseguir las estimulantes prestaciones y capacidad de respuesta del F-TYPE. Las pruebas reales para afinar la configuración se llevaron a cabo en instalaciones especializadas y en los entornos más duros de todo el mundo, con temperaturas de entre -40 °C y +50 °C, y altitudes de hasta 4.000 m. Las pruebas de estabilidad a alta velocidad se llevaron a cabo en Nardò, al sur de Italia. El circuito Nordschleife en Nürburgring (Alemania) fue el marco idóneo para probar aspectos tales como la conducción, la frenada, la refrigeración y la durabilidad. Conocido como el «infierno verde» y con 20,8 km de pista con 73 curvas, este circuito es famoso por ser el más difícil del mundo y la prueba definitiva para vehículos y conductores.

VEHÍCULO MOSTRADO: F-TYPE R EN COLOR YULONG WHITE CON EQUIPAMIENTO OPCIONAL

TECNOLOGÍA DE CONDUCCIÓN DINÁMICA DE CONDUCCIÓN AVANZADA



AGILIDAD MAXIMIZADA

ADAPTACIÓN CONTINUA

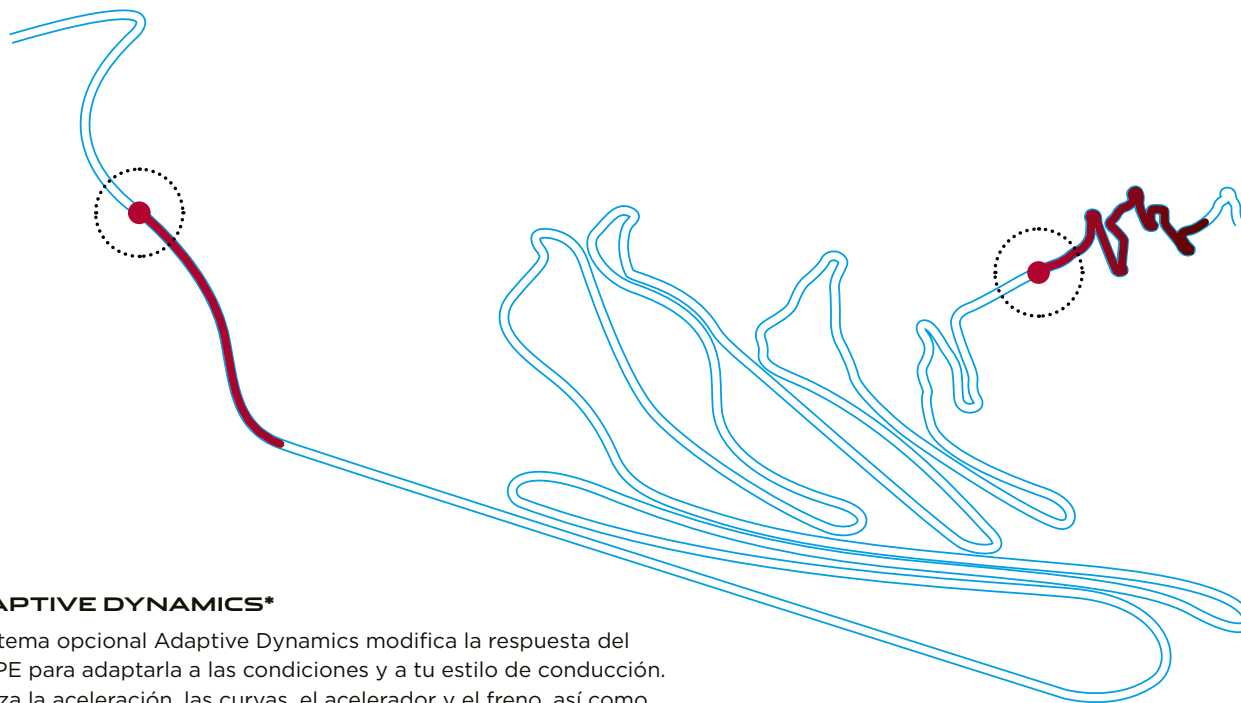

ADAPTIVE DYNAMICS*

El sistema opcional Adaptive Dynamics modifica la respuesta del F-TYPE para adaptarla a las condiciones y a tu estilo de conducción. Analiza la aceleración, las curvas, el acelerador y el freno, así como el «kick down». El movimiento de la dirección se analiza hasta 500 veces por segundo y el de la carrocería hasta 100 veces por segundo. Los amortiguadores controlados electrónicamente realizan ajustes constantes para optimizar la configuración de la suspensión y mantener el dinamismo y el confort del F-TYPE.

DIRECCIÓN ASISTIDA ELECTRÓNICA

La dirección asistida electrónica (EPAS) ofrece un control y respuesta extraordinarios, y solo se activa si el conductor quiere que intervenga, ahorrando potencia para cuando realmente se necesita, además de combustible. El sistema de dirección ofrece una respuesta inmediata y la sensación de conexión que se espera de un deportivo Jaguar. El avanzado sistema de gestión por ordenador varía el nivel de intervención en función de las circunstancias, incrementando la asistencia en maniobras a baja velocidad e intensificando su dureza a velocidades más altas.

*Solo disponible con los motores de 3.0 litros V6 de 280 kW (380 CV) y V8 de 5.0 litros.



PRESTACIONES AUMENTADAS



MODO DYNAMIC

CONFIGURABLE DYNAMICS



La activación del modo Dynamic intensifica el carácter deportivo del F-TYPE. Los cambios son más rápidos y, a más revoluciones¹ con prevención de subida de marchas automática si estamos en modo manual, se ha potenciado la respuesta del acelerador, se han endurecido los amortiguadores² y se ha aumentado la dureza de la dirección. El modo Dynamic también abre el sistema de escape deportivo activo para lograr un increíble sonido y ofrece un aspecto visual espectacular del habitáculo. El panel de instrumentos del F-TYPE y la iluminación ambiental interior configurable³ se iluminan al instante en color rojo brillante.

El sistema Configurable Dynamics² te permite personalizar el modo Dynamic del F-TYPE. Mediante la pantalla táctil, se pueden cambiar cuatro características de la conducción a Dynamic o normal. Configurable Dynamics te permite configurar el modo Dynamic para adaptarlo a tus necesidades de conducción sin importar cuál sea la combinación de sensibilidad del acelerador, puntos de cambio de marcha¹, dureza de la dirección o rigidez del amortiguador que desees.

¹Solo disponible con transmisión automática.

²No disponible con los motores de 2.0 litros 221 kW (300 CV) y 3.0 litros 250 kW (340 CV).

³De serie en los modelos F-TYPE R y F-TYPE SVR. Opcional en los modelos F-TYPE y F-TYPE R-Dynamic.



CARRETERA SECA

En condiciones de conducción normales, el par se distribuye entre las ruedas traseras para conseguir la aclamada agilidad y conducción características de Jaguar.

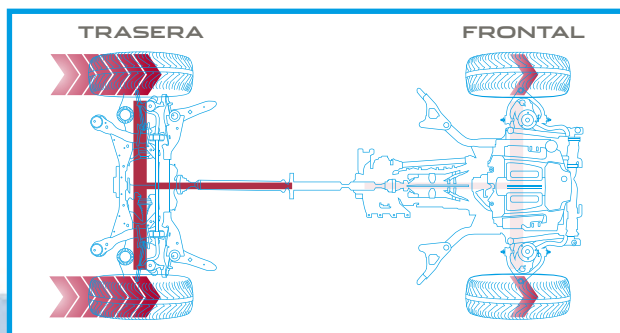

FIRME CON BAJA TRACCIÓN

En superficies deslizantes como hierba y nieve, el par puede distribuirse entre las ruedas delanteras y traseras para maximizar la tracción. En condiciones extremas donde la tracción está solo en las ruedas delanteras, hasta el 100 % del par del motor puede enviarse a las ruedas delanteras para lograr un agarre óptimo.

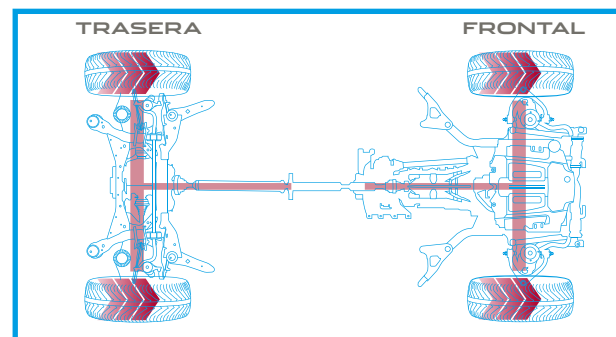

TECNOLOGÍA DE TRACCIÓN AVANZADA



TRACCIÓN TOTAL

INTELLIGENT DRIVELINE DYNAMICS

El sistema de tracción total (AWD) del F-TYPE combina la agilidad y el carácter de la tracción trasera (RWD) con la mejora en seguridad y tracción que proporciona la tracción total. En condiciones normales, el F-TYPE utiliza principalmente la tracción trasera para ofrecer pureza, sensación de control y equilibrio en la conducción. No obstante, cuando las carreteras son más desafiantes o cuando aceleras con más intensidad en superficies con bajo agarre, el sistema canaliza sutilmente la potencia en la parte delantera de manera que el F-TYPE pueda mantener una tracción óptima para avanzar cómodamente en todas las condiciones. La tracción total del F-TYPE utiliza una caja transfer situada en la parte trasera de la transmisión automática de 8 velocidades para gestionar la distribución del par apropiada entre las ruedas delanteras y traseras.

Diseñada para asegurar que el F-TYPE conserva el comportamiento dinámico apropiado para un deportivo, la caja transfer contiene un embrague multidisco accionado de manera electromecánica mediante un activador inteligente. El par se suministra con rapidez y precisión a través de un sofisticado mecanismo variador que desarrolla la fuerza necesaria en el embrague para transferir la cantidad óptima del par a las ruedas delanteras. A diferencia de otros sistemas que reaccionan ante el deslizamiento de las ruedas, el software Intelligent Driveline Dynamics (IDD) de Jaguar es predictivo y utiliza sensores que miden la aceleración y los movimientos de la dirección para anticiparse al deslizamiento de la rueda.

El IDD coordina perfectamente estos movimientos y los compara con las respuestas de los sistemas del motor, la transmisión y el control de tracción para calcular la tracción disponible y distribuir el par según sea necesario, incluso antes de perder la tracción. Desde una posición estática, el F-TYPE puede pasar de utilizar la tracción trasera a la tracción total en tan solo 165 milisegundos o en 100 milisegundos con el vehículo en movimiento. Como resultado se consigue una conducción que fusiona el carácter de la tracción trasera con la capacidad de la tracción total, ofreciendo unos excelentes niveles de rendimiento y control por muy difícil que se lo ponga la carretera.

REPARTO DE PAR EN CURVA [TORQUE VECTORING]



MEJORA DE
LA DIRECCIÓN

RESPUESTA
MEJORADA EN CURVAS

El sistema de control de reparto de par en curva del F-TYPE maximiza el control incluso en las curvas más cerradas. La tecnología de reparto de par en curva ofrece una frenada independiente controlada individual de las ruedas interiores delantera y trasera para sumarse a las fuerzas de giro que actúan sobre el vehículo. En la mayoría de las situaciones se aplica mayor potencia de frenada a la rueda interior trasera para conseguir la mayor capacidad en curvas, mientras que en la rueda interior delantera el freno se aplica para conseguir mayor eficacia y refinamiento. El resultado es una reducción del subviraje para una respuesta más precisa en curvas y un agarre más consistente al firme.

El control de reparto de par en curva ofrece una mayor agilidad y refuerza la sensación de confianza al volante. En el F-TYPE R y el F-TYPE SVR, el sistema de control de reparto de par en curva funciona conjuntamente con el sistema de diferencial activo electrónico (consulta la página 46), complementándose mutuamente para optimizar la tracción y la respuesta en curvas y para maximizar el tacto y la agilidad de la dirección.

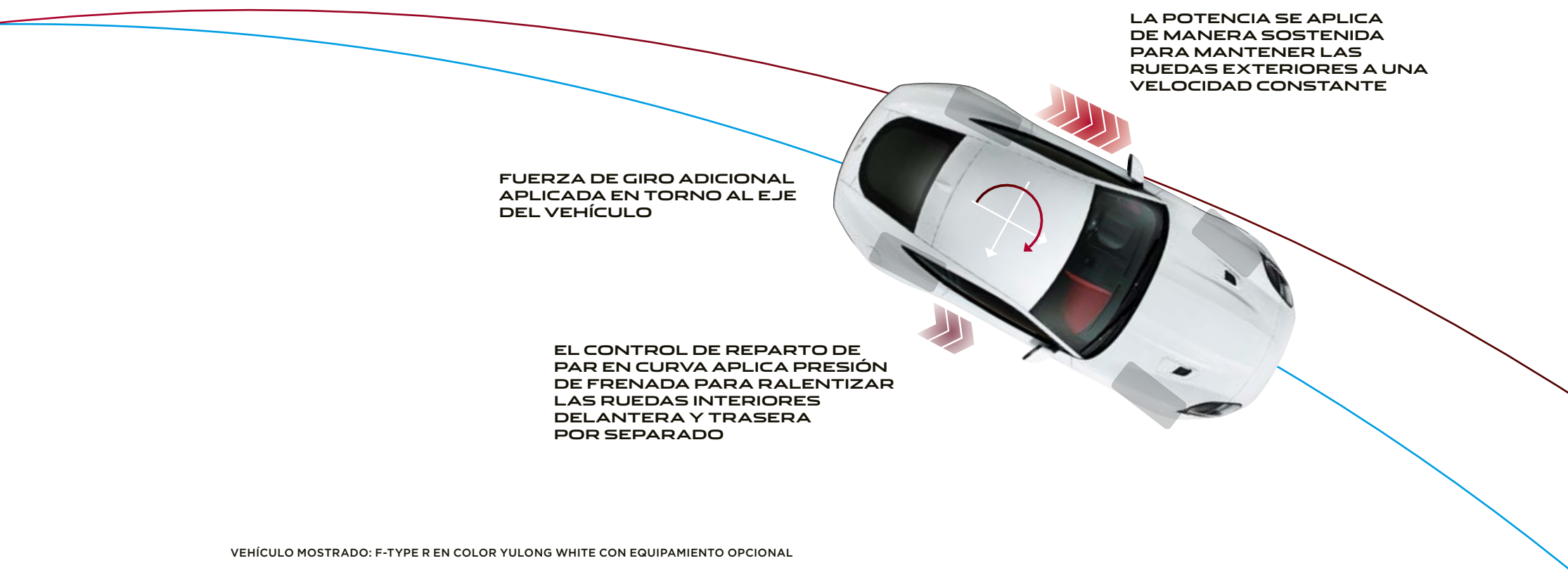

LA POTENCIA SE APLICA
DE MANERA SOSTENIDA
PARA MANTENER LAS
RUEDAS EXTERIORES A UNA
VELOCIDAD CONSTANTE

FUERZA DE GIRO ADICIONAL
APLICADA EN TORNO AL EJE
DEL VEHÍCULO

EL CONTROL DE REPARTO DE
PAR EN CURVA APLICA PRESIÓN
DE FRENADA PARA RALENTIZAR
LAS RUEDAS INTERIORES
DELANTERA Y TRASERA
POR SEPARADO

VEHÍCULO MOSTRADO: F-TYPE R EN COLOR YULONG WHITE CON EQUIPAMIENTO OPCIONAL



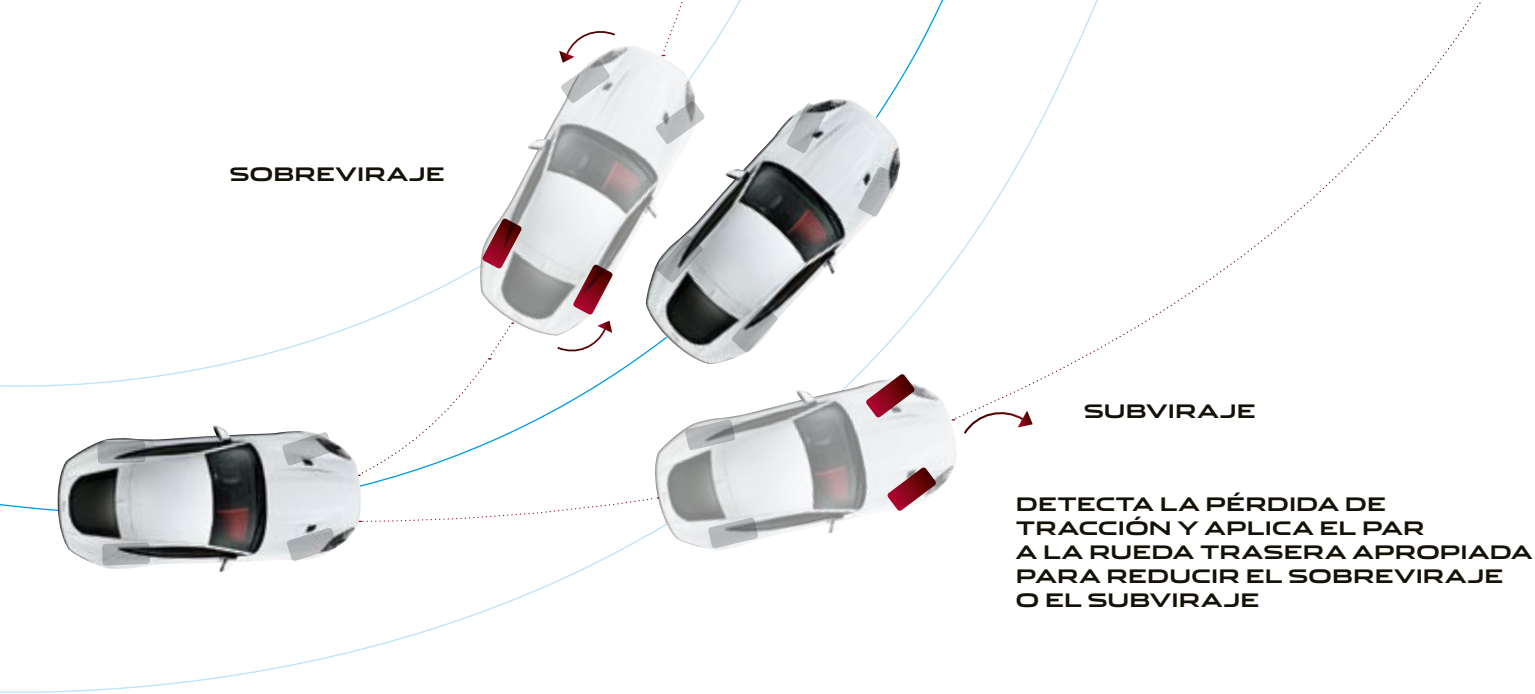

ESTABILIDAD Y CONTROL

➤ TRACCIÓN EXCELENTE | DIFERENCIAL ACTIVO ELECTRÓNICO

Los sistemas de estabilidad de Jaguar ayudan a equilibrar el movimiento del F-TYPE tanto si conduces enérgicamente, como si simplemente quieres asegurar la estabilidad del vehículo en condiciones adversas. Para aprovechar plenamente el potencial de sus prestaciones y para obtener mayor control y tracción, se incluye un diferencial de deslizamiento limitado en el motor V6 de 3.0 litros y 280 kW (380 CV) y un diferencial activo electrónico en los motores V8 de 5.0 litros de 405 kW (550 CV) y 423 kW (575 CV).

Diferencial de deslizamiento limitado: cuando una de las ruedas traseras tiene poco agarre, el diferencial de deslizamiento limitado transfiere el par a través de un paquete de embrague activado de manera mecánica a la rueda con más agarre. Esto limita el deslizamiento a través del eje y mejora el control y la tracción para una respuesta en curvas más rápida y precisa.

Diferencial activo electrónico: posee una mayor capacidad del par de bloqueo para aprovechar la mayor potencia y par de los motores V8. Este diferencial funciona con el sistema de tracción total y el software Intelligent Driveline Dynamics (IDD), así como con los sistemas de tracción y estabilidad del F-TYPE para maximizar la tracción y mejorar el control en curvas. El control electrónico variable permite que el diferencial ajuste de forma constante el par de bloqueo entre las ruedas. Esto proporciona mayor precisión de giro al entrar en las curvas y la capacidad de acelerar antes de salir de ellas, ya que el par de cada rueda es más controlable.

VEHÍCULO MOSTRADO: F-TYPE R EN COLOR YULONG WHITE CON EQUIPAMIENTO OPCIONAL







JAGUAR
CARBON CERAMIC

SISTEMAS DE FRENOS PERFORMANCE

> PERFORMANCE | LIGEROS POTENTES | DURADEROS

Hay una amplia gama de sistemas de frenos disponibles, todos ellos diseñados para ofrecer una sensación segura y progresiva junto con una potencia de frenada consistente. Las pinzas están fabricadas en aluminio para reducir el peso no suspendido del vehículo, con las consiguientes ventajas en términos de conducción y refinamiento. Cada sistema cuenta con discos de freno grandes y ventilados - hasta 398 mm de diámetro en el sistema carbocerámico. La amplia superficie de barrido mejora la fuerza de frenada y proporciona mayor capacidad a los discos para absorber y disipar la energía calorífica generada durante la frenada.

El sistema de frenos carbocerámicos de Jaguar, con sus espectaculares pinzas monobloque de color amarillo, es el más potente que se ha incorporado a un Jaguar. Ofrece una reducción de peso de hasta 21 kg, lo que reduce aún más el peso no suspendido. Con una mayor resistencia a la pérdida de eficacia y al desgaste, proporciona mayores niveles de rendimiento continuo en las condiciones más extremas.

DISCOS DE FRENO
DELANTEROS DE 355 MM
Y TRASEROS DE 325 MM



DE SERIE CON LOS MOTORES DE 221 kW (300 CV)
Y 250 kW (340 CV) PINZAS: PLATEADAS

DISCOS DE FRENO
DELANTEROS DE 380 MM
Y TRASEROS DE 325 MM



DE SERIE CON LOS MOTORES DE 280 kW (380 CV)
PINZAS: NEGRAS O ROJAS

DISCOS DE FRENO
DELANTEROS DE 380 MM
Y TRASEROS DE 376 MM



DE SERIE EN LOS MODELOS F-TYPE R Y F-TYPE SVR
OPCIONAL EN LOS MODELOS F-TYPE Y
F-TYPE R-DYNAMIC
PINZAS: NEGRAS O ROJAS

FRENOS CARBOCERÁMICOS
CON DISCOS DELANTEROS DE
398 MM Y TRASEROS DE 380 MM



OPCIONAL EN LOS MODELOS CON
TRANSMISIÓN AUTOMÁTICA*
PINZAS: AMARILLAS

*No disponible con los motores de 221 kW (300 CV) o 250 kW (340 CV).

Para obtener más información acerca de la disponibilidad de frenos, consulta la página 92-93 o configura tu vehículo en jaguar.es





TECNOLOGÍA INFOENTRETENIMIENTO

Todos los F-TYPE están equipados con Touch Pro, nuestro sistema InControl de infoentretenimiento, que ofrece una gran variedad de información y entretenimiento. Incorpora una avanzada e intuitiva tecnología para que todos puedan aprovechar al máximo el viaje.

PANTALLA TOUCH PRO DE 259 mm (10")

La pantalla táctil estándar de 259 mm (10") en el centro de la consola central admite gestos táctiles, como deslizar el dedo rápidamente o pellizcar, y ofrece la mejor experiencia audiovisual. Para enriquecer la experiencia a bordo, Touch Pro incorpora pantallas de inicio personalizables y rápidos tiempos de respuesta. El panel lateral interactivo también facilita la realización de diversas tareas.

Las funciones del interior del vehículo solo deben utilizarse cuando sea seguro hacerlo.
Los conductores deben asegurarse de que tienen el control absoluto del vehículo en todo momento.

EL INTERIOR QUE SE MUESTRA ES EL DEL F-TYPE SVR CON ASIENTOS PERFORMANCE DE PIEL WINDSOR EN EBONY CON PESPUNTE EN CONTRASTE EN IVORY

CONECTIVIDAD

InControl es un conjunto de características de serie y opcionales de Jaguar que te permite estar conectado con tu vehículo y vinculado, de forma segura y sin interrupciones, al resto del mundo. Tienes una serie de paquetes y opciones disponibles entre los que elegir. Con una variedad de aplicaciones, algunas de las funciones de InControl siguen estando activas incluso cuando te encuentras lejos de tu vehículo, para que puedas disfrutar más que nunca de la experiencia Jaguar.

CARACTERÍSTICAS DE SERIE

NAVIGATION PRO

Navigation Pro te permite guardar tus lugares favoritos y usar el control gestual de deslizamiento con el dedo o «pellizcos» para una exploración sencilla del mapa. Puede mostrar una selección de gráficos claros de mapas en 2D o 3D.

También puedes mantener tus mapas actualizados con las últimas versiones gracias a Map Care¹. La funcionalidad Navigation Pro se amplía con Connect Pro.

CONNECT PRO PACK²

Connect Pro incluye InControl Apps, Remote Premium y Pro Services. Diseñado para mejorar la experiencia dentro y fuera del vehículo, este sistema ofrece a todos los ocupantes entretenimiento y conexión con el mundo exterior durante los viajes.

SMARTPHONE PACK³

Al compartir la pantalla con el sistema de información y entretenimiento del F-TYPE, el Smartphone Pack te ayuda a mantenerte conectado de forma segura con tu smartphone, incluso en el coche. Con la tecnología InControl Apps de Jaguar, el Smartphone Pack te permite controlar desde la pantalla táctil las aplicaciones de tu smartphone Android™ o Apple® optimizadas para su uso en vehículos (como contactos, calendario y reproductor de música) a través de un cable USB. También podrás descargar aplicaciones de terceros que ofrecen una amplia gama de servicios.

INCONTROL APPS

Incluye una gama de aplicaciones homologadas por Jaguar que pueden conectarse al F-TYPE desde un smartphone. De este modo, se garantiza un uso seguro y adecuado de estas aplicaciones optimizadas para mejorar todos los aspectos de la experiencia a bordo. También podrás descargar aplicaciones de terceros que ofrecen una amplia gama de servicios. Las aplicaciones incluyen:

- **Tile⁴** - Permite encontrar objetos perdidos en tan solo unos segundos. Coloca un localizador Tile Bluetooth® en tus llaves, tu cartera o tu bolso. La sencilla aplicación Tile puede ayudarte a encontrar estos elementos en caso de extravío. A la aplicación se puede acceder en todo momento a través de la pantalla táctil del vehículo, lo que te permite estar seguro de que dispones de todo lo necesario antes de iniciar tu viaje.

¹Las actualizaciones de mapas son gratuitas durante el periodo de garantía. ²Para poder utilizar ciertas funciones, necesitas una tarjeta SIM. Servicio de suscripción de datos incluido de serie en configuraciones con navegador y Pro Services: tarjeta SIM con 500 MB al mes durante 3 años sin coste adicional. Existe la posibilidad de ampliar la tarifa de datos. Para más información acude a tu concesionario Jaguar. ³Las funciones de Smartphone Pack pueden variar según el mercado. ⁴Los localizadores Tile Bluetooth deben adquirirse por separado. 2016 Tile Inc. y el diseño de Tile son marcas comerciales de Tile, Inc.

iPhone® es una marca de Apple Inc., registrada en EE.UU. y otros países. Comprueba en tu concesionario Jaguar la compatibilidad con el iPhone.



PROTECT

Asistencia en carretera optimizada Jaguar: si tienes una avería, puedes llamar directamente al equipo de asistencia en carretera Jaguar pulsando el botón de la consola del techo o en la pantalla de asistencia de la aplicación para smartphone Remote.

Llamada de emergencia SOS: en un incidente grave, la función de llamada de emergencia SOS te pondrá en contacto automáticamente con el equipo de respuesta de emergencia, que notificará a los servicios de emergencia tu ubicación. Para que disfrutes de total tranquilidad, este servicio se proporciona durante los primeros diez años desde la fecha de registro.

Remote Essentials: la aplicación para smartphone Remote ofrece información sobre el vehículo y permite interactuar con este a distancia. Compatible con la mayoría de smartphones, Android Wear™ o Apple Watch®, este servicio incluye:

- **Seguimiento de los viajes:** esta función opcional puede registrar automáticamente el historial de viajes, incluidas las estadísticas de ruta y el kilometraje. Esta información se puede exportar por correo electrónico para usarla en informes de gastos y se puede importar en una hoja de cálculo.
- **Comprobación del estado del vehículo:** con esta función se puede comprobar el nivel de combustible y autonomía actuales, el estado de las puertas y ventanillas, así como los cierres. Puedes ver el último lugar en el que aparcaste y buscar el camino de vuelta con direcciones para volver a pie.

Remote incluye servicios de suscripción que pueden ampliarse después del plazo inicial indicado por tu concesionario Jaguar. Las funciones, las opciones y la disponibilidad de InControl dependen del mercado. Consulta con tu concesionario Jaguar para conocer la disponibilidad y los términos aplicables del mercado local. La información y las imágenes que se muestran en relación con la tecnología InControl, incluidas pantallas o secuencias, están sujetas a actualizaciones de software, control de versión y otros cambios del sistema o visuales, en función de las opciones seleccionadas. La conectividad de la red móvil no se puede garantizar en todas las ubicaciones. InControl Apps y Remote deben descargarse en Apple/Play Store. Las funciones del interior del vehículo solo deben utilizarse cuando sea seguro hacerlo. Los conductores deben asegurarse de que tienen el control absoluto del vehículo en todo momento.

La asistencia en carretera optimizada Jaguar es un servicio de suscripción que se puede ampliar después del plazo inicial indicado por tu concesionario Jaguar.

REMOTE PREMIUM

Te permite controlar e interactuar con tu F-TYPE desde tu smartphone. Podrás poner el F-TYPE en marcha a distancia, preacondicionar el climatizador, bloquear y desbloquear las puertas, realizar un seguimiento de tus trayectos o localizar tu F-TYPE en un mapa o mediante un aviso acústico y visual.

- **Bloqueo/desbloqueo a distancia:** bloquea o desbloquea las puertas a distancia con tan solo pulsar un botón. Bastará con pulsar el botón de «bloqueo» en la pantalla de seguridad del vehículo de la aplicación para smartphone Remote para accionar el cierre de las puertas, activar la alarma, plegar los retrovisores¹ y cerrar las ventanillas. Pulsa el botón de «desbloqueo» para desplegar los retrovisores exteriores, encender las luces de cruce y hacer que las luces de emergencia parpadeen dos veces.
- **Climatización a distancia:** prepara tu F-TYPE calentando o refrigerando el habitáculo previamente, para que tanto tú como los pasajeros estéis cómodos desde el primer momento.
- **Aviso acústico/visual:** esta función activa las luces de emergencia, las luces de cruce y un aviso acústico para ayudar a localizar el vehículo en un aparcamiento abarrotado.

PRO SERVICES²

Ofrece una serie de capacidades mejoradas diseñadas para que puedas llegar a tu destino con facilidad:

- **Información de tráfico en tiempo real:** usa los datos de tráfico en tiempo real para proporcionarte la idea más exacta posible del estado del tráfico de camino a tu destino.
- **Búsqueda OneBox:** estés donde estés, podrás explorar las zonas de alrededor para encontrar lugares de interés. El sistema puede acceder a información de destino experta, sugerencias de viaje e inspiración, así como comentarios de viajes de la zona.
- **Planificación de rutas y rutas de puerta a puerta:** antes de iniciar el viaje, utiliza la aplicación Route Planner o hazlo en línea para realizar búsquedas, guardar ubicaciones o configurar tu destino. La aplicación utiliza la nube para enviar tu destino automáticamente a la pantalla de navegación del vehículo. Una vez estacionado el vehículo, la aplicación Route Planner te guiará hasta tu destino a través de una verdadera experiencia de puerta a puerta, que incluye opciones de transporte público.
- **Compartir hora estimada de llegada:** puedes compartir la hora estimada de llegada para que los contactos seleccionados conozcan exactamente el momento en el que vas a llegar al destino, según los cálculos del sistema de navegación. Si vas a llegar tarde, la función de compartir tiempo estimado de llegada permite enviar actualizaciones automáticas mediante mensajes de texto o correo electrónico, sin que tú tengas que hacer nada.

¹Solo con la opción de retrovisores con sistema de plegado eléctrico. ²Las funciones de Pro Services pueden variar según el mercado.

³Secure Tracker necesitará una suscripción tras el periodo inicial indicado por el concesionario Jaguar.

- **Vista por satélite:** si deseas conocer la situación de tus alrededores desde arriba, solo tienes que cambiar a la vista por satélite.
- **Modo Commute:** permite que el sistema aprenda de tus trayectos diarios para informarte automáticamente de la duración prevista del recorrido, en función de los datos del tráfico, tanto en tiempo real como antiguos, sin necesidad de fijar un destino. El sistema aprende las rutas que realizas hasta un destino concreto y te recomienda la más rápida. Esta función se puede activar o desactivar según las preferencias del conductor.
- **Parking Service:** te permite ver dónde hay plazas de aparcamiento cuando te aproximas al destino. Solo hay que puntear sobre el parking que se prefiera y el sistema de navegación se actualiza para dirigir el vehículo hacia él.
- **Ruta en línea:** mientras vas de camino hacia un destino, el sistema supervisa las condiciones del tráfico en tiempo real y tiene en cuenta los patrones habituales del tráfico según la hora del día para mantener una ruta óptima.
- **Cámaras de seguridad:** te avisan de la ubicación de puntos negros de accidentes controlados por cámaras de seguridad.
- **Precio del combustible:** cuando toca repostar, el servicio de precio del combustible no solo encuentra gasolineras por el camino, también te permite comparar los precios del combustible para que puedas mantener los costes bajo control.

CARACTERÍSTICA OPCIONAL

SECURE TRACKER³

Utiliza una tecnología de seguimiento para avisar de un intento de robo indicando la posición del vehículo a las autoridades competentes para que puedan recuperarlo a tiempo. Incluye suscripción al servicio durante el periodo de garantía.

Remote incluye servicios de suscripción que pueden ampliarse después del plazo inicial indicado por tu concesionario Jaguar. Las funciones, las opciones y la disponibilidad de InControl dependen del mercado. Consulta con tu concesionario Jaguar para conocer la disponibilidad y los términos aplicables del mercado local. La información y las imágenes que se muestran en relación con la tecnología InControl, incluidas pantallas o secuencias, están sujetas a actualizaciones de software, control de versión y otros cambios del sistema o visuales, en función de las opciones seleccionadas. La conectividad de la red móvil no se puede garantizar en todas las ubicaciones. InControl Apps y Remote deben descargarse en Apple/Play Store. Las funciones del interior del vehículo solo deben utilizarse cuando sea seguro hacerlo. Los conductores deben asegurarse de que tienen el control absoluto del vehículo en todo momento.

AUDIO

El habitáculo de un vehículo es el sitio ideal para disfrutar de tu música favorita, y el Jaguar F-TYPE ofrece la opción de incluir dos sistemas de audio distintos para darle vida a la mejor música:



SISTEMA DE SONIDO MERIDIAN™ - 380W¹

Gran definición, agudos cristalinos y graves tan profundos como envolventes a través de 8 altavoces cuidadosamente ubicados y 2 subwoofers.

SISTEMA DE SONIDO MERIDIAN SURROUND - 770W²

Toda la plenitud y la claridad de una actuación en directo a través de una configuración de 10 altavoces, además de 2 subwoofers de dos canales, con el uso de tecnología Trifield™. Trifield, exclusivo para Meridian, combina a la perfección los canales centrales y periféricos con los canales izquierdo y derecho, asegurando una experiencia de sonido óptima y uniforme para cada pasajero.

RADIO DE AUDIO DIGITAL (DAB)²

La opción de la tecnología de radio DAB ofrece una calidad de sonido superior, una amplia gama de emisoras e información de texto en tiempo real acerca de la emisora, el programa y la canción que se estén escuchando.

¹De serie en todos los modelos. ²Opcional.

La imagen representa el sistema de sonido Meridian Surround.

MERIDIAN™

Fundada en 1977 en Cambridgeshire (Inglaterra), Meridian, el socio de sistemas de sonido de Jaguar, ha sido pionero en muchos lanzamientos, entre los que se incluyen los primeros altavoces activos y el primer procesador de sonido digital envolvente del mundo. La incorporación de la tecnología de audio Meridian ha contribuido a garantizar que el Jaguar F-TYPE cuente con el habitáculo más espectacular para disfrutar del sonido. La tecnología Cabin Correction de Meridian se utilizó para analizar la forma del habitáculo, la acústica y las características de resonancia con el objetivo de ayudar a eliminar sonidos no deseados. El algoritmo avanzado garantiza que el ritmo, la fuerza y la sincronización de una pieza musical se oigan como el artista imaginó, es decir, proporciona una experiencia de audio con una calidad excepcional para todos los pasajeros del vehículo.

	TECNOLOGÍA EXCLUSIVA MERIDIAN	ALTAVOCES + SUBWOOFERS	VATIOS
SISTEMA DE SONIDO MERIDIAN™	  	8 + 2	380
SISTEMA DE SONIDO MERIDIAN™ SURROUND	   	10 + 2	770



PROCESAMIENTO DIGITAL DE SEÑALES

Reúne todos los elementos del sistema de audio para obtener un gran rendimiento que, de otra forma, requeriría altavoces notablemente más grandes.



CABIN CORRECTION DE MERIDIAN

El algoritmo avanzado de Cabin Correction de Meridian adapta el sonido a la acústica exacta del interior del F-TYPE.



DIGITAL DITHER SHAPING DE MERIDIAN

Para mantener la calidad de las grabaciones musicales, estas se convierten a un formato digital común. Digital Dither Shaping, de Meridian, garantiza que las conversiones de señales digitales se realicen de forma uniforme y sin interrupciones, conservando los detalles más sutiles de la calidad del sonido. El resultado es una conversión musical auténtica que evoca las emociones de la grabación original.



TRIFIELD

Exclusivo de Meridian, Trifield™ combina a la perfección los canales centrales y surround con los canales izquierdo y derecho, lo que proporciona una experiencia de sonido óptima y uniforme para todos los pasajeros.

SEGURIDAD

ASISTENCIA AVANZADA A LA CONDUCCIÓN

La avanzada tecnología del F-TYPE está diseñada para velar por tu seguridad y eliminar el estrés a la hora de conducir. Puede ayudarte en un buen número de situaciones, ya sea reduciendo la posibilidad de un impacto en carretera o evitando pequeños golpes a la hora de aparcar. Esta gama de avanzados sistemas de seguridad activa y pasiva te da la tranquilidad, la información y el control necesarios para disfrutar plenamente del placer de conducir.



ASISTENCIA AL APARCAMIENTO

El control de aparcamiento delantero y trasero ayuda a que las maniobras sean más sencillas. Al seleccionar marcha atrás, se activan los sensores situados en los paragolpes delantero y trasero. También puedes activarlos manualmente. Mientras se aparca el vehículo, la pantalla y los avisos acústicos de Touch Pro te indican a qué distancia te encuentras de los obstáculos.



APARCAMIENTO AUTOMÁTICO PARK ASSIST

El sistema de estacionamiento automático toma el control del vehículo para que aparcar en línea en una plaza ajustada sea más fácil que nunca. Solo tendrás que seleccionar la marcha y controlar la velocidad. También evita el estrés de maniobrar para salir de la plaza en la que hayas aparcado. Te guiará en las maniobras mediante gráficos y notificaciones.



CÁMARA TRASERA

La cámara de visión trasera proporciona una mejor visibilidad marcha atrás. Las líneas de orientación que representan el perímetro exterior del vehículo y la trayectoria prevista se superponen en la imagen de la parte posterior que se muestra en la pantalla.

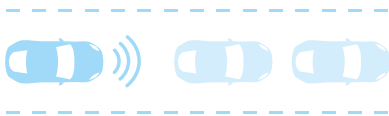

FRENADA DE EMERGENCIA

El freno de emergencia puede ayudar a evitar colisiones con otros vehículos o peatones. Si se detecta una posible colisión frontal, se muestra un aviso de colisión para dar tiempo a reaccionar. Una cámara en la parte delantera del vehículo supervisa a velocidades de entre 5 y 80 km/h si existe la posibilidad de colisiones frontales y la presencia de peatones a velocidades de entre 5 y 60 km/h. Si el sistema sigue detectando una colisión inminente y el conductor no ha reaccionado, aplicará los frenos para ayudar a reducir la gravedad del posible impacto.



ASISTENTE DE FRENADO DE EMERGENCIA

Este sistema potencia la fuerza de frenada al máximo para acortar la distancia de parada cuando se frena con rapidez. También ayuda a mantener un mayor control de la dirección ante situaciones imprevistas.

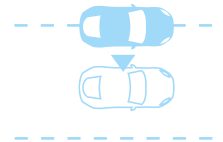

ASISTENTE DE MANTENIMIENTO DE CARRIL

La asistencia de permanencia en carril detecta si el vehículo se está saliendo accidentalmente del carril y aplica un par al volante para indicarte que debes corregir la dirección del vehículo.

Para obtener información acerca de la disponibilidad de funciones, consulta la página 80 o configura tu vehículo en jaguar.es. Para obtener información acerca de los airbags, consulta la página 80.

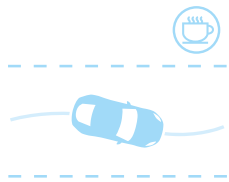

MONITORIZACIÓN DEL ESTADO DEL CONDUCTOR

Nuestro sistema de monitorización del estado del conductor sabe si estás empezando a sentirte somnoliento o cansado y te avisa con antelación de que necesitas descansar.



RECONOCIMIENTO DE SEÑALES DE TRÁFICO CON LIMITADOR DE VELOCIDAD ADAPTATIVO

El sistema de reconocimiento de señales de tráfico te mantiene informado en todo momento mostrándote las señales de límite de velocidad y de prohibición de adelantamiento en el panel de instrumentos, donde puedes verlas fácilmente. Cuando está activado, el limitador de velocidad adaptativo usa la información del sistema de reconocimiento de señales de tráfico para ajustar la velocidad del vehículo según sea necesario.



ASISTENTE DE ÁNGULO MUERTO Y MONITOR DE TRÁFICO TRASERO

El asistente de ángulo muerto puede ayudarte a evitar colisiones. Si detecta otro vehículo en el ángulo muerto al empezar a cambiar de carril, se iluminará un pequeño testigo de aviso en el retrovisor correspondiente. También se aplica un par al volante para indicarte que debes cambiar la dirección para alejarte del vehículo que se aproxima. El monitor de tráfico marcha atrás te avisa de los peligros que se aproximan por cualquier lado del vehículo, mediante avisos acústicos y visuales, para que sepas en todo momento lo que tienes por detrás, incluso cuando hay obstáculos que impiden la visibilidad.

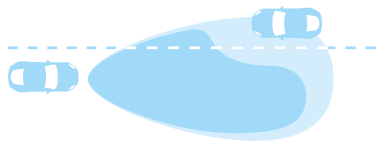

CAMBIO AUTOMÁTICO DE LUCES CORTAS-LARGAS

El sistema de cambio inteligente de luces cortas-largas cambia automáticamente entre las luces cortas y largas cuando es necesario, utilizando un sensor situado en la parte delantera del retrovisor interior.

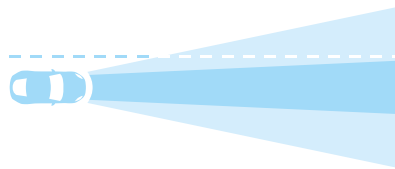

SISTEMA DE FAROS LED

El sistema de faros LED (opcional en F-TYPE) ofrece la mejor iluminación posible ajustando automáticamente los faros del F-TYPE a tu velocidad y a las condiciones meteorológicas. A velocidades bajas, amplía la luz corta para iluminar tu visión periférica, lo que te ayudará a ver mejor a los peatones y distinguir los cruces. A velocidades altas, el sistema alza y estrecha la luz corta para ampliar la visibilidad.



SISTEMA DE PROTECCIÓN DE PEATONES

Este sistema ayuda a proteger a quienes se encuentran fuera del vehículo y también a sus ocupantes. Si el vehículo entra en contacto con un peatón, nuestro sistema de protección de peatones líder en el sector eleva automáticamente el capó para ayudar a amortiguar un posible impacto.



EL TEATRO DE LOS SUEÑOS

OPERACIONES DE VEHÍCULOS ESPECIALES

EL CENTRO DE EXCELENCIA DE JAGUAR

La división Operaciones de Vehículos Especiales (SVO) monta y acaba a mano vehículos con iluminación de efecto halo y ediciones limitadas para coleccionistas, incluido el F-TYPE SVR. Cada uno pone de manifiesto lo mejor de Jaguar con un rendimiento increíble, una elegancia excepcional y una tecnología vanguardista. Con un equipo dedicado de diseñadores, ingenieros y técnicos, SVO lleva la ingeniería de precisión más alto que nunca y ofrece la oportunidad de contar con una mayor identidad, elección y personalización. Un vehículo de SVO es la máxima expresión de Jaguar.

La división de operaciones de vehículos especiales tiene su sede en Warwickshire (Inglaterra). Esta planta de 20.000 m² ha sido creada para ofrecer a los clientes más exigentes la posibilidad de dar rienda suelta a su pasión por Jaguar. Cuenta con más de 40 plataformas de inspección, instalaciones para encargos de clientes y una instalación de pintura premium respetuosa con el medio ambiente.

El F-TYPE ahora está disponible con una gama opcional de 18 acabados y colores de efecto especial y ultra premium. Son acabados y colores elaborados con la última tecnología, obtenidos en nuestro innovador centro de operaciones de vehículos especiales (SVO). Todos los colores ultrametalizados tienen un acabado brillante o, como opción adicional, un acabado mate satinado (consulta las páginas 90-91).





EL CONCEPTO DE F-TYPE SVR



MATERIALES INNOVADORES

AERODINÁMICA AVANZADA

El F-TYPE-SVR ha sido diseñado y desarrollado por el departamento de Operaciones de Vehículos Especiales, donde nuestros ingenieros altamente cualificados y expertos en aerodinámica han explorado minuciosamente cada componente imaginable para maximizar las prestaciones del F-TYPE SVR. Tanto en la versión Coupé como en la versión Convertible, se trata del F-TYPE definitivo. Materiales innovadores y un avanzado diseño aerodinámico que llevan el concepto del F-TYPE más allá de lo extraordinario con un excepcional grupo motriz que convierte al F-TYPE SVR en nuestro vehículo de producción más rápido hasta la fecha. Con unas prestaciones y una calidad de marcha y conducción sencillamente soberbias, el F-TYPE SVR transforma la conducción diaria en una experiencia fuera de lo común.

El sistema de tracción total (AWD) de bajo peso del F-TYPE SVR, con Intelligent Driveline Dynamics (IDD), ofrece la potencia del motor con eficiencia y control. El motor V8 de 5.0 litros ha sido recalibrado para producir 423 kW (575 CV) y un par de 700 Nm, con una relación de potencia-peso de 248 kW/t (337 CV/tonelada). Te llevará de 0 a 100 km/h en solo 3,7 segundos, hasta una velocidad máxima de 322 km/h*. Pero no solo se trata de números, es algo más que una simple máquina. Porque Jaguar convierte las prestaciones en arte. El F-TYPE SVR es nuestra última obra maestra.

*En la versión Coupé.





AERODINÁMICA DEL F-TYPE SVR

➤ **CAPACIDAD MAXIMIZADA**

CARGA AERODINÁMICA AJUSTABLE

Las prestaciones del F-TYPE SVR no se expresan por su diseño exterior, sino que son resultado de este. La forma obedece a la función en cada curva sinuosa y en cada línea de trazado fino. Cada elemento único del diseño, incluso el detalle más sutil, contribuye a mejorar el F-TYPE SVR. Su avanzado diseño ofrece una menor resistencia y niveles más altos de carga aerodinámica. Como resultado, el F-TYPE SVR corta el aire con facilidad, logrando una aceleración más rápida y una conducción más eficiente y con menos esfuerzo a velocidad de crucero. La elevada carga aerodinámica mejora la estabilidad y la conducción, el agarre en carretera y la capacidad dinámica.

TOMAS DE AIRE Y DEFLECTOR DELANTEROS

Las exclusivas y amplias tomas de aire, situadas en la parte inferior del parachoques, maximizan el flujo de aire para refrigerar el motor y los frenos y mejorar las prestaciones. El deflector de precisión diseñado especialmente para el F-TYPE SVR dirige el flujo de aire hacia el vehículo para una refrigeración óptima. También genera carga aerodinámica en la parte delantera del vehículo para equilibrar el alerón trasero.

REJILLAS DE AIRE DEL CAPÓ Y BRANQUIAS

La peculiar forma de las rejillas de aire del capó maximiza el flujo de aire en todo el compartimento motor. Con ello se consigue favorecer la refrigeración para que el motor pueda funcionar a pleno rendimiento. El aire localizado en la zona de las ruedas se libera a través de las branquias laterales que gestionan el flujo de aire en torno a los arcos de las ruedas para minimizar la resistencia aerodinámica y mejorar la eficiencia del F-TYPE SVR.

REFRIGERACIÓN MEJORADA

El sistema de refrigeración del F-TYPE SVR ha recibido importantes modificaciones para mejorar el flujo de aire. En el proceso ha sido necesario cambiar la ubicación del radiador auxiliar y reducir el tamaño del travesaño del paragolpes y de la toma de admisión. Todo ello incrementa el espectro global de prestaciones del F-TYPE SVR para conseguir un mayor rendimiento en situaciones de conducción extremas.

VEHÍCULO MOSTRADO ARRIBA Y EN PÁGINAS ANTERIORES: F-TYPE SVR EN COLOR CALDERA RED CON EQUIPAMIENTO OPCIONAL



ALERÓN AERODINÁMICO

El alerón aerodinámico es parte integral del mejorado rendimiento del F-TYPE SVR. Comparado con el alerón trasero estándar del F-TYPE Coupé, el F-TYPE SVR genera mayor carga aerodinámica pero menor resistencia. El alerón es más elevado y más ancho que el spoiler estándar del F-TYPE Coupé, permitiendo que actúe en todo el ancho del vehículo y no solo a lo largo del maletero.

El aire pasa por encima y por debajo del alerón, dejando que el principio de Bernoulli actúe a favor del vehículo. El aire que se mueve más rápido bajo el alerón se encuentra a menor presión que el que pasa por encima de este, generando una carga aerodinámica adicional.

El alerón del F-TYPE SVR funciona en dos posiciones distintas:
En el F-TYPE SVR Coupé, el alerón aerodinámico se abre a 113 km/h y se repliega a 80 km/h.
En el F-TYPE SVR Convertible, el alerón aerodinámico se abre a 97 km/h y se repliega a 64 km/h.

ALERÓN DESPLEGADO

Cuando el alerón del F-TYPE SVR se encuentra desplegado, incrementa la carga aerodinámica para mejorar la estabilidad y la conducción a máxima velocidad. En esta posición, el alerón proporciona una reducción del coeficiente de resistencia aerodinámica del 2,5 %, además de una reducción del coeficiente de elevación del 15 %.

ALERÓN REPLEGADO

Para alcanzar la velocidad máxima (V-Max), el alerón se repliega para reducir la resistencia aerodinámica. Funciona en combinación con el alerón delantero y otras mejoras aerodinámicas para conseguir una mejora del coeficiente de resistencia aerodinámica de un 7,5 % y una reducción del coeficiente de elevación del 45 %.

V-MAX

Para alcanzar los 322 km/h* es necesario preparar el F-TYPE SVR de antemano. Selecciona el modo «Dynamic» y presiona el interruptor del alerón aerodinámico desplegable durante 3 segundos para activar el modo «V-Max». Mientras permanezca activo, se mostrará un símbolo de manera permanente en el cuadro de instrumentos. En este modo, el alerón permanece repliegado para reducir la resistencia aerodinámica al mínimo a cualquier velocidad.

BAJOS Y DIFUSOR TRASEROS

El diseño plano de los bajos traseros reduce la resistencia aerodinámica, mientras que el difusor trasero actúa en combinación con estos para gestionar el flujo de aire, lo que incrementa la estabilidad del F-TYPE SVR.

*En la versión Coupé.



108 SOM

F-TYPE

TECNOLOGÍAS ULTRALIGERAS DEL F-TYPE SVR



REDUCCIÓN DE PESO

DISEÑO INNOVADOR

El peso es incompatible con el rendimiento. Por eso hemos diseñado el F-TYPE SVR para que sea lo más ligero posible. Cada gramo tiene una razón de ser. Cada miligramo que se reduce ofrece una aceleración más rápida, una conducción más ágil y una frenada más precisa. Incluso el interior sigue ofreciendo comodidad y refinamiento en la misma medida. El F-TYPE SVR posee la capacidad de transformar sin esfuerzo el rendimiento en algo gratificante.

LLANTAS DE ALEACIÓN FORJADAS

Las llantas de aleación forjadas a medida del F-TYPE SVR están equipadas con unos exclusivos neumáticos Pirelli P ZERO™. Estos son 10 mm más anchos que los neumáticos estándar del F-TYPE para mejorar la conducción y el agarre, mientras que las llamativas llantas forjadas reducen el peso total en 13,8 kg.

FRENOS CARBOCERÁMICOS

Los frenos CCM opcionales del F-TYPE SVR reducen hasta 21 kg de peso en comparación con las alternativas no cerámicas.

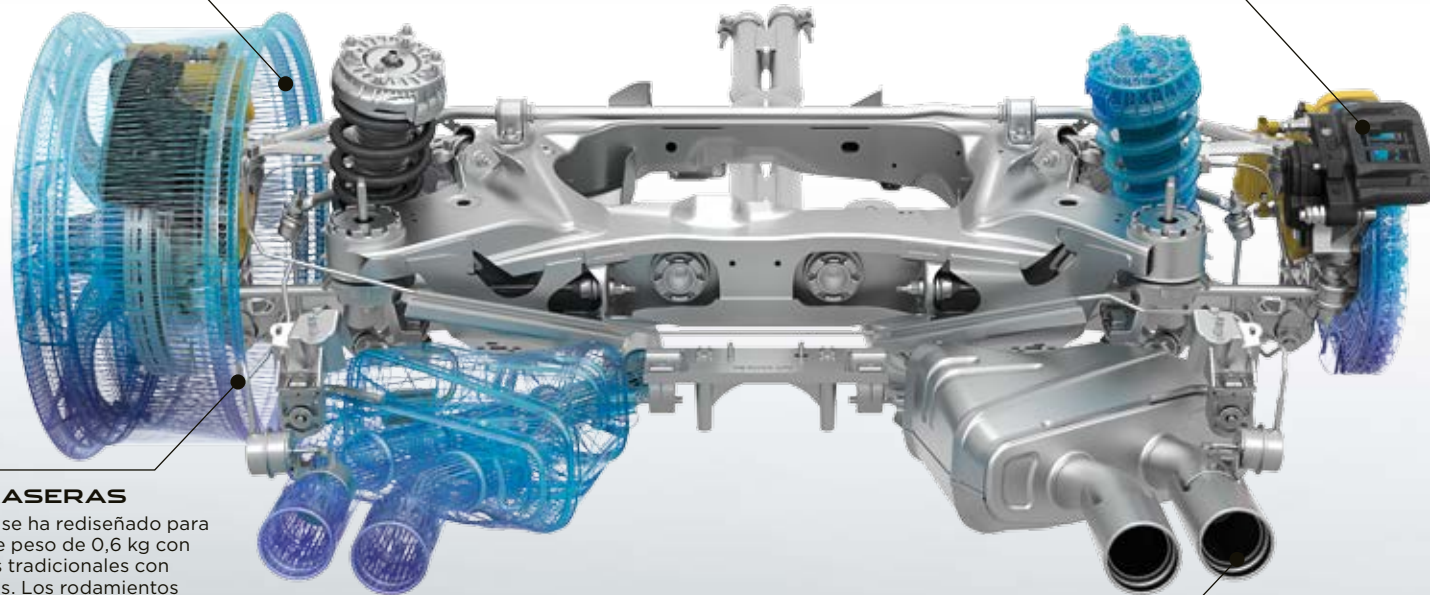

MANGUETAS TRASERAS

El sistema de suspensión se ha rediseñado para permitir una reducción de peso de 0,6 kg con respecto a las manguetas tradicionales con los frenos carbo-cerámicos. Los rodamientos traseros más grandes del F-TYPE SVR contribuyen a incrementar la rigidez hasta un 37 % con respecto a las manguetas convencionales del F-TYPE. De esta manera, el vehículo es capaz de manejar fuerzas G laterales aún mayores.

ESCAPE DE TITANIO

El sistema de escape de bajo peso fabricado en titanio e Inconel® reduce el peso en 16 kg. El diseño con distintivo «SVR» no es lo que lo hace único, sino también su inconfundible sonido. El F-TYPE SVR se reconoce por el característico rugido de su escape.





INTERIOR DEL F-TYPE SVR

> SVR DETALLES EXCLUSIVOS | **ACABADOS ARTESANALES DE ESTILO DEPORTIVO**

Del mismo modo que no se ha pasado por alto ningún detalle de la ingeniería ni del diseño exterior del F-TYPE SVR, su interior es una prueba evidente de la devoción por los detalles de la división SVO. Nada más abrir la puerta, el umbral con la inscripción «SVR» anuncia que el espacio que aguarda en el interior es realmente especial.

El habitáculo está repleto de materiales exclusivos, desde finos respuntes en contraste hasta acabados ultramodernos que crean una sensación de calidad absoluta. El volante con el distintivo «SVR» con levas de cambio más grandes de aluminio anodizado ofrece una impecable conexión con la carretera, mientras que los cómodos asientos Performance acolchados ofrecen la comodidad y sujeción necesarias para que puedas disfrutar de una conducción verdaderamente dinámica.

VEHÍCULO MOSTRADO: F-TYPE SVR CON ASIENTOS PERFORMANCE DE PIEL EN COLOR EBONY ACOLCHADOS CON RESPUNTE EN COLOR CIRRUS, MICROPESPUNTE Y EQUIPAMIENTO OPCIONAL

PERSONALIZACIÓN F-TYPE - LA ELECCIÓN ES TUYA

 Configura tu vehículo en jaguar.es



ELIGE TU MOTOR

Página 72

Elige uno de los potentes y eficientes motores gasolina del F-TYPE que mejor se adapte a tu estilo de conducción.

ELIGE TU MODELO Y OPCIONES

Página 76

Compara las características de serie y opcionales de los diferentes modelos F-TYPE.

ELIGE TU COLOR

Página 88

Expresa tu estilo personal con uno de los espectaculares colores exteriores del F-TYPE.

ELIGE TUS

LLANTAS Y SISTEMA DE FRENO

Página 92

Complementa el espectacular estilo del F-TYPE con un juego de llantas de aleación con un diseño elegante.

ELIGE TU

INTERIOR

Página 94

Hay una amplia selección de materiales, pieles y acabados premium para todos los gustos.

ELIGE TUS

ACCESORIOS JAGUAR GEAR

Página 108

Haz aún más tuyo tu F-TYPE con la gama de elegantes, prácticos y versátiles accesorios oficiales que encontrarás en tu concesionario Jaguar.

1 ELIGE TU MOTOR

 Configura tu vehículo en jaguar.es

> MOTOR i4

2.0 LITROS i4

MOTOR GASOLINA
TURBO [300 CV]
CON TRACCIÓN TRASERA
T. AUTOMÁTICA

POTENCIA MÁXIMA 221 kW (300 CV)

PAR MÁXIMO: 400 Nm

ACELERACIÓN 0-100 km/h
5,7 segundos

VELOCIDAD MÁXIMA 250 km/h

F-TYPE, F-TYPE R DYNAMIC,
F-TYPE CHEQUERED FLAG EDITION

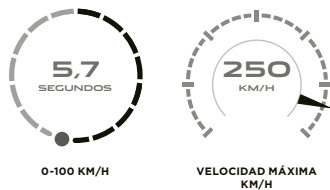

> MOTORES V6

3.0 LITROS V6

MOTOR GASOLINA
SOBREALIMENTADO [340 CV]
CON TRACCIÓN TRASERA
T. MANUAL O T.AUTOMÁTICA

POTENCIA MÁXIMA 250 kW (340 CV)

PAR MÁXIMO 450Nm

ACELERACIÓN 0-100 km/h
T. manual 5,7 segundos/T. automática 5,3 segundos

VELOCIDAD MÁXIMA 260 km/h

F-TYPE, F-TYPE R DYNAMIC,
F-TYPE CHEQUERED FLAG EDITION*

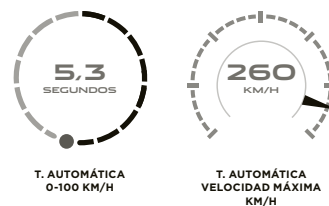
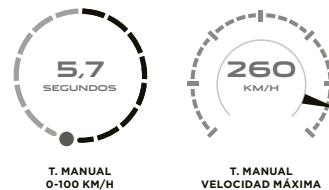

3.0 LITROS V6

MOTOR GASOLINA
SOBREALIMENTADO [380 CV]
CON TRACCIÓN TRASERA
T. MANUAL O T.AUTOMÁTICA

POTENCIA MÁXIMA 280 kW (380 CV)

PAR MÁXIMO 460Nm

ACELERACIÓN 0-100 km/h
T. manual 5,5 segundos/T. automática 4,9 segundos

VELOCIDAD MÁXIMA 275 km/h

F-TYPE, F-TYPE R DYNAMIC,
F-TYPE CHEQUERED FLAG EDITION*

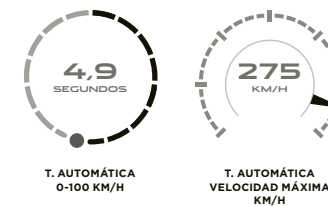
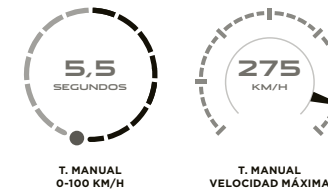

*Solo con transmisión automática. **Solo en la versión Coupé.

➤ MOTORES V8

3.0 LITROS V6

MOTOR GASOLINA
SOBREALIMENTADO [380 CV]
CON TRACCIÓN TOTAL
T. AUTOMÁTICA

POTENCIA MÁXIMA 280 kW (380 CV)

PAR MÁXIMO 460Nm

ACELERACIÓN
0-100km/h 5,1segundos

VELOCIDAD MÁXIMA 275 km/h

F-TYPE, F-TYPE R DYNAMIC,
F-TYPE CHEQUERED FLAG EDITION



0-100 KM/H



VELOCIDAD MÁXIMA
KM/H

5.0 LITROS V8

MOTOR GASOLINA
SOBREALIMENTADO [550 CV]
CON TRACCIÓN TOTAL
T. AUTOMÁTICA

POTENCIA MÁXIMA 405 kW (550 CV)

PAR MÁXIMO 680Nm

ACELERACIÓN
0-100km/h 4,1segundos

VELOCIDAD MÁXIMA
300 km/h

F-TYPE R



0-100 KM/H

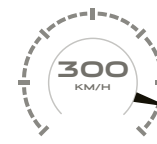

VELOCIDAD MÁXIMA
KM/H

5.0 LITROS V8

MOTOR GASOLINA
SOBREALIMENTADO [575 CV]
CON TRACCIÓN TOTAL
T. AUTOMÁTICA

POTENCIA MÁXIMA 423 kW (575 CV)

PAR MÁXIMO 700Nm

ACELERACIÓN
0-100km/h 3,7segundos

VELOCIDAD MÁXIMA
322 km/h**

F-TYPE SVR



0-100 KM/H



VELOCIDAD MÁXIMA
KM/H



NUEVO F-TYPE CHEQUERED FLAG

Ponte al volante del Jaguar F-TYPE Chequered Flag y siente su potencia. Este coche es pura emoción hecha realidad. Una pieza de ingeniería. Máximo rendimiento. El Chequered Flag es emoción en estado puro: hace honor al historial de la marca en el mundo de la competición. Bajo su esculpido capó encontrarás el secreto de la potencia bruta del F-TYPE. Los detalles de diseño como los emblemáticos anagramas, los deportivos estribos laterales del color de la carrocería y el techo de contraste negro hacen que el vehículo adquiera un aspecto dinámico. En el interior, los asientos con acabado en relieve «Chequered Flag», el volante con detalle en rojo en la parte central superior inspirado en los coches de carreras y una atención al detalle insuperable reafirman la naturaleza de Jaguar. Vamos, pisa el acelerador y hazlo rugir. Es un coche que disfruta en la carretera.

FUNCIONES DE SERIE DEL F-TYPE CHEQUERED FLAG EDITION

• Una selección de motores de gasolina sobrealimentados Ingenium i4 y V6. Coupé o Convertible. Con tracción trasera (RWD) o tracción total (AWD).

Exterior:

- Disponible en Caldera Red, Fuji White o Carpathian Grey • Black Design Pack con estribos laterales ampliados
- El Chequered Flag cuenta con estribos laterales ampliados en lugar del Exterior Black Design Pack • Techo en contraste negro • Llantas de 20" con 6 radios dobles Style 6003 con acabado en Gloss Black • Pinzas de freno rojas
- Anagrama «Chequered Flag» en la parte delantera y trasera.

Interior:

- Interior de piel Windsor en Ebony con pespunte en Pimiento Red o Cirrus • Revestimiento del techo en Suedecloth Ebony • Asientos Performance con acabado en relieve «Chequered Flag» • Cinturones de seguridad rojos • Volante calefactable «Chequered Flag» con detalle de color rojo en la parte central superior • Alfombrillas con grabado en relieve «Chequered Flag» • Embellecedor de la consola en aluminio Black Brushed • Embellecedores metálicos de los estribos en color rojo.



2 ELIGE TU MODELO

 Configura tu vehículo en jaguar.es



F-TYPE

CARACTERÍSTICAS PRINCIPALES

Escape deportivo activo
Modo Dynamic
Frenada de emergencia
Spoiler del maletero desplegable
Faros de xenón con luces LED característica
Luces LED traseras
Parabrisas con filtro solar
Asientos Sport con secciones frontales en piel y Suedecloth
Asientos eléctricos de 6 movimientos
Volante de piel con levas de cambio en Silver (solo transmisión automática)
Consola central en Knurled Aluminium
Pantalla táctil de 259 mm (10")
Sistema de sonido Meridian™
Sistema Navigation Pro
Controles de aparcamiento delantero y trasero
Cámara trasera

300 CV Y 340 CV

Suspensión pasiva
Diferencial abierto con reparto de par en curva (Torque Vectoring)
Llantas de aleación de 18"
Discos de freno delanteros de 355 mm y traseros de 325 mm

380 CV

Adaptive Dynamics
Diferencial de deslizamiento limitado con reparto de par en curva
Llantas de aleación de 19"
Discos de freno delanteros de 380 mm y traseros de 325 mm con pinzas de freno en negro
Tracción total (AWD) (opcional)



F-TYPE R-DYNAMIC

CARACTERÍSTICAS PRINCIPALES (ADICIONALES A F-TYPE)

Escape deportivo activo conmutable
Design Pack en Gloss Black (opcional)
Faros LED con luces de conducción diurna características
Consola central en Delta Aluminium
Distintivo «R-Dynamic»

300 CV Y 340 CV

Suspensión pasiva
Diferencial abierto con reparto de par en curva
Llantas de aleación de 19"
Discos de freno delanteros de 355 mm y traseros de 325 mm

380 CV

Adaptive Dynamics
Diferencial de deslizamiento limitado con reparto de par en curva
Llantas de aleación de 20"
Discos de freno delanteros de 380 mm y traseros de 325 mm con pinzas de freno en negro
Tracción total (AWD) (opcional)



F-TYPE R

CARACTERÍSTICAS PRINCIPALES

550 CV

Tracción total (AWD)

Discos de freno delanteros de 380 mm y traseros de 376 mm con pinzas de freno en rojo

Diferencial activo electrónico con reparto de par en curva

Modo Dynamic configurable

Llantas de aleación de 20"

Pedales metálicos brillantes

Interior en piel Windsor

Asientos R Performance

Asientos eléctricos de 12 movimientos con memoria

Volante de piel con distintivo «R» y levas de cambio en Silver

Consola central en Linear Vee Aluminium con distintivo «R»

Iluminación ambiental interior configurable

Deflector de viento (solo en el modelo Convertible)



F-TYPE SVR

CARACTERÍSTICAS PRINCIPALES (ADICIONALES A F-TYPE R)

575 CV

Sistema de escape de bajo peso de titanio e Inconel®

Llantas de aleación forjadas de 20"

Aerodinámica rediseñada

Alerón trasero aerodinámico en Carbon Fibre

Asientos SVR Performance

Revestimiento del techo en Suedecloth

Volante térmico de piel con distintivo «SVR» y levas de cambio de aluminio

Consola central en Dark Brushed Aluminium con distintivo «SVR»

2 ELIGE TUS CARACTERÍSTICAS OPCIONALES

 Configura tu vehículo en jaguar.es

➤ ESTILOS DE TECHO

El F-TYPE está disponible con diferentes tipos de techo para que puedas elegir el más acorde a tu estilo personal. Cada uno de los techos tiene sus propios rasgos distintivos y todos ellos añaden un marcado componente de individualidad al diseño interior y exterior del vehículo.



TECHO DE ALUMINIO

El estilo Coupé por excelencia. El techo de aluminio del F-TYPE es resistente y al mismo tiempo ligero, como el resto del vehículo. Su color, diseño y línea lo convierten en el complemento perfecto del imponente perfil del F-TYPE. El techo de aluminio define al F-TYPE en su forma deportiva más pura.



TECHO PANORÁMICO DE CRISTAL

El techo totalmente panorámico incrementa la luminosidad y la sensación de amplitud en el habitáculo y es opcional en los modelos F-TYPE Coupé. Esta opción cuenta con una pantalla interior que se puede cerrar manualmente y que impide el paso de hasta un 99 % de la luz exterior.



TECHO EN CARBÓN FIBRE*

Con un exterior en Carbon Fibre y paneles interiores unidos entre sí para crear una estructura robusta y al mismo tiempo ligera, el techo en Carbon Fibre opcional del F-TYPE Coupé es un 20 % más ligero comparado con un techo convencional de aluminio. Incorpora una trama en Carbon Fibre visible a través de una densa capa de lacado de alta calidad.



TECHO CONVERTIBLE

El techo de tejido ligero del F-TYPE Convertible está disponible en una selección de cuatro colores. Ofrece un mejor aislamiento acústico gracias al uso de material textil compuesto e incorpora una ventanilla trasera de cristal térmico perfectamente integrada en la estructura. El techo se puede subir o bajar en tan solo 12 segundos y funciona de forma totalmente automática a velocidades de hasta 50 km/h.

*Para obtener más información sobre la disponibilidad, consulta con tu concesionario Jaguar más cercano.

VEHÍCULOS MOSTRADOS: F-TYPE R EN COLOR YULONG WHITE CON EQUIPAMIENTO OPCIONAL

COLORES DE TECHO CONVERTIBLE

DE SERIE

Negro

OPCIONAL

Gris

Rojo

Beige

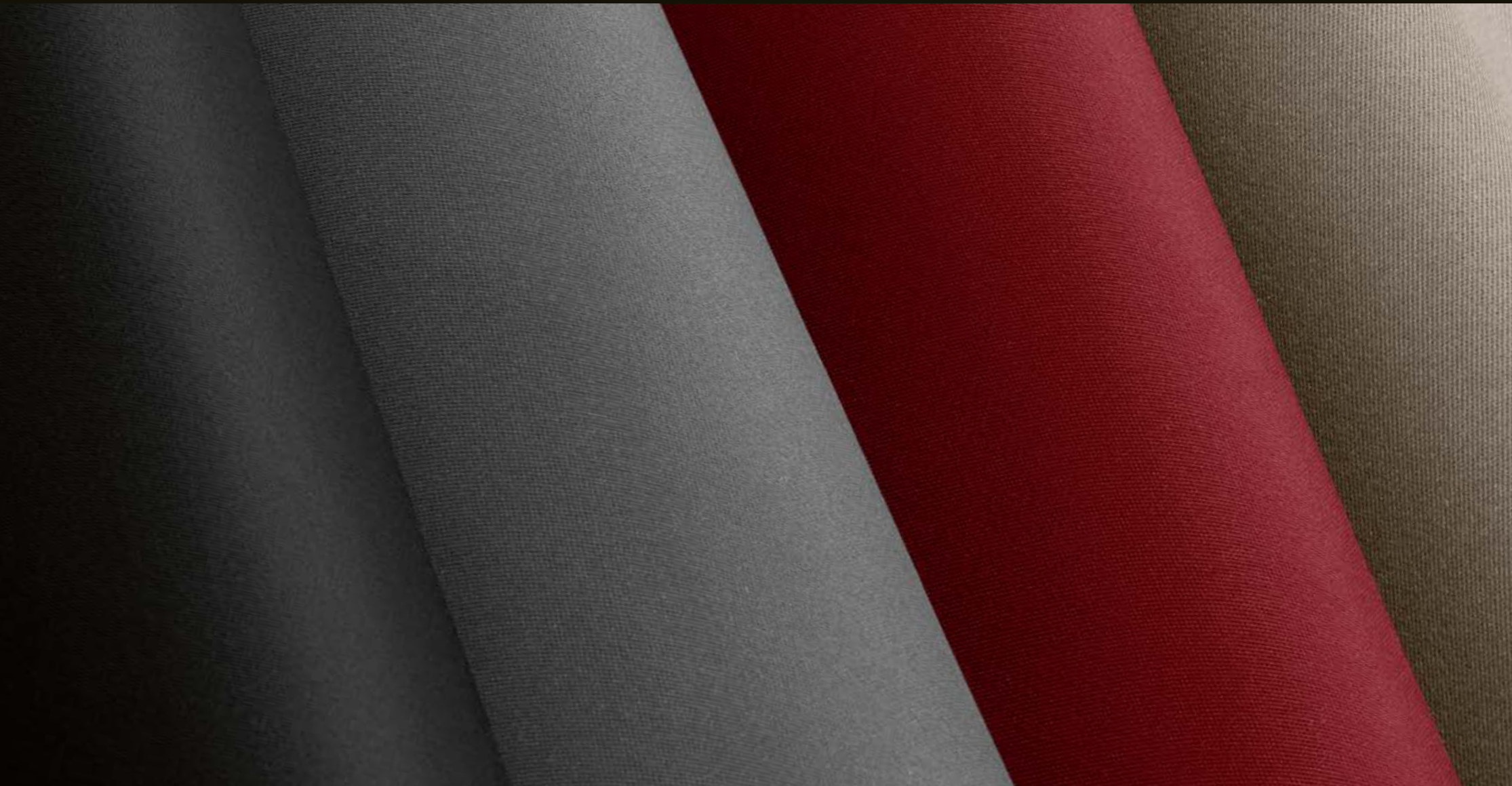

2 ELIGE TUS CARACTERÍSTICAS OPCIONALES

 Configura tu vehículo en jaguar.es

PRINCIPALES CARACTERÍSTICAS DE SERIE	F-TYPE	F-TYPE R-DYNAMIC	F-TYPE R	F-TYPE SVR	DESCRIPCIÓN
Modo Lluvia-Hielo-Nieve	●	●	●	●	
Control dinámico de estabilidad (DSC)	●	●	●	●	
Airbags	●	●	●	●	4 airbags en el modelo Convertible, 6 airbags en Coupé
Freno de estacionamiento electrónico (EPB)	●	●	●	●	
Frenada de emergencia	●	●	●	●	
Asistente de frenado de emergencia	●	●	●	●	
Sistema de frenos antibloqueo (ABS)	●	●	●	●	
Distribución electrónica de la fuerza de frenada (EBD)	●	●	●	●	
Tiradores exteriores de las puertas integrados	●	●	●	●	
Cubiertas de los retrovisores exteriores del color de la carrocería	●	●	●	●	
Limpiaparabrisas con sensor de lluvia	●	●	●	●	
Luces LED traseras	●	●	●	●	
Salidas de aire delanteras desplegadas	●	●	●	●	
Retrovisor interior antideslumbrante	●	●	●	●	
Consola del techo iluminada	●	●	●	●	
Doble sujetavaso delantero	●	●	●	●	
Touch Pro de 259 mm (10")	●	●	●	●	
Toma de alimentación	●	●	●	●	
Puerto USB y toma de 12 V en la consola central	●	●	●	●	
Cierre centralizado a distancia con bloqueo centralizado antirrobo y función de bloqueo de puertas tras iniciar la marcha	●	●	●	●	
Inmovilizador y alarma perimétrica	●	●	●	●	
Palanca de desbloqueo de atrapamiento del maletero	●	●	●	●	
Arranque mediante botón	●	●	●	●	
Modo Valet	●	●	●	●	
Asistencia de permanencia en carril	●	●	●	●	Consulta las páginas 58-59
Monitorización del estado del conductor	●	●	●	●	Consulta las páginas 58-59
Reconocimiento de señales de tráfico y limitador de velocidad adaptativo	●	●	●	●	Consulta las páginas 58-59
Controles de aparcamiento delantero y trasero	●	●	●	●	Consulta las páginas 58-59
Cámara trasera	●	●	●	●	Consulta las páginas 58-59

● De serie ○ Opcional — No disponible ■ Parte de un pack

Para obtener más información, consulta con tu concesionario Jaguar más cercano.

Para ver el listado completo de características y packs opcionales, configura tu vehículo online en jaguar.es

PRINCIPALES CARACTERÍSTICAS OPCIONALES

		F-TYPE (300 CV y 340 CV)	F-TYPE (380 CV)	F-TYPE R-DYNAMIC (300 CV y 340 CV)	F-TYPE R-DYNAMIC (380 CV)	F-TYPE R (550 CV)	F-TYPE SVR (575 CV)	
TRANSMISIÓN Y DINÁMICA								DESCRIPCIÓN
Selector de marchas en Carbon Fibre	117AT	○	○	○	○	—	—	Disponible solo con transmisión manual
Levas de cambio en acabado Silver	078CN	●	●	●	●	●	—	Disponible solo con transmisión automática
Levas de cambio de aluminio	078CP	—	—	—	—	○	●	Disponible solo con transmisión automática
Adaptive Dynamics	027CW	—	●	—	●	●	●	
Suspensión pasiva	027CZ	●	—	●	—	—	—	
Modo Dynamic	088IL	●	●	●	●	—	—	
Configurable Dynamics	184AB	—	○	—	○	●	●	
Diferencial abierto con reparto de par en curva	027DH	●	—	●	—	—	—	
Diferencial de deslizamiento limitado con reparto de par en curva	027DJ	—	●	—	●	—	—	
Diferencial activo electrónico con reparto de par en curva	027DC	—	—	—	—	●	●	
Escape deportivo activo	037AX	●	●	—	—	—	—	
Escape activo conmutable	037CF	○	○	●	●	●	●	
FRENOS								
Pinzas de freno - sin pintura	020BG	●	—	●	—	—	—	
Pinzas de freno rojas	020BE	○	○	○	○	●	●	Requiere discos de freno delanteros de 380 mm y traseros de 325 mm o discos de freno delanteros de 380 mm y traseros de 376 mm
Pinzas de freno negras	020BK	○	●	○	●	○	○	Requiere discos de freno delanteros de 380 mm y traseros de 325 mm o discos de freno delanteros de 380 mm y traseros de 376 mm
Pinzas de freno amarillas	020BL	—	■	—	■	■	■	Parte del paquete de frenos carbocerámicos
Frenos delanteros de 355 mm y traseros de 325 mm	020DV	●	—	●	—	—	—	
Discos de frenos delanteros de 380 mm y traseros de 325 mm	020JC	—	●	—	●	—	—	Disponible solo con pinzas de freno rojas o negras. No disponible con llantas de aleación de 18"
Discos de frenos delanteros de 380 mm y traseros de 376 mm	020JB	○	○	○	○	●	●	Disponible solo con pinzas de freno rojas o negras. No disponible con llantas de 18"
Frenos carbocerámicos delanteros de 398 mm y traseros de 380 mm	020JD	—	■	—	■	■	■	Parte del paquete de frenos carbocerámicos

2 ELIGE TUS CARACTERÍSTICAS OPCIONALES

 Configura tu vehículo en jaguar.es

CARACTERÍSTICAS Y ACABADOS EXTERIORES		F-TYPE	F-TYPE R-DYNAMIC	F-TYPE R	F-TYPE SVR	DESCRIPCIÓN
CARACTERÍSTICAS Y ACABADOS EXTERIORES						
Techo convertible totalmente eléctrico en negro	041CM	●	●	●	●	Disponible solo en el modelo Convertible
Techo convertible totalmente eléctrico en gris	041DF	○	○	○	○	Disponible solo en el modelo Convertible
Techo convertible totalmente eléctrico en rojo	041DG	○	○	○	○	Disponible solo en el modelo Convertible
Techo convertible totalmente eléctrico en beige	041DK	○	○	○	○	Disponible solo en el modelo Convertible
Barras de protección antivuelco en Gloss Black	027BU	■	■	■	●	Disponible solo en el modelo Convertible. Parte del Black Exterior Pack
Barras de protección antivuelco en Satin Chrome	027BV	●	●	●	—	Disponible solo en el modelo Convertible
Techo en Carbon Fibre	041CO	○	○	○	○	Disponible solo en el modelo Coupé
Techo panorámico de cristal	041CX	○	○	○	○	Disponible solo en el modelo Coupé
Maletero eléctrico	070AV	○	○	○	○	Disponible solo en el modelo Coupé
Alerón trasero desplegable	070CA	●	●	●	○	Reduce la velocidad máxima del F-TYPE SVR a 300 km/h al seleccionarlo
Alerón trasero fijo	070AR	○	○	○	—	Disponible solo en el modelo Coupé. Requiere escape activo conmutable
Alerón trasero aerodinámico en Carbon Fibre	070CC	—	—	—	●	
CRISTALES Y RETROVISORES EXTERIORES						
Cristal Privacy	047DB	○	○	○	○	Disponible solo en el modelo Coupé. Solo en el cristal del portón trasero
Parabrisas calefactable	040AK	○	○	○	○	
Retrovisores exteriores calefactables	030NA	●	●	—	—	
Retrovisores exteriores calefactables con plegado eléctrico	030NB	○	○	—	—	
Retrovisores exteriores calefactables con plegado eléctrico y memoria	030RF	—	—	●	●	
Retrovisores exteriores calefactables antideslumbrantes con plegado eléctrico	030RG	○	○	—	—	
Retrovisores exteriores calefactables antideslumbrantes con plegado eléctrico y memoria	030PC	○	○	○	○	No disponible con los asientos con ajuste eléctrico de 6 movimientos
Parabrisas delantero con filtro solar	047EB	●	●	●	●	
FAROS E ILUMINACIÓN						
Faros de xenón con LED característica	064CW	●	—	—	—	
Faros LED con luces de conducción diurna características	064GK	○	●	●	●	
Cambio inteligente de luces largas-cortas (AHBA)	030NT	○	○	○	○	Disponible solo con faros LED con luces diurnas características
COLOR EXTERIOR						
Pintura sólida		●	●	●	●	
Pintura metalizada		○	○	○	○	
Pintura metalizada premium		○	○	○	—	
Pintura ultrametalizada SVO		○	○	○	○	
Pintura con efecto especial SVO		○	○	○	○	
LLANTAS						
Rueda de repuesto de emergencia	029VT	○	○	○	○	No disponible con el pack de frenos carbocerámicos
Sistema de reparación de neumáticos	029SJ	●	●	●	●	

INTERIOR Y ASIENTOS

ASIENTOS	CÓDIGO	F-TYPE	F-TYPE R-DYNAMIC	F-TYPE R	F-TYPE SVR	DESCRIPCIÓN
Asientos Sport	033MC	●	●	—	—	
Asientos Performance	033MT	○	○	■	—	Vinculado al Windsor Leather Interior Pack, el Suede cloth Interior Pack o el Extended Windsor Leather Interior Pack en F-TYPE y F-TYPE R-Dynamic. El grabado «R» se elimina en el F-TYPE R con el Suede cloth Interior Pack y el Extended Windsor Leather Interior Pack
Asientos R Performance	033MU	—	—	●	—	
Asientos SVR Performance	033MW	—	—	—	●	
Asientos de piel Grained y Suede cloth	033JC	●	●	—	—	
Asientos de piel Windsor	033HJ	■	■	●	—	Parte del Windsor Leather Interior Pack
Asientos en Suede cloth y de piel Windsor con pespunte en contraste	033AL	■	■	■	—	Parte del Suede cloth interior Pack
Asientos de piel acolchada con estilo Lozenge	033YQ	—	—	—	●	
Cinturones de seguridad rojos	032HC	○	○	○	○	Los cinturones de seguridad rojos se pueden seleccionar con los asientos en Ebony con pespunte en Ebony, pespunte Pimento en contraste o asientos en Pimento
Asientos eléctricos de 6 movimientos	300JA	●	●	—	—	
Asientos eléctricos de 6 movimientos calefactables	300JB	○	○	—	—	No disponible con los asientos Performance de piel
Asientos eléctricos de 6 movimientos calefactables y refrigerados	300JC	○	○	—	—	Disponible solo con los asientos Performance e interior en piel Windsor
Asientos eléctricos de 12 movimientos con memoria	300JD	○	○	●	●	Disponible solo con la columna de dirección con ajuste eléctrico con memoria. Requiere retrovisores exteriores calefactables antideslumbrantes con plegado eléctrico y memoria en F-TYPE y F-TYPE R-Dynamic
Asientos eléctricos de 12 movimientos calefactables con memoria	300JE	○	○	○	—	Disponible solo con la columna de dirección con ajuste eléctrico con memoria. No disponible con asientos Performance de piel. Requiere retrovisores exteriores calefactables antideslumbrantes con plegado eléctrico y memoria en F-TYPE y F-TYPE R-Dynamic
Asientos eléctricos de 12 movimientos calefactables y refrigerados con memoria	300JF	○	○	○	○	Disponible solo con asientos Performance y columna de dirección con ajuste eléctrico con memoria. Requiere interior en piel y retrovisores exteriores calefactables antideslumbrantes con plegado eléctrico y memoria en F-TYPE y F-TYPE R-Dynamic

REVESTIMIENTO DE TECHO

REVESTIMIENTO DE TECHO	CÓDIGO	F-TYPE	F-TYPE R-DYNAMIC	F-TYPE R	F-TYPE SVR	DESCRIPCIÓN
Revestimiento del techo en piel	088FE	■	■	■	■	Requiere el Windsor Leather Headlining Pack
Revestimiento del techo en Suede cloth	088HE	■	■	■	●	Requiere Suede cloth Upper Environment Pack
Revestimiento del techo en Morzine	088HH	●	●	●	—	
Revestimiento del techo en Ebony	032BU	●	●	●	●	
Revestimiento del techo en gris	032FG	○	○	○	—	Solo en Morzine
Revestimiento del techo en Pimento	032FH	○	○	○	○	No disponible en el modelo Coupé. Solo piel
Revestimiento del techo en Ivory	032CV	○	○	○	—	No disponible con techo panorámico de cristal. Solo piel

● De serie ○ Opcional — No disponible ■ Parte de un pack

Para obtener más información, consulta con tu concesionario Jaguar más cercano.

Para ver el listado completo de características y packs opcionales, configura tu vehículo online en jaguar.es

Consulta las páginas 94-95 para más detalles sobre la disponibilidad del color interior.

2 ELIGE TUS CARACTERÍSTICAS OPCIONALES

 Configura tu vehículo en jaguar.es

CARACTERÍSTICAS INTERIORES

CARACTERÍSTICAS INTERIORES	CÓDIGO	F-TYPE	F-TYPE R-DYNAMIC	F-TYPE R	F-TYPE SVR	DESCRIPCIÓN
Parasoles	115AU	●	●	—	—	
Parasoles con espejos de cortesía	115AQ	○	○	●	—	Disponible solo en Ebony o Grey
Parasoles de Suedecloth con espejo de cortesía	115AT	■	■	■	●	Parte del Suedecloth Upper Environment Pack
Parasoles de piel con espejo de cortesía	115AS	■	■	■	■	Parte del Windsor Leather Headlining Pack
Pedales metálicos brillantes	051AJ	○	○	●	●	Disponible solo con transmisión automática
Deflector de aire	041EB	○	○	●	●	Disponible solo en el modelo Convertible
Columna de dirección con ajuste eléctrico	049AV	●	●	—	—	
Columna de dirección con ajuste eléctrico con memoria	049AE	○	○	●	●	No disponible con los asientos eléctricos de 6 movimientos
Volante de piel	032BV	●	●	—	—	
Volante de piel con parte inferior plana	032LF	○	○	—	—	
Volante de piel con parte inferior plana y radios en negro	032LA	■	■	—	—	Parte del Interior Black Pack
Volante de piel con anagrama «R»	032FL	—	—	●	—	
Volante de piel con distintivo «R» con parte inferior plana	032FQ	—	—	○	—	
Volante de piel con distintivo «R», con parte inferior plana y radios en negro	032LE	—	—	■	—	Parte del Interior Black Pack
Volante de piel con anagrama «SVR»	032FO	—	—	—	●	
Volante de Suedecloth con distintivo «SVR»	032FI	—	—	—	○	No disponible con volante calefactable
Volante calefactable	032DV	○	○	○	●	
Alfombrillas Premium	079CA	●	●	■	—	Parte del Suedecloth Interior Pack (salvo cuando se incluye de serie)
Alfombrillas Sport	079DE	○	○	—	—	
Alfombrillas de moqueta con ribete de nobuk	079DG	—	—	—	●	
Alfombrillas en contraste	079BT	■	■	●	—	Parte del Full Windsor Leather Interior Pack

● De serie ○ Opcional — No disponible ■ Parte de un pack

Para obtener más información, consulta con tu concesionario Jaguar más cercano.

Para ver el listado completo de características y packs opcionales, configura tu vehículo online en jaguar.es

		F-TYPE	F-TYPE R-DYNAMIC	F-TYPE R	F-TYPE SVR	
CARACTERÍSTICAS INTERIORES [CONTINUACIÓN]		CÓDIGO				DESCRIPCIÓN
Climatizador	022AX	●	●	●	●	
Climatizador bizona	022AY	○	○	○	○	
Sensor de calidad del aire	022FA	○	○	○	○	
Iluminación ambiental interior configurable	064FM	○	○	●	●	
Umbrales de puerta metálicos iluminados con inscripción «Jaguar»	048BD	○	○	○	○	

SEGURIDAD Y PROTECCIÓN

SEGURIDAD Y PROTECCIÓN						
Sistema de protección de peatones en caso de accidente	050BC	●	●	●	●	
Mando de apertura del garaje (HomeLink*)	025CT	○	○	○	○	
Acceso sin llave	066AC	○	○	●	●	
Sistema de monitorización de la presión de los neumáticos (TPMS)	062AD	●	●	●	●	
Cámara trasera	086FA	●	●	●	●	
Control de crucero y limitador de velocidad	065AB	●	●	●	●	
Control de aparcamiento delantero	086EG	●	●	●	●	
Control de aparcamiento trasero	086EH	●	●	●	●	
Frenada de emergencia	065EA	●	●	●	●	
Park Assist	086GZ	○	○	○	○	
Asistente de ángulo muerto con monitor de tráfico trasero	086GM/086KB	○	○	○	○	Se necesitan retrovisores exteriores calefactables antideslumbrantes con plegado eléctrico
Asistencia de permanencia en carril	086BG	●	●	●	●	
Monitorización del estado del conductor	086DH	●	●	●	●	
Reconocimiento de señales de tráfico y limitador de velocidad adaptativo	086DC	●	●	●	●	

2 ELIGE TUS CARACTERÍSTICAS OPCIONALES

 Configura tu vehículo en jaguar.es

INFORMACIÓN, COMUNICACIÓN Y ENTRETENIMIENTO

		F-TYPE	F-TYPE R-DYNAMIC	F-TYPE R	F-TYPE SVR	
INFORMACIÓN Y COMUNICACIÓN						
Protect	011BE	●	●	●	●	
Remote Premium	011DA	●	●	●	●	
InControl Apps	025PA	●	●	●	●	
Touch Pro de 259 mm (10")	025NE	●	●	●	●	
Sistema Navigation Pro	087AU	●	●	●	●	
Secure Tracker	011AE	○	○	○	○	Incluye suscripción al servicio durante el periodo de garantía
Pro Services	025RK	●	●	●	●	
Conexión Bluetooth*	025MA	●	●	●	●	
Smartphone Pack		●	●	●	●	
Pantalla TFT central de 127 mm (5") con cuadro de instrumentos - 300 km/h	038IE	●	●	—	—	
Pantalla TFT central de 127 mm (5") con cuadro de instrumentos - 320 km/h	038IF	—	—	●	●	
AUDIO						
Radio de audio digital (DAB)	025JB	○	○	○	○	
Sistema de sonido Meridian™ (380 W)	025LM	●	●	●	●	
Sistema de sonido Meridian™ Surround (770W)	025LN	○	○	○	○	

● De serie ○ Opcional — No disponible ■ Parte de un pack

Para obtener más información, consulta con tu concesionario Jaguar.

Para ver el listado completo de características y packs opcionales, configura tu vehículo online en jaguar.es

La asistencia en carretera optimizada Jaguar es un servicio de suscripción que se puede ampliar después del plazo inicial indicado por tu concesionario Jaguar.

Remote incluye servicios de suscripción que pueden ampliarse después del plazo inicial indicado por tu concesionario Jaguar. Las funciones, las opciones y la disponibilidad de InControl dependen del mercado. Consulta con tu concesionario Jaguar para conocer la disponibilidad y los términos aplicables del mercado local. La información y las imágenes que se muestran en relación con la tecnología InControl, incluidas pantallas o secuencias, están sujetas a actualizaciones de software, control de versión y otros cambios del sistema o visuales, en función de las opciones seleccionadas. La conectividad de la red móvil no se puede garantizar en todas las ubicaciones. InControl Apps y Remote deben descargarse en Apple/Play Store. Las funciones del interior del vehículo solo deben utilizarse cuando sea seguro hacerlo. Los conductores deben asegurarse de que tienen el control absoluto del vehículo en todo momento.

PACKS OPCIONALES

	CÓDIGO	F-TYPE	F-TYPE R-DYNAMIC	F-TYPE R	F-TYPE SVR	DESCRIPCIÓN
Exterior Black Pack	032EI	○	○	○	—	Acabado en color Gloss Black en contorno de las ventanillas (solo en el modelo Coupé), deflector del paragolpes delantero, contorno de rejilla frontal, branquias laterales, tomas de aire del capó, faldón trasero y barras de protección antivuelco (solo en el modelo Convertible) ¹
Exterior Design Pack	032GJ	—	○	○	—	Deflector del paragolpes delantero del color de la carrocería, estribos laterales y deflector de efecto Venturi ²
Exterior Black Design Pack	032GK	—	○	○	—	Deflector del paragolpes delantero del color de la carrocería, estribos laterales y deflector de efecto Venturi. Acabado en color Gloss Black en contorno de las ventanillas (solo en el modelo Coupé), contorno de rejilla frontal, branquias laterales, tomas de aire del capó y barras de protección antivuelco (solo en el modelo Convertible) ¹
Exterior Carbon Fibre Pack	032IT	—	○	○	—	Deflector del paragolpes delantero del color de la carrocería, estribos laterales y deflector de efecto Venturi. Acabado en color Gloss Black en contorno de las ventanillas (solo en el modelo Coupé) y contorno de rejilla frontal. Branquias laterales en Carbon Fibre, rejillas de aire del capó, cubiertas de los retrovisores y barras de protección antivuelco (solo modelo Convertible) ¹
Exterior Carbon Fibre Pack SVR	032IA	—	—	—	○	Branquias laterales en Carbon Fibre, rejillas de aire del capó, cubiertas de los retrovisores, deflector del paragolpes delantero, deflector de efecto Venturi y barras antivuelco (solo en el modelo Convertible)
Carbon Ceramic Brake Pack	095MA	○	○	○	—	Pinzas de freno en color Yellow, sistema de reparación de neumáticos, llantas de aleación de 20" con 5 radios dobles Style 5040 con acabado en color Metallic Black, frenos carbocerámicos con discos delanteros de 398 mm y traseros de 380 mm, pedales metálicos brillantes. Requiere motor de 380 CV de transmisión automática o F-TYPE R
SVR Carbon Ceramic Brake Pack	095MC	—	—	—	○	Pinzas de freno en color Yellow, sistema de reparación de neumáticos, llantas de aleación de forjadas de 20" con 10 radios Style 1041 con acabado en color Satin Black Diamond Turned, frenos carbocerámicos con discos delanteros de 398 mm y traseros de 380 mm, pedales metálicos brillantes
Windsor Leather Headlining Pack	021BS	○	○	○	○	Parasoles de piel con espejos de cortesía, revestimiento del techo de piel ²
Suedecloth Headlining Pack	021BT	○	○	○	—	Parasoles de Suedecloth con espejos de cortesía, revestimiento del techo de Suedecloth
Climate Pack	017DL	○	○	○	—	Climatizador bizona, parabrisas calefactable, asientos calefactables, volante calefactable
Windsor Leather Interior Pack	017FD	○	○	—	—	Asientos de piel Windsor, revestimiento de la puerta en piel Windsor, consola de piel Windsor, parte superior del cuadro de instrumentos revestida en piel Windsor
Extended Windsor Leather Interior Pack	017FZ	○	○	○	○	Exclusivo para Siena Tan y Pimiento. Extended colour Windsor leather interior y alfombra con ribete en contraste
Suedecloth Interior Pack	SDF	○	○	○	—	Revestimiento de la puerta de Suedecloth, asientos de Suedecloth y de piel Windsor con pespunte en contraste, asientos Performance, parasoles de Suedecloth con espejos de cortesía, revestimiento del techo de Suedecloth, consola de piel Windsor con pespunte doble, parte superior del cuadro de instrumentos revestida en Suedecloth con pespunte en contraste. Incluye alfombrillas premium en el F-TYPE R
Interior Black Pack	074PX	○	○	○	—	Contorno de las salidas de aire en color Black, anillos de los diales del cuadro de instrumentos en Gloss Black, tirador de puerta y volante de piel con parte inferior plana en Gloss Black con radios en color Black (con distintivo «R» en el F-TYPE R)

¹El contenido del pack varía según el modelo. ²El vehículo debe estar equipado con el Windsor Leather Interior Pack o el Full Windsor Leather Interior Pack.

Consulta las páginas 94-95 para obtener todos los detalles sobre la disponibilidad de colores para el interior al seleccionar un Interior Pack.

3 ELIGE TU COLOR

 Configura tu vehículo en jaguar.es

SÓLIDO

Narvik Black

Fuji White

Caldera Red

METALIZADO

Santorini Black

Yulong White

Eiger Grey

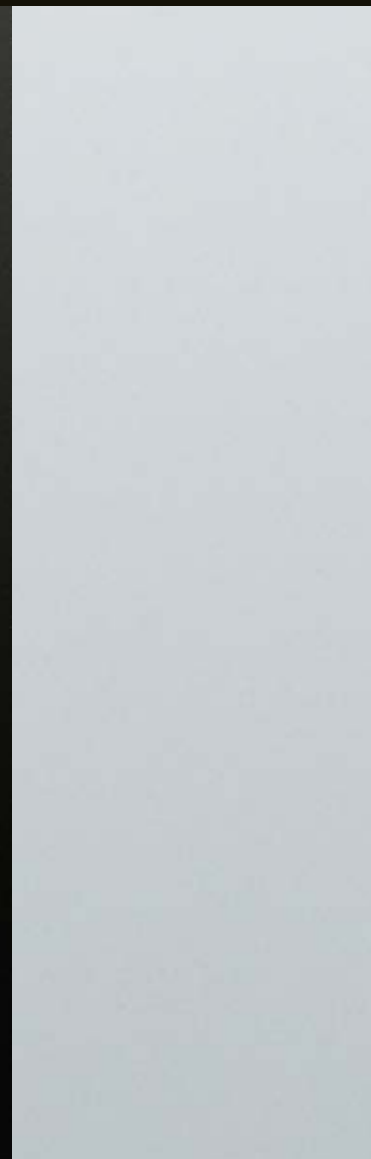
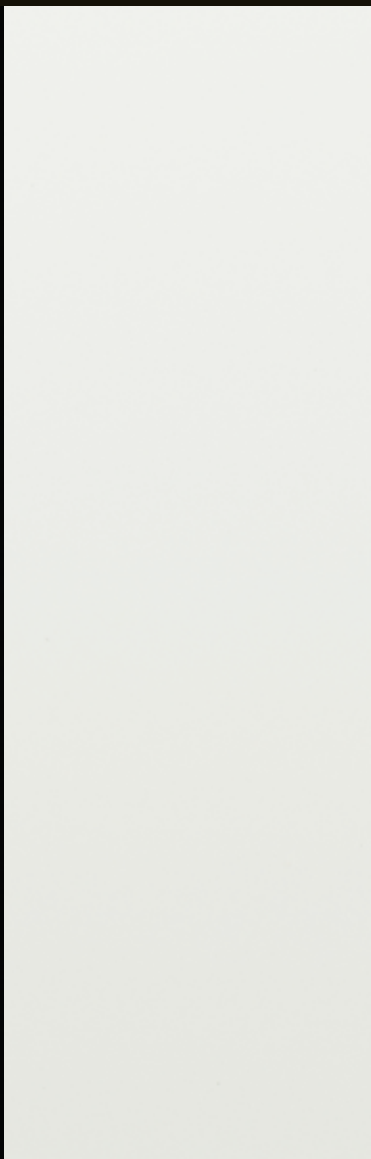

*No disponible antes de marzo 2019.

Indus Silver



British Racing Green



Portofino Blue



Ultra Blue



PREMIUM

Carpathian Grey



Silicon Silver



3 ELIGE TU COLOR

 Configura tu vehículo en jaguar.es

EFECTO ESPECIAL

Valloire
White Pearl

Meribel
White Pearl

Spectral Racing Red

ULTRAMETALIZADO

Velocity

Ligurian Black

Mescalito Black

Borealis Black

Bosphorus Grey

Windward Grey

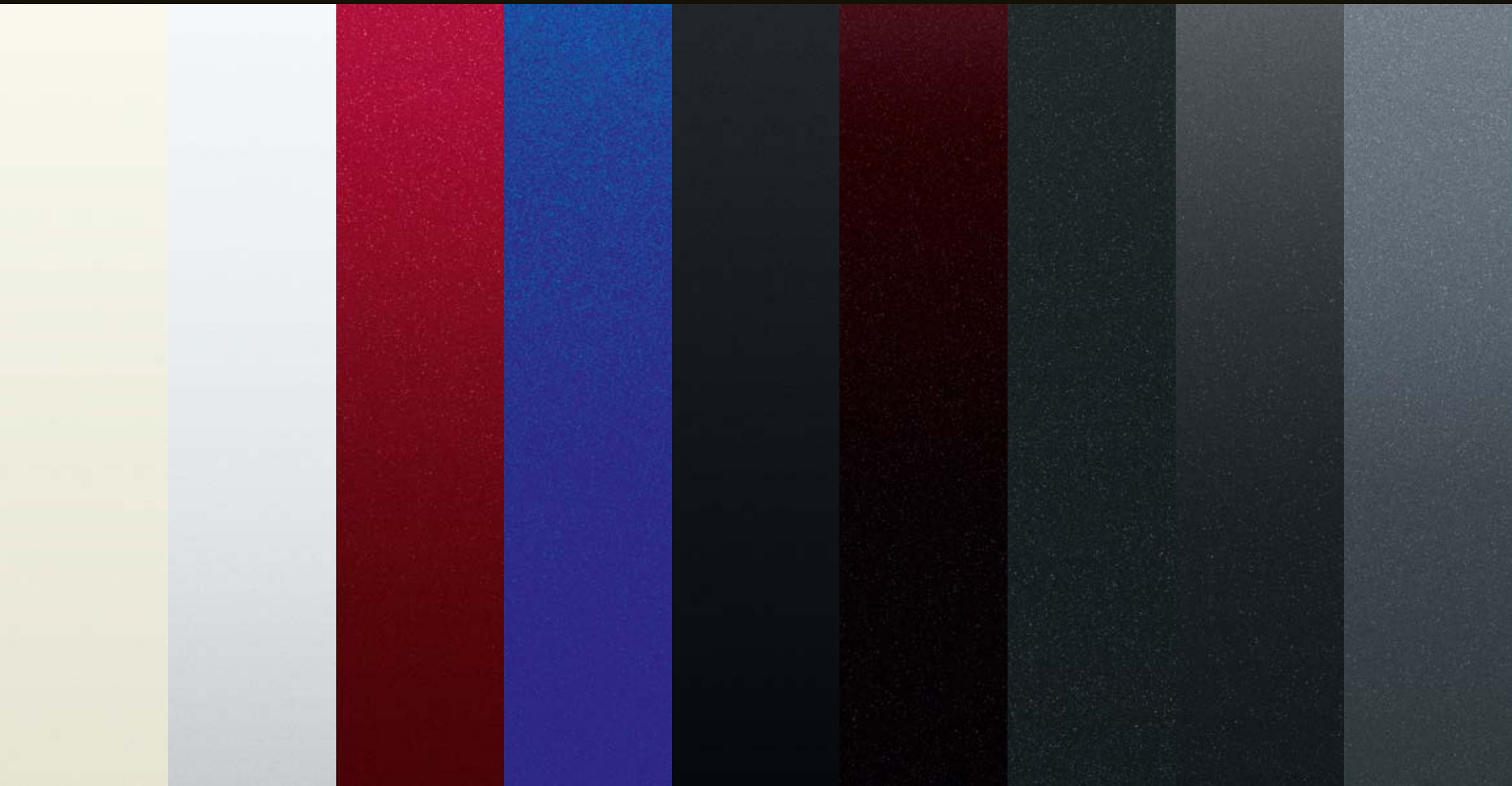



SPECIAL VEHICLE
OPERATIONS

Scafell Grey



British Racing Green

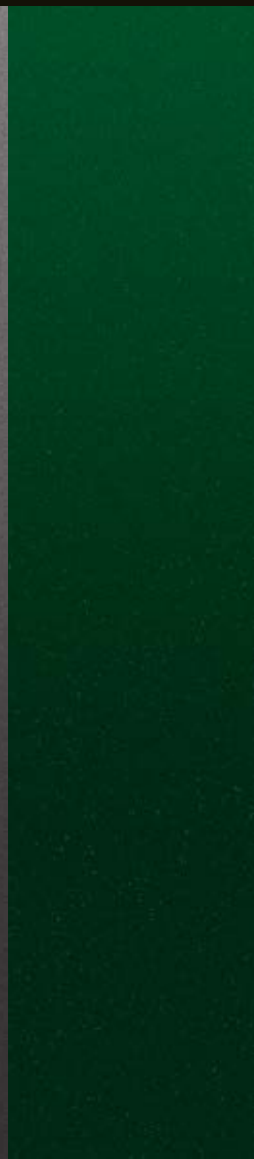

Balmoral Blue



Desire



Madagascar Orange



Flux



Rio Gold



Verbier Silver



Ethereal

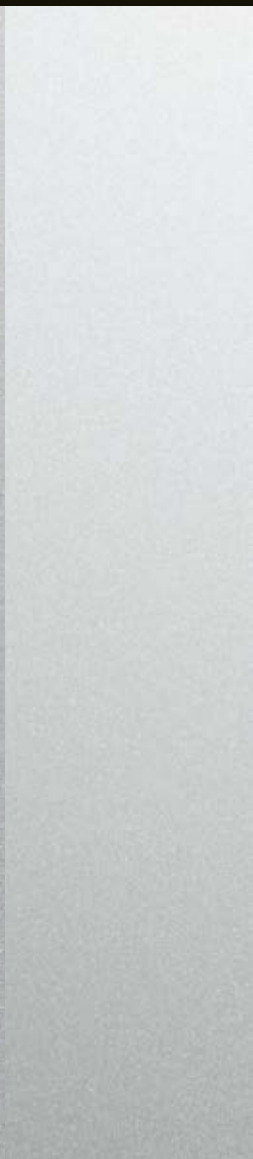

4 ELIGE TUS LLANTAS Y SISTEMA DE FRENADA

 Configura tu vehículo en jaguar.es



18" DE 10 RADIOS
STYLE 1036



18" DE 10 RADIOS
STYLE 1024



19" DE 10 RADIOS
STYLE 1023



19" CON 7 RADIOS
DOBLES
STYLE 7013



19" CON 5 RADIOS
DOBLES
STYLE 5058

ACABADO DE LLANTAS DE ALEACIÓN	Silver	Silver	Silver	Silver	Acabado en Technical Grey y Diamond Turned
LLANTAS DE ALEACIÓN DELANTERAS	8.5J x 18"	8.5J x 18"	8.5J x 19"	8.5J x 19"	8.5J x 19"
NEUMÁTICOS DELANTEROS	245/45 R18	245/45 R18	245/40 R19	245/40 R19	245/40 R19
LLANTAS DE ALEACIÓN TRASERAS	9.5J x 18"	9.5J x 18"	9.5J x 19"	9.5J x 19"	9.5J x 19"
NEUMÁTICOS TRASEROS	275/40 R18	275/40 R18	275/35 R19	275/35 R19	275/35 R19
CÓDIGO	031FK	029ZG	029ZF	029ZK	029ZA
F-TYPE 300 CV	●	—	○	○	○
F-TYPE 340 CV	—	●	○	○	○
F-TYPE 380 CV	—	—	●	○	○
F-TYPE R-Dynamic 300 CV y 340 CV	—	—	—	●	○
F-TYPE R-Dynamic 380 CV	—	—	—	—	—
F-TYPE R	—	—	—	—	—
F-TYPE SVR	—	—	—	—	—



DISCOS DE FRENO
DELANTEROS DE 355 MM
Y TRASEROS DE 325 MM



DISCOS DE FRENO
DELANTEROS DE 380 MM
Y TRASEROS DE 325 MM



DISCOS DE FRENO
DELANTEROS DE 380 MM
Y TRASEROS DE 376 MM



FRENOS CARBOCERÁMICOS CON
DISCOS DELANTEROS DE 398 MM
Y TRASEROS DE 380 MM

● De serie ○ Opcional — No aplicable ■ Parte de un pack

*Solo con transmisión automática.

Para obtener más información, consulta con tu concesionario Jaguar más cercano. Para ver el listado completo de características y pack opcionales, configura tu vehículo online en jaguar.es



20" CON 6 RADIOS DOBLES STYLE 6003



20" DE 5 RADIOS STYLE 5060



20" DE 5 RADIOS STYLE 5042



20" DE 5 RADIOS DOBLES STYLE 5039



20" CON 5 RADIOS DOBLES STYLE 5061



20" CON 5 RADIOS DOBLES STYLE 5040



20" FORJADO CON 10 RADIOS STYLE 1041

Dark Grey y Diamond Turned	Silver	Carbon Fibre, Satin Grey y Diamond Turned	Gloss Black	Satin Grey	Metallic Black	Satin Black y Diamond Turned
9.0J x 20"	9.0J x 20"	9.0J x 20"	9.0J x 20"	9.0J x 20"	9.0J x 20"	9.0J x 20"
255/35 R20	255/35 R20	255/35 R20	255/35 R20	265/35 R20	255/35 R20	265/35 R20
10.5J x 20"	10.5J x 20"	10.5J x 20"	10.5J x 20"	11.0J x 20"	10.5J x 20"	11.0J x 20"
295/30 R20	295/30 R20	295/30 R20	295/30 R20	305/30 R20	295/30 R20	305/30 R20
029ZI	031FL	029ZS	029ZL	031JT	031FN	031JR
○	○	○	○	—	—	—
○	○	○	○	—	—	—
○	○	○	○	—	■*	—
○	○	○	○	—	—	—
●	○	○	○	—	■*	—
○	●	○	○	—	■	—
—	—	—	—	●	—	■

SISTEMAS DE FRENADO	CÓDIGO	F-TYPE (300 CV y 340 CV)	F-TYPE (380 CV)	F-TYPE R-DYNAMIC (300 CV y 340 CV)	F-TYPE R-DYNAMIC (380 CV)	F-TYPE R (550 CV)	F-TYPE SVR (575 CV)	DESCRIPCIÓN
Discos de freno delanteros de 355 mm y traseros de 325 mm	020DV	●	—	●	—	—	—	
Discos de frenos delanteros de 380 mm y traseros de 325 mm	020JC	—	●	—	●	—	—	Disponible solo con pinzas de freno en color rojo o negro. No disponible con llantas de 18"
Discos de frenos delanteros de 380 mm y traseros de 376 mm	020JB	○	○	○	○	●	●	Disponible solo con pinzas de freno en color rojo o negro. No disponible con llantas de 18"
Frenos carbocerámicos delanteros de 398 mm y traseros de 380 mm	020JD	—	■*	—	■*	■	■	Parte del Pack de frenos Carbocerámicos con llantas de aleación de 20" y del Pack de frenos Carbocerámicos con llantas de aleación forjadas SVR

5 ELIGE TU INTERIOR

 Configura tu vehículo en jaguar.es

F-TYPE Y F-TYPE R-DYNAMIC						
	ASIENTO CON PESPUNTE	PARTE SUPERIOR DEL SALPICADERO CON PESPUNTE	CÓDIGOS DE TAPICERÍA Y OPCIONES INTERIORES	REVESTIMIENTO DE TECHO	ALFOMBRILLAS	CINTURONES DE SEGURIDAD
Estándar						
Asientos Sport con secciones frontales en piel y Suede cloth	Ebony con Ebony	Ebony con Ebony	SDE	Ebony o Grey	Ebony	Ebony o Red
	Cirrus con Cirrus	Ebony con Ebony	SDH	Ebony o Grey	Ebony	Ebony
Opcional						
Asientos Sport en piel Windsor e interior en piel Windsor ¹	Ebony con Ebony	Ebony con Ebony	SDE + 017FD	Ebony, Grey o Ivory ³	Ebony	Ebony o Red
	Cirrus con Cirrus	Ebony con Ebony	SDH + 017FD	Ebony o Grey	Ebony	Ebony
Asientos Performance en piel Windsor e interior en piel Windsor ¹	Ebony con Ebony	Ebony con Ebony	SDE + 033MT + 017FD	Ebony, Grey o Ivory ³	Ebony	Ebony o Red
	Ebony con Pimento	Ebony con Ebony	SDX + 033MT + 017FD	Ebony, Grey o Pimento ⁴	Ebony	Ebony o Red
	Ebony con Siena Tan	Ebony con Ebony	SDY + 033MT + 017FD	Ebony o Grey	Ebony	Ebony
	Ebony con Ivory	Ebony con Ebony	SDG + 033MT + 017FD	Ebony, Grey o Ivory ³	Ebony	Ebony
	Siena Tan con Cirrus	Ebony con Ebony	TJR + 033MT + 017FD	Ebony o Grey	Ebony	Ebony
	Brogue con Ivory	Ebony con Ebony	SDK + 033MT + 017FD	Ebony, Grey o Ivory ³	Ebony	Ebony
	Pimento con Ebony	Ebony con Ebony	SDL + 033MT + 017FD	Ebony, Grey o Pimento ⁴	Ebony	Ebony o Red
Ivory con Ebony	Ebony con Ebony	SDM + 033MT + 017FD	Ebony, Grey o Ivory ³	Ebony	Ebony	
Asientos Performance en piel Windsor e interior de Suede cloth y piel Windsor ¹	Ebony con Cirrus	Ebony con Cirrus	SDF	Suede cloth Ebony	Ebony	Ebony
Asientos Performance en piel Windsor e interior de piel Windsor con color ampliado y alfombrilla con ribete en contraste ²	Pimento con Ebony	Pimento con Ebony	TSW + 033MT + 017FZ	Ebony o Pimento ⁴	Ebony	Ebony o Red
	Siena Tan con Cirrus ⁵	Siena Tan con Cirrus	SBH + 033MT + 017FZ	Ebony	Ebony	Ebony

¹El interior en piel Windsor incluye la parte superior del salpicadero, la consola central y los marcos de las puertas.

²Incluye parte superior del salpicadero del lado del pasajero en piel Windsor de color, marcos superiores de las puertas y consola central y alfombrillas en color Ebony con ribetes en Nubuck y pespunte en contraste en color Ebony.

³Revestimiento del techo de piel en color Ivory no disponible con el techo panorámico de cristal.

⁴Revestimiento del techo de piel en color Pimento disponible solo en el modelo Convertible.

⁵Solo disponible con transmisión automática.

Para obtener más información, consulta con tu concesionario Jaguar más cercano.

F-TYPE R						
	ASIENTO CON PESPUNTE	PARTE SUPERIOR DEL SALPICADERO CON PESPUNTE	CÓDIGOS DE TAPICERÍA Y OPCIONES INTERIORES	REVESTIMIENTO DE TECHO	ALFOMBRILLAS	CINTURONES DE SEGURIDAD
Estándar						
Asientos Performance en piel Windsor con reposacabezas con el distintivo «R» en relieve e interior en piel Windsor	Ebony con Ebony	Ebony con Ebony	SDE	Ebony, Grey o Ivory ³	Ebony	Ebony o Red
	Ebony con Ivory	Ebony con Ivory	SDR	Ebony, Grey o Ivory ³	Ebony	Ebony
	Ebony con Pimento	Ebony con Pimento	SDQ	Ebony, Grey o Pimento ⁴	Ebony	Ebony o Red
	Ebony con Siena Tan	Ebony con Siena Tan	SDS	Ebony o Grey	Ebony	Ebony
	Siena Tan y Ebony bicolor con Siena Tan	Ebony con Siena Tan	SDV	Ebony o Grey	Ebony	Ebony
	Ivory y Ebony bicolor con Ivory	Ebony con Ivory	SDU	Ebony, Grey o Ivory ³	Ebony	Ebony
	Pimento y Ebony bicolor con Pimento	Ebony con Pimento	SDT	Ebony, Grey o Pimento ⁴	Ebony	Ebony o Red
Opcional						
Asientos Performance en piel Windsor y Suedecloth e interior de piel Windsor	Ebony con Cirrus	Ebony con Cirrus	SDF	Suedecloth Ebony	Ebony	Ebony
Asientos Performance en piel Windsor e interior de Suedecloth y piel Windsor de color ampliado ²	Pimento con Ebony	Pimento con Ebony	TSW + 017FZ	Ebony o Pimento ⁴	Ebony	Ebony o Red
	Siena Tan con Cirrus	Siena Tan con Cirrus	SBH + 017FZ	Ebony	Ebony	Ebony
F-TYPE SVR						
	ASIENTO CON PESPUNTE	PARTE SUPERIOR DEL SALPICADERO CON PESPUNTE	CÓDIGOS DE TAPICERÍA Y OPCIONES INTERIORES	REVESTIMIENTO DE TECHO	ALFOMBRILLAS	CINTURONES DE SEGURIDAD
Estándar						
Asientos Performance acolchados en piel Windsor con reposacabezas con el distintivo «SVR» y Suedecloth en la zona del panel de instrumentos del conductor	Ebony con Cirrus	Ebony con Cirrus	SDP	Ebony	Ebony	Ebony
	Ebony con Pimento	Ebony con Pimento	SDQ	Ebony o Pimento ⁴	Ebony	Ebony o Red
	Ebony con Reims Blue	Ebony con Reims Blue	SDW	Ebony	Ebony	Ebony
Opcional						
Asientos Performance en piel Windsor acolchada con reposacabezas con el distintivo «SVR» en relieve e interior en piel Windsor de color ampliado ²	Pimento con Ebony	Pimento con Ebony	TSW + 017FZ	Ebony o Pimento ⁴	Ebony	Red
	Siena Tan con Cirrus	Siena Tan con Cirrus	SBH + 017FZ	Ebony	Ebony	Ebony

5 ELIGE TU INTERIOR

 Configura tu vehículo en jaguar.es

Interior mostrado: F-TYPE R-Dynamic con asientos Performance opcionales de piel Windsor en Ebony, acabado en Delta Aluminium, revestimiento del techo en Morzine en color Ebony, parte superior del salpicadero en color Ebony y alfombrillas en color Ebony.



F-TYPE Y F-TYPE R-DYNAMIC

COMBINACIONES DE COLORES INTERIORES

ASIENTOS SPORT DE SERIE CON SECCIONES FRONTALES DE PIEL Y SUEDECLOTH
ASIENTOS SPORT OPCIONALES EN PIEL WINDSOR E INTERIOR EN PIEL WINDSOR



ASIENTOS PERFORMANCE OPCIONALES EN PIEL WINDSOR E INTERIOR EN PIEL WINDSOR



¹Morzine en color Ebony de serie, Morzine en color Grey y Suedecloth en color Ebony opcionales. Piel en color Ebony, Ivory y Pimento opcionales.

²El Delta Aluminium se incluye de serie en el modelo F-TYPE R-Dynamic y es opcional en el F-TYPE.

³El Knurled Aluminium se incluye de serie en el modelo F-TYPE y es opcional en el F-TYPE R-Dynamic.











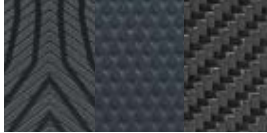
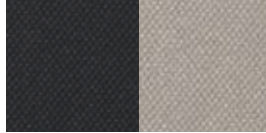

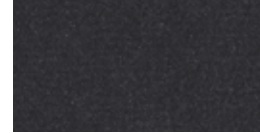

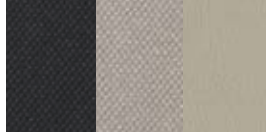

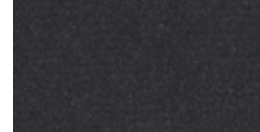

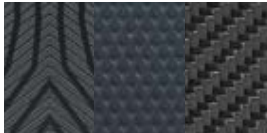
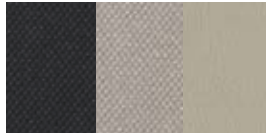
⁴Revestimiento del techo en piel en color Ivory no disponible con el techo panorámico de cristal.

⁵Revestimiento del techo en color Pimento disponible solo en el modelo Convertible.

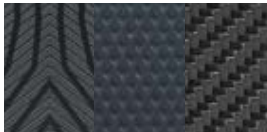
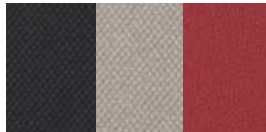
F-TYPE Y F-TYPE R-DYNAMIC

COMBINACIONES DE COLORES INTERIORES

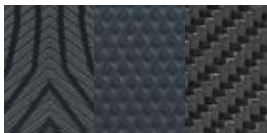
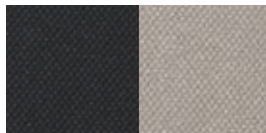
ASIENTOS PERFORMANCE OPCIONALES EN PIEL WINDSOR
E INTERIOR EN PIEL WINDSOR [CONTINUACIÓN]

1	2	3	4	5
ASIENTO CON PESPUNTE	ACABADO	REVESTIMIENTO DEL TECHO ¹	PARTE SUPERIOR DEL SALPICADERO CON PESPUNTE	MOQUETA
 Ebony con Siena Tan	 Delta Aluminium ² , Knurled Aluminium ³ , Carbon Fibre	 Ebony o Grey	 Ebony con Ebony	 Ebony
 Ebony con Ivory	 Delta Aluminium ² , Knurled Aluminium ³ , Carbon Fibre	 Ebony, Grey o Ivory ⁴	 Ebony con Ebony	 Ebony
 Brogue con Ivory	 Delta Aluminium ² , Knurled Aluminium ³ , Carbon Fibre	 Ebony, Grey o Ivory ⁴	 Ebony con Ebony	 Ebony
 Pimento con Ebony	 Delta Aluminium ² , Knurled Aluminium ³ , Carbon Fibre	 Ebony, Grey o Pimento ⁵	 Ebony con Ebony	 Ebony
 Siena Tan con Cirrus	 Delta Aluminium ² , Knurled Aluminium ³ , Carbon Fibre	 Ebony o Grey	 Ebony con Ebony	 Ebony

¹Morzine en color Ebony de serie, Morzine en color Grey y Suedecloth en color Ebony opcionales. Piel en color Ebony, Ivory y Pimento opcionales.

²El Delta Aluminium se incluye de serie en el modelo F-TYPE R-Dynamic y es opcional en el F-TYPE.

³El Knurled Aluminium se incluye de serie en el modelo F-TYPE y es opcional en el F-TYPE R-Dynamic.

⁴Revestimiento del techo en piel en color Ivory no disponible con el techo panorámico de cristal.

⁵Revestimiento del techo en color Pimento disponible solo en el modelo Convertible.

⁶Solo disponible con transmisión automática.



ASIENTOS PERFORMANCE OPCIONALES EN PIEL WINDSOR
E INTERIOR EN PIEL WINDSOR [CONTINUACIÓN]

①	②	③	④	⑤
ASIENTO CON PESPUNTE	ACABADO	REVESTIMIENTO DEL TECHO ¹	PARTE SUPERIOR DEL SALPICADERO CON PESPUNTE	MOQUETA
				
Ivory con Ebony	Delta Aluminium ² , Knurled Aluminium ³ , Carbon Fibre	Ebony, Grey o Ivory ⁴	Ebony con Ebony	Ebony

ASIENTOS PERFORMANCE OPCIONALES EN PIEL WINDSOR Y SUEDECLOTH E INTERIOR EN PIEL WINDSOR

ASIENTO CON PESPUNTE	ACABADO	REVESTIMIENTO DE TECHO	PARTE SUPERIOR DEL SALPICADERO CON PESPUNTE	MOQUETA
				
Ebony con Cirrus	Delta Aluminium ² , Knurled Aluminium ³ , Carbon Fibre	Suedecloth Ebony	Ebony con Cirrus	Ebony

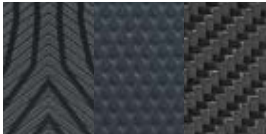
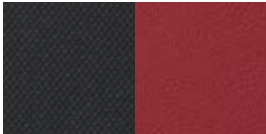
ASIENTOS OPCIONALES PERFORMANCE DE PIEL WINDSOR Y EXTENDED WINDSOR LEATHER INTERIOR

ASIENTO CON PESPUNTE	ACABADO	REVESTIMIENTO DEL TECHO ¹	PARTE SUPERIOR DEL SALPICADERO CON PESPUNTE	MOQUETA
				
Pimento con Ebony	Delta Aluminium ² , Knurled Aluminium ³ , Carbon Fibre	Ebony o Pimento ⁵	Pimento con Ebony	Ebony
				
Siena Tan con Cirrus ⁵	Delta Aluminium ² , Knurled Aluminium ³ , Carbon Fibre	Ebony	Siena Tan con Cirrus	Ebony

5 ELIGE TU INTERIOR

⚙️ Configura tu vehículo en jaguar.es













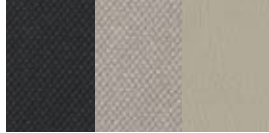

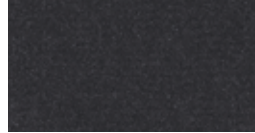

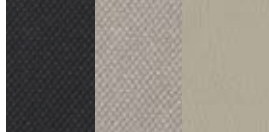
Interior mostrado: asientos Performance en piel Windsor en color Pimiento opcionales con acabado en Linear Vee Aluminium, revestimiento en piel Ebony, parte superior del salpicadero en color Pimiento y alfombrillas en color Ebony.

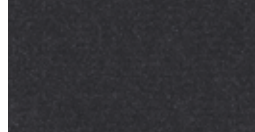

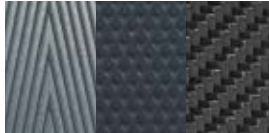
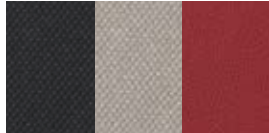
F-TYPE R

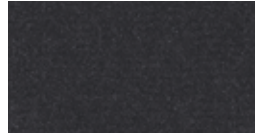
COMBINACIONES DE COLORES INTERIORES

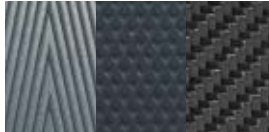
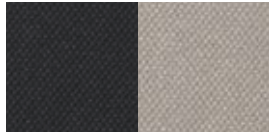
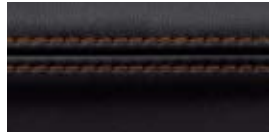
ASIENTOS R-PERFORMANCE DE SERIE EN PIEL WINDSOR
E INTERIOR EN PIEL WINDSOR

1	2	3	4	5
ASIENTO CON PESPUNTE	ACABADO	REVESTIMIENTO DEL TECHO ¹	PARTE SUPERIOR DEL SALPICADERO CON PESPUNTE	MOQUETA
 Ebony con Ebony	 Linear Vee Aluminium ² , Knurled Aluminium, Carbon Fibre	 Ebony, Grey o Ivory ³	 Ebony con Ebony	 Ebony
 Ebony con Ivory	 Linear Vee Aluminium ² , Knurled Aluminium, Carbon Fibre	 Ebony, Grey o Ivory ³	 Ebony con Ivory	 Ebony
 Ebony con Pimento	 Linear Vee Aluminium ² , Knurled Aluminium, Carbon Fibre	 Ebony, Grey o Pimento ⁴	 Ebony con Pimento	 Ebony
 Ebony con Siena Tan	 Linear Vee Aluminium ² , Knurled Aluminium, Carbon Fibre	 Ebony o Grey	 Ebony con Siena Tan	 Ebony

¹Morzine en color Ebony de serie, Morzine en color Grey y Suedecloth en color Ebony opcionales. Piel en color Ebony, Ivory y Pimento opcionales.

²El Linear Vee Aluminium se incluye de serie.







³Revestimiento del techo de piel en color Ivory no disponible con el techo panorámico de cristal.

⁴Revestimiento del techo en color Pimento disponible solo en el modelo Convertible.

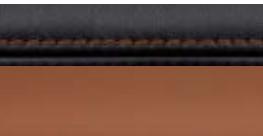
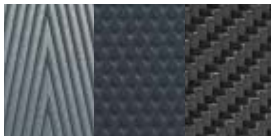
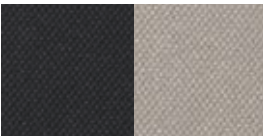
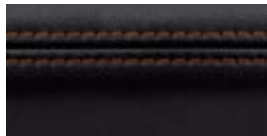
F-TYPE R

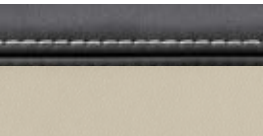
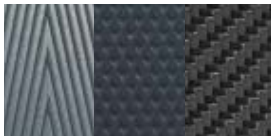
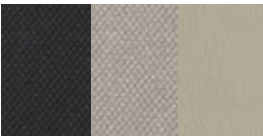
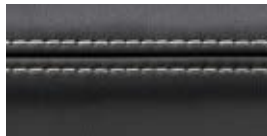
COMBINACIONES DE COLORES INTERIORES

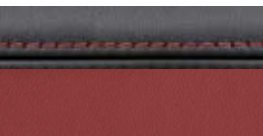
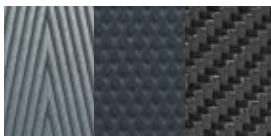
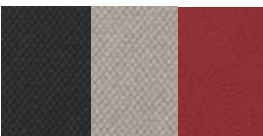
ASIENTOS R-PERFORMANCE DE SERIE EN PIEL WINDSOR
E INTERIOR EN PIEL WINDSOR [CONTINUACIÓN]

1	2	3	4	5
ASIENTO BICOLOR CON PESPUNTE	ACABADO	REVESTIMIENTO DEL TECHO ¹	PARTE SUPERIOR DEL SALPICADERO CON PESPUNTE	MOQUETA
				
Ebony con Siena Tan	Linear Vee Aluminium ² , Knurled Aluminium, Carbon Fibre	Ebony o Grey	Ebony con Siena Tan	Ebony
				
Ebony con Ivory	Linear Vee Aluminium ² , Knurled Aluminium, Carbon Fibre	Ebony, Grey o Ivory ³	Ebony con Ivory	Ebony
				
Ebony con Pimento	Linear Vee Aluminium ² , Knurled Aluminium, Carbon Fibre	Ebony, Grey o Pimento ⁴	Ebony con Pimento	Ebony



¹Morzine en color Ebony de serie, Morzine en color Grey y Suedecloth en color Ebony opcionales. Piel en color Ebony, Ivory y Pimento opcionales.

²El Linear Vee Aluminium se incluye de serie.

³Revestimiento del techo de piel en color Ivory no disponible con el techo panorámico de cristal.

⁴Revestimiento del techo en color Pimento disponible solo en el modelo Convertible.

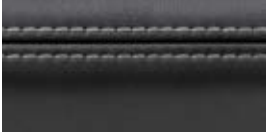
ASIENTOS R-PERFORMANCE OPCIONALES EN PIEL WINDSOR
Y SUEDECLOTH E INTERIOR EN PIEL WINDSOR

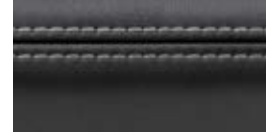
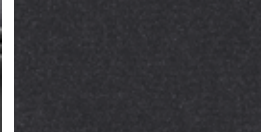
①	②	③	④	⑤
ASIENTO CON PESPUNTE	ACABADO	REVESTIMIENTO DE TECHO	PARTE SUPERIOR DEL SALPICADERO CON PESPUNTE	MOQUETA
				
Ebony con Cirrus	Aluminio Linear Vee ² , aluminio Knurled, Carbon Fibre	Suede cloth Ebony	Ebony con Cirrus	Ebony

ASIENTOS OPCIONALES R-PERFORMANCE DE PIEL WINDSOR
Y EXTENDED WINDSOR LEATHER INTERIOR

ASIENTO CON PESPUNTE	ACABADO	REVESTIMIENTO DEL TECHO ¹	PARTE SUPERIOR DEL SALPICADERO CON PESPUNTE	MOQUETA
				
Pimento con Ebony	Linear Vee Aluminium ² , Knurled Aluminium, Carbon Fibre	Ebony o Pimento ⁴	Pimento con Ebony	Ebony
				
Siena Tan con Cirrus	Linear Vee Aluminium ² , Knurled Aluminium ³ , Carbon Fibre	Ebony	Siena Tan con Cirrus	Ebony

5 ELIGE TU INTERIOR

 Configura tu vehículo en jaguar.es















Interior mostrado: asientos Performance en piel Windsor acolchada en color Ebony con pespunte y ribetes en color Cirrus, acabado en color Dark Brushed Aluminium, revestimiento del techo en color Ebony, parte superior del salpicadero en color Ebony y alfombrillas en color Ebony.



F-TYPE SVR

COMBINACIONES DE COLORES INTERIORES

ASIENTOS PERFORMANCE DE SERIE EN PIEL WINDSOR SVR ACOLCHADOS CON INTERIOR EN PIEL WINDSOR Y SUEDECLOTH

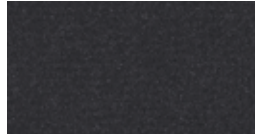
1	2	3	4	5
ASIENTO CON PESPUNTE	ACABADO	REVESTIMIENTO DEL TECHO ¹	PARTE SUPERIOR DEL SALPICADERO CON PESPUNTE	MOQUETA
 Ebony con Cirrus	 Dark Brushed Aluminium² o Carbon Fibre	 Ebony	 Ebony con Cirrus	 Ebony
 Ebony con Pimento	 Dark Brushed Aluminium² o Carbon Fibre	 Ebony o Pimento³	 Ebony con Pimento	 Ebony
 Ebony con Reims Blue	 Dark Brushed Aluminium² o Carbon Fibre	 Ebony	 Ebony con Reims Blue	 Ebony

ASIENTOS PERFORMANCE OPCIONALES EN PIEL WINDSOR SVR ACOLCHADOS CON INTERIOR EN PIEL WINDSOR

ASIENTO CON PESPUNTE	ACABADO	REVESTIMIENTO DEL TECHO ¹	PARTE SUPERIOR DEL SALPICADERO CON PESPUNTE	MOQUETA
 Pimento con Ebony	 Dark Brushed Aluminium² o Carbon Fibre	 Ebony o Pimento³	 Pimento con Ebony	 Ebony
 Siena Tan con Cirrus	 Dark Brushed Aluminium² o Carbon Fibre	 Ebony	 Siena Tan con Cirrus	 Ebony

¹Suedecloth en color Ebony de serie. Piel en color Ebony y Pimento opcionales.

²Dark Brushed Aluminium de serie.

³Revestimiento del techo en piel en color Pimento disponible solo en el modelo Convertible.

5 ELIGE TU INTERIOR

 Configura tu vehículo en jaguar.es

Consola central en Knurled Aluminium

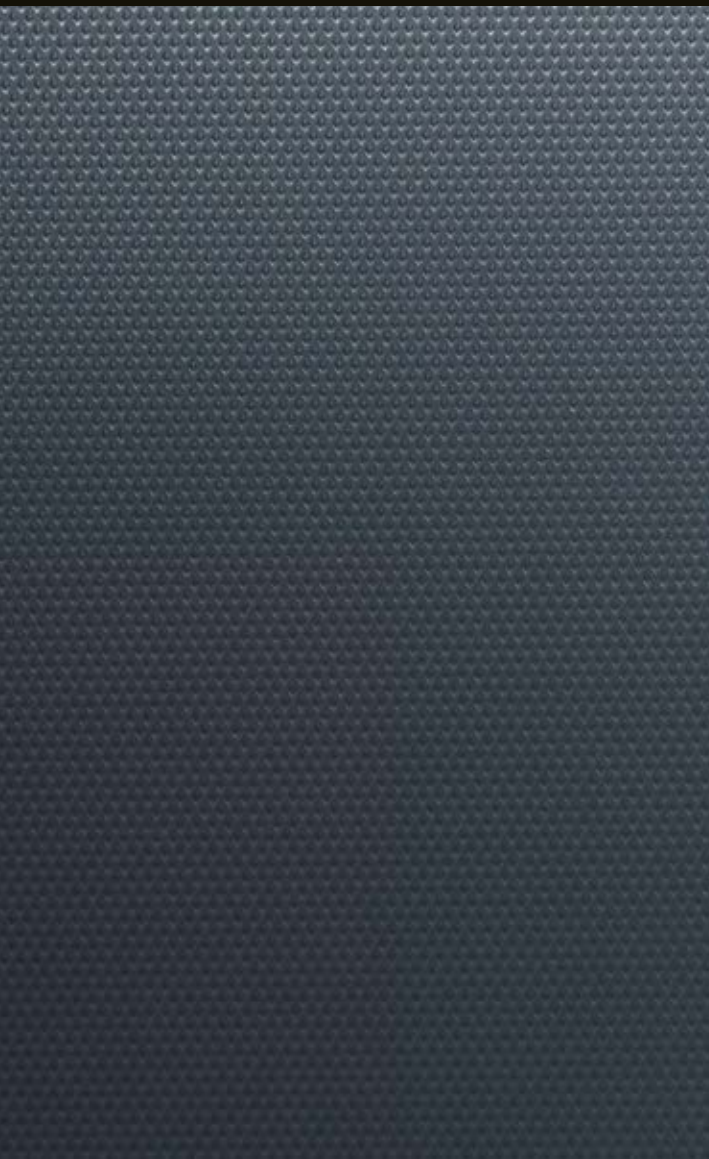

Consola central en Delta Aluminium

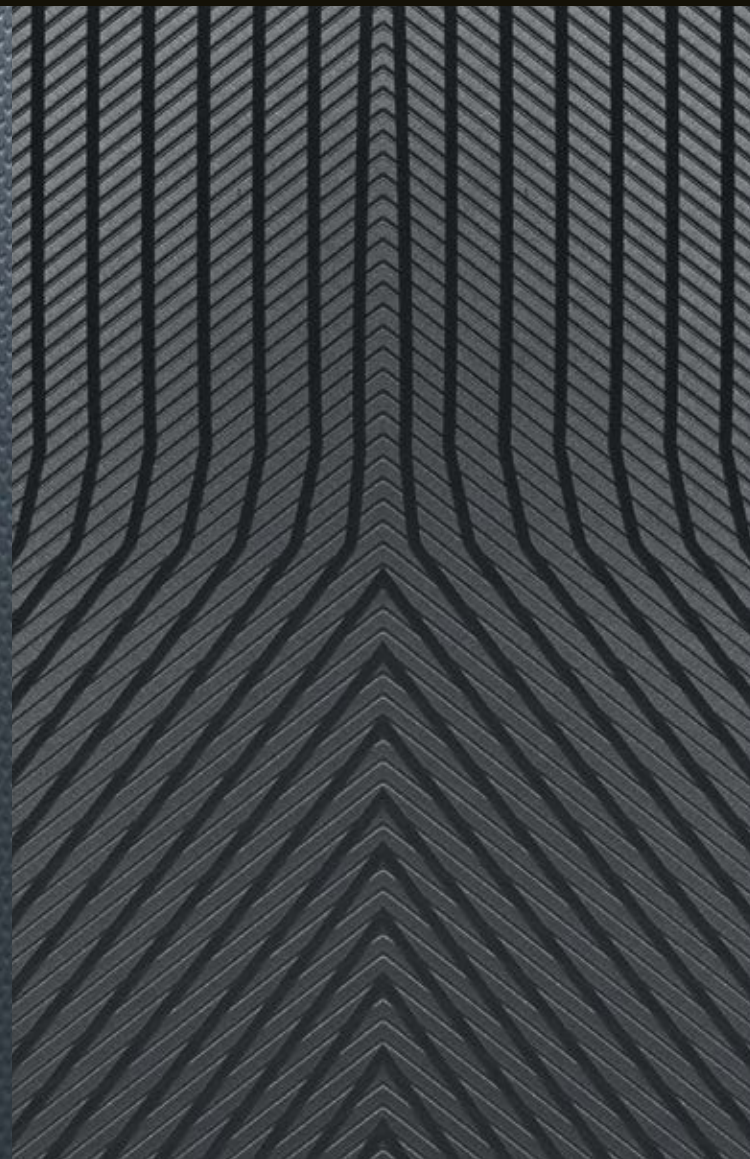

Consola central en Linear Vee Aluminium con distintivo «R»



Consola central en Carbon Fibre

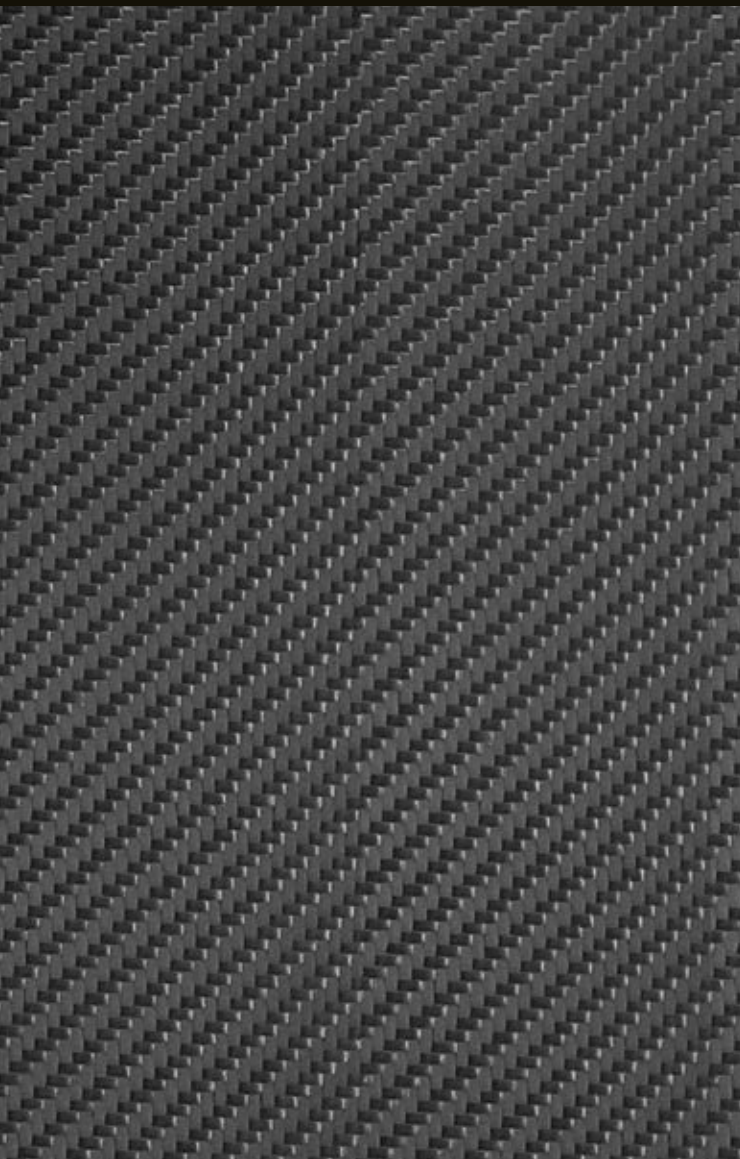

Consola central en Dark Brushed Aluminium con distintivo «SVR»



Consola central en Carbon Fibre con distintivo «SVR»



6 ELIGE TUS ACCESORIOS JAGUAR GEAR

Para obtener más información acerca de la gama completa de accesorios Jaguar Gear, acude a tu concesionario o visita nuestra página web gear.jaguar.com/es/es



**VEHÍCULO MOSTRADO: F-TYPE R EN COLOR YULONG WHITE
CON SILVER WEAVE CARBON FIBRE PACK**

¹Solo disponible con transmisión manual.

²Solo disponible con transmisión automática.

³Solo en la versión Coupé.



Selector del cambio - Carbon Fibre - Manual¹
T2R24247

Disfruta de la sensación única de este selector de marchas con la parte superior en Carbon Fibre que aporta un toque deportivo con un acabado lacado High Gloss.



Embellecedores de estribos iluminados y personalizados
T2R6091

Elegantes embellecedores iluminados, fabricados en acero inoxidable. Se iluminan al abrir cualquiera de las dos puertas. El diseño se ve realzado mediante un suave halo de luz azulada. Puedes añadir un motivo monocolor en diferentes tipos de letras y fuentes.



Levas de cambio en aluminio²
T2R6547MMU

Levas de cambio fabricadas en aluminio de primera calidad mecanizado, pulido y anodizado. Confieren un acabado de alta calidad a uno de los elementos táctiles más importantes del vehículo.



Sujeción de equipaje flexible
C2D49365

Ofrece una cuidada solución de almacenamiento para asegurar el equipaje u otros elementos dentro del maletero.



Juego de alfombrillas de moqueta Premium
T2R16570PVJ

Estas alfombrillas Premium de 2.050 g/m² proporcionan un acabado impecable al interior de tu vehículo. Rematadas con el borde en Nobuck incluyen un lingote con la palabra Jaguar. Protegen la moqueta interior de tu vehículo manteniéndola como nueva.



Red lateral³
T2R22934

Red lateral que proporciona almacenamiento adicional en el maletero y que ayuda a que los objetos sueltos, como bolsas o paquetes pequeños, queden bien sujetos.

6 ELIGE TU ACCESORIOS JAGUAR GEAR

 Configura tu vehículo en jaguar.es



Branquias laterales en Silver Weave Carbon Fibre¹
T2R25198 - Lado izquierdo
T2R25197 - Lado derecho

Las branquias laterales en Silver Weave Carbon Fibre de alta calidad añaden un elegante toque de inspiración deportiva. Trama de sarga 2x2 con un atractivo hilo de aluminio y un acabado lacado High Gloss.



Branquias de capó en Silver Weave Carbon Fibre
T2R25193 - Tracción trasera - Izquierda
T2R25191 - Tracción trasera - Derecha
T2R25194 - Tracción total - Izquierda
T2R25192 - Tracción - Derecha

Branquias de capó en Silver Weave Carbon Fibre de alta calidad con una trama de sarga 2x2 con hilo de aluminio y un acabado lacado High Gloss. Añaden un atractivo y elegante toque de inspiración deportiva junto con las ventajas de la reducción de peso asociadas a la fibra de carbono.



Cubiertas de espejo en Silver Weave Carbon Fibre
T2R25196 - Lado izquierdo
T2R25195 - Lado derecho

Las cubiertas de espejo en Silver Weave Carbon Fibre de alta calidad añaden un elegante toque de inspiración deportiva. Trama de sarga 2x2 con un atractivo hilo de aluminio y un acabado lacado High Gloss.



Protección antivuelco en Silver Weave Carbon Fibre²
T2R23379 - Lado izquierdo
T2R23378 - Lado derecho

Protección antivuelco en Silver Weave Carbon Fibre de alta calidad con trama de sarga 2x2 con hilo de aluminio y un acabado lacado High Gloss. Añaden un atractivo y elegante toque de inspiración deportiva junto con las ventajas de la reducción de peso asociadas a la fibra de carbono.



Deflector de viento³
T2R11321

Este deflector de viento se monta y desmonta fácilmente y reduce las corrientes y turbulencias producidas por el aire en el habitáculo incluso a altas velocidades. Se entrega en una bolsa con el logotipo de Jaguar.



Branquias laterales en acabado Gloss Black⁴
T2R15226 - Lado izquierdo
T2R15225 - Lado derecho

Las branquias Jaguar, en acabado Gloss Black, destacan el carácter dinámico del vehículo.



Branquias de capó en acabado Chrome⁴
T2R5277LML - Lado izquierdo
T2R5276LML - Lado derecho

Los detalles brillantes acentúan las claves de diseño exterior del F-TYPE. Los accesorios Jaguar con acabado Chrome se someten a exhaustivos tests de calidad que incluyen 1.000 horas de exposición a salpicaduras de agua salada para asegurar su durabilidad en entornos tan hostiles como la costa o las carreteras invernales.



Cubiertas de espejo en acabado Chrome
T2R5399 - Lado izquierdo
T2R5400 - Lado derecho

Junto con las Branquias y la Protección antivuelco las cubiertas de los retrovisores en Chrome completan el estilo deportivo de lujo del F-TYPE.



Protección antivuelco en acabado Chrome²
T2R5402 - Lado izquierdo
T2R5401 - Lado derecho

Los detalles en acabado Chrome realzan las líneas de diseño exterior del F-TYPE.



Funda para el vehículo
T2R4364

Funda para exteriores a medida del F-TYPE con el logotipo de Jaguar. Protege tu F-TYPE de los elementos (lluvia, hielo, polvo, etc.). Fácil y rápida de colocar.

¹No aplicable a F-TYPE SVR.

²Disponible solo para el modelo F-TYPE Convertible.

³De serie en los modelos F-TYPE R y F-TYPE SVR. También está disponible como opción de instalación en fábrica.

⁴No aplicable a modelos con sistema de tracción total.



Difusor trasero en Carbon Fibre
T2R5391

Se ha añadido un accesorio de diseño exterior para sustituir el faldón trasero de serie por un difusor Performance con aletines aerodinámicos para optimizar el flujo de aire. Carbon Fibre de alta calidad con trama de sarga 2x2 y acabado en High Gloss. Aporta ventajas en términos de peso asociadas a la fibra de carbono. Solo se aplica a los modelos con motor i4 y V6.



Embellecedor de la rejilla delantera y moldura en Gloss Black
T2R13838 - Sin asistencia al aparcamiento
T2R13839 - Con asistencia al aparcamiento

El acabado en color High Gloss Black de la rejilla y el paragolpes frontal acentúa aún más el diseño dinámico del F-TYPE.

ESPECIFICACIONES TÉCNICAS

 Configura tu vehículo en jaguar.es

MOTORES			F-TYPE 2.0 i4 221 kW [300 CV] GASOLINA TURBO			F-TYPE 3.0 V6 250 kW [340 CV] GASOLINA SOBREALIMENTADO		
Cilindros/válvulas por cilindro			4/4			6/4		
Diámetro/carrera	mm		83/92.3			84.5/89		
Cilindrada	cc		1.997			2.995		
Potencia máxima	kW (CV)		221 (300)			250 (340)		
a rev/min			5.500			6.500		
Par máximo	Nm EEC		400			450		
a rev/min			1.500 - 4.500			3.500 - 5.000		
Relación de compresión		1	9,5			10,5		

PRESTACIONES		COUPÉ Auto	CONVERTIBLE Auto	T. Manual	COUPÉ Auto	T. Manual	CONVERTIBLE Auto
0-100 km/h	segundos	5,7	5,7	5,7	5,3	5,7	5,3
80-120 km/h	segundos	3,7	3,7	3,7	3,3	3,7	3,3
Velocidad máxima	km/h	250	250	260	260	260	260

CONSUMO DE COMBUSTIBLE - NEDC CORRELACIONADO ¹			Neumáticos Clase E	Neumáticos Clase E	Neumáticos Clase E	Neumáticos Clase E	Neumáticos Clase E	Neumáticos Clase E
Consumo de combustible (NEDC Correlacionado)	Urbano	l/100 km	10,0	10,0	14,0	13,4	14,0	13,4
	Extraurbano	l/100 km	6,6	6,6	8,1	7,8	8,1	7,8
	Combinado	l/100 km	7,9	7,9	10,3	9,8	10,3	9,8
Emisiones de CO ₂ (NEDC Correlacionado)	Urbano	g/km	229	229	319	305	319	305
	Extraurbano	g/km	151	151	185	178	185	178
	Combinado	g/km	179	179	234	224	234	224

CONSUMO DE COMBUSTIBLE - WLTP ²			TEL - TEH ³	TEL - TEH ³	TEH ³	TEL - TEH ³	TEH ³	TEL - TEH ³
Test de consumo ⁴ WLTP	Bajo	l/100 km	13,1-12,9	13,2-13,0	16,8	14,6-14,9	16,8	14,7-14,9
	Medio	l/100 km	9,0-9,3	8,9-9,2	11,8	10,1-10,4	11,8	10,2-10,4
	Alto	l/100 km	7,8-8,1	7,8-8,0	9,9	8,6-8,9	9,9	8,7-8,9
	Extra alto	l/100 km	8,7-9,1	8,8-9,1	10,0	9,3-9,7	10,0	9,6-9,8
	Combinado	l/100 km	9,1-9,3	9,1-9,3	11,2	10,0-10,2	11,2	10,1-10,3
Test de emisiones ⁴ de CO ₂ WLTP	Bajo	g/km	297-291	298-293	380	331-337	380	332-337
	Medio	g/km	202-211	201-208	267	228-234	267	230-235
	Alto	g/km	176-182	177-181	225	194-200	225	197-202
	Extra alto	g/km	196-205	199-205	226	211-218	226	216-221
	Combinado	g/km	205-211	206-210	254	225-232	254	229-233

PESO ⁵							
Peso desde	kg	1.525	1.545	1.567	1.577	1.587	1.597
Peso máximo autorizado	kg	1.925	1.925	2.000	2.000	2.000	2.000

MOTORES DISPONIBLES							
F-TYPE		●	●	●	●	●	●
F-TYPE R-DYNAMIC		●	●	●	●	●	●
F-TYPE CHEQUERED FLAG EDITION		●	●	—	●	—	●
F-TYPE R		—	—	—	—	—	—
F-TYPE SVR		—	—	—	—	—	—

● De serie — No disponible

¹Las cifras de NEDC Correlacionado se calculan mediante una fórmula gubernamental de la UE partiendo de las cifras de los nuevos ensayos oficiales WLTP. Solo para fines comparativos. Los resultados pueden variar en condiciones reales. Las cifras relativas al CO₂ y al consumo de combustible pueden variar en función de las llantas elegidas y el equipamiento opcional. De este modo, se puede aplicar el régimen fiscal vigente. ²WLTP, con su NEDC Correlacionado, es la nueva prueba oficial de la UE que se emplea para calcular los valores estandarizados de CO₂ y consumo de combustible de vehículos. Esta prueba mide el combustible, el consumo, la autonomía y las emisiones. Está diseñada para obtener cifras más cercanas a las condiciones reales de conducción. Permite realizar pruebas en los vehículos con equipamiento opcional siguiendo un procedimiento y un perfil de conducción más estrictos.

F-TYPE 3.0 V6 280 kW [380 CV] GASOLINA SOBREALIMENTADO		F-TYPE 3.0 V6 280 kW [380 CV] GASOLINA SOBREALIMENTADO AWD		F-TYPE 5.0 V8 405 kW [550 CV] GASOLINA SOBREALIMENTADO AWD R		F-TYPE 5.0 V8 423 kW [575 CV] GASOLINA SOBREALIMENTADO AWD SVR					
6/4		6/4		8/4		8/4					
84,5/89		84,5/89		92,5/93		92,5/93					
2.995		2.995		5.000		5.000					
280 (380)		280 (380)		405 (550)		423 (575)					
6.500		6.500		6.500		6.500					
460		460		680		700					
3.500 - 5.500		3.500 - 5.500		3.500		3.500					
10,5		10,5		9,5		9,5					
COUPÉ		CONVERTIBLE		COUPÉ		CONVERTIBLE		COUPÉ		CONVERTIBLE	
T. Manual	Auto	T. Manual	Auto	Auto	Auto	Auto	Auto	Auto	Auto	Auto	Auto
5,5	4,9	5,5	4,9	5,1	5,1	4,1	4,1	3,7	3,7	3,7	3,7
7,2	3,1	7,2	3,1	3,3	3,3	2,5	2,5	2,3	2,3	2,3	2,3
275	275	275	275	275	275	300	300	322	322	314	314
Neumáticos Clase E	Neumáticos Clase E	Neumáticos Clase E	Neumáticos Clase E	Neumáticos Clase E	Neumáticos Clase E	Neumáticos Clase E	Neumáticos Clase E	Neumáticos Clase E	Neumáticos Clase E	Neumáticos Clase E	Neumáticos Clase E
14,5	13,7	14,5	13,7	14,5	14,5	15,4	15,4	15,4	15,4	15,4	15,4
8,4	7,6	8,4	7,6	7,8	7,8	8,4	8,4	8,4	8,4	8,4	8,4
10,6	9,8	10,6	9,8	10,2	10,2	10,9	10,9	10,9	10,9	10,9	10,9
329	312	329	312	331	331	350	350	350	350	350	350
191	172	191	172	177	177	191	191	191	191	191	191
242	223	242	223	233	233	249	249	249	249	249	249
TEH ³	TEL - TEH ³	TEH ³	TEL - TEH ³	TEL - TEH ³	TEL - TEH ³	TEL - TEH ³	TEL - TEH ³	TEL - TEH ³	TEH ³	TEH ³	TEH ³
17,6	15,8-15,8	17,6	15,8-15,7	17,3-18,7	17,8-18,8	17,7-18,0	17,8-18,0	17,8-18,0	18,1	18,1	18,1
12,2	10,9-11,1	12,2	11,0-11,2	11,1-11,4	11,2-11,4	11,2-11,2	11,2-11,2	11,2-11,2	11,2	11,2	11,2
9,9	9,2-9,4	9,9	9,3-9,4	9,5-9,5	9,5-9,5	9,1-9,3	9,2-9,3	9,2-9,3	9,4	9,4	9,4
10,2	9,8-10,1	10,2	10,0-10,3	10,1-10,1	10,1-10,1	9,6-9,8	9,6-9,7	9,6-9,7	9,8	9,8	9,8
11,5	10,6-10,8	11,5	10,8-10,9	11,1-11,3	11,1-11,3	10,9-11,0	10,9-11,0	10,9-11,0	11,1	11,1	11,1
413	358-356	413	357-356	391-423	403-426	401-409	405-409	405-409	411	411	411
277	246-251	277	249-252	252-257	253-257	249-255	255-255	255-255	254	254	254
218	208-212	218	210-213	214-215	214-215	207-211	208-210	208-210	212	212	212
229	221-229	229	227-232	227-227	227-227	217-222	217-220	217-220	223	223	223
260	240-245	260	244-247	252-256	252-255	247-250	247-249	247-249	251	251	251
1.584	1.594	1.604	1.614	1.674	1.694	1.730	1.745	1.745	1.705	1.720	1.720
2.050	2.050	2.050	2.050	2.150	2.150	2.150	2.150	2.150	2.150	2.150	2.150
●	●	●	●	●	●	—	—	—	—	—	—
●	●	●	●	●	●	—	—	—	—	—	—
—	●	—	●	●	●	—	—	—	—	—	—
—	—	—	—	—	—	●	●	—	—	—	—
—	—	—	—	—	—	—	—	●	●	—	—

³Los valores TEL (Test Energético Bajo) y TEH (Test Energético Alto) se muestran como un intervalo de acuerdo con los datos obtenidos con el sistema de medición WLTP. TEL hace referencia a los valores más bajos/eficientes (opciones con menor impacto en el peso del vehículo). TEH hace referencia a los valores más altos/menos eficientes (opciones con mayor impacto en el peso del vehículo). En la normativa de WLTP se indica que si existe una variación de CO₂ inferior a 5 g entre el TEL y el TEH, solo se declara el TEH. ⁴Los datos Bajo, Medio, Alto, Extra Alto y Combinado, hacen referencia a los ciclos de velocidad en los que se realiza la prueba. ⁵Los pesos hacen referencia a vehículos con equipamiento de serie. Los accesorios opcionales incrementan el peso. Para obtener más detalles sobre los cargos asociados a la instalación de equipamiento opcional, consulta con tu concesionario Jaguar más cercano.

Si deseas obtener más información y configurar tu vehículo, visita jaguar.es

DIMENSIONES

 Configura tu vehículo en jaguar.es

		JAGUAR 2.0 LITROS i4 221 kW [300 CV] TURBO GASOLINA	JAGUAR 3.0 V6 250 kW [340 CV] GASOLINA SOBREALIMENTADO	JAGUAR 3.0 V6 250 kW [380 CV] GASOLINA SOBREALIMENTADO	JAGUAR 3.0 V6 280 kW [380 CV] GASOLINA SOBREALIMENTADO AWD	JAGUAR 5.0 V8 280 kW [550 CV] GASOLINA SOBREALIMENTADO AWD	JAGUAR 5.0 V8 280 kW [575 CV] GASOLINA SOBREALIMENTADO AWD
COUPÉ							
Longitud total	mm	4,482	4,482	4,482	4,482	4,482	4,482
Anchura total (incl. retrovisores)	mm	2,042	2,042	2,042	2,042	2,042	2,042
Ancho total (con retrovisores plegados)	mm	1,923	1,923	1,923	1,923	1,923	1,923
Altura total	mm	1,311	1,311	1,311	1,311	1,311	1,311
Batalla	mm	2,622	2,622	2,622	2,622	2,622	2,622
Ancho de vía delantero	mm	1,597*	1,597*	1,597*	1,597*	1,585	1,585
Ancho de vía trasero	mm	1,649**	1,649**	1,649**	1,649**	1,627	1,611
Altura libre desde el suelo	mm	100	101	101	104	100	107
Diámetro de giro (entre bordillos)	m	10.7 (35.0)	10.7 (35.0)	10.7 (35.0)	11.3 (37.0)	11.3 (37.0)	11.3 (37.0)
Capacidad del maletero con bandeja en el modelo Coupé	litros	310 (10.9)	310 (10.9)	310 (10.9)	310 (10.9)	310 (10.9)	310 (10.9)
Capacidad del maletero sin bandeja en el modelo Coupé	litros	408 (14.4)	408 (14.4)	408 (14.4)	408 (14.4)	408 (14.4)	408 (14.4)
CONVERTIBLE							
Longitud total	mm	4,482	4,482	4,482	4,482	4,482	4,482
Anchura total (incl. retrovisores)	mm	2,042	2,042	2,042	2,042	2,042	2,042
Ancho total (con retrovisores plegados)	mm	1,923	1,923	1,923	1,923	1,923	1,923
Altura total	mm	1,308	1,308	1,308	1,308	1,308	1,308
Batalla	mm	2,622	2,622	2,622	2,622	2,622	2,622
Ancho de vía delantero	mm	1,597*	1,597*	1,597*	1,597*	1,585	1,585
Ancho de vía trasero	mm	1,649**	1,649**	1,649**	1,649**	1,627	1,611
Altura libre desde el suelo	mm	100	101	101	104	100	107
Diámetro de giro (entre bordillos)	m	10.7 (35.0)	10.7 (35.0)	10.7 (35.0)	11.3 (37.0)	11.3 (37.0)	11.3 (37.0)
Capacidad del maletero sin bandeja en el modelo Convertible	litros	207 (7.3)	207 (7.3)	207 (7.3)	207 (7.3)	207 (7.3)	207 (7.3)

*1.585 en llantas de 20". **1.627 en llantas de 20".



Diámetro de giro
entre bordillos
10,7 m (tracción trasera)
11,3 m (tracción total)



Ancho total (con retrovisores) 2.042 mm
Ancho total (retrov. plegados) 1.923 mm
Capacidad del maletero 408 litros (Coupé) 207 litros (Convertible)



Dimensiones medidas en un vehículo sin carga. (Medición realizada según test estándar VDA usando bloques de 200 x 100 x 50 mm).
Las cifras expresadas corresponden al F-TYPE R. Consulta las páginas 112-113 para obtener todos los detalles sobre las especificaciones técnicas.

VEHÍCULO MOSTRADO F-TYPE R EN COLOR YULONG WHITE CON EQUIPAMIENTO OPCIONAL

EL MUNDO DE JAGUAR

El rendimiento corre por las venas de tu Jaguar, que ha sido optimizado durante décadas con un diseño e ingeniería innovadores. Una combinación de potencia y agilidad, junto con elegancia y clase, dan lugar a un vehículo sin igual. Para celebrar el éxito de Jaguar, hemos creado una serie de experiencias, publicaciones y la colección Jaguar Lifestyle. Además, por si fuera poco, hemos vuelto a la pista con Jaguar Racing. Bienvenidos a un mundo donde cada expresión del rendimiento es un arte.

JAGUAR EXPERIENCE



No hay mejor forma de comprender el espíritu de Jaguar que poniéndose al volante. Los viajes de Jaguar Experience son una oportunidad para dar rienda suelta al espectacular rendimiento de nuestros increíbles vehículos Jaguar. Acompáñanos a uno de nuestros centros de conducción o participa en el recorrido The Art of Performance. Allí disfrutarás de nuevas sensaciones.

jaguar.es/experience

JAGUAR LAND ROVER ICE ACADEMY



Supera los límites de la conducción en la Jaguar Land Rover Ice Academy. Se encuentra en uno de los lagos helados de Arjeplog (Suecia). Allí tendrás la oportunidad de poner a prueba tus habilidades al volante en algunas de las pistas más duras y desafiantes del planeta. Es una oportunidad única para bailar sobre hielo y deslizarte por rincones impresionantes. Todo ello bajo la supervisión de nuestros instructores expertos. Descubre el espectacular potencial de los vehículos más novedosos de Jaguar y Land Rover en condiciones extremas.

jaguar.es/ice-academy

Síguenos en:



VISITAS A FÁBRICA



Conoce de primera mano cómo cobra vida un Jaguar. Detrás de nuestro galardonado trabajo artesanal se esconde una armonía inigualable de técnicos cualificados y robots de producción cibernéticos. Nuestros guías expertos te acompañarán durante todo el proceso de fabricación de alta tecnología, desde el trabajo inicial con las planchas de metal hasta la creación del producto final.

jaguar.es/tours

OPERACIONES DE VEHÍCULOS ESPECIALES (SVO)



Gracias a su rendimiento excepcional, su tecnología de vanguardia y su incomparable elegancia, Jaguar es un modelo a seguir en cuanto a diseño e ingeniería. El equipo de operaciones de vehículos especiales (SVO) lo lleva al extremo. Adornados con el anagrama SV, los modelos con iluminación de efecto halo y las ediciones limitadas para coleccionistas son la máxima expresión de toda la gama Jaguar, lo que ofrece una combinación de potencia y dinamismo máximos.

jaguar.es/svo

ABB FIA FORMULA E



La reputación de Jaguar en lo referente a rendimiento, tecnología y diseño se forjó en los circuitos y en los campeonatos más duros del mundo. Desde Le Mans a la Fórmula 1 y, ahora, en la Fórmula E, la parrilla es nuestro banco de pruebas. La Fórmula E es perfecta para probar la tecnología de vehículos eléctricos en un entorno de alto rendimiento. Las carreras aceleran el desarrollo de los sistemas motrices eléctricos de Jaguar. Con cada carrera, la Fórmula E ayuda a los ingenieros de Jaguar a crear mejores vehículos eléctricos.

jaguar.es/jaguar-racing

JAGUAR I-PACE eTROPHY



Estamos haciendo historia. Una vez más. La I-PACE eTrophy es nuestra última creación en el mundo de la automoción líder en el ámbito de la electrificación. Es la primera carrera internacional totalmente eléctrica a nivel mundial. El equipo de operaciones de vehículos especiales (SVO) se ha encargado del diseño y fabricación necesarios para competir en carreras de motor de cero emisiones a escala mundial. Los pilotos del futuro llevarán la electrificación a niveles realmente emocionantes.

jaguar.es/etrophy

Síguenos en:



LA COLECCIÓN JAGUAR LIFESTYLE



Nuestra última gama de prendas de vestir y accesorios prácticos se inspira en el rico legado de Jaguar, en su experiencia en competición y en sus diseños emblemáticos. Esta exclusiva e impresionante colección sigue un estilo basado en el rendimiento de Jaguar.

jaguar.es/branded-goods/

REVISTA THE JAGUAR



Una revista llena de vida, cosmopolita y moderna. Descubre cosas que no se suelen enseñar de Jaguar y conoce nuestra dedicación al rendimiento, al diseño y a la innovación. También tendrás la oportunidad de echar un vistazo a los entresijos del mundo del diseño, el estilo y los viajes. La revista Jaguar Magazine tiene una periodicidad semestral y es totalmente gratis los tres primeros años. Habla con tu concesionario Jaguar para asegurarte de recibir tu revista.

jaguar.es/magazine



UCB 358

A TU SERVICIO

El mundo de Jaguar ofrece a los propietarios y conductores de nuestros vehículos una experiencia fácil y libre de preocupaciones, además de acceso a una gama de productos y servicios exclusivos.

JAGUAR CARE*

El F-TYPE incluye una garantía de tres años sin límite de kilometraje, junto con un programa de mantenimiento de tres años. El programa se llama Jaguar Care. Gracias a este nuevo programa, el coste general de mantenimiento del F-TYPE es uno de los más bajos de su clase. Encontrarás más información sobre el programa Jaguar Care del F-TYPE en jaguar.es/ownership/jaguar-care

RECAMBIOS ORIGINALES

Los recambios originales Jaguar se han diseñado, probado y fabricado bajos nuestros criterios más rigurosos de calidad, adaptabilidad y durabilidad. Cada pieza se ha diseñado específicamente para tu F-TYPE para contribuir a un rendimiento óptimo y ayudar a prolongar al máximo su vida útil.

FLEET & BUSINESS

Los Jaguar son vehículos dinámicos y elegantes con los que las empresas pueden expresar el carácter único de su negocio. Nuestro compromiso es ofrecer servicios postventa orientados al cliente para garantizar que todos los Jaguar rindan al máximo y sean lo más rentables posible en términos de costes para una empresa. Más información en jaguar.com/fleet-and-business.

ASISTENCIA EN CARRETERA JAGUAR

La asistencia en carretera Jaguar ofrece asistencia en situaciones de emergencia, desde averías o accidentes hasta problemas de menor importancia como el pinchazo de un neumático. Te encuentres donde te encuentres, podrás confiar en nuestro servicio de asistencia en carretera en todo tipo de situaciones.

JAGUAR FINANCIAL SERVICES

Nuevo o usado, para uso personal o para empresa, tenemos la opción de financiación perfecta para que tengas un control absoluto del proceso. Para obtener más información, contacta con tu concesionario Jaguar más cercano.

SEGURO

Los componentes del F-TYPE son fácilmente accesibles para facilitar y minimizar las revisiones de mantenimiento programado y los costes de reparación. El menor coste de la reparación incide directamente en el precio de las pólizas de los seguros del F-TYPE. Si deseas más información sobre las ventajas que ofrece el F-TYPE para tu empresa, consulta con tu concesionario Jaguar.

AVISO IMPORTANTE

Jaguar Land Rover Limited busca constantemente formas de mejorar las especificaciones, el diseño y la producción de sus vehículos, piezas y accesorios, por lo que se producen modificaciones de forma continua. Pese a que nos esforzamos al máximo para producir una documentación actualizada, este catálogo no debe considerarse como una guía definitiva de las especificaciones actuales o su disponibilidad, ni constituye una oferta para la venta de ningún vehículo, pieza o accesorio en particular. Para mayor información y obtención de oferta de un vehículo en particular ha de acudir a los Distribuidores y concesionarios de la red Jaguar Land Rover. Los distribuidores y concesionarios no son agentes de Jaguar Land Rover Limited y no tienen autoridad para vincular a Jaguar Land Rover Limited mediante ningún tipo de compromiso ni declaración explícitos o implícitos.

COLORES

Los colores reproducidos en este catálogo están sujetos a las limitaciones del proceso de impresión, por lo que pueden variar ligeramente respecto al color real del vehículo. La empresa se reserva el derecho a modificar o retirar un color determinado sin notificación previa. Algunos de estos colores pueden no estar disponibles en algunos mercados. Consulta la disponibilidad de colores y las especificaciones actuales con tu concesionario Jaguar. Los distribuidores y concesionarios no son agentes de Jaguar Land Rover Limited y no tienen ningún tipo de autoridad para vincular a Jaguar Land Rover Limited mediante ningún tipo de compromiso ni declaración explícitos o implícitos.

Ninguna de las menciones indicadas debe entenderse como limitación los derechos legales de los consumidores que ostenten tal condición de acuerdo con la normativa de aplicación.

INNOVACIÓN MEDIOAMBIENTAL EN JAGUAR

Jaguar se compromete a reducir la dependencia de combustibles fósiles, a utilizar menos recursos naturales y a generar menos residuos como parte de un enfoque de desarrollo de negocio responsable y sostenible.

Busca «Innovación medioambiental de Jaguar» para obtener más información.

*Solo en determinados países europeos.

La información y las imágenes que se muestran en relación con la tecnología InControl, incluidas pantallas táctiles, de aplicaciones o secuencias, están sujetas a actualizaciones de software, control de versión y otros cambios del sistema o visuales de forma regular, en función de las opciones seleccionadas.

Jaguar recomienda exclusivamente Castrol EDGE Professional.

Meridian™ es una marca registrada de Meridian Audio Ltd.

HomeLink® es una marca registrada de Gentex Corporation.

La marca y los logotipos Bluetooth® son propiedad de Bluetooth SIG, Inc. Cualquier utilización por parte de Jaguar Land Rover Limited debe realizarse bajo licencia. iPhone es una marca comercial de Apple Inc, registrada en EE. UU. y otros países. El sistema de navegación debe utilizarse siempre en condiciones que no afecten a la capacidad de conducir de forma segura ni a la seguridad de los demás usuarios de la carretera.

VEHÍCULO MOSTRADO A LA IZQUIERDA: F-TYPE R-DYNAMIC CON TRACCIÓN TOTAL EN COLOR SILICON SILVER Y CON EQUIPAMIENTO OPCIONAL

VEHÍCULO MOSTRADO EN CONTRAPORTADA: F-TYPE SVR EN COLOR CALDERA RED

Jaguar Land Rover España,
Torre Picasso, Plaza Pablo Ruiz Picasso, 1 - Planta 42
Complejo Azca, 28020 Madrid
Línea Jaguar 902 44 00 99

jaguar.es

© Copyright Jaguar Land Rover Limited 2018

1X1522010000BESES01P

