

JAGUAR XF BERLINA Y NUEVO XF SPORTBRAKE



THE ART OF PERFORMANCE





BY APPOINTMENT TO
HM THE QUEEN
MANUFACTURERS OF
MOTOR VEHICLES
JAGUAR LAND ROVER LIMITED
COVENTRY



BY APPOINTMENT TO
HRH THE DUKE OF EDINBURGH
MANUFACTURERS OF
MOTOR VEHICLES
JAGUAR LAND ROVER LIMITED
COVENTRY



BY APPOINTMENT TO
HRH THE PRINCE OF WALES
MANUFACTURERS OF
MOTOR VEHICLES
JAGUAR LAND ROVER LIMITED
COVENTRY



THE ART OF PERFORMANCE

Llevamos el rendimiento al límite cada día. Nuestro rendimiento. El rendimiento de nuestros vehículos. Innovación, ingeniería, diseño. Establecemos las reglas y las rompemos solo para sobrepasar los límites de lo convencional. Así es como el rendimiento se convierte en arte.

Jaguar. The Art of Performance.





ÍNDICE DE CONTENIDOS

INTRODUCCIÓN

El concepto XF	06
XF - Los hechos	08

DISEÑO

Principios del diseño exterior	10
Aerodinámica exterior	12
Interior	15
Espacio interior	17
Espacio y versatilidad	19

PRESTACIONES

Descripción general de los motores	22
Aerodinámica avanzada	26
Arquitectura ligera de aluminio	29
Chasis y suspensión	30

TECNOLOGÍA DE CONDUCCIÓN

Dinámica de conducción avanzada	32
Mayor confianza al volante	34
Tecnología de tracción avanzada	37
Reparto de par en curva (Torque Vectoring)	39
Estabilidad y control	41
Proyector de información en el parabrisas (Head-Up Display)	43

TECNOLOGÍAS INCONTROL

Infoentretenimiento y conectividad	44
Touch y Connect	47
Touch Pro y Connect Pro	49
Audio	50

SEGURIDAD

Asistencia avanzada a la conducción	52
-------------------------------------	----

PERSONALIZACIÓN

XF - Tu elección	54
Elige tu motor	56
Elige tu modelo	60
Elige tus opciones	62
Elige tu color	70
Elige tus llantas	72
Elige tu interior	74
Elige tus accesorios Jaguar Gear	92
Especificaciones técnicas	100
Dimensiones	104

MUNDO JAGUAR

Jaguar Experience	108
El mundo de Jaguar	110
Glosario e información legal	112



Escanea el código para obtener más información del nuevo Jaguar XF.

VEHÍCULOS MOSTRADOS: XF SPORTBRAKE S EN COLOR YULONG WHITE Y XF R-SPORT BERLINA EN COLOR CORRIS GREY CON EQUIPAMIENTO OPCIONAL (EN FUNCIÓN DEL MERCADO)

LOS VEHÍCULOS MOSTRADOS PERTENECEN A LA GAMA GLOBAL DE JAGUAR. LAS ESPECIFICACIONES, LAS OPCIONES Y LA DISPONIBILIDAD VARIÁN EN FUNCIÓN DEL MERCADO. CONSULTA EN TU CONCESIONARIO JAGUAR.



INTRODUCCIÓN

EL CONCEPTO XF

El XF se inspira en el vehículo más galardonado de la historia de Jaguar. Con una combinación inigualable de estilo y esencia, ofrece una fascinante amalgama de diseño, dinámica y refinamiento para crear un vehículo tan apasionante como eficiente. Y todo complementado con tecnologías de vanguardia que te mantienen seguro, conectado y entretenido.

Dentro de la gama de Jaguar, el XF se encuentra a medio camino entre el marcado carácter atlético del XE y lujo supremo del XJ. La fusión de estos fabulosos atributos de Jaguar da como resultado el XF: el vehículo premium más dinámico de su generación. El nuevo XF Sportbrake complementa las distintivas líneas y el carácter dinámico de la berlina XF con aún más espacio y versatilidad.

VEHÍCULOS MOSTRADOS: XF SPORTBRAKE S EN COLOR YULONG WHITE Y XF R-SPORT BERLINA EN COLOR CORRIS GREY CON EQUIPAMIENTO OPCIONAL (EN FUNCIÓN DEL MERCADO)



XF - INFORMACIÓN

Su extraordinaria combinación de ingeniería avanzada, tecnología de última generación y diseño contemporáneo sitúan al XF en una clase aparte.

EFICIENCIA Y RENDIMIENTO

Encuentra el equilibrio perfecto entre ahorro y potencia en la gama de motores del XF Berlina y Sportbrake. Muchos de estos motores incorporan nuestra tecnología Ingenium, incluido el turbodiésel de 2.0 litros, 4 cilindros y 120 kW (163 CV), que ofrece un valor de emisiones de CO₂ de solamente 104 g/km[‡] y un consumo de combustible extraordinariamente bajo, de tan solo 4.0 l/100 km[‡]. El más potente de entre los motores disponibles para el XF, el V6 de gasolina sobrealimentado de 3.0 litros y 280 kW (380 CV)*, puede acelerar de 0 a 100 km en 5,3 segundos[‡] y alcanzar una velocidad punta de 250 km/h.

SUSPENSIÓN TRASERA

Incluso a plena carga, el XF Sportbrake continúa ofreciendo un gran confort y un manejo preciso gracias a la suspensión neumática autonivelante trasera. Este sistema infla automáticamente los muelles neumáticos para contrarrestar las cargas pesadas para mantener el chasis nivelado y la altura de conducción.

* Solo para el XF Berlina.

** Solo para el XF berlina. El XF Sportbrake tiene un coeficiente de arrastre (Cd) de tan solo 0,29.

† Los asientos traseros abatibles están divididos de serie en una configuración 40:20:40 en el XF Sportbrake.

‡ Característica disponible únicamente con Touch Pro.

‡ Los parámetros de rendimiento y eficiencia de este motor son representativos únicamente del XF Berlina.

Para conocer las especificaciones técnicas detalladas del XF Berlina y Sportbrake, consulta las páginas 100-103.

Algunas de las características aquí descritas son opcionales y su disponibilidad puede variar en función del país.

VEHÍCULOS MOSTRADOS: XF SPORTBRAKE S EN COLOR YULONG WHITE Y XF R-SPORT BERLINA EN COLOR CORRIS GREY CON EQUIPAMIENTO OPCIONAL (EN FUNCIÓN DEL MERCADO)

DISEÑO DINÁMICO

Con un elegante perfil de techo de inclinación poco pronunciada y el techo panorámico de 1,6 m² opcional, el XF Sportbrake conserva un estilo distinguido sin sacrificar versatilidad. Sus proporciones, perfectamente diseñadas para una mayor capacidad de carga, han sido pensadas para lograr unas excelentes propiedades aerodinámicas.



INTELIGENCIA AÑADIDA

Las tecnologías innovadoras hacen que la conducción sea más segura y estable. El XF puede equiparse con faros LED adaptativos, reconocimiento de señales de tráfico con limitador de velocidad adaptativo, asistencia de permanencia en carril con monitor del estado del conductor, frenado de emergencia autónomo, control de crucero adaptativo con sistema de seguridad a baja velocidad, Park Assist y asistente de ángulo muerto. Gracias a la puerta del maletero eléctrica con función manos libres podrás acceder al maletero incluso cuando tengas las manos ocupadas. Bastará con que muevas el pie por debajo de los flancos traseros para abrir y cerrar el maletero.

ARTESANÍA Y ESPACIO

Artesanía contemporánea y un interior práctico y de la más alta calidad, con espacio suficiente para ponerse cómodo y disfrutar de cada trayecto. Los pasajeros delanteros y traseros disfrutarán de un espacio para la cabeza, las rodillas y para sentarse de entre los mejores de su clase. Puedes elegir la configuración opcional 40:20:40 para los asientos traseros* si deseas aumentar la capacidad y las opciones de carga.

CONECTIVIDAD

La experiencia de conducir un XF es aún mejor con las tecnologías InControl. InControl es una gama de productos y servicios que te conecta con tu XF, y a tu XF con el mundo exterior. Con tecnologías así, la comunicación está asegurada. Con la Dual View** opcional, el acompañante y el conductor pueden disfrutar de dos contenidos distintos en una misma pantalla táctil.

ARQUITECTURA LIGERA DE ALUMINIO

La arquitectura ligera de aluminio del XF crea una carrocería increíblemente resistente que ofrece una dinámica precisa y receptiva con una excepcional eficiencia de combustible.

TECNOLOGÍA DE TRACCIÓN AVANZADA

El XF incorpora el exclusivo sistema de tracción a las cuatro ruedas con Intelligent Driveline Dynamics (IDD) y Adaptive Surface Response (AdSR)* de Jaguar en modelos con motor de gasolina y diésel. Esta combinación de tecnologías maximiza la conducción, la calidad de marcha y la agilidad legendarias de Jaguar y refuerza la sensación de confianza en todo tipo de condiciones.

AERODINÁMICA AVANZADA

El coeficiente aerodinámico del XF es uno de los más bajos de su clase, con un Cd de tan solo 0,26**. Incluso los bajos del vehículo han sido diseñados aerodinámicamente para ofrecer la mínima resistencia posible. Las aberturas del paragolpes delantero optimizan el flujo de aire por los pasos de rueda. Puede decirse que el XF "corta el aire"; además, reduce el ruido del viento para un mayor refinamiento y eficiencia.





DISEÑO PRINCIPIOS DEL DISEÑO EXTERIOR

 PUREZA
DE DISEÑO

FAROS
LED ADAPTATIVOS

VEHÍCULO MOSTRADO A LA DERECHA: XF R-SPORT BERLINA EN COLOR
CORRIS GREY CON EQUIPAMIENTO OPCIONAL (EN FUNCIÓN DEL MERCADO)

"Se trata de reducir todo a lo más esencial. Los buenos diseñadores siempre han dicho que menos es más". Ian Callum, director de diseño de Jaguar.

El XF es la demostración palpable de los principios de pureza de diseño de Jaguar. Líneas marcadas que irradian un carácter dinámico y mejoran sus capacidades, ya sea aumentando las propiedades aerodinámicas, la visibilidad o la seguridad. El XF está disponible con faros LED adaptativos* con luces de conducción diurna distintivas "J-Blade" de Jaguar para otorgarle una presencia aún más imponente en carretera. La calidad de las luces LED es muy semejante a la de la luz diurna para ayudar a distinguir objetos más fácilmente y reducir la fatiga de noche.

*Característica opcional, faros de Xenón o halógenos también disponibles en función del modelo escogido.



776 XCN

AERODINÁMICA EXTERIOR

 DISEÑO
AERODINÁMICO

DISEÑO INSPIRADO
EN EL F-TYPE

El magnífico diseño exterior del XF es aerodinámico por naturaleza. Su avanzada forma mejora la conducción, la dinámica y el refinamiento. El flujo de aire es dirigido minuciosamente a través y alrededor del vehículo. Las tomas de aire situadas a ambos lados de la rejilla delantera absorben aire y lo canalizan hacia el exterior por los pasos de rueda para reducir las turbulencias. A medida que el aire fluye a lo largo del vehículo, se eliminan las diferencias de presión que podrían generar resistencia aerodinámica gracias al diseño enrasado y aerodinámico de los laterales.



El grupo óptico trasero del XF incorpora un llamativo diseño de doble círculo con detalle horizontal entrecruzado inspirado en el F-TYPE. Las luces LED de freno no solo son más brillantes que las lámparas halógenas, sino que consumen menos energía, contribuyendo al enfoque eficiente que caracteriza al XF. Las luces LED también iluminan más rápido, por lo que los conductores que circulan por detrás pueden reaccionar antes a la frenada del XF. En el interior de los faros traseros se aprecia un diseño de múltiples rayas, uno de los detalles de diseño más exquisitos del XF.

VEHÍCULOS MOSTRADOS: XF SPORTBRAKE S EN COLOR YULONG WHITE Y XF R-SPORT BERLINA EN COLOR CORRIS GREY CON EQUIPAMIENTO OPCIONAL (EN FUNCIÓN DEL MERCADO)





HOME 17:06

Darkness Oliver Gahry 6/12	23°C Outside: FOX 21°C
David J. Miller Kensington	High SE Kensington

Navigation icons: Home, Search, Phone, Music, App Store, Google Play, CarPlay, Android Auto.

SYNC, MAX, MAX A/C, A/C, AUTO

Start/Stop button, Engine Start/Stop button

PRND S

Gear selector buttons: P, R, N, D, S



INTERIOR



**UNA SECUENCIA
DE ARRANQUE
ESPECTACULAR**

**UNA ARTESANÍA
CONTEMPORÁNEA**

Abre la puerta del XF y el botón de arranque te dará la bienvenida. Su latido luminoso crea una conexión emocional entre conductor y máquina. Tus 72 pulsaciones dobles por minuto son las mismas que las de un jaguar en reposo. El XF es un vehículo dispuesto, preparado para la acción. Ahora pulsa el botón Start. El vehículo despierta de su letargo y la iluminación interior ambiental cobra vida. En una secuencia perfectamente coreografiada, las salidas de aire giran para abrirse, el selector de marchas JaguarDrive se eleva suavemente y el motor rugie: todas las señales anticipan lo que está por venir.

El interior del XF ofrece un confort sensacional en un entorno que transmite bienestar y ofrece múltiples opciones de personalización. El número de mandos y botones se ha reducido al mínimo para crear un espacio más despejado y ordenado, y también para facilitar su uso. Elijas la combinación que elijas para el interior de tu XF, los materiales usados son siempre de la más alta calidad. La piel y los acabados se seleccionan con sumo cuidado para que todo lo que se puede tocar en el interior del XF transmita calidad. Tanto si prefieres los acabados interiores de aluminio, los de fibra de carbono o los de madera para complementar la magnífica selección de pieles, el diseño y el ambiente de tu XF siempre serán perfectos.

Para mejorar la sensación de bienestar del habitáculo, el XF Sportbrake ofrece un nuevo sistema de ionización que aumenta la calidad del aire. Con este sistema opcional, el flujo de aire atraviesa un ionizador que lo filtra y purifica antes de circular por el habitáculo. Este ionizador neutraliza los olores y reduce al mínimo las bacterias y la contaminación para un entorno más placentero y saludable en el habitáculo.

INTERIOR MOSTRADO: XF S BERLINA CON ASIENTOS EN LIGHT OYSTER/EBONY, PARTE SUPERIOR DEL SALPICADERO EN EBONY CON PESPUNTES EN CONTRASTE, ALFOMBRILLAS EN EBONY Y GUARNECIDO DE TECHO EN EBONY CON EQUIPAMIENTO OPCIONAL (EN FUNCIÓN DEL MERCADO)





1. Espacio para la cabeza de 970 mm (994 mm* en el XF Sportbrake) 2. Espacio para las rodillas de 87 mm

ESPACIO INTERIOR



AMPLIO ESPACIO TRASERO

MAGNÍFICA VERSATILIDAD

Tanto en el XF Berlina como en el Sportbrake, la parte posterior del habitáculo rebosa calidad, opciones de personalización y espacio. El generoso espacio trasero para las rodillas está entre los mejores de su categoría, mientras que el amplio espacio para sentarse y la altura de la parte trasera son perfectos para relajarse. En definitiva, se ofrece aún mayor confort y bienestar para los ocupantes.

La iluminación ambiental interior del XF mejora también la atmósfera. Y si optas por la versión configurable, podrás elegir entre una gama de hasta diez colores de iluminación interior ambiental configurable. Las posibilidades continúan con el climatizador de cuatro zonas opcional, con el que cada ocupante puede seleccionar la temperatura y la intensidad de salida del aire que prefiera.

Los 540 litros de capacidad del maletero del XF Berlina ofrecen una excelente capacidad de carga. Para una mayor versatilidad, puedes elegir la configuración opcional 40:20:40 de los asientos traseros, que aumenta el espacio de carga hasta 885 litros. Esta gran practicidad alcanza nuevas cotas en el XF Sportbrake.

* 1.020 mm con techo panorámico fijo opcional en el XF Sportbrake.

INTERIOR MOSTRADO: XF S BERLINA CON ASIENTOS EN LIGHT OYSTER/EBONY, PARTE SUPERIOR DEL SALPICADERO EN EBONY CON PESPUNTES EN CONTRASTE, ALFOMBRILLAS EN EBONY Y GUARNECIDO DE TECHO EN EBONY CON EQUIPAMIENTO OPCIONAL (EN FUNCIÓN DEL MERCADO)



ESPACIO Y VERSATILIDAD



UN MALETERO
EXTRAORDINARIAMENTE AMPLIO

ACTIVITY KEY

El versátil interior del XF Sportbrake ha sido diseñado para satisfacer las necesidades de tu estilo de vida. Cuenta con un maletero de 565 litros de capacidad con los asientos traseros sin abatir. Al abatir los asientos traseros se consigue un espacio de dos metros de longitud y más de un metro de anchura en el punto más estrecho, con 1.700 litros de capacidad para el maletero más un discreto compartimento de almacenamiento en la parte baja.

Para hacerlo todo un poco más sencillo, el XF Sportbrake incluye de serie un portón trasero eléctrico, con el sistema gestual y la Activity Key disponibles de forma opcional. La Activity Key es una resistente pulsera totalmente impermeable que te permite disfrutar de diferentes actividades (desde caída libre hasta natación) con acceso inmediato al vehículo en todo momento. Podrás dejar el mando de la llave en el vehículo ya que se desactiva por seguridad.

INTERIOR MOSTRADO: XF SPORTBRAKE S CON ASIENTOS EN BROGUE CON PESPUNTES EN CONTRASTE, ALFOMBRILLAS EN EBONY Y GUARNECIDO DE TECHO EN EBONY CON EQUIPAMIENTO OPCIONAL (EN FUNCIÓN DEL MERCADO)







ASIENTOS TRASEROS ABATIBLES 40:20:40

Los asientos traseros del XF Sportbrake se pueden abatir completamente o dividirse en una configuración 40:20:40 mediante una palanca de control remoto colocada ingeniosamente y accesible desde el portón trasero. Los raíles del maletero, muy sencillos de utilizar, ayudan a aumentar aún más la adaptabilidad del espacio de carga del maletero. Por su parte, una red divisora evita que caigan objetos a los asientos traseros.

TECHO PANORÁMICO FIJO

Con una luminosidad aún más natural y mayor espacio interior, el techo panorámico fijo opcional de 1,6 m² del XF Sportbrake es el más amplio de su categoría. También hay disponible una cortina gestual opcional para el techo, que puede abrirse y cerrarse con un simple movimiento de la mano sin necesidad siquiera de apartar la vista de la calzada.

INTERIOR MOSTRADO: XF SPORTBRAKE S CON ASIENTOS EN BROGUE CON PESPUNTES EN CONTRASTE, ALFOMBRILLAS EN EBONY Y GUARNECIDO DE TECHO EN EBONY CON EQUIPAMIENTO OPCIONAL (EN FUNCIÓN DEL MERCADO)

DESCRIPCIÓN GENERAL DE LOS MOTORES



MOTORES INGENIUM

TECNOLOGÍA STOP/START*

Tres de los motores diésel de la gama XF se basan en la tecnología Ingenium. Estos motores de baja fricción fabricados completamente de aluminio cuentan con bloques de cilindros rígidos y un sistema de balancines dobles para garantizar bajos niveles de vibración y ofrecer un rendimiento sin problemas a diario. Todos los motores están equipados con tecnología Stop/Start* y carga regenerativa inteligente (un procedimiento que acumula energía cinética de los frenos para cargar la batería) para maximizar el ahorro de combustible, especialmente en conducción urbana. Los motores diésel del XF están disponibles, bien con una transmisión manual de 6 velocidades que consigue cambios de marcha rápidos y precisos, o bien con una transmisión automática de 8 velocidades de rápida respuesta, suavidad y eficacia. Para obtener información sobre la disponibilidad de las transmisiones, el consumo de combustible, las emisiones de CO₂ y los parámetros de rendimiento de los motores del XF, consulta las páginas 100-103.



AdBlue®

MOTORES INGENIUM DIÉSEL DESDE

104 g/km** de CO₂

El motor **Ingenium turbodiésel de 2.0 litros, 4 cilindros y 120 kW (163 CV)** es altamente eficiente y refinado. Los inyectores directos de bajo flujo controlan con precisión la cantidad de combustible que entra en la cámara de combustión para lograr la máxima eficiencia. La refrigeración adaptativa inteligente del motor, con control electrónico, solo se activa cuando es necesario, con lo que se minimizan las emisiones de CO₂ y el consumo de combustible. Y esto no limita el placer de conducir, ya que el excepcional par motor proporciona un buen rendimiento incluso a regímenes bajos para conseguir una aceleración enérgica.

El motor **Ingenium turbodiésel de 2.0 litros, 4 cilindros y 132 kW (180 CV)** ofrece un rendimiento impresionante y un gran ahorro de combustible. Tratándose de un motor de este tamaño, ofrece altos niveles de par, pero no a expensas de la eficiencia: el equilibrio se logra gracias al turbocompresor de geometría variable. Al adaptarse al cambiante caudal de los gases de escape, maximiza la generación de par a regímenes bajos para ofrecer una amplia potencia y una capacidad de respuesta uniforme, progresiva y que evita retardos.

El motor **Ingenium diésel biturbo de 2.0 litros, 4 cilindros y 177 kW (240 CV)** ofrece un par y una potencia elevados. Su biturbo secuencial de serie emplea bobinas de baja y alta presión para proporcionar una aceleración continua y maximizar el rendimiento. Gracias a la tecnología Ingenium, estos motores generan una potencia específica más alta. Entre las mejoras se incluyen un sistema common rail de inyección de combustible a presión más alta, que se ha aumentado de 1.800 a 2.200 bares, y un caudal de los inyectores incrementado.

* Sujeto a las condiciones del mercado. ** Los parámetros de rendimiento y eficiencia de este motor son representativos únicamente del XF Berlina. Para conocer las especificaciones técnicas detalladas del XF Berlina y Sportbrake, consulta las páginas 100-103.



AdBlue®

MOTOR DIÉSEL

0-100km/h en 6,2 segundos**

El motor V6 diésel biturbo de 3.0 litros y 221 kW (300 CV) ofrece una potencia, un par y una conducción excepcionales. Incorpora un innovador turbocompresor secuencial paralelo -un concepto del que Jaguar Land Rover fue pionera- para una transmisión de potencia suave y más inmediata en toda la gama de revoluciones, así como un sistema de refrigeración en dos etapas que ahorra energía.

El XF ofrece una amplia variedad de motores de gasolina, incluidos tres de nuestra gama Ingenium. Con su ligero diseño completamente de aluminio y el uso generalizado de cojinetes de rodillos de baja fricción, los motores de gasolina Ingenium están fabricados para ofrecer un rendimiento continuo y altamente eficiente. Para garantizar una buena capacidad de respuesta durante la conducción y una aceleración natural, todos los motores de gasolina del XF cuentan con una transmisión automática de 8 velocidades de cambio rápido. Todos los motores están equipados con tecnología Stop/Start* y carga regenerativa inteligente (un procedimiento que acumula energía cinética de los frenos para cargar la batería) para maximizar el ahorro de combustible, especialmente en conducción urbana. Para obtener información sobre la disponibilidad de las transmisiones, el consumo de combustible, las emisiones de CO₂ y los parámetros de rendimiento de los motores del XF, consulta las páginas 100-103.



MOTORES DE GASOLINA INGENIUM CON UNA ACELERACIÓN HASTA DE 0-100 km/h en 5,8 segundos**

El motor **Ingenium gasolina turbo de 4 cilindros, 2.0 litros y 147 kW (200 CV)*** ofrece la misma capacidad de conducción que los motores más grandes, pero con un consumo de combustible mucho menor. La inyección directa de combustible de los inyectores de solenoide de montaje central garantiza el suministro preciso de combustible para lograr una combustión limpia y altamente eficiente. El control de elevación continuo de válvulas variables inteligente gestiona la apertura adelantada o retrasada de las válvulas de admisión, con lo que el motor puede adaptar su rendimiento a todas las situaciones de conducción. Este sistema se controla por medio de una distribución variable, independiente y dual del árbol de levas para optimizar la potencia en todas las velocidades.

El motor **Ingenium gasolina turbo de 4 cilindros, 2.0 litros y 184 kW (250 CV)** proporciona una potencia útil y un par excepcionales. Para poder ofrecer una excelente aceleración y permitir adelantar sin esfuerzo, el par máximo está disponible entre 1.200-4.500 rpm. El turbocompresor de doble entrada de este motor está alimentado mediante un colector de escape integrado, que sincroniza los impulsos de escape de dos pares separados de cilindros. De este modo, se reduce significativamente el retardo del turbo y se mejora la respuesta del motor.

La **impresionante potencia del motor Ingenium gasolina turbo de 4 cilindros, 2.0 litros y 221 kW (300 CV)*** está equilibrada con un importante ahorro de combustible. Para conseguir una respuesta casi instantánea del sistema de sobrealimentación y una alta eficiencia, el turbocompresor de doble entrada y baja inercia incorpora dos cojinetes de bolas de baja fricción y una rueda de compresor de alto caudal. Gracias a la mayor eficiencia aerodinámica del turbocompresor, este motor es capaz de conseguir una aceleración muy rápida y un par máximo de 400 Nm entre 1.500 y 4.500 rpm.

* Sujeto a las condiciones del mercado. ** Los parámetros de rendimiento y eficiencia de este motor son representativos únicamente del XF Berlina. Para conocer las especificaciones técnicas detalladas del XF Berlina y Sportbrake, consulta las páginas 100-103. † Solo para el XF Berlina.



MOTOR DE GASOLINA CON UNA ACELERACIÓN HASTA DE

0-100km/h en 5,3 segundos**

El **motor V6 gasolina sobrealimentado de 3.0 litros y 280 kW (380 CV)**** dispone de un sobrealimentador tipo Roots de doble vórtice que consigue una generación de potencia lineal y maximiza la capacidad de respuesta. Todo ello se traduce en unas prestaciones a la altura de motores de mucho mayor tamaño, un consumo optimizado y niveles reducidos de emisiones. El motor también cuenta con fases de levas dobles variables e independientes que regulan el funcionamiento de la válvula de escape y admisión y funcionan en conjunción con los pistones de bajo peso con segmentos de fricción ultrabaja para incrementar las prestaciones y la eficiencia. También incorpora un sistema de balancines dobles opuestos para incrementar aún más el refinamiento de la unidad.

AERODINÁMICA AVANZADA



BAJA RESISTENCIA AERODINÁMICA

CD: 0,26*

El diseño del XF ha sido rigurosamente estudiado para optimizar su aerodinámica y estabilidad a altas velocidades. Con un coeficiente de resistencia aerodinámica (Cd) de 0,26*, puede decirse que el XF corta el aire, además de reducir el consumo de combustible y las emisiones. Cada elemento explota al máximo el potencial aerodinámico del exterior sin alterar las magníficas proporciones del XF. Las aberturas verticales situadas en los extremos del paragolpes frontal canalizan el aire a través de las salidas de los pasos de rueda y lo expulsan hacia afuera por encima de las ruedas delanteras. El flujo de aire recorre los laterales del XF, donde las puertas de perfil transversal más plano minimizan las diferencias de presión del aire y contribuyen a reducir la resistencia al avance. Incluso los amplios protectores de los bajos de la carrocería están diseñados para que el XF sea lo más eficiente, económico y refinado posible.

* Solo para el XF Berlina. El XF Sportbrake tiene un coeficiente de arrastre (Cd) de tan solo 0,29.

VEHÍCULO MOSTRADO: XF PORTFOLIO BERLINA EN COLOR SANTORINI BLACK CON EQUIPAMIENTO OPCIONAL (EN FUNCIÓN DEL MERCADO)



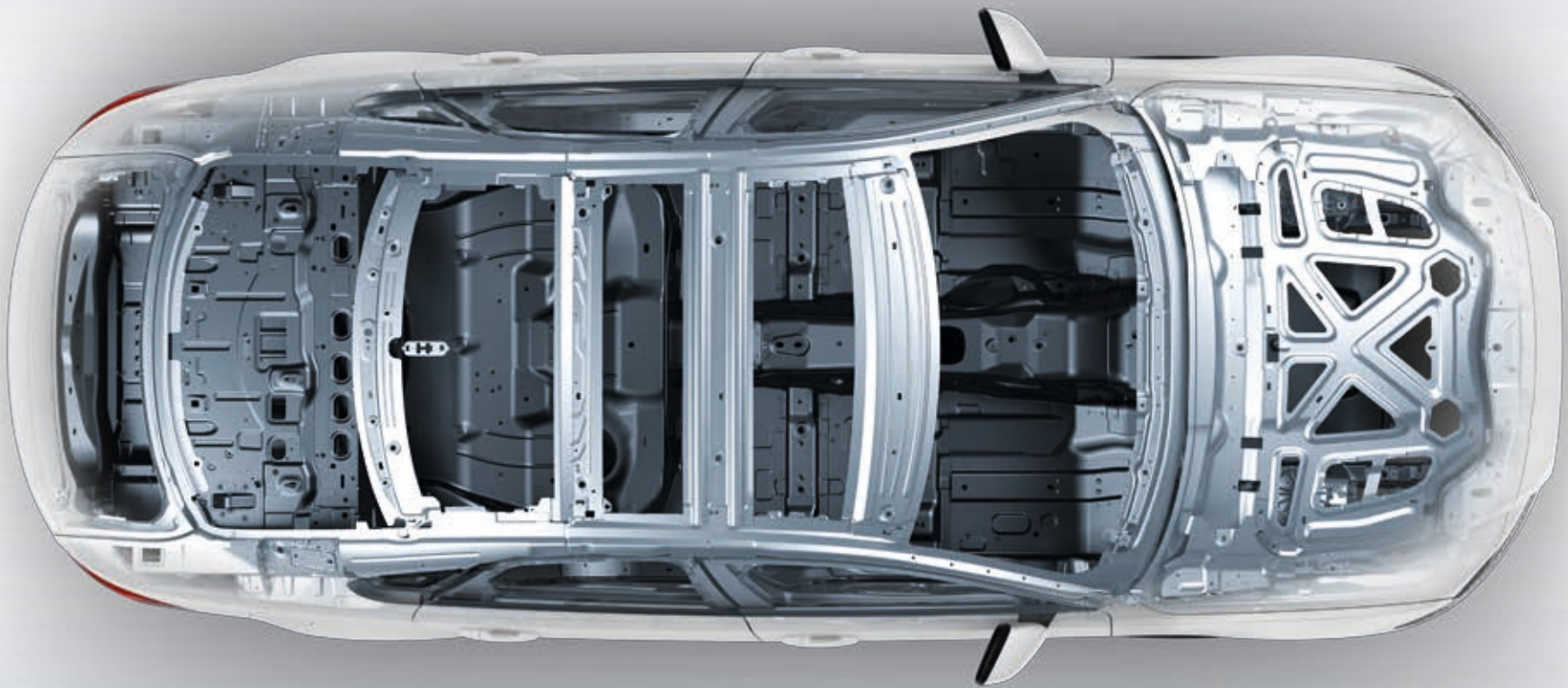

ARQUITECTURA LIGERA DE ALUMINIO

 **ROBUSTA** | **RÍGIDA** | **UN 75% DE ALUMINIO**

Jaguar se ha mantenido a la vanguardia de la fabricación de estructuras de aluminio durante más de una década. Nuestra innovación más reciente es la arquitectura ligera de aluminio de gran resistencia, que además de ser increíblemente sólida y reducir el peso, es extraordinariamente rígida y refuerza la agilidad y precisión del manejo del XF. También se ha utilizado aluminio para construir los laterales de la carrocería, el capó y las aletas frontales. Estos paneles se unen mediante un adhesivo extrafuerte y a continuación se perforan mediante remaches de acero borado recubierto de zinc que comprimen el adhesivo hasta crear una unión estanca y una estructura increíblemente robusta y rígida. Este vanguardista proceso, junto con la arquitectura de aluminio ligera, hace que el XF se encuentre entre los coches más ligeros de su clase. Este menor peso facilita una reducción del consumo de combustible, de hasta 4,0 l/100 km*, y unas emisiones de CO₂ de apenas 104 g/km*.

* Los parámetros de rendimiento y eficiencia de este motor son representativos únicamente del XF Berlina. Para conocer las especificaciones técnicas detalladas del XF Berlina y Sportbrake, consulta las páginas 100-103.

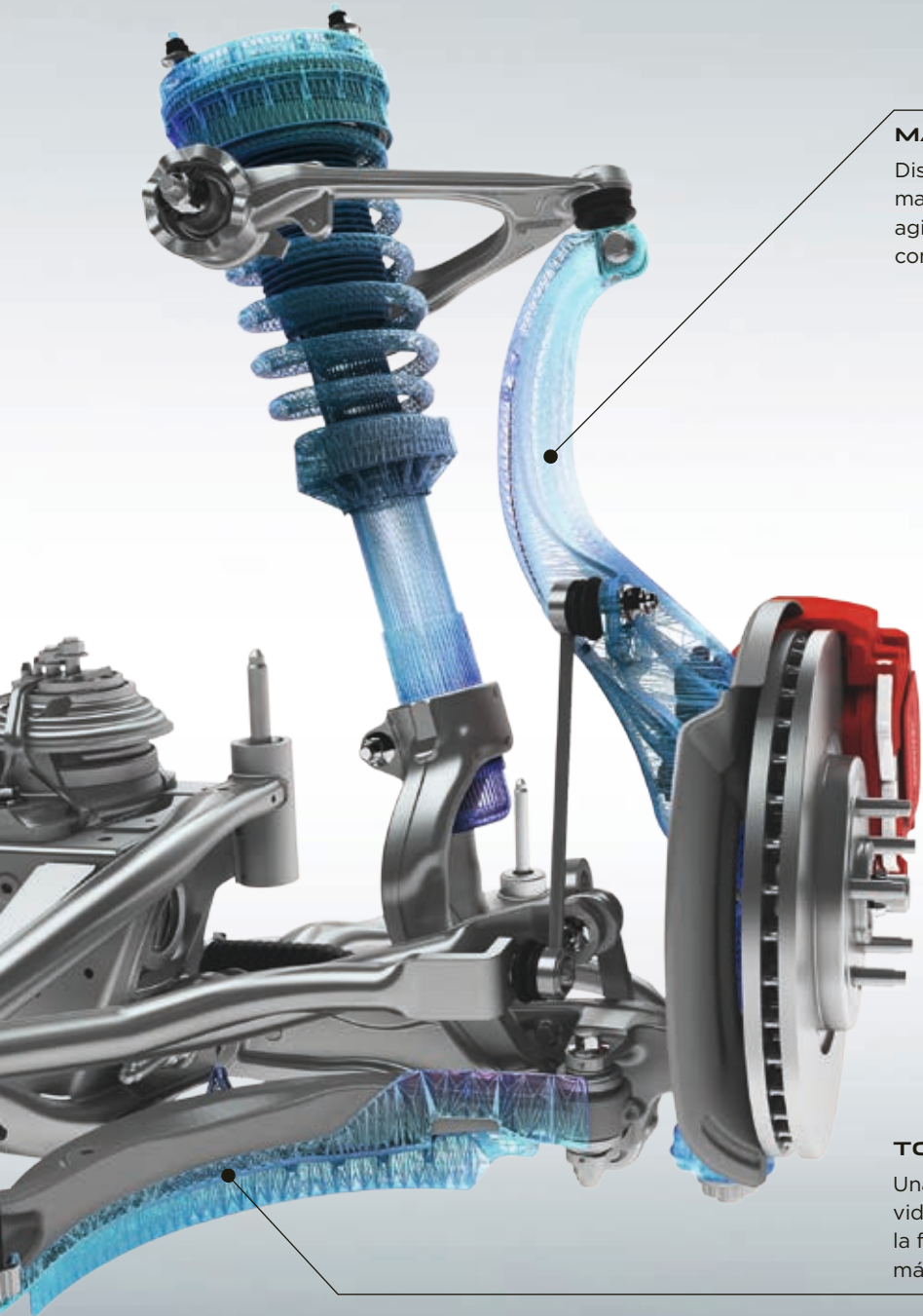

MANGUETA DELANTERA DE ALUMINIO

Diseñada para optimizar la rigidez y la robustez, la ligera mangueta frontal de aluminio contribuye a mejorar la agilidad, la respuesta y el refinamiento del XF, para conseguir un control propio de un deportivo.

CHASIS Y SUSPENSIÓN



**TECNOLOGÍA DE
SUSPENSIÓN EXCLUSIVA**

**CONFORTABLE
Y DINÁMICO**

El XF ofrece una respuesta ágil y una conducción dinámica sin renunciar a la calidad de conducción: una combinación única que caracteriza a todos los vehículos Jaguar. La ligera, y al mismo tiempo robusta y rígida, estructura de aluminio del XF, con una distribución de peso de casi 50:50, es la base idónea para conseguir una dinámica de conducción así.

Los avanzados sistemas de suspensión delantera y trasera completan un chasis que combina deportividad y refinamiento como ningún otro. Sus avanzadas tecnologías de amortiguación, tanto pasivas como adaptativas, mejoran aún más la calidad de conducción y amplían las ya de por sí extensas capacidades dinámicas del XF. El control, la agilidad y la respuesta de la suspensión confieren al XF el temperamento de un deportivo.

TOMA DE AIRE DE LOS FRENOS

Una toma de aire de polipropileno relleno de vidrio canaliza el aire hacia los frenos para mejorar la frenada cuando se conduce con un estilo más entusiasta.

SUSPENSIÓN TRASERA INTEGRAL LINK

La suspensión Integral Link del XF consigue una combinación perfecta de refinamiento, calidad de marcha y conducción precisa y receptiva. El sistema, referente para esta clase de vehículo, separa y gestiona individualmente las fuerzas laterales, longitudinales y verticales que actúan sobre la suspensión para mejorar el control y el confort. Muchos de los componentes están fabricados en aluminio forjado o de fundición hueca, las técnicas de producción óptimas para conseguir una suspensión robusta y ligera.

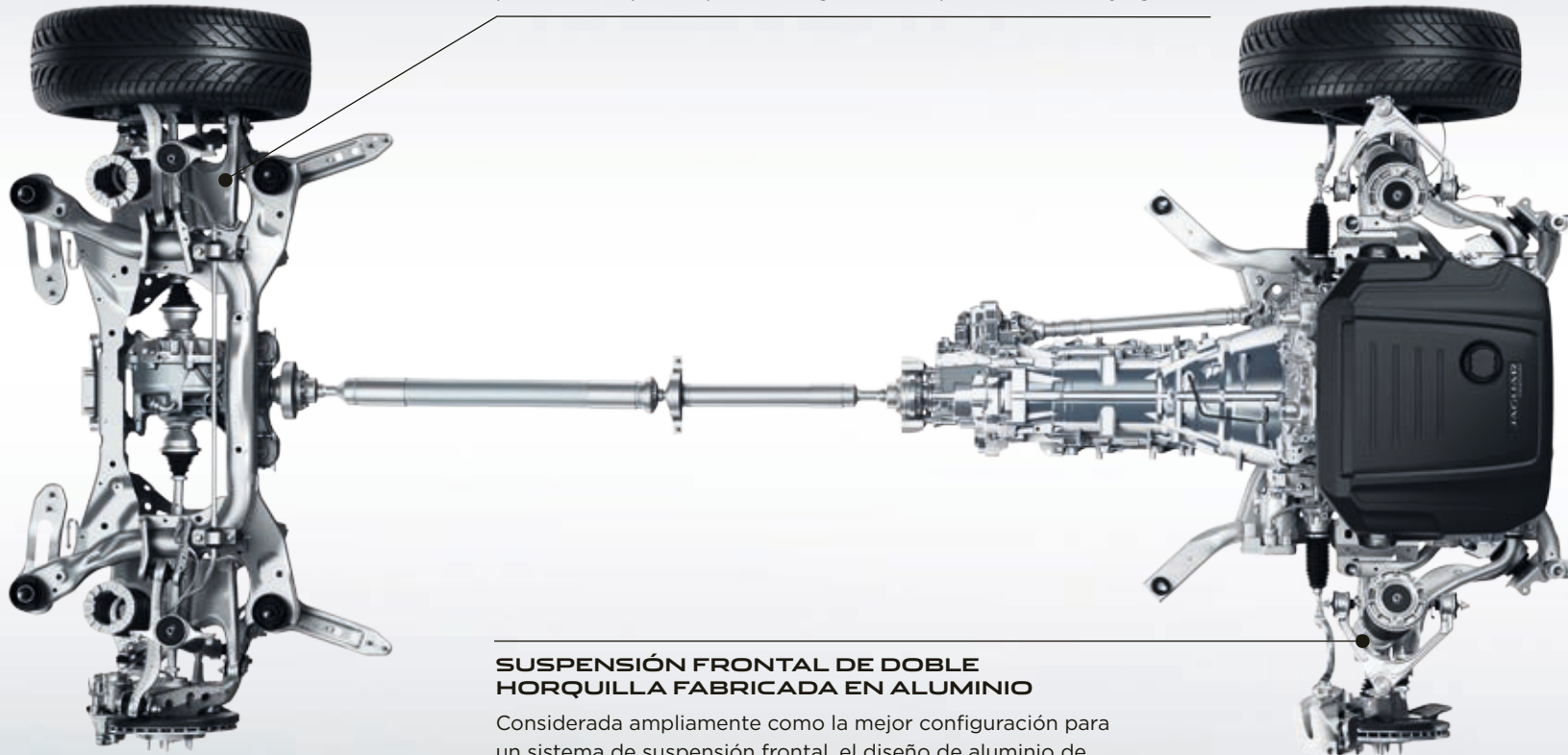

SUSPENSIÓN FRONTAL DE DOBLE HORQUILLA FABRICADA EN ALUMINIO

Considerada ampliamente como la mejor configuración para un sistema de suspensión frontal, el diseño de aluminio de doble horquilla es muy similar al del F-TYPE para lograr una conducción precisa y una excelente respuesta por parte de la dirección.

TECNOLOGÍA DE CONDUCCIÓN DINÁMICA DE CONDUCCIÓN AVANZADA

➤ AGILIDAD MAXIMIZADA

El modo Dynamic reajusta el software del XF para enfatizar aún más su carácter deportivo. Este modo ajusta la respuesta del acelerador, aumenta la dureza de la dirección y agiliza los cambios de marchas* a regímenes más altos. El interior cobra un aspecto aún más llamativo cuando el cuadro de instrumentos adquiere una tonalidad roja brillante. El modo Dynamic mejora tu conexión con las prestaciones del XF, inherentes a los Jaguar.

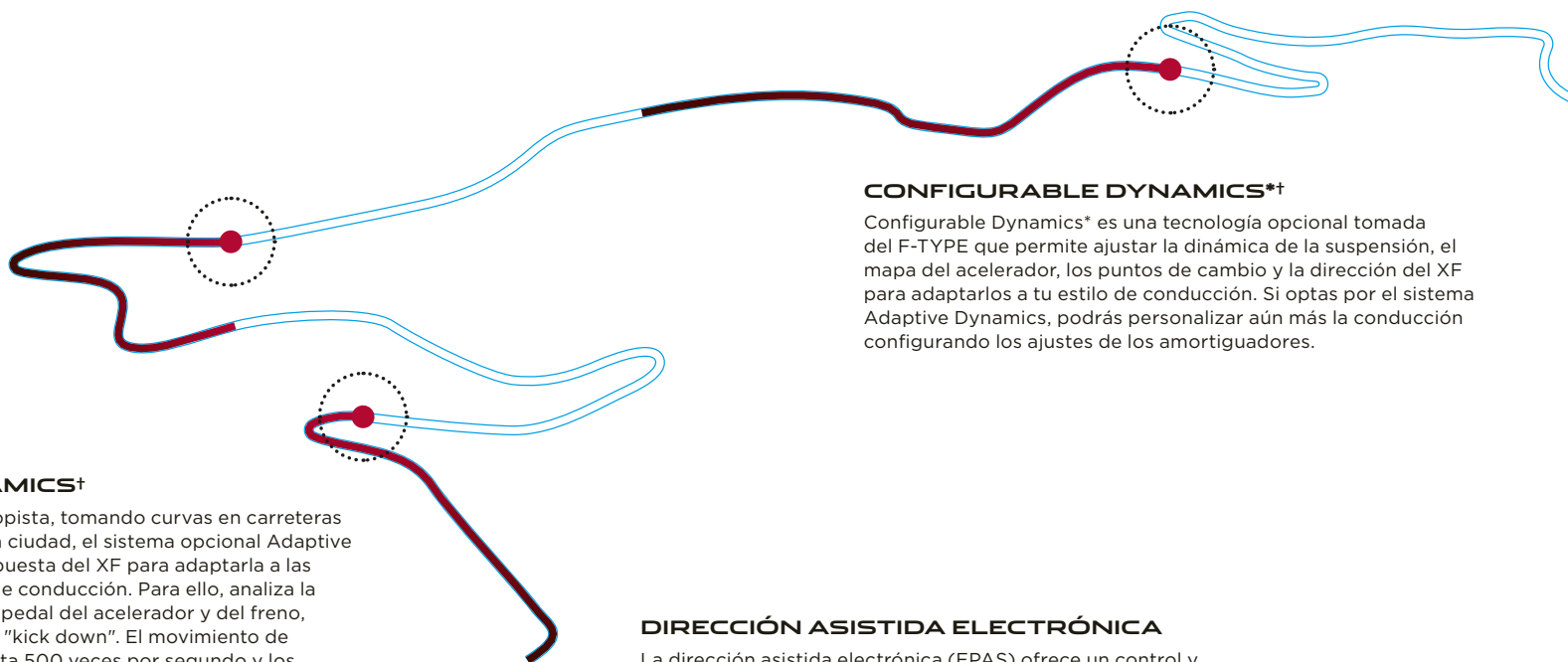

ADAPTIVE DYNAMICS†

Ya sea acelerando en autopista, tomando curvas en carreteras rurales o circulando por la ciudad, el sistema opcional Adaptive Dynamics modifica la respuesta del XF para adaptarla a las condiciones y a tu estilo de conducción. Para ello, analiza la aceleración, las curvas, el pedal del acelerador y del freno, así como la activación del "kick down". El movimiento de la dirección se analiza hasta 500 veces por segundo y los movimientos de la carrocería hasta 100 veces por segundo. Con toda esta información, los amortiguadores controlados electrónicamente realizan ajustes constantes para optimizar la configuración de la suspensión y mantener el aplomo y el confort del XF.

CONFIGURABLE DYNAMICS*†

Configurable Dynamics* es una tecnología opcional tomada del F-TYPE que permite ajustar la dinámica de la suspensión, el mapa del acelerador, los puntos de cambio y la dirección del XF para adaptarlos a tu estilo de conducción. Si optas por el sistema Adaptive Dynamics, podrás personalizar aún más la conducción configurando los ajustes de los amortiguadores.

DIRECCIÓN ASISTIDA ELECTRÓNICA

La dirección asistida electrónica (EPAS) ofrece un control y respuesta extraordinarios y solo se activa si el conductor quiere que intervenga, ahorrando potencia para cuando realmente se necesita, además de combustible. El avanzado sistema de gestión por ordenador del EPAS varía el nivel de intervención en función de las circunstancias, incrementando la asistencia en maniobras a baja velocidad e intensificando su dureza a velocidades más altas. También posibilita el funcionamiento de otras características de seguridad, como por ejemplo la asistencia de permanencia en carril y el estacionamiento automático Park Assist.

* Solo con transmisión automática.

† De serie en el XF S, no disponible con el motor diésel de 2.0 litros, 4 cilindros y 120 kW (163 CV).



MAYOR CONFIANZA AL VOLANTE



ALL SURFACE PROGRESS CONTROL*

ADAPTIVE SURFACE RESPONSE

La tecnología All Surface Progress Control (ASPC) de Jaguar, única en esta clase de vehículo, funciona como un control de crucero a baja velocidad que ayuda al XF a enfrentarse a situaciones en las que la tracción es mínima. El ASPC permite que el conductor se concentre en maniobrar el volante. Una vez activado, puedes utilizar los botones de control de crucero para programar una velocidad "objetivo" de entre 3,6 y 30 km/h. A partir de ahí, el sistema se centra en alcanzar y mantener dicha velocidad al tiempo que ejerce un control óptimo sobre la tracción.

El ASPC se incluye de serie en todos los motores equipados con transmisión automática y ofrece a los conductores del XF mayor confianza al conducir en superficies resbaladizas, poco compactas o con hielo, terrenos con ondulaciones e incluso al descender por pendientes pronunciadas. Facilita la conducción del XF en condiciones adversas. El ASPC también cuenta con una función adicional de arranque que permite al XF iniciar la marcha desde cero en superficies de bajo agarre y pendientes ascendentes, así como con una función de descenso de pendientes que controla la velocidad del vehículo en terrenos muy inclinados.

En todos los vehículos con tracción a las cuatro ruedas equipados con Adaptive Dynamics**, el sistema opcional Adaptive Surface Response (AdSR) reconoce las diferencias entre superficies para aprovechar al máximo el agarre disponible. Partiendo de la inigualable experiencia de Jaguar Land Rover en sistemas de tracción a las cuatro ruedas, el AdSR analiza constantemente el entorno del vehículo y realiza los ajustes apropiados en el motor y los frenos. Una vez seleccionada la configuración adecuada, el AdSR funciona a cualquier velocidad para ayudarte en condiciones climatológicas adversas y en terrenos difíciles.

* Solo con transmisión automática.

** De serie en el XF S; no disponible con el motor diésel de 4 cilindros, 2.0 litros y 120 kW (163 CV).

Con independencia del tipo de neumáticos utilizados, el ASPC puede lograr niveles de tracción comparables a los que es capaz de conseguir un conductor experto. La instalación de neumáticos para todas las estaciones o de neumáticos de invierno puede mejorar la capacidad del XF en superficies resbaladizas.

GRAVILLA



HIERBA MOJADA

NIEVE/HIELO

CARRETERA MOJADA



HBS 991

XF

TECNOLOGÍA DE TRACCIÓN AVANZADA



TRACCIÓN TOTAL

INTELLIGENT DRIVELINE DYNAMICS

El sistema de tracción total (AWD) del XF combina la agilidad y el carácter de una tracción trasera (RWD) con la mayor seguridad y tracción de una tracción total. En condiciones normales de conducción, el XF utiliza principalmente la tracción trasera para ofrecer una experiencia de conducción pura y llena de equilibrio. No obstante, en condiciones de conducción más desafiantes o cuando se acelera más profundamente en superficies de poco agarre, el sistema canaliza sutilmente la potencia hacia delante para que el XF pueda mantener una tracción óptima y avanzar cómodamente en cualquier situación.

La tracción total del XF utiliza una caja de transferencia en la parte posterior de la transmisión automática de 8 velocidades para gestionar la distribución adecuada de par a las ruedas delanteras y traseras. Esta caja de transferencia, que se ha diseñado para garantizar que el XF conserve el comportamiento dinámico de un Jaguar, contiene un embrague multidisco accionado electromecánicamente con un actuador para acumular presión hidráulica. Esta presión se controla de forma rápida y precisa a fin de generar la fuerza necesaria en el embrague para transferir la cantidad óptima de par a las ruedas delanteras.

A diferencia de otros sistemas que reaccionan ante el deslizamiento de las ruedas, el software Intelligent Driveline Dynamics (IDD) de Jaguar es predictivo y utiliza sensores que miden la aceleración y los movimientos de la dirección para anticiparse al deslizamiento de la rueda. El IDD coordina a la perfección estos movimientos y los compara con las respuestas del motor, la transmisión y los sistemas de control de tracción para calcular la tracción disponible y distribuir el par en consecuencia, incluso antes de que se pierda el agarre. Desde la posición de reposo, el XF puede pasar de utilizar la tracción trasera a la tracción total en tan solo 165 milisegundos o en 100 milisegundos con el vehículo en movimiento. Como resultado, se consigue una conducción que fusiona el carácter de la tracción trasera con la capacidad de la tracción total, ofreciendo unos excelentes niveles de rendimiento y control por muy difícil que se lo ponga la carretera.

VEHÍCULO MOSTRADO: EL XF S BERLINA EN COLOR YULONG WHITE CON EQUIPAMIENTO OPCIONAL (EN FUNCIÓN DEL MERCADO)

PARTE TRASERA

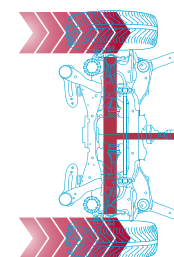

PARTE DELANTERA

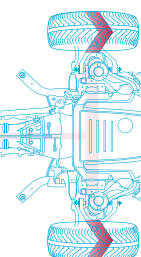

CARRETERA SECA

En condiciones de conducción normales, el par se distribuye entre las ruedas traseras para conseguir la aclamada agilidad y conducción características de Jaguar.

PARTE TRASERA

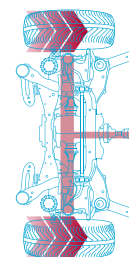

PARTE DELANTERA

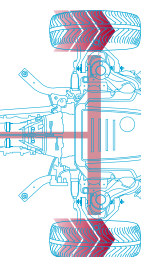

FIRME CON BAJA TRACCIÓN

Al conducir por superficies deslizantes como hierba y nieve, el par puede distribuirse entre las ruedas delanteras y traseras para maximizar la tracción. En condiciones extremas en las que solo las ruedas delanteras tienen tracción, hasta el 100 % del par motor puede distribuirse a las ruedas delanteras para lograr un agarre óptimo.



REPARTO DE PAR EN CURVA [TORQUE VECTORING]

> MÁXIMA CAPACIDAD EN CURVAS

El sistema de reparto de par en curva (Torque Vectoring) del XF maximiza el control en las curvas más cerradas. La tecnología de reparto de par en curva ofrece una frenada independiente controlada de las ruedas interiores delantera y trasera para sumarse a las fuerzas de giro que actúan sobre el vehículo. En la mayoría de las situaciones se aplica mayor potencia de frenada a la rueda interior trasera para conseguir la mayor capacidad en curvas, mientras que en la rueda interior delantera el freno se aplica para conseguir mayor eficacia y refinamiento. El resultado es una reducción del subviraje para una respuesta más precisa en curvas y un agarre más consistente al firme. El reparto de par en curva ofrece una agilidad comparable a la de los coches deportivos y aporta mayor confianza al conductor.

FUERZA DE GIRO ADICIONAL
APLICADA EN TORNO AL EJE
DEL VEHÍCULO



EL REPARTO DE PAR EN CURVA
[TORQUE VECTORING] APLICA
PRESIÓN DE FRENADO PARA
RALENTIZAR LAS RUEDAS
INTERIORES DELANTERA Y
TRASERA POR SEPARADO

LA POTENCIA SE APLICA DE MANERA
SOSTENIDA PARA MANTENER LAS RUEDAS
EXTERIORES A UNA VELOCIDAD CONSTANTE

Representación gráfica con fines puramente ilustrativos.

VEHÍCULO MOSTRADO EN LA PÁGINA ANTERIOR: EL XF S BERLINA EN COLOR YULONG WHITE CON EQUIPAMIENTO OPCIONAL (EN FUNCIÓN DEL MERCADO)





ESTABILIDAD Y CONTROL



CONTROL DINÁMICO DE ESTABILIDAD

CONTROL DE PAR DE ARRASTRE DEL MOTOR

ASISTENTE PARA LA ESTABILIDAD CON REMOLQUE

Los sistemas de estabilidad de Jaguar ayudan a equilibrar el movimiento del XF, tanto si conduces enérgicamente como si simplemente quieres asegurar la estabilidad del vehículo cuando las condiciones no son óptimas.

El control de estabilidad antivuelco (DSC) monitoriza el comportamiento dinámico del XF e interviene para maximizar la estabilidad del vehículo y optimizar el agarre disponible. El DSC reduce el par motor y aplica los frenos en las ruedas apropiadas para corregir desviaciones en la trayectoria, contrarrestando el sobreviraje o el subviraje. El sistema DSC del XF incorpora un control de subviraje mejorado para reducir la velocidad y recuperar el control más eficazmente.

El control de par de arrastre del motor (EDC) mitiga el riesgo de bloqueo de las ruedas debido al uso intensivo del freno motor en superficies resbaladizas. Este sistema actúa incrementando el par brevemente en las ruedas apropiadas.

El sistema estabilizador de remolque (TSA) ofrece mayor confianza cuando viajas con un remolque. Si el TSA detecta que el remolque puede provocar una situación peligrosa, puede ayudarte a recuperar el control reduciendo gradualmente la velocidad del XF mediante el freno motor y accionando los frenos individualmente a ambos lados del vehículo para controlar el balanceo.

Representación gráfica con fines puramente ilustrativos.

VEHÍCULO MOSTRADO EN LA PÁGINA ANTERIOR: EL XF S BERLINA EN COLOR YULONG WHITE CON EQUIPAMIENTO OPCIONAL (EN FUNCIÓN DEL MERCADO)



95
90 km/h 100

Darkness
Oliver Daldry
Darkness
6/12

140 160 180 200 220 240 260 280 300
km/h
90
95 km/h

3 4 5 6 7
rpm x 1000
5

17:06

15°C

SET +

PROYECTOR DE INFORMACIÓN EN EL PARABRISAS [HEAD-UP DISPLAY]

➤ HEAD-UP DISPLAY CON TECNOLOGÍA LÁSER

El Head-Up Display (HUD)* opcional con tecnología láser muestra información clave en el parabrisas. La información proyectada puede leerse claramente incluso bajo la luz directa del sol. La imagen, que es nítida y brillante, muestra la velocidad del vehículo, datos de navegación, avisos del control de crucero e información del sistema de reconocimiento de señales de tráfico (cuando esté disponible). Esta tecnología ayuda a minimizar el tiempo dedicado a mirar al panel de instrumentos para poder mantener la concentración en la carretera y en la velocidad del vehículo.

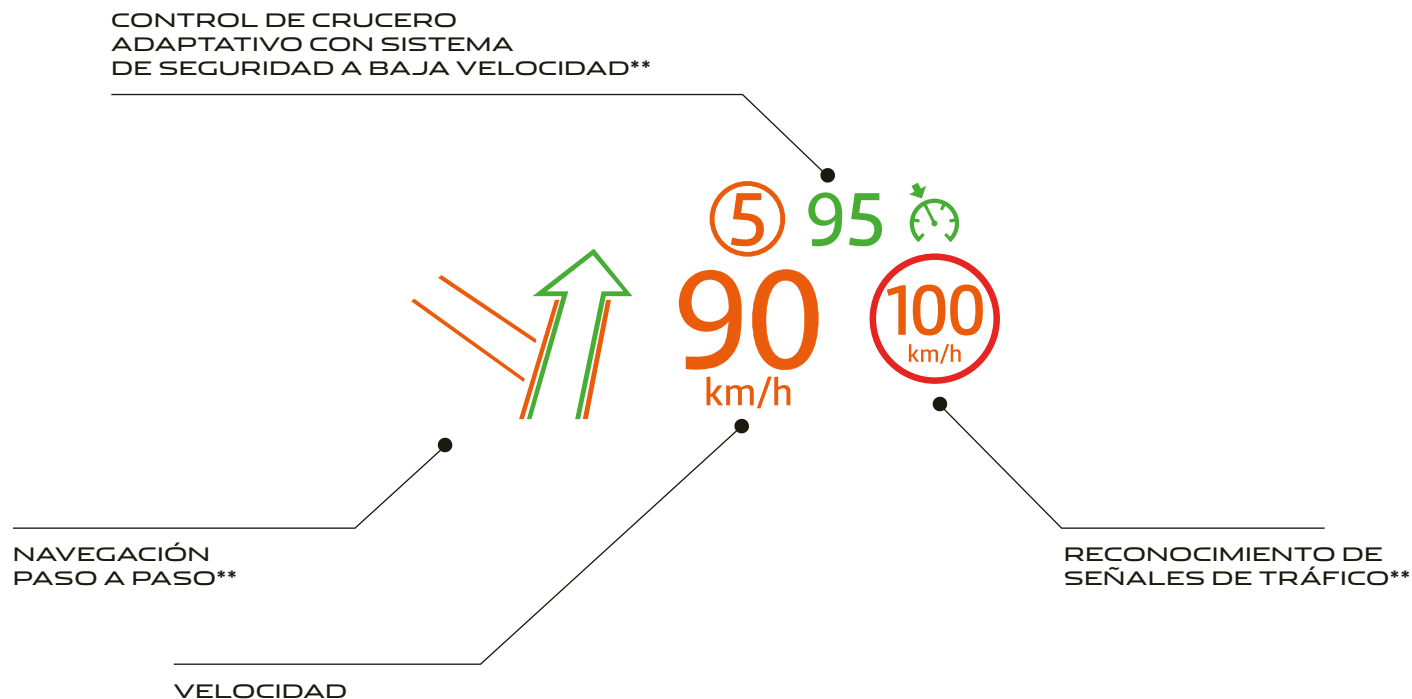

* Requiere instalación de parabrisas reflectante infrarrojos.
** Funciones opcionales. En función del mercado.

TECNOLOGÍAS INCONTROL INFOENTRETENIMIENTO Y CONECTIVIDAD



InControl* es nuestra gama de tecnologías avanzadas diseñadas para conectarte a ti y a tu XF con el resto del mundo. Puedes elegir entre dos sistemas InControl de infoentretenimiento: Touch, disponible de serie, o la versión con funciones ampliadas Touch Pro. Ambos sistemas pueden mejorarse aún más añadiendo sus respectivos packs de conectividad, Connect y Connect Pro**.

* Como seguimos desarrollando InControl, es posible que muchas de las funciones específicas descritas sean opcionales, en función del mercado o del grupo matriz. Para conocer la disponibilidad y los términos aplicables a un país determinado, se debe consultar la página web de Jaguar de dicho país o contactar con el concesionario local. Para poder utilizar ciertas funciones, se necesita una tarjeta SIM con un contrato de datos adecuado y una posterior suscripción tras un periodo inicial indicado por el concesionario. La conectividad móvil no se puede garantizar en todas las ubicaciones.

** En determinados mercados donde se instala el sistema Navigation Pro, deberás seleccionar todas las características de Connect Pro. Para más información, consulta con tu concesionario Jaguar.

† Disponible solamente con InControl Apps o Connect Pro (consulta packs de conectividad opcionales para Touch Pro).

Los programas o aplicaciones de terceros pueden requerir una licencia de usuario por parte del proveedor.



TOUCH



DE SERIE EN TODOS LOS XF

Pantalla táctil de 203 mm (8")
 Cuadro de instrumentos con pantalla TFT central de 127 mm (5")
 Sistema de sonido Jaguar (80 W).
 Radio AM/FM
 Conexiones USB, Bluetooth® y AUX



El sistema Protect

incluye las funciones de llamada de emergencia SOS, asistencia en carretera optimizada Jaguar y la aplicación para smartphone Remote Essentials



OPCIONAL

El sistema Connect incluye InControl Apps, la aplicación para smartphone Remote Premium y punto de conexión Wi-Fi



Secure Tracker ofrece seguimiento de vehículos robados y notificaciones a través del smartphone y del centro de llamadas de seguridad

OPCIONES ADICIONALES

Sistema de sonido Meridian™ (380W)
 Navegación
 Radio DAB
 InControl Apps

 Para más información acerca del sistema Touch, consulta las páginas 46-47.



TOUCH PRO



DISPONIBLE COMO MEJORA

Pantalla táctil de 259 mm (10,2") con reconocimiento de gestos multitáctiles y pantalla de inicio personalizable
 Cuadro de instrumentos de 312 mm (12,3") con diales virtuales y vista de mapas 3D en pantalla completa
 Sistema de navegación Pro
 Sistema de sonido Meridian™ (380 W)
 Conexiones para radio AM/FM, Bluetooth® y 2 puertos USB
 10 GB de memoria disponible
 Reproductor de CD/DVD



El sistema Protect

incluye las funciones de llamada de emergencia SOS, asistencia en carretera optimizada Jaguar y la aplicación para smartphone Remote Essentials



OPCIONAL

El sistema Connect Pro** incluye InControl Apps, la aplicación para smartphone Remote Premium, punto de conexión Wi-Fi y Pro Services, incluida información del tráfico en tiempo real



Secure Tracker ofrece seguimiento de vehículos robados y notificaciones a través del smartphone y del centro de llamadas de seguridad

OPCIONES ADICIONALES

Sistema de sonido Meridian™ Surround (825 W)
 TV Digital, HDMI†, MHL†
 Radio DAB
 Dual View
 InControl Apps

 Para más información acerca del sistema Touch Pro, consulta las páginas 48-49.



PANTALLA TÁCTIL DE 203 MM [8"] MOSTRADA A TAMAÑO REAL

Audio	De serie: Sistema de sonido Jaguar (80 W) Opcional: Sistema de sonido Meridian™ (380 W)
Navegación con guiado	Navegación*
Pantalla	Pantalla táctil de 203 mm (8")
Multimedia	Radio AM/FM y DAB*, 1 puerto USB, Bluetooth® y una toma auxiliar
Pack InControl de serie	Protect incluye llamada de emergencia SOS, asistencia en carretera optimizada Jaguar y la aplicación para smartphone Remote Essentials
Pack de conectividad opcional	Connect incluye InControl Apps, aplicación para smartphone Remote Premium y conexión Wi-Fi

* Características opcionales.

** Características opcionales. La disponibilidad e instalación puede variar en función del mercado.

TOUCH



INFOENTRETENIMIENTO AVANZADO DE SERIE

El sistema multimedia Touch es el centro de conectividad, control y entretenimiento del XF. Sus principales características son:

Pantalla táctil de 203 mm (8") en el centro de la consola. Incluye una interfaz gráfica clara y de gran velocidad de respuesta para un control más ágil.

Pantalla táctil fácil de usar con respuesta directa a gestos manuales.

El sistema de navegación* facilita la planificación de trayectos y el seguimiento de rutas, gracias a las indicaciones paso a paso por voz y a una función que permite ver los cruces. La función de navegación "por estimación" calcula con precisión la posición del vehículo incluso cuando no se recibe la señal GPS, por lo que es perfecta cuando se conduce por el centro urbano o al atravesar túneles.

La conexión telefónica Bluetooth permite vincular y controlar tu smartphone a través de Touch para realizar llamadas o reproducir música de forma sencilla y sin cables.

Accede a un mundo de música gracias a la radio AM/FM, DAB* y a las conexiones USB y AUX.

La tecnología de conversión integrada de texto a voz* reduce las distracciones al no tener que leer los mensajes de texto entrantes. Puede responder fácilmente mediante plantillas con mensajes abreviados.

Climatizador de precisión disponible a través de la pantalla táctil. Se pueden ajustar los niveles de temperatura, la intensidad y dirección del flujo de aire, o regular las funciones de calefacción/refrigeración de los asientos (cuando van instalados).



Explora InControl en jaguar.es/incontrol

InControl es totalmente nuevo, por eso es posible que muchas de las funciones específicas descritas sean opcionales, en función del mercado o de la motorización. Para conocer la disponibilidad y los términos aplicables a tu país, visita la página web de Jaguar de tu país o contacta con tu concesionario local. Para poder utilizar ciertas funciones, necesitas una tarjeta SIM con un plan de datos adecuado y una suscripción tras el periodo inicial indicado por el concesionario. La conectividad móvil no se puede garantizar en todas las ubicaciones.

CONNECT



PACK DE CONECTIVIDAD OPCIONAL

Connect* incluye una gama de tecnologías y aplicaciones que lleva la conectividad de tu XF a otro nivel.

InControl Apps incluye una gama de aplicaciones homologadas por Jaguar que pueden conectarse al vehículo desde un smartphone. De este modo, se garantiza un uso seguro y adecuado de estas aplicaciones, que se han optimizado específicamente para mejorar aspectos de la experiencia a bordo.

El punto de conexión Wi-Fi te permite crear un punto de conexión inalámbrica 3G a través de la antena del vehículo con una tarjeta SIM. Así se fortalece tu vínculo con el mundo exterior, con una conexión más estable que la que pueda mantener un dispositivo independiente. Puedes conectar hasta ocho dispositivos para leer correos electrónicos, navegar por internet y descargar contenidos.

Remote Premium es una aplicación multifunción que te permite monitorizar tu XF e interactuar con él desde tu smartphone. Podrás poner el motor** en marcha a distancia, precondicionar el climatizador, bloquear y desbloquear las puertas, localizar tu XF en un mapa o mediante un aviso acústico y visual, o realizar un seguimiento de tus trayectos a través de la aplicación.



PANTALLA TÁCTIL DE 259 MM [10,2"] MOSTRADA A TAMAÑO REAL

Audio	De serie: Sistema de sonido Meridian™ (380 W) Opcional: Sistema de sonido Meridian™ Surround (825 W)
Navegación con guiado	Sistema Navigation Pro
Pantalla	Pantalla táctil de 259 mm (10,2")
Multimedia	Radio FM y DAB*, Dual View*, Bluetooth®, HDMI**, MHL** y 2 puertos USB. TV Digital*, 10 GB de memoria disponible y reproductor de CD/DVD.
Pack InControl de serie	Protect incluye llamada de emergencia SOS, asistencia en carretera optimizada Jaguar y la aplicación para smartphone Remote Essentials
Pack de conectividad opcional	Connect Pro+ incluye InControl Apps, aplicación para smartphone Remote Premium, conexión Wi-Fi y Pro Services (que incluye planificador de ruta, compartir destino, modo desplazamiento, modo llegada, información de tráfico en tiempo real y puntos de repostaje y aparcamiento)



Panel de instrumentos digital de 312 mm (12,3") con diales virtuales

* Características opcionales.

** Disponible solamente con InControl Apps o Connect Pro (consulta packs de conectividad opcionales para Touch Pro).

† En determinados mercados donde se instala el sistema de navegación Pro, deberás seleccionar todas las características de Connect Pro. Para más información, consulta con tu concesionario Jaguar.

TOUCH PRO

PÁSATE A LA NUEVA GENERACIÓN DE SISTEMAS DE INFOENTRETENIMIENTO

La nueva generación de hardware y software del sistema Touch Pro lleva la conectividad y el entretenimiento a bordo del XF al nivel más alto. Las características de Touch Pro sustituyen o mejoran a las que ofrece Touch. Las principales características de Touch Pro son:

La pantalla táctil más amplia, de 259 mm (10,2") y alta capacidad de respuesta, situada en el corazón de la consola central, cuenta con una pantalla de inicio personalizable y tiempos de respuesta ultrarrápidos. El panel lateral interactivo permite realizar varias tareas a la vez de forma sencilla.

El control táctil ultrapreciso te permite manipular e interactuar con la información de manera rápida y eficiente. La pantalla táctil responde de la misma manera que un smartphone o una tablet, permitiendo realizar gestos multitáctiles como pellizcar la pantalla para ampliar la imagen o deslizar un dedo para desplazarse.

El cuadro de instrumentos de 312 mm (12,3") con diales virtuales y vista de mapas 3D en pantalla completa mejora aún más la experiencia de conducción. La pantalla está alojada en el cuadro de instrumentos, justo delante del conductor. En función de las preferencias personales, es posible seleccionar la vista de mapa en 3D en toda la pantalla o establecer uno de los cuatro temas disponibles.

Navegación mejorada con tiempos de respuesta más rápidos. Una de las numerosas innovaciones del sistema de navegación de Touch Pro es que, una vez programado un destino, el sistema te avisa si no dispones de suficiente combustible para el viaje. A continuación muestra las estaciones de servicio disponibles en el tramo de ruta en el que es probable que empieces a quedarte sin combustible. El sistema muestra automáticamente las opciones de aparcamiento.

Almacenamiento multimedia personal con 10 GB de memoria utilizable para música y películas. Conexión directa mediante dos puertos USB para agilizar la velocidad de transferencia de datos.

Dual View* permite que el acompañante y el conductor vean diferentes contenidos en la misma pantalla táctil de 259 mm (10,2"). Por ejemplo, mientras el acompañante ve una película (escuchando el audio con los auriculares inalámbricos), el conductor puede consultar las indicaciones del navegador.



Explora InControl en jaguar.es/incontrol

InControl es totalmente nuevo, por eso es posible que muchas de las funciones específicas descritas sean opcionales, en función del mercado o de la motorización. Para conocer la disponibilidad y los términos aplicables a tu país, visita la página web de Jaguar de tu país o contacta con tu concesionario local. Para poder utilizar ciertas funciones, necesitas una tarjeta SIM con un plan de datos adecuado y una suscripción tras el periodo inicial indicado por el concesionario. La conectividad móvil no se puede garantizar en todas las ubicaciones.

CONNECT PRO

PACK OPCIONAL DE MEJORA DE CONECTIVIDAD†

Los servicios, tecnologías y aplicaciones de Connect Pro te ofrecen lo mejor en conectividad y funcionalidad. Cuenta con todas las ventajas de Connect (ver página 47) y muchas más características:

La aplicación de planificación de rutas ofrece instrucciones de navegación de puerta a puerta. Planifica tu destino y ruta a través de tu smartphone Apple o Android. La aplicación te guiará hasta tu vehículo, donde podrás ver la ruta seleccionada en la pantalla táctil. Una vez completado el viaje por carretera, la aplicación puede guiarte a pie o en transporte público (si es compatible) hasta tu destino.

El sistema de estado del tráfico en tiempo real utiliza millones de datos de tráfico en tiempo real para proporcionar una imagen muy precisa del tráfico que hay en el camino hasta tu destino, lo que te ayudará a escoger la mejor ruta. A medida que avanzas, el sistema sigue controlando las condiciones del tráfico en tiempo real y puede cambiar la ruta para evitar atascos.

Comparte la hora estimada de tu llegada para que los contactos que selecciones sepan exactamente cuándo estarás en el destino según los cálculos del sistema de navegación. Y si llegas con retraso, el sistema les enviará actualizaciones regulares mediante mensajes de texto o correos electrónicos sin que tengas que hacer nada.

El modo Commute permite que el sistema aprenda tus trayectos más frecuentes para avisarte automáticamente de la duración prevista de alguno de ellos basándose en la información en tiempo real e histórica del tráfico. El sistema aprende las rutas que realizas hasta un destino concreto y te recomienda la más rápida.

El modo Arrival muestra imágenes interactivas en 360° a nivel de calle de tu destino para que llegues siempre a buen puerto. Una vez llegado a tu destino, el sistema vuelve a mostrar las imágenes. Solo tienes que tocar la pantalla táctil para seleccionar un aparcamiento cercano, que se mostrará como nuevo destino.

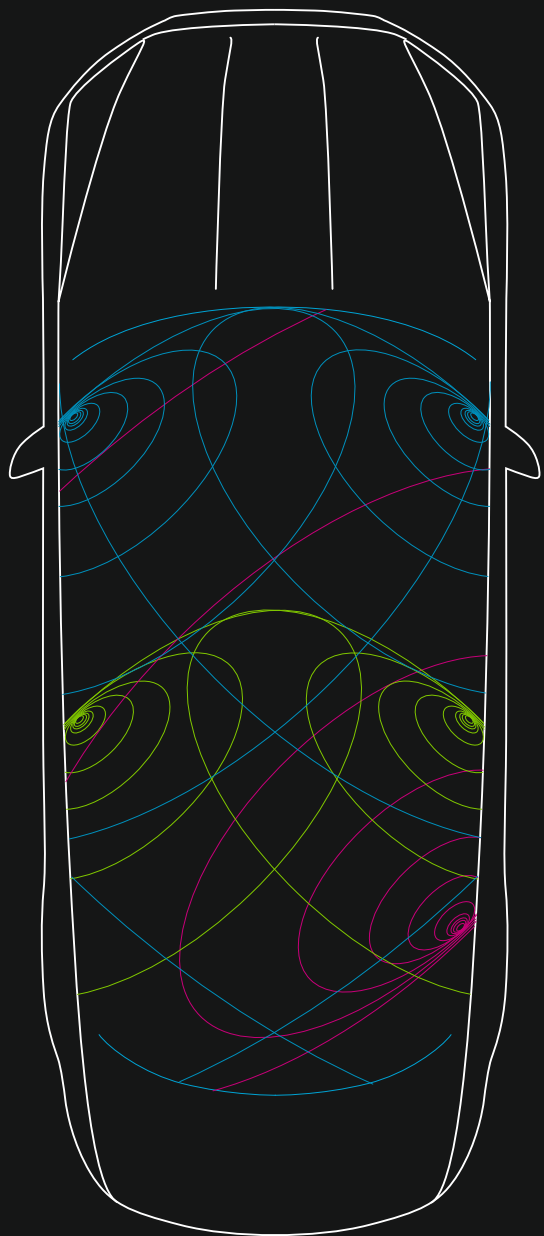

AUDIO

 SISTEMA DE SONIDO JAGUAR

SISTEMAS DE SONIDO MERIDIAN™

Los fabulosos sistemas de sonido del XF hacen que la música cobre vida. El sistema de sonido Jaguar ofrece un amplio espectro acústico a través de 8 altavoces. Los sistemas de sonido Meridian™ opcionales ofrecen unas prestaciones fuera de serie. Estos sistemas diseñados en colaboración con Meridian™, los expertos británicos en sonido, incorporan una innovadora tecnología de audio junto con altavoces estratégicamente ubicados para ofrecer una calidad de sonido perfectamente optimizada.

Puedes elegir de entre una gama de opciones de sonido que incluye el nuevo sistema de 380 W y 11 altavoces, y el sistema de sonido envolvente de 825 W con 17 altavoces. Puedes estar seguro de que todos ellos ofrecerán una experiencia de sonido envolvente y llena de matices desde cualquiera de los asientos tanto para ti como para el resto de ocupantes del XF.



-  Subwoofer "Fresh Air"
-  Altavoces en las puertas laterales delanteras: agudos, medios y graves
-  Altavoces en las puertas laterales traseras: agudos y medios

Diagrama representativo del sistema de sonido Meridian™ de 380W



MERIDIAN

SISTEMAS DE SONIDO DISPONIBLES CON TOUCH

Estándar

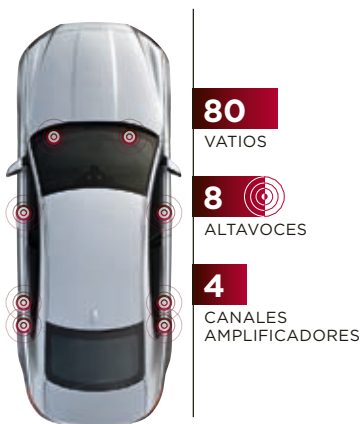

SISTEMA DE SONIDO JAGUAR

Volumen dependiente de la velocidad*
80W
8 altavoces
4 canales amplificadores

Opcional



SISTEMA DE SONIDO MERIDIAN™

Amplificador DSP
Control dinámico de volumen*
380 W
11 altavoces
12 canales amplificadores

SISTEMAS DE SONIDO DISPONIBLES CON TOUCH PRO

Estándar



SISTEMA DE SONIDO MERIDIAN™

Amplificador DSP
Ecualizador Audyssey MultEQ
Control dinámico de volumen**
380 W
11 altavoces
12 canales amplificadores

Opcional



SISTEMA DE SONIDO ENVOLVENTE MERIDIAN™

Amplificador DSP
Ecualizador Audyssey MultEQ
Control dinámico de volumen**
825 W
17 altavoces
16 canales amplificadores

* Se ajusta automáticamente con las variaciones en la velocidad del vehículo.

** Se ajusta automáticamente con las variaciones en la velocidad del vehículo y/o los cambios en los niveles de ruido ambiental.

Representaciones gráficas con fines puramente ilustrativos. Indican las ubicaciones de los altavoces tanto en el XF Berlina como en el XF Sportbrake.

VEHÍCULO MOSTRADO: XF PRESTIGE BERLINA EN COLOR INDUS SILVER CON EQUIPAMIENTO OPCIONAL (EN FUNCIÓN DEL MERCADO)

SEGURIDAD

ASISTENCIA AVANZADA A LA CONDUCCIÓN



1 FRENADO DE EMERGENCIA AUTÓNOMO*

En caso de detectar una posible colisión, el XF emite una señal acústica de aviso de impacto frontal. Y seguidamente una señal visual. Si el conductor no muestra señales de reaccionar, el sistema aplicará los frenos para ayudar a reducir la gravedad del posible impacto.

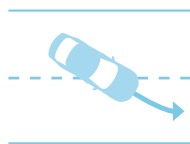

2 AVISO DE CAMBIO INVOLUNTARIO DE CARRIL*

Si el conductor se desvía inadvertidamente de su carril, el sistema lo avisa mediante una señal visual y una suave vibración del volante para mayor seguridad de todos los ocupantes.

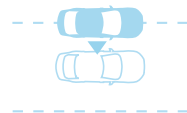

3 ASISTENTE DE MANTENIMIENTO EN CARRIL Y MONITORIZACIÓN DEL ESTADO DEL CONDUCTOR**

El sistema de asistencia de permanencia en carril (LKA) amplía las funciones de la alerta de salida de carril. Si detecta que el XF se desvía de carril de forma involuntaria, lo ayuda a volver al carril. El monitor de atención del conductor (DCM) detecta lapsos de concentración debidos al cansancio midiendo la actuación del conductor y sugiere realizar un descanso mediante una alerta audible y una notificación visual en el cuadro de instrumentos.



4 SISTEMA DE RECONOCIMIENTO DE SEÑALES DE TRÁFICO CON LIMITADOR DE VELOCIDAD ADAPTATIVO**

La tecnología de reconocimiento de señales de tráfico (TSR) detecta los límites de velocidad, incluidos los variables, y las señales de prohibición de adelantamiento a través de la cámara frontal y se los muestra al conductor. El limitador de velocidad adaptativo utiliza información del sistema de reconocimiento de señales de tráfico junto con datos cartográficos del sistema de navegación opcional para ayudar al XF a mantenerse dentro del límite de velocidad correspondiente.



5 ESTACIONAMIENTO AUTOMÁTICO PARK ASSIST**

El sistema de estacionamiento automático Park Assist hace que aparcar en espacios reducidos sea más fácil que nunca. El XF se dirige solo para aparcar en línea y en batería. El conductor solamente tiene que controlar el freno y el acelerador. La función de salida de estacionamiento ayuda al XF a salir de un estacionamiento en línea.



6 ASISTENCIA DE ÁNGULO MUERTO Y DETECCIÓN DE TRÁFICO MARCHA ATRÁS**

Si tu vehículo detecta otro vehículo en el ángulo muerto o que se acerca rápidamente a este, el monitor de ángulo muerto te avisará mediante un pequeño indicador de advertencia en el retrovisor exterior. Como mejora a esta función, la asistencia de ángulo muerto aplicará un par de dirección asistida para guiarte y alejarte del vehículo en el ángulo muerto cuando vas a empezar a cambiar de carril. Con el mismo sistema de radar, el detector de tráfico marcha atrás te avisa desde la pantalla táctil de la presencia de un vehículo en movimiento durante una maniobra marcha atrás, por ejemplo al salir de un espacio de aparcamiento con visibilidad reducida.

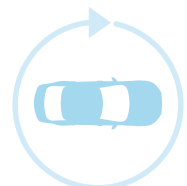

7 SISTEMA DE CÁMARA SURROUND**

El sistema de Cámara Surround muestra una vista en 360° del exterior del vehículo en la pantalla táctil para ayudarte a maniobrar en diferentes situaciones, como al aparcar junto a un bordillo o al salir de espacios de aparcamiento reducidos o cruces. Con el fin de mejorar aún más este sistema, se incluyen además una nueva función de orientación del vehículo hacia delante y de detección de los vehículos que circulan por delante. Al formar parte del sistema de Cámara Surround, la función de orientación del vehículo hacia delante permite que el conductor pueda ver en la pantalla el vehículo y la distancia de aparcamiento. La detección de los vehículos que circulan por delante ayuda a evitar posibles colisiones en situaciones en las que hay visibilidad reducida en las maniobras de marcha de avance.

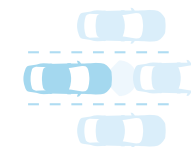

8 CONTROL DE CRUCERO ADAPTATIVO CON QUEUE ASSIST [ASISTENCIA EN ATASCOS]**

El control de cruce adaptativo[†] usa tecnología de radar para ajustar automáticamente la velocidad y mantener una distancia segura con respecto al vehículo que circula por delante. Si dicho vehículo aminora la marcha, el XF reduce la velocidad para mantener la distancia de seguridad. El XF retoma la velocidad preestablecida tan pronto como se despeja la carretera. Y si el vehículo que circula por delante se detiene, la función de seguridad a baja velocidad también detiene el XF suavemente. Cuando el tráfico se restablece, solo tienes que pisar el acelerador y el XF volverá a seguir al vehículo que te precede.

* Característica de serie. ** Características opcionales. La disponibilidad puede variar en función del mercado. † Solo disponible con transmisión automática.

Consulta los requisitos de instalación en la página 67. Para obtener información sobre los airbags, consulta la página 62.

VEHÍCULO MOSTRADO: XF PRESTIGE BERLINA EN COLOR INDUS SILVER CON EQUIPAMIENTO OPCIONAL (EN FUNCIÓN DEL MERCADO)

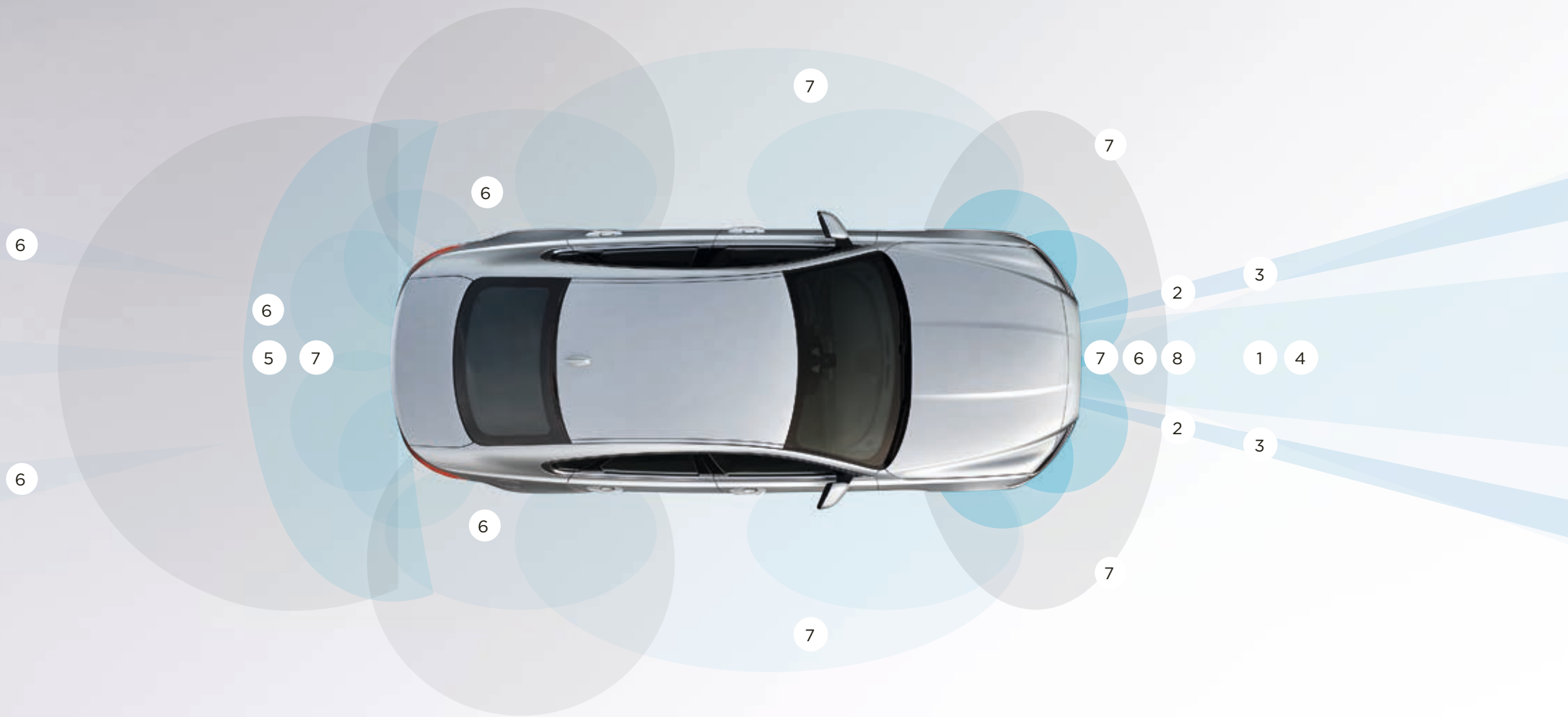

Representación gráfica con fines puramente ilustrativos.

PERSONALIZACIÓN XF - TU ELECCIÓN

 Configura tu vehículo en jaguar.es



ELIGE TU MOTOR

Página 56

Elige de entre los potentes motores de gasolina o diésel del XF el que mejor se adapte a tu estilo de conducción.

ELIGE TU MODELO Y OPCIONES

Página 60

Compara las numerosas características de serie y opcionales de los diferentes modelos XF.

ELIGE TU COLOR

Página 70

Expresa tu estilo personal con uno de los espectaculares colores exteriores del XF.

ELIGE TUS LLANTAS

Página 72

Añade un toque personal a tu nuevo XF y complementa su espectacular diseño con un juego de llantas de aleación de diseño impresionante.

ELIGE TU INTERIOR

Página 74

Hay una amplia selección de materiales, pieles, acabados interiores y embellecedores de la más alta calidad para todos los gustos.

ELIGE TUS ACCESORIOS JAGUAR GEAR

Página 92

Personaliza aún más tu XF con la gama de elegantes, prácticos y versátiles accesorios oficiales que encontrarás en tu concesionario Jaguar.

ELIGE TU MOTOR

Configura tu vehículo en jaguar.es

MOTORES DIÉSEL

2.0 LITROS

E-PERFORMANCE TURBO CON 4 CILINDROS

XF BERLINA
POTENCIA MÁXIMA 120 kW (163 CV)
PAR MÁXIMO 380Nm
ACELERACIÓN 0-100 km/h T. manual RWD / T. automática RWD: 8,7 segundos
VELOCIDAD MÁXIMA T. manual RWD: 229 km/h; T. automática RWD: 227 km/h
CONSUMO DE COMBUSTIBLE COMBINADO T. manual: 4,0 l/100 km; T. automática: 4,1 l/100 km
EMISIONES DE CO ₂ COMBINADAS T. manual RWD 104 g/km T. automática RWD 109 g/km
PURE, PRESTIGE

XF SPORTBRAKE
POTENCIA MÁXIMA 120 kW (163 CV)
PAR MÁXIMO 380 Nm
ACELERACIÓN DE 0-100 km/h T. manual RWD: 9,3 segundos; T. automática RWD: 9,4 segundos
VELOCIDAD MÁXIMA T. manual RWD: 219 km/h; T. automática RWD: 219 km/h
CONSUMO DE COMBUSTIBLE COMBINADO RWD 4,5 l/100 km
EMISIONES DE CO ₂ COMBINADAS T. manual: 118 g/km; T. automática: 119 g/km
PURE, PRESTIGE

2.0 LITROS

TURBO CON 4 CILINDROS

XF BERLINA
POTENCIA MÁXIMA 132 kW (180 CV)
PAR MÁXIMO 430 Nm
ACELERACIÓN 0-100 km/h T. manual RWD: 8,0 segundos; T. automática RWD: 8,1 segundos; T. automática AWD: 8,4 segundos
VELOCIDAD MÁXIMA T. manual RWD: 230 km/h T. automática RWD: 229 km/h; T. manual AWD: 222 km/h
CONSUMO DE COMBUSTIBLE COMBINADO RWD: 4,3 l/100 km; AWD: 4,9 l/100 km
EMISIONES DE CO ₂ COMBINADAS RWD 114 g/km AWD 129 g/km
PURE, PRESTIGE, PORTFOLIO, R-SPORT

XF SPORTBRAKE
POTENCIA MÁXIMA 180 CV
PAR MÁXIMO 430 Nm
ACELERACIÓN 0-100 km/h T. automática RWD: 8,8 segundos; T. automática AWD: 8,9 segundos
VELOCIDAD MÁXIMA T. automática RWD: 221 km/h; T. automática AWD: 219 km/h
CONSUMO DE COMBUSTIBLE COMBINADO RWD: 4,6-4,8 l/100 km*; AWD: 5,0 l/100 km
EMISIONES DE CO ₂ COMBINADAS RWD: 120-124*; g/km AWD: 132 g/km
PURE, PRESTIGE, PORTFOLIO, R-SPORT



T. MANUAL
0-100 KM/H



T. AUTOMÁTICA
0-100 KM/H



T. MANUAL
VELOCIDAD MÁXIMA KM/H



T. AUTOMÁTICA
VELOCIDAD MÁXIMA KM/H



T. MANUAL
0-100 KM/H



T. AUTOMÁTICA
0-100 KM/H



T. MANUAL
VELOCIDAD MÁXIMA KM/H



T. AUTOMÁTICA
VELOCIDAD MÁXIMA KM/H



T. MANUAL RWD
0-100 KM/H



T. AUTOMÁTICA RWD
0-100 KM/H



T. MANUAL
VELOCIDAD MÁXIMA KM/H



T. AUTOMÁTICA RWD
VELOCIDAD MÁXIMA (KM/H)



T. AUTOMÁTICA AWD
0-100 KM/H



T. AUTOMÁTICA AWD
VELOCIDAD MÁXIMA (KM/H)



T. AUTOMÁTICA RWD
0-100 KM/H



T. AUTOMÁTICA RWD
VELOCIDAD MÁXIMA (KM/H)



T. AUTOMÁTICA AWD
0-100 KM/H



T. AUTOMÁTICA AWD
VELOCIDAD MÁXIMA (KM/H)

*Con llantas de 17". 4,8 l/100km y 124 g/km con llantas de 18" o superior. **Con llantas de 18". 5,9 l/100km y 154 g/km con llantas de 19/20".

Consulta las cifras de consumo completas en las páginas de especificaciones técnicas.

Estas cifras son el resultado de las pruebas oficiales del fabricante de acuerdo con la legislación de la UE.

El consumo de combustible real del vehículo puede variar con respecto a los valores obtenidos en dichas pruebas, por lo que estos valores se ofrecen como una mera referencia.

2.0 LITROS

BITURBO DE 4 CILINDROS

XF BERLINA

POTENCIA MÁXIMA 177 kW (240 CV)

PAR MÁXIMO 500 Nm

ACELERACIÓN 0-100 km/h
T. automática RWD: 6,5 segundos;
T. automática AWD: 6,5 segundos

VELOCIDAD MÁXIMA

T. automática RWD: 246 km/h;
T. automática AWD: 246 km/h

CONSUMO DE COMBUSTIBLE COMBINADO
RWD: 5,3 l/100 km; AWD: 5,5 l/100 km

EMISIONES DE CO₂ COMBINADAS
RWD 139 g/km AWD 144 g/km

PURE, PRESTIGE, PORTFOLIO, R-SPORT

XF SPORTBRAKE

POTENCIA MÁXIMA 177 kW (240 CV)

PAR MÁXIMO 500 Nm

ACELERACIÓN 0-100 km/h
T. automática AWD: 6,7 segundos

VELOCIDAD MÁXIMA

T. automática AWD: 241 km/h

CONSUMO DE COMBUSTIBLE COMBINADO
AWD: 5,8 l/100 km

EMISIONES DE CO₂ COMBINADAS
AWD: 153 g/km

PRESTIGE, PORTFOLIO, R-SPORT

V6 DE 3.0 LITROS

BITURBO DE 6 CILINDROS

XF BERLINA

POTENCIA MÁXIMA 221 kW (300 CV)

PAR MÁXIMO 700 Nm

ACELERACIÓN 0-100 km/h
T. automática RWD: 6,2 segundos

VELOCIDAD MÁXIMA

T. automática RWD: 250 km/h

CONSUMO COMBINADO DE COMBUSTIBLE
RWD: 5,5 l/100 km

EMISIONES DE CO₂ COMBINADAS
RWD: 144 g/km

PRESTIGE, PORTFOLIO, R-SPORT, S

XF SPORTBRAKE

POTENCIA MÁXIMA 221 kW (300 CV)

PAR MÁXIMO 700 Nm

ACELERACIÓN DE 0-100 km/h
T. automática RWD: 6,6 segundos

VELOCIDAD MÁXIMA

T. automática RWD: 250 km/h

CONSUMO COMBINADO DE COMBUSTIBLE
RWD: 5,7-5,9 l/100 km**

EMISIONES DE CO₂ COMBINADAS
RWD: 149-154 g/km**

PORTFOLIO, S



T. AUTOMÁTICA RWD
0-100 KM/H



T. AUTOMÁTICA AWD
0-100 KM/H



T. AUTOMÁTICA AWD
0-100 KM/H



T. AUTOMÁTICA RWD
0-100 KM/H



T. AUTOMÁTICA RWD
0-100 KM/H



T. AUTOMÁTICA RWD
VELOCIDAD MÁXIMA (KM/H)



T. AUTOMÁTICA AWD
VELOCIDAD MÁXIMA (KM/H)



T. AUTOMÁTICA AWD
VELOCIDAD MÁXIMA (KM/H)



T. AUTOMÁTICA RWD
VELOCIDAD MÁXIMA (KM/H)



T. AUTOMÁTICA RWD
VELOCIDAD MÁXIMA (KM/H)

1 ELIGE TU MOTOR

 Configura tu vehículo en jaguar.es

> MOTORES GASOLINA

2.0 LITROS TURBO CON 4 CILINDROS

XF BERLINA

POTENCIA MÁXIMA 147 kW (200 CV)
PAR MÁXIMO 320 Nm
ACELERACIÓN DE 0-100 km/h T. automática RWD: 7,5 segundos
VELOCIDAD MÁXIMA T. automática RWD: 235 km/h
CONSUMO DE COMBUSTIBLE COMBINADO RWD: 6,8 l/100 km
EMISIONES DE CO ₂ COMBINADAS RWD: 154 g/km
PURE, PRESTIGE, PORTFOLIO, R-SPORT

2.0 LITROS TURBO CON 4 CILINDROS

XF BERLINA

POTENCIA MÁXIMA 184 kW (250 CV)
PAR MÁXIMO 365 Nm
ACELERACIÓN 0-100 km/h T. automática RWD / T. automática AWD: 6,6 segundos
VELOCIDAD MÁXIMA T. automática RWD: 244 km/h; T. automática AWD: 237 km/h
CONSUMO DE COMBUSTIBLE COMBINADO RWD: 6,8 l/100 km; AWD: 6,9 l/100 km
EMISIONES DE CO ₂ COMBINADAS RWD: 154 g/km; AWD: 159 g/km
PURE, PRESTIGE, PORTFOLIO, R-SPORT

XF SPORTBRAKE

POTENCIA MÁXIMA 184 kW (250 CV)
PAR MÁXIMO 365 Nm
ACELERACIÓN 0-100 km/h T. automática RWD: 7,1 segundos
VELOCIDAD MÁXIMA T. automática RWD: 241 km/h
CONSUMO DE COMBUSTIBLE COMBINADO T. automática RWD: 6,8 l/100km
EMISIONES DE CO ₂ COMBINADAS RWD: 155 g/km
PURE, PRESTIGE, PORTFOLIO, R-SPORT



T. AUTOMÁTICA RWD
0-100 KM/H



T. AUTOMÁTICA RWD
0-100 KM/H



T. AUTOMÁTICA AWD
0-100 KM/H



T. AUTOMÁTICA RWD
0-100 KM/H



T. AUTOMÁTICA RWD
VELOCIDAD MÁXIMA (KM/H)



T. AUTOMÁTICA RWD
VELOCIDAD MÁXIMA (KM/H)



T. AUTOMÁTICA AWD
VELOCIDAD MÁXIMA (KM/H)



T. AUTOMÁTICA RWD
VELOCIDAD MÁXIMA (KM/H)

Consulta las cifras de consumo completas en las páginas de especificaciones técnicas.

Estas cifras son el resultado de las pruebas oficiales del fabricante de acuerdo con la legislación de la UE.

El consumo de combustible real del vehículo puede variar con respecto a los valores obtenidos en dichas pruebas, por lo que estos valores se ofrecen como una mera referencia.

2.0 LITROS

TURBO
CON 4 CILINDROS

XF BERLINA

POTENCIA MÁXIMA 221 kW (300 CV)

PAR MÁXIMO 400 Nm

ACELERACIÓN 0-100 km/h

T. automática AWD: 5,8 segundos

VELOCIDAD MÁXIMA

T. automática AWD: 250 km/h

CONSUMO DE COMBUSTIBLE COMBINADO

AWD: 7,2 l/100 km

EMISIONES DE CO₂ COMBINADAS

AWD: 163 g/km

PURE, PRESTIGE, PORTFOLIO, R-SPORT

V6 DE 3.0 LITROS

SOBREALIMENTADO
DE 6 CILINDROS

XF BERLINA

POTENCIA MÁXIMA 280 kW (380 CV)

PAR MÁXIMO 450 Nm

ACELERACIÓN 0-100 km/h

T. automática RWD/AWD: 5,3 segundos

VELOCIDAD MÁXIMA

T. automática RWD/AWD: 250 km/h

CONSUMO DE COMBUSTIBLE COMBINADO

RWD: 8,3 l/100 km; AWD: 8,6 l/100 km

EMISIONES DE CO₂ COMBINADAS

RWD: 198 g/km; AWD: 204 g/km

S



T. AUTOMÁTICA AWD
0-100 KM/H



T. AUTOMÁTICA RWD/AWD
0-100 KM/H



T. AUTOMÁTICA AWD
VELOCIDAD MÁXIMA (KM/H)



T. AUTOMÁTICA RWD/AWD
VELOCIDAD MÁXIMA (KM/H)

2 ELIGE TU MODELO

 Configura tu vehículo en jaguar.es

> LUXURY



PURE

CARACTERÍSTICAS PRINCIPALES

Llantas de aleación de 17" (llantas de aleación de 18" con motores diésel V6 y motores de gasolina de 4 cilindros, 2.0 litros y 221 kW / 300 CV).

Faros halógenos

Asientos en tela premium

Asientos delanteros con ajuste eléctrico de 10 movimientos*

Acabado interior en Gloss Black

Cuadro de instrumentos en acabado Morse Code Aluminium

All Surface Progress Control (solo transmisión automática)

CARACTERÍSTICAS PRINCIPALES DEL SPORTBRAKE (ADICIONALES AL MODELO BERLINA)

Raíles de techo integrados

Alerón de techo integrado

Suspensión neumática autonivelante trasera

Cubierta automática del maletero

Asientos traseros abatibles 40:20:40

Portón trasero eléctrico

Panel de protección del maletero de acero inoxidable



PRESTIGE

CARACTERÍSTICAS PRINCIPALES (ADICIONALES A PURE)

Faros bixenón con luces de conducción diurna LED "J Blade" y lavafaros eléctrico

Asientos en piel Grained

Reposabrazos trasero con sujetavasos**

Volante deportivo en piel Softgrain

Alfombrillas

Iluminación interior ambiental

CARACTERÍSTICAS PRINCIPALES DEL SPORTBRAKE (ADICIONALES AL MODELO BERLINA)

Raíles de techo integrados

Alerón de techo integrado

Suspensión neumática autonivelante trasera

Cubierta automática del maletero

Asientos traseros abatibles 40:20:40

Portón trasero eléctrico

Panel de protección del maletero de acero inoxidable



PORTFOLIO

CARACTERÍSTICAS PRINCIPALES (ADICIONALES A PRESTIGE)

Llantas de aleación de 18 pulgadas

Asientos en piel Windsor

Cuadro de instrumentos con acabado en piel Windsor

Acabado interior en Gloss Figured Ebony

CARACTERÍSTICAS PRINCIPALES DEL SPORTBRAKE (ADICIONALES AL MODELO BERLINA)

Raíles de techo integrados

Alerón de techo integrado

Suspensión neumática autonivelante trasera

Cubierta automática del maletero

Asientos traseros abatibles 40:20:40

Portón trasero eléctrico

Panel de protección del maletero de acero inoxidable

* Asientos delanteros con ajuste manual en ocho movimientos y función de inclinación eléctrica en XF Pure con motor diésel de 2.0 litros, 4 cilindros y 120 kW (163 CV).

** De serie en todos los modelos de XF Sportbrake. † Solo para el XF berlina. †† Alerón del maletero solo disponible para el XF berlina.

Las imágenes muestran equipamiento opcional. Ten en cuenta que las características de serie podrían ser sustituidas al seleccionar otros niveles de acabado.

Asimismo, las características de serie pueden variar en función del país, la versión del motor o la transmisión. Para más información, consulta la guía de precios y especificaciones o visita la página web de tu mercado.

> SPORT



R-SPORT

CARACTERÍSTICAS PRINCIPALES (ADICIONALES A PRESTIGE)

Llantas de aleación de 18 pulgadas.

Kit de carrocería R-Sport con paragolpes delantero deportivo, estribos laterales y alerón trasero^{††}

Suspensión deportiva (solo disponible para los motores Ingenium de gasolina de 2.0 litros y 147kW (200 CV)[†]/184 kW (250 CV) con tracción trasera y motores diésel Ingenium de 132 kW (180 CV) y 177 kW (240 CV)[†] con tracción trasera)

Asientos deportivos en piel Grained con inserciones en Technical Mesh

Umbrales de puerta metálicos y volante multifunción con inscripción R-Sport

Contorno de las ventanillas en Gloss Black

Cuadro de instrumentos en acabado Dark Morse
Code Aluminium

CARACTERÍSTICAS PRINCIPALES DEL SPORTBRAKE (ADICIONALES AL MODELO BERLINA)

Raíles de techo en Gloss Black

Alerón de techo integrado

Suspensión neumática autonivelante trasera

Cubierta automática del maletero

Asientos traseros abatibles 40:20:40

Portón trasero eléctrico

Panel de protección del maletero de acero inoxidable



S

CARACTERÍSTICAS PRINCIPALES (ADICIONALES A R-SPORT)

Llantas de aleación de 19"

Kit de carrocería S con paragolpes delantero deportivo y estribos, faldón trasero y alerón trasero en Gloss Black^{††}

Pinzas de freno en rojo

Asientos deportivos en piel Grained con motivo S e inserciones Suedecloth

Acabado interior en Grey Figured Ebony

Cuadro de instrumentos en acabado Dark Hex Aluminium

Pedales deportivos en acabado brillante

Umbrales de puerta metálicos y volante multifunción con inscripción "S"

Adaptive Dynamics

CARACTERÍSTICAS PRINCIPALES DEL SPORTBRAKE (ADICIONALES AL MODELO BERLINA)

Raíles de techo en Gloss Black

Alerón de techo integrado

Suspensión neumática autonivelante trasera

Cubierta automática del maletero

Asientos traseros abatibles 40:20:40

Portón trasero eléctrico

Panel de protección del maletero de acero inoxidable

2 ELIGE TUS CARACTERÍSTICAS OPCIONALES

 Configura tu vehículo en jaguar.es

PRINCIPALES CARACTERÍSTICAS DE SERIE

	PURE	PRESTIGE	PORTFOLIO	R-SPORT	S	DESCRIPCIÓN
Sistema inteligente Stop/Start	●	●	●	●	●	Consulta la página 22
Arranque asistido en pendientes	●	●	●	●	●	Evita que el XF ruede cuesta abajo al arrancar en pendientes, lo que te garantiza un arranque siempre perfecto en superficies inclinadas.
JaguarDrive Control con Modo Eco, Dynamic, Normal y Lluvia/Hielo/Nieve	●	●	●	●	●	Consulta la página 112
Dirección asistida eléctrica (EPAS)	●	●	●	●	●	Consulta la página 32
Freno de estacionamiento electrónico con desactivación automática al iniciar la marcha	●	●	●	●	●	Libera automáticamente el freno de estacionamiento sin intervención del conductor cuando este pisa el acelerador para iniciar la marcha
Asistente de frenado de emergencia	●	●	●	●	●	Incrementa la presión de frenada en situaciones de emergencia
Frenado autónomo de emergencia	●	●	●	●	●	Consulta la página 52
Luces de emergencia por frenado brusco	●	●	●	●	●	
Airbags	●	●	●	●	●	De conductor y acompañante con detector de ocupación del asiento para el acompañante y airbags laterales de cortina de longitud total
Reparto de par en curva (Torque Vectoring)	●	●	●	●	●	Consulta la página 39
Control dinámico de estabilidad y control de tracción	●	●	●	●	●	Consulta la página 41
Control de crucero con limitador de velocidad	●	●	●	●	●	
Aviso de salida de carril	●	●	●	●	●	Consulta la página 52
Sistema estabilizador de remolque	●	●	●	●	●	Interviene cuando el sistema detecta oscilaciones o movimientos potencialmente peligrosos para recuperar el control del remolque.
Elevalunas delanteros y traseros eléctricos con apertura de un solo toque y sistema antiatrapamiento	●	●	●	●	●	
Limpiaparabrisas con sensores de lluvia	●	●	●	●	●	
Retrovisores exteriores térmicos con ajuste eléctrico del color de la carrocería	●	●	●	●	●	
Control de climatización bizona	●	●	●	●	●	
Puerto USB, toma de corriente auxiliar y conexión para iPod*	●	●	●	●	●	Consulta la página 45
Conectividad de teléfonos por Bluetooth*	●	●	●	●	●	Consulta la página 45
Transmisión por Bluetooth*	●	●	●	●	●	Consulta la página 45
Iluminación interior	●	●	●	●	●	
Jaguar Smart Key System con sistema de arranque sin llave	●	●	●	●	●	
Luces traseras parcialmente de LED	●	●	●	●	●	
Anclajes ISOFIX para asientos infantiles en el asiento trasero	●	●	●	●	●	
Luneta trasera térmica	●	●	●	●	●	
Bloqueos eléctricos de seguridad infantil	●	●	●	●	●	
Alerón trasero (no disponible para el XF berlina)	●	●	●	●	●	
Suspensión neumática autonivelante trasera (no disponible para el XF berlina)	●	●	●	●	●	Consulta la página 8
Red divisora del maletero (no disponible para el XF berlina)	●	●	●	●	●	Consulta la página 21

● De serie ○ Opcional — No disponible ■ Parte del paquete

Para obtener más información, consulta con tu concesionario Jaguar.

Para ver el listado completo de características y packs opcionales, consulta la Guía de Precios y Especificaciones del XF o configura tu vehículo online en jaguar.es

PRINCIPALES CARACTERÍSTICAS OPCIONALES

		PURE	PRESTIGE	PORTFOLIO	R-SPORT	S	
CARACTERÍSTICAS DINÁMICAS							
Transmisión manual de 6 velocidades con indicador de cambio óptimo (disponible solo con motores diésel de 4 cilindros y 2.0 l)		●	●	●	●	—	
Transmisión automática de ocho velocidades con Jaguar Sequential Shift, levas de cambio y All Surface Progress Control		○	○	○	○	●	
Mejora de la suspensión deportiva (solo disponible con motores de gasolina de 4 cilindros, 2.0 litros con tracción trasera y motores diésel de 4 cilindros, 2.0 litros y 132/177 kW (180/240 CV) con tracción trasera. Solo disponible para XF berlina)		—	—	—	●	—	Añade muelles y amortiguadores
Adaptive Dynamics (no disponible con el motor diésel de 2,0 litros, 4 cilindros y 120 kW (163 CV). Incluye Configurable Dynamics con transmisión automática)	C35A	○	○	○	○	●	Consulta la página 32
Configurable Dynamics (no disponible con motores diésel de 120 kW (163 CV) o transmisiones manuales)	G75A	○	○	○	○	●	Consulta la página 32
Control de cruceo adaptativo con sistema de seguridad a baja velocidad (requiere transmisión automática)	H41F	○	○	○	○	○	Consulta la página 52
Adaptive Surface Response (sustituye al modo Lluvia/Hielo/Nieve; requiere tracción a las cuatro ruedas [AWD], transmisión automática y Adaptive Dynamics)	B73G	—	○	○	○	○	Consulta la página 34
Frenos de 350 mm (opción disponible solamente en motores diésel de 2.0 litros, 4 cilindros y 132/240 kW (180/240 CV) y motor de gasolina de 2,0 litros, 4 cilindros y 184 kW (250 CV). De serie con V6)	G36B	○	○	○	○	●	

CARACTERÍSTICAS Y ACABADOS EXTERIORES

CARACTERÍSTICAS Y DISEÑO EXTERIOR							
Techo solar eléctrico reclinable/deslizable (solo disponible para el XF berlina)	F45C	○	○	○	○	○	
Techo panorámico fijo (solo disponible para el XF Sportbrake)	F45A	○	○	○	○	○	Consulta la página 21
Raíles de techo de tamaño estándar en Gloss Black (solo disponibles para el XF Sportbrake)	B16D	—	■	■	●	●	Parte del Black Pack
Raíles de techo de tamaño estándar en Silver (solo disponibles para el XF Sportbrake)	B16F	●	●	●	○	○	Acabado de los raíles de techo a juego con los contornos de las ventanillas
Puerta del maletero eléctrica	B69B	○	○	○	○	○	De serie en el XF Sportbrake
Portón trasero gestual eléctrico (requiere acceso sin llave y asistencia al estacionamiento trasero)	B69C	○	○	○	○	○	Consulta la página 8
Cierre suave de las puertas (requiere acceso sin llave)	G45B	○	○	○	○	○	Asegura automáticamente el cierre seguro y suave de las puertas con el mínimo esfuerzo
Rejilla frontal cromada y contorno cromado	G12V	—	○	○	—	—	
Marcos de las ventanillas cromados	D53C	●	●	●	○	○	
Contorno de las ventanillas en Gloss Black		—	■	■	●	●	Parte del Black Pack
Kit de carrocería R-Sport		—	—	—	●	—	Incluye paragolpes delantero R-Sport, estribos laterales y alerón trasero del color de la carrocería (solo XF berlina), y branquias laterales en Satin Chrome con insignia R-Sport
Kit de carrocería S		—	—	—	—	●	Incluye delantero frontal S, estribos laterales y faldón trasero en Gloss Black, alerón trasero del color de la carrocería (solo XF berlina) y branquias laterales en Satin Chrome
Eliminación de insignia del motor	B05H	○	○	○	○	—	Elimina la insignia indicativa de la versión del motor

2 ELIGE TUS CARACTERÍSTICAS OPCIONALES

 Configura tu vehículo en jaguar.es

CARACTERÍSTICAS Y ACABADOS EXTERIORES [CONTINUACIÓN]

		PURE	PRESTIGE	PORTFOLIO	R-SPORT	S	
CRISTALES Y RETROVISORES EXTERIORES							
CÓDIGO							DESCRIPCIÓN
Parabrisas reflectante infrarrojo (solo cristal frontal)	D97B	○	○	○	○	○	El parabrisas refleja los rayos infrarrojos para mantener más fresco el interior del XF
Parabrisas térmico con limpiaparabrisas con eyectores térmicos	D96A	○	○	○	○	○	
Cristal Privacy	H75A	○	○	○	○	○	
Retровisores exteriores antideslumbrante térmicos con plegado eléctrico y luces de aproximación (requieren retrovisor interior antideslumbrante)	B28P	○	○	○	○	○	
FAROS E ILUMINACIÓN							
Faros halógenos con luces de conducción diurna		●	—	—	—	—	
Faros bixenón con luces de conducción diurna LED "J Blade", nivelación automática y lavafaros eléctrico	D90L	○	●	●	●	●	
Faros LED con luces LED diurnas "J-Blade", faros adaptativos, luces de curva, cambio automático de luces cortas-largas y lavafaros automáticos	D90T	○	○	○	○	○	Consulta la página 10
REMOLQUE							
Enganche de remolque desmontable	C05C	○	○	○	○	○	El enganche de remolque no está disponible para el XF Sportbrake con llantas de 20" si se ha instalado una rueda de repuesto de emergencia
Enganche de remolque eléctrico*	C05B	○	○	○	○	○	El enganche de remolque no está disponible con llantas de 20" si se ha instalado una rueda de repuesto de emergencia en el XF Sportbrake
COLOR EXTERIOR (Consulta las páginas 70-71 para ver la gama completa de colores)							
Pintura sólida		●	●	●	●	●	Consulta la página 70
Pintura metalizada		○	○	○	○	○	Consulta las páginas 70-71
Pintura Premium		○	○	○	○	○	Consulta la página 71
LLANTAS (La disponibilidad de llantas varía en función del motor elegido. Consulta las páginas 72-73 para ver la gama completa de llantas)							
Sistema Jaguar de reparación de neumáticos		●	●	●	●	●	
Rueda de repuesto de emergencia (18")	C40D	○	○	○	○	○	No disponible para el XF Sportbrake con llantas de 20" si se ha instalado enganche de remolque
Sistema de control de presión de neumáticos		●	●	●	●	●	

* No disponible en los XF Sportbrake con motores diésel de 4 cilindros, 2.0 litros y 120 kW (163 CV). Límite de remolque reducido en los XF berlina con motores diésel de 4 cilindros, 2.0 litros y 120 kW (163 CV).

** Solo disponible para asientos deportivos de piel Grained (B41T).

● De serie ○ Opcional — No disponible ■ Parte del paquete

Para obtener más información, consulta con tu concesionario Jaguar.

Para ver el listado completo de características y packs opcionales, consulta la Guía de Precios y Especificaciones del XF o configura tu vehículo online en jaguar.es

ASIENTOS Y ACABADOS INTERIORES

		PURE	PRESTIGE	PORTFOLIO	R-SPORT	S	
ASIENTOS	CÓDIGO						DESCRIPCIÓN
Asientos delanteros térmicos	F53A	○	○	○	○	○	
Asientos delanteros y traseros térmicos	F53B	—	○	○	○	○	
Asientos delanteros climatizados (requiere asientos en piel y soporte lumbar con ajuste eléctrico en cuatro movimientos)	F53F	—	○	○	○	○	Asientos delanteros calefactados y refrigerados
Asientos delanteros climatizados y traseros térmicos (requiere asientos de piel y soporte lumbar con ajuste eléctrico de 4 posiciones)	F53C	—	○	○	○	○	Asientos delanteros y traseros calefactados y refrigerados
Asiento delantero con ajuste manual en ocho movimientos y función de reclinación eléctrica (de serie solamente con motor diésel de 2.0 litros, 4 cilindros y 120 kW / 163 CV)		●	—	—	—	—	
Asientos delanteros con ajuste eléctrico en diez movimientos y reposacabezas con ajuste manual (opcional solamente con motor diésel de 2.0 litros, 4 cilindros y 120 kW/163 CV)	Z03V	○/●	●	●	●	●	
Soporte lumbar con ajuste eléctrico en cuatro movimientos (disponible solamente con asientos ajustables en diez movimientos)	F52A	○	○	○	○	○	
Función memoria para el asiento del conductor (disponible solamente con asientos ajustables en diez movimientos)		■	■	■	■	■	Ajusta el asiento del conductor, los retrovisores y la columna de dirección. Solo disponible en el Memory Pack con y sin retrovisores exteriores con plegado eléctrico
Asientos deportivos delanteros con ajuste eléctrico en 18 movimientos		—	—	—	■**	■	Con ajuste de altura de los reposacabezas, soporte lumbar con ajuste eléctrico de 4 posiciones y función de memoria para los asientos del conductor y el acompañante. Solo disponible con la mejora del asiento Premium con Memory Pack
Asientos delanteros premium con ajuste eléctrico de 20 movimientos		—	—	■	—	—	Con ajuste manual de la altura del reposacabezas, ajuste eléctrico en cuatro movimientos del soporte lumbar y función de memoria para los asientos del conductor y el acompañante. Solo disponible con la mejora del asiento Premium con Memory Pack
Asientos deportivos de piel Grained	B41T	—	—	—	○	○	
Asiento trasero abatible 40:20:40 (de serie en todos los XF Sportbrake).	H48W	○	○	○	○	○	

ACABADOS INTERIORES

Consulta las páginas 90-91 para ver la gama completa de acabados interiores

TECHO Y CARACTERÍSTICAS INTERIORES

TECHO						
Techo en Light Oyster	HAMT	●	●	●	○	○
Techo en Ebony	HPDB	○	○	○	●	●
Techo en Suede cloth	H01D	○	○	○	○	○

2 ELIGE TUS CARACTERÍSTICAS OPCIONALES

 Configura tu vehículo en jaguar.es

TECHO Y CARACTERÍSTICAS INTERIORES [CONTINUACIÓN]		PURE	PRESTIGE	PORTFOLIO	R-SPORT	S	
CARACTERÍSTICAS INTERIORES	CÓDIGO						DESCRIPCIÓN
Estribos metálicos iluminados con inscripción "Jaguar"	F28F	—	○	○	○	○	
Alfombrillas	H69H	○	●	●	●	●	
Alfombrillas Premium	H69K	○	○	○	○	○	
Pedales deportivos en acabado brillante	G48S	○	○	○	○	●	
Volante de piel granulada suave		●	—	—	—	—	
Volante deportivo de piel granulada suave (solo disponible para el XF berlina)		—	●	●	—	—	
Volante de piel granulada con distintivo R-Sport		—	—	—	●	—	
Volante de piel granulada suave con distintivo S		—	—	—	—	●	
Volante térmico (requiere asientos delanteros térmicos)	F97A	○	○	○	○	○	
Columna de dirección con ajuste eléctrico	D07J	○	○	○	○	○	
Retrovisor interior antideslumbrante	B68B	○	○	○	○	●	
Climatizador programable con función de calefacción activable a distancia	H10F	○	○	○	○	○	
Climatizador en cuatro zonas con dos tomas de corriente adicionales (requiere sensor de calidad del aire y guantera refrigerada)*	C88G	○	○	○	○	○	Consulta la página 112
Sensor de calidad del aire y guantera refrigerada	C89A, B23H	○	○	○	○	○	
Ionización para el aire del habitáculo (solo disponible para el XF Sportbrake)	J95B	○	○	○	○	○	Consulta la página 15
Cortinillas manuales para las ventanillas traseras laterales	H73B	○	○	○	○	○	
Cortinilla trasera eléctrica (no disponible para el XF Sportbrake)	H76G	○	○	○	○	○	
Cortina de techo gestual opcional (solo disponible para el XF Sportbrake. Requiere techo panorámico fijo. No disponible con Dual View. Si se instala, elimina el estuche para las gafas de sol)	17AB	○	○	○	○	○	Consulta la página 21
Iluminación interior ambiental	B65A	○	●	●	●	●	
Iluminación interior completa configurable en diez tonalidades de luz	B65B	○	○	○	○	○	Consulta la página 17
Paquete para fumadores	A03B	○	○	○	○	○	Incluye un único cenicero delantero, un único encendedor y dos soportes con ceniceros en los huecos de almacenamiento de las puertas delanteras
Dos tomas de corriente adicionales	D72B	○	○	○	○	○	Toma de corriente adicional de 12 V en la consola central trasera y en el maletero
Raíles del maletero (solo disponibles para el XF Sportbrake)	H52C	○	○	○	○	○	Consulta la página 21

* No disponible en motores diésel de 2,0 litros, 4 cilindros y 120 kW (163 CV).

● De serie ○ Opcional — No disponible

Para obtener más información, consulta con tu concesionario Jaguar.

Para ver el listado completo de características y packs opcionales, consulta la Guía de Precios y Especificaciones del XF o configura tu vehículo online en jaguar.es

SEGURIDAD Y PROTECCIÓN

SEGURIDAD Y PROTECCIÓN	CÓDIGO	PURE	PRESTIGE	PORTFOLIO	R-SPORT	S	DESCRIPCIÓN
Control de aparcamiento delantero (requiere control de aparcamiento trasero)	C13A	○	○	○	○	○	
Control de aparcamiento trasero	C11A	○	○	○	○	○	
Cámara trasera (requiere Control de aparcamiento trasero)	C14A	○	○	○	○	○	
Sistema de cámaras Surround (requiere retrovisores con plegado eléctrico y control de aparcamiento trasero)	C14D	○	○	○	○	○	Consulta la página 52
Park Assist (requiere Control de aparcamiento delantero y trasero)	C18B	○	○	○	○	○	Consulta la página 52
Control de aparcamiento 360° (requiere control de aparcamiento delantero y trasero)	C17A	○	○	○	○	○	Consulta la página 52
Mando de apertura de garaje HomeLink® (requiere retrovisor interior electrocrómico)	B39N	○	○	○	○	○	
Asistente de mantenimiento en carril y monitorización del estado del conductor	H72D	○	○	○	○	○	Consulta la página 52
Monitor de ángulo muerto y detección de tráfico al desplazarse marcha atrás (requiere retrovisores con plegado eléctrico y control de aparcamiento trasero)	H71C	○	○	○	○	○	Consulta la página 52
Monitor de ángulo muerto (requiere retrovisores eléctricos con plegado eléctrico y asistencia al aparcamiento trasero)	H71D	○	○	○	○	○	Consulta la página 52
Reconocimiento de señales de tráfico con limitador de velocidad adaptativo (requiere navegación)	A41B	○	○	○	○	○	Consulta la página 52
Jaguar Smart Key System con sistema de arranque sin llave	F04B	○	○	○	○	○	
Activity Key (solo disponible para el XF Sportbrake)	F05D	○	○	○	○	○	Consulta la página 19

2 ELIGE TUS CARACTERÍSTICAS OPCIONALES

 Configura tu vehículo en jaguar.es

INFOENTRETENIMIENTO Y CONECTIVIDAD INCONTROL

		PURE	PRESTIGE	PORTFOLIO	R-SPORT	S	
CARACTERÍSTICAS DISPONIBLES SOLO CON TOUCH							
Touch con pantalla táctil de 203 mm (8")		●	●	●	●	●	Consulta la página 46
Cuadro de instrumentos con pantalla TFT central de 127 mm (5")		●	●	●	●	●	Consulta la página 45
Navegación	G61C	○	○	○	○	○	Consulta la página 47
Sistema de sonido Jaguar (80 W).		●	●	●	●	●	Consulta las páginas 50-51
Sistema de sonido Meridian™ (380W)	B44V	○	○	○	○	○	Consulta las páginas 50-51
Connect	Z77F	○	○	○	○	○	Consulta las páginas 46-47
CARACTERÍSTICAS DISPONIBLES SOLO CON EL SISTEMA OPCIONAL TOUCH PRO							
Touch Pro con pantalla táctil de 259 mm (10,2"), cuadro de instrumentos virtual de alta definición de 312 mm (12,3"), sistema Navigation Pro y sistema de sonido envolvente Meridian™ (380 W)	Z59X	○	○	○	○	○	Consulta las páginas 48-49
Touch Pro con pantalla táctil de 259 mm (10,2"), cuadro de instrumentos virtual de alta definición de 312 mm (12,3"), sistema Navigation Pro y sistema de sonido envolvente Meridian™ (825 W)	Z59Y	○	○	○	○	○	Consulta las páginas 48-49
Connect Pro Pack	Z77G	○	○	○	○	○	Consulta la página 49
Pantalla táctil de 259 mm (10,2") con tecnología Dual View	D70E	○	○	○	○	○	Consulta la página 49
Sintonizador de televisión digital	G61D	○	○	○	○	○	Consulta la página 45
CARACTERÍSTICAS DISPONIBLES CON TOUCH O TOUCH PRO							
Protect		●	●	●	●	●	Incluye llamada de emergencia SOS, asistencia en carretera optimizada Jaguar y la aplicación para smartphone Remote Essentials. Consulta la página 45
Secure Tracker	D44A	○	○	○	○	○	Seguimiento de vehículos robados disponible a través de una aplicación para smartphone. Consulta la página 45
Head-up Display con parabrisas reflectante infrarrojo	Z13A	○	○	○	○	○	Consulta la página 43
Radio DAB	B51A	○	○	○	○	○	Consulta la página 45
InControl Apps	H57A	○	○	○	○	○	Consulta la página 47

* No disponible en motores diésel de 2.0 litros, 4 cilindros y 120 kW (163 CV).

● De serie ○ Opcional — No disponible

Para obtener más información, consulta con tu concesionario Jaguar.

Para ver el listado completo de características y packs opcionales, consulta la Guía de Precios y Especificaciones del XF o configura tu vehículo online en jaguar.es

PACKS OPCIONALES

		PURE	PRESTIGE	PORTFOLIO	R-SPORT	S	
	CÓDIGO						DESCRIPCIÓN
Cold Climate Pack	Z88D	○	○	○	○	○	Incluye parabrisas térmicos con limpiaparabrisas con eyectores térmicos, volante térmico y asientos delanteros y traseros térmicos (en Pure solo asientos delanteros térmicos)
Power Convenience Pack (no disponible para el XF Sportbrake)	Z28B	○	○	○	○	○	Incluye acceso sin llave, portón trasero gestual eléctrico y dos tomas de corriente adicionales
Parking Pack	Z68S	○	○	○	○	○	Incluye control de aparcamiento delantero y trasero y cámara trasera
Advanced Park Assist Pack	Z68T	○	○	○	○	○	Incluye las características del Parking Pack y, además, control de aparcamiento 360° y Park Assist. Consulta la página 52
Advanced Parking Assist Pack con sistema de cámaras Surround	Z68U	○	○	○	○	○	Incluye todas las características de Advanced Parking Assist Pack y además sistema de cámaras Surround (en lugar de la cámara de visión trasera). Consulta la página 52
Active Safety Pack	Z76C	○	○	○	○	○	Incluye control de cruce adaptativo con sistema de seguridad a baja velocidad (disponible solamente con transmisión automática), asistencia de permanencia en carril con monitor del estado del conductor, monitor de ángulo muerto y detección de tráfico al desplazarse marcha atrás (requiere retrovisores con plegado eléctrico y control de aparcamiento trasero)
Black Pack	Z93L	—	○	○	○	○	Incluye rejilla frontal y contorno, branquias laterales, embellecedor del portón del maletero, contorno de las ventanillas y secciones del kit de la carrocería en Gloss Black (excepto los modelos S; incluye raíles de techo en Gloss Black para el XF Sportbrake)
Memory Pack sin retrovisores con plegado eléctrico	Z15X	○	○	○	○	○	Consta de retrovisores térmicos con función de memorización, columna de dirección con ajuste eléctrico, función de memoria en el asiento del conductor y asientos delanteros con ajuste eléctrico en diez movimientos
Memory Pack con retrovisores con plegado eléctrico	Z15Y	○	○	○	○	○	Consta de retrovisores exteriores térmicos, antideslumbrantes con plegado eléctrico con función de memoria y luces de aproximación, retrovisor interior antideslumbrante, columna de dirección con ajuste eléctrico, función de memoria en el asiento del conductor y asientos delanteros con ajuste eléctrico en diez movimientos
Memory Pack con asientos Premium	Z16U	—	—	○	○	○	Consta de retrovisores exteriores térmicos, antideslumbrantes con plegado eléctrico, función de memoria y luces de aproximación; retrovisor interior antideslumbrante; columna de dirección con ajuste eléctrico; función de memoria para el asiento del conductor y del acompañante; asientos delanteros deportivos con ajuste eléctrico de 18 posiciones, o asientos Luxury delanteros con ajuste eléctrico de 20 posiciones
Rear Comfort Pack*	Z12A	○	○	○	○	○	Incluye asientos delanteros y traseros térmicos (en Pure solo asientos delanteros térmicos), climatizador de cuatro zonas, cortinillas manuales en las ventanillas traseras y cortinilla trasera eléctrica
Sportbrake Convenience Pack (solo disponible para el XF Sportbrake)	Z29F	○	○	○	○	○	Incluye portón trasero gestual eléctrico, acceso sin llave, Activity Key y raíles del maletero

3 ELIGE TU COLOR

 Configura tu vehículo en jaguar.es

SÓLIDO

Fuji White

Narvik Black

METALIZADO

Yulong White

Santorini Black

Indus Silver

Corris Grey

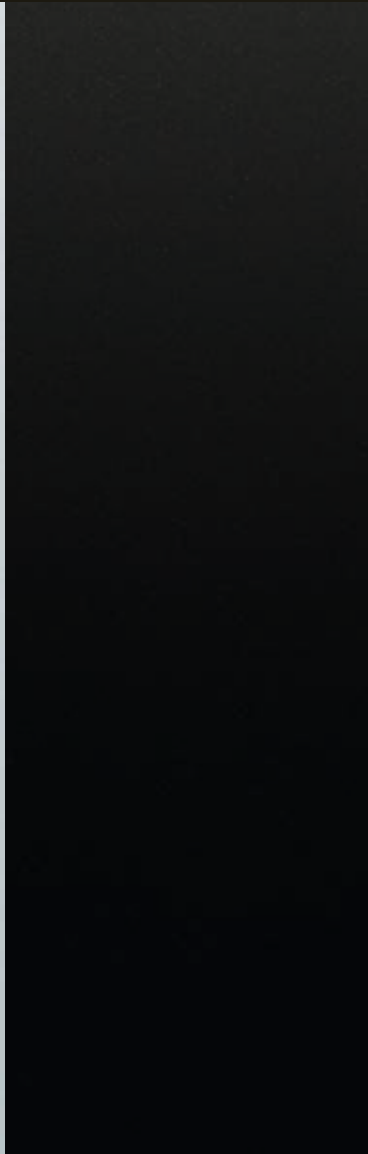
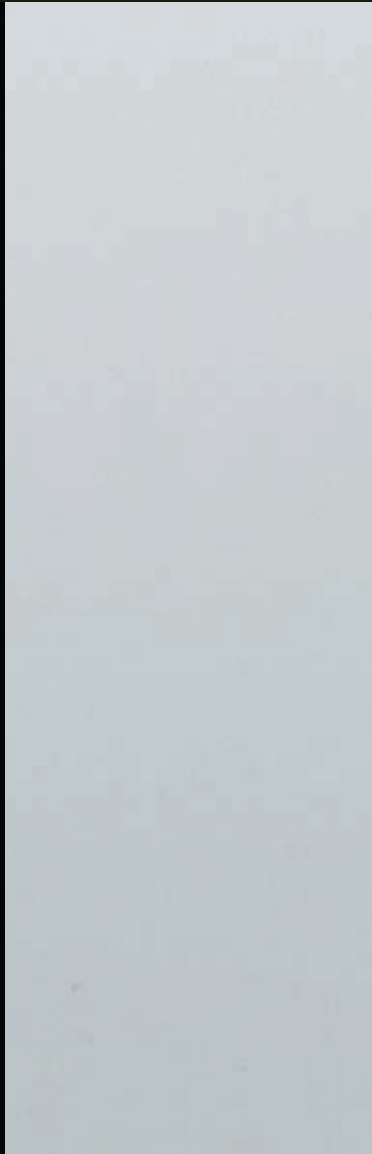
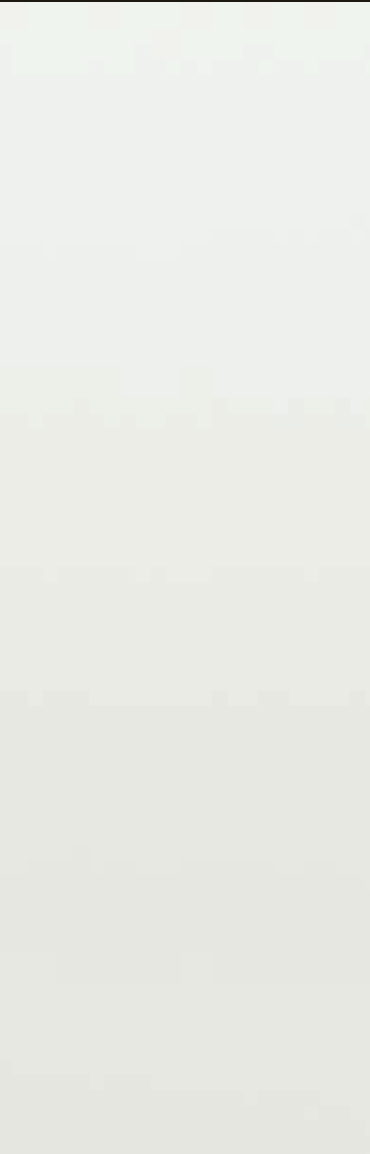

Loire Blue



Caesium Blue



Firenze Red



Rossello Red



GAMA PREMIUM

Carpathian Grey

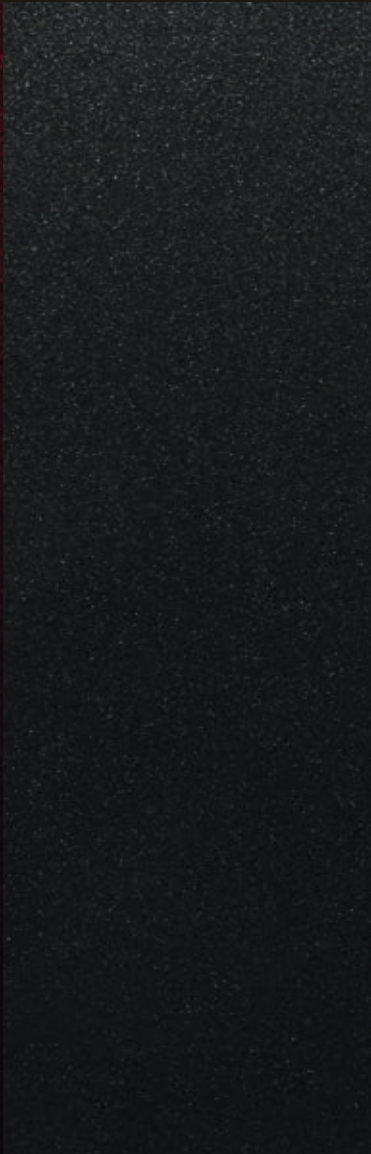

Silicon Silver



4 ELIGE TUS LLANTAS

 Configura tu vehículo en jaguar.es



17" DE 10 RADIOS
STYLE 1017 ^{1*}



17" DE 15 RADIOS
STYLE 1016 ²



17" DE 9 RADIOS
STYLE 9005 ²



18" DE 5 RADIOS
STYLE 5034^{**}



18" DE 7 RADIOS
DOBLES
STYLE 7011^{**}

ACABADO DE LLANTAS DE ALEACIÓN	Silver	Silver	Silver	Silver	Silver
LLANTA DE ALEACIÓN/TAMAÑO	7,5J x 17"	7,5J x 17"	7,5J x 17"	8,0J x 18"	8,0J x 18"
TAMAÑO DE NEUMÁTICO	225/55 R17	225/55 R17	225/55 R17	245/45 R18	245/45 R18
CÓDIGO	C54A	C54B	C54C	C53R	C53S
Pure	—	● ^{5†}	○ ^{**} /● ^{3**}	○/● ⁴	○
Prestige	○	● ^{5†}	○/● ^{3**}	○/● ⁴	○
Portfolio	—	—	—	○	●
R-Sport	—	—	—	○	○
S	—	—	—	—	—



18" DE 5 RADIOS
DOBLES
STYLE 5033^{**}



18" DE 5 RADIOS
DOBLES
STYLE 5033^{**}



18" DE 5 RADIOS
DOBLES
STYLE 5033^{**}



19" DE 7 RADIOS
DOBLES
STYLE 7012^{**}



19" DE 7 RADIOS
DOBLES
STYLE 7013^{**}

ACABADO DE LLANTAS DE ALEACIÓN	Silver	Contrast/Diamond Turned	Gloss Black	Silver	Silver
LLANTA DE ALEACIÓN/TAMAÑO	8,0J x 18"	8,0J x 18"	8,0J x 18"	8,0J x 19"	8,0J x 19"
TAMAÑO DE NEUMÁTICO	245/45 R18	245/45 R18	245/45 R18	245/40 R19	245/40 R19
CÓDIGO	C53T	C53P	C530	C53U	C53V
Pure	○	○	○	○	○
Prestige	○	○	○	○	○
Portfolio	○	○	○	○	○
R-Sport	●	○	○	○	○
S	—	—	—	○	○

● De serie ○ Opcional — No aplicable

* No disponible para el XF Sportbrake. ** No disponible con motores diésel de 4 cilindros, 2.0 litros y 120 kW (163 CV).

† De serie en el XF Sportbrake con motores de 4 cilindros, 2.0 litros y 120 kW (163 CV). ‡ Opcional en el XF Sportbrake con motores gasolina de 4 cilindros, 2.0 litros y 184 kW (250 CV) con tracción trasera.



19" DE 7 RADIOS
DOBLES
STYLE 7013**



19" DE 10 RADIOS
STYLE 1018**



19" DE 5 RADIOS
STYLE 5035**



19" DE 5 RADIOS
STYLE 5035**



20" DE 9 RADIOS
DOBLES
STYLE 9004**

ACABADO DE LLANTAS DE ALEACIÓN	Contrast/Diamond Turned	Silver	Gloss Dark Grey/Diamond Turned	Gloss Black	Silver
LLANTA DE ALEACIÓN/TAMAÑO	8,0J x 19"	8,0J x 19"	8,0J x 19"	8,0J x 19"	8,5J x 20"
TAMAÑO DE NEUMÁTICO	245/40 R19	245/40 R19	245/40 R19	245/40 R19	255/35 R20
CÓDIGO	C53Z	C53W	C53Y	C53X	C53H
Pure	<input type="radio"/>	<input type="radio"/>	<input type="radio"/>	<input type="radio"/>	<input type="radio"/>
Prestige	<input type="radio"/>	<input type="radio"/>	<input type="radio"/>	<input type="radio"/>	<input type="radio"/>
Portfolio	<input type="radio"/>	<input type="radio"/>	<input type="radio"/>	<input type="radio"/>	<input type="radio"/>
R-Sport	<input type="radio"/>	<input type="radio"/>	<input type="radio"/>	<input type="radio"/>	<input type="radio"/>
S	<input type="radio"/>	<input type="radio"/>	<input checked="" type="radio"/>	<input type="radio"/>	<input type="radio"/>



20" DE 9 RADIOS
DOBLES
STYLE 9004**



20" DE 5 RADIOS
DOBLES
STYLE 5071**



20" DE 5 RADIOS
DOBLES
STYLE 5031**



20" DE 5 RADIOS
DOBLES
STYLE 5031**



20" DE 5 RADIOS
DOBLES
STYLE 5036**

ACABADO DE LLANTAS DE ALEACIÓN	Contrast/Diamond Turned	Silver	Gloss Dark Grey/Diamond Turned	Gloss Black	Gloss Dark Grey/Diamond Turned
LLANTA DE ALEACIÓN/TAMAÑO	8,5J x 20"	8,5J x 20"	8,5J x 20"	8,5J x 20"	8,5J x 20"
TAMAÑO DE NEUMÁTICO	255/35 R20	255/35 R20	255/35 R20	255/35 R20	255/35 R20
CÓDIGO	C53J	C53K	C53F	C53L	C53G
Pure	<input type="radio"/>	<input type="radio"/>	<input type="radio"/>	<input type="radio"/>	<input type="radio"/>
Prestige	<input type="radio"/>	<input type="radio"/>	<input type="radio"/>	<input type="radio"/>	<input type="radio"/>
Portfolio	<input type="radio"/>	<input type="radio"/>	<input type="radio"/>	<input type="radio"/>	<input type="radio"/>
R-Sport	<input type="radio"/>	<input type="radio"/>	<input type="radio"/>	<input type="radio"/>	<input type="radio"/>
S	<input type="radio"/>	<input type="radio"/>	<input type="radio"/>	<input type="radio"/>	<input type="radio"/>

¹Disponible solo para modelos XF berlina con motores diésel de 4 cilindros, 2.0 litros y 120 kW (163 CV). ²Disponible solo para motores de 4 cilindros. ³De serie en el XF Sportbrake.
⁴Opcional para el XF berlina y el XF Sportbrake con motores de 4 cilindros; de serie con los motores V6. ⁵No disponible para el XF Sportbrake con motores diésel de 132/177 kW (180/240CV).
 La disponibilidad de características de serie y opcionales puede variar en función del mercado y de los modelos. En el XF Sportbrake, 19" es el tamaño de llantas máximo permisible para la instalación de enganche de remolque desmontable (C05C) y enganche de remolque eléctrico (C05B).

5 ELIGE TU INTERIOR

 Configura tu vehículo en jaguar.es

PURE						
	ASIENTO CON PESPUNTE A JUEGO	SALPICADERO SUPERIOR CON PESPUNTE A JUEGO	CÓDIGOS DE TAPICERÍA Y OPCIONES INTERIORES	REVESTIMIENTO DE TECHO EN MORZINE*	MOQUETA	ACABADO INTERIOR
Estándar						
Asientos de tela premium (solo en países de la UE)	Ebony con Ebony	Ebony con Ebony	TR23	Ebony** o Light Oyster	Ebony	Gloss Black
	Latte con Latte	Espresso con Espresso	TR24	Light Oyster	Espresso	Gloss Black
PRESTIGE						
	ASIENTO CON PESPUNTE A JUEGO	SALPICADERO SUPERIOR CON PESPUNTE A JUEGO	CÓDIGOS DE TAPICERÍA Y OPCIONES INTERIORES	REVESTIMIENTO DE TECHO EN MORZINE*	MOQUETA	ACABADO INTERIOR
Estándar						
Asientos de piel Grained	Ebony con Ebony	Ebony con Ebony	TR26	Ebony** o Light Oyster	Ebony	Gloss Black
	Latte con Latte	Espresso con Espresso	TR27	Light Oyster	Espresso	Gloss Black
	Light Oyster con Light Oyster	Oyster con Oyster	TR28	Light Oyster	Oyster	Gloss Black
PORTFOLIO						
	ASIENTO CON PESPUNTE A JUEGO	SALPICADERO SUPERIOR CON PESPUNTE A JUEGO	CÓDIGOS DE TAPICERÍA Y OPCIONES INTERIORES	REVESTIMIENTO DE TECHO EN MORZINE*	MOQUETA	ACABADO INTERIOR
Estándar						
Asientos de piel Windsor	Ebony con Ebony	Ebony con Ebony	TR37	Ebony** o Light Oyster	Ebony	Gloss Figured Ebony
	Latte con Latte	Espresso con Espresso	TR38	Light Oyster	Espresso	Gloss Figured Ebony
	Light Oyster con Light Oyster	Oyster con Oyster	TR39	Light Oyster	Oyster	Gloss Figured Ebony
	Espresso con Espresso	Espresso con Espresso	TR40	Light Oyster	Espresso	Gloss Figured Ebony
	Siena Tan con Siena Tan	Ebony con Ebony	TR41	Ebony** o Light Oyster	Ebony	Gloss Figured Ebony

* Guarnecido de techo de ante disponible de forma opcional.

** Guarnecido de techo en Ebony disponible de forma opcional.

† Guarnecido de techo en Light Oyster disponible de forma opcional.

R-SPORT						
	ASIENTO BICOLOR CON PESPUNTES EN CONTRASTE	PARTE SUPERIOR DEL SALPICADERO CON PESPUNTES EN CONTRASTE	CÓDIGOS DE TAPICERÍA Y OPCIONES INTERIORES	REVESTIMIENTO DE TECHO EN MORZINE*	MOQUETA	ACABADO INTERIOR
Estándar						
Asientos deportivos de piel Grained con inserciones en Technical Mesh	Ebony/Ebony con Light Oyster	Ebony con Light Oyster	TR29	Ebony o Light Oyster†	Ebony	Gloss Black
Opciones						
Asientos deportivos de piel Grained	Ebony/Ebony con Light Oyster	Ebony con Light Oyster	TR29 + B41T	Ebony o Light Oyster†	Ebony	Gloss Black
	Ebony/Pimento con Pimento	Ebony con Pimento	TR30 + B41T	Ebony o Light Oyster†	Ebony	Gloss Black
	Ebony/Light Oyster con Light Oyster	Ebony con Light Oyster	TR31 + B41T	Ebony o Light Oyster†	Ebony	Gloss Black
	Brogue/Brogue con Light Oyster	Ebony con Light Oyster	TR32 + B41T	Ebony o Light Oyster†	Ebony	Gloss Black
S						
	ASIENTO BICOLOR CON PESPUNTES EN CONTRASTE	PARTE SUPERIOR DEL SALPICADERO CON PESPUNTES EN CONTRASTE	CÓDIGOS DE TAPICERÍA Y OPCIONES INTERIORES	REVESTIMIENTO DE TECHO EN MORZINE*	MOQUETA	ACABADO INTERIOR
Estándar						
Asientos deportivos de piel Grained con inserciones Suedecloth	Ebony/Ebony con Light Oyster	Ebony con Light Oyster	TR33	Ebony o Light Oyster†	Ebony	Grey Figured Ebony
	Pimento/Ebony con Ebony	Ebony con Pimento	TR34	Ebony o Light Oyster†	Ebony	Grey Figured Ebony
Opciones						
Asientos deportivos de piel Grained	Ebony/Ebony con Light Oyster	Ebony con Light Oyster	TR33 + B41T	Ebony o Light Oyster†	Ebony	Grey Figured Ebony
	Pimento/Ebony con Ebony	Ebony con Pimento	TR34 + B41T	Ebony o Light Oyster†	Ebony	Grey Figured Ebony
	Light Oyster/Ebony con Ebony	Ebony con Light Oyster	TR35 + B41T	Ebony o Light Oyster†	Ebony	Grey Figured Ebony
	Brogue/Brogue con Light Oyster	Ebony con Light Oyster	TR36 + B41T	Ebony o Light Oyster†	Ebony	Grey Figured Ebony

5 ELIGE TU INTERIOR

⚙️ Configura tu vehículo en jaguar.es

Interior mostrado: Asientos de tela en Ebony con salpicadero en Ebony, embellecedor de aluminio en Morse Code, acabado interior en Gloss Black y revestimiento de techo opcional en Ebony.



PURE

COMBINACIONES DE COLORES INTERIORES

DE SERIE

1	2	3	4	5	6
ASIENTO CON PESPUNTE A JUEGO	ACABADO INTERIOR	REVESTIMIENTO DE TECHO EN MORZINE*	PARTE SUPERIOR DEL SALPICADERO CON PESPUNTES A JUEGO	ACABADO	ALFOMBRILLAS
					
Ebony	Gloss Black	Ebony** o Light Oyster	Ebony con Ebony	Aluminio Morse Code	Ebony
					
Latte	Gloss Black	Light Oyster	Espresso con Espresso	Aluminio Morse Code	Espresso

OPCIONES DE ACABADOS INTERIORES

Acabados interiores en fibra de carbono, Satin Ash Burr, Gloss Figured Ebony, Grey Figured Ebony, Satin Fine Line, Satin Rosewood o Gloss Burr Walnut

* Guarnecido de techo de ante disponible de forma opcional.
** Guarnecido de techo en Ebony disponible de forma opcional.

5 ELIGE TU INTERIOR

⚙️ Configura tu vehículo en jaguar.es

















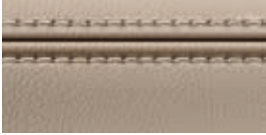

Interior mostrado: Asientos de piel granulada en Ebony con respaldos a juego en Ebony, salpicadero en Ebony, embellecedor de aluminio en Morse Code, acabado interior en Gloss Black y revestimiento de techo en Ebony opcional.



PRESTIGE

COMBINACIONES DE COLORES INTERIORES

DE SERIE

1	2	3	4	5	6
ASIENTO CON PESPUNTE A JUEGO	ACABADO INTERIOR	REVESTIMIENTO DE TECHO EN MORZINE*	PARTE SUPERIOR DEL SALPICADERO CON PESPUNTES A JUEGO	ACABADO	ALFOMBRILLAS
 Ebony con Ebony	 Gloss Black	 Ebony** o Light Oyster	 Ebony con Ebony	 Aluminio Morse Code	 Ebony
 Latte con Latte	 Gloss Black	 Light Oyster	 Espresso con Espresso	 Aluminio Morse Code	 Espresso
 Light Oyster con Light Oyster	 Gloss Black	 Light Oyster	 Oyster con Oyster	 Aluminio Morse Code	 Oyster

OPCIONES DE ACABADOS INTERIORES

Acabados interiores en fibra de carbono, Satin Ash Burr, Gloss Figured Ebony, Grey Figured Ebony, Satin Fine Line, Satin Rosewood o Gloss Burr Walnut

* Guarnecido de techo de ante disponible de forma opcional.
** Guarnecido de techo en Ebony disponible de forma opcional.

5 ELIGE TU INTERIOR

⚙️ Configura tu vehículo en jaguar.es











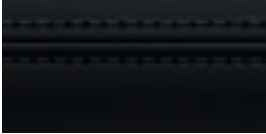

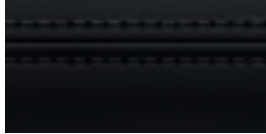















Interior mostrado: Asientos de piel Windsor en Latte con respaldos en Latte a juego, salpicadero en Espresso, embellecedor de aluminio en Morse Code, acabado interior en Gloss Figured Ebony y revestimiento de techo en Light Oyster.

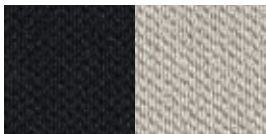

PORTFOLIO

COMBINACIONES DE COLORES INTERIORES

DE SERIE

1	2	3	4	5	6
ASIENTO CON PESPUNTE A JUEGO	ACABADO INTERIOR	REVESTIMIENTO DE TECHO EN MORZINE*	PARTE SUPERIOR DEL SALPICADERO CON PESPUNTES A JUEGO	ACABADO	ALFOMBRILLAS
 Ebony con Ebony	 Gloss Figured Ebony	 Ebony** o Light Oyster	 Ebony con Ebony	 Aluminio Morse Code	 Ebony
 Latte con Latte	 Gloss Figured Ebony	 Light Oyster	 Espresso con Espresso	 Aluminio Morse Code	 Espresso
 Light Oyster con Light Oyster	 Gloss Figured Ebony	 Light Oyster	 Oyster con Oyster	 Aluminio Morse Code	 Oyster
 Espresso con Espresso	 Gloss Figured Ebony	 Light Oyster	 Espresso con Espresso	 Aluminio Morse Code	 Espresso
 Siena Tan con Siena Tan	 Gloss Figured Ebony	 Ebony** o Light Oyster	 Ebony con Ebony	 Aluminio Morse Code	 Ebony

OPCIONES DE ACABADOS INTERIORES

Acabados interiores en Gloss Black, Fibra de carbono, Satin Ash Burr, Grey Figured Ebony, Satin Fine Line, Satin Rosewood o Gloss Burr Walnut

* Guarnecido de techo de ante disponible de forma opcional.
** Guarnecido de techo en Ebony disponible de forma opcional.

5 ELIGE TU INTERIOR

⚙️ Configura tu vehículo en jaguar.es

Interior mostrado: Asientos deportivos de piel granulada en Ebony con inserciones en Ebony Technical Mesh y pespuntos en contraste en Light Oyster, salpicadero en Ebony con pespuntos en contraste en Light Oyster, embellecedor de aluminio en Dark Morse Code, acabado interior en Gloss Black y revestimiento de techo opcional en Light Oyster.



R-SPORT

COMBINACIONES DE COLORES INTERIORES

DE SERIE



OPCIONES DE ACABADOS INTERIORES

Acabados interiores en fibra de carbono, Satin Ash Burr, Gloss Figured Ebony, Grey Figured Ebony, Satin Fine Line, Satin Rosewood o Gloss Burr Walnut

* Guarnecido de techo de ante disponible de forma opcional.

** Guarnecido de techo en Light Oyster disponible de forma opcional.

5 ELIGE TU INTERIOR

⚙️ Configura tu vehículo en jaguar.es











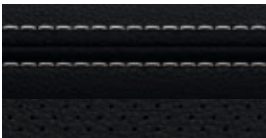

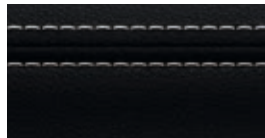





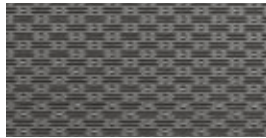

Interior mostrado: Asientos deportivos de piel granulada perforada en Ebony y Light Oyster con respaldos en contraste en Light Oyster, salpicadero en Ebony con respaldos en contraste en Light Oyster, embellecedor de aluminio en Dark Morse Code, acabado interior en Satin Fine Line opcional y revestimiento de techo opcional en Light Oyster.

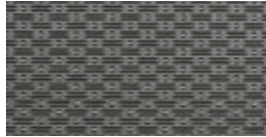

R-SPORT

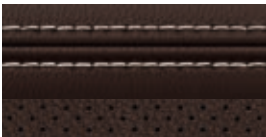
COMBINACIONES DE COLORES INTERIORES

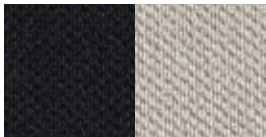
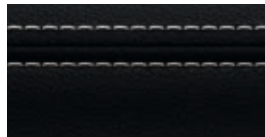
OPCIONES

1	2	3	4	5	6
<p>ASIENTO BICOLOR CON PESPUNTE EN CONTRASTE</p>  <p>Ebony/Ebony con Light Oyster</p>	<p>ACABADO INTERIOR</p>  <p>Gloss Black</p>	<p>REVESTIMIENTO DE TECHO EN MORZINE*</p>  <p>Ebony o Light Oyster**</p>	<p>PARTE SUPERIOR DEL SALPICADERO CON PESPUNTES EN CONTRASTE</p>  <p>Ebony con Light Oyster</p>	<p>ACABADO</p>  <p>Aluminio Dark Morse Code</p>	<p>ALFOMBRILLAS</p>  <p>Ebony</p>
 <p>Ebony/Pimiento con Pimiento</p>	 <p>Gloss Black</p>	 <p>Ebony o Light Oyster**</p>	 <p>Ebony con Pimiento</p>	 <p>Aluminio Dark Morse Code</p>	 <p>Ebony</p>
 <p>Ebony/Light Oyster con Light Oyster</p>	 <p>Gloss Black</p>	 <p>Ebony o Light Oyster**</p>	 <p>Ebony con Light Oyster</p>	 <p>Aluminio Dark Morse Code</p>	 <p>Ebony</p>
 <p>Brogue/Brogue con Light Oyster</p>	 <p>Gloss Black</p>	 <p>Ebony o Light Oyster**</p>	 <p>Ebony con Light Oyster</p>	 <p>Aluminio Dark Morse Code</p>	 <p>Ebony</p>

OPCIONES DE ACABADOS INTERIORES

Acabados interiores en fibra de carbono, Satin Ash Burr, Gloss Figured Ebony, Grey Figured Ebony, Satin Fine Line, Satin Rosewood o Gloss Burr Walnut

* Guarnecido de techo de ante disponible de forma opcional.

** Guarnecido de techo en Light Oyster disponible de forma opcional.

5 ELIGE TU INTERIOR

⚙️ Configura tu vehículo en jaguar.es

Interior mostrado: Asientos deportivos de piel granulada en Ebony con inserciones de ante en Ebony y pespuntos en contraste en Light Oyster, salpicadero en Ebony con pespuntos en contraste en Light Oyster, embellecedor de aluminio en Dark Hex, acabado interior en Grey Figured Ebony y revestimiento de techo en Ebony.



S

COMBINACIONES DE COLORES INTERIORES

DE SERIE

1	2	3	4	5	6
ASIENTO BICOLOR CON PESPUNTE EN CONTRASTE	ACABADO INTERIOR	REVESTIMIENTO DE TECHO EN MORZINE*	PARTE SUPERIOR DEL SALPICADERO CON PESPUNTES EN CONTRASTE	ACABADO	ALFOMBRILLAS
					
Ebony/Ebony con Light Oyster	Grey Figured Ebony	Ebony o Light Oyster**	Ebony con Light Oyster	Aluminio Dark Hex	Ebony
					
Pimento/Ebony con Ebony	Grey Figured Ebony	Ebony o Light Oyster**	Ebony con Pimento	Aluminio Dark Hex	Ebony

OPCIONES DE ACABADOS INTERIORES

Acabados interiores en Gloss Black, Fibra de carbono, Satin Ash Burr, Gloss Figured Ebony, Satin Fine Line, Satin Rosewood o Gloss Burr Walnut

* Guarnecido de techo de ante disponible de forma opcional.

** Guarnecido de techo en Light Oyster disponible de forma opcional.

5 ELIGE TU INTERIOR

⚙️ Configura tu vehículo en jaguar.es

















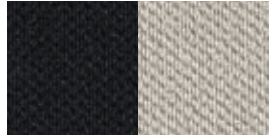
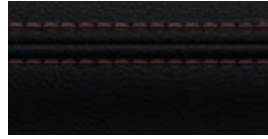

Interior mostrado: Asientos deportivos de piel granulada perforada en Light Oyster y Ebony con respaldos en contraste en Ebony, salpicadero en Ebony con respaldos en contraste en Light Oyster, embellecedor de aluminio en Dark Hex, acabado interior en Grey Figured Ebony y revestimiento de techo en Ebony.

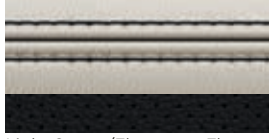

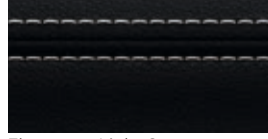
S

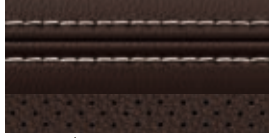
COMBINACIONES DE COLORES INTERIORES

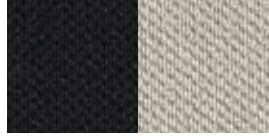
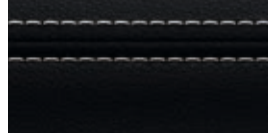
OPCIONES

1	2	3	4	5	6
<p>ASIENTO BICOLOR CON PESPUNTE EN CONTRASTE</p>  <p>Ebony/Ebony con Light Oyster</p>	<p>ACABADO INTERIOR</p>  <p>Grey Figured Ebony</p>	<p>REVESTIMIENTO DE TECHO EN MORZINE*</p>  <p>Ebony o Light Oyster**</p>	<p>PARTE SUPERIOR DEL SALPICADERO CON PESPUNTES EN CONTRASTE</p>  <p>Ebony con Light Oyster</p>	<p>ACABADO</p>  <p>Aluminio Dark Hex</p>	<p>ALFOMBRILLAS</p>  <p>Ebony</p>
 <p>Pimento/Ebony con Ebony</p>	 <p>Grey Figured Ebony</p>	 <p>Ebony o Light Oyster**</p>	 <p>Ebony con Pimento</p>	 <p>Aluminio Dark Hex</p>	 <p>Ebony</p>
 <p>Light Oyster/Ebony con Ebony</p>	 <p>Grey Figured Ebony</p>	 <p>Ebony o Light Oyster**</p>	 <p>Ebony con Light Oyster</p>	 <p>Aluminio Dark Hex</p>	 <p>Ebony</p>
 <p>Brogue/Brogue con Light Oyster</p>	 <p>Grey Figured Ebony</p>	 <p>Ebony o Light Oyster**</p>	 <p>Ebony con Light Oyster</p>	 <p>Aluminio Dark Hex</p>	 <p>Ebony</p>

OPCIONES DE ACABADOS INTERIORES

Acabados interiores en Gloss Black, Fibra de carbono, Satin Ash Burr, Gloss Figured Ebony, Satin Fine Line, Satin Rosewood o Gloss Burr Walnut

* Guarnecido de techo de ante disponible de forma opcional.

** Guarnecido de techo en Light Oyster disponible de forma opcional.

5 ELIGE TU INTERIOR

 Configura tu vehículo en jaguar.es

Acabado interior en Gloss Black

Acabado interior en Carbon Fibre

Acabado interior en Satin Ash Burr

Acabado interior en Gloss Figured Ebony



Acabado interior en Grey Figured Ebony



Acabado interior en Satin Fine Line



Acabado interior en Satin Rosewood



Acabado interior en Gloss Burr Walnut

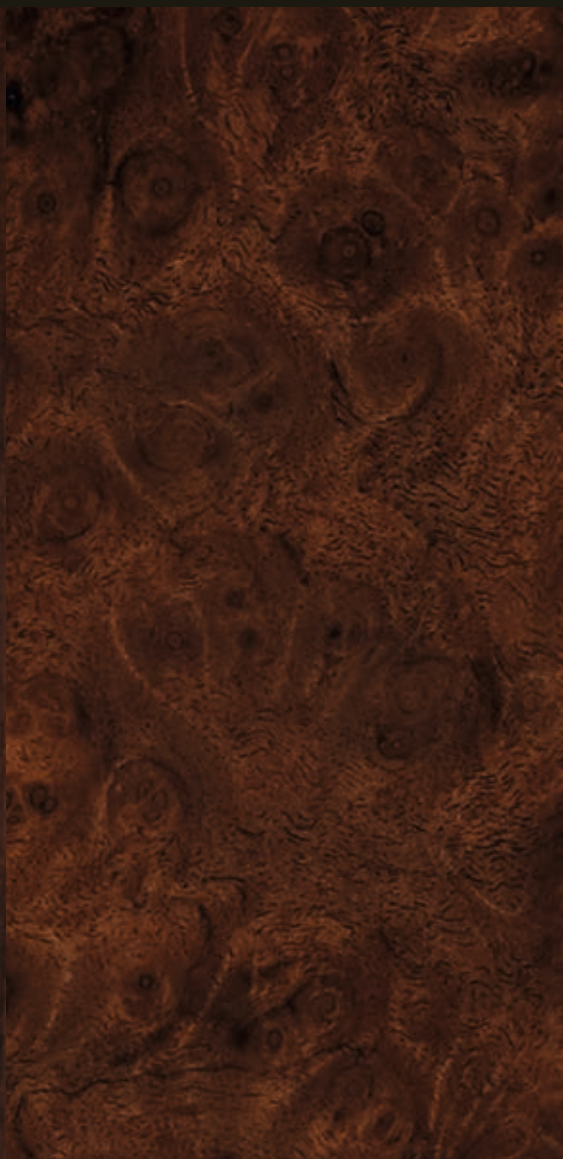

6 ELIGE TUS ACCESORIOS JAGUAR GEAR

La gama de accesorios exclusivos de Jaguar.

 Configura tu vehículo en jaguar.es



Soporte para equipos acuáticos* **C2Z21730**

Un sistema versátil para transportar diversos equipos de deportes acuáticos como tablas de surf, kayaks y windsurf. Se inclina para facilitar la carga/descarga.

* Requiere barras transversales T2H14468.

** No disponible para Pure.

VEHÍCULO MOSTRADO: EL XF S BERLINA EN COLOR YULONG WHITE CON EQUIPAMIENTO OPCIONAL (EN FUNCIÓN DEL MERCADO)



Levas de cambio de aluminio
T2R6547MMU - Aluminium - Solo transmisión automática.
T2R6547CAY - Red - Solo transmisión automática.

Levas de cambio fabricadas en aluminio de primera calidad mecanizado, pulido y anodizado. Confiere un acabado de alta calidad a uno de los elementos táctiles más importantes del vehículo.



Juego de alfombras de moqueta Premium
T2H7171PVJ
T2H7173 - Tracción total

Elegantes alfombras de moqueta de alta calidad de 2050 g/m² con el logotipo de Jaguar estampado y un marco en Nubuck. Las alfombras premium añaden un toque de elegancia al interior.



Reposabrazos central/nevera
T2H7739

Este compartimento permite enfriar o calentar comida y bebidas al tiempo que hace las veces de reposabrazos central trasero. Incluye una cubierta superior de piel, se fija mediante el cinturón de seguridad central y va conectada a la toma auxiliar trasera. Ideal para viajes largos en familia.



Soporte para iPad
T2H7757

El soporte para iPad® de Jaguar se instala en los reposacabezas de los asientos delanteros y es una práctica solución de entretenimiento para los ocupantes de los asientos traseros. Su diseño permite acoplar y extraer un iPad® fácilmente. Compatible para iPads de la segunda a la quinta generación. No compatible para iPad Air o iPad Mini.



Embellecedores de estribos iluminados y personalizados**
T2H17122PVJ

Imprime tu huella personal al XF añadiendo un motivo personalizado a los embellecedores de los estribos y destacándolos con un suave halo de luz azulada.



Alfombras de goma
T2H7742
T2H7743 - Tracción total

Las resistentes alfombras de goma con el logotipo de Jaguar protegen la moqueta de tu vehículo.

6 ELIGE TUS ACCESORIOS JAGUAR GEAR

 Configura tu vehículo en jaguar.es



Branquias laterales en Gloss Black*
T2H19534 - Lado izquierdo
T2H19531 - Lado derecho

Las branquias Jaguar, en acabado Gloss Black, destacan el carácter dinámico del vehículo.



Branquias laterales en fibra de carbono
T2H18318 - Lado izquierdo
T2H18319 - Lado derecho

Las branquias laterales en fibra de carbono de alta calidad añaden un toque de diseño de inspiración deportiva.



Cubiertas de retrovisores en Noble Chrome
T2H26929

Las cubiertas de los retrovisores en Chrome mejoran la apariencia exterior del vehículo.



Cubiertas de espejo en Gloss Black
C2D6067PEC - Lado izquierdo
C2D6066PEC - Lado derecho

Las cubiertas de los retrovisores en Gloss Black destacan el diseño dinámico de los retrovisores exteriores.



Cubiertas de espejo de fibra de carbono
C2P24176 - Lado derecho
C2P24177 - Lado izquierdo

Las cubiertas de espejo en fibra de carbono de alta calidad añaden un toque de diseño de inspiración deportiva.



Embellecedor exterior de maletero - Gloss Black†
T2H17748

Añade estilo y distinción visual con el embellecedor de maletero en Gloss Black.

* No aplicable para R-Sport. ** Requiere barras transversales T2H14468. † Solo disponibles para el XF berlina.



**Barras transversales†
T2H14468**

Las barras transversales Jaguar son necesarias para instalar cualquier sistema de transporte de techo. Están diseñadas específicamente para tu vehículo.



Cofre portaequipajes
C2C41628**

Fabricado con un acabado Gloss Black. Incorpora cerradura de seguridad. Se abre a ambos lados. Incluye un sistema de montaje para facilitar su fijación a las barras transversales. Dimensiones externas: 1.750mm largo, 820mm ancho, 450mm alto. Volumen 410 litros.



Cofre deportivo
C2C41627**

Con un diseño más deportivo éste cofre es más estrecho y al mismo tiempo más largo que el Cofre portaequipajes, lo que le hace ideal para el transporte de esquís y otro equipamiento deportivo. Con 320 litros de capacidad sus medidas son 206 x 84 x 34cm. Las Barras transversales son necesarias para todos los accesorios de techo de Jaguar.



Portaesquíes/tablas de snowboard
C2A1538**

Un sistema seguro de Jaguar para transportar equipos de deportes de invierno. Incorpora raíles deslizantes para facilitar la carga. Permite transportar cuatro pares de esquís o dos tablas de snowboard.



Portabicicletas de fijación en horquilla
C2A1540**

Instalado en el techo, el portabicicletas fijado en horquilla permite una instalación sencilla y segura con la rueda delantera de la bicicleta desmontada; apto para bicicletas ligeras y de carreras. Se incluye un accesorio aparte para la rueda delantera. Portabicicletas fácil de montar con función de bloqueo que puede transportar una bicicleta por soporte. El vehículo admite la instalación de un máximo de tres soportes.



**Portabicicletas montado en el enganche de remolque
C2Z22695 - Para 2 bicicletas
C2Z22697 - Para 3 bicicletas**

El soporte para bicicletas montado en enganche de remolque proporciona una solución óptima para transportar bicicletas, dispone de sujeciones de liberación rápida y un mecanismo de bloqueo seguro. Gracias a su diseño inteligente, se puede inclinar para poder acceder al maletero sin necesidad de desmontarlo.

6 ELIGE TUS ACCESORIOS JAGUAR GEAR

 Configura tu vehículo en jaguar.es



Portabicicletas instalado en el techo* C2A1539

Este portabicicletas con mecanismo de montaje en el techo fácil y función de bloqueo permite transportar una bicicleta por soporte. El vehículo admite la instalación de un máximo de tres soportes.

*Requiere barras transversales T2H24300. **Solo disponible para el XF Sportbrake.

VEHÍCULO MOSTRADO: XF SPORTBRAKE S EN COLOR YULONG WHITE CON EQUIPAMIENTO OPCIONAL (EN FUNCIÓN DEL MERCADO)



Barras transversales
T2H24300**

Las barras transversales Jaguar son necesarias para instalar cualquier sistema de transporte de techo. Están diseñadas específicamente para tu vehículo.



**Cofre deportivo*
C2C41627**

Con un diseño más deportivo éste cofre es más estrecho y al mismo tiempo más largo que el Cofre portaequipajes, lo que le hace ideal para el transporte de esquís y otro equipamiento deportivo. Con 320 litros de capacidad sus medidas son 206 x 84 x 34cm. Las Barras transversales son necesarias para todos los accesorios de techo de Jaguar.



**Portabicicletas de fijación en horquilla*
C2A1540**

Instalado en el techo, el portabicicletas fijado en horquilla permite una instalación sencilla y segura con la rueda delantera de la bicicleta desmontada; apto para bicicletas ligeras y de carreras. Se incluye un accesorio aparte para la rueda delantera. Portabicicletas fácil de montar con función de bloqueo que puede transportar una bicicleta por soporte. El vehículo admite la instalación de un máximo de tres soportes.



**Soporte para equipos acuáticos*
C2Z21730**

Un sistema versátil para transportar diversos equipos de deportes acuáticos como tablas de surf, kayaks y windsurf.



**Portaesquís/tablas de snowboard*
C2A1538**

Un sistema seguro de Jaguar para transportar equipos de deportes de invierno. Incorpora raíles deslizantes para facilitar la carga. Permite transportar cuatro pares de esquís o dos tablas de snowboard.



**Portabicicletas montado en el enganche de remolque
C2Z22695 - Para 2 bicicletas
C2Z22697 - Para 3 bicicletas**

El soporte para bicicletas montado en enganche de remolque proporciona una solución óptima para transportar bicicletas, dispone de sujeciones de liberación rápida y un mecanismo de bloqueo seguro. Gracias a su diseño inteligente, se puede inclinar para poder acceder al maletero sin necesidad de desmontarlo.

6 ELIGE TUS ACCESORIOS JAGUAR GEAR

 Configura tu vehículo en jaguar.es



Sistema Click and Go* - Soporte para iPad® 2-4
J9C2163

Soporte para iPad desmontable que se puede colocar fácilmente en múltiples ángulos para proporcionar comodidad en el habitáculo y entretenimiento en la parte trasera.



Sistema Click and Go* - Gancho
J9C2169

Click and Hook es un gancho universal que permite colgar artículos, lo cual proporciona espacio de almacenamiento adicional.



Sistema Click and Go* - Percha
J9C2167

Percha desmontable que permite colgar camisas y chaquetas para que no se arruguen mientras viajas en el coche.



Embellecedores de estribo con la bandera británica (Union Jack)
T2H17123PVJ - Ebony
T2H17123AMT - Oyster

Elegantes acabados de acero inoxidable para los embellecedores de los estribos laterales de las puertas del conductor y el acompañante con un distinguido diseño británico.



Kit de pedales
T2H3747 - Transmisión manual
T2H3746 - Transmisión automática (no se muestra)

Estas fundas fabricadas en acero inoxidable con elementos de goma se ajustan con seguridad a los pedales y añaden un acabado más deportivo y moderno. De serie en los S.



Protector impermeable del maletero*
T2H24704

Una protección completa para el maletero y la zona posterior de los asientos de la segunda fila. Desarrollado específicamente para el XF Sportbrake, este protector es totalmente impermeable y sencillo de instalar o desinstalar en cuestión de minutos.

* Solo disponible para el XF Sportbrake.



Red de sujeción de equipaje*
T2H31242

La red de sujeción de equipaje evita que pequeños objetos puedan caerse del maletero al abrir el portón trasero y permite aprovechar al máximo el espacio de almacenamiento. Fabricado a partir de materiales ligeros de primera clase, incluido aluminio mecanizado de grado alto, para garantizar robustez y calidad.



Barrera de carga*
T2H31273

La barrera de carga está diseñado para evitar que la carga pase al habitáculo*.



Organizador de maletero plegable*
T2H7752

El organizador de maletero plegable incorpora dos resistentes correas para evitar que los objetos se desplacen por el maletero durante los trayectos.



Alfombra de goma para el maletero*
T2H24552

Esta alfombra premium está diseñada específicamente para proteger el maletero. Ligera y duradera, fácil de retirar para su limpieza.



Revestimiento multiusos para el maletero*
T2H24651

Una alfombra todo en uno de gran calidad y un revestimiento reversible de goma de doble capa ayudan a proteger la zona trasera del maletero de la suciedad en general. El revestimiento puede desplegarse para cubrir la parte trasera de los asientos de segunda fila cuando están abatidos.



Protector de paragolpes*
T2H24701

Protege el paragolpes trasero de arañazos durante la carga y ayuda a evitar manchas en la ropa.

ESPECIFICACIONES TÉCNICAS

 Configura tu vehículo en jaguar.es

MOTORES		MOTOR E-PERFORMANCE TURBODIESEL DE 2.0 LITROS Y 4 CILINDROS		MOTOR 20d TURBODIESEL DE 2.0 LITROS Y 4 CILINDROS	
Cilindrada	cc	1.999		1.999	
Potencia máxima	kW EEC (CV)	120 (163)		132 (180)	
a rev/min	rpm	4.000		4.000	
Par máximo	Nm EEC	380		430	
a rev/min	rpm	1.750-2.500		1.750 - 2.500	

PRESTACIONES		XF BERLINA		XF SPORTBRAKE		XF BERLINA		XF SPORTBRAKE	
		MANUAL RWD	T. AUTOMÁTICA RWD	MANUAL RWD	T. AUTOMÁTICA RWD	MANUAL RWD	T. AUTOMÁTICA RWD/AWD	T. AUTOMÁTICA RWD/AWD	T. AUTOMÁTICA RWD/AWD
0-100 km/h	segundos	8,7	8,7	9,3	9,4	8,0	8,1 / 8,4	8,8 / 8,9	
Velocidad máxima	km/h	229	227	219	219	230	229 / 222	221 / 219	

CONSUMO DE COMBUSTIBLE ¹		XF BERLINA		XF SPORTBRAKE		XF BERLINA		XF SPORTBRAKE	
Ciclo urbano	l/100 km	4,8	5,1	5,6	5,7	5,1	5,2 / 5,7	5,5 ⁽²⁾ / 5,8	
Ciclo extraurbano	l/100 km	3,6	3,6	3,9	3,8	3,9	3,8 / 4,5	4,1 ⁽³⁾ / 4,6	
Ciclo combinado	l/100 km	4,0	4,1	4,5	4,5	4,3	4,3 / 4,9	4,6 ⁽⁴⁾ / 5,0	
Emisiones de CO ₂ en ciclo urbano	g/km	124	133	147	149	132	136 / 149	143 / 153	
Emisiones de CO ₂ en ciclo extraurbano	g/km	94	94	101	101	102	100 / 117	107 ⁽⁵⁾ / 120	
Emisiones de CO ₂ en ciclo combinado	g/km	104	109	118	119	114	114 / 129	120 ⁽⁶⁾ / 132	
Capacidad del depósito (útil)	litros aprox.	55	55	55	55	66	66 / 66	66 / 66	

DIMENSIONES		XF BERLINA		XF SPORTBRAKE		XF BERLINA		XF SPORTBRAKE	
Longitud total	mm	4.954		4.955		4.954		4.955	
Ancho total (con retrovisores)	mm	2.091		2.091		2.091		2.091	
Anchura total (con retrovisores plegados)	mm	1.987		1.987		1.987		1.987	
Altura total	mm	1.457		1.496		1.457		1.496	
Batalla	mm	2.960		2.960		2.960		2.960	
Ancho de vía delantero	mm	1.605 (1.597, llantas de 20")		1.605 (1.597, llantas de 20")		1.605 (1.597, llantas de 20")		1.605 (1.597, llantas de 20")	
Ancho de vía trasero	mm	1.594 (1.586, llantas de 20")		1.607 (1.599, llantas de 20")		1.595 (1.586, llantas de 20")		1.607 (1.599, llantas de 20")	
Altura libre desde el suelo	mm	116		116		116		116	
Diámetro de giro (entre bordillos)	m	11,61		11,61		11,61		11,61	
Capacidad del maletero*	litros	540		565		540		565	

PESO ⁷		XF BERLINA		XF SPORTBRAKE		XF BERLINA		XF SPORTBRAKE	
Peso desde	kg	1.545	1.555	1.660	1.680	1.585	1.595 / 1.700	1.720 / 1.770	
Peso máximo autorizado	kg	2.190	2.190	2.260	2.260	2.250	2.250 / 2.310	2.320 / 2.375	

MOTORES DISPONIBLES		XF BERLINA		XF SPORTBRAKE		XF BERLINA		XF SPORTBRAKE	
Pure		●		●		●		●	
Prestige		●		●		●		●	
Portfolio		—		—		●		●	
R-Sport		—		—		●		●	
S		—		—		—		—	

● Disponible — No disponible

¹Cifras basadas en datos oficiales de la EU. Solo para fines comparativos. Las cifras en condiciones reales pueden variar. ²Con llantas de 17". 5.5 l/100km con llantas de 18/19/20". ³Con llantas de 17". 4.3 l/100km con llantas de 18/19/20". ⁴Con llantas de 17". 4.8 l/100km con llantas de 18/19/20". ⁵Con llantas de 17". 113g/km con llantas de 18/19/20". ⁶Con llantas de 17". 124g/km con llantas de 18/19/20".

MOTORES		MOTOR 20d DIESEL BITURBO DE 2.0 LITROS Y 4 CILINDROS		MOTOR V6 30d DIESEL BITURBO DE 3.0 LITROS Y 6 CILINDROS	
Cilindrada	cc	1.999		2.993	
Potencia máxima	kW EEC (CV)	177 (240)		221 (300)	
a rev/min	rpm	4.000		4.000	
Par máximo	Nm EEC	500		700	
a rev/min	rpm	1.500		2.000	

PRESTACIONES		XF BERLINA		XF SPORTBRAKE	
		T. AUTOMÁTICA RWD/AWD	T. AUTOMÁTICA AWD	T. AUTOMÁTICA RWD	T. AUTOMÁTICA RWD
0-100 km/h	segundos	6,5 / 6,5	6,7	6,2	6,6
Velocidad máxima	km/h	246 / 246	241	250	250

CONSUMO DE COMBUSTIBLE ¹					
Ciclo urbano	l/100 km	6,5 / 6,7		7,5	6,6
Ciclo extraurbano	l/100 km	4,6 / 4,8		4,8	5,1 ⁽⁹⁾
Ciclo combinado	l/100 km	5,3 / 5,5		5,8	5,7 ⁽¹⁰⁾
Emisiones de CO ₂ en ciclo urbano	g/km	170 / 176		197	171
Emisiones de CO ₂ en ciclo extraurbano	g/km	121 / 126		128	125
Emisiones de CO ₂ en ciclo combinado	g/km	139 / 144		153	144
Capacidad del depósito (útil)	litros aprox.	66 / 66		66	66

DIMENSIONES					
Longitud total	mm	4.954		4.955	4.954
Ancho total (con retrovisores)	mm	2.091		2.091	2.091
Anchura total (con retrovisores plegados)	mm	1.987		1.987	1.987
Altura total	mm	1.457		1.496	1.457
Batalla	mm	2.960		2.960	2.960
Ancho de vía delantero	mm	1.605 (1.597, llantas de 20")		1.605 (1.597, llantas de 20")	1.605 (1.597, llantas de 20")
Ancho de vía trasero	mm	1.594 (1.586, llantas de 20")		1.607 (1.599, llantas de 20")	1.594 (1.586, llantas de 20")
Altura libre desde el suelo	mm	116		116	110
Diámetro de giro (entre bordillos)	m	11,61		11,61	11,61
Capacidad del maletero*	litros	540		565	540

PESO ⁷					
Peso desde	kg	1.680 / 1.740		1.805	1.750
Peso máximo autorizado	kg	2.300 / 2.360		2.395	2.350

MOTORES DISPONIBLES					
Pure		●	—	—	—
Prestige		●	●	●	—
Portfolio		●	●	●	●
R-Sport		●	●	●	—
S		—	—	—	●

⁷Datos de peso con equipamiento de serie. Los opcionales añadidos pueden incrementar el peso. ⁸Con llantas de 18". 7.0 l/100km con llantas de 19/20". ⁹Con llantas de 18". 5.2 l/100km con llantas de 19/20".

¹⁰Con llantas de 18". 5.9 l/100km con llantas de 19/20". ¹¹Con llantas de 18". 184 g/km con llantas de 19/20". ¹²Con llantas de 18". 137 g/km con llantas de 19/20". ¹³Con llantas de 18". 154 g/km con llantas de 19/20".

ESPECIFICACIONES TÉCNICAS

 Configura tu vehículo en jaguar.es

MOTORES		MOTOR GASOLINA 20t TURBO DE 2.0 LITROS Y 4 CILINDROS	MOTOR GASOLINA 25t TURBO DE 2.0 LITROS Y 4 CILINDROS
Cilindrada	cc	1.997	1.997
Potencia máxima	kW EEC (CV)	147 (200)	184 (250)
a rev/min	rpm	5.500	5.500
Par máximo	Nm EEC	320	365
a rev/min	rpm	1.200 - 4.500	1.200 - 4.500

PRESTACIONES		XF BERLINA T. AUTOMÁTICA RWD	XF BERLINA T. AUTOMÁTICA RWD/AWD	XF SPORTBRAKE T. AUTOMÁTICA RWD
0-100 km/h	segundos	7,5	6,6 / 6,6	7,1
Velocidad máxima	km/h	235	244 / 237	241

CONSUMO DE COMBUSTIBLE ¹				
Ciclo urbano	l/100 km	8,4	8,4 / 8,7	8,5
Ciclo extraurbano	l/100 km	5,8	5,8 / 6,0	5,9
Ciclo combinado	l/100 km	6,8	6,8 / 6,9	6,8
Emisiones de CO ₂ en ciclo urbano	g/km	192	192 / 197	192
Emisiones de CO ₂ en ciclo extraurbano	g/km	132	132 / 137	134
Emisiones de CO ₂ en ciclo combinado	g/km	154	154 / 159	155
Capacidad del depósito (útil)	litros aprox.	74	74 / 74	74

DIMENSIONES				
Longitud total	mm	4.954	4.954	4.955
Ancho total (con retrovisores)	mm	2.091	2.091	2.091
Anchura total (con retrovisores plegados)	mm	1.987	1.987	1.987
Altura total	mm	1.457	1.457	1.496
Batalla	mm	2.960	2.960	2.960
Ancho de vía delantero	mm	1.605 (1.597, llantas de 20")	1.605 (1.597, llantas de 20")	1.605 (1.597, llantas de 20")
Ancho de vía trasero	mm	1.594 (1.586, llantas de 20")	1.594 (1.586, llantas de 20")	1.607 (1.599, llantas de 20")
Altura libre desde el suelo	mm	116	116	116
Diámetro de giro (entre bordillos)	m	11,61	11,61	11,61
Capacidad del maletero	litros	540	540	565

PESO ²				
Peso desde	kg	1.635	1.635 / 1.685	1.705
Peso máximo autorizado	kg	2.260	2.260 / 2.310	2.290

MOTORES DISPONIBLES				
Pure		●	●	●
Prestige		●	●	●
Portfolio		●	●	●
R-Sport		●	●	●
S		—	—	—

● Disponible — No disponible

MOTORES		MOTOR GASOLINA 30t TURBO DE 2.0 LITROS Y 4 CILINDROS	MOTOR V6 GASOLINA SOBREALIMENTADO DE 3.0 LITROS
Cilindrada	cc	1.997	2.995
Potencia máxima	kW EEC (CV)	221 (300)	280 (380)
a rev/min	rpm	5.500	6.500
Par máximo	Nm EEC	400	450
a rev/min	rpm	1.500 - 4.500	4.500

PRESTACIONES		XF BERLINA T. AUTOMÁTICA AWD	XF BERLINA T. AUTOMÁTICA RWD/AWD
0-100 km/h	segundos	5,8	5,3 / 5,3
Velocidad máxima	km/h	250	250 / 250

CONSUMO DE COMBUSTIBLE ¹			
Ciclo urbano	l/100 km	8,9	11,7 / 11,9
Ciclo extraurbano	l/100 km	6,1	6,3 / 6,7
Ciclo combinado	l/100 km	7,2	8,3 / 8,6
Emisiones de CO ₂ en ciclo urbano	g/km	203	278 / 282
Emisiones de CO ₂ en ciclo extraurbano	g/km	140	150 / 160
Emisiones de CO ₂ en ciclo combinado	g/km	163	198 / 204
Capacidad del depósito (útil)	litros aprox.	74	74 / 74

DIMENSIONES			
Longitud total	mm	4.954	4.954
Ancho total (con retrovisores)	mm	2.091	2.091
Anchura total (con retrovisores plegados)	mm	1.987	1.987
Altura total	mm	1.457	1.457
Batalla	mm	2.960	2.960
Ancho de vía delantero	mm	1.605 (1.597, llantas de 20")	1.605 (1.597, llantas de 20")
Ancho de vía trasero	mm	1.594 (1.586, llantas de 20")	1.594 (1.586, llantas de 20")
Altura libre desde el suelo	mm	116	116
Diámetro de giro (entre bordillos)	m	11,61	11,61
Capacidad del maletero	litros	540	540

PESO ²			
Peso desde	kg	1.715	1.710 / 1.760
Peso máximo autorizado	kg	2.330	2.330 / 2.370

MOTORES DISPONIBLES			
Pure	●	—	—
Prestige	●	—	—
Portfolio	●	—	—
R-Sport	●	—	—
S	—	—	●

¹Cifras basadas en pruebas oficiales de la UE. Solo para fines comparativos. Las cifras en condiciones reales pueden variar.

²Los pesos hacen referencia a vehículos con equipamiento de serie. Los accesorios opcionales incrementan el peso.

DIMENSIONES DEL XF BERLINA

Anchura total (con retrovisores) 2.091 mm

Anchura total (con retrovisores plegados) 1.987 mm

Capacidad del maletero 540 litros



VEHÍCULO MOSTRADO: EL XF S BERLINA EN COLOR YULONG WHITE CON EQUIPAMIENTO OPCIONAL (EN FUNCIÓN DEL MERCADO)

Diámetro de giro
Entre bordillos: 11,61 m



* 110 mm para motor diésel 30d V6 biturbo de 3.0 litros.

Dimensiones medidas en un vehículo sin carga.

(medición realizada según test estándar VDA usando bloques de 200 x 100 x 50 mm).

DIMENSIONES DEL XF SPORTBRAKE

Anchura total (con retrovisores) 2.091 mm

Anchura total (retrovisores plegados) 1.987 mm

Capacidad del maletero 565 litros*



VEHÍCULO MOSTRADO: XF SPORTBRAKE S EN COLOR YULONG WHITE CON EQUIPAMIENTO OPCIONAL (EN FUNCIÓN DEL MERCADO)

Radio de giro
Entre bordillos 11,61 m



1.144 mm
(profundidad del maletero)



* 119 mm para el motor diésel 30d V6 biturbo de 3.0 litros.

Dimensiones medidas en un vehículo sin carga.

(medición realizada según test estándar VDA usando bloques de 200 x 100 x 50 mm).

JAGUAR EXPERIENCE

La mejor manera de conocer un Jaguar es conduciéndolo. Jaguar Experience te brinda una oportunidad única de descubrir qué queremos decir cuando decimos que parece que nuestros vehículos están vivos. Con nuestras experiencias en circuito podrás probar los límites de los coches de la increíble gama de Jaguar y tu propio límite. Jaguar Experience te brinda también la oportunidad de visitar una de nuestras fábricas en el Reino Unido para ver cómo se elaboran nuestros coches.

Para obtener más información, visita jaguar.com/experience



DETRÁS DE LAS CÁMARAS

Durante nuestras visitas a la fábrica tendrás una oportunidad única de descubrir el proceso por el que nuestros vehículos cobran vida, desde el moldeo de las planchas de metal hasta los más intrincados toques finales. En nuestras avanzadas instalaciones de producción podrás ver cómo expertos técnicos y máquinas trabajan perfectamente sincronizados para perfeccionar algunos de los vehículos más espectaculares de Jaguar.

Más información en jaguar.com/experience-jaguar/behind-the-scenes



EXPERIENCIAS DE CONDUCCIÓN

Muy pocos tiene la oportunidad de conducir al límite los últimos modelos Jaguar y de revivir el legendario pasado de Jaguar. Con nuestras Jaguar Driving Experiences podrás vivir aventuras únicas que nunca olvidarás. Imaginate al volante de nuestro Jaguar más potente, en un circuito privado, con un instructor de Jaguar Experience a tu lado. Esto es lo que podrás hacer en nuestra Jaguar Performance Driving Academy.

Más información en jaguar.com/experience-jaguar/driving-experiences



EXPERIENCIAS LEGENDARIAS

Disfruta de la conducción a otro nivel con la Jaguar Land Rover Ice Drive Experience. A partir de 2017, ofrecemos una aventura en Arjeplog (Suecia), donde podrás probar y mejorar tus habilidades de conducción en condiciones extremas. Se trata de una oportunidad única para que propietarios y amantes de Jaguar se enfrenten a algunas de las pistas más duras y exigentes del planeta, bajo las indicaciones de nuestros expertos. Nuestros instructores de conducción son realmente buenos y te acompañarán durante todo el camino para transmitirte años de sabiduría al volante. Bailarás sobre hielo, te deslizarás por algunos de los rincones más imponentes y descubrirás el espectacular potencial de Jaguar y Land Rover.

Si quieres formar parte de la próxima aventura, visita jaguar.com/experience-jaguar/iconic-experiences para obtener más información

EL MUNDO DE JAGUAR

Elegir un XF es adentrarse en el apasionante mundo de Jaguar. Un mundo en el que ser propietario y conductor de nuestros vehículos es una experiencia fácil y exenta de preocupaciones, y que además te permite acceder a una gama de productos y servicios exclusivos.



JAGUAR CARE*

XF incluye una garantía de tres años sin límite de kilometraje junto con un programa de mantenimiento de tres años. El programa se llama Jaguar Care. Gracias a este nuevo programa, el coste general de mantenimiento del XF es uno de los más bajos de su clase.

Encontrarás más información sobre el programa Jaguar Care del XF en jaguar.es/ownership/jaguar-care



SERVICIO

El XF ha sido diseñado para reducir al mínimo los costes de mantenimiento. Por ejemplo, los nuevos motores diésel Ingenium pueden esperar 34.000 km o 2 años** entre revisiones gracias a su diseño inteligente y la avanzada tecnología de aceite.

RECAMBIOS ORIGINALES

Los recambios originales Jaguar se han diseñado, probado y fabricado bajo nuestros criterios más rigurosos de calidad, adaptación y durabilidad. Cada recambio ha sido específicamente diseñado para tu XF con el fin de contribuir a unas prestaciones óptimas y ayudar a prolongar al máximo su vida útil.



FLEET & BUSINESS

Como fabricante de vehículos premium, una de las principales dedicaciones de Jaguar es convertirse en la marca preferida por los clientes de flotas y empresas. Por ello busca ofrecer una gama de vehículos realmente atractiva con un servicio al cliente intachable. Los Jaguar son vehículos dinámicos y elegantes con los que las empresas pueden expresar el carácter único de su negocio. Nuestro compromiso es ofrecer servicios postventa totalmente orientados al cliente, que aseguren la movilidad y el perfecto estado de nuestros Jaguar para que rindan al máximo y sean lo más rentables posible en términos de costes para una empresa. Más información en fleet-business.jaguarlandrover.com/es/es

* Solo en determinados países europeos.
** En función del mercado y del estilo de conducción.
† Estimación del fabricante.



JAGUAR FINANCIAL SERVICES

En un Jaguar, el estilo y las prestaciones más cómodas se incluyen de serie. Con Jaguar Financial Services, adquirir uno de nuestros vehículos te parecerá una experiencia tan fácil y gratificante como conducirlo. Nuevo o usado, para uso personal o para empresa; tenemos la opción perfecta para que tengas un control absoluto del proceso. Para obtener más información, contacta con tu concesionario Jaguar más cercano.



ASISTENCIA EN CARRETERA JAGUAR

La asistencia en carretera Jaguar ofrece asistencia en situaciones de emergencia, desde averías o accidentes hasta problemas de menor importancia como el pinchazo de un neumático. Viajes donde viajes, podrás confiar en nuestro servicio de asistencia en carretera en todo tipo de situaciones.

SEGURO DE BAJO COSTE

Los componentes del XF son fácilmente accesibles para facilitar y acortar las reparaciones y para minimizar las revisiones de mantenimiento programado y los costes de reparación. El menor coste de la reparación incide directamente en el precio de las pólizas de los seguros[†]. Para obtener más información sobre las ventajas que ofrece el XF para tu empresa, consulta con tu concesionario Jaguar.



JAGUAR MAGAZINE

Una revista llena de vida, cosmopolita y moderna. Producida por un equipo de diseñadores y redactores con tanto talento como pasión por la marca, nos ofrece la oportunidad de asomarnos a los entresijos del mundo Jaguar para conocer mejor este universo de lujo, diseño, estilo y viajes. Jaguar Magazine tiene una periodicidad bianual y es totalmente gratis los tres primeros años. Habla con tu concesionario para asegurarte de recibir tu revista.

COLECCIÓN JAGUAR

Los nuevos productos de la colección Jaguar se han creado con la misma pasión por la calidad y el detalle que caracterizan a todos nuestros vehículos. Esto es algo que se percibe en nuestra colección de ropa, artículos de piel de alta calidad y lujosos accesorios de viaje. Y para celebrar el legado y la tradición de Jaguar, también hemos creado una colección que rinde homenaje a nuestras grandes hazañas del pasado, compuesta por artículos de regalo y ropa inspirados en los coches de carreras.

GLOSARIO

A

ADVANCED PARK ASSIST

El sistema Advanced Park Assist ofrece todas las funciones de Park Assist (consulta la página 52), además de control de distancia de aparcamiento de 360° con detección virtual de objetos. Este sistema ofrece seguridad al maniobrar en espacios reducidos y a velocidades de hasta 16 km/h.

AMORTIGUADORES/AMORTIGUACIÓN

Los amortiguadores absorben las fuerzas que actúan sobre la suspensión para mejorar el confort y el control.

C

Cd

El Cd es el valor del coeficiente de resistencia aerodinámica del vehículo. Sirve de indicador de las cualidades aerodinámicas del vehículo. Cuanto menor sea el valor, más aerodinámicamente eficiente será el diseño de un vehículo.

CLIMATIZADOR CUATRO ZONAS

El climatizador de cuatro zonas permite optimizar la temperatura para cada uno de los ocupantes.

COEFICIENTE DE RESISTENCIA AERODINÁMICA

El coeficiente de resistencia aerodinámica mide las propiedades aerodinámicas del vehículo. Véase la definición de "Cd".

CONEXIÓN MHL

Un enlace de alta definición móvil (MHL) posibilita la conexión entre un dispositivo personal y el sistema de infotretenimiento InControl. Está diseñado para conseguir una perfecta transferencia de datos audiovisuales.

CUADRO DE INSTRUMENTOS DIGITAL DE 312 MM (12,3")

El cuadro de instrumentos digital de 312 mm (12,3") es una pantalla TFT (transistores de película fina) que sustituye al cuadro de instrumentos tradicional. Muestra una amplia variedad de información clave sobre la conducción. Hay disponibles cuatro temas gráficos y visualización de mapas en 3D.

F

FAROS DE XENÓN

Los faros bixenón ofrecen una mejor iluminación y cuentan con luces de conducción diurna LED "J Blade", una característica realmente llamativa en carretera.

FAROS FULL LED ADAPTATIVOS

Los faros adaptativos se ajustan automáticamente siguiendo el movimiento de la dirección para proyectar la luz allí donde hace falta. También ajustan el ángulo del haz de luz al usar los intermitentes y funcionan en conjunción con el cambio automático de luces largas-cortas para evitar deslumbramientos del tráfico que se aproxima en sentido contrario.

FAROS LED CON LUCES DE CONDUCCIÓN DIURNA LED "J-BLADE"

Numerosos emisores LED de gran potencia emiten una luz más clara en condiciones de baja luminosidad. Se complementan con las luces de conducción diurna LED "J-Blade" con intermitentes LED incorporados. Estas luces también incorporan los sistemas de luces adaptativas y de cambio inteligente largas-cortas de Jaguar.

FORWARD ALERT (ALERTA DE ALCANCE)

En caso de detectar una posible colisión, el sistema de alerta de alcance emite una señal de aviso audible y otra visual en el cuadro de instrumentos.

G

GPS

El sistema de posicionamiento global (GPS) utiliza satélites para determinar la posición del vehículo. Después cruza la información con los mapas de carreteras almacenados en el sistema de navegación para calcular rutas y rastrear la ubicación del vehículo.

J

JAGUARDRIVE CONTROL

Este sistema interacciona con el control dinámico de estabilidad y los sistemas de gestión del motor y la transmisión para modificar las características del mapa del motor, los cambios de marcha y los frenos. Permite seleccionar diferentes modos para optimizar la respuesta del vehículo ante determinadas condiciones y estilos de conducción.

L

LIMITADOR DE VELOCIDAD ADAPTATIVO

El limitador de velocidad adaptativo ayuda a limitar la velocidad del vehículo en función del máximo permitido por las señales detectadas por la función de reconocimiento de señales de tráfico.

LUCES DE CONDUCCIÓN DIURNA DISTINTIVAS "J-BLADE" DE JAGUAR

Las luces de conducción diurna "J Blade" son un conjunto de luces LED independientes integradas en los faros que dibujan una característica línea en forma de J. Estas luces destacan aún más la presencia de un Jaguar en carretera.

LUZ AMBIENTAL INTERIOR

La luz ambiental interior destaca buena parte de las características y detalles de diseño más notables del habitáculo con un suave y relajante halo de luz azul.

LUZ AMBIENTAL INTERIOR CONFIGURABLE

La luz ambiental interior configurable destaca una serie de elementos clave de tu Jaguar, tanto funcionales como de diseño, y permite regular la luz ambiental. Puedes elegir entre diez colores diferentes.

M

MODO ECO

El modo Eco reduce la sensibilidad del acelerador, selecciona un mapa de motor más económico y, en vehículos con transmisión manual, informa sobre los cambios de marcha óptimos en cada momento a fin de disminuir el consumo de combustible. También rebaja la demanda energética a la que los sistemas de climatización y sonido someten al motor para reducir aún más el consumo de combustible.

MODO LLUVIA/HIELO/NIEVE

Al seleccionar el modo Lluvia/Hielo/Nieve, el sistema reduce automáticamente la aceleración y aplica un par más gradual para mejorar la tracción en superficies resbaladizas.

MOTORES INGENIUM

Los motores Ingenium están fabricados en el Reino Unido, en el vanguardista centro de fabricación de motores de Jaguar Land Rover situado en la región de las Midlands Occidentales. Los motores de aluminio cuentan con una estructura de bajo peso con bloques de cilindros rígidos e inyectores desacoplados que aseguran bajos niveles de vibración e intrusión acústica y mejoran aún más la experiencia de conducción. Una serie de tecnologías avanzadas reducen la fricción interna, mejoran el refinamiento y potencian las prestaciones en general. Asimismo, la reducción catalítica selectiva y un nuevo sistema de recirculación de gases de escape a baja presión reducen significativamente las emisiones CO₂ y NOx de los motores diésel.

N

NAVEGACIÓN POR ESTIMACIÓN

La función de navegación por estimación utiliza sensores para calcular la dirección del vehículo y la rotación e inclinación de las ruedas. Estos cálculos se calibran hasta 40 veces por segundo para asegurar la localización precisa del vehículo incluso en ausencia de señal GPS.

P

PANTALLA MULTITÁCTIL DE 259 MM (10,2")

La compatibilidad multitáctil de la pantalla de 259 mm (10,2") del sistema Touch Pro le permite detectar múltiples puntos de contacto. De esta forma el usuario puede controlar directamente las funciones del sistema de una manera más natural e intuitiva y usar gestos como "pellizcar" la pantalla para ampliar la imagen.

PAQUETE DE CONECTIVIDAD

El paquete de conectividad incluye un conjunto de aplicaciones y tecnologías que mejoran la conexión con tu Jaguar y con el mundo exterior mediante conexión a Internet, aplicaciones optimizadas para uso en vehículos y acceso remoto a tu vehículo.

R

RADIO DAB

El sistema de radio DAB (radiodifusión de audio digital) ofrece una recepción digital mejorada, una amplia selección de emisoras e información de texto en tiempo real acerca de la emisora, el programa o la canción que estás escuchando.



S

SECURE TRACKER

Secure Tracker permite realizar el seguimiento de un vehículo robado. La tecnología de seguimiento te avisa de que alguien ha robado el vehículo, indicando su ubicación a las autoridades pertinentes para que puedan recuperarlo cuanto antes.

SELECTOR DE MARCHAS JAGUARDRIVE

El selector de marchas JaguarDrive se eleva desde la consola centrar al arrancar. Se trata de un selector de cambio giratorio con transmisiones automáticas que permite cambiar rápidamente entre modos de conducción.

SISTEMA STOP/START INTELIGENTE

La función Stop/Start es una tecnología que detiene el motor cuando no se lo necesita a fin de reducir el consumo de combustible y las emisiones de CO₂ del vehículo. El motor se inicia inmediatamente en el momento en el que el pie del conductor abandona el pedal del freno. El motor funcionará a plena capacidad antes de que el pie del conductor toque el pedal del acelerador.

T

TARJETA SD

Una Secure Digital (SD) es una tarjeta de memoria flash que se utiliza para almacenar grandes cantidades de datos de forma compacta.

TOMA AUXILIAR

Las tomas auxiliares (AUX) permiten la entrada de las señales de audio de dispositivos personales.

U

UNIDAD DE ESTADO SÓLIDO

Las unidades de estado sólido (SDD) son dispositivos de almacenamiento sin partes móviles diseñados para la recuperación rápida de grandes cantidades de datos.

V

VISTA POR SATÉLITE

La vista por satélite permite visualizar imágenes captadas por satélite como modo de vista opcional para el sistema de navegación.

Meridian es una marca registrada de Meridian Audio Limited.

AdBlue® es una marca comercial registrada de Verband der Automobilindustrie e. V. (VDA).

La marca y los logos Bluetooth® son propiedad de Bluetooth SIG, Inc. Cualquier utilización por parte de Jaguar Land Rover debe realizarse bajo previa autorización.

iPod, iPod Touch y iPad son marcas comerciales registradas de Apple Inc., registradas en EE. UU. y otros países.

VEHÍCULOS MOSTRADOS EN PORTADA: XF SPORTBRAKE S EN COLOR YULONG WHITE Y XF R-SPORT BERLINA EN COLOR CORRIS GREY CON EQUIPAMIENTO OPCIONAL (EN FUNCIÓN DEL MERCADO)

VEHÍCULOS MOSTRADOS EN CONTRAPORTADA: XF SPORTBRAKE S EN COLOR YULONG WHITE Y XF R-SPORT BERLINA EN COLOR CORRIS GREY CON EQUIPAMIENTO OPCIONAL (EN FUNCIÓN DEL MERCADO)

Jaguar Land Rover España
Torre Picasso
Plaza Pablo Ruiz Picasso, 1 - Planta 42,
Complejo Azca, 28020 Madrid
Línea Jaguar 902 44 00 99
www.jaguar.es

AVISO IMPORTANTE

Jaguar Land Rover Limited busca constantemente formas de mejorar las especificaciones, el diseño y la producción de sus vehículos, por lo que se producen modificaciones de forma continua. Aunque tratamos de mantener la documentación actualizada, este catálogo no debe considerarse una guía exacta de las especificaciones actuales ni una oferta de venta de un vehículo determinado. Los vehículos mostrados en este catálogo pertenecen a la gama global de Jaguar. Las especificaciones, las opciones y la disponibilidad varían en función del mercado. Consúltalas en tu concesionario Jaguar. Los distribuidores y concesionarios no son agentes de Jaguar Land Rover Limited y no tienen autoridad para vincular a Jaguar Land Rover Limited mediante ningún tipo de compromiso ni declaración explícitos o implícitos. Las comparaciones se han realizado a partir de datos y pruebas del fabricante antes de la publicación.

COLORES

Los colores mostrados en medios impresos y online son solo representativos de los colores reales.

INNOVACIÓN MEDIOAMBIENTAL EN JAGUAR

Jaguar se compromete a reducir la dependencia de combustibles fósiles, utilizar menos recursos naturales y generar menos residuos como parte de un enfoque de desarrollo de negocio responsable y sostenible al que hemos llamado "Innovación medioambiental".

El uso innovador de aluminio ligero (incorporado en los modelos F-PACE, XF, XE, XJ y F-TYPE) contribuye a reducir el consumo de combustible y las emisiones de escape de CO₂ y aporta otras ventajas en cuanto a conducción y prestaciones en estos vehículos.

Al mismo tiempo, nuestra gestión inteligente de los recursos permite que los restos de aluminio generados durante el proceso de estampado se separen y reciclen para crear la misma calidad de las láminas de aluminio con hasta un 50 % de material reciclado. En comparación con el uso de aluminio puro, este sistema de ciclo de reciclaje cerrado también reduce las emisiones de CO₂ durante el proceso de fabricación.

En su conjunto, Jaguar Land Rover ha reducido la media de las emisiones de escape de su flota europea en un 25 % con respecto a 2007 y las emisiones de funcionamiento de CO₂ por vehículo en un 30,5 %. Todas nuestras plantas de fabricación cuentan con la certificación ISO14001 y hemos reducido la generación de residuos de fabricación por vehículo en un 75 % y el consumo de agua por vehículo en un 34 %. *En comparación con las cifras de 2007.

Como parte de nuestra estrategia para conseguir un proceso de fabricación de cero carbono para 2020, hemos compensado el 100 % de las emisiones (actualmente inevitables) de CO₂ en funcionamiento mediante la inversión en proyectos que reducen la cantidad equivalente de emisiones de CO₂ de otra forma, lo que aporta al mismo tiempo ventajas sociales y humanitarias. Por ejemplo, nuestro galardonado proyecto Lifestraw de reducción de emisiones mediante "carbono a cambio de agua" ha impedido la liberación de 968 000 toneladas de CO₂ (desde que comenzó en 2013) y mejorado la vida de 2,4 millones de personas en Kenia.

Teniendo en cuenta el crecimiento de las ventas globales de la empresa y la mayor inversión en plantas de funcionamiento más eficientes, estamos orgullosos del progreso conseguido hasta la fecha de cara a los objetivos en innovación medioambiental establecidos para el 2020. Nuestros logros también se han reconocido en el exterior: En 2013 conseguimos el premio a la Empresa Responsable del Año en Reino Unido al alcanzar el nivel máximo del Índice de Responsabilidad Social Corporativa, y en 2014 fuimos galardonados con el Queen's Award como Empresa de Desarrollo Sostenible.

De cara al futuro, hemos desarrollado nuestra visión 2020 para el crecimiento empresarial sostenible, que se centra en la mejora constante de los objetivos de reducción de las emisiones de CO₂, neutralidad operativa de carbono y cero residuos. Asimismo, de aquí a 2020, Jaguar Land Rover pretende mejorar la vida de 12 millones de personas gracias a su programa global de Responsabilidad Social Corporativa.

