

NUEVO IS 300h

 LEXUS





NUEVO IS NUEVO IS

NUEVO IS

Introducción	04 - 07
Dinámica de conducción	08 - 09
L-Finesse	10 - 11
Interior	12 - 15
Control sorprendente	16 - 17
"Full Hybrid"	18 - 19
F SPORT	20 - 21
Tecnología avanzada	22 - 23
Innovaciones en seguridad	24 - 25
Calidad Lexus	26 - 27
Liderazgo medioambiental	28 - 29
Tecnología y especificaciones	30 - 59



PARA DISEÑAR EL PRIMER PROTOTIPO DE IS, MI EQUIPO SE CENTRÓ EN CREAR UN VEHÍCULO CON AGILIDAD Y CON CAPACIDAD DE RESPUESTA PARA QUE EL CONDUCTOR EXPERIMENTE NUEVAS SENSACIONES AL VOLANTE.

Junichi Furuyama, Ingeniero Jefe del IS

AMAZING IN MOTION

En el asombroso diseño exterior del nuevo IS, destacan los faros LED y la parrilla en doble punta de flecha de Lexus. En el interior, un habitáculo deportivo y centrado en el conductor con los más vanguardistas sistemas multimedia y de asistencia a la conducción. En carretera, se convierte en una berlina maravillosamente equilibrada. El nuevo IS 300h está impulsado por nuestro más reciente sistema híbrido con tecnología Lexus Hybrid Drive, también disponible en el acabado F SPORT. Para ajustar de forma precisa la maniobrabilidad y garantizar el máximo placer de conducción, hemos puesto a prueba en circuito esta nueva berlina de tracción trasera de forma exhaustiva. Demostrando, casi literalmente, que no nos detenemos hasta crear lo extraordinario.



ÚNICO Y AUDAZ

**LA POTENCIA FULL HYBRID DEL IS 300h,
DISPONIBLE COMO MODELO F SPORT.**

Presentando por primera vez la tecnología Full Hybrid en la gama IS, el nuevo IS 300h se impulsa por medio de nuestro más reciente sistema Lexus Hybrid Drive. Dicho sistema proporciona 223 CV de potencia, aunque con un consumo de 4.3 litros cada 100 kilómetros y con unas emisiones de CO₂ de solo 97 g/km. Disponible en la dinámica versión F SPORT, el nuevo IS proporciona una experiencia de conducción única. Lo notará al ponerse al volante, cuando interaccione con el vehículo mediante las levas de cambio, los innovadores controles del aire acondicionado electrostático o el asombroso cuadro de instrumentos F SPORT inspirado en el icónico supercoche LFA.





MOVIMIENTO DE PRECISIÓN

AL VOLANTE, DISFRUTARÁ DE UNA MANIOBRABILIDAD MUY PRECISA, ASÍ COMO DE LA SUAVIDAD Y EL CONFORT QUE ASEGURA LEXUS.

El nuevo IS es el resultado de una incansable atención al detalle. Para lograr una conducción más cómoda, hemos rebajado 20 mm la posición de la cadera del conductor en su asiento y basculado el volante tres grados. Se ha intensificado la precisión en la conducción por medio de un chasis más rígido, construido con compuestos adhesivos utilizados en tecnología aeroespacial y soldadura por láser. Su nueva suspensión trasera multibrazo aporta un mayor agarre y una mejor maniobrabilidad. Fíjese también en su innovadora aerodinámica y comprobará que se trata de un vehículo que no solo presenta una elevada capacidad de respuesta, sino que también es increíblemente silencioso.

DECLARACIÓN DE DISEÑO

EI IS SE CREÓ UTILIZANDO UNA NUEVA EVOLUCIÓN DE NUESTRO LENGUAJE DE DISEÑO L-FINESSE, CON UNA DINÁMICA PARRILLA EN DOBLE PUNTA DE FLECHA.

El centro de atención de esta nueva y asombrosa berlina lo constituye la parrilla en doble punta de flecha más atrevida jamás vista en un Lexus. Los faros LED y las luces diurnas también de LED en forma de "L" completan el frontal con identidad exclusiva. De perfil, el porte atlético del vehículo se complementa con un capó bajo, línea lateral realzada y línea del techo prolongada, elementos que aportan una presencia dinámica y una amplitud excepcional. La excelente aerodinámica del IS 300h deriva de detalles como ausencia de moldura en el techo o la parrilla frontal activa que se cierra a alta velocidad para reducir la resistencia. Las aletas aerodinámicas situadas en los faros traseros y en los marcos de las puertas delanteras aumentan la estabilidad y reducen el ruido del viento.







NUEVO IS INTERIOR

PURO ESTILO LEXUS

CON EL IMPECABLE ACABADO PROPIO DE LA FÁBRICA MÁS GALARDONADA DEL MUNDO, EL NUEVO IS OFRECE COMODIDAD A TODOS LOS OCUPANTES.

Relajado en los asientos del nuevo IS, disfrutará de los detalles exquisitos de Lexus, como las inserciones de madera o su reloj analógico central, con un bello acabado. Construido en nuestra galardonada fábrica de Tahara, en la misma línea que el buque insignia de nuestras berlinas, el LS 600h, todo el proceso de producción del IS es supervisado por los artesanos "Takumi" de Lexus. En el nuevo IS, los pasajeros disfrutarán de mayor espacio para las piernas que en los vehículos de su categoría. Los asientos traseros se abaten en una proporción de 60:40, ideal para transportar objetos voluminosos. La distancia entre ejes del vehículo se ha ampliado 70 mm, para tener un excelente confort en marcha, y máximo espacio interior.



NUEVO IS CONTROL SORPRENDENTE

CONDUCCIÓN INTELIGENTE

TECNOLOGÍA PERFECTA PARA SU SMARTPHONE, NAVEGACIÓN DE ÚLTIMA GENERACIÓN E INNOVADORES SISTEMAS DE AYUDA A LA CONDUCCIÓN.

Con las funciones multimedia de próxima generación del nuevo IS, podrá acceder a servicios conectados como Google Street View®, calcular la ruta más ecológica o disfrutar del sistema de sonido envolvente Mark Levinson® Premium de 15 altavoces. También puede utilizar los innovadores mandos electrostáticos para ajustar el aire acondicionado con tan solo pasar la punta de su dedo. El IS también ofrece sistemas de asistencia a la conducción como la Advertencia de cambio involuntario de carril, el Sistema de detección de Ángulo Muerto y la Alerta por Tráfico Posterior que detecta a los vehículos que circulan por detrás, mientras que el Sistema de Seguridad de Precolisión utiliza un radar para identificar cualquier peligro que se encuentre por delante y, en caso necesario, incluso aplica los frenos.



NUEVO IS "FULL HYBRID"

EL PODER DE LA "h"



EL NUEVO IS 300h PROPORCIONA 223 CV DE POTENCIA FULL HYBRID, AUNQUE EMITE SOLAMENTE 97 g/km DE CO₂.

Impulsado por el sistema Lexus Hybrid Drive de última generación, el IS 300h combina con inteligencia un motor de gasolina de 2,5 litros e inyección directa, con un motor eléctrico de gran potencia. El IS 300h es dinámico en su conducción, a la par que admirablemente moderado en cuanto a consumo de combustible (consumo mixto homologado entre 4.3 y 4.7 litros/100 km, según versiones), con unas emisiones inferiores a los 100 gramos de CO₂. Al igual que el resto de modelos con tecnología Lexus Hybrid Drive, es posible seleccionar el modo EV (Vehículo Eléctrico) para avanzar casi en completo silencio, sin usar gasolina y con un nivel de emisiones cero. El nuevo IS 300h cuenta con gran cantidad de espacio para el equipaje, ya que la batería híbrida ocupa lo mínimo y permite que el maletero disponga de gran amplitud.



RESPUESTA DINÁMICA

EL MODO SPORT S+ DEL IS 300h F SPORT REAJUSTA LA SUSPENSIÓN VARIABLE ADAPTATIVA Y LA DIRECCIÓN ASISTIDA, PARA LOGRAR UNA CONDUCCIÓN MÁS DINÁMICA.

El modelo IS 300h F SPORT incorpora unas exclusivas llantas de aleación de 18 pulgadas, parrilla F SPORT y luces antiniebla LED. En su interior, su increíble instrumentación con el diseño LFA, le da la bienvenida. Un inconfundible volante F SPORT, exclusivos asientos deportivos, sus pedales de aluminio y sus inserciones metálicas, completan su interior de estilo deportivo. Con una dirección y una suspensión diseñadas para conseguir una capacidad de respuesta extra, ambos modelos IS F SPORT proporcionan nuevos niveles de control y diversión al conducir.

CAMBIO INSTRUMENTAL

CUADRO DE INSTRUMENTOS INSPIRADO EN EL SUPERCOCHE LFA Y SELECTOR DE MODO DE CONDUCCIÓN.

Los nuevos modelos IS F SPORT incorporan un cuadro de instrumentos asombrosamente sencillo con gráficos radiales dinámicos inspirados en el Lexus LFA. Utiliza tecnología digital desarrollada en un principio para mostrar los vertiginosos picos de revoluciones de nuestro supercoche V10. Tras una secuencia de puesta en marcha única, la apariencia del cuadro de instrumentos cambia según el modo de conducción seleccionado. Utilizando el selector del modo de conducción, cómodamente situado en la consola central, podrá conmutar entre los modos ECO para lograr una eficiencia máxima, y los modos SPORT S y SPORT S+ si busca una respuesta dinámica (modo SPORT S+ únicamente disponible en el acabado IS 300h F SPORT). Si selecciona el modo EV (Vehículo Eléctrico) conducirá en completo silencio, sin consumo de combustible y sin producir emisiones.



A LA VANGUARDIA DE LA PROTECCIÓN

OCHO AIRBAGS PROTEGEN A LOS OCUPANTES EN CASO DE COLISIÓN, MIENTRAS QUE UN INNOVADOR CAPÓ ACTIVO AYUDA A REDUCIR LAS LESIONES DE LOS PEATONES.

Equipado con nuestro más reciente Sistema de Control de Estabilidad Avanzado del Vehículo y con potentes frenos de disco, el nuevo IS ha sido concebido para evitar el peligro. No obstante, en el caso de producirse una colisión, estará protegido por un habitáculo de seguridad increíblemente resistente, obteniendo la máxima calificación de 5 estrellas Euro-NCAP. De cara a mejorar todavía más la seguridad, el nuevo IS incorpora ocho airbags y asientos delanteros con sistema de reducción de lesiones por traumatismo cervical (WIL). Además, si los sensores instalados en el parachoques delantero detectan la colisión con un peatón, el capó se eleva de manera instantánea para ayudar a absorber la fuerza del impacto.





NUEVO IS CALIDAD LEXUS

ARTESANÍA TAKUMI

LA PRODUCCIÓN SE SUPERVISA POR LOS MAESTROS ARTESANOS "TAKUMI", QUE INSPECCIONAN CADA BERLINA IS ANTES DE LA PRUEBA DE CONDUCCIÓN FINAL DE 30 KM.

Construido en nuestra premiada factoría de Tahara por los mismos equipos de Lexus que montan el LS, buque insignia de nuestras berlinas, el nuevo IS redefine por completo la calidad de construcción en este tipo de vehículo premium. Lo percibirá cuando toque por primera vez los mandos de aluminio de precisión del sistema de sonido Mark Levinson® o sienta en sus manos el volante. En el exterior, su impecable pintura se ha pulido en húmedo de forma manual después de cada capa de imprimación (un proceso que lleva mucho tiempo y que se reserva habitualmente, a los vehículos con carrocerías especiales) y se ha sometido a inspecciones visuales y digitales para garantizar una superficie perfecta.





PIONERO ECOLÓGICO

ABRIENDO NUEVOS CAMINOS EN LA CONDUCCIÓN CON BAJAS EMISIONES, LA NUEVA BERLINA IS LE PERMITE CALCULAR LA RUTA MÁS ECOLÓGICA.

El nuevo IS 300h presenta la unidad motriz Full Hybrid más limpia y eficiente de su categoría, con el avanzado sonido GreenEdge™ y los faros LED que reducen aún más su consumo total de energía. Un innovador sistema de navegación le permite seleccionar las rutas que precisen de menos combustible y generen menos emisiones. También se han empleado por primera vez materiales de origen biológico en la fabricación del vehículo. Al término de su vida útil, puede reciclarse hasta el 85% de cada IS, incluida la batería híbrida del IS 300h.



NUEVO IS NUEVO IS

TECNOLOGÍA Y ESPECIFICACIONES

Lexus Hybrid Drive	32 - 35
Rendimiento dinámico	36 - 37
Seguridad avanzada	38 - 39
Equipamiento interior / exterior	40 - 41
Sonido y multimedia	42 - 43
F SPORT	44 - 45
Datos técnicos	46 - 47
Equipamiento de serie / adicional	48 - 49
Accesorios	50 - 51
Combinaciones del interior	52 - 55
Colores de la carrocería	56 - 57
Lexus Care	58 - 59



TECNOLOGÍA FULL HYBRID

En 2004 Lexus se convirtió en el primer fabricante de automóviles de gama alta en incorporar la tecnología Full Hybrid. Desde entonces, se han vendido más de 650.000 modelos híbridos de Lexus, de los cuales más de 10.000 en España. El sistema Lexus Hybrid Drive de segunda generación del IS 300h proporciona una potencia refinada con una eficiencia extraordinaria en el consumo de combustible y emisiones excepcionalmente bajas -cero emisiones en el modo de vehículo eléctrico (EV). Más información: www.lexusauto.es



MOTOR DE GASOLINA DE 2,5 LITROS

Equipado con la innovadora inyección directa D-4S y control de válvulas dual VVT-i, este motor de cuatro cilindros y con "Ciclo Atkinson" de alta eficiencia constituye el corazón de la unidad motriz Full Hybrid del IS 300h. La tecnología de Stop / Start y la recuperación del calor de escape ayudan a reducir todavía más el consumo de combustible y las emisiones.



TECNOLOGÍA HÍBRIDA INTELIGENTE

Sin superar el tamaño de la transmisión automática convencional, el motor eléctrico, el generador y el mecanismo de reparto de potencia del sistema Lexus Hybrid Drive se encuentran alojados en su totalidad dentro de una transmisión híbrida muy compacta. Los flujos de energía se gestionan por medio de una avanzada Unidad de Control de Potencia (PCU), a la que se denomina con frecuencia "el cerebro" del sistema Lexus Hybrid Drive, que optimiza constantemente la asignación de los recursos de alimentación: eléctrica, de gasolina o una combinación de ambas. Ocupando el mínimo espacio, lo que resulta en un práctico maletero, la batería de níquel metal hidruro proporciona un alto rendimiento de potencia en relación con su peso. No requiere recarga de ninguna fuente externa, ni tampoco es necesario cambiarla periódicamente.



MODO EV (VEHÍCULO ELÉCTRICO)

Cuando la batería dispone de carga suficiente, el modo EV le permite conducir a baja velocidad en distancias cortas utilizando únicamente la potencia eléctrica. El modo EV es silencioso, no genera emisiones y no consume combustible. Es ideal, por ejemplo, cuando se conduce con tráfico intenso por la ciudad o dentro de un aparcamiento.



FRENADA REGENERATIVA

Al frenar o desacelerar, las ruedas traseras accionan el motor eléctrico de alta potencia, de manera que el conjunto funciona como un generador. La energía cinética -que, en otro caso, se disiparía en forma de calor- se captura y se convierte posteriormente en energía eléctrica. Dicha energía se almacena en la batería híbrida para su uso posterior.



RENDIMIENTO HÍBRIDO LÍDER EN SU CATEGORÍA

El novedoso IS 300h proporciona 223 CV de potencia progresiva, lo que le permite acelerar de 0 a 100 km/h en tan solo 8,3 segundos. Sorprendentemente, las emisiones de CO₂ en ciclo combinado de esta potente berlina deportiva son de solo 97 g/km* y el consumo de combustible de solo 4,3 l/100 km*.

* En el caso del acabado Hybrid Eco.

EXPERIMENTE EL SISTEMA LEXUS HYBRID DRIVE



ARRANQUE E INICIO DE LA MARCHA

Al arrancar, el motor eléctrico propulsa al IS 300h hasta los 65 km/h, gracias a la energía eléctrica proporcionada por la batería híbrida. Llegado este punto, la berlina se mueve casi en total silencio, no gasta gasolina y produce cero emisiones.



CONDICIONES NORMALES DE CONDUCCIÓN

A velocidades superiores a los 65 km/h, el motor de gasolina entra en acción, casi en total silencio, pero sigue recibiendo asistencia del motor eléctrico cuando es necesario. Mediante una gestión casi perfecta de sus dos fuentes de potencia, el sistema Lexus Hybrid Drive proporciona un confort excepcional en la conducción, además de unos niveles de emisiones y un consumo de combustible más bajos.

RENDIMIENTO DINÁMICO

El nuevo IS ha sido probado y perfeccionado en el simulador de conducción más avanzado del mundo, y seguidamente en el circuito. Junichi Furuyama, Ingeniero Jefe del IS, regresó a los fundamentos mismos de cómo debe manejarse una berlina de tracción trasera, desarrollando un chasis, una suspensión y una dirección nuevos para mejorar la precisión, la agilidad y el disfrute de la conducción.



NUEVO CHASIS, SUSPENSIÓN VARIABLE ADAPTATIVA

Con un diseño totalmente renovado en chasis, suspensión trasera y dirección, el nuevo IS presenta una conducción dinámica y cautivadora. Se ha revisado la suspensión delantera de doble horquilla mientras que, en la parte posterior, la flamante suspensión trasera multibrazo (basada en la de la aclamada berlina GS) mejora el rendimiento en línea recta y el agarre en el paso por curva. Para lograr una

conducción aún más dinámica, la Suspensión Variable Adaptativa -disponible en el IS 300h F SPORT- controla con inteligencia la fuerza de amortiguación en las cuatro ruedas. Esto no solo mejora el confort de la conducción, sino que también aumenta la estabilidad del manejo, especialmente durante los giros a velocidad elevada.



POSICIÓN DE CONDUCCIÓN MÁS DEPORTIVA

Desde una posición de conducción más baja y deportiva, "sentirá" de verdad la superficie de la carretera a través de la nueva configuración de la dirección y percibirá cómo responde el coche al más ligero accionamiento del volante.

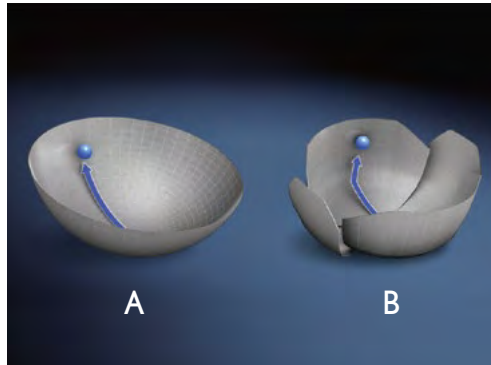

SISTEMA DE CONTROL DE ESTABILIDAD AVANZADO DEL VEHÍCULO

El nuevo IS incorpora de serie el vanguardista Sistema de Control de Estabilidad Avanzado del Vehículo (VDIM). Dicho dispositivo permite que todos los sistemas de estabilidad y control del coche trabajen de modo sincronizado, garantizando un nivel de actuación mucho más refinado del que se lograría si dichos sistemas actuaran por separado.

A. Con VDIM. Los sistemas dinámicos trabajan conjuntamente y con suavidad.
B. Sin VDIM. Sistemas de control dinámico que trabajan de manera independiente.



SELECTOR DE MODO DE TRACCIÓN

El rendimiento del vehículo puede ajustarse con precisión mediante el Selector del Modo de Conducción. El modo ECO reduce las emisiones y ahorra combustible mientras que, en la conducción diaria, el modo NORMAL proporciona un equilibrio ideal entre potencia, economía y confort en la conducción. Para mejorar la capacidad de respuesta de la unidad motriz, conmute simplemente al modo SPORT.

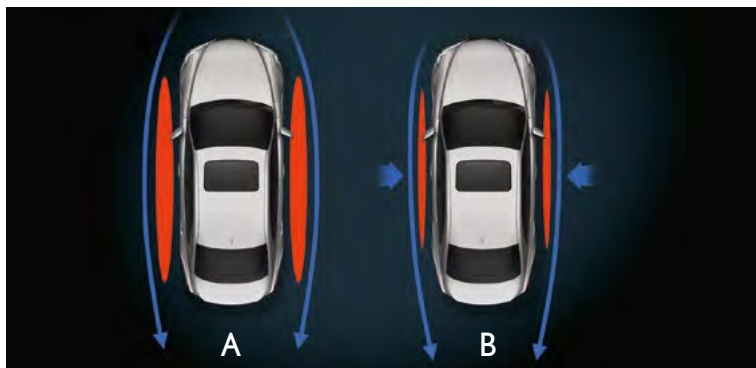

AERODINÁMICA AVANZADA

El nuevo IS presenta una aerodinámica soberbia, gracias a detalles como unos bajos casi planos y los pequeños alerones en los marcos de las puertas delanteras y los faros traseros. Vistos por primera vez en los coches de carreras de la F1, esos alerones crean unos vórtices de aire (consulte B en el diagrama) que ayudan a guiar las corrientes hacia el interior y mejoran el modo en que el IS corta el aire. Esto no solo intensifica la estabilidad y la maniobrabilidad, sino que también mejora el consumo y reduce el ruido del viento.

A. Sin alerones aerodinámicos.
B. Con alerones aerodinámicos.



RIGIDEZ DEL CHASIS

Las novedosas técnicas de adhesión y soldadura láser de los tornillos han aumentado de manera significativa la rigidez del nuevo IS. Este hecho, en combinación con el uso generalizado de materiales ligeros, ha dado lugar a una berlina que ofrece una sensación tangible de disfrute y que recompensa la interacción del conductor con una conducción extremadamente precisa.

SEGURIDAD AVANZADA

La nueva berlina IS está equipada con nuestro más reciente Sistema de Control de Estabilidad del Vehículo VDIM y puede incorporar la tecnología del Sistema Avanzado de Seguridad Precolisión. Entre los pioneros sistemas de asistencia al conductor se incluyen el Sistema Adaptativo de Luces de Carretera, la Alerta por Cambio Involuntario de Carril, el Sistema de Detección de Ángulo Muerto y la Alerta por Tráfico Posterior.



ALERTA POR CAMBIO INVOLUNTARIO DE CARRIL / SISTEMA ADAPTATIVO DE LUCES DE CARRETERA

Un radar de onda milimétrica y un ordenador a bordo calculan el riesgo de colisión frontal. Si el riesgo es elevado, el conductor recibe una alerta mediante advertencias sonoras y visuales, y prepara el sistema de frenos para una frenada de emergencia. Si la colisión se considera inevitable, los frenos actúan automáticamente y los cinturones de seguridad delanteros se tensan para minimizar las lesiones. El Control de Crucero Adaptativo utiliza la misma tecnología de radar para mantener una

distancia ya establecida con vehículos que circulan por delante. Una cámara situada en la luna delantera permite que el sistema de Alerta por Cambio Involuntario de Carril le advierta al conductor si se abandona el carril de forma involuntaria. El Sistema Adaptativo de Luces de Carretera utiliza la misma cámara durante la noche para cambiar automáticamente a luz de cruce cuando se detectan los faros de un vehículo que se acerca o le precede.

Según versiones.



OCHO AIRBAGS

Además de gracias a la estructura de seguridad para los pasajeros, de inmensa resistencia, la protección de los ocupantes se consigue mediante ocho airbags. El conductor y el pasajero delantero están protegidos por airbags para la cabeza de dos etapas, así como por los de rodilla y los laterales. Los airbags de cortina abarcan toda la longitud de ambos laterales del habitáculo. Todos los cinturones de seguridad están dotados de pretensores (excepto el trasero central). El nuevo IS incluye de serie este nivel excepcional de protección y seguridad.



PROTECCIÓN DE PEATONES

El nuevo IS dispone de un capó activo de elevación automática que absorbe los impactos. Activado por sensores montados en el parachoques delantero, si colisiona usted con un peatón, el sistema eleva ligeramente el nivel del capó para proporcionar más espacio entre éste y los componentes rígidos del motor situado debajo. Así se reduce el riesgo de lesiones del peatón.

EQUIPAMIENTO INTERIOR / EXTERIOR



LLANTAS DE ALEACIÓN DE 16"

Llantas de aleación de 5 radios anchos, con neumáticos 205/55 R15. (De serie en los acabados Eco y Corporate).



LLANTAS DE ALEACIÓN DE 17"

Llantas de aleación de 5 radios dobles, con neumáticos 225/45 R17. (De serie en el acabado Executive).



MONITOR DE ÁNGULO MUERTO

Los dispositivos de radar montados en la parte trasera detectan los vehículos situados en los carriles adyacentes y que no son visibles mediante los retrovisores exteriores. Si el conductor está señalizando un cambio de carril y un vehículo penetra en su ángulo muerto, el Monitor de Ángulo Muerto activará de manera instantánea una señal de advertencia en el espejo lateral correspondiente.

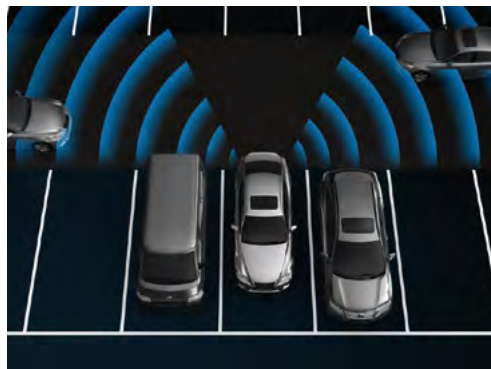

ALERTA POR TRÁFICO POSTERIOR

Al dar marcha atrás, como ocurre en un aparcamiento muy lleno, la función de Alerta por Tráfico Posterior (RCTA) utiliza el radar Monitor de Ángulo Muerto para detectar a aquellos vehículos que se aproximan a la zona posterior del vehículo con escasa visibilidad. Cuando se detecta un vehículo, la función RCTA le advierte con una indicación visual en los retrovisores y un aviso sonoro.



CINCO ESTRELLAS DE EURO NCAP

Euro-NCAP ofrece una valoración independiente del rendimiento en materia de seguridad de los vehículos vendidos en Europa. El nuevo IS ha sido galardonado con una clasificación Euro NCAP de cinco estrellas. La puntuación del vehículo quedó muy por encima del mínimo requerido para conseguir cinco estrellas y sitúa al nuevo IS entre uno de los vehículos más seguros del mercado.



LLANTAS DE ALEACIÓN DE 18"

5 radios medianos con neumáticos 255/35 R18. (De serie en el acabado Luxury).



LLANTAS DE ALEACIÓN DE INVIERNO DE 17"

Las llantas de invierno de Lexus se han diseñado con el fin de preparar el IS para las malas condiciones de la carretera, manteniendo al mismo tiempo una imagen de prestigio. Este accesorio es compatible con cualquier acabado del IS 300h.



LLANTAS DE ALEACIÓN DE 18"

El acabado en cromo negro y el exclusivo diseño de 5 radios dobles crean un aspecto inconfundible y sofisticado. Este accesorio es compatible con cualquier acabado del IS 300h.



LLANTAS DE ALEACIÓN DE 18"

Subrayando la personalidad dinámica de la berlina, este diseño de múltiples radios inspirado en la conducción deportiva presenta un atractivo acabado metálico. Este accesorio es compatible con cualquier acabado del IS 300h.



FAROS LED

El nuevo IS se encuentra disponible con faros LED, mientras que todos los modelos presentan luces LED de conducción diurna con forma de "L" integradas en el parachoques delantero. La tecnología LED ahorra energía y aporta una iluminación excepcional, fiable y un rendimiento duradero.



CONFORT DE CONDUCCIÓN

El IS muestra un interior nuevo y espacioso, rico en el refinamiento y la calidad en los que Lexus es legendario. La posición de conducción es más deportiva y más centrada, mientras que los asientos delanteros de reciente diseño ofrecen un confort superior y una mejor sujeción lateral.



CONTROLES TÁCTILES

Por primera vez en un Lexus, los mandos electrostáticos le permiten ajustar la temperatura de la berlina IS usando tan solo la punta de su dedo. El climatizador electrónico ajustará la temperatura en función de su selección. Los controles electrostáticos le aportan un diseño moderno y elegante a la consola central, al mismo tiempo que permiten la regulación de la temperatura de forma rápida e intuitiva.



FAROS DE XENÓN

El nuevo IS incorpora de serie faros de xenón con un innovador diseño y lavafaros de alta presión. Las luces LED de circulación diurna son independientes del faro.



FLEXIBILIDAD 60:40

Todos los modelos IS incluyen de serie* un práctico asiento posterior abatible por separado 60:40 que permite almacenar con facilidad artículos de mayor tamaño.



ASIENTOS ABATIDOS BAJOS

Ofreciendo la comodidad de un coche familiar pero con el refinamiento de una berlina, con todos los asientos posteriores pueden plegarse para obtener una excelente capacidad de carga.



MALETERO

Con el nuevo IS, la ampliación de la distancia entre ejes y la nueva suspensión compacta proporcionan un espacio excelente en el maletero (450 litros). Suficiente para tres conjuntos de palos de golf y dos bolsas de deporte pequeñas o cuatro maletas de tamaño mediano.

SONIDO Y MULTIMEDIA



PANTALLA DE INFORMACIÓN MÚLTIPLE

Situada entre los dos indicadores principales, la pantalla de alta resolución de 4,2" proporciona una gran variedad de datos e informaciones sobre el vehículo. Por ejemplo, los títulos de las canciones que se están escuchando, las direcciones de navegación o, cuando su smartphone se encuentra conectado, el nombre, la fotografía y el número de teléfono de la persona que le llama.

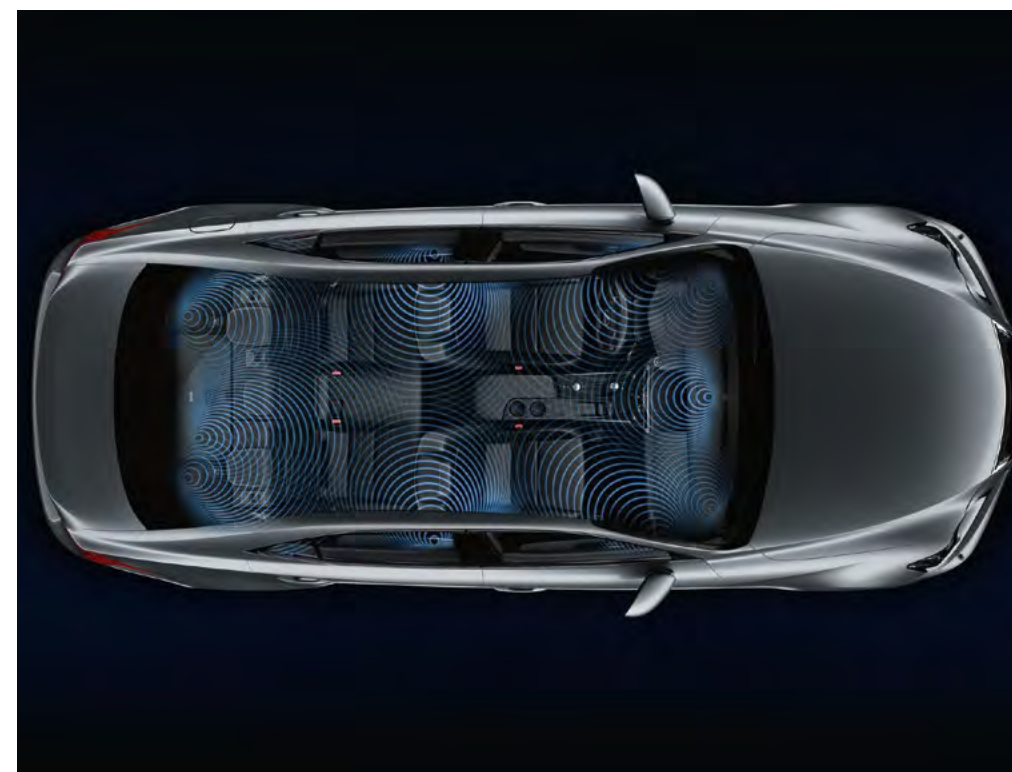

SISTEMA MARK LEVINSON® DE 15 ALTAVOCES

El IS puede solicitarse con un incomparable equipo de sonido de alta calidad Mark Levinson®, que proporciona la experiencia de un auténtico concierto en vivo cuando se escucha música. Quince altavoces a medida, cada uno de ellos ajustado de manera individual, producen un increíble sonido digital envolvente de 5,1 canales. La innovadora tecnología GreenEdge™ presente en cada altavoz también se traduce en el doble de sonido con el mismo consumo energético, mientras que un nuevo "Sistema de Regulación Automática del Volumen" le permite disfrutar plenamente de la música, al ajustarse el nivel de sonido automáticamente cuando cambia usted entre distintos artistas y grabaciones. Los mandos de aluminio mecanizados con precisión y bellamente terminados y el acabado negro brillante reflejan el diseño de los sistemas de sonido domésticos de primera clase de Mark Levinson®.



WIFI HOTSPOT

El sistema Lexus Hotspot convierte el IS en una zona con conexión Wifi. Podrá conectar hasta cinco dispositivos como tablets, smartphones y ordenadores portátiles. El sistema utiliza una tarjeta SIM de su elección para permitirle estar conectado dentro de su IS 300h.

■ Según versiones.
○ Disponible como accesorio.

* Tenga en cuenta que todas las versiones del nuevo IS incluyen de serie el asiento trasero abatible por separado 60:40, con la excepción del IS 300h con acabado Eco.



LEXUS MEDIA DISPLAY

El nuevo IS incluye de serie una pantalla de visualización de siete pulgadas accionada por medio de un controlador rotativo. La pantalla permite controlar los sistemas de sonido y climatización, así como visualizar el monitor de energía del IS 300h. La consola central también contiene la unidad principal del sistema de sonido. Incorpora conectividad Bluetooth® con teléfono móvil y equipos de sonido y reproductor de CD. Dos puertos USB y una toma AUX se ubican cómodamente en el compartimento de la consola central.

CONTROLADOR ROTATIVO

Un mando de control giratorio situado en la consola central permite al conductor o al pasajero del asiento delantero accionar la pantalla de siete pulgadas y los principales sistemas del nuevo IS.

SISTEMA REMOTE TOUCH

El sistema Remote Touch de última generación, permite que los usuarios interactúen de manera intuitiva con la pantalla multimedia central. Con un diseño ergonómico, Remote Touch queda muy a mano y es fácil de usar a modo de ratón de ordenador.



NAVEGACIÓN LEXUS NAVIBOX

El sistema de Navegación Lexus Navibox se integra en el equipo multimedia para proporcionar una navegación intuitiva, con mapas europeos. Entre las características se incluyen mapas con gráficos en 3D, notificación de límite de velocidad, y aviso de radares fijos.

NAVEGADOR PREMIUM

La pantalla de siete pulgadas se acciona por medio del sistema Remote Touch o por comandos de voz. Con vivos gráficos 3D y numerosas opciones de cartografía, una vez estacionado, el sistema genera un código QR para su smartphone con las indicaciones a pie hasta su destino final.

SERVICIOS CONECTADOS

El IS ofrece servicios de última generación como Online Search, Google Street View®, Panorámico® o Connected Traffic. Para mayor comodidad, puede incluso enviar una ruta desde su portátil o tablet hasta el sistema de navegación de su coche.

ASISTENCIA AL APARCAMIENTO

Ponga la marcha atrás y la pantalla de 7 pulgadas instalada de serie mostrará una imagen de la parte trasera del vehículo. Con la tecnología multimedia actualizada que se especifica, se visualizarán además guías en pantalla para ayudarle a aparcar.

F SPORT

Desarrollados por el equipo que afinó el supercoche LFA y el coupé de alto rendimiento RC F, el nuevo IS 300h F SPORT es portador del espíritu de aquellos dos coches asombrosos. Ambas berlinas IS F SPORT poseen un diseño exclusivo y se han mejorado desde un punto de vista dinámico. El IS 300h F SPORT cuenta con Suspensión Variable Adaptativa y el modo SPORT S+ para obtener un rendimiento extraordinariamente atractivo.



DISEÑO F SPORT

El nuevo IS F SPORT es inconfundiblemente dinámico, con una audaz y distintiva parrilla en doble punta de flecha delantera, con inserciones "de malla en L" y faros cromados. El spoiler delantero rebajado inferior incorpora los conductos de refrigeración del freno delantero, aletas aerodinámicas para aumentar el agarre y una abertura de mayor tamaño y más baja en la calandra. La versión F SPORT incorpora las exclusivas luces antiniebla delanteras LED, de pequeño tamaño pero excelente iluminación.

ASIENTOS DEPORTIVOS

Un nuevo y exclusivo diseño de asiento F SPORT supone el primer uso de la tecnología de "espuma integrada" en un Lexus. Esta tecnología de fabricación inspirada en los deportes de motor permite un perfil del asiento más detallado y un ajuste y una sujeción mejores de los que posibilitan los métodos de tapicería convencionales.



LLANTAS DE ALEACIÓN F SPORT DE 18"

Las llantas de aleación de 18" de serie en el acabado F SPORT presentan un diseño de radio doble inspirado en el LFA. Se han afinado de manera exclusiva tanto la suspensión delantera y trasera como la dirección del F SPORT, para un comportamiento óptimo.



LLANTAS DE ALEACIÓN F SPORT DE 18"

Diseño deportivo, altamente distintivo, que se caracteriza por 5 radios atractivos y un acabado metálico. Este accesorio es compatible con cualquier acabado del IS 300h, y en especial con las versiones F SPORT.



LLANTAS DE ALEACIÓN F SPORT DE 19"

Acabado en antracita, estas llantas de aleación forjadas de 5 radios dobles mejora la resistencia y la rigidez al mismo tiempo que reduce su peso. Este accesorio es compatible con cualquier acabado del IS 300h, y en especial con las versiones F SPORT.



INSIGNIA F SPORT

Aunque discreto, el logotipo F SPORT constituye un signo de distinción. La "F" hace referencia al lugar de nacimiento y principal emplazamiento de pruebas de nuestros vehículos F SPORT de alto rendimiento: el circuito de Fuji, situado en las inmediaciones del Monte Fuji.



VOLANTE F SPORT

Con el logotipo F SPORT, usted sentirá un tipo de conexión especial cada vez que ponga las manos en este volante. Con su acabado en cuero perforado, el diseño de la palanca de cambios F SPORT es idéntico al del volante, a fin de crear un apasionante ambiente deportivo.



DISPLAY F SPORT

Este asombroso cuadro de instrumentos único posee la innovadora tecnología TFT (Thin Film Transistor) y un diseño de anillo central móvil heredado del LFA. Puede seleccionarse el color de la iluminación del dial entre las opciones de azul, blanco o rojo. Durante el funcionamiento del sistema multimedia, el anillo del indicador se desliza hasta un lado para mostrar el menú.

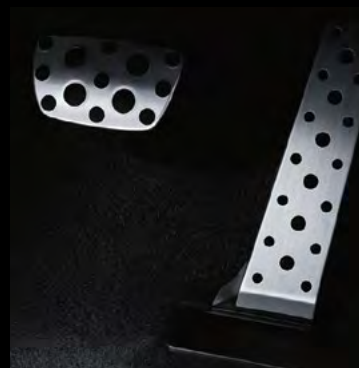

PEDALES DEPORTIVOS PERFORADOS

Ofreciendo excelentes características de agarre, los pedales de aluminio perforado reflejan la herencia del diseño de competición que atesoran los nuevos modelos IS F SPORT.

DATOS TÉCNICOS

IS 300h	
POTENCIA MÁXIMA DEL SISTEMA	
CV	223
MOTOR	
Cilindrada (cc) / Cilindros / válvulas	2494 / L4 / 16
Mecanismo de las válvulas	VVT-i Dual
Tipo de combustible / Octanaje rating	Gasolina / 95 o +
Potencia máxima (CV a rpm)	181 a 6000
Par máximo (Nm a rpm)	221 a 4200 - 5400
MOTOR ELÉCTRICO	
Tipo de mecanismo	Síncrono, rotor imán permanente
Potencia máxima (CV)	143
Par máximo (Nm)	300
BATERÍA HÍBRIDA	
Tipo	Hidruro Metálico de Níquel (Ni-MH)
Número de células de batería / Voltaje del sistema (V)	192 / 650
TRANSMISIÓN	
Ruedas con tracción	Tracción trasera
Transmisión	Transmisión Electrónica Continua Variable (E-CVT)
PRESTACIONES	
Velocidad máxima (km/h)	200
0-100 km/h (s)	8,3

IS 300h	
EMISIONES DE CO₂ (g/km)*	
Nivel de cumplimiento de emisiones	Euro 6
Mixto	97 / 99 / 101 / 107 ²
CONSUMO DE COMBUSTIBLE (l/100 km)*	
Mixto	4,2 / 4,3 / 4,3 / 4,6 ²
FRENOS	
Delanteros	Discos ventilados
Traseros	Discos ventilados
SUSPENSIÓN	
Delanteros	Doble horquilla
Traseros	Multi-brazo
DIRECCIÓN	
Tipo	Cremallera
Giros (de extremo a extremo)	2,84
Radio de giro mínimo (m)	5,2
PESOS (kg)	
Peso en vacío	1620-1680 / 1720 ¹
Peso Máximo Admisible	2130 / 2145 ¹
Capacidad de remolque (con / sin freno)	750 / 750 ³
COEFICIENTE DE RESISTENCIA AERODINÁMICA	
Índice Cd	0,25 / 0,26 ¹
CAPACIDADES (l)	
Depósito de combustible	66
Maletero	450

¹ La primera cifra alude al IS 300h Eco. La segunda cifra alude a los acabados restantes del IS 300h, con independencia del tamaño de las llantas.

² Las cifras de emisiones y consumos difieren según el acabado y el tamaño de las llantas de aleación. La primera cifra alude al IS 300h con acabado Eco (llanta 16"). La segunda cifra es el acabado Corporate (llanta 16").

La tercera cifra corresponde al acabado Executive (llanta 17"). La cuarta cifra corresponde a modelos con llantas de aleación de 18 pulgadas (Luxury y F SPORT).

³ El acabado IS 300h ECO no dispone de capacidad de remolque.

* El consumo de combustible y los valores de CO₂ se miden en un entorno controlado, de acuerdo con los requisitos de la Directiva 80/1268/CEE, incluidas sus enmiendas, en un vehículo con equipamiento conforme con la normativa europea. Para obtener más información consulte con Lexus España. Los valores de consumo de combustible y emisiones de CO₂ de su vehículo podrían diferir de aquellos resultantes de las mediciones. La forma de conducir y algunos otros factores (como estado de las vías, tráfico, condiciones del vehículo, presión de los neumáticos, equipamiento instalado, carga, número de pasajeros, etc.) influyen a la hora de determinar el consumo de combustible y las emisiones de CO₂ de un vehículo.

IS 300h CORPORATE EQUIPAMIENTO DE SERIE

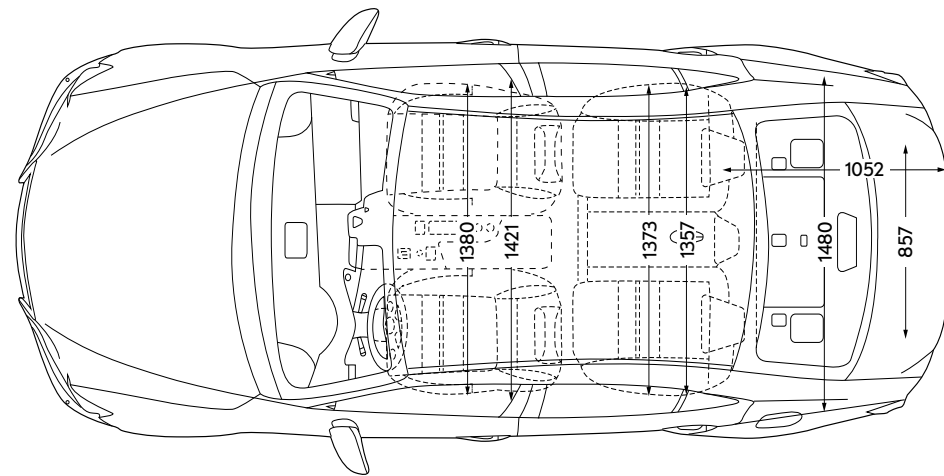
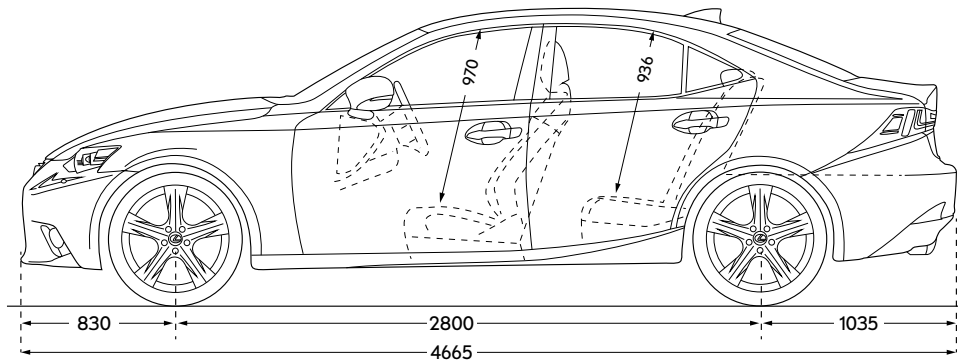
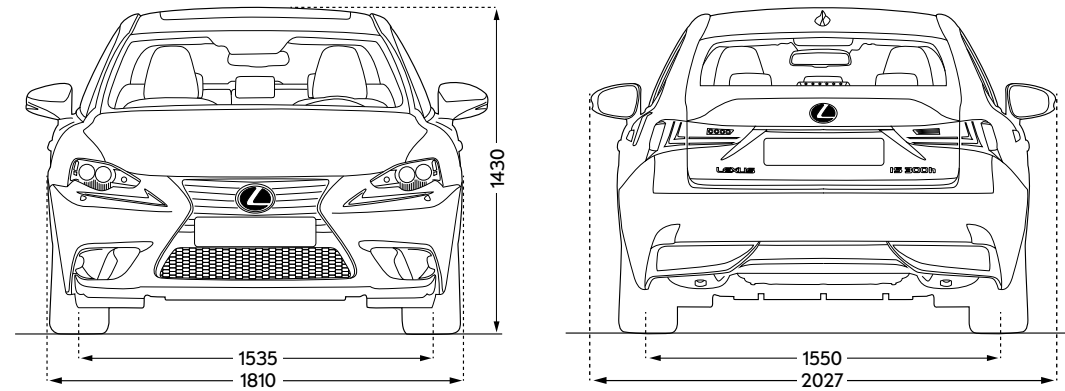

Dimensiones indicadas en milímetros

SEGURIDAD ACTIVA

Sistemas asistencia de frenado:
 ABS = Sistema Antibloqueo de Frenos
 BAS = Sistema de Asistencia a la Frenada
 EBD = Distribución Electrónica de la Fuerza de Frenada
 ECB-R = Regeneración de la Frenada con Control Electrónico
 Luces de freno activas
 Sistemas de asistencia a la dirección:
 EPS = Dirección Asistida Eléctrica
 Sistemas de control de estabilidad y tracción:
 Control de Estabilidad Avanzado del Vehículo (VDIM)
 TRC = Control Electrónico de Tracción
 VSC = Control Electrónico de Estabilidad
 Control de Asistencia al Arranque en Pendiente (HAC)
 Sistema de Control de Presión de Neumáticos (TPWS)
 Modos de conducción ECO / NORMAL / SPORT
 Modo EV (Vehículo Eléctrico)

SEGURIDAD PASIVA

8 airbags en total:
 - Conductor y pasajero delantero; frontal, lateral y rodilla
 - Cortina en toda su longitud
 Interruptor de desactivación del airbag en el asiento del pasajero delantero
 Recordatorio sonoro y visual de cinturones de seguridad
 Anclajes ISOFIX en asientos traseros exteriores
 Capó de elevación automática (Pop Up Hood)
 Cinturones de seguridad con pretensores (excepto trasero central)
 Asientos delanteros con sistema de reducción de lesiones por traumatismo cervical (WIL)

EXTERIOR

Espejos retrovisores retráctiles con ajuste eléctrico y calefacción
 Intermitentes y luces de cortesía integradas en espejos retrovisores
 Sensor de luces con función "follow-me-home"
 Luces antiniebla delanteras LED
 Faros de Xénon (HID) con nivelación automática y lavafaros de alta presión
 Luces de circulación diurna de LED
 Faros combinados posteriores y luz antiniebla trasera de LED
 Carrocería con tratamiento de pintura de alta resistencia
 Cristales tintados protectores de rayos UVA y del calor
 Lunas delanteras con recubrimiento repelente al agua
 Llantas de aleación de 16 pulgadas, diseño de 5 radios
 - Neumáticos 205/55 R16

PROTECCIÓN

Sistema antirrobo con inmovilizador
 Alarma con detector de intrusión
 Cierre automático de puertas
 Doble cierre de puertas

MULTIMEDIA E INFORMACIÓN

Pantalla Lexus Media Display
 - Pantalla de visualización de 7 pulgadas
 - Accionada por controlador rotativo
 Sistema de sonido de 6 altavoces
 - Tecnología de reconocimiento de música Gracenote®
 - Sintonizador AM/FM
 - Antena integrada en el cristal
 - Reproductor de CD
 Mandos integrados en el volante
 - Sonido / visualización / teléfono / control por voz
 Dos puertos USB y toma AUX
 Panel de instrumentos Optitron
 Pantalla de información múltiple a color de 4,2"
 Reloj analógico con iluminación LED en blanco
 Conectividad Bluetooth®

CONFORT INTERIOR

Volante de cuero de tres radios con ajuste manual
 Volante con levas de cambio
 Sistema de Arranque Inteligente
 Control de crucero
 Climatizador electrónico monozona
 Filtro de polen con modo activo
 Controles de temperatura electrostáticos
 Asientos delanteros con ajuste manual de seis posiciones (conductor y pasajero)
 Tapicería de los asientos mixta (tela con refuerzos cuero Tahara)
 Inserciones en color negro
 Toma de 12 V
 Active Sound Control (ASC)
 Elevalunas eléctricos, delanteros y traseros
 Reposabrazos delantero con compartimento central
 Reposabrazos central trasero
 Asiento trasero, abatible individualmente 60:40
 Sistema de iluminación de entrada
 Luz ambiente interior LED
 Kit de reparación de neumáticos

ACABADO IS 300h ECO (Equipamiento diferente al IS 300h Corporate)

Asientos traseros, fijos
 Sin capacidad de remolque
 Sin Control de Crucero

EQUIPAMIENTO ADICIONAL SEGÚN EL ACABADO

IS 300h EXECUTIVE

(Equipamiento adicional / diferente de Corporate)

Llantas de aleación de 17 pulgadas, diseño de 5 radios dobles

- Neumáticos 225/45 R17

Climatizador electrónico bi-zona con tecnología S-Flow

Limpiaparabrisas con sensor de lluvia

Espejo retrovisor, electrocromático (ajuste automático de la intensidad de la luz)

Sistema de Entrada Inteligente (Smart Entry)

Cámara trasera

OPCIÓN: NAVEGADOR NAVIBOX¹

Sistema de Navegación Navibox

- indicaciones por voz (20 idiomas)

- aviso de cámaras de velocidad

- indicación de límite de velocidad

- recomendación de carril en autopista

- puntos de interés

IS 300h F SPORT

(Equipamiento adicional / diferente de Executive)

Llantas de aleación de 18 pulgadas con diseño F SPORT

- Neumáticos 225/40 R18 (delanteros) y 255/35 R18

(traseros)

Suspensión Variable Adaptativa (AVS)

F SPORT, características adicionales del exterior

- Parrilla en doble punta de flecha F SPORT

- Exclusiva calandra con malla "en L"

- Frontal aerodinámicamente mejorado

- Logotipos F SPORT en los laterales

- Antinieblas LED delanteros exclusivos

Asientos delanteros, diseño F SPORT

- Diseño deportivo acentuado

- Mayor soporte lateral

- Construcción integral específica

Tapicería de los asientos mixta (tela con refuerzos cuero Tahara) exclusivamente en negro

Asientos delanteros de ajuste eléctrico

- Ajuste de ocho posiciones (conductor y pasajero)

Asientos delanteros con calefacción

Soporte lumbar de ajuste eléctrico conductor

F SPORT, características adicionales del interior

- Pases de puerta delantera de aluminio F SPORT

- Pedales deportivos de aluminio perforado

- Inserciones metálicas

- Volante y palanca de cambios en cuero perforado

- Cuadro de instrumentos móvil F SPORT (inspirado en el LFA)

- Volante con el logotipo F SPORT en relieve

Soporte de rodilla para consola delantera central

Sensores de asistencia al aparcamiento, delanteros y traseros

Sistema de Entrada Inteligente (Smart Entry)

Cámara trasera

Techo solar eléctrico

Modos de conducción ECO / NORMAL / SPORT /

SPORT S+

OPCIÓN: NAVEGADOR NAVIBOX¹

Sistema de Navegación Navibox

- indicaciones por voz (20 idiomas)

- aviso de cámaras de velocidad

- indicación de límite de velocidad

- recomendación de carril en autopista

- puntos de interés

IS 300h LUXURY

(Equipamiento adicional / diferente de Executive)

Llantas de aleación de 18 pulgadas con diseño 5 radios

- Neumáticos 225/40 R18 (delanteros) y 255/35 R18

(traseros)

Inserciones de madera (Ébano gris o marrón)

Tapicería de cuero en los asientos

Asientos delanteros de ajuste eléctrico

- Ajuste de ocho posiciones (conductor y pasajero)

Memoria (3 ajustes) para el asiento del conductor, volante y

retrovisores exteriores

Asientos delanteros con calefacción

Soporte lumbar de ajuste eléctrico conductor

Asientos delanteros con ventilación

Protectores integrales de rodilla para consola delantera central

Volante multiregularable eléctricamente

Pases de puerta delantera de aluminio

Espejos retrovisores exteriores autoretráctiles y

electrocromáticos (ajuste automático de la intensidad de la luz)

Faros de LED

Sensores de asistencia al aparcamiento, delanteros y traseros

Sistema de Entrada Inteligente (Smart Entry)

Llave de tarjeta

Techo solar eléctrico

Sistema de entretenimiento Mark Levinson[®] de 15 altavoces

Radio digital DAB

Reproductor CD/DVD

Sistema de navegación Premium Lexus

- Aviso de cámaras de velocidad

- Búsqueda "online" / Google Street View[®] / Panoramio[®]

- Conexión para datos de tráfico

- Registro de rutas e itinerarios

- Destinos por código QR

Cámara trasera de asistencia al aparcamiento

Remote Touch

IS 300h LUXURY SAFETY

(Equipamiento adicional / diferente de Luxury)

Sistema de Seguridad de Precolisión (PCS)

Control de Crucero Adaptativo a partir de 40 km/h (ACC)

Sistema PCS con radar de ondas milimétricas

Alerta por Cambio Involuntario de Carril (LDA)

Sistema Adaptativo de Luces de Carretera (AHB)

Sistema de Alerta de Ángulo Muerto (BSM)

Alerta por Tráfico Posterior (RCTA)

Parasol trasero eléctrico

ACCESORIOS



SOPORTE PARA IPAD[®]

Este accesorio original Lexus le permite a los pasajeros traseros utilizar y visualizar su iPad[®] durante el viaje. El acoplamiento Lexus le permite una excelente sujeción y manejabilidad. Cuenta como opción la posibilidad de que la base de sujeción disponga de una toma USB para poder cargar su tablet.



REPRODUCTOR DE DVD PORTÁTIL

Con su pantalla de 7 pulgadas, el reproductor de DVD portátil es perfecto para entretener a los pasajeros en los viajes largos. Se encaja en un dispositivo de acoplamiento de Lexus que está situado en un respaldo y ofrece compatibilidad multimedia integral, incluyendo un puerto USB, lector de tarjetas SD y entrada de audio y vídeo para smartphones. Puede utilizarlo incluso en casa con un adaptador de corriente adecuado. Disponibles como opción auriculares inalámbricos.

¹ Accesorios disponibles en su Centro Autorizado Lexus



SOPORTE DE BICICLETAS TRASERO PLEGABLE

La manera más segura de transportar una o dos bicicletas. El moderno diseño independiente permite su inclinación para acceder al maletero. Cuenta con un bloqueo de seguridad y tiene luces integrales, así como un soporte para montar la placa de la matrícula con un enchufe de 7 o 13 contactos.



SOPORTE DE BICICLETAS PARA EL TECHO

Para su uso con la baca de techo de Lexus. El diseño ligero con posibilidad de bloqueo cuenta con unos anclajes especiales para sujetar las ruedas y el cuadro de las bicicletas. Cómodamente, el anclaje del cuadro puede ajustarse a la altura del techo.



BACA DE TECHO

La baca de techo con posibilidad de bloqueo, de aluminio y ligera tiene una forma aerodinámica para reducir el ruido provocado por el viento. Fácil de instalar y usar, forma una base resistente para una amplia gama de accesorios de transporte opcionales.



GANCHO DE REMOLQUE

El IS 300h permite remolcar 750 kg, con el gancho de remolque original Lexus. Se puede plegar detrás del parachoques cuando no esté en uso. Los búfers del kit de cableado protegen el sistema eléctrico del vehículo.



ADAPTADORES

Permiten conectar el remolque al vehículo cuando los conectores no coinciden. Disponible en versiones de 7 contactos (vehículo) a 13 contactos (remolque), 13 contactos (vehículo) a 7 contactos (remolque) y 13 contactos (vehículo) a un enchufe doble 12N-12S (remolque).



PROTECTOR DE MALETERO

Hecho de plástico flexible y resistente con un patrón de superficie antideslizante y un ribete levantado alrededor de los bordes para proteger integralmente el suelo del maletero del barro, la suciedad, la arena y los líquidos.



EMBELLECEDORES DE PUERTAS ILUMINADOS

Los embellecedores de las puertas de Lexus aportan una característica de diseño elegante al tiempo que protegen la pintura del filo de la puerta. El acabado en aluminio pulido se resalta con la sutil iluminación del logotipo.

COMBINACIONES DEL INTERIOR

TELA / CUERO TAHARA¹

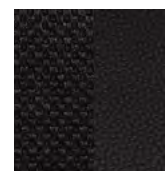

Negro



Gris

CUERO²

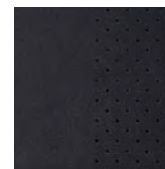

Negro



Gris



Marfil

INSERCIONES³



Negro brillante

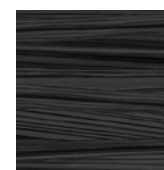

Madera Ébano Gris



Madera Ébano Marrón

INSERCIÓN F SPORT⁴

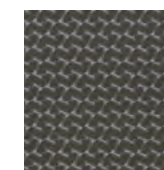

Aluminio

¹ Tapicería de Tela con refuerzos de cuero Tahara en acabados Corporate, Executive y F SPORT. El acabado Hybrid Eco y el acabado F SPORT exclusivamente se suministra en negro. Cuero Tahara de origen sintético.

² Tapicería de cuero en acabado Luxury.

³ Las inserciones en Negro brillante están disponibles en los acabados Corporate y Executive. Las inserciones de madera están disponibles en el acabado Luxury.

⁴ Las inserciones de aluminio están disponibles en el acabado F SPORT.

Las imágenes de las tres páginas siguientes ilustran una selección de las combinaciones disponibles para el interior. En su concesionario Lexus estarán encantados de proporcionarle cualquier tipo de ayuda adicional.

COMBINACIONES DEL INTERIOR

Tapicería negra Tela / Cuero Tahara con inserciones en negro brillante
(Corporate, Executive)



Tapicería cuero marfil con inserciones en madera Ébano Marrón
Luxury



Tapicería gris Tela / Cuero con inserciones en negro brillante
(Corporate, Executive)



Tapicería cuero negro con inserciones en madera Ébano Gris
Luxury



COLORES DE LA CARROCERÍA

Tapicería cuero gris con inserciones en madera Ébano Gris
(Luxury)



Tapicería negra Tela / Cuero Tahara con inserciones en aluminio
(Luxury)



BLANCO SONIC (085)¹



BLANCO NOVA (083)²



GRIS OSCURO (1H9)



PLATA (1J4)



TITANIUM (1J7)



NEGRO (212)³



NEGRO STARLIGHT (217)

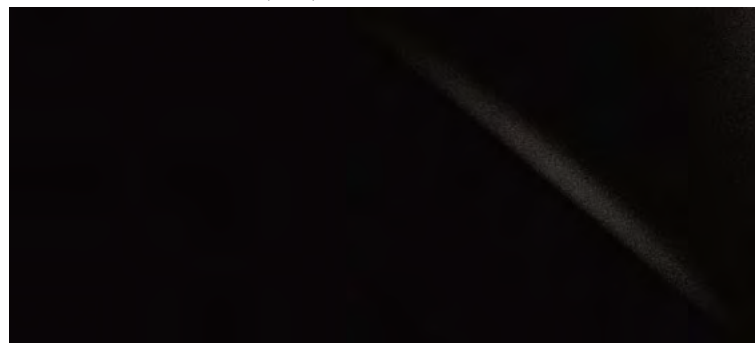

ROJO CERISE (3R1)



AZUL ELÉCTRICO (8X1)²



ROJO (3T2)³

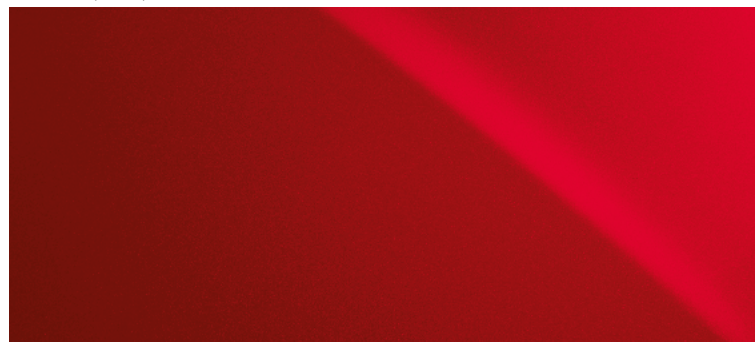

¹No disponible en F SPORT.
²Exclusivo de F SPORT.
³Color sólido.

Por favor, tenga en cuenta que: los colores reales de la pintura pueden cambiar ligeramente al plasmarse en papel.

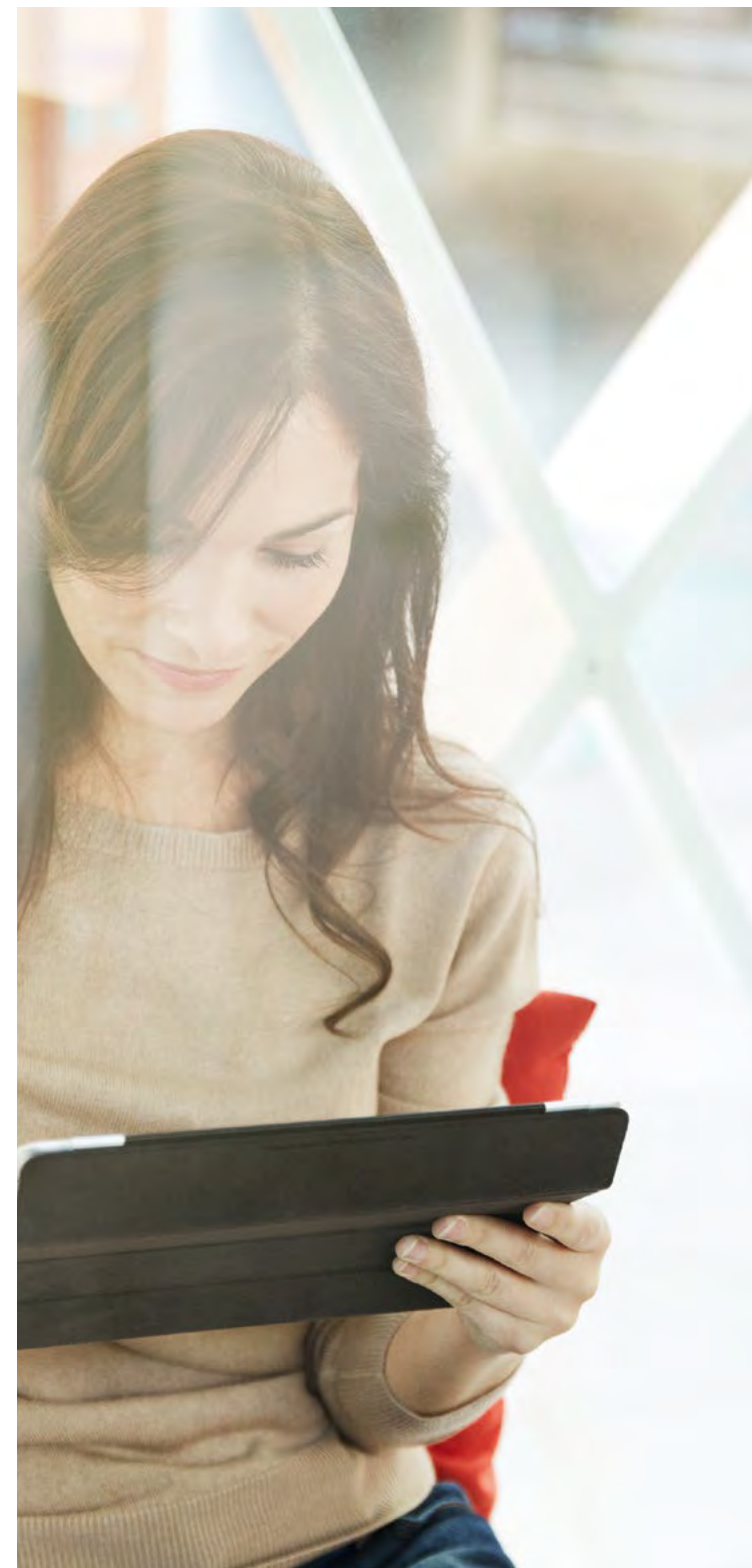

LEXUS CARE

En Lexus creemos que es posible crear lo extraordinario. Este hecho es cierto tanto para nuestros programas de mantenimiento y posventa como lo es para los propios vehículos. A lo largo de la vida útil de su vehículo, Lexus Care le garantiza una experiencia de primera clase como propietario, ofreciéndole planes de revisión y mantenimiento a medida diseñados con el fin de proporcionarle una tranquilidad total y una experiencia totalmente satisfactoria.

Los vehículos Lexus están equipados con la tecnología más avanzada del mundo para proporcionar una sorprendente experiencia "Omotenashi" (el espíritu japonés de la hospitalidad). Reflejando nuestro enfoque único para la fabricación de vehículos, también aspiramos a tratar a cada cliente del modo en que trataríamos a un invitado en nuestra casa. Es esta filosofía de servicio de primera clase la que nos conduce a cuidar detalles, como (por ejemplo) las flores frescas en las salas de entrega, puestos de mantenimiento imaculados y lavados de coches gratuitos.

Tras entregar cada nuevo Lexus, consideramos que cuidar de su Lexus es cuidar de usted, nuestro cliente. Los concesionarios Lexus autorizados tienen el compromiso de proporcionar el máximo nivel de satisfacción al cliente. Podrá ponerse al día de las noticias tomándose un capuchino en nuestra confortable sala de espera o navegar tranquilamente por Internet. Mientras tanto, nuestros técnicos realizarán sus tareas con una eficiencia óptima para que pueda volver a la carretera con las mínimas interrupciones en su cotidianidad.



DESCUBRA EL NUEVO IS 300h

Contacte con su Centro Autorizado Lexus más próximo para concertar una prueba de conducción.

Más información acerca del nuevo IS 300h:

www.lexusauto.es
www.estilolexus.com
www.facebook.com/lexusspain
www.youtube.com/lexusspain
www.twitter.com/lexusspain

©2015 Lexus Europe* se reserva el derecho a modificar los detalles de las especificaciones y el equipamiento de los vehículos sin previo aviso. Estos detalles están sujetos a cambios según las condiciones y requisitos de cada país. Consulte en su Centro Autorizado Lexus los detalles referentes a los cambios que pudiera haber.

Nota: los vehículos mostrados y las especificaciones indicadas en este catálogo pueden diferir de los modelos y equipamientos disponibles en su zona. El color de la carrocería del vehículo puede variar ligeramente con respecto a las fotos de este catálogo.

Para más información visite nuestra página web: www.lexusauto.es

Cuidar el medio ambiente es una prioridad para Lexus. Tomamos numerosas medidas para garantizar que, durante el ciclo de vida de nuestros vehículos, desde su diseño hasta el final de su vida útil, pasando por su producción, distribución, venta y servicio, se minimice su impacto medioambiental. Será un placer para su distribuidor facilitarle más información sobre los requisitos relativos al final de la vida útil de los vehículos.

*Lexus Europe es una división de Toyota Motor Europe NV/SA.

Realizado en Europa, diciembre de 2015

