

NUEVO NX 300h





NUEVO NX 300h ÍNDICE

NUEVO NX 300h

Introducción	04 - 07
Diseño	08 - 11
Dinámica de conducción	12 - 13
Lujo interior	14 - 17
Tecnología avanzada	18 - 21
Full Hybrid	22 - 23
F SPORT	24 - 25
Innovaciones en seguridad	26 - 27
Calidad Lexus	28 - 29
Liderazgo en materia medioambiental	30 - 31
Tecnología y especificaciones	32 - 67



“LEXUS CREA UN TODOCAMINO TAN ELEGANTE Y DISTINGUIDO QUE QUERRÁ CONducIRLO DE INMEDIATO.”

Takeaki Kato, Ingeniero Jefe NX 300h

AMAZING IN MOTION

Presentamos el NX 300h, un Lexus totalmente nuevo. Diseñado para cautivar la atención, sus sorprendentes líneas y su aspecto irresistible llevan el diseño más vanguardista de Lexus a la calle. Desarrollado por los mismos creadores del primer Crossover del mundo, el NX 300h cuenta con una conducción increíblemente suave beneficiándose del liderazgo de Lexus en la tecnología Full Hybrid. El nuevo NX 300h supone un gran avance con su diseño moderno, su comodidad y su inteligente innovación. Como siempre, no nos detenemos hasta crear lo extraordinario.





ESPECTACULAR NUEVO NX 300h

**DESCUBRA UN FASCINANTE DISEÑO URBANO,
LEXUS HYBRID DRIVE DE ÚLTIMA GENERACIÓN
Y UN DINÁMICO MODELO F SPORT.**

Creado para destacar en la ciudad, el nuevo todocamino NX 300h ofrece espacio flexible y una comodidad magnífica para hasta cinco personas. Motorizado con la última tecnología Full Hybrid, este avanzado Lexus ofrece una conducción suave y ágil combinada con un rendimiento medioambiental increíble. La tecnología intuitiva Lexus incluye Touch Pad, un monitor de visión 360º y sistemas de seguridad precolisión. Para una sensación más dinámica, el nuevo NX 300h F SPORT cuenta con asientos deportivos de cuero perforado, volante deportivo F SPORT, suspensión variable adaptativa y llantas de aleación exclusivas de 18 pulgadas.



URBAN ART

CARACTERÍSTICO NUEVO FRONTAL DEL NX 300h CON SU "PARRILLA EN DOBLE PUNTA DE FLECHA" DE LEXUS Y UNOS EXQUISITOS FAROS DELANTEROS Y TRASEROS DE LED.

Coche y arte moderno a partes iguales, el nuevo NX 300h se niega a pasar desapercibido. Para crear sus líneas destacadas pero fluidas, los diseñadores de Lexus se inspiraron en la compleja belleza del metal fundido. Acérquese al NX 300h y los tiradores de las puertas se iluminarán para darle la bienvenida, mientras que la línea lateral realzada y la silueta estilizada suponen otra declaración de principios. En la parte delantera, los faros LED de triple proyector y las luces diurnas en forma de flecha dibujan el inconfundible aura de Lexus. En la parte trasera, los faros de LED en forma de diamante proyectan nuestro emblema "L", subrayando las formas poderosas del todocamino.



VANGUARDISMO EN ESTADO PURO

**DISFRUTE DE UNA CONDUCCIÓN URBANA
PRECISA COMBINADA CON LA SUAVIDAD
Y REFINAMIENTO DE CATEGORÍA MUNDIAL
DE LEXUS.**

En un todocamino divertido de conducir, y ágil en la ciudad, el Selector de modo de conducción le permite ajustar la respuesta del NX 300h a su estado de ánimo, con modos que van desde ECO a SPORT S+. Con tráfico denso puede cambiar al modo EV (vehículo eléctrico) para un avance sin emisiones. Un chasis resistente y una suspensión adaptativa garantizan una conducción precisa, mientras que la tracción inteligente a las cuatro ruedas E-FOUR ofrece un extra de confianza en condiciones resbaladizas.







CALIDAD INTUITIVA

**DISEÑADO PARA ANTICIPARSE A SUS
NECESIDADES, EL NX 300h LE PERMITE
RELAJARSE A BORDO.**

Dentro del nuevo NX 300h descubrirá una tecnología intuitiva que le hace la vida más sencilla: una luz de techo inteligente que detecta cuándo su mano se acerca para que no tenga que buscar a oscuras, o un portón trasero que recuerda a qué distancia lo suele abrir. Con unos hermosos acabados obra de los maestros artesanos "Takumi", el interior presenta un salpicadero central inspirado en la "parrilla en doble punta de flecha", mientras que un reloj analógico y la iluminación ambiental realzan el refinamiento. Los comodísimos asientos delanteros eléctricos de cuero con 8 controles pueden calentarse o ventilarse, y los asientos traseros 60-40 se pliegan eléctricamente para dejar espacio a esquís o tablas de snowboard. (Equipamiento según versiones)



NUEVO NX 300h TECNOLOGÍA AVANZADA

PUNTO DE VISTA URBANO

RELÁJESE EN LOS Suntuosos ASIENTOS DE CUERO CON CONTROL DE CLIMATIZACIÓN S-FLOW MIENTRAS QUE LAS CÁMARAS CON VISIÓN 360° LE OFRECEN UNA MAYOR SEGURIDAD CIRCULANDO POR LA CIUDAD.

Sentado a mayor altura que los demás conductores, podrá disfrutar de unas excelentes vistas de la ciudad y relajarse en los asientos de cuero del NX 300h. Mejorando la circulación del aire en el interior del habitáculo en todas las condiciones meteorológicas, el sistema de aire acondicionado S-Flow solo dirige la climatización a los asientos que están ocupados, mientras que los asientos calefactados le hacen entrar en calor rápidamente en las mañanas frías. Para facilitar las maniobras, las Cámaras con visión 360°, situadas en la parrilla frontal, en los retrovisores exteriores y en el portón trasero, le permiten conducción segura en los espacios urbanos reducidos.





NUEVO NX 300h TECNOLOGÍA AVANZADA

CONECTADO CON LA CIUDAD

EL NUEVO TOUCH PAD PERMITE CONTROLAR LA NAVEGACIÓN, LOS SERVICIOS ONLINE Y EL CARGADOR DE MÓVIL INALÁMBRICO.

En el nuevo NX 300h siempre estará informado con los sistemas más vanguardistas. Con tecnologías innovadoras como el cargador de móvil inalámbrico, que carga la batería de su smartphone cuando lo coloca en la guantera del salpicadero. O el sistema intuitivo Touch Pad, que ofrece acceso a Lexus Premium Navigation y a los "Servicios conectados". Estos últimos ofrecen prestaciones como Online Search, Google Street View®, Panoramio® o Connected Traffic. También puede relajarse escuchando su música favorita en el exclusivo sistema de sonido envolvente de alta calidad Mark Levinson®.

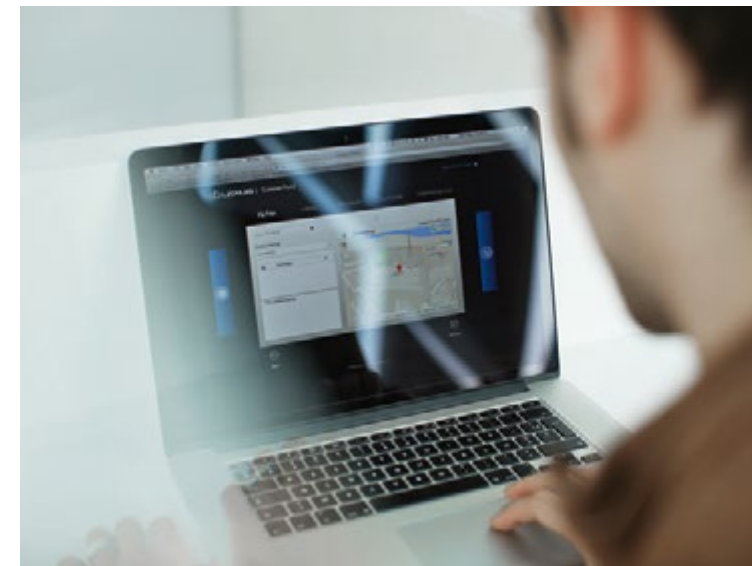



NUEVO NX 300h FULL HYBRID

EL PODER DE LA "h"



EL MOTOR LEXUS HYBRID DRIVE OFRECE 197 CV DE POTENCIA, CON UN CONSUMO DE TAN SÓLO 5 LITROS CADA CIENTO KILÓMETROS.

Propulsado por la más eficiente tecnología híbrida Lexus Hybrid Drive -que combina la potencia de un motor de gasolina de 2,5 litros y un motor eléctrico- el NX 300h es increíblemente suave, silencioso y sencillo de conducir. Con unas altas prestaciones, consume únicamente 5,0 l/100 km de combustible (*), algo fascinante para un crossover de este tamaño. Las emisiones de CO₂ de tan sólo 116 g/ km (*), convierte a este todocamino Premium en un vehículo respetuoso con el planeta. El frenado regenerativo supone que no es necesario recargar la batería y, gracias a que somos líderes en tecnología híbrida, el NX 300h tendrá los costes de propiedad más bajos de su categoría. Más información: www.lexusauto.es

(* Datos homologados para NX 300h ECO.





NUEVO NX 300h F SPORT

ESCULPIDO PARA DESTACAR

**EL NUEVO NX 300h F SPORT TIENE UN
COMPORTAMIENTO DINÁMICO Y UN DISEÑO
EXCLUSIVO.**

Para un disfrute máximo de la conducción, el nuevo NX 300h F SPORT está equipado con prestaciones dinámicas exclusivas y un estilo deportivo cautivador. En el exterior, las llantas de aleación de 18 pulgadas, la calandra F SPORT y spoiler delantero llaman aún más la atención. En el interior, los amantes de la conducción disfrutarán de un volante F SPORT de cuero perforado y asientos deportivos envolventes de cuero fabricados con tecnología de "espuma integrada". Completan su aspecto deportivo unos pedales de aluminio y unas inserciones de metal. Con una Suspensión Variable Adaptativa (AVS) que puede ajustarse para darle mayor respuesta, el NX 300h F SPORT ofrece una sensación de conducción dinámica.





NUEVO NX 300h INNOVACIONES EN SEGURIDAD

CON VISTA AUDAZ

**HEAD-UP DISPLAY, TECNOLOGÍA DE SEGURIDAD
PRECOLISIÓN Y OCHO AIRBAGS PARA
PROTEGER A LOS OCUPANTES.**

El nuevo NX 300h está diseñado para reducir el cansancio del conductor. Un Head-Up Display proyecta la información sobre el parabrisas y le ayuda a concentrarse en la carretera; la Asistencia de Mantenimiento en el carril le ayuda a no salirse del trazado y el Sistema de Accionamiento Automático de Luces de Carretera se activa cuando es necesario. Para ayudar a evitar peligros, el sistema de seguridad precolisión utiliza tecnología de radar de ondas milimétricas para detectar objetos que se aproximan por delante, activando los frenos y tensando los cinturones de seguridad si fuera necesario. Por último, en caso de colisión, usted y sus ocupantes están protegidos por un resistente habitáculo de seguridad y ocho airbags.

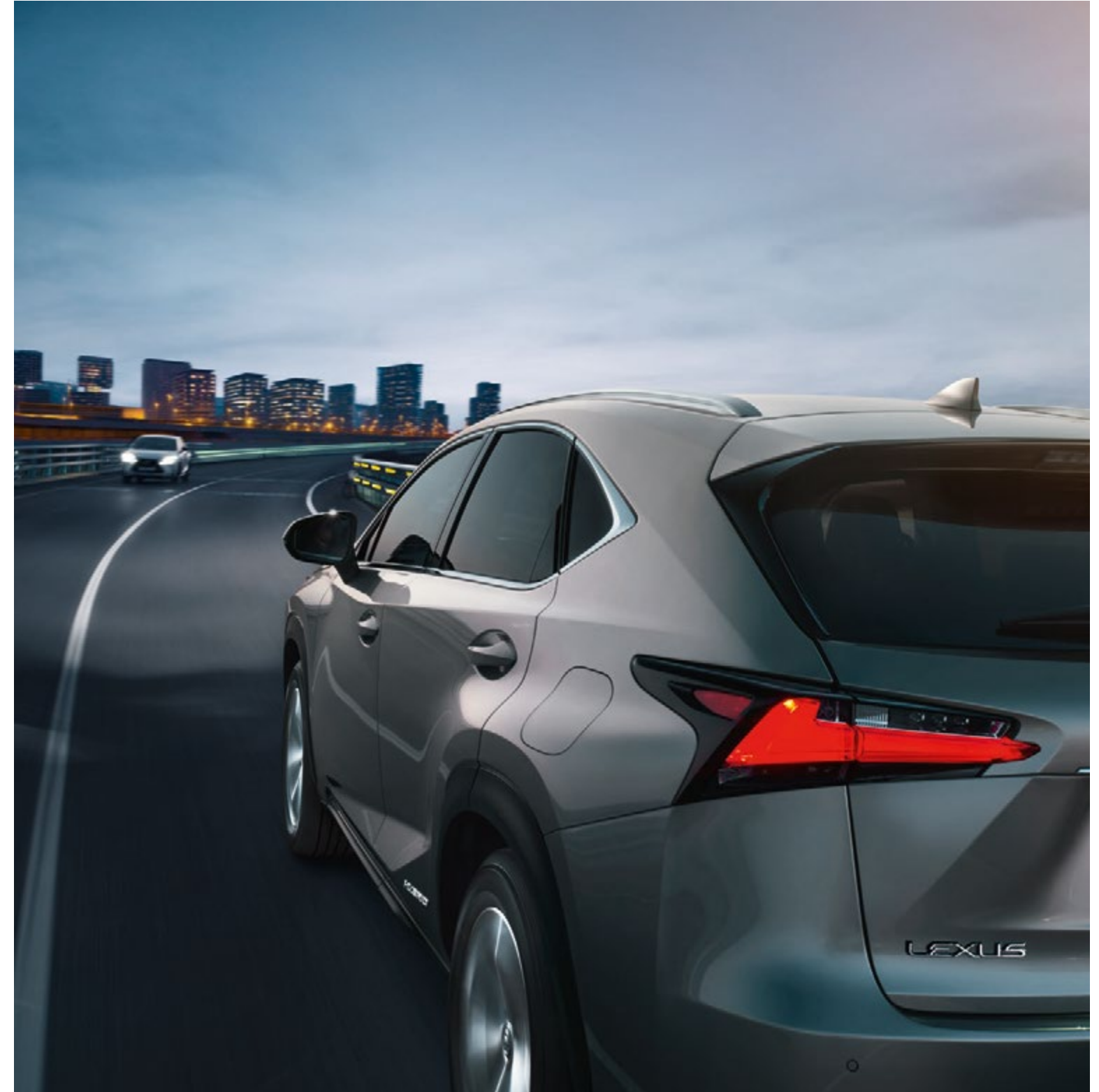



ARTESANÍA TAKUMI

**CON LA SUPERVISIÓN DE LOS MAESTROS
ARTESANOS TAKUMI EN LA FASE DE
PRODUCCIÓN, TODOS LOS NX 300h SE SOMETEN
A UNA "PRUEBA DE CICLÓN" ANTES DE LA
ENTREGA.**

Gracias a las inserciones de madera "shimamoku" acabadas a mano y las hermosas costuras de la tapicería de cuero, el nuevo NX 300h crea un nuevo referente para este tipo de crossover. Fabricado en nuestra planta de Kyushu, en atmósfera libre de polvo, los empleados del taller de pintura pasan por dos cámaras de vacío para eliminar las partículas de sus trajes especiales y del cabello. Una pantalla de agua, denominada Niágara, reduce aún más la cantidad de partículas en suspensión. La reluciente pintura se aplica puliendo cada capa de forma manual (un minucioso proceso normalmente reservado a los vehículos con carrocerías especiales). Por último, antes de la entrega, todos los crossover NX se someten a una prueba de conducción de 30 km.



NUEVO NX 300h LIDERAZGO EN MATERIA MEDIOAMBIENTAL

NUEVAS IDEAS

IMPULSADO POR UN MOTOR HÍBRIDO DE SEGUNDA GENERACIÓN, EL NX 300h SE DISTINGUE POR SUS LUCES LED Y LOS PROCESOS DE PRODUCCIÓN RESPETUOSOS CON EL MEDIO AMBIENTE.

Equipado con el novedoso sistema Lexus Hybrid Drive de los pioneros y líderes en esta tecnología, el 85% de los NX 300h se pueden reciclar al final de su vida útil. Además, un proceso innovador de Lexus asegura que el 95% de la batería se puede reprocessar. Durante la fabricación, no se utilizan sustancias perjudiciales (como plomo, mercurio o cadmio), y en la producción en la planta ecológica de Kyushu se utilizan nuestras técnicas de fabricación, famosas en todo el mundo, las cuales mantienen los residuos en un mínimo absoluto.





TECNOLOGÍA Y ESPECIFICACIONES

Lexus Hybrid Drive	34 - 37
Rendimiento dinámico	38 - 39
Seguridad avanzada	40 - 41
Características exteriores	42 - 45
Interior	46 - 47
Sonido y multimedia	48 - 49
F SPORT	50 - 51
Datos Técnicos	52 - 53
Equipamiento de serie / adicional	54 - 55
Opciones y paquetes	56 - 57
Accesorios	58 - 59
Combinaciones del interior	60 - 63
Colores de la carrocería	64 - 65
Lexus Care	66 - 67



TECNOLOGÍA FULL HYBRID

En 2004, Lexus se convirtió en el primer fabricante de automóviles de gama alta que perfeccionó la tecnología Full Hybrid. Una década más tarde, se han vendido más de 750.000 modelos híbridos de Lexus, de los cuales más de 15.000 unidades en España. El sistema Lexus Hybrid Drive de segunda generación del NX 300h ofrece una potencia refinada con una eficiencia de combustible excelente y unas emisiones excepcionalmente bajas, que incluso son cero cuando está en el modo EV (Vehículo Eléctrico).

Para obtener más información, visite www.lexusauto.es



MOTOR DE GASOLINA DE 2,5 LITROS

Un motor de gasolina de 4 cilindros de Ciclo Atkinson con 155 CV, con control electrónico de válvulas VVT-i e inyección electrónica de combustible, constituye el corazón del sistema de propulsión Full Hybrid del NX 300h. La tecnología Stop/Start y la recuperación del calor de escape ayudan a reducir todavía más el consumo de combustible y las emisiones.



SISTEMA LEXUS HYBRID DRIVE

Sin superar el tamaño de una transmisión automática convencional, el motor eléctrico, el generador y el mecanismo de reparto de potencia del sistema Lexus Hybrid Drive están alojados en una transmisión híbrida muy compacta. Los flujos de energía se gestionan por medio de una avanzada Unidad de Control de Potencia, que optimiza constantemente la asignación de los recursos de alimentación: eléctrica, de gasolina o una combinación de ambas.



BATERÍA HÍBRIDA

Con un nuevo e innovador diseño, y situada debajo del asiento trasero para no invadir el gran espacio que ofrece el maletero del NX 300h, la batería híbrida proporciona una alta potencia en relación con su peso. El NX 300h recarga la batería híbrida cuando es necesario mediante la electricidad generada durante la conducción y el frenado, evitando así tener que recargarla de forma externa.

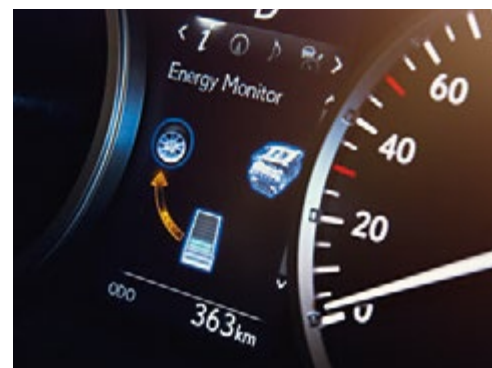

MODO EV (VEHÍCULO ELÉCTRICO)

Cuando la batería dispone de carga suficiente, el modo EV le permite conducir a baja velocidad y en distancias cortas utilizando únicamente la potencia eléctrica. El modo EV es silencioso, no genera emisiones y no consume combustible. Es ideal, por ejemplo, cuando se conduce con tráfico intenso por la ciudad o dentro de un aparcamiento.



FRENADA REGENERATIVA

Al frenar o desacelerar, las ruedas delanteras y traseras accionan los motores eléctricos de alta potencia, de forma que funcionan como generadores. La energía cinética -que, en otro caso, se disiparía en forma de calor- se captura y se convierte posteriormente en energía eléctrica. Dicha energía se almacena en la batería híbrida para su uso posterior.



HÍBRIDO LÍDER EN SU CATEGORÍA

El nuevo NX 300h proporciona 197 CV de potencia progresiva, que permite un excelente comportamiento dinámico. Sorprendentemente, las emisiones de CO₂ combinadas de este potente crossover son de solo 116 g/km* y el consumo de combustible es de 5,0 l/100 km*.

* NX 300h FWD con acabado Eco.

EXPERIMENTE EL SISTEMA LEXUS HYBRID DRIVE



ARRANQUE E INICIO DE LA MARCHA

Al arrancar, los potentes motores eléctricos delantero y trasero pueden propulsar velozmente al NX 300h hasta los 65 km/h, gracias a la energía eléctrica suministrada por la batería híbrida. En ese caso, el vehículo se mueve casi en silencio, no consume gasolina y produce cero emisiones.



CONDICIONES NORMALES DE CONDUCCIÓN

A velocidades superiores a los 65 km/h, entra en juego el ultrasuave motor de gasolina de Ciclo Atkinson; lo hace casi en silencio, y continúa recibiendo asistencia del motor eléctrico cuando lo necesita. Mediante esa distribución perfecta de sus fuentes de energía de gasolina y electricidad, el NX 300h proporciona un extraordinario placer de conducción, conjuntamente con un bajo nivel de emisiones y un modesto consumo de combustible.

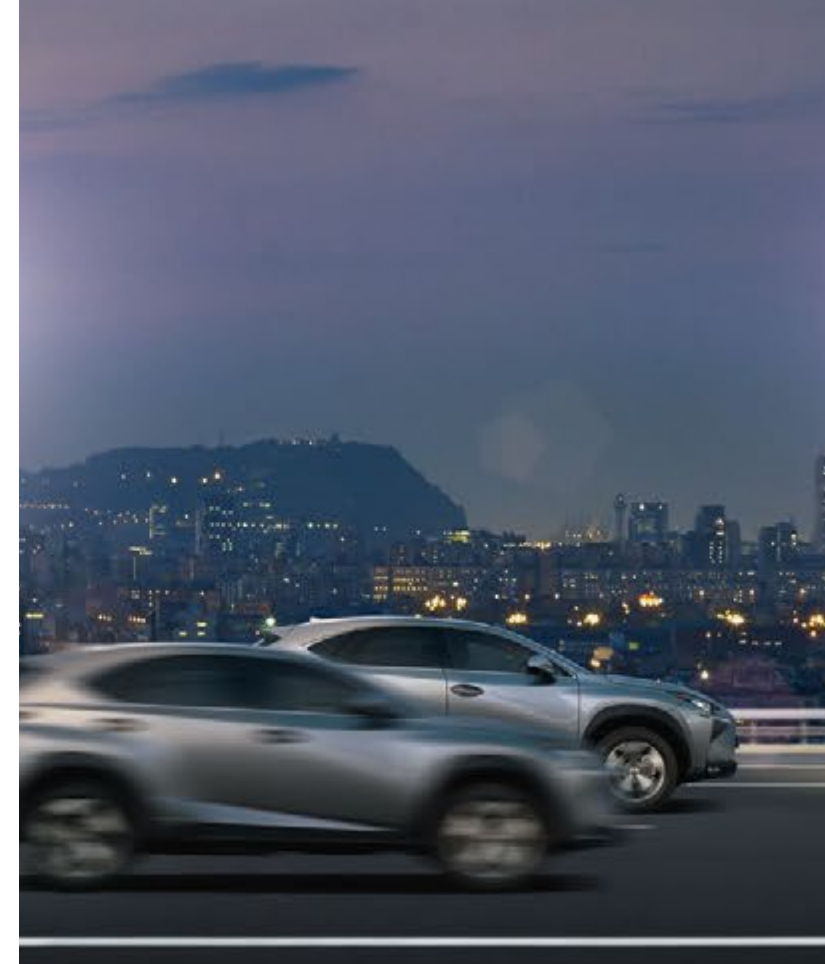

ACELERACIÓN A TODO GAS

Acelere con fuerza y los motores eléctricos delantero y trasero complementarán instantáneamente al motor de gasolina de 2,5 litros. Ello genera un par instantáneo, con el fin de proporcionar una potente aceleración lineal precisamente cuando la necesita.

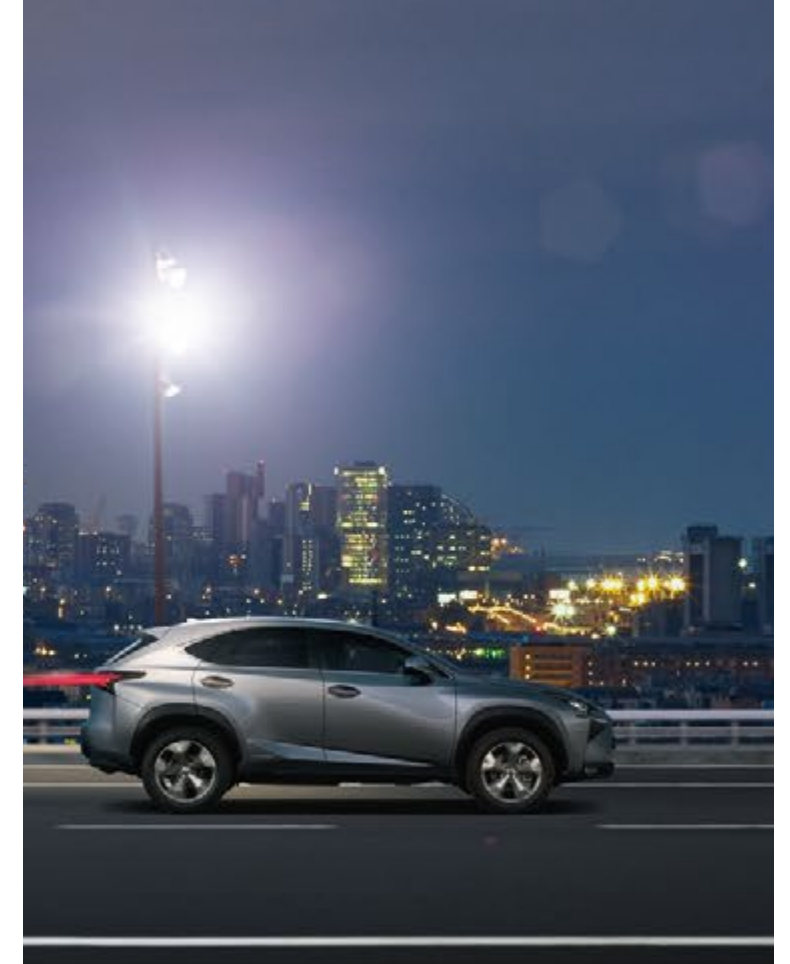

DESACELERACIÓN, DETENCIÓN, FRENADA

Al desacelerar o frenar hasta detenerse, el motor de gasolina se apaga, y las emisiones se reducen a cero. Frene o levante el pie del acelerador y el sistema de frenada regenerativa aprovechará la energía cinética que otros coches desperdician. Se convertirá en energía eléctrica que se almacenará en la batería híbrida, una de las razones por las cuales usted nunca tendrá que recargar un Lexus Full Hybrid.

RENDIMIENTO DINÁMICO

Para asegurar un comportamiento preciso y agradable en todo tipo de carreteras, el nuevo NX 300h fue probado y refinado en el simulador de conducción más avanzado del mundo, y luego conducido durante cientos de miles de kilómetros en todo tipo de lugares y carreteras, incluidas las condiciones más duras del Ártico y del desierto.

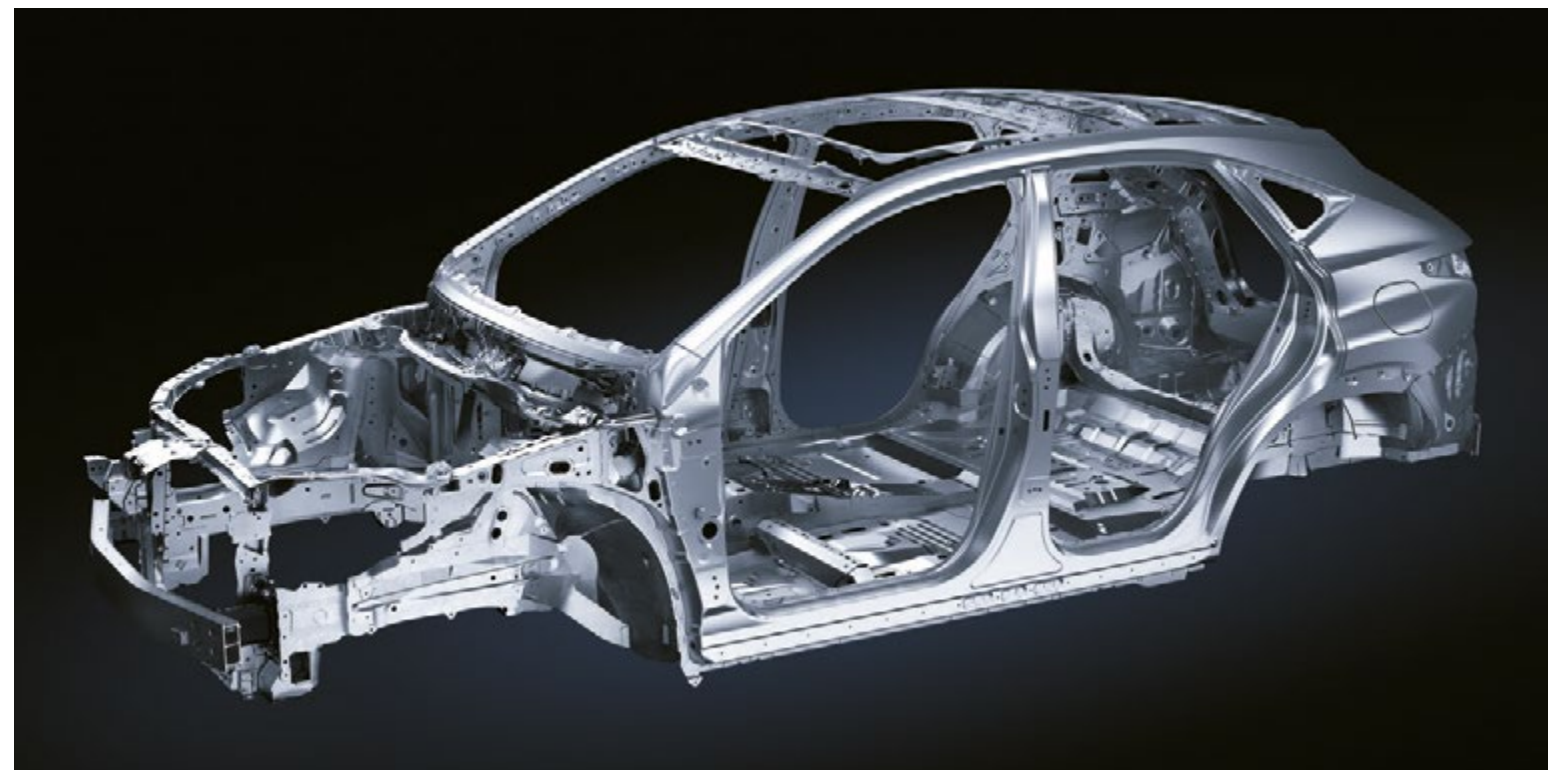

CHASIS RÍGIDO Y TENAZ, SUSPENSIÓN VARIABLE ADAPTATIVA

Con su chasis, suspensión y dirección totalmente nuevos, el nuevo NX 300h es increíblemente suave y preciso de conducir. Las avanzadas técnicas de adhesión y soldadura láser hacen que el NX 300h sea extremadamente rígido. De este modo hemos logrado producir un crossover de gran resistencia, que proporciona a los conductores maniobrabilidad única. Equipado con una suspensión delantera compacta MacPherson y una sofisticada suspensión trasera de doble horquilla, el NX ofrece un excelente agarre a la carretera, un trazado de curva propio de las mejores berlinas y una estabilidad soberbia en las rectas. Para conseguir una conducción más atractiva, la Suspensión Variable Adaptativa controla de forma inteligente la fuerza de amortiguación en las cuatro ruedas. De este modo no solo se mejora la comodidad en la marcha, sino que también aumenta la estabilidad de la conducción.



AERODINÁMICA AVANZADA

El NX tiene una excelente aerodinámica, gracias a unos bajos planos y al gran alerón trasero. Para reducir la resistencia aerodinámica, los ingenieros de Lexus también han rediseñado los retrovisores exteriores. Así no solo aumentan la estabilidad y la maniobrabilidad, sino que también mejora el consumo de combustible y se reduce el ruido provocado por el viento.



CONTROL DE ASISTENCIA AL ARRANQUE EN PENDIENTE

El Control de Asistencia al Arranque en Pendiente mantiene la presión de frenado para ayudar a evitar que el NX 300h se desplace hacia atrás al arrancar en una pendiente. El sistema también minimiza el patinado de las ruedas sobre pendientes resbaladizas.



SELECTOR DEL MODO DE CONDUCCIÓN

Situado en la consola central, junto a la palanca de cambios, el Selector de Modo de Conducción permite elegir entre los modos ECO, NORMAL, SPORT S y SPORT S+ (modo SPORT S+ disponible en las versiones con Suspensión Variable Adaptativa) y maximizar la eficiencia, el dinamismo y el refinamiento del vehículo.



CONTROL DE TRACCIÓN

El control de tracción mejora la capacidad de agarre a la carretera del NX 300h, en especial durante la puesta en marcha o al acelerar sobre superficies resbaladizas o irregulares. En el momento en el que se detecta el riesgo de patinado de las ruedas, se aplican medidas correctoras que permitan mantener la tracción.



TRACCIÓN 4X4 INTELIGENTE E-FOUR

En los modelos de tracción integral del NX 300h (desde el acabado Executive), el sistema de tracción inteligente E-FOUR proporciona un rendimiento impecable y una tracción segura sobre los terrenos más difíciles. E-FOUR cuenta con un motor eléctrico adicional de 68 CV completamente independiente, situado en el eje trasero, que proporciona un par instantáneo cuando las condiciones lo requieran (pérdida de adherencia o alta demanda de potencia).



CONTROL DE ESTABILIDAD DEL VEHÍCULO

El control de estabilidad del vehículo ayuda a evitar la pérdida de control, en especial durante el trazado de curvas a gran velocidad o cuando existe posibilidad de patinar. La estabilidad mejora y la velocidad del vehículo se reduce mediante la aplicación selectiva de los frenos y/o la reducción de la potencia.

SEGURIDAD AVANZADA

El nuevo crossover NX 300h cuenta con un habitáculo de seguridad increíblemente resistente para los pasajeros y todos ellos están protegidos por ocho airbags. El Sistema de Seguridad de Precolisión es un de los más avanzados de la industria. Entre los sistemas de asistencia al conductor pioneros se incluyen el Accionamiento Automático de las Luces de Carretera, la Asistencia de Trayectoria en el Carril, el Monitor de Ángulo Muerto y la Alerta por Tráfico Posterior.



OCHO AIRBAGS

Además de contar con un habitáculo de seguridad para los pasajeros, de alta resistencia, la seguridad de los ocupantes se consigue mediante ocho airbags. El conductor y el pasajero delantero están protegidos por airbags de dos etapas para la cabeza, así como por los de rodilla y los laterales. Los airbags de cortina abarcan toda la longitud de ambos laterales del habitáculo. Todos los cinturones de seguridad, a excepción del perteneciente al asiento trasero central, están dotados de pretensores, que minimizan el desplazamiento en caso de impacto. El nuevo NX 300h incluye de serie este nivel excepcional de protección y seguridad.



ASIENTOS WIL

Los asientos delanteros están diseñados para minimizar el traumatismo cervical que se produce en caso de movimiento del cuello en una colisión trasera. Los bastidores de los asientos reforzados permiten que el torso se adapte en el respaldo, mientras que la colocación hacia delante del reposacabezas proporciona un soporte más eficaz.



SISTEMA DE SEGURIDAD DE PRECOLISIÓN

Un radar de onda milimétrica y un ordenador a bordo calculan el riesgo de colisión frontal. Si el riesgo es elevado, el conductor recibe una alerta mediante advertencias sonoras y visuales y se incrementa la presión sobre los frenos. Cuando la colisión se considera inevitable, los frenos se accionan de modo automático según sea necesario y los cinturones de seguridad delanteros se tensan.



ASISTENCIA DE TRAYECTORIA EN EL CARRIL

El sistema de Asistencia de la Trayectoria en el Carril (LKA) es una innovadora tecnología que ayuda a evitar que el conductor abandone su carril sin darse cuenta, por medio de una advertencia y la aplicación automática de una breve fuerza correctora sobre la dirección.



ACCIONAMIENTO AUTOMÁTICO DE LAS LUCES DE CARRETERA

Por la noche, el Accionamiento Automático de las Luces de Carretera utiliza la cámara instalada en la parte posterior del retrovisor interior para cambiar automáticamente a la luz de cruce cuando se detectan los faros de un vehículo que se acerca o le precede. Así se reduce la posibilidad de que otros conductores se deslumbren accidentalmente en caso de que se olvide de apagar las luces de carretera.



MONITOR DE ÁNGULO MUERTO

Los dispositivos de radar montados sobre el parachoques trasero detectan los vehículos situados en los carriles adyacentes que no son visibles mediante los retrovisores exteriores. Si el conductor está señalizando un cambio de carril y un vehículo penetra en su ángulo muerto, el Monitor de Ángulo Muerto activará de manera instantánea una señal de advertencia en el retrovisor exterior correspondiente.



ALERTA POR TRÁFICO POSTERIOR

Al dar marcha atrás, por ejemplo en un aparcamiento muy concurrido, la función de Alerta por Tráfico Posterior (RCTA) utiliza el radar del Monitor de Ángulo Muerto para detectar aquellos vehículos que se aproximan a la zona posterior del vehículo con mala visibilidad. Cuando se detecta un vehículo, la función RCTA le advierte con una indicación visual en los retrovisores exteriores y un aviso sonoro.



CONTROL DE CRUCERO ADAPTATIVO

Para reducir el cansancio del conductor, el Control de Crucero Adaptativo (ACC) mantiene una distancia predeterminada entre el NX 300h y el vehículo que lo precede, aunque dicho vehículo varíe su velocidad o se detenga completamente. Una vez que quede libre el carril por el que circula, el ACC restablece automáticamente cualquier velocidad anteriormente seleccionada.



CLASIFICACIÓN CINCO ESTRELLAS EURO NCAP

Ofreciendo una valoración realista e independiente del rendimiento en materia de seguridad de los coches vendidos en Europa, Euro NCAP ha concedido al nuevo NX la máxima clasificación de 5 estrellas. El resultado de los ensayos coloca al NX 300h entre los vehículos más seguros del segmento Premium.

EXTERIOR



FAROS DE LED CON LUZ DIURNA DASH

La iluminación de cruce LED es un equipamiento de serie en el NX 300h, desde el acabado de entrada. Las luces de conducción diurna independientes del faro aseguran un mínimo consumo, así como una excelente visibilidad en cualquier condición.



FAROS DE LED CON LUZ DIURNA L-SHAPE

Los acabados Corporate y Executive disponen de faros de LED de cruce, y se benefician de la iluminación LED completa de las luces de conducción diurna con forma de L, aportando al frontal del NX 300h una imagen exclusiva



FAROS BI-LED DE TRIPLE HAZ CON LUZ DIURNA L-SHAPE

Los faros Bi-LED de triple haz utilizan la misma tecnología para las luces de carretera y de cruce. Disponible exclusivamente en los modelos F SPORT y Luxury, el impresionante aspecto frontal del NX se ve reforzado por las luces que provienen de tres faros independientes con aspecto de diamante.



LUCES TRASERAS LED

El grupo de luces traseras combina unas elegantes luces LED dispuestas en la forma de L característica de Lexus, con una iluminación sin discontinuidades. Las nuevas tecnologías aplicadas proporcionan una apariencia inspirada en el hielo rojo tallado, y una presencia sorprendentemente atractiva cuando están encendidas pero también cuando están apagadas.



LUCES ANTINEBLA CON FUNCIÓN CORNERING

Las luces antiniebla delanteras son de LED, con una nueva e innovadora función Cornering de iluminación en curva, que mejora la seguridad en las intersecciones y la visibilidad de los peatones. La tecnología LED contribuye a reducir el consumo de energía y proporciona una extensa vida útil.



LLANTAS DE ALEACIÓN CORPORATE DE 17"

Ligeras y aerodinámicas, estas llantas de 17" con 10 radios están equipadas con neumáticos 225/65 R17 con baja resistencia a la rodadura, minimizando el consumo de combustible. Están disponibles en los acabados ECO y Corporate.



LLANTAS DE ALEACIÓN EXECUTIVE DE 18"

El diseño de los radios con forma de U crea un perfil afilado y vanguardista, al tiempo que los neumáticos 225/60 R18 aseguran el perfecto equilibrio entre prestaciones y consumo. Están disponibles en el acabado Executive.



LLANTAS DE ALEACIÓN LUXURY DE 18"

Este diseño con un espectacular estilo de radio ancho confiere al NX una sofisticada apariencia de deportividad. Disponibles en el acabado Luxury.



LLANTAS DE ALEACIÓN DE 18" (ACCESORIO)

Estas llantas de aleación deportivas en doble tono están específicamente diseñadas para aportar al NX una imagen exclusiva. Este accesorio es compatible con cualquier acabado de NX.



LLANTAS DE ALEACIÓN DE 18" (ACCESORIO)

El acabado cromado negro con apariencia de espejo y el exclusivo diseño de 10 radios crean un aspecto inconfundible de sofisticación urbana. Este accesorio es compatible con cualquier acabado de NX.



RETROVISORES EXTERIORES AVANZADOS

Diseñados para reducir el ruido provocado por el viento, los retrovisores exteriores con calefacción incorporan los intermitentes, el Monitor de Ángulo Muerto y el Monitor de Visión Panorámica. La tecnología electrocromática reduce el deslumbramiento por la noche, y los espejos se pliegan eléctricamente para poder atravesar espacios estrechos.

CARACTERÍSTICAS EXTERIORES



■ TECHO PANORÁMICO

El techo panorámico, con cristal de gran tamaño, aporta sensación de libertad, y un habitáculo más luminoso del NX 300h. Está equipado con una persiana corrediza eléctrica para proporcionar sombra en el caso de que la luz del sol sea demasiado intensa. Nota: El mecanismo de la persiana corrediza implica una reducción de la altura libre para los ocupantes de las plazas traseras



■ ILUMINACIÓN DE BIENVENIDA

Al acercarse al NX 300h con la llave en el bolsillo o en el bolso, las suaves luces de los tiradores de las puertas se iluminan para darle la bienvenida, seguidas por las luces de conducción diurna, que se encienden al abrir la puerta.



■ PORTÓN TRASERO ELÉCTRICO

Un portón trasero con control remoto aporta una mayor comodidad cuando se acerca cargado al NX 300h. Permite recordar la altura a la que normalmente lo abre y automáticamente se detiene en este punto.

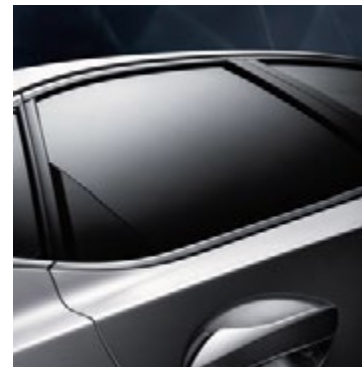

■ CRISTALES QUE MANTIENEN LA PRIVACIDAD

Las luneta trasera y las ventanillas laterales traseras han sido tratadas con una tinta reflectante, que proporciona mayor privacidad a los pasajeros. Sin embargo, esta característica no limita la visión del exterior desde el interior del NX 300h.



○ PROTECTOR DELANTERO

Diseñado para mejorar el aspecto e individualidad del crossover. El protector del faldón delantero se integra en el parachoques del NX y reduce el número de impactos de piedras de la carretera o rozaduras contra los bordillos al aparcar.



■ BARRAS DE TECHO LONGITUDINALES

Las barras de techo longitudinales de aluminio extruido están disponibles en el NX 300h (según versiones). Mejoran la apariencia general del crossover, y ofrecen el soporte perfecto para el transporte de esquís, bicicletas o tablas de surf.



○ PROTECTOR DEL FALDÓN TRASERO

Con su línea envolvente, el faldón trasero de Lexus amplía la profundidad del parachoques trasero del NX con el fin de establecer un aspecto dinámico y deportivo de perfil bajo.



■ TECHO SOLAR

Un techo solar eléctrico, inclinable y deslizante de cristal aporta sensación de libertad, amplitud y luminosidad al NX 300h.



○ EMBELLECEDOR POSTERIOR CROMADO

Sutil, pero decididamente elegante. El embellecedor trasero cromado realiza una declaración de diseño resaltando de forma imponente la parte trasera del NX 300h.



○ GUARNECIDO LATERAL

Un ribete atractivo cromado a lo largo de los contornos laterales inferiores enfatiza el increíble estilo urbano del NX 300h.



○ PLACA DE PROTECCIÓN TRASERA

Esta placa de acero inoxidable, que combina estilo y funcionalidad, protege la pintura de los parachoques de los arañazos que se producen al cargar o descargar el equipaje.

■ Equipamiento opcional en función del acabado
○ Disponible como accesorio.

INTERIOR



ASIENTOS DELANTEROS

Los suntuosos asientos delanteros hacen uso del proceso de producción de “espuma integrada”, introducido por primera vez en los modelos F SPORT. Esta tecnología, inspirada en el automovilismo de competición, proporciona una comodidad y un refuerzo lateral mayores que los obtenidos con los métodos convencionales de tapizado.

DISEÑO ERGONÓMICO

La forma del asiento y su firmeza se han optimizado para reducir la presión sobre la sensible región isquial. Para proporcionar una mayor comodidad, los ajustes de largo recorrido de los asientos se pueden acomodar a todas las anatomías.

ASIENTOS VENTILADOS / CON CALEFACCIÓN

En combinación con la tapicería de cuero, el conductor y el pasajero delantero pueden calentar o ventilar sus asientos. Esto aporta mayor confort, especialmente cuando las condiciones meteorológicas son extremas.

AJUSTE DEL ASIENTO

Además del excelente espacio para las piernas en la parte delantera y trasera, los dos asientos delanteros se pueden ajustar eléctricamente en ocho direcciones para obtener una mayor comodidad, al mismo tiempo que puede disponer del refuerzo lumbar y la memorización de los ajustes.



SONIDO Y MULTIMEDIA



LEXUS MEDIA DISPLAY

El NX 300h dispone del sistema Lexus Media Display, que cuenta con una pantalla de 8 pulgadas y un controlador rotativo para ajustar el audio, la configuración de la climatización o visualizar el monitor de energía.



MULTIMEDIA DE VANGUARDIA

Con el nuevo NX 300h, podrá disponer de lo último en tecnología multimedia. Como el sistema Lexus Premium Navigation y los Servicios Conectados Lexus, que le permiten entre otros usar Google Street View®. Incluso puede ayudarle a calcular la ruta más ecológica.



TOUCH PAD

Otra de las primicias de Lexus, el controlador Touch Pad permite a los ocupantes de los asientos delanteros interactuar de manera intuitiva con la pantalla multimedia central de 8 pulgadas. Con diseño ergonómico, es tan fácil de usar como un smartphone o una tableta.



LEXUS PREMIUM NAVIGATION

Con gráficos 3D y numerosas opciones de cartografía, la pantalla de 8 pulgadas se maneja mediante Touch Pad o comandos de voz. El sistema puede incluso generar un código QR para su smartphone, para ayudarle a llegar a pie a su destino final.



SERVICIOS CONECTADOS LEXUS

El nuevo NX 300h ofrece servicios de búsqueda online, Google Street View®, Panoramio® o información de tráfico en tiempo real Connected Traffic. Para mayor comodidad, puede incluso enviar una ruta desde su portátil o tablet hasta el sistema de navegación del NX 300h.



SISTEMA DE NAVEGACIÓN LEXUS NAVIBOX

El NX 300h se puede especificar con el sistema de Navegación Lexus. Esta prestación funciona a través de la pantalla Lexus Media Display situada en el centro. Es rápida, fácil de usar y ofrece múltiples opciones de cartografía.



CÁMARA DE MARCHA ATRÁS

Ponga la marcha atrás y la imagen de la parte trasera del vehículo se transmitirá a la pantalla del sistema Lexus Media Display. Con el sistema Lexus Premium Navigation, se visualizarán guías en pantalla para ayudarle a aparcar.



VISIÓN PANORÁMICA 360º

Para facilitar la conducción en espacios reducidos, cuatro cámaras ofrecen una visión de 360º alrededor de todo el vehículo. La Visión Panorámica 360º, primicia de Lexus, crea una vista zenital virtual en 3D del NX, con guías en pantalla para ayudarle a realizar maniobras complicadas en la ciudad.



SISTEMA HEAD-UP DISPLAY A COLOR

Los datos del vehículo se proyectan a color directamente en la pantalla. El sistema Head-Up Display extraancho de 6,2 pulgadas le permite comprobar la información más importante, como los comandos de navegación o la configuración del audio, sin apartar la mirada de la carretera.

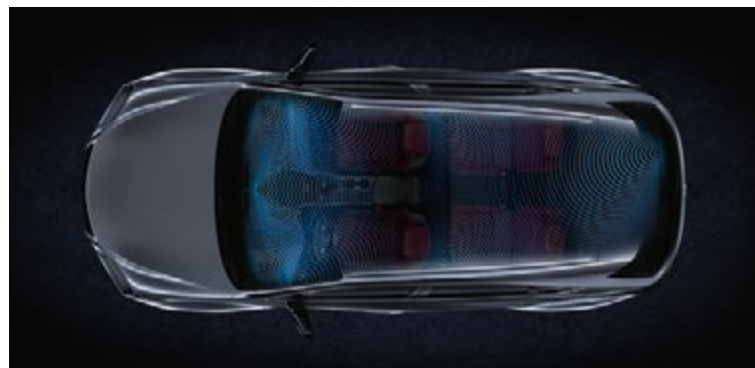

SISTEMA DE SONIDO PIONEER®

De serie incorpora un sistema de sonido Pioneer® de 8 altavoces. Dicho sistema posee un sintonizador de radio AM/FM con RDS y reproductor de CD. El sistema cuenta con conectividad Bluetooth®, que le permite, tanto utilizar el sistema manos libres para realizar y recibir llamadas con seguridad, como utilizarlo como reproductor de música a través de audio-streaming.



MARK LEVINSON®

El sistema Mark Levinson® Premium Surround de 14 altavoces con tecnología GreenEdge™ se ha diseñado a medida de las capacidades acústicas del NX 300h. Proporciona una incomparable experiencia digital de 7.1 canales, propia de un sistema de cine en casa, mejorado con la tecnología Clari-Fi™, que reconstruye el sonido perdido en la compresión digital MP3.



CARGADOR DE MÓVILES INALÁMBRICO

Cargue smartphones compatibles u otros dispositivos electrónicos utilizando un cargador de baterías inalámbrico inductivo, estratégicamente colocado en la consola central del NX 300h.

F SPORT

Desarrollado por el equipo que diseñó el supercoche LFA y el coupé de alto rendimiento RC F, el nuevo modelo NX 300h F SPORT es portador del espíritu de aquellos dos vehículos asombrosos de Lexus. De diseño exclusivo, con suspensión deportiva y adaptativa AVS, y performance damper, cuenta con levas en el volante y con el modo SPORT S+ para ofrecer un plus de rendimiento.



LLANTAS F SPORT DE 18 PULGADAS

En exclusiva para el F SPORT, con un acabado metálico oscuro, estas llantas de aleación sumamente características de 5 radios dobles subrayan el carácter dinámico del vehículo.

TAPICERÍA DE CUERO ROJO CORAL

El vivo color rojo coral de la tapicería de piel (con un revestimiento del techo en color negro) es el color característico en el interior del NX 300h F SPORT. Los exclusivos asientos del nuevo F SPORT cuentan con la tecnología de “espuma integrada” para proporcionar un mayor refuerzo al trazar las curvas. Las inserciones con aspecto de fibra de carbono y color plateado se complementan perfectamente con los pedales deportivos perforados, los embellecedores de las puertas y otros elementos del acabado interior del F SPORT. Las precisas costuras dobles de color rojo proporcionan un aspecto más dinámico a los asientos, al salpicadero y a la consola central.



INSIGNIA F SPORT

Aunque discreto, el logotipo F SPORT constituye un signo de gran distinción. La “F” hace referencia al lugar de nacimiento y principal emplazamiento de pruebas de nuestros vehículos F SPORT de alto rendimiento: el circuito de Fuji, situado en las inmediaciones del Monte Fuji.



DISEÑO F SPORT

El nuevo NX 300h F SPORT es inconfundiblemente dinámico, pues presenta una atractiva y distintiva parrilla en doble punta de flecha delantera con inserciones especiales “de malla en L”. El spoiler delantero rebajado inferior incorpora un perfil aerodinámico para aumentar el agarre, y una parrilla más amplia y atractiva.



CARCASA DE RETROVISOR NEGRA

Pensado para atraer las miradas, el nuevo NX 300h F SPORT cuenta con carcasas de retrovisores exteriores en color negro. Estas carcasas contrastan con el estilo F SPORT y subrayan las intenciones dinámicas de este nuevo y llamativo crossover.



VOLANTE F SPORT CON LEVAS

Con el logotipo F SPORT, este volante bellamente fabricado de manera artesanal está inspirado en el volante de nuestro icónico supercoche LFA. Con su acabado en cuero perforado, cuenta con levas de cambio integradas en el volante, con el fin de tener un máximo control en todo momento.



SENSOR G

Para ofrecer una conducción más atractiva, un nuevo sensor G muestra las fuerzas de laterales y longitudinales del NX 300h F SPORT en la pantalla multi-información. La pantalla también muestra el ángulo de dirección, la posición del acelerador y la presión de freno.



PEDALES DEPORTIVOS PERFORADOS

Ofreciendo excelentes características de agarre, los pedales de aluminio perforado reflejan la herencia del diseño de competición que atesoran los nuevos modelos NX 300h F SPORT.



EMBELLECEDORES DE PUERTAS F SPORT

Las placas antirroaduras situadas en los umbrales de las puertas delanteras aportan una protección resistente. Con un acabado con aspecto de aluminio pulido, llevan inscrito el logotipo de Lexus en color negro azabache.

DATOS TÉCNICOS

	NX 300h 4x2	NX 300h 4x4
DATOS		
Potencia máxima (CV)	197	197
Emissiones de CO ₂ (g/km)*	116 / 117 ¹	121 / 123 ²
Emissiones de NO _x (g/km)	0,007	0,007
0-100 km/h (s)	9,2	9,2
Coefficiente de resistencia aerodinámica (Cd)	0,33	0,33
MOTOR		
Cilindrada (cm ³)	2494	2494
Cilindros / válvulas	L4 / 16	L4 / 16
Potencia máx. (CV a rpm)	155 a 5700	155 a 5700
Par máx. (Nm a rpm)	210 a 4200 - 4400	210 a 4200 - 4400
SISTEMA HÍBRIDO		
Motor eléctrico delantero: Potencia máx. (CV)	143	143
Motor eléctrico delantero: Par máx. (Nm)	270	270
Motor eléctrico trasero: Potencia máx. (CV)	–	68
Motor eléctrico trasero: Par máx. (Nm)	–	139

	NX 300h 4x2	NX 300h 4x4
CONSUMO DE COMBUSTIBLE*		
Ciudad (l/100 km)	5,0 / 5,1 ¹	5,3 / 5,4 ²
Carretera (l/100 km)	5,0 / 5,0 ¹	5,1 / 5,2 ²
Combinado (l/100 km)	5,0 / 5,1 ¹	5,2 / 5,3 ²
Capacidad del depósito de combustible (l)	56	56
PESOS (kg)		
En vacío (mín. - máx.)	1715 / 1720 - 1840 ³	1785 - 1905
Máximo Admisible	2245 / 2330 ³	2395
Capacidad de remolque (con freno)	0	1500
De remolque (sin freno)	0	750
CAPACIDAD DEL MALETERO (l)		
Asientos en posición vertical	555	555
Asientos traseros abatidos	1600	1600

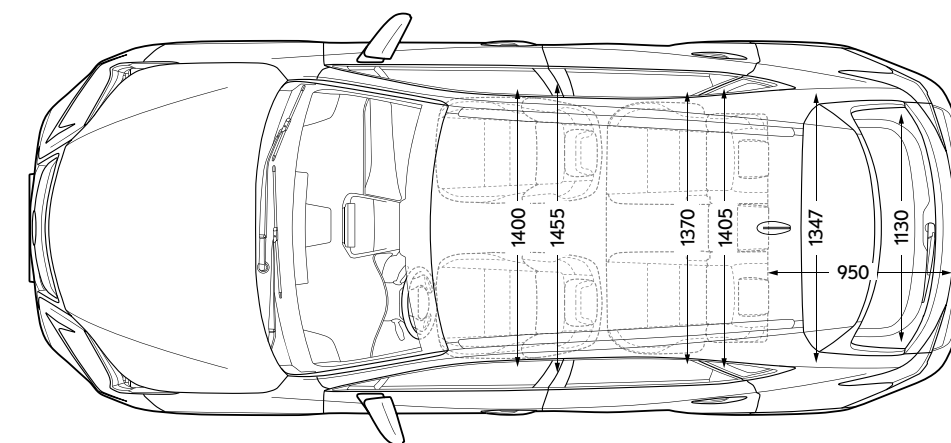
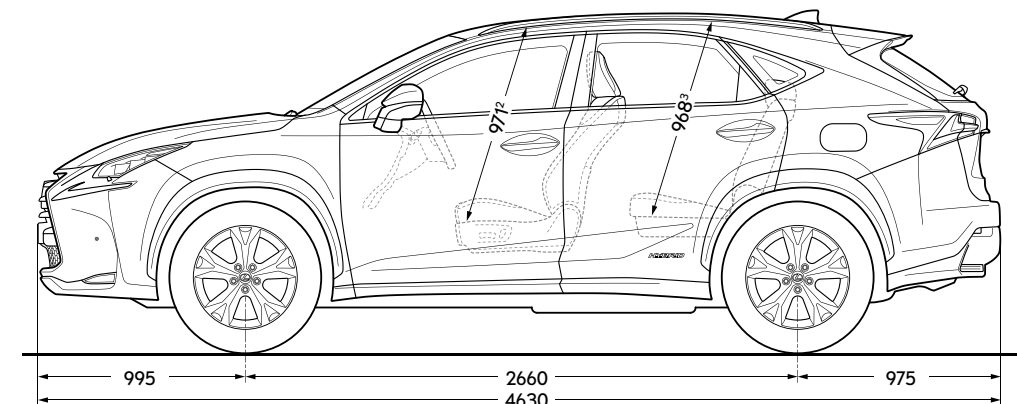
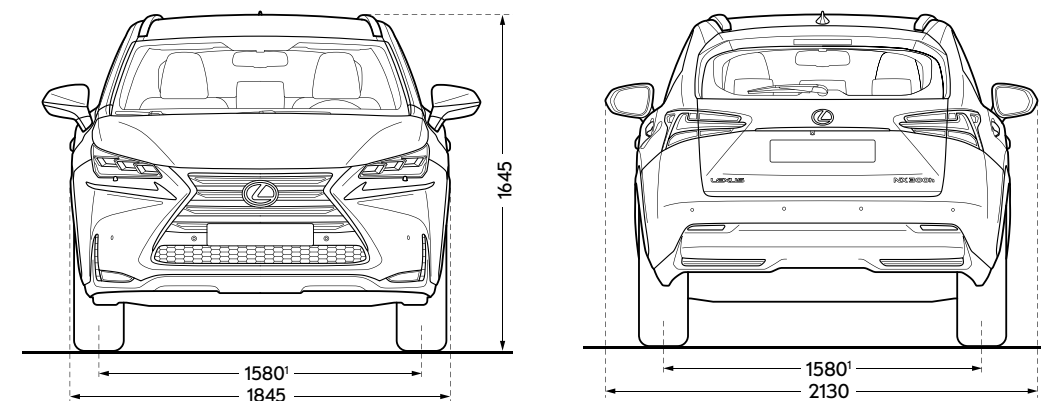

¹ Las cifras varían según el acabado y el tamaño de las llantas de aleación. La primera alude al NX 300h 4x2 con acabado Eco y la segunda al acabado Corporate, ambos con llanta de 17 pulgadas.

² Las cifras varían según el acabado y el tamaño de las llantas de aleación. La primera alude al NX 300h 4x4 con acabado Executive, y Luxury, de serie con llantas de aleación de 18 pulgadas. La segunda alude al acabado F SPORT con llantas de 18 pulgadas.

³ Las cifras varían según el acabado. La primera o primeras cifras aluden al NX 300h 4x2 con acabado Eco. La segunda o segundas cifras aluden al NX 300h 4x2 Corporate.

* El consumo de combustible y los valores de CO₂ se miden en un entorno controlado, de acuerdo con los requisitos de la Directiva 80/1268/CEE, incluidas sus enmiendas, en un vehículo con equipamiento conforme con la normativa europea. Para obtener más información, o si está usted interesado en adquirir un vehículo con equipamiento de conformidad con la Normativa Europea, consulte con su Importador Autorizado Lexus.

Los valores de consumo de combustible y emisiones de CO₂ de su vehículo podrían diferir de aquellos resultantes de las mediciones. La forma de conducir y algunos otros factores (como estado de las vías, tráfico, condiciones del vehículo, presión de los neumáticos, equipamiento instalado, carga, número de pasajeros, etc.) influyen a la hora de determinar el consumo de combustible y las emisiones de CO₂ de un vehículo.

Tenga en cuenta que pueden obtenerse más datos técnicos, incluidas las posibles actualizaciones, en www.lexusauto.es

¹ Si se especifica con neumáticos 235/55 R18, la cifra delantera y trasera es 1570.

² Si se especifica con un techo solar, la cifra de la distancia al techo en la parte delantera es 950 y si se especifica con un techo panorámico, 976.

³ Si se especifica con un techo solar, la cifra de la distancia al techo en la parte trasera es 967 y si se especifica con un techo panorámico, 938.

Tenga en cuenta que las dimensiones indicadas se refieren a milímetros.

NX 300h CORPORATE EQUIPAMIENTO DE SERIE

SEGURIDAD ACTIVA

ABS = Sistema Antibloqueo de Frenos
BAS = Sistema de Asistencia a la Frenada
EBD = Distribución Electrónica de la Fuerza de Frenada
ECB-R = Regeneración de la Frenada con Control Electrónico
Luces de freno activas
Sistemas de asistencia a la dirección:
EPS = Dirección Asistida Eléctrica
Sistemas de control de estabilidad y tracción:
TRC= Control Electrónico de Tracción
VSC = Control Electrónico de Estabilidad
Control de Asistencia al Arranque en Pendiente (HAC)
Sistema de Control de Presión de Neumáticos (TPWS)
Modos de conducción ECO / NORMAL / SPORT
Modo EV (Vehículo Eléctrico)

SEGURIDAD PASIVA

8 airbags en total
- conductor y pasajero delantero; cabeza, lateral y rodilla
- cortinilla en toda su longitud

Interruptor de anulación del airbag del pasajero delantero

Aviso de los cinturones delanteros

Asientos traseros exteriores con sujeción ISOFIX

Protección para el peatón
- estructura amortiguadora de impactos para reducir las lesiones

Cinturones de seguridad con pretensores, asientos exteriores delanteros y traseros

Asientos delanteros con reducción de lesiones por traumatismo cervical (WIL)

PROTECCIÓN

Alarma e inmovilizador

Cierre automático de puertas

Doble cierre de puertas

EXTERIOR

Tracción delantera (4x2)

Llantas de aleación Corporate de 17 pulgadas

- Diseño con 10 radios
- Neumáticos 225/65 R17

Kit de reparación de pinchazos

Antena con diseño de aleta de tiburón

Tiradores de puertas con cerradura oculta

Espejos retrovisores exteriores

- con ajuste eléctrico, autoplegables y con calefacción

Carrocería con tratamiento de pintura autorreparable

Faros delanteros LED (luz de cruce)

- sensor de intensidad para encendido y apagado automático

- luces de día LED L-Shape

Luces antiniebla delanteras

- tecnología LED
- función Cornering (iluminación en curva)

Luces traseras LED

Barras de techo portaequipajes en aluminio

Cristales tintados con aislamiento del calor y de los rayos ultravioleta (UVA)

Lunas de las puertas delanteras con recubrimiento repelente al agua

INTERIOR

Asientos delanteros de ajuste manual

- seis ajustes para conductor y pasajero
- diseño cómodo y envolvente

Tapicería de tela

Volante de cuero con ajuste manual

Palanca de cambios revestida en cuero

Toma de 12 V

Espejo retrovisor interior electrocromático (ajuste automático de la intensidad de la luz)

Elevalunas eléctricos, delanteros y traseros

Climatizador electrónico bizona

- S-Flow: detección de ocupantes para óptima climatización
- control automático de la recirculación del aire
- extracción de polen y eliminación de olores

Reposabrazos central delantero con compartimento

y posavasos

Pulsador de arranque (Smart Start)

Reposabrazos central trasero con posavasos

Asientos traseros abatibles individualmente 60:40

Intermitentes de un solo toque (tres repeticiones)

Sensor de lluvia

MULTIMEDIA E INFORMACIÓN

Sistema de sonido Pioneer® de 8 altavoces

Radio AM/FM con Procesador de Señal Digital (DSP)

Reproductor de CD

Puerto USB

Toma AUX, compatible con VTR

Conectividad Bluetooth® para teléfono móvil y audio

Lexus Media Display

- pantalla de visualización en color de 8 pulgadas

- controlador rotativo

- cámara trasera de ayuda al aparcamiento

Cuadro de instrumentos Optitron

- indicadores principales tridimensionales con escala no lineal

- esferas metálicas

Pantalla multifunción TFT en color de 4,2 pulgadas

Reloj analógico premium

Indicador de conducción ecológica

Potenciómetro (indicador sistema híbrido)

Mandos montados en el volante

Control de crucero

OPCIÓN: NAVEGADOR NAVIBOX²

Sistema de Navegación Navibox

- indicaciones por voz (20 idiomas)
- aviso de cámaras de velocidad
- indicación de límite de velocidad
- recomendación de carril en autopista
- puntos de interés

OPCIÓN: SENSORES DE APARCAMIENTO²

Sensores de aparcamiento traseros

ECO

(Equipamiento diferente al NX 300h Corporate)

Espejo interior con ajuste manual de la atenuación

Luces de día Dash (diseño ECO)

Sin control de crucero

Sin barras de techo longitudinales

Sin sensor de lluvia

Sin cámara trasera

EQUIPAMIENTO ADICIONAL SEGÚN EL ACABADO

EXECUTIVE

(Equipamiento adicional/diferente a Corporate)

Tracción Integral Inteligente E-FOUR (4x4)

Llantas de aleación Executive de 18 pulgadas

- con diseño de 5 radios dobles
- neumáticos 225/60 R18

Capacidad de remolque

Tapicería de cuero Tahara¹

Asientos delanteros con calefacción

Inserciones metálicas

Sistema de entrada inteligente

Cargador de móviles inalámbrico en consola central

EXECUTIVE TECNO

(Equipamiento adicional/diferente a Executive)

Sensores de asistencia al aparcamiento, delanteros y traseros

Control de Crucero Adaptativo (desde 0 km/h)

Sistema de Seguridad Precolisión

- con radar de ondas milimétrica
- asistencia de frenada Pre-Crash Brake
- pretensores Pre-Crash Safety Belts

OPCIÓN: NAVEGADOR NAVIBOX²

Sistema de Navegación Navibox

- indicaciones por voz (20 idiomas)
- aviso de cámaras de velocidad
- indicación de límite de velocidad
- recomendación de carril en autopista
- puntos de interés

F SPORT

(Equipamiento adicional / diferente a Executive)

Llantas de aleación F SPORT de 18 pulgadas

- con diseño oscurecido de cinco radios dobles
- neumáticos 235/55 R18

Active Sound Control (ASC)

Performance Dampers, delanteros y traseros

Suspensión Variable Adaptativa AVS

Modo de conducción adicional SPORT S+

Sensores de asistencia al aparcamiento, delanteros y traseros

Control de Crucero Adaptativo (desde 0 km/h)

Sistema de Seguridad Precolisión

- con radar de ondas milimétrica
- asistencia de frenada Pre-Crash Brake
- pretensores Pre-Crash Safety Belts

Techo solar eléctrico

Faros Bi-LED de triple haz

- diseño de triple foco en forma de diamante
- luces de cruce y de carretera tipo LED
- lavafaros de alta presión

Tapicería de cuero F SPORT en colores exclusivos

Asientos delanteros F SPORT

- con ocho ajustes eléctricos (conductor y pasajero)
- refuerzo lumbar eléctrico (para el conductor)
- diseño deportivo acentuado con mayor refuerzo lateral

Volante multiajustable eléctricamente

Portón trasero eléctrico

Características exteriores exclusivas F SPORT

- diseño acentuado de la parrilla en doble punta de flecha
- parrilla característica con malla "en L" de color negro
- carcasas de los retrovisores exteriores en color negro
- anagramas laterales F SPORT
- cristales traseros tintados

Características interiores exclusivas F SPORT

- revestimiento de techo negro
- pedales deportivos de aluminio perforado
- sensor G
- inserciones de fibra de carbono
- volante y palanca de cambios de cuero perforado
- levas de cambio integradas en el volante

OPCIÓN: TECHO PANORÁMICO

Techo panorámico de cristal

Persiana corrediza eléctrica

Sin barras de techo

OPCIÓN: NAVEGADOR NAVIBOX²

Sistema de Navegación Navibox

- indicaciones por voz (20 idiomas)
- aviso de cámaras de velocidad
- indicación de límite de velocidad
- recomendación de carril en autopista
- puntos de interés

LUXURY

(Equipamiento adicional / diferente a Executive)

Llantas de aleación Luxury de 18 pulgadas

- con diseño de 5 radios
- neumáticos 225/60 R18

Monitor de Ángulo Muerto (BSM)

Alerta por Tráfico Posterior (RCTA)

Cámaras de Visión Panorámica 360º

Cristales traseros tintados

Suspensión Variable Adaptativa (AVS)

Modo de conducción adicional SPORT S+

Accionamiento Automático de Luces de Carretera (AHB)

Asistente de Mantenimiento en el Carril (LKA)

Sistema Head-Up Display (HUD) a color

Techo solar eléctrico

Sensores de asistencia al aparcamiento, delanteros y traseros

Control de Crucero Adaptativo (desde 0 km/h)

Sistema de Seguridad Precolisión

- con radar de ondas milimétrica
- asistencia de frenada Pre-Crash Brake
- pretensores Pre-Crash Safety Belts

Faros Bi-LED de triple haz

- diseño de triple foco en forma de diamante
- luces de cruce y de carretera tipo LED

- lavafaros de alta presión

Retrovisores exteriores electrocromáticos y con memoria

Inserciones en madera

Tapicería de cuero Luxury con colores exclusivos

Asientos delanteros Luxury

- con ocho ajustes eléctricos (conductor y pasajero)
- con memoria, tres ajustes predefinidos
- refuerzo lumbar eléctrico (para el conductor)

- ventilados y calefactados

Volante multiajustable eléctricamente con memoria

Asientos traseros abatibles eléctricamente 60:40

Llave de tarjeta inteligente

Sensor de intrusión y rotura de cristal

Portón trasero eléctrico

Lexus Premium Navigation

- sistema avanzado de navegación (tarjeta SD)
- control mediante Touch Pad
- servicios conectados Lexus (aplicaciones online)

Sistema envolvente Mark Levinson® Premium

- con 14 altavoces
- tecnología Clari-Fi™
- puerto USB adicional
- reproductor de DVD
- sintonizador de radio digital DAB

^[1] Cuero Tahara de origen sintético

^[2] Accesorios disponibles en su Centro Autorizado Lexus

ACCESORIOS

GANCHO DE REMOLQUE EXTRAÍBLE

Se integra con el chasis de la NX para distribuir uniformemente las fuerzas de tracción y de frenado del remolque, minimizando así el riesgo de daños por tensión en el crossover. Tiene una capacidad de remolque de 1500 kg y el enganche se puede quitar cuando no es necesario. El juego de cables de diseño especial incluye búfers de seguridad para blindar el sistema eléctrico.

Los modelos con tracción 4x2 no disponen de capacidad de remolque



ALFOMBRILLAS DE GOMA

Lo último en protección resistente frente al barro, la suciedad, la arena y el polvo de las alfombrillas del habitáculo NX. La alfombrilla del conductor presenta un dispositivo de fijación especial que la mantiene bien colocada en su sitio.



ALFOMBRILLAS DE TELA

Incluidas de serie en su NX 300h, las lujosas alfombrillas de tela de color negro han sido fabricadas con "acuvelour" para complementar las propiedades de absorción de ruido del vehículo. La alfombrilla del conductor posee un dispositivo de fijación especial que evita que deslice durante el uso.



PROTECTOR DE MALETERO

Hecho de plástico flexible y resistente con un patrón de superficie antideslizante y un ribete levantado alrededor de los bordes para proteger integralmente el suelo del maletero del barro, la suciedad, la arena y los líquidos.



ALFOMBRILLA DEL MALETERO

Alfombrilla elegante y resistente de textil para proteger el suelo del maletero. El diseño a medida se ajusta alrededor o a lo largo de los asientos traseros cuando uno o los dos se abaten hasta quedar planos.



SOPORTE DE BICICLETAS TRASERO PLEGABLE

La manera más segura de transportar una o dos bicicletas, incluidas las de montaña, las de carretera y las eléctricas. El moderno diseño independiente permite su inclinación para acceder al maletero incluso cuando está cargado, y se puede plegar totalmente para facilitar la instalación, el manejo y el almacenamiento. Cuenta con un bloqueo de seguridad de la bicicleta al portabicicletas y de este al vehículo y tiene luces integrales, así como un soporte para montar la placa de la matrícula con un enchufe de 7 contactos. Instalado sobre el gancho de remolque extraíble.



COFRE PARA EQUIPAJE

Estilizado para proporcionar eficiencia aerodinámica, pero con una gran capacidad de 410 litros. La caja se abre por los dos lados para facilitar la carga, tiene un cierre centralizado de múltiples puntos y está acabado en color gris plata con una tapa con textura "Aeroskin".



DEFLECTORES DE VIENTO

La forma aerodinámica de los deflectores ayuda a mantener la comodidad de los ocupantes, reduciendo al mínimo el ruido provocado por el viento en el interior del habitáculo y las turbulencias al conducir con las ventanas abiertas.



REPRODUCTOR DE DVD PORTÁTIL

Con su pantalla de 7 pulgadas, el reproductor de DVD portátil es perfecto para entretener a los pasajeros en los viajes largos. Se encaja en un dispositivo de acoplamiento de Lexus que está situado en un respaldo y ofrece compatibilidad multimedia integral, incluyendo un puerto USB, lector de tarjetas SD y entrada de audio y vídeo para smartphones. Puede utilizarlo incluso en casa con un adaptador de corriente adecuado. Disponible como opción auriculares inalámbricos.



SOPORTE PARA IPAD®

Este accesorio original Lexus le permite a los pasajeros traseros utilizar y visualizar su iPad® durante el viaje. El acoplamiento Lexus le permite una excelente sujeción y manejabilidad. Cuenta como opción la posibilidad de que la base de sujeción disponga de una toma USB para poder cargar su tablet.

COMBINACIONES DEL INTERIOR

TELA¹

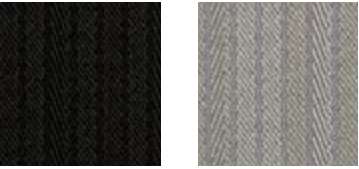

Negro Gris

CUERO LUXURY³



Negro Marfil Marrón Garnet

INSERCIONES⁵



Negro piano Metálica Shimamoku Bambú Carbono

¹ La tapicería de tela se incluye de serie en los acabados Eco y Corporate.
² El Cuero Tahara es de origen sintético y se incluye de serie en el acabado Executive.
³ El Cuero Luxury se incluye de serie en el acabado Luxury.
⁴ El cuero F SPORT, con colores exclusivos y un diseño único, se incluye de serie en el acabado F SPORT.
⁵ Las inserciones en color negro piano se incluyen de serie en los acabados Eco y Corporate. Las inserciones metálicas se incluyen de serie en el acabado Executive. Las inserciones de madera Shimakoku o madera de bambú se incluyen de serie en el acabado Luxury. Las inserciones de carbono se incluyen de serie en el acabado F SPORT.

Las imágenes de las siguientes tres páginas ilustran una selección de las combinaciones interiores disponibles. En su concesionario Lexus autorizado local estarán encantados de proporcionarle cualquier tipo de ayuda adicional.

CUERO TAHARA²



Negro Marfil Camel

CUERO F SPORT⁴



Negro Negro con Rojo Coral Rojo Coral con Negro

Tela negra con paneles en negro e inserciones negro piano

(Eco y Corporate)



Tela negra con paneles en negro e inserciones negro piano

(Eco y Corporate)



COMBINACIONES DEL INTERIOR

Cuero Tahara negro con paneles en negro e inserciones metálicas
(Executive)



Cuero Luxury garnet con paneles en negro e inerciones de madera shimamoku
(Luxury)



Cuero Tahara camel con paneles en negro e inserciones metálicas
(Executive)



Cuero Luxury marrón con paneles en negro e inserciones en bambú
(Luxury)



COMBINACIONES DEL INTERIOR

Cuero Luxury marfil con paneles en negro e inserciones de madera shimamoku
(Luxury)



Cuero Luxury marfil con paneles en marfil e inserciones en bambú
(Luxury)



Cuero F SPORT rojo coral con negro e inserciones de carbono
(F SPORT)



Cuero F SPORT negro con rojo coral e inserciones de carbono
(F SPORT)



Cuero F SPORT negro e inserciones de carbono
(F SPORT)



COLORES DE LA CARROCERÍA

BLANCO NOVA (083)¹



BLANCO SONIC (085)³



NEGRO GRAPHITE (223)



MARRÓN COPPER (4X2)³



GRIS OSCURO (1H9)



PLATA (1J4)



AZUL CIAN (8X9)³



AZUL ELÉCTRICO (8U1)



TITANIUM (1J7)



NEGRO (212)²



ROJO CERISE (3R1)



¹ Exclusivo F SPORT.
² Pintura no metálica.
³ No disponible en F SPORT.

Tenga en cuenta que los colores reales de la pintura pueden cambiar ligeramente al plasmarse en papel.

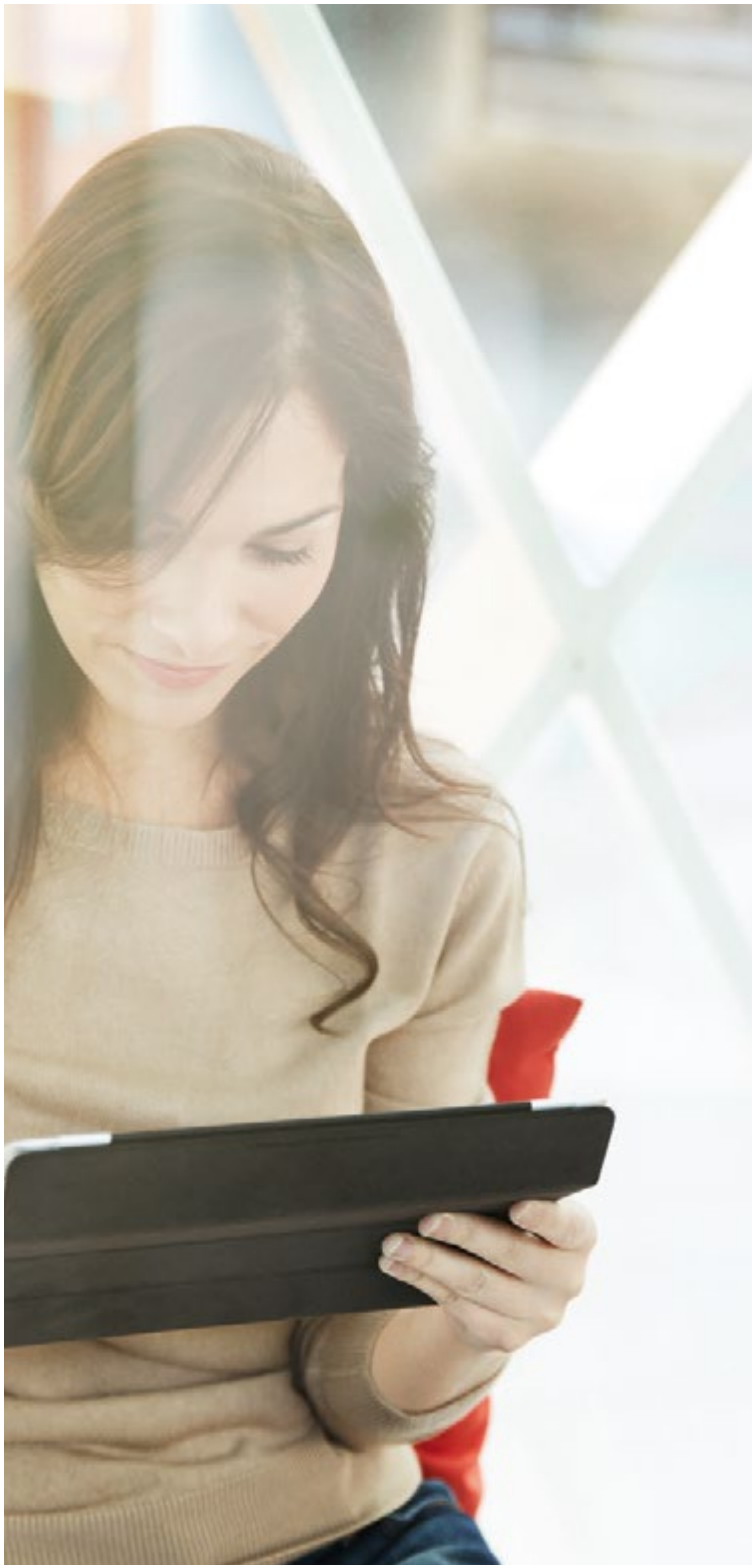

LEXUS CARE

En Lexus creemos que es posible crear lo extraordinario. Este hecho es cierto tanto para nuestros programas de mantenimiento y posventa como lo es para los propios vehículos. A lo largo de la vida útil de su vehículo, Lexus Care le garantiza una experiencia de primera clase como propietario, ofreciéndole planes de revisión y mantenimiento a medida diseñados con el fin de proporcionarle una tranquilidad total y una experiencia totalmente satisfactoria.

Los vehículos Lexus están equipados con la tecnología más avanzada del mundo para proporcionar una sorprendente experiencia "Omotenashi" (el espíritu japonés de la hospitalidad). Reflejando nuestro enfoque único para la fabricación de vehículos, también aspiramos a tratar a cada cliente del modo en que trataríamos a un invitado en nuestra casa. Es esta filosofía de servicio de primera clase la que nos conduce a cuidar detalles, como (por ejemplo) las flores frescas en las salas de entrega, puestos de mantenimiento imaculados y lavados de coches a mano.

Tras entregar cada nuevo Lexus, consideramos que cuidar de su Lexus es cuidar de usted, nuestro cliente. Los concesionarios Lexus autorizados tienen el compromiso de proporcionar el máximo nivel de satisfacción al cliente. Podrá ponerse al día de las noticias tomándose un capuchino en nuestra confortable sala de espera o navegar tranquilamente por Internet. Mientras tanto, nuestros técnicos realizarán sus tareas con una eficiencia óptima para que pueda volver a la carretera con las mínimas interrupciones en su cotidianidad.



ATENCIÓN AL CLIENTE DE LEXUS

El Servicio Lexus es una invitación a que confíe el bienestar de su Lexus a profesionales especializados y una oportunidad para brindarle excepcionales niveles de atención. Los programas de desarrollo profesional continuo y formación exhaustiva del personal, nos ayudan a proporcionarle la tranquilidad de que hacemos todo lo posible para garantizar que su Lexus conserve el estado que tenía en la sala de exposición.

- Técnicos profesionales de Lexus.
- Servicio Lexus adaptado a sus necesidades.
- Equipamiento e instalaciones avanzados.
- Utilización de Recambios Lexus originales exclusivamente.
- Historial de mantenimiento de Lexus que protege el valor de reventa.
- Informe de seguridad con inspección visual detallada.



GARANTÍA LEXUS

- Amplia garantía de tres años o 100.000 km.
- Tres años de garantía en pintura y oxidación de la carrocería.
- 12 años de garantía por corrosión.
- Garantía de 5 años o 100.000 km en algunos componentes híbridos.

ASISTENCIA LEXUS

Queremos estar seguros que disfruta conduciendo su Lexus con total tranquilidad en cualquier parte de Europa. Por esto, dispondrá gratuitamente del programa Lexus Euro Assistance 24* durante los primeros tres años de propiedad del vehículo. Este programa le garantiza movilidad para llegar hasta donde necesite. Parte de este programa podría incluir, por ejemplo, remolque, alojamiento en hoteles, alquiler de coches, repatriación del vehículo y muchos servicios más, en el caso de que su Lexus quede inmovilizado debido a avería, accidente de tráfico o robo del vehículo.

* Las condiciones pueden variar de un país a otro. Le rogamos consulte a su Centro Autorizado Lexus para obtener más detalles.



DESCUBRA EL NUEVO NX 300h

Para más información sobre el nuevo NX 300h, visite:

www.lexusauto.es

www.estilolexus.com

www.facebook.com/LexusSpain

www.youtube.com/LexusSpain

www.twitter.com/LexusSpain

© 2015 Lexus Europe* se reserva el derecho a modificar los detalles de las especificaciones y el equipamiento de los vehículos sin previo aviso. Estos detalles están sujetos a cambios según las condiciones y requisitos de cada país. Consulte en su Centro Autorizado Lexus los detalles referentes a los cambios que pudiera haber.

Nota: los vehículos mostrados y las especificaciones indicadas en este catálogo pueden diferir de los modelos y equipamientos disponibles en su zona. El color de la carrocería del vehículo puede variar ligeramente con respecto a las fotos de este catálogo.

Para más información visite nuestra página web: www.lexusauto.es

Cuidar el medio ambiente es una prioridad para Lexus. Tomamos numerosas medidas para garantizar que, durante el ciclo de vida de nuestros vehículos, desde su diseño hasta el final de su vida útil, pasando por su producción, distribución, venta y servicio, se minimice su impacto medioambiental. Será un placer para su distribuidor facilitarle más información sobre los requisitos relativos al final de la vida útil de los vehículos.

* Lexus Europe es una división de Toyota Motor Europe NV/SA.

Realizado en España, junio de 2016.

