

Mazda 6

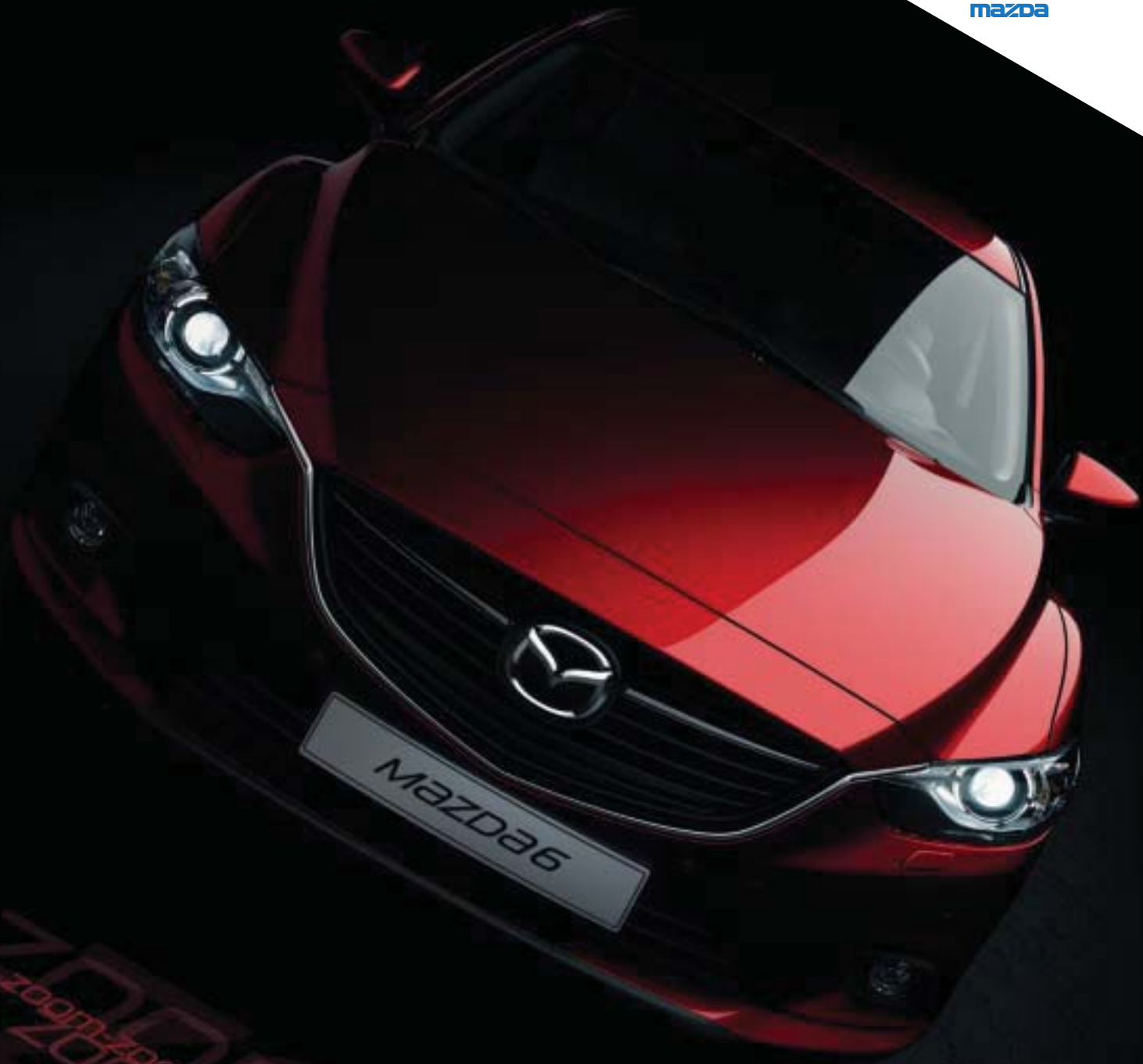

zoom-zoom

"EL ESPÍRITU DE HIROSHIMA CONSISTE EN NO RENDIRSE EN EL CAMINO HACIA LA PERFECCIÓN. MANTENER UNA ACTITUD POSITIVA Y DINÁMICA."



"CON UN MOTOR LIGERO Y COMPACTO, UNA CARROCERÍA LIGERA Y UN DISEÑO BONITO, NUESTRO OBJETIVO ES CREAR UN NUEVO ESTÁNDAR DE COCHE."



"EN MAZDA, SEGUIREMOS DERRIBANDO BARRERAS EN TODOS NUESTROS PROYECTOS. SIEMPRE HAREMOS LAS COSAS DE UN MODO DISTINTO."

MASAHIRO MORO
DIRECTOR EJECUTIVO



SIGUE LA HISTORIA EN MAZDA.ES



"A PESAR DE LOS AVANCES TECNOLÓGICOS, NO PODEMOS LIMITARNOS A LO QUE NOS OFRECEN LOS ORDENADORES U OTROS MEDIOS CIENTÍFICOS. EN ÚLTIMA INSTANCIA, TODO DEPENDE DEL TALENTO Y LA SENSIBILIDAD DEL FABRICANTE DE COCHES."

HIROTAKA KANAZAWA
DIRECTOR GERENTE EJECUTIVO

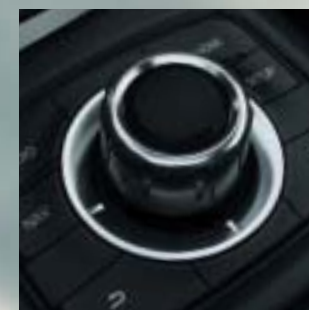
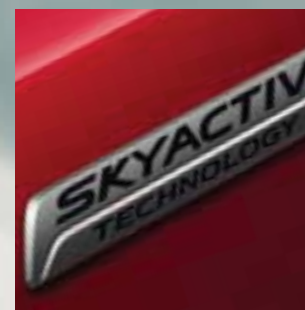
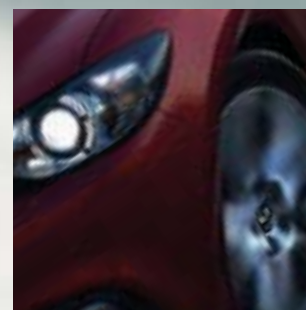

**NO HAGAS COSAS DIFERENTES.
HAZLAS DE FORMA DIFERENTE**

Descubre tu camino con el sensacional nuevo Mazda6. Inspirados por nuestro lenguaje de diseño "KODO: el alma del movimiento", su perfil de tipo cupé atlético, sus líneas poderosas y sus llantas de aleación de gran dinamismo resultan atractivos y dan una idea de la conducción tan gratificante que ofrecen. La belleza se complementa con la inteligencia en forma de TECNOLOGÍA SKYACTIV. Al reinventar cada uno de los componentes principales, hemos creado un coche más ligero, más seguro y más divertido de conducir, a la vez que ofrecemos un ahorro de combustible y un nivel de emisiones extraordinarios. Además, es el primero de nuestros coches que incorpora i-ELOOP. Una vez más, Mazda rompe con lo establecido.



TE ACELERA. INCLUSO CUANDO ESTÁ PARADO

El diseño avanzado y la tecnología inteligente se unen como no lo habían hecho antes. Su carrocería esculpida refleja la fuerza, agilidad y la belleza aerodinámica de un guepardo. Una atrevida parrilla delantera realza la amplia envergadura y la calidad de los materiales de este coche. Sus laterales robustos y sus líneas estilizadas transmiten un carácter deportivo y atlético, resaltado por sus luces distintivas y únicas. Además, sus llantas de aleación de estilo dinámico de 17" o 19" de diámetro* le proporcionan el toque definitivo. ¿Sientes que se te acelera el pulso?



NO RENUNCIAS A UN DEPORTIVO

Al combinar el frontal inconfundible del modelo sedán con las estilizadas líneas del techo, el nuevo Mazda6 Wagon tiene el atractivo de una berlina deportiva de gran dinamismo y la versatilidad, necesaria para adaptarse a tu estilo de vida activo. Desde su perfil atlético que refuerza su imagen deportiva, hasta su interior de amplias proporciones, no vas a renunciar a nada, sea cual sea la situación. Sus robustas aletas de atrás, sus características luces traseras y el propio diseño del portón, prolongan las expresiones de movimiento de los laterales. Además, realzan más si cabe su combinación exclusiva de elegancia y funcionalidad.

En lugar de un modelo wagon, considéralo más bien un coche deportivo apto para la familia.



MAZDA SHINARI. TUS SUEÑOS HECHOS REALIDAD

El extraordinario diseño del nuevo Mazda6 demuestra que detrás de nuestro concept Shinari "había algo más". Al adoptar las líneas nítidas y el perfil de cupé de este concept, el Nuevo Mazda6 es tan excitante como pretendía el equipo de diseño. Por dentro y por fuera, las líneas fluidas del diseño "KODO: el alma del movimiento" crean una imagen poderosa, elegante y dinámica. Desde su interior, el Mazda6 integra toda la TECNOLOGÍA SKYACTIV del concept y ofrece un rendimiento incomparable, al tiempo que mantiene unos niveles mínimos de consumo de combustible y emisiones. El nuevo Mazda6, que aúna diseño y tecnología de vanguardia, adopta la más profunda esencia del concept y la transforma en realidad.



LA POTENCIA QUE DESEAS. PLACER DE CONDUCIR.

La línea deportiva propia de Mazda se aprecia claramente en el nuevo Mazda6. Sin embargo, es incluso más evidente al volante. Los nuevos motores de gasolina y diésel de alto rendimiento SKYACTIV se combinan con transmisiones compactas de cambio rápido para ofrecer una conducción muy gratificante. Su dirección sensible a la velocidad y su suspensión independiente ofrecen rapidez y precisión en el control y la maniobrabilidad. Además, sus potentes frenos y nuestra última tecnología de seguridad, incluidos el control de tracción y el control de estabilidad, se integran a la perfección para potenciar tu confianza. Lo mires por donde lo mires, disfrutarás de la potencia que desea con una eficiencia excepcional, además del puro placer de conducción Zoom-Zoom.





MOTORES DE GASOLINA

La nueva gama de motores de gasolina SKYACTIV-G ofrece la relación de compresión más alta del mundo: 14:1, superior incluso a la de un motor de Fórmula 1. Elige entre los motores SKYACTIV-G de 2,0 l con 145 CV o la versión de alto rendimiento de 2,5 l con 192 CV. Gracias a su nuevo sistema de escape de tipo 4-2-1, los pistones más ligeros y con cavidades, los inyectores multipuerto de combustible y otras ingeniosas novedades, los nuevos motores han conseguido reducir el consumo de combustible y las emisiones de CO₂. Esto a su vez conlleva un ahorro en el impuesto de circulación del vehículo y otros gastos, además de un aumento espectacular del par en toda la gama de revoluciones.

Beneficios

- 5,5 l/100 km (Motores 2.0 Gasolina sedán 145CV Manual, ciclo combinado)
- 210 Nm de par máximo a 4.000 rpm (Motores 2.0 Gasolina sedán 145CV Manual)
- 129 g/km de CO₂ (Motores 2.0 Gasolina sedán 145CV Manual)

MOTORES DIESEL

La nueva tecnología del Mazda6 es igual de impresionante en su versión diesel. Con la relación de compresión más baja del mundo en un diesel, los motores SKYACTIV-D de alto rendimiento de 2,0 l con 150 CV o 175 CV mejoran el consumo de combustible y reducen el impuesto de circulación y otros gastos. Un nuevo turbocompresor de dos etapas ayuda a impulsar los niveles del par hasta un máximo de 4.500 rpm permitiendo a este motor cumplir con la última normativa Euro 6 sobre emisiones de CO₂ al emitir tan solo 108 g/km (2.2 diésel sedán 150CV).

Beneficios

- 3.9 l/100 km (2.2 diésel sedán 150CV, ciclo combinado)
- 380 Nm de par máximo a tan solo 1.800-2.600 rpm (2.2 diésel sedán 150CV)
- Cumple con la última normativa Euro 6 sobre emisiones (108 g CO₂/km)

TRANSMISIONES

SKYACTIV-Drive

¿Puede un coche automático ser divertido y económico a la vez? Con el nuevo SKYACTIV-Drive, es posible. Esta transmisión de seis velocidades de próxima generación cuenta con unos cambios de marcha más suaves y rápidos. Además, gracias a su nuevo embrague de bloqueo, también ofrece un mayor ahorro de combustible.

Beneficios

- Arranque y aceleración cómodos
- Cambio de marchas suave y sin vibraciones
- Mayor confort al volante

SKYACTIV-MT

Gracias a su cambio de marchas preciso, propio de un coche deportivo, la nueva transmisión manual SKYACTIV-MT hace que conducir el nuevo Mazda6 sea puro placer. La nueva transmisión de seis velocidades es más pequeña y ligera y produce menos fricción interna. Ofrece un mayor ahorro de combustible y más diversión al volante, para que no renuncies a nada.

Beneficios

- Palanca de cambios corta y ligera
- Cambio de marchas deportivo
- Gran precisión de movimientos

SKYACTIV-BODY

La seguridad más avanzada no es fruto del azar. Crear una carrocería ligera que ofrezca una protección excepcional en caso de colisión lleva mucho tiempo y dedicación. Nuestros ingenieros han empleado una innovadora estructura que combina aceros ligeros de gran resistencia a la tensión con los métodos de fijación más modernos para crear un carrocería más rígida que es, a la vez, más ligera.

Beneficios

- Protección excepcional en caso de colisión
- Mayor ligereza para ahorrar combustible
- Carrocería de alta rigidez para una conducción más gratificante

SKYACTIV-CHASSIS

El nuevo SKYACTIV-CHASSIS marca un hito en la dinámica de conducción. Hemos creado un chasis más ligero que proporciona el aclamado placer al volante característico de Mazda. Para ello, nos hemos concentrado en la agilidad, la estabilidad, la precisión y el confort.

Beneficios

- El conductor siente que el coche y él forman una unidad
- Mayor rendimiento de frenada
- Equilibrio ideal de precisión de la maniobrabilidad y confort al volante
- Comportamiento dinámico que inspira confianza y sensación de seguridad



TECNOLOGÍA SKYACTIV. LO MEJOR DE AMBOS MUNDOS

La TECNOLOGÍA SKYACTIV se basa en el ahorro de combustible, en el bajo nivel de emisiones y en hacer que la conducción sea más divertida. Al incorporar todas las tecnologías (en los ámbitos del motor, la transmisión, el chasis y la carrocería), se trata de un enfoque que reinventa completamente el coche en todos los sentidos. La TECNOLOGÍA SKYACTIV, junto con otras innovaciones como i-stop e i-ELOOP de Mazda, ofrece una combinación única de placer al volante que se complementa con unas prestaciones medioambientales y de seguridad excelentes.

TU SEGURIDAD, NUESTRO COMPROMISO

Bajo las impresionantes líneas del nuevo Mazda6, se esconde un conjunto igualmente extraordinario de funciones de seguridad activa e inteligente diseñadas para que puedas relajarte y centrarte en disfrutar de la conducción. En condiciones de tráfico denso, el asistente a la frenada en ciudad* (SCBS) controla la distancia entre tu coche y el vehículo que circula delante y acciona los frenos si te acercas demasiado. El sistema de alerta de cambio involuntario de carril (LDWS) controla las líneas que delimitan el carril y te avisa si te desvías de tu lado de la carretera. El control de crucero adaptativo (MRCC) te ayuda a mantener una distancia segura con respecto al vehículo que circula delante. Por otro lado, de noche, el control de luces largas y el sistema de iluminación frontal adaptativo iluminan mejor la carretera y no deslumbran a otros usuarios de la misma. El Mazda6 no solo cuida su aspecto, sino que también te ofrece una protección excelente.

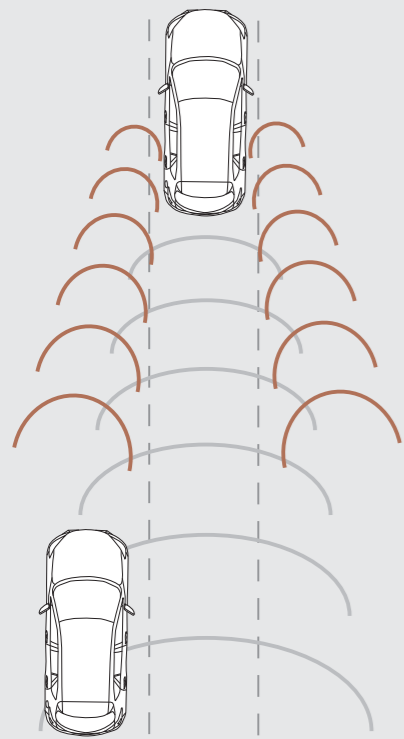

Asistente de cambio de carril (RVM)

El asistente de cambio de carril (RVM) te avisa mediante una señal luminosa si se aproxima por detrás un vehículo a una velocidad que te impide cambiar de carril con seguridad. Si además accionas el intermitente para realizar la maniobra, el sistema te alertará con una luz parpadeante y una alarma sonora. (Funciona a velocidades de más de 30 km/h)

Control de luces de largo alcance (HBC)

Maximiza el uso de las luces largas para mejorar la visibilidad nocturna. Cambia las luces largas a las cortas automáticamente cuando detecta otros coches en la carretera. Una vez queda esta despejada el sistema vuelve a poner las luces largas automáticamente.

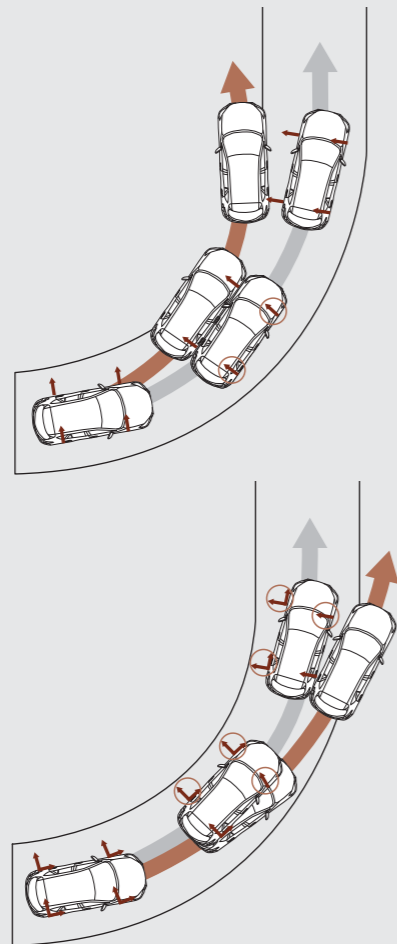

Control de estabilidad (DSC)

El DSC mejora la estabilidad en situaciones críticas de conducción, con independencia del estado de la superficie de la carretera por la que se esté circulando. El sistema funciona de forma conjunta con el ABS para reducir la potencia del motor cuando lo estima necesario y ajustar de manera precisa la presión de frenado en cada una de las ruedas, garantizando así que el vehículo pueda tomar curvas o sortear obstáculos sin que se produzca sobreviraje o subviraje y manteniendo en todo momento la máxima tracción y estabilidad. El TCS (control de tracción) ajusta el par desarrollado por el motor para así evitar que las ruedas patinen cuando, por ejemplo, se circula por terrenos de poco agarre a una velocidad inferior a 30 km/h.



Control de crucero adaptativo (MRCC)

Te permite definir la velocidad del coche y mantenerla sin necesidad de utilizar el pedal del acelerador. El sistema utiliza un sensor de radar para controlar al vehículo que circula delante y ajustar la velocidad de tu coche para mantenerla a una distancia predefinida.

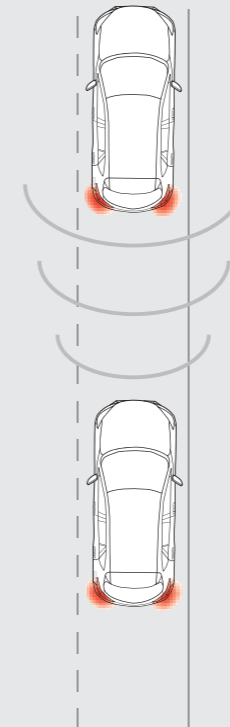

Sistema de asistencia a la frenada en ciudad (SCBS)

Disfruta de la conducción urbana sin estrés gracias al sistema de frenos inteligentes en ciudad. Diseñado para evitar, o al menos minimizar, los efectos de las colisiones a baja velocidad, este sistema de láser controla ininterrumpidamente la distancia y velocidad de acercamiento entre tu coche y el vehículo de delante y acciona los frenos en caso necesario. (Funciona a velocidades de hasta 30 km/h)

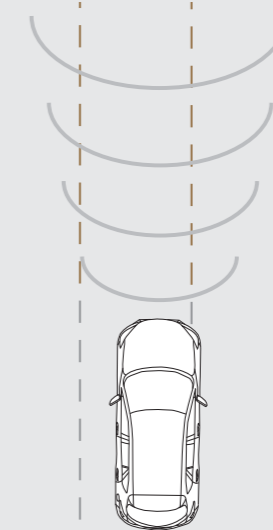

Sistema de alerta de cambio involuntario de carril (LDWS)

Diseñado para avisar al conductor de un cambio involuntario de carril. Una cámara de vista frontal supervisa la carretera que se extiende ante el conductor y calcula la posición del coche en relación a las líneas que delimitan el carril. Si el sistema detecta que el coche está a punto de salirse involuntariamente del carril envía un aviso sonoro a través de los altavoces para alertar al conductor.

Sistema de Iluminación Frontal Adaptativo (AFS)

El Sistema de Iluminación Frontal Adaptativo, con faros delanteros Bi-Xenon, orienta los faros delanteros en el sentido de la marcha con el fin de iluminar la carretera al tomar curvas por la noche.

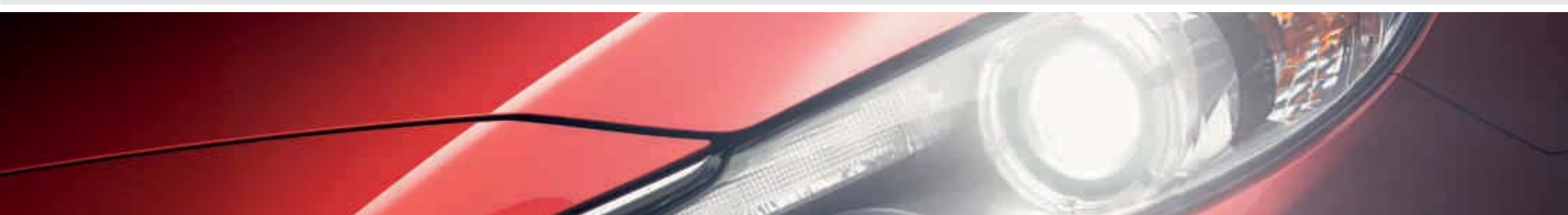

INTELIGENTE POR FUERA... Y AUN MÁS POR DENTRO

En Mazda rompemos con lo establecido, huyendo de lo convencional. Al reinventar el coche de arriba a abajo, hemos podido incorporar algunas de nuestras ideas más innovadoras para ayudarte a sacar el máximo partido de la conducción. Las ideas revolucionarias de la TECNOLOGÍA SKYACTIV desatan una poderosa combinación de ahorro y agilidad propia de un coche deportivo. Además, se unen a nuestro exclusivo sistema i-ELOOP. En conjunto, contribuyen a que el nuevo Mazda6 alcance los más altos niveles de eficacia, seguridad y diversión en la conducción.

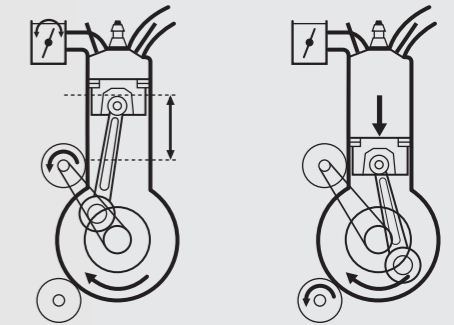

Sistema inteligente de corte de ralentí i-stop

Reduce el consumo de combustible y las emisiones al parar el motor cuando el coche se detiene. Al contrario que otros sistemas, i-stop detiene temporalmente el motor en lugar de apagarlo por completo, de modo que puede volver a ponerlo en marcha con suavidad en tan solo 0,35 segundos, lo que ayuda a ahorrar combustible. Disponible en motores diesel y de gasolina.

i-ELOOP

Como primicia, el nuevo Mazda6 incluye nuestro sistema de frenado regenerativo inteligente, que utiliza un condensador para almacenar la energía. Cuando el vehículo disminuye su velocidad, la tecnología i-ELOOP (del inglés Intelligent Energy Loop, bucle de energía inteligente) transforma la energía cinética del coche en electricidad y la utiliza para accionar diversos componentes eléctricos, con lo que se reduce la carga del motor. Al aprovechar la energía que de otro modo se desperdiciaría, esta tecnología aumenta el ahorro de combustible entre un 5 y un 10%.



NO NOS ENCONTRAMOS CÓMODO HASTA QUE TÚ LO ESTÉS

El interior del nuevo Mazda6 se ha diseñado específicamente pensando en el conductor. Acomódate en el habitáculo con sus superficies suaves al tacto, sus acabados de primera calidad y sus detalles en cromo satinado, te despertarán una gran expectación. Pulsa el botón de arranque del motor y comprobarás que las tecnologías más innovadoras se anticipan a tus necesidades y les dan respuesta, pero de una manera sutil, que casi no te darás cuenta. Los controles del volante quedan perfectamente a mano. El control de crucero adaptativo (MRCC) te ayuda a mantener una distancia segura con respecto al vehículo que circula delante. Además, el innovador mando HMI Commander pone al alcance de tu mano el funcionamiento del sistema de audio y la navegación. Jamás te sentirás tan cómodo como en un Mazda.



Sistemas de entretenimiento

El Mazda6 te ofrece entretenimiento con una gama de sistemas de audio de alta calidad. La versión Style ofrece un sistema de audio de 6 altavoces y Bluetooth® con control de voz, para que puedas hablar mientras conduces. La versión Luxury viene equipada con el magnífico sistema de sonido envolvente Bose®, que ofrece once altavoces estratégicamente ubicados y un amplificador ligero y eficiente para conseguir un sonido ambiente y equilibrado, y una potente reproducción de los graves.

Sistema de navegación por satélite

Gracias a su pantalla táctil TFT a color de 5,8 pulgadas totalmente integrada tendrás la información y el entretenimiento al alcance de la mano, incluyendo el control del sistema de navegación opcional con instrucciones habladas.



Mando HMI Multi-commander

Ubicado entre el conductor y el acompañante, el mando HMI Multi-commander permite gestionar con facilidad una serie de funciones internas. Al utilizar el controlador del sistema, puedes hacer uso del sistema de audio, la navegación (opcional en versiones Style) y la tecnología Bluetooth® con información en la pantalla a color integrada.



VIAJA POR EL ESPACIO EN UNA NUEVA DIMENSIÓN

El interior del nuevo Mazda6 está a años luz de las berlinas de la competencia. Su gran calidad es evidente en cada detalle. Sus asientos de estilo deportivo proporcionan un confort y un apoyo excelentes para cinco ocupantes. El asiento del conductor incorpora de serie un ajuste en seis direcciones que se pueden regular la altura y la posición del volante, por lo que siempre podrás encontrar la posición adecuada a tu gusto. Sus asientos traseros con distribución 60:40 de gran versatilidad se pliegan en un solo movimiento y ofrecen un interior cómodo, silencioso y práctico.

Espacio y versatilidad

En cuanto a la capacidad de carga, el nuevo Mazda6 Wagon no tiene precedentes en su categoría. Con un volumen de carga de 506 litros (modo 5 plazas hasta la línea de cinturón), el maletero cuenta con un amplio espacio, a pesar de las líneas deportivas del techo.

Sistema de asientos Karakuri

El sistema de asientos Karakuri del Mazda6 Wagon tiene asientos traseros independientes con distribución 60:40 que pueden abatirse por control remoto. Los asientos traseros pueden abatirse completamente en un solo movimiento para ofrecer un suelo de carga plano y espacioso. El asiento del conductor incluye también una función de memoria, de manera que podrás siempre encontrar la posición que prefieras. Su cubre caja protege el equipaje y se puede guardar en el maletero (wagon) cuando no se vaya a utilizar.



STYLE

Características principales

- Faros antinieblas delanteros
- Cristales tintados
- Llantas de aleación 17"
- Volante y pomo de cambio de cuero
- Pantalla color táctil TFT de 5.8 pulgadas
- Reposabrazos delantero deslizante
- Mando HMI Multi-commander
- Radio AM/FM con reproductor CD y MP3, USB, entrada AUX y seis altavoces
- Bluetooth®
- Sistema de acceso con mando a distancia
- Botón de arranque del motor
- Control de crucero
- Sensor de lluvia y luces
- Elevalunas eléctricos delanteros y traseros
- Retrovisores abatibles térmicos de ajuste eléctrico
- Retrovisor interior anti-deslumbramiento
- Climatizador bi-zona con salida de aire traseras
- Asistencia a la frenada en ciudad (SCBS)
- Luces diurnas
- Control de estabilidad (DSC)
- Sistema de monitorización de presión de neumáticos (TPM)
- Barras de techo plateadas (WGN)

Packs opcionales Style:

- **Pack Confort:** Asistente de cambio de carril (RVM), sensores de asistencia al aparcamiento delanteros y traseros, asientos calefactados conductor y pasajero. En las carrocerías "Wagon" se añade la red de almacenamieto en el maletero
- **Pack Safety:** Faros delanteros Bi-Xenon con Sistema de Iluminación Frontal Adaptativo (AFLS), luces LED de circulación diurna, sistema de control de luces de largo alcance (HBC) y asistente de cambio involuntario de carril. Requiere Pack Confort
- Navegador

LUXURY

Además del equipamiento Style con Pack Safety

- Llantas de aleación de 19"
- Alarma antirrobo
- Equipo Bose con 11 altavoces
- Navegador
- Llave de acceso inteligente
- Cámara de visión trasera

Packs opcionales Luxury:

- **Pack Premium:** Asientos de cuero, asiento del conductor con ajuste eléctrico de posición (4 funciones) y lumbar, asiento del pasajero con ajuste eléctrico (2 funciones) y memoria de posición del asiento del conductor
- **Pack Travel:** Control de crucero adaptativo y seguridad pre-impacto. Sólo disponible para versión con transmisión automática

TÚ ELIGES

Con sus diferentes carrocerías, sus niveles de tapicería y motores entre los que elegir, el nuevo Mazda6 cuenta con un equipamiento de primera que te permite disfrutar de la conducción Zoom-Zoom.



TU COCHE, TU CAMINO

Personaliza el Nuevo Mazda6 a tu gusto. Sea cual sea la versión, Mazda te ofrece una amplia gama de accesorios con las últimas innovaciones del mercado. Tu concesionario Mazda te dará toda la información que necesitas.



1. Iluminación de bienvenida.
2. Umbrales de puerta iluminados.





1. Protector metálico del paragolpes trasero (Wagon).
2. Spoiler trasero (Sedan).
3. Ensache de remolque desmontable.
4. Protector de maletro.
5. Alfombra para el maletro con protección del paragolpes trasero (Wagon).
6. Alfombrillas.



1



2



3

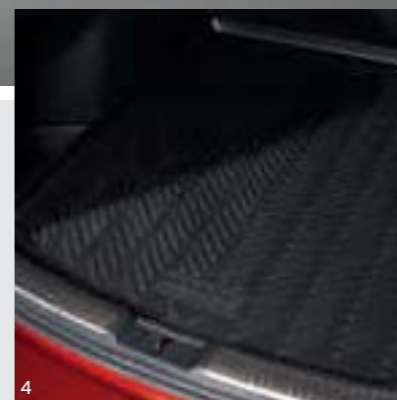

4



5

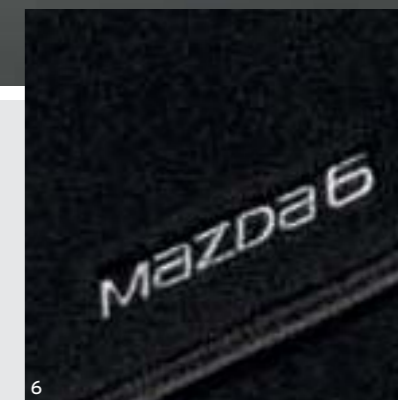

6

NUESTRO COMPROMISO CONTIGO

En Mazda estamos orgullosos de la calidad que ofrecemos en todos y cada uno de nuestros vehículos. Pero nuestro compromiso no acaba ahí. Al igual que los vehículos, los servicios que ofrecemos están diseñados para que ser el propietario de un Mazda sea una experiencia de primera clase. Desde la amplia gama de productos y soluciones financieras personalizadas hasta las garantías que ofrece la marca, porque nadie conoce tu Mazda6 mejor que nosotros.

Mazda Financial Services

Mazda ofrece una amplia gama de planes de financiación, leasing y seguros adaptados a las necesidades de todos sus clientes, tanto privados como corporativos. Gracias a nuestra amplia variedad de planes y servicios, nadie está más comprometido con ofrecer total confianza y tranquilidad que Mazda y Mazda Financial Services.

Servicios empresariales y para flotas Mazda

Como cliente corporativo, descubrirás que los vehículos Mazda están diseñados a la medida de las distintas necesidades de una empresa moderna. Nuestros servicios corporativos ofrecen precios de adquisición atractivos, bajos costes operativos y un valor residual determinado por el mercado; todo ello redundando en unos costes de propiedad extremadamente competitivos.

Garantía de 3 años para vehículos nuevos

La garantía de Mazda para vehículos nuevos tiene una duración de 3 años o un límite de 100.000 kilómetros. El desgaste normal de las piezas no está cubierto por esta garantía.

Garantía de 12 años contra perforación por corrosión

La garantía contra perforación por corrosión tiene una duración de 12 años. Tu servicio autorizado Mazda llevará a cabo una inspección visual gratuita del vehículo una vez al año.

Garantía de 3 años para la pintura

La garantía de la pintura de Mazda tiene una validez de 3 años, con independencia del kilometraje. Cualquier defecto de pintura que surja durante este periodo será reparado por un servicio autorizado Mazda, siempre y cuando el fabricante sea responsable de ese defecto.

Programa de Seguridad Mazda para vehículos nuevos

Porque en Mazda nos preocupamos por tu vehículo, queremos ofrecerte más protección y un periodo de garantía más largo. El programa de Seguridad Mazda (opcional) te da la posibilidad de extender el periodo de cobertura hasta 4 ó 5 años a contar desde la fecha de inicio de la garantía para vehículos nuevos.

Compromiso de servicio de Mazda

En Mazda queremos ofrecerte el mejor servicio posible a ti y a tu vehículo. Por eso, formamos a nuestros mecánicos, utilizamos piezas de alta calidad y garantizamos cada una de las piezas que empleamos. El resultado de todas estas preocupaciones es una mayor fiabilidad, más seguridad y un valor de reventa máximo, y, por supuesto, que tú disfrutes al máximo siempre que conduzcas tu Mazda.

Asistencia Mazda

Cuando conduzcas, olvídate de todos los problemas: Mazda te ofrece un servicio de asistencia rápido, fiable y profesional en caso de avería, robo o accidente.

Registro Digital de Mantenimiento de Mazda

El sistema de Registro Digital de Mantenimiento de Mazda (DSR) proporciona una seguridad añadida contra la falsificación de la documentación de servicio técnico y la manipulación del cuentakilómetros, y ayuda a mantener al día el historial de revisiones de los vehículos de Mazda. El DSR está almacenado en una base de datos centralizada y sustituye al libro de servicio tradicional en formato de papel. Es la garantía de un historial de servicio técnico fiable, exacto y permanente durante toda la vida del vehículo.

Recambios y accesorios originales de Mazda

Las únicas piezas del mercado fabricadas con el mismo esmero y pasión que tu Mazda. Creados con los niveles más exigentes de calidad, los recambios y accesorios de Mazda están diseñados con el máximo cuidado, para ofrecer un ajuste y rendimiento perfectos, a precios competitivos. Por supuesto, todos están cubiertos con una garantía de 24 meses desde la fecha de instalación.

Productos promocionales Mazda

Accesorios, ropa y material de tu fabricante de coches favorito, para que tu vida tenga más Zoom-Zoom.

NUESTRO COMPROMISO CON EL MEDIO AMBIENTE

Mazda fabrica coches que entusiasman. Coches cuyo aspecto invita a conducirlos, que son divertidos al ponerte al volante y que te invitan a repetir la experiencia. Pero también estamos comprometidos con el medio ambiente, por la creación de un futuro sostenible para todos. Esto implica utilizar el mínimo posible de recursos del planeta, sin perder de vista las consideraciones medioambientales en todo lo que hacemos.

Nuestro programa de sostenibilidad se dedica al desarrollo constante de tecnologías limpias. Esto abarca todos los aspectos relacionados con el impacto del vehículo sobre el medio ambiente, desde su planificación y desarrollo hasta su fabricación, su vida útil y su posterior reciclaje / eliminación. A continuación vamos a ver tres ejemplos de las muchas formas en que nuestras políticas medioambientales han motivado avances significativos en tecnologías 'verdes'.

Plásticos derivados de plantas

Mazda utiliza biomasa derivada de las plantas, neutra en carbono* y con alto contenido vegetal en la producción de plásticos para el interior de nuestros vehículos. Esto reduce la dependencia de los combustibles fósiles y reduce las emisiones de CO₂. Además de usar materias primas sostenibles, el proceso de fabricación requiere un 30 por ciento menos de energía que el del polipropileno, que es un derivado del petróleo. Si se quieren utilizar como piezas para automóviles, los plásticos biológicos tienen que cumplir una serie de requisitos estrictos de fuerza y resistencia al calor. El plástico biológico de Mazda es tres veces más resistente y presenta una resistencia al calor un 25% superior al de los plásticos biológicos convencionales. Los recambios son más ligeros, lo que mejora el ahorro de combustible. Además, al contrario que los plásticos biológicos convencionales que solo pueden moldearse a presión, nuestros plásticos biológicos se pueden moldear por extrusión, lo que los convierte en el material perfecto para una variedad de piezas para coches mucho mayor.

Proceso de maquinado semiseco

Las piezas de metal de un coche pasan una serie de procesos de maquinado, como el laminado y perforado de su superficie. El maquinado convencional utiliza enormes cantidades de líquido refrigerante con base de agua a fin de enfriar y lubricar las herramientas que se utilizan para troquelar y para eliminar y recoger los residuos de metal. También hace falta una bomba para dispensar el líquido refrigerante, que a su vez consume una cantidad considerable de energía. Otro problema es la eliminación de los restos de líquido refrigerante. Al reducir la cantidad de líquido refrigerante que se usa en el maquinado, Mazda se vio ante una oportunidad excepcional para aumentar la sostenibilidad de nuestro proceso de fabricación. Nuestro proceso de maquinado 'semiseco' fue la respuesta porque sustituye los grandes volúmenes de líquido refrigerante convencional por cantidades diminutas de aceite biodegradable atomizado en un chorro de aire.

Las ventajas del maquinado semiseco:

- La adopción por parte de Mazda del sistema semiseco para un 90 por ciento de los procesos de maquinado supuso una reducción del 84 por ciento en la cantidad de líquido refrigerante utilizado
- Mazda ha reducido en un 40 por ciento el consumo de electricidad de sus líneas de maquinado. Dos tercios de esa reducción se deben al proceso semiseco
- Al reciclar el aceite que se utiliza para troquelar y lubricar, el volumen de líquido residual derivado del aceite también se ha reducido. La cantidad de líquido residual que generan las líneas de maquinado se ha reducido en un 80 por ciento

Reciclaje

El reciclaje conserva los recursos naturales y reduce el número de vertederos. En 1992, nos convertimos en el primer fabricante de coches en reciclar paragolpes. Sin embargo, teníamos que eliminar un 99,85 por ciento de la pintura vieja de los paragolpes usados antes de que el plástico fuese lo suficientemente puro como para volver a pintarlo. Esto implicaba una limitación en el uso del plástico de los paragolpes reciclados a zonas donde no se veía, puesto que los métodos de reciclaje convencional solo eran capaces de eliminar el 98,5 por ciento. En Mazda nunca nos hemos conformado con lo 'convencional', así que desarrollamos un nuevo proceso de reciclaje que elimina el 99,9 por ciento de la pintura vieja. Por eso, hoy en día podemos transformar en nuevos los paragolpes usados de plástico.

Mazda Premacy Hydrogen RE

Este vehículo avanzado combina el motor rotativo de hidrógeno de Mazda con un sistema de tracción híbrido. El motor de hidrógeno genera electricidad, que se transmite a las ruedas a través de un motor eléctrico. Se trata de un sistema tremendamente eficiente en cuanto al uso de energía que proporciona una respuesta excepcional del vehículo, de forma que el conductor puede disfrutar de un rendimiento excelente y una autonomía de 200 kilómetros con hidrógeno. Para aumentar todavía más la autonomía, el sistema de combustible dual permite que el coche funcione con gasolina además de con hidrógeno.

*La misma cantidad de CO₂ que se emite cuando el plástico biológico se quema o se descompone es absorbida por las plantas, por lo que nuestros plásticos biológicos tienen un impacto imperceptible en los niveles totales de CO₂ presentes en la atmósfera.



DISPONIBILIDAD DE LOS MODELOS Y DATOS TÉCNICOS

Disponibilidad de modelos		SKYACTIV-G de 2,0 l (145 CV)	SKYACTIV-G de 2,5 l (192 CV)	SKYACTIV-D de 2,2 l (150 CV)	SKYACTIV-D de 2,2 l (150 CV)	SKYACTIV-D de 2,2 l (175 CV)
Transmisión:	Tipo	Manual de 6 velocidades	Automática de 6 velocidades	Manual de 6 velocidades	Automática de 6 velocidades	Automática de 6 velocidades
Combustible recomendado		Gasolina sin plomo 95 RON		----- Índice de cetano > 51 -----		
Modelo de cuatro puertas:	Style	■	-	■	■	-
	Luxury	-	■	■	■	■
Wagon:	Style	■	-	■	■	-
	Luxury	-	■	■	■	■

■ = Disponible.

Tipo de motor

Cilindrada (cc)	1.998	2.488	2.191	2.191	2.191
Diámetro x carrera (mm)	83,5 mm x 91,2 mm	89,0 mm x 100,0 mm	86,0 mm x 94,2 mm	86,0 mm x 94,2 mm	86,0 mm x 94,2 mm
Válvulas por cilindro	4	4	4	4	4
Potencia máxima [CV (kW) / rpm]	145 (107) / 6.000	192 (141) / 5.700	150 (110) / 4.500	150(110) / 4.500	175(129) / 4.500
Par máximo (Nm / rpm)	210 / 4.000	256 / 3.250	380 / 1.800-2.600	380 / 1.800-2.600	420 / 2.000
Relación de compresión	14,0:1	13,0:1	14,0:1	14,0:1	14,0:1

Dirección

Tipo de dirección	-- Sistema de dirección asistida electrónica (EPAS) de cremallera --				
Radio de giro mínimo (de pared a pared) (m)	12,0 / 11,8*	12,0 / 11,8*	12,0 / 11,8*	12,0 / 11,8*	12,0 / 11,8*

*Wagon.

DATOS TÉCNICOS

Prestaciones y consumo		SKYACTIV-G de 2,0 l (145 CV)	SKYACTIV-G de 2,5 l (192 CV) automático	SKYACTIV-D de 2,2 l (150 CV)	SKYACTIV-D de 2,2 l (150 CV) automático	SKYACTIV-D de 2,2 l (175 CV) automático
Modelo de cuatro puertas						
Aceleración (0-100 km/h en s)		9,5	7,8	9,0	9,8	8,4
Velocidad máxima (km/h)		208	223	211	204	216
Consumo de combustible ¹⁾ (l/100 km):	Urbano	7,1	8,5	5,1	5,9	6,0
	Extraurbano	4,6	5,0	3,6	4,2	4,2
	Combinado	5,5	6,3	3,9	4,8	4,8
Emisiones de CO ₂ ¹⁾ (g/km)		129	148	108	127	127
Nivel de emisiones CE		---- EC Stage V ----		----- EC Stage VI -----		
Capacidad del depósito de combustible (litros)		62	62	62	62	62

Wagon

Aceleración (0-100 km/h en s)		9,6	7,9	9,2	10,0	8,6
Velocidad máxima (km/h)		206	220	210	202	215
Consumo de combustible ¹⁾ (l/100 km):	Urbano	7,2	8,6	5,5	6,1	6,1
	Extraurbano	4,7	5,1	3,8	4,2	4,2
	Combinado	5,6	6,4	4,4	4,9	4,9
Emisiones de CO ₂ ¹⁾ (g/km)		131	150	116	129	129
Nivel de emisiones CE		---- EC Stage V ----		----- EC Stage VI -----		
Capacidad del depósito de combustible (litros)		62	62	62	62	62

¹⁾Consumo de combustible y valores de emisiones de CO₂ de conformidad con la norma 1999/100/CE. Nota importante: el consumo de combustible y los valores de emisiones de CO₂ mostrados constituyen información provisional únicamente. Los valores corresponden a una estimación de Mazda.

DATOS TÉCNICOS

Dimensiones y pesos

Modelo de cuatro puertas

	SKYACTIV-G de 2,0 l (145 CV)	SKYACTIV-G de 2,5 l (192 CV) automático	SKYACTIV-D de 2,2 l (150 CV)	SKYACTIV-D de 2,2 l (150 CV) automático	SKYACTIV-D de 2,2 l (175 CV) automático
Largo total / ancho total / alto total (mm)	----- 4.870 / 1.840 / 1.450 -----				
Distancia al suelo entre ejes en vacío (mm)	165	165	165	165	165
Ancho de vía delantero / ancho de vía trasero (mm)	----- 1.585* / 1.575* y 1.595** / 1.585** -----				
Distancia entre ejes (mm)	2.830	2.830	2.830	2.830	2.830
Espacio delantero para cabeza / piernas / hombros (mm)	----- 975 ¹⁾ / 1.073 / 1.450 -----				
Espacio trasero para cabeza / piernas / hombros (mm)	----- 942 / 984 / 1.410 -----				
Volumen de carga, según VDA (l)	489	489	489	489	489
Peso en orden de marcha (kg), con conductor 75 kg (mín.)	1.300	1.360	1.405	1.420	1.420
Peso máximo admisible del vehículo (kg):	----- 1.935 / 2.000 / 2.055 / 2.070 / 2.070 -----				
Delantero / trasero	970 / 965	1.040 / 960	1.085 / 970	1.105 / 965	1.105 / 965
Carga máxima admisible del eje delantero / trasero (kg)	1.005 / 1.030	1.075 / 1.025	1.120 / 1.035	1.140 / 1.030	1.140 / 1.030
Capacidad máxima de remolque (kg):	----- 1.500 / 1.700 / 1.800 (por especificar) / 1.800 / 1.800 -----				
Con los frenos accionados (pendiente del 8%)	1.500	1.700	1.800 (por especificar)	1.800	1.800
Con los frenos accionados (pendiente del 12%)	1.300	1.500	1.600 (por especificar)	1.600	1.600

¹⁾El espacio delantero para la cabeza con techo solar opcional es de 950 mm. *Con neumáticos de 17". **Con neumáticos de 19".

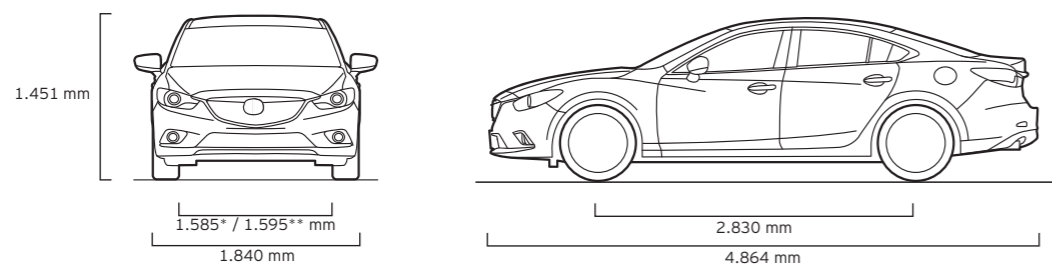

DATOS TÉCNICOS

Dimensiones y pesos

Wagon

	SKYACTIV-G de 2,0 l (145 CV)	SKYACTIV-G de 2,5 l (192 CV) automático	SKYACTIV-D de 2,2 l (150 CV)	SKYACTIV-D de 2,2 l (150 CV) automático	SKYACTIV-D de 2,2 l (175 CV) automático
Largo total / ancho total / alto total (mm)	----- 4.805 / 1.840 / 1.475 ¹⁾ -----				
Distancia al suelo entre ejes en vacío (mm)	165	165	165	165	165
Ancho de vía delantero / ancho de vía trasero (mm)	----- 1.585* / 1.575* y 1.595** / 1.585** -----				
Distancia entre ejes (mm)	2.750	2.750	2.750	2.750	2.750
Espacio delantero para cabeza / piernas / hombros (mm)	----- 975 ²⁾ / 1.073 / 1.450 -----				
Espacio trasero para cabeza / piernas / hombros (mm)	----- 971 / 955 / 1.408 -----				
Volumen de carga, según VDA (l):	----- 506 / 1.648 / 1.305 / 1.980 / 960 / 1.020 / 980 / 1.100 / 1.500 / 1.300 / 100 -----				
Modo 5 plazas (hasta la línea del cinturón)	506	506	506	506	506
Modo 2 plazas	1.648	1.648	1.648	1.648	1.648
Peso en orden de marcha (kg), con conductor 75 kg (mín.)	1305	1.375	1.420	1.430	1.430
Peso máximo admisible del vehículo (kg):	----- 1.980 / 2.040 / 2.090 / 2.110 / 2.110 -----				
Delantero / trasero	960 / 1.020	1.025 / 1.015	1.070 / 1.020	1.090 / 1.020	1.090 / 1.020
Carga máxima admisible del eje delantero / trasero (kg)	980 / 1.100	1.045 / 1.095	1.090 / 1.100	1.110 / 1.100	1.110 / 1.100
Capacidad máxima de remolque (kg):	----- 1.500 / 1.700 / 1.800 / 1.800 / 1.800 -----				
Con los frenos accionados (pendiente del 8%)	1.500	1.700	1.800	1.800	1.800
Con los frenos accionados (pendiente del 12%)	1.300	1.500	1.600	1.600	1.600
Capacidad máxima de carga del techo (kg)	100	100	100	100	100

¹⁾El alto total con las barras portaequipajes es de 1.480 mm. ²⁾El espacio delantero para la cabeza con techo solar es de 948 mm. *Con neumáticos de 17". **Con neumáticos de 19".

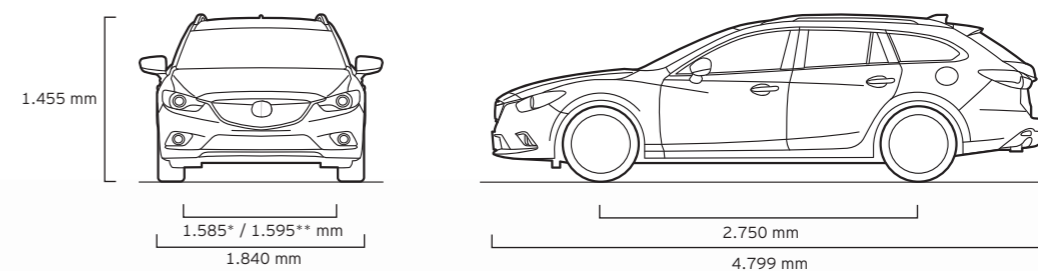

DATOS TÉCNICOS

Carrocería, chasis y suspensión

	Style	Luxury
Carrocería autoportante, rígida y resistente a la torsión, totalmente fabricada en acero, con zonas de deformación controlada en las secciones delantera y trasera y célula de seguridad estable para los pasajeros, con refuerzos contra impactos laterales en las puertas	●	●
La carrocería SKYACTIV-BODY se ha diseñado para proteger el crucial espacio interior en caso de accidente	●	●
Delantera: Suspensión independiente con tirantes MacPherson y sistema de anclajes de goma de 6 puntos	●	●
Trasera: Suspensión multilink con amortiguadores monotubo y resortes de montaje bajo para maximizar el espacio del compartimento de carga	●	●

● = De serie.

DATOS TÉCNICOS

Seguridad y Protección

	Style	Luxury
La carrocería SKYACTIV-BODY se ha diseñado con estructura de 'triple H' para proteger a los ocupantes de las fuerzas de un impacto	●	●
Sistema antibloqueo de frenos (ABS) con distribución electrónica de la fuerza de frenado (EBD) y asistencia a la frenada de emergencia (EBA)	●	●
Control de estabilidad (DSC) con control de tracción (TCS)	●	●
Asistente de cambio de carril (RVM)	□	●
Sistema de asistencia a la frenada en ciudad (SCBS) con sensor de obstáculos	●	●
Sistema de alerta de cambio involuntario de carril (LDW)	□	●
Sistema de control de luces de largo alcance	□	●
Airbags delanteros de dos etapas	●	●
Airbags laterales delanteros	●	●
Airbags de cortina delanteros y traseros	●	●
Interruptor de desactivación del airbag del acompañante	●	●
Avisador del cinturón de seguridad (asientos del conductor, del acompañante y traseros), aviso sonoro	●	●
Cinturones de seguridad: 2 delanteros con 3 puntos de anclaje (ELR), pretensores y limitadores de carga, regulables en altura	●	●
3 traseros con 3 puntos de anclaje (ELR)	●	●
Pretensores	●	●
Anclajes ISOFIX para asientos infantiles	●	●
Sillas infantiles y para bebés	○A	○A
Sistema inmovilizador	●	●
Alarma antirrobo: Con sensor ultrasónico	○A	●

● = De serie; ○A = Accesorio opcional con coste adicional; □ = Parte de un pack opcional, con coste adicional.



DATOS TÉCNICOS

Exterior		Style	Luxury
Llantas y neumáticos:	225/55 R17 con llantas de aleación de 17"	●	–
	255/45 R19 con llantas de aleación de 19"	–	●
Faldillas guardabarros:	Delanteras y traseras del color del material (negro)	○A	○A
Kit de reparación de pinchazos temporal		●	●
Pintura metálica / mica		○	○
Parrilla delantera superior cromada		●	●
Paragolpes, delantero y trasero:	Del color de la carrocería	●	●
	Lámina de estribo del paragolpes trasero	○A	○A
	Placa de estribo del paragolpes trasero en acero inoxidable con acabado pulido (solo disponible en el modelo Wagon)	○A	○A
Spoiler delantero		○A	○A
Spoiler trasero de techo:	Con revestimiento de imprimación (solo disponible en el modelo Wagon)	○A	○A
Spoiler trasero:	Con revestimiento de imprimación (solo disponible en el modelo de cuatro puertas)	○A	○A
Tiradores de las puertas:	Del color de la carrocería	●	●
Tubo de escape:	Sistema de escape doble	●	●
Cristales tintados:	Desde el pilar B y la luneta	●	●
Limpiaparabrisas:	Delantero, automático con sensor de lluvia (combinado con el sensor de luz)	●	●
Faros delanteros:	Halógenos	●	–
	Bi-Xenon con Sistema de Iluminación Frontal adaptativo (AFLS) con limpieza de los faros delanteros	□	●
	Sensor de luz automático	●	●
	Luces LED de circulación diurna	□	●
Control de nivelación de luces:	Manual	□	–
	Automático	●	●
Faros antiniebla delanteros		●	●
Kit de luces antiniebla		○A	○A
Interruptor de luces antiniebla:	Con y sin faros delanteros automáticos	○A	○A
Faros antiniebla traseros		●	●
Sensor de asistencia al aparcamiento:	Delantero y trasero	□	●
Cámara trasera		–	●
Antena de aleta de tiburón:	Solo disponible en el modelo Wagon	●	●
Espejos retrovisores:	Abatibles térmicos de ajuste eléctrico	●	●
Barras portaequipajes (plateadas):	Solo disponibles en el modelo Wagon	●	●
Sistema de barras portaequipajes:	Solo disponible en el modelo de cuatro puertas	○A	○A
Barras transversales:	Solo disponibles en el modelo Wagon y en combinación con las barras portaequipajes	○A	○A
Molduras del techo:	Se requiere una tapa de fijación para la instalación del portaequipajes del modelo de cuatro puertas	○A	○A
Enganche de remolque:	Desmontable	○A	○A
	Cableado para enganche de remolque (7 pernos y 13 pernos)	○A	○A

● = De serie; ○ = Opcional, con coste adicional; ○A = Accesorio opcional con coste adicional; □ = Parte de un pack opcional, con coste adicional.

DATOS TÉCNICOS

Características interiores		Style	Luxury
Asientos y reposacabezas integrales:	Mandos de ajuste lumbar en el asiento del conductor	●	●
	Mandos de ajuste en inclinación en los asientos del conductor y el acompañante	●	●
	Mandos de ajuste en inclinación en los asientos calefactados del conductor y el acompañante	□	●
	Asiento del conductor de cuero con memoria de posición y ajuste eléctrico lumbar, de inclinación y elevación	–	□
	Mandos eléctricos de ajuste de desplazamiento / en inclinación en los asientos calefactados del conductor y el acompañante	–	□
	Reposacabezas de conductor y acompañante regulables en altura	●	●
	Tapicería de tela	●	●
	Reposabrazos central deslizante	●	●
	Tapicería de cuero	–	□
	Asientos traseros:	Abatibles 60/40	●
	'Sistema de asientos' Karakuri (solo en el modelo Wagon)	●	●
	Reposacabezas	●	●
	Reposabrazos central	–	–
Volante:	Con revestimiento de cuero	●	●
	Ajuste en altura e inclinación	●	●
	Pedal de cambio de la transmisión automática	–	●
Pomo de la palanca de cambios:	Con revestimiento de cuero	●	●
Molduras de las puertas:	Molduras de tela (de serie con los asientos de tela)	●	●
	Molduras de vinilo (de serie con los asientos de cuero)	–	□
Estribos laterales:	Delanteros y traseros iluminados, con el logotipo Mazda6	○A	○A
Tirador del freno de estacionamiento:	De cuero	●	●
HMI Commander		●	●
Sistema de audio:	Radio CD / MP3 con 6 altavoces, Bluetooth®	●	–
	Sistema de sonido Bose® Radio CD / MP3, Bluetooth® y 11 altavoces	–	●
	Controles de audio del volante	●	●
Sistemas de navegación por satélite:	Sistema de navegación Mazda	○	●
	Navibox (complemento de sexta generación de TomTom)	○A	○A
Iluminación de bienvenida:	Espacio para los pies en el lado del conductor y el acompañante (LED)	○A	○A
Kit de ampliación:	Para iluminación de bienvenida	○A	○A
Mechero		○A	○A
Cenicero		○A	○A
Compartimento para monedas		●	●
Compartimento de equipajes:	Protector para el maletero	○A	○A
	Alfombrilla para el maletero con función de protección del paragolpes trasero	○A	○A
Espejo interior:	Antideslumbramiento	●	●

● = De serie; ○ = Opcional, con coste adicional; ○A = Accesorio opcional con coste adicional; □ = Parte de un pack opcional, con coste adicional. Bose® y el logotipo de Bose son marcas comerciales registradas de Bose Corporation en los Estados Unidos y en otros países. Se citan con permiso. El nombre y el logotipo de la marca Bluetooth® son propiedad de Bluetooth SIG, Inc.; Mazda Motor Company cuenta con autorización para utilizarlos. Las demás marcas comerciales pertenecen a sus respectivos propietarios.

DATOS TÉCNICOS

Confort y comodidad		Style	Luxury
Cierre centralizado de las puertas y cierre global		●	●
Sistema de acceso con mando a distancia		●	-
Sistema de acceso con mando a distancia mediante tarjeta inteligente		-	●
Dirección asistida:	Eléctrica	●	●
Control de crucero		●	●
Control de crucero adaptativo (sólo para transmisiones automáticas)		-	□
Elevallunas eléctricos:	Delantero y trasero, con descenso automático de un solo toque en todas las ventanillas	●	●
	Cierre centralizado de las ventanillas (permite cerrar todas las ventanillas mediante el mando de control)	●	●
Aire acondicionado:	Dual automático	●	●
Alfombrillas:	Alfombrilla de tejido "Standard" negra	○A	○A
	Alfombrilla de tejido "Luxury" negra	○A	○A
	Alfombrilla de goma	○A	○A
Parasoles:	De conductor y acompañante con espejo de cortesía, portadocumentos e iluminación	●	●

Packs opcionales

Pack de confort:	Sensores de asistencia al aparcamiento delanteros y traseros, asistente de cambio de carril, y asientos calefactados conductor y pasajero. En carrocería "Wagon" se añade la red de almacenamiento en el maletero	○	●
Pack Safety (requiere Pack Confort):	Faros delanteros Bi-Xenon, sistema de iluminación frontal adaptativo, luces diurnas LED, sistema de control de luces de largo alcance (HBC), asistente involuntario de cambio de carril	○	●
Pack Premium (versiones Luxury):	Asientos de cuero, asiento del conductor con ajuste eléctrico de posición (4 funciones) y lumbar, asiento de pasajero con ajuste eléctrico de posición (2 funciones) y memoria de posición del asiento del conductor	-	○
Pack Travel (sólo para versiones Luxury con transmisión automática):	Control de crucero por radar Mazda (adaptativo) y seguridad pre-impacto (SBS)	-	○

○ = Opcional, con coste adicional; ● = De serie; ○A = Accesorio opcional con coste adicional; □ = Parte de un pack opcional, con coste adicional.

COLORES Y TAPICERÍAS



Tejido negro (Style).

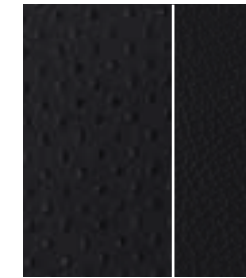

Cuero negro perforado* (Luxury).



Cuero blanco crudo perforado* (Luxury).



Arctic White Solid (A4D)



Snowflake White Pearlescent* (25D)



Aluminium Metallic* (38P)



Meteor Grey Mica* (42A)



Soul Red Metallic* (41V)



Blue Reflex Mica* (42B)



Stormy Blue Mica* (35J)



Jet Black Mica* (41W)

*Disponible con coste adicional.



Tu concesionario Mazda:

Mazda Motor Europe se reserva el derecho a introducir variaciones en las especificaciones y el equipamiento como consecuencia de su desarrollo continuado de productos. Las muestras de colores y tapicerías que aparecen en este catálogo pueden ser distintas de los colores reales debido a las limitaciones del proceso de impresión. Te recomendamos consultar esta cuestión con tu concesionario Mazda.

Este vehículo y todos sus componentes así como los recambios originales, han sido diseñados y fabricados atendiendo a la Normativa Legal destinada a prevenir y reducir al mínimo la repercusión en el Medio Ambiente, mediante la utilización de materiales reciclados/reciclables, adoptando las medidas dirigidas a conseguir un adecuado reciclado para la conservación y mejora de la calidad ambiental.

A fin de cumplir con los objetivos de descontaminación y fomento del reciclado y reutilización de componentes de los vehículos al final de su vida útil, MARCA ha concertado en España una extensa Red de Centros Autorizados de Tratamiento (CATs), bajo la denominación de SIGRAUTO (para consultas www.sigrauto.com), que garantizan su adecuado tratamiento medioambiental, a los cuales deberá dirigirse para la entrega, sin desmontaje previo de componentes, del vehículo. El Centro Autorizado de Tratamiento facilitará el Certificado de Destrucción y tramitará la baja en la DGT.

Bose® es una marca registrada de Bose Corporation en Estados Unidos y en otros países. Se cita con permiso.

El nombre y el logotipo de la marca Bluetooth® son propiedad de Bluetooth SIG, Inc.; Mazda Motor Company cuenta con autorización para utilizarlos. Las demás marcas comerciales pertenecen a sus respectivos propietarios.

April 2013.

BJN 202668/ESP es/V2

Internet: www.mazda.es

