



MAZDA6

zoom-zoom

Exploramos la ciudad y sinuosas carreteras de montaña.

Curvas cerradas, bellos paisajes.

Con las ventanillas bajadas y la radio a todo volumen,

sin un destino concreto.

Siempre hacia delante, desafiando al viento.

Soy la encarnación de Jinba Ittai.

Tú, el corazón que está al volante.

Estábamos destinados a encontrarnos,

como un caballo y su jinete,

coche y conductor en perfecta armonía.

Juntos, somos más fuertes.

Creamos un vínculo que no se puede explicar con palabras.

Nunca conducimos solos.

"Drive Together"





MAZDA6 WAGON EN MACHINE GRAY METALLIC, ZENITH



DESPIERTA EL CONDUCTOR QUE LLEVAS DENTRO

Si la primera impresión es la que cuenta, no hay lugar para segundas oportunidades. Con el nuevo Mazda6, nuestra pasión por los coches alcanza nuevas cotas con un modelo que no renuncia a absolutamente nada. La singular sensación de unión Jinba Ittai se percibe desde el mismo instante en el que te sientas al volante. Las mejoras en el diseño exterior de impresionante belleza y el interior de exquisita sofisticación provocarán que se te escape alguna que otra sonrisa. Por otra parte, su excepcional agilidad y características de seguridad avanzada son del gusto de los conductores más exigentes. Es el método Mazda.



Descargar
DRIVE TOGETHER APP



Escanear páginas
CON EL ICONO DEL MOVIL



Explorar
CONTENIDO DIGITAL

Descubre con la nueva aplicación Drive Together de Mazda cómo puedes disfrutar aún más de tu coche. Solo tienes que descargar la aplicación Drive Together desde App Store o Google Play. Busca el icono de teléfono móvil en el catálogo y escanéalo con la aplicación Drive Together.



MAZDA 6

MAZDA6 SEDÁN EN SOUL RED CRYSTAL, ZENITH



D I S E Ñ O



DE NUESTRAS MANOS
A LAS TUYAS

Ponerse al volante del Mazda6 es mucho más que conducir un coche. Es una verdadera obra de arte sobre ruedas, una expresión de elegancia que te acompaña a cualquier lado. Su asombroso diseño "KODO - Alma del movimiento" ha madurado, nuestros maestros artesanos y diseñadores aún usan sus manos para transmitir vida a cada una de sus líneas y curvas. La elegante ala de la parrilla entre los faros rediseñados acentúa la línea clásica y deportiva del coche, para dotarlo de una imagen de conjunto contundente y sofisticada a la vista. Su extraordinaria belleza y exquisito carácter llevan la firma de la tecnología de pintura de alta calidad TAKUMI-NURI de Mazda, que logra que el diseño KODO cobre vida, amplificando la belleza de cada línea. TAKUMI-NURI equilibra la profundidad y el brillo para dar la sensación de estar pintado a mano al igual que un prototipo. Gracias a esta tecnología, se consigue plasmar toda la profundidad e intensidad de los colores premium Soul Red Crystal y Machine Gray Metallic.





MAZDA6 WAGON EN MACHINE GRAY METALLIC, ZENITH





MAZDA6 SEDÁN EN SOUL RED CRYSTAL, ZENITH

UNA EXPERIENCIA DE CONDUCCIÓN AUTÉNTICA

El atractivo exterior del nuevo Mazda6 te invita a descubrir su interior, con mejoras pensadas para que el conductor disfrute al máximo de la conducción. El interior del Mazda6 recrea un acogedor ambiente para el conductor y los pasajeros, que disfrutarán de confort, elegancia, acabados artesanales y todo lujo de detalles, como el cuero de la mejor calidad, los embellecedores de madera, el material de la tapicería y el diseño del volante con pespunte. Unos detalles que hemos cuidado con mimo y que también se aprecian en los mandos rediseñados y la nueva pantalla que sobresale en el salpicadero. El techo interior en elegante color negro es otro toque que se suma a la serena visión de conjunto de un espacio inspirador con tintes de obra de arte moderna.



FAROS FULL LED
(Disponibles en función de la versión)



LLANTAS DE ALEACIÓN DE 19" BRIGHT SILVER
(Disponibles en función de la versión)



FAROS TRASEROS LED
(Disponibles en función de la versión)



TAPICERÍA EN CUERO NAPA MARRÓN (Disponible en función de la versión)



CLIMATIZADOR AUTOMÁTICO BIZONA



MANDOS CONTROL DE CRUCERO ADAPTATIVO POR RADAR



SISTEMA DE SONIDO BOSE® (Disponible en función de la versión)

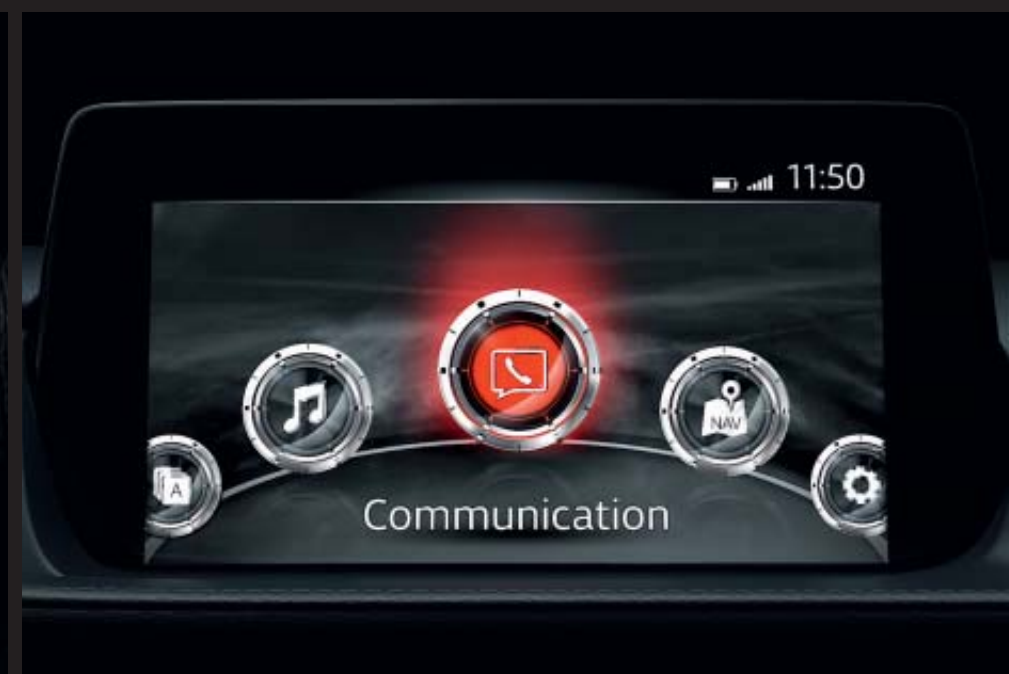

PANTALLA TÁCTIL A COLOR DE 20,3 CM (8")

T E C N O L O G Í A



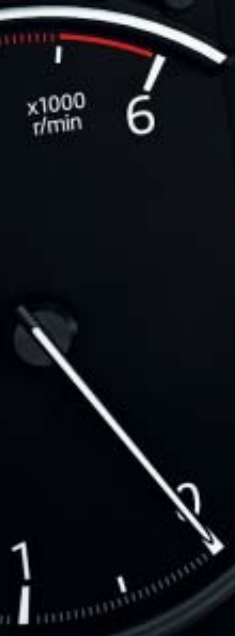

T O M A E L C O N T R O L

Disfruta de la máxima conectividad en el nuevo Mazda6. Con un dispositivo móvil compatible, puedes acceder a miles de estaciones de radio por Internet de todo el mundo, comprobar y responder de forma segura a mensajes de texto o disfrutar de toda tu música por streaming gracias a la conexión Bluetooth®. Y todo esto y mucho más se controla fácilmente por medio de la pantalla táctil a color de 20,3 cm (8") actualizada y el intuitivo HMI Commander. Las características de confort y control van de la mano en el nuevo Mazda6 gracias al nuevo panel de instrumentos digitales y al Head Up Display a color proyectado en el parabrisas para ofrecerte datos de la conducción en tiempo real.





HMI COMMANDER

Ubicado entre el asiento del conductor y del acompañante, el HMI Commander se ha diseñado para facilitarte el acceso a las funciones multimedia sin distraer tu atención de la carretera. Los comandos inteligentes por voz te permiten cambiar de emisora de radio, acercar o alejar el mapa o buscar en la agenda del teléfono, todo con la máxima facilidad.



POMO DE LA PALANCA DE CAMBIOS EN CUERO

La extraordinaria sensación del cuero trabajado a mano en la palma de la mano contribuye al extraordinario confort y placer de la conducción.



INTERIOR CENTRADO EN LAS PERSONAS

Con un diseño de líneas sencillas y limpias, transmite una sensación de amplitud. Los mandos e indicadores más importantes están dispuestos en torno al conductor en perfecta simetría para que la conducción resulte lo más intuitiva y placentera posible.



ASIENTOS CON AJUSTE ELÉCTRICO

Ajusta la posición del asiento de una manera sencilla y rápida para viajar más cómodo. El sistema memoriza una posición determinada y la ajusta automáticamente al seleccionarla.

(Disponible en función de la versión)

T E C N O L O G Í A S K Y A C T I V

Desafiamos todos los convencionalismos para ofrecerte un rendimiento sobresaliente en un vehículo con una mayor eficiencia de combustible y menores emisiones. Las mejoras en la tecnología SKYACTIV funcionan a la perfección para que los trayectos transcurran más placenteros, a la vez que ofrecen prestaciones deportivas y diversión al volante. El sistema de tracción integral del Mazda6 usa 27 sensores que comprueban el estado de la carretera y las condiciones meteorológicas para decidir cómo distribuir la potencia entre las ruedas delanteras y traseras. De esta forma, ni el terreno ni el tiempo te pillarán por sorpresa y podrás disfrutar conduciendo tranquilamente tu coche en cualquier lugar. En términos de maniobrabilidad, el chasis SKYACTIV combina una impresionante potencia de giro en las ruedas con bieletas de la suspensión optimizadas para una conducción cómoda y precisa. Además, el sistema de desactivación de cilindros es ahora más eficiente que nunca llegando a apagar los dos cilindros exteriores, lo que reduce el consumo de combustible y emisiones.



CARROCERÍA Y CHASIS SKYACTIV Mejoras en la carrocería y el chasis más ligeros que aportan mayor confort y seguridad al volante.



MOTORES POTENTES Y DE ALTA COMPRESIÓN CON EL OBJETIVO DE REDUCIR EMISIONES



MATERIALES LIGEROS DESARROLLADOS PARA UNA EFICIENCIA DE COMBUSTIBLE SIN PRECEDENTES

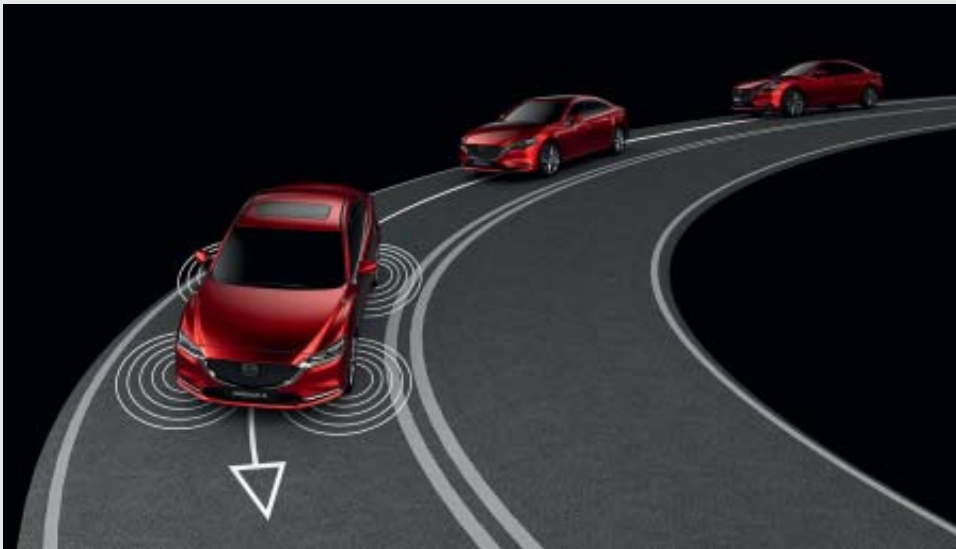

SUSPENSIÓN Y DIRECCIÓN CUIDADOSAMENTE AJUSTADOS PARA UNA PRECISIÓN EXCEPCIONAL



CHASIS RÍGIDO Y LIGERO DE UNA PIEZA PARA UNA SÓLIDA SEGURIDAD PASIVA



MAZDA6 WAGON EN MACHINE GRAY METALLIC, ZENITH



T O D O S E C E N T R A E N E L C O N D U C T O R

Desde el asombroso exterior al gran interior centrado en las personas, cada pieza del nuevo Mazda6 es fruto de una meticulosa labor de diseño y artesanía que garantiza el máximo confort para el conductor y los pasajeros. Conducir un Mazda6 es un auténtico placer gracias a características como la ventilación de los asientos delanteros, con la que sentirás una agradable sensación de frescor por la espalda para que ni los trayectos largos ni el sofocante calor del verano te afecten. Las últimas tecnologías de seguridad i-ACTIVSENSE te protegen para que puedas seguir al control y disfrutar de la conducción en todo momento. Entre otras, encontrarás el nuevo sistema de velocidad asistida inteligente que no solo te alerta de los límites de velocidad si no que te recomienda la velocidad óptima y te ayuda a mantenerla. Otra mejora importante es el monitor con visión de 360°, para detectar peligros potenciales haciendo un barrido por todo el perímetro del coche.

TECNOLOGÍAS DE SEGURIDAD PROACTIVAS

El Mazda6 está creado para que lo disfrutes en cualquier carretera, durante el día o la noche y con cualquier climatología. Nuestras innovadoras tecnologías de seguridad i-ACTIVSENSE funcionan en perfecta armonía para supervisar todos los condicionantes del entorno, de modo que dispongas de tiempo de reacción extra y estés plenamente al control de la situación y los mandos. Equipado con las últimas tecnologías de seguridad que te ayudan a detectar y evitar situaciones a las que no puedes anticiparte confiando meramente en tus sentidos. Junto con la carrocería rígida, las tecnologías i-ACTIVSENSE garantizan protección integral para el conductor y los pasajeros sin reducir las prestaciones de confort ni rendimiento.

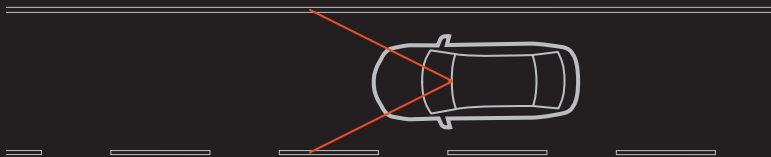

SISTEMA DE AVISO Y PREVENCIÓN DE CAMBIO INVOLUNTARIO DE CARRIL

Evita cambios involuntarios de carril. Utiliza una cámara de visión delantera para controlar la posición del coche en la carretera. El sistema alerta al conductor mediante una advertencia sonora y vibraciones en el volante cuando detecta que el vehículo se está saliendo del carril sin haberlo señalado. Y si esto llega a pasar, el sistema interviene con pequeñas correcciones para volver a centrar el vehículo en el carril.

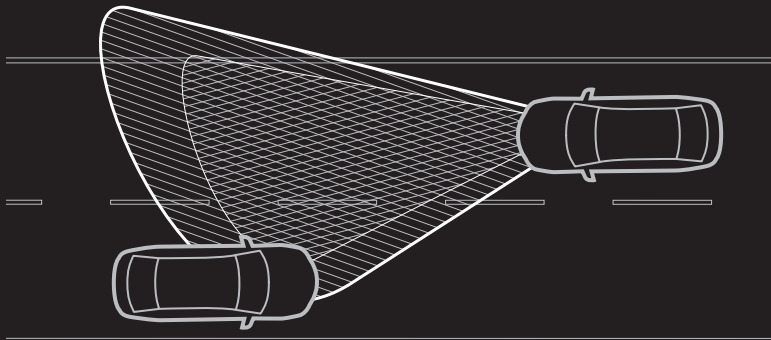

FAROS SMART FULL LED ADAPTATIVOS (ALH)

Son lo último en tecnología de faros. Por la noche, iluminan la carretera como a plena luz del día. Este sistema ajusta los faros LED al girar para cubrir una distancia de iluminación mayor, lo que te proporciona tiempo de reacción extra ante posibles obstáculos. En carretera verás mejor las señales de tráfico y en la ciudad callejearás más seguro. Y las luces de largo alcance antirreflectantes oscurecen automáticamente parte del área iluminada para evitar deslumbrar a otros conductores.

(Disponibles en función de la versión)

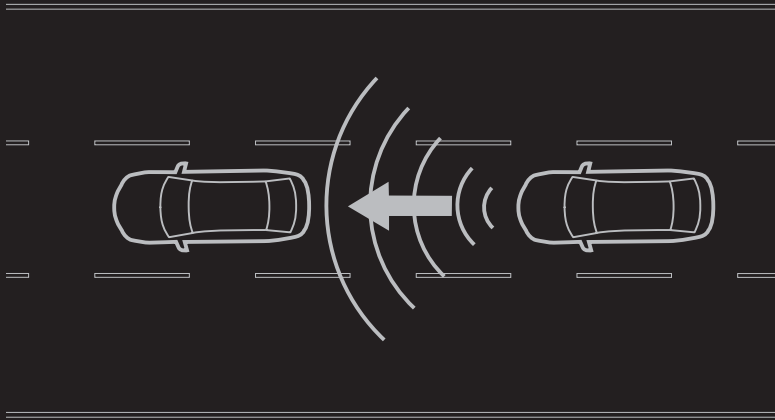

CONTROL DE CRUCERO ADAPTATIVO POR RADAR (MRCC)

El control de crucero adaptativo por radar (MRCC) se sirve de un radar de ondas milimétricas para calcular la velocidad relativa del vehículo que circula por delante y la distancia hasta el mismo, y controla automáticamente la velocidad para mantener una distancia de seguridad, lo que aligera el trabajo del conductor al realizar largos recorridos.

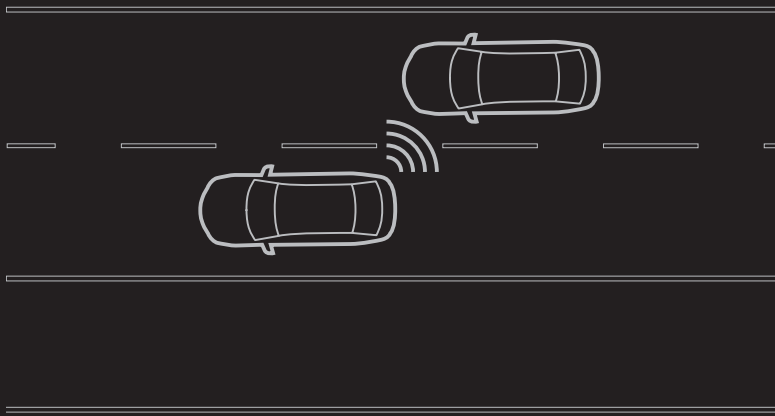

CONTROL DE ÁNGULO MUERTO CON DETECTOR DE TRÁFICO TRASERO

El detector de ángulo muerto detecta los vehículos que se aproximan desde atrás o por el carril contiguo para poder cambiar de carril con total seguridad. Te alerta automáticamente de la presencia de vehículos en alguno de los ángulos que no alcanza tu visión mediante un aviso sonoro y un icono en el espejo retrovisor correspondiente. El detector de tráfico trasero se activa al dar marcha atrás, y mediante radares e indicadores vigila ambos laterales y te alerta cuando se acorta la distancia respecto a algún posible vehículo.

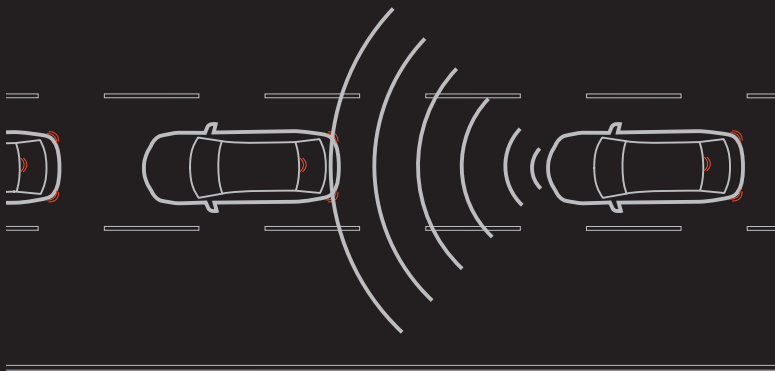

SISTEMA DE ASISTENCIA A LA FRENADA EN CIUDAD DELANTERO

(Con reconocimiento de peatones)

El sistema de asistencia a la frenada en ciudad ayuda a minimizar el riesgo de colisiones a baja velocidad, el tipo más común de accidentes de tráfico en la ciudad. El sistema controla la distancia y velocidad del vehículo que circula delante y activa automáticamente los frenos si hubiera probabilidad de colisión. La frenada autónoma de emergencia para peatones alerta al conductor ante una posible colisión con un peatón, para que conducir por la ciudad resulte menos estresante y más seguro, tanto para conductores como para viandantes.







T Ú E L I G E S

EVOLUTION

EQUIPAMIENTO DE SERIE:

- Llantas de aleación de 17" color Gun Metallic
- Faros delanteros LED con función antiniebla
- Luces traseras LED
- Luces Coming & Leaving Home
- Intermitentes tipo LED (menos traseros WGN)
- Retrovisores exteriores eléctricos calefactados
- Lunas traseras con tintado oscuro
- Antena tipo aleta de tiburón (solo WGN)
- Raíles de techo (solo WGN)
- Sensores de aparcamiento delantero y trasero
- Asistencia inteligente de velocidad
- Botón de arranque
- Climatizador bizona con salidas de aire traseras
- Control de crucero con limitador de velocidad
- Elevalunas eléctricos delanteros y traseros
- Freno de estacionamiento eléctrico
- G-Vectoring Control
- Retrovisor interior con antideslumbramiento
- Sensores de lluvia y luz
- Apoyabrazos central delantero y trasero
- Asientos traseros abatibles 60/40
- Tapicería de tela negra
- Sistema MZD Connect con pantalla táctil de 20,3 cm (8") con HMI commander
- Reproductor de CD
- 6 altavoces
- 2 USB delanteros + 1 USB trasero + AUX
- Volante con mandos de Audio y Bluetooth®
- Volante y palanca de cambios con revestimiento de cuero
- Head up Display a color proyectado en el parabrisas
- Airbags frontales, laterales y de cortina
- Asistente de arranque en cuesta (HHA)
- Control de ángulo muerto (BSM)
- Detector de tráfico trasero (RCTA)
- Control de crucero adaptativo por radar (MRCC)
- Reconocimiento de señales de tráfico
- Sistema de asistencia a la frenada en ciudad delantero (SCBS) con reconocimiento de peatones
- Frenada de emergencia pre-impacto (SBS)
- Sistema de aviso y prevención de cambio de carril involuntario
- Sistema de control de luces de largo alcance (HBC)
- Sistema de monitorización de presión de los neumáticos
- Sistema de navegación
- Cierre automático de puertas
- Retrovisores exteriores ajustables eléctricamente
- Android Auto / Apple Car Play





INTERIOR CENTRADO EN LAS PERSONAS



HEAD UP DISPLAY A COLOR PROYECTADO EN EL PARABRISAS

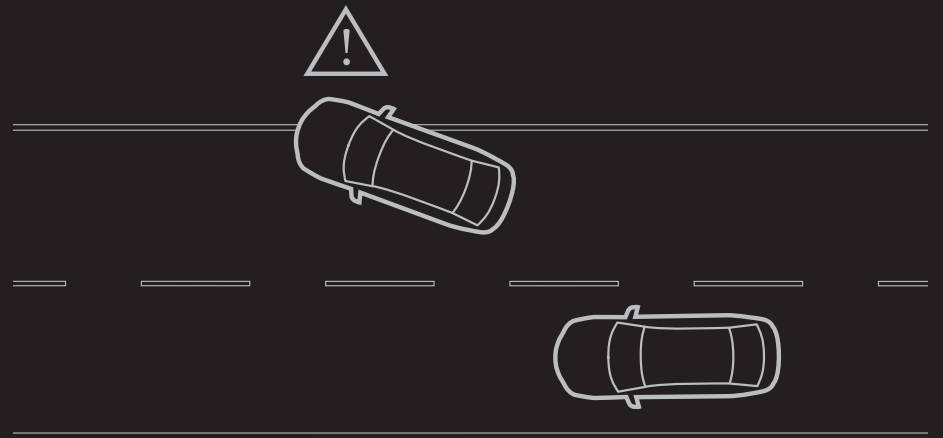

SISTEMA DE AVISO Y PREVENCIÓN DE CAMBIO INVOLUNTARIO DE CARRIL

EVOLUTION TECH

EQUIPAMIENTO DE SERIE:

Al equipamiento de la versión EVOLUTION añade:

- Luces diurnas LED
- Radio digital (DAB)
- Monitor de visión 360°
- Retrovisores exteriores con plegado automático
- Detector de fatiga
- Sistema de asistencia a la frenada en ciudad trasero (RSCBS)
- Sistema de iluminación frontal adaptativo (AFLS)





FAROS DELANTEROS LED

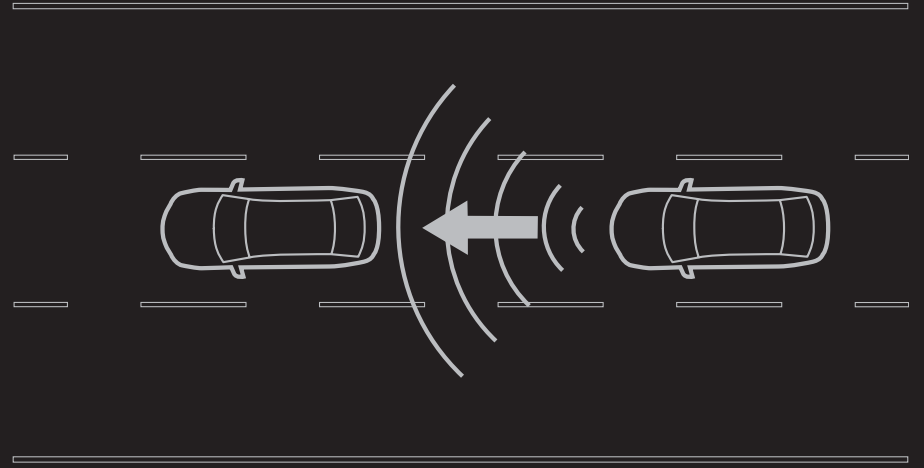

CONTROL DE CRUCERO ADAPTATIVO POR RADAR (MRCC)



RETROVISORES EXTERIORES CON PLEGADO AUTOMÁTICO



MONITOR DE VISIÓN DE 360°

ZENITH

EQUIPAMIENTO DE SERIE:

Al equipamiento de la versión EVOLUTION TECH añade:

- Llantas de aleación 19" Bright Silver
- Faros Smart Full LED Adaptativos (ALH)
- Juego de medidores TFT de 7" a color (medidor digital)
- Alarma antirrobo
- Sistema de acceso inteligente sin llave
- Limpiaprábrisa delantero calefactado
- Sistema de sonido Bose®
- 11 altavoces

PACK OPCIONAL:

Pack Cuero:

- Asientos en cuero negro o blanco
- Asiento del conductor con ajuste eléctrico de 4 funciones, apoyo lumbar y con memoria
- Asiento del pasajero con ajuste eléctrico de 2 funciones
- Memorización de la posición de conducción (Asiento y HUD)
- Asientos delanteros calefactados y ventilados





SISTEMA DE SONIDO BOSE® CON 11 ALTAVOCES

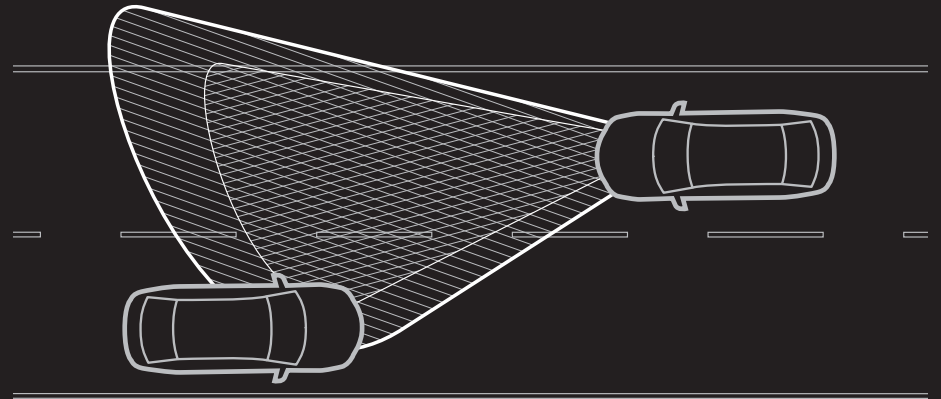

FAROS SMART FULL LED ADAPTATIVOS (ALH)



PANEL DE INSTRUMENTOS CON PANTALLA TFT DE 17,8 CM (7")

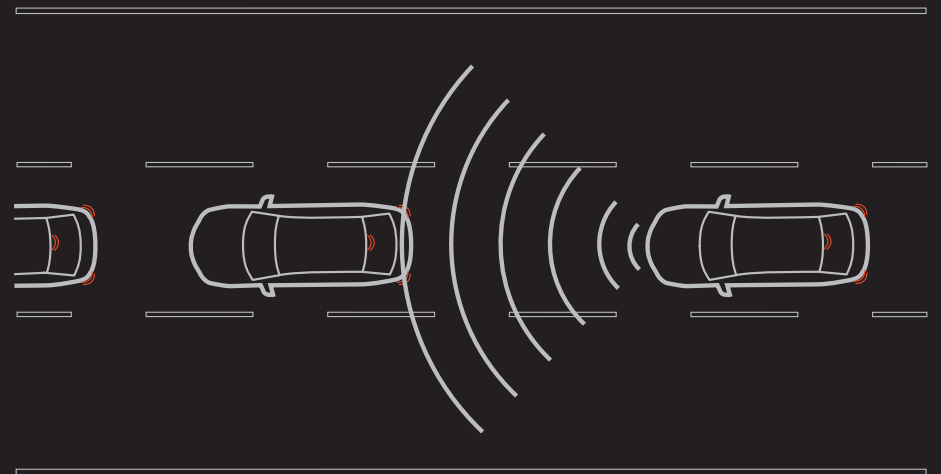

SISTEMA DE ASISTENCIA A LA FRENADA EN CIUDAD DELANTERO Y TRASERO

SIGNATURE

EQUIPAMIENTO DE SERIE:

Al equipamiento de la versión ZENITH añade:

- Parrilla frontal en color Gun Metallic
- Asientos en cuero Napa marrón
- Asiento del conductor con ajuste eléctrico de 4 funciones, apoyo lumbar y con memoria
- Asiento del pasajero con ajuste eléctrico de 2 funciones
- Memorización de la posición de conducción (Asiento y HUD)
- Asientos delanteros calefactados y ventilados
- Techo interior color negro
- Acabados en madera real
- Iluminación interior LED
- Espejo interior sin marco
- Consola con materiales nobles





INTERIOR CENTRADO EN LAS PERSONAS



VOLANTE Y ASIENTOS CALEFACTADOS



ASIENTOS CON AJUSTE ELÉCTRICO

ACCESORIOS



ALERÓN TRASERO DE TECHO, WAGON



ALERÓN TRASERO DE PORTÓN, SEDÁN



JUEGO DE PEDALES EN ALUMINIO



PROYECTOR LED DE ACCESO



UMBRALES DE PUERTA ILUMINADOS



BARRAS PORTABICICLETAS

A C C E S O R I O S



BARRAS PORTAEQUIPAJES, SEDÁN



FALDILLAS GUARDABARROS DELANTERAS



BAÚL DE TECHO THULE DYNAMIC M800



CAJA PLEGABLE DE CARGA



BARRAS PORTAEQUIPAJES, WAGON



FALDILLAS GUARDABARROS TRASERAS



LÁMINA DE PROTECCIÓN DEL PARAGOLPES TRASERO

TAPICERÍAS Y LLANTAS



TELA NEGRA



CUERO NEGRO



CUERO BLANCO



CUERO NAPA MARRÓN



LLANTA DE ALEACIÓN DE
17" GUN METALLIC



LLANTA DE ALEACIÓN DE
19" BRIGHT SILVER

COLORES



ARCTIC WHITE



SNOWFLAKE WHITE PEARL



SONIC SILVER



TITANIUM FLASH MICA



BLUE REFLEX



DEEP CRYSTAL BLUE



JET BLACK MICA



MACHINE GRAY METALLIC



SOUL RED CRYSTAL

	Artic White	Snowflake White Pearl	Sonic Silver	Titanium Flash	Blue Reflex	Deep Crystal Blue	Jet Black	Machine Gray	Soul Red Crystal
Evolution	●	○	○	○	○	○	○	○	○
Evolution Tech	●	○	○	○	○	○	○	○	○
Zenith	●	○	○	○	○	○	○	○	○
Signature	●	○	○	○	○	○	○	○	○

● = De serie; ○ = Opcional, con coste adicional.

E S P E C I F I C A C I O N E S

Disponibilidad de modelos		2.0 SKYACTIV-G 107 kW (145 CV) Manual 2WD	2.0 SKYACTIV-G 107 kW (145 CV) Automático 2WD	2.5 SKYACTIV-G 143 kW (194 CV) Automático 2WD	2.2 SKYACTIV-D 110 kW (150 CV) Manual 2WD	2.2 SKYACTIV-D 110 kW (150 CV) Automático 2WD	2.2 SKYACTIV-D 110 kW (150 CV) Manual AWD	2.2 SKYACTIV-D 135 kW (184 CV) Manual 2WD	2.2 SKYACTIV-D 135 kW (184 CV) Automático 2WD	2.2 SKYACTIV-D 135 kW (184 CV) Automático AWD
Sedán	Evolution	●	●	–	●	●	–	–	–	–
	Evolution Tech	●	●	–	●	●	–	–	–	–
	Zenith	●	●	●	●	●	–	●	●	–
	Signature	–	–	●	–	–	–	●	●	–
Wagon	Evolution	●	●	–	●	●	–	–	–	–
	Evolution Tech	●	●	–	●	●	–	–	–	–
	Zenith	●	●	●	●	●	●	●	●	●
	Signature	–	–	●	–	–	–	●	●	–

● = Disponible; – = No disponible.

Tipo de motor

Cilindrada (cc)	1.998	2.488	2.191
Diámetro x carrera (mm)	83,5 x 91,2	89,0 x 100,0	86,0 x 94,3
Válvulas por cilindro	4	4	4
Potencia máxima [kW (CV) / rpm]	107 (145) / 6.000	143 (194) / 6.000	110 (150) / 4.500
Par máximo (Nm / rpm)	213 / 4.000	258 / 4.000	380 / 1.800-2.600
Relación de compresión	13,0 : 1		14,4 : 1

● = Disponible; – = No disponible.

Dirección

Tipo de dirección	Sistema de dirección asistida eléctrica (EPAS) de piñón y cremallera
Radio de giro mínimo (pared a pared) (m)	12,0 / 11,8*

Prestaciones y consumo

Sedán

Aceleración (0-100 km/h en s)	9,9	10,9	8,1	10	10,6	–	8,5	9,0	–	
Velocidad máxima (km/h)	208	207	223	211	205	–	227	220	–	
Consumo de combustible (l/100 km) WLTP :	8,7	9,2	10,3	6,1	7,6	–	6,0	7,6	–	
Baja										
Media	6,6	6,9	7,4	5,1	6,0	–	5,2	6,0	–	
Alta	5,8	6,1	6,3	4,5	5,0	–	4,6	5,0	–	
Extra Alta	6,7	7,1	7,2	5,4	5,8	–	5,6	5,8	–	
Combinada	6,7	7,0	7,4	5,1	5,9	–	5,3	5,9	–	
Emissiones de CO ₂ (g/km) :										
WLTP	152	159	167	137	152	–	140	152	–	
NEDC	142	141	153	117	133	–	124	133	–	
Nivel de emisiones CE	Euro 6d Temp									
Combustible recomendado	95				Gasóleo					
Capacidad del depósito de combustible (litros)	62,2	62,2	62,2	62,2	52	–	52	52	–	

Wagon

Aceleración (0-100 km/h en s)	10,0	10,9	8,1	10,2	10,8	10,4	8,6	9,2	9,7	
Velocidad máxima (km/h)	206	204	223	210	202	201	225	219	212	
Consumo de combustible (l/100 km) WLTP :	8,8	9,2	10,5	6,1	7,4	7,1	6,1	7,4	8,4	
Baja										
Media	6,6	7,0	7,6	5,3	6,1	6,1	5,4	6,1	6,9	
Alta	5,9	6,2	6,5	4,7	5,1	5,4	4,9	5,1	5,8	
Extra Alta	6,9	7,4	7,5	5,5	5,9	6,5	5,8	5,9	6,8	
Combinada	6,8	7,2	7,6	5,3	6,0	6,1	5,5	6,0	6,7	
Emissiones de CO ₂ (g/km) :										
WLTP	155	164	172	141	155	162	144	155	176	
NEDC	144	144	156	122	134	135	126	134	142	
Nivel de emisiones CE	Euro 6d Temp									
Combustible recomendado	95				Gasóleo					
Capacidad del depósito de combustible (litros)	62,2	62,2	62,2	62,2	62,2	52,5	62,2	52	52,5	

* Wagon

- Valores de consumos y emisiones de CO₂ medidos según procedimiento de homologación WLTP**. Para proporcionar comparabilidad, se aportan también valores de emisiones NEDC que se han obtenido mediante el procedimiento de correlación de WLTP/CO₂ MPAS***.

** Desde el 1 de septiembre de 2018 todos los vehículos nuevos son sometidos a ensayo y homologados con arreglo al WLTP, de conformidad con el Reglamento (UE) 2017/1151 y Reglamento (CE) 715/2007.

*** Hasta el día 31 de diciembre de 2020, se incluyen además los datos de las emisiones de CO₂ NEDC correlados según el Reglamento de Ejecución (UE) 2017/1153.

Dimensiones y pesos
Sedan

	2.0 SKYACTIV-G 107 kW (145 CV) Manual 2WD	2.0 SKYACTIV-G 107 kW (145 CV) Automático 2WD	2.5 SKYACTIV-G 143 kW (194 CV) Automático 2WD	2.2 SKYACTIV-D 110 kW (150 CV) Manual 2WD	2.2 SKYACTIV-D 110 kW (150 CV) Automático 2WD	2.2 SKYACTIV-D 135 kW (184 CV) Manual 2WD	2.2 SKYACTIV-D 135 kW (184 CV) Automático 2WD
Largo total / ancho total / alto total (mm)	4.870 / 1.840 / 1.450						
Distancia al suelo (mm) entre ejes en vacío (con carga y sin carga), con conductor (75 kg) mín.	165						
Ancho de vía delantero/ancho de vía trasero (mm) :	1.585 / 1.575						
	Con neumáticos de 17"						
	Con neumáticos de 19"						
Distancia entre ejes (mm)	2.830						
Espacio delantero para cabeza / piernas / hombros (mm)	975 ⁽²⁾ / 1.073 / 1.420						
Espacio trasero para cabeza / piernas / hombros (mm)	942 / 984 / 1.400						
Volumen de carga, según VDA (l) :	480 ⁽³⁾						
Diámetro de los discos ventilados delanteros (mm)	297			320			
Peso en orden de marcha (kg), con conductor (75 kg máx.)	1.391	1.423	1.462	1.534	1.550	1.546	1.561
Peso máximo admisible del Vehículo (kg) :	Total						
	2.005	2.046	2.095	2.155	2.172	2.182	2.200
Capacidad máxima de Remolque (kg) :	Delantero / trasero						
	1.011 / 994	1.048 / 998	1.094 / 1.001	1.129 / 1.026	1.156 / 1.016	1.141 / 1.041	1.158 / 1.042
	8 % de pendiente			1.700			
	12 % de pendiente			1.500			
				1.800			
				1.600			

⁽²⁾ El espacio delantero para la cabeza con techo solar opcional es de 950 mm.

⁽³⁾ Incluido el subfondo del maletero.

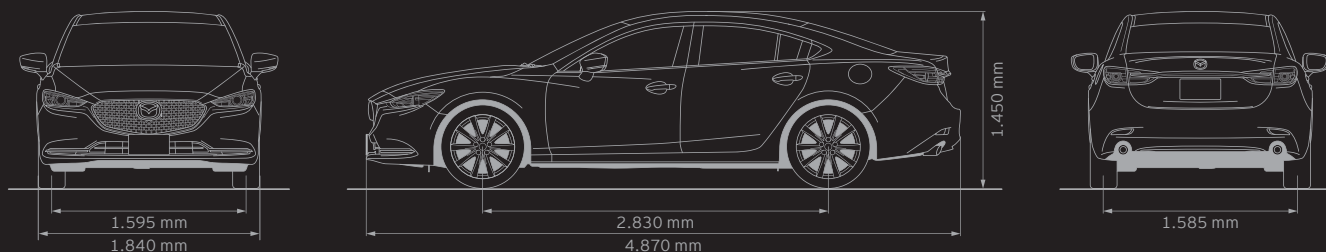

ESPECIFICACIONES

Dimensiones y pesos	2.0 SKYACTIV-G	2.0 SKYACTIV-G	2.5 SKYACTIV-G	2.2 SKYACTIV-D	2.2 SKYACTIV-D	2.2 SKYACTIV-D	2.2 SKYACTIV-D	2.2 SKYACTIV-D	2.2 SKYACTIV-D
Wagon	107 kW (145 CV) Manual 2WD	107 kW (145 CV) Automático 2WD	143 kW (194 CV) Automático 2WD	110 kW (150 CV) Manual 2WD	110 kW (150 CV) Automático 2WD	110 kW (150 CV) Manual AWD	135 kW (184 CV) Manual 2WD	135 kW (184 CV) Automático 2WD	135 kW (184 CV) Automático AWD
Largo total / ancho total / alto total (mm)	4.805 / 1.840 / 1.475 ⁽¹⁾								
Distancia al suelo (mm) entre ejes en vacío (con carga y sin carga), con conductor (75 kg) mín.	165								
Ancho de vía delantero/ancho de vía trasero (mm):	1.585 / 1.585								
Con neumáticos de 17"	1.595 / 1.595								
Con neumáticos de 19"	1.595 / 1.595								
Distancia entre ejes (mm)	2.750								
Espacio delantero para cabeza / piernas / hombros (mm) ⁽²⁾	975 ⁽²⁾ / 1.073 / 1.420								
Espacio trasero para cabeza / piernas / hombros (mm) ⁽²⁾	971 ⁽³⁾ / 955 / 1.420								
Volumen de carga, según VDA (l):	522 ⁽⁴⁾								
Modo 5 plazas (hasta tapa del maletero)	522 ⁽⁴⁾								
Modo 2 plazas	1.648								
Diámetro de los discos ventilados delanteros (mm)	297				320				
Peso en orden de marcha (kg), con conductor (75 kg máx.)	1.399	1.435	1.466	1.554	1.563	1.618	1.566	1.573	1.635
Peso máximo admisible del vehículo (kg):	2.042	2.072	2.113	2.199	2.218	2.260	2.217	2.237	2.260
Delantero / trasero	998 / 1.044	1.037 / 1.035	1.070 / 1.043	1.122 / 1.077	1.147 / 1.071	1.149 / 1.111	1.129 / 1.088	1.155 / 1.082	1.157 / 1.103
Capacidad máxima de remolque (kg):	8 % de pendiente			1.800	1.800	1.800	1.800	1.800	1.700
12 % de pendiente	1.500		1.700	1.600					
Capacidad máxima de carga del techo (kg)	100								

⁽¹⁾ El alto total con barras portaequipajes es de 1.480 mm

⁽²⁾ El espacio delantero para la cabeza con techo solar opcional es de 948 mm.

⁽³⁾ El espacio trasero para la cabeza con techo solar opcional es de 970 mm

⁽⁴⁾ Incluido el subfondo del maletero.

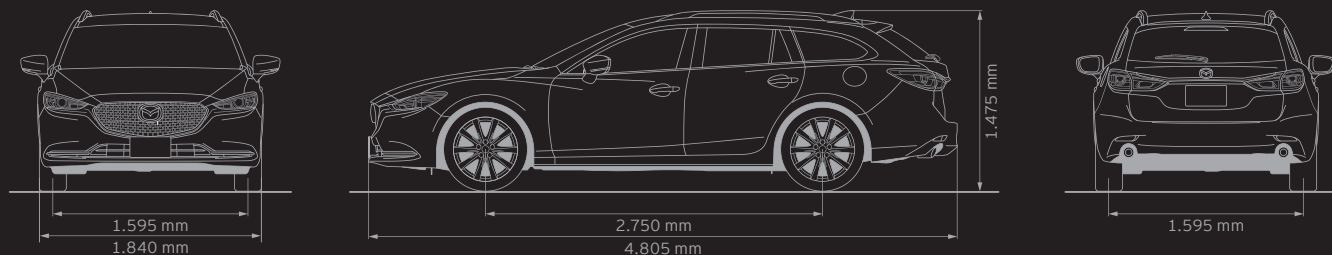

Seguridad y protección

	Evolution	Evolution Tech	Zenith	Signature
Sistema antibloqueo de frenos (ABS) con distribución electrónica de la fuerza de frenado (EBD) y asistencia a la frenada de emergencia (EBA)	●	●	●	●
Sistema de control de estabilidad (DSC) con control de tracción (TCS)	●	●	●	●
Asistente de arranque en cuesta (HHA)	●	●	●	●
Cierre automático de las puertas	●	●	●	●
Alarma antirobo	-	-	●	●
Sistema de frenada de emergencia pre-impacto (SBS)	●	●	●	●
Sistema de asistencia a la frenada en ciudad avanzado delantero (SCBS) y reconocimiento de peatones (AEB)	●	●	●	●
Sistema de asistencia a la frenada en ciudad avanzado trasero (SCBS - R)	-	●	●	●
Control de ángulo muerto avanzado (BSM)	●	●	●	●
Detector de tráfico trasero (RCTA)	●	●	●	●
Sistema de aviso y prevención de cambio involuntario de carril (LAS)	●	●	●	●
Detector de fatiga	-	●	●	●
Sistema de iluminación frontal adaptativo (AFS)	-	●	●	●
Sistema de control de luces de largo alcance (HBC)	●	●	●	●
Faros Smart Full LED adaptativos (ALH)	-	-	●	●
Asistente de velocidad inteligente	●	●	●	●
Control de crucero adaptativo por radar de Mazda (MRCC)	●	●	●	●
Reconocimiento de señales de tráfico (TSR)	●	●	●	●
Head Up Display a color de proyección en el parabrisas	●	●	●	●
Monitor de visión de 360°	-	●	●	●
Sensores de parking delanteros y traseros	●	●	●	●
Sensor de lluvia	●	●	●	●
Sensor de luz	●	●	●	●
Sistema de monitorización de la presión de los neumáticos (TPMS)	●	●	●	●
Kit reparación pinchazos	●	●	●	●
Airbags frontales	●	●	●	●
Airbags laterales	●	●	●	●
Airbags de cortina	●	●	●	●
Interruptor de desactivación del airbag delantero del acompañante	●	●	●	●
Aviso sonoro del cinturón de seguridad	●	●	●	●
Anclajes ISOFIX para asientos infantiles, acoplados a los asientos traseros exteriores	●	●	●	●
Inmovilizador	●	●	●	●
Asientos infantiles y para bebés: Baby Safe Plus (hasta 13 kg)	○A	○A	○A	○A

● = De serie; - = No disponible; ○ = Opcional, con coste adicional; ○A = Accesorio, con coste adicional; □ = Parte de un pack opcional, con coste adicional

Confort y comodidad

	Evolution	Evolution Tech	Zenith	Signature
Cierre de puertas centralizado	●	●	●	●
Sistema de acceso sin llave	●	●	●	●
Sistema de acceso inteligente sin llave	-	-	●	●
Botón de arranque del motor	●	●	●	●
Dirección asistida: Eléctrica	●	●	●	●
Limpiaparabrisas delantero calefactable	-	-	●	●
Espejo interior con antideslumbramiento automático	●	●	●	●
Control de crucero: Accionado desde el volante	●	●	●	●
Elevalunas eléctricos: Delanteros y traseros	●	●	●	●
Climatizador bizona Con salidas de ventilación trasera	●	●	●	●
Guantera iluminada	●	●	●	●
Reposabrazos central Delanteros y traseros	●	●	●	●
Volante telescópico	●	●	●	●
Alfombrillas delanteras y traseras: Alfombrilla de goma	○A	○A	○A	○A
Alfombrillas de tejido "Standard" negras	○A	○A	○A	○A
Alfombrillas de tejido "Zenith" negras	○A	○A	○A	○A

● = De serie; - = No disponible; ○ = Opcional, con coste adicional; ○A = Accesorio, con coste adicional; □ = Parte de un pack opcional, con coste adicional

E S P E C I F I C A C I O N E S

Exterior		Evolution	Evolution Tech	Zenith	Signature
Llantas y neumáticos:	225/55 R17 con llantas de aleación Gun Metallic de 17" 225/45 R19 con llantas de aleación Bright Silver de 19"	●	●	–	–
Pintura Metálica / Mica / Pearlescent		○	○	○	○
Alerón trasero de techo	Solo Wagon	○A	○A	○A	○A
Alerón trasero de portón	Solo Sedán	○A	○A	○A	○A
Tiradores de las puertas:	En color de la carrocería	●	●	●	●
Cristales tintados:	Ventanillas laterales traseras y luneta	●	●	●	●
Limpiaparabrisas:	Delantero, calefactable	●	●	●	●
	Delantero, con sensor de lluvia	–	–	●	●
	Delantero, velocidad regulable con barrido intermitente	●	●	●	●
	Trasero, velocidad regulable con barrido intermitente	●	●	●	●
Faros delanteros LED		●	●	●	●
Luces diurnas:	Halógena	●	–	–	–
	LED	–	●	●	●
Faros traseros LED		●	●	●	●
Faros antiniebla traseros		●	●	●	●
Intermitentes LED (excepto traseros Wagon)		●	●	●	●
Luces "Coming & Leaving Home"		●	●	●	●
Antena tipo aleta de tiburón	Solo Wagon	●	●	●	●
Espejos retrovisores exteriores:	Espejos térmicos ajustables y plegables eléctricamente con intermitentes	●	–	–	–
	Espejos térmicos ajustables eléctricamente con plegado automático e intermitentes	–	●	●	●
Raíles del techo	Solo Wagon	●	●	●	●
Barras portaequipajes		○A	○A	○A	○A
Barras portabicicletas		○A	○A	○A	○A
Baúl de techo		○A	○A	○A	○A
Faldillas guardabarros delanteros		○A	○A	○A	○A
Faldillas guardabarros traseros		○A	○A	○A	○A

● = De serie; – = No disponible; ○ = Opcional, con coste adicional; ○A = Accesorio, con coste adicional; □ = Parte de un pack opcional, con coste adicional

Equipamiento interior		Evolution	Evolution Tech	Zenith	Signature
Head Up Display a color proyectado en el parabrisas		●	●	●	●
Juego de medidores TFT de 7" a color		-	-	●	●
Ordenador de a bordo		●	●	●	●
Asientos:	Asiento del conductor con ajuste de altura, reclinación y deslizamiento	●	●	●	●
	Asiento del conductor con ajuste lumbar manual	●	●	●	●
	Asiento del acompañante con ajuste de altura, reclinación y deslizamiento	●	●	●	●
	Tapicería de tela negra	●	●	●	-
	Asientos de cuero negro	-	-	□	-
	Asientos de cuero blanco	-	-	□	-
	Asientos de cuero marrón napa	-	-	-	●
	Asientos delanteros calefactados	-	-	□	●
	Ventilación de los asientos delanteros (conductor y acompañante)	-	-	□	●
	Asiento del conductor con ajuste eléctrico de 4 funciones, apoyo lumbar y memoria	-	-	□	●
	Asiento del acompañante con ajuste eléctrico de 2 funciones	-	-	□	●
	Memorización de la posición de conducción (Asiento y HUD)	-	-	□	●
Asientos traseros:	Calefactables	-	-	-	●
	Abatibles 60:40	●	●	●	●
Volante:	Revestimiento de cuero	●	●	●	●
	Calefactado	-	-	-	●
	Levas de cambio para la transmisión automática (solo 194GE y 184DE)	-	-	●	●
	Multifunción	●	●	●	●
Pomo de la palanca de cambios:	Revestimiento de cuero	●	●	●	●
Freno de estacionamiento electrónico con Autohold		●	●	●	●
HMI Commander		●	●	●	●
Sistema MZD Connect		●	●	●	●
Sistema de audio:	Radio, CD, 6 altavoces, pantalla táctil a color de 20,3 cm (8"), 2 USB delanteros + 1 USB trasero, Bluetooth® (Teléfono/Audio)	●	-	-	-
	Radio digital (DAB), CD, 6 altavoces, pantalla táctil a color de 20,3 cm (8"), 2 USB delanteros + 1 USB trasero, Bluetooth® (Teléfono/Audio)	-	●	-	-
	Radio digital (DAB), CD, sistema de sonido Bose® con 11 altavoces, pantalla táctil a color de 20,3 cm (8"), 2 USB delanteros + 1 USB trasero, Bluetooth® (Teléfono/Audio)	-	-	●	●
	Entrada AUX	●	●	●	●
Sistemas de navegación		●	●	●	●
Iluminación Interior tipo LED		○A	○A	○A	●
Pilares laterales y techo en negro (interior)		-	-	-	●
Tirador guantera plateado		-	-	-	●
Volante con bisel cromado		-	-	-	●
Nuevo acabado para el mando del asiento eléctrico		-	-	-	●
Salpicadero y molduras de las puertas en madera auténtica		-	-	-	●
Ultrasuade® NU para los paneles de las puertas y panel decorativo inferior		-	-	-	●
Retrovisor interior con atenuación automática sin marco		-	-	-	●
Juego Pedales en aluminio		○A	○A	○A	○A
Umbrales de puerta iluminados		○A	○A	○A	○A
Caja plegable de maletero		○A	○A	○A	○A
Protector para el maletero		○A	○A	○A	○A

● = De serie; - = No disponible; ○ = Opcional, con coste adicional; ○A = Accesorio, con coste adicional; □ = Parte de un pack opcional, con coste adicional

El nombre y los logotipos de la marca Bluetooth® son propiedad de Bluetooth SIG, Inc.; Mazda Motor Company los utiliza conforme a licencia. El resto de nombres y marcas comerciales son propiedad de sus respectivos titulares.

NUESTRO COMPROMISO CONTIGO Y CON TU MAZDA

APLICACIÓN MY MAZDA

Descarga la aplicación My Mazda. Diseñada exclusivamente para los propietarios de un Mazda, permite acceder a información importante del vehículo, localizar el concesionario Mazda más cercano y hacer un seguimiento del historial de mantenimiento de tu vehículo.

SERVICIO Y GARANTÍAS

Al igual que los vehículos, los servicios que ofrecemos están diseñados para que ser el propietario de un Mazda sea una experiencia de primera clase. Todos los vehículos nuevos están cubiertos por una **garantía de 3 años** o hasta 100.000 km, lo que antes ocurra. Entre las otras garantías disponibles para vehículos nuevos se incluye la **garantía de 3 años para la pintura** de Mazda y una **garantía de 12 años** contra perforación por corrosión. El programa de Seguridad Mazda 730 (opcional) te da la posibilidad de extender el periodo de cobertura hasta los 5 años a contar desde la fecha de inicio de la garantía para vehículos nuevos. **El servicio de Asistencia Mazda** ofrece cobertura si necesitas asistencia por una avería, si tu vehículo ha sido objeto de un robo o si se ha visto involucrado en un accidente. Y como parte del **Compromiso de servicio de Mazda**, formamos a todos nuestros técnicos para la instalación de piezas de alta calidad, todas ellas cubiertas por una garantía integral de Mazda.

FINANCIACIÓN

Igual que proponemos planes de garantía y servicio para los vehículos, ofrecemos respaldo financiero para que tu experiencia como propietario resulte gratificante. **Mazda Financial Services** ofrece una amplia gama de planes de financiación, leasing y seguros adaptados a las necesidades de todos sus clientes, tanto privados como corporativos. Gracias a la amplia variedad de servicios y beneficios para el cliente, nadie está más comprometido con ofrecer total confianza que Mazda.

NUESTRO COMPROMISO CONTIGO Y CON TU MAZDA:

Mazda fabrica coches que entusiasman. Coches cuyo aspecto es bonito, que son divertidos de conducir y que te invitan a repetir la experiencia. Nos apasiona ofrecer total confianza y una experiencia de primera clase.



EXPERIENCIA DEL CLIENTE

Comienza tu viaje con Mazda con el **Configurador** del sitio web de Mazda. Te permite personalizar un vehículo digital y escoger entre una selección de colores de la carrocería, tapicería de los asientos y motorizaciones. Descubre las ventajas de pasar a formar parte de la comunidad que rompe con lo establecido con **My Mazda**, el hogar en línea de todos los propietarios de un Mazda. Esta plataforma te permitirá acceder a todos los documentos importantes de tu vehículo, como el historial de mantenimiento o próximas revisiones, con el Libro Digital de Mantenimiento (DSR) de Mazda, que asegura un historial de servicio técnico fiable, exacto y permanente durante toda la vida del vehículo. También puedes explorar Facebook, Twitter y YouTube para descubrir más materiales relacionados con Mazda. Sea cual sea el recorrido que hagas con Mazda, nos aseguraremos de que sea una experiencia única y gratificante.

SKYACTIV TECHNOLOGY - TE AYUDA A MANTENER LA EFICIENCIA

Si bien desarrollamos coches apasionantes con una conducción divertida, estamos igualmente comprometidos con el medio ambiente y con la creación de un futuro sostenible para todos. Nuestros programas de sostenibilidad se dedican al desarrollo constante de tecnologías limpias. Nuestra tecnología SKYACTIV incluye diseños de motores, transmisiones, chasis y carrocerías que ofrecen una conducción económica y eficiente. Nuestros motores, que son más ligeros y tienen mayor eficiencia de combustible que la mayoría de los competidores, proporcionan la combinación perfecta de rendimiento y consumo.

¿Deseas obtener información adicional?

Acude a tu concesionario Mazda más cercano

www.mazda.es



facebook.com/MazdaES



twitter.com/MazdaEspana



youtube.com/user/MazdaPBC

Facebook, Twitter, iPod®, Stitcher™, aha™, Bose®, Twiddler®, Centerpoint®, Nd®, Surround-Stage® y AudioPilot® son marcas registradas en Estados Unidos y en otros países. Se citan con permiso.
Línea telefónica de asistencia de Mazda: 91 63 55 922 Internet: www.mazda.es Enero de 2019 ES-ES / C7A

Mazda Motor Europe se reserva el derecho a introducir variaciones en las especificaciones y el equipamiento como consecuencia de su desarrollo continuado de productos. Las muestras de colores y tapicerías que aparecen en este catálogo pueden ser distintas de los colores reales debido a las limitaciones del proceso de impresión. Te recomendamos consultar esta cuestión en tu concesionario Mazda. El nombre y el logotipo de la marca Bluetooth® son propiedad de Bluetooth SIG, Inc.; Mazda Motor Company cuenta con autorización para utilizarlos. Las demás marcas comerciales pertenecen a sus respectivos propietarios.

