

# Clase A Sedán



Mercedes-Benz





## El Sedán. Ahora también de el Clase A.

Cuando éramos niños ya dibujábamos los coches así, divididos en tres partes: capó, habitáculo y maletero. Esto es lo que los diseñadores conocen como concepto de tres volúmenes o zaga escalonada. Con el Clase A Sedán puedes volver a soñar con un automóvil con esta forma. Su silueta aún en un rasgo magistral dinamismo y elegancia intemporal. El Clase A Sedán con MBUX (Mercedes-Benz User Experience) y diseño deportivo de tres volúmenes.

Mayor sensación  
de amplitud.





The image shows the front interior of a Mercedes-Benz A-Class sedan. The focus is on the dashboard area, featuring the MBUX (Mercedes-Benz User Experience) infotainment system. The screen displays a music player interface with a song titled 'Take a look at' and a 'Comfort' mode selection. Below the screen are three circular air vents with a metallic finish. The background is a blurred view of a parking garage with a red and white striped barrier and blue doors.

## Conoce el camino que lleva a tu domicilio. Y tus costumbres.

El MBUX (Mercedes-Benz User Experience) introduce la inteligencia artificial en el Clase A Sedán. No deja nunca de aprender y, sobre todo, cada día conoce algo mejor a su conductor. Es capaz de recordar tus canciones favoritas y el camino que sueles elegir para ir a trabajar. En consecuencia, sintoniza automáticamente la emisora adecuada de radio, o te propone una vía alternativa, más rápida, si hay una retención en la ruta acostumbrada. Todo ello sin necesidad de que tú se lo digas, y de forma habitual, si así lo deseas.





## Confort estimulante y seguridad ejemplar.

El Clase A te facilita la conducción, especialmente en situaciones de estrés como las horas punta, durante viajes nocturnos o al circular por carreteras desconocidas. Esto se debe a Mercedes-Benz Intelligent Drive, un concepto que hace más seguro cualquier desplazamiento en un Mercedes-Benz y lo convierte en una vivencia especial. Al fin y al cabo, el tiempo que pasas al volante es tu tiempo. Tiempo para relajarte. Tiempo para reponer fuerzas. Queremos que puedas llegar a tu destino de un modo especialmente seguro, pero también más relajado.



La línea del Clase A Sedán.  
El comienzo de una nueva era  
en materia de diseño.



El Sedán añade tintes elegantes al diseño purista del Clase A. La parte trasera de rasgos autónomos con luces divididas en dos piezas acentúa visualmente su anchura. Bajo la tapa del maletero se oculta un generoso y atractivo espacio de carga, que puedes abrir sin contacto directo gracias a la función opcional HANDS-FREE ACCESS.

Clase A Sedán.

Con Mercedes *me*







## Seguridad y asistencia a la conducción.

El Clase A Sedán utiliza sensores de radar y una cámara estereoscópica en 3D para explorar su entorno. Gracias a ello es capaz de observar la distancia deseada con respecto al vehículo precedente al circular a una velocidad de hasta 210 km/h, y de frenar con autonomía en caso de emergencia. La velocidad máxima depende del motor elegido.



## MULTIBEAM LED.

Los faros MULTIBEAM LED se acomodan en fracciones de segundo a las condiciones de visibilidad y a la presencia de otros usuarios de la vía. Por ejemplo, la luz de carretera parcial ilumina de forma ideal la calzada sin deslumbrar a los conductores que circulan en sentido contrario, pues es capaz de excluir del cono de luz a los usuarios de la vía reconocidos.



## Mercedes-Benz User Experience.

El MBUX (Mercedes-Benz User Experience) no te exige de tu responsabilidad como conductor, pero hace la conducción más agradable. Gracias a la inteligencia artificial, el sistema tiene capacidad para aprender, y con el tiempo se va adaptando cada vez mejor a su conductor. Para manejar el sistema de mando fónico inteligente LINGUATRONIC puedes utilizar un lenguaje natural, casi como si hablaras con un amigo.



## Smartphone Integration.

Para cargar tu smartphone en el Clase A Sedán es suficiente con depositarlo en la consola central. Con toda sencillez, sin necesidad de cables y utilizando el estándar Qi. Lo mejor de todo es que, gracias a la tecnología Near Field Communication (NFC), tu smartphone se conecta de inmediato con el Clase A Sedán sin interminables pasos y sin necesidad de introducir un código.

Tampoco constituye un problema enviar mensajes SMS, o incluso echar un vistazo a tu lista de contactos. A bordo del Clase A Sedán puedes utilizar tu smartphone sin necesidad de sujetarlo en la mano. Es posible conectarlo por USB o por NFC. A continuación, puedes utilizar los botones Touch Control en el volante para manejar cómodamente casi todas las Apps y funciones en el visualizador del sistema multimedia. Como por arte de magia, y en un santiamén.



## Iluminación de ambiente.

Configura la tonalidad del habitáculo de acuerdo con tus preferencias personales o tu estado de ánimo actual. Con ayuda de los 64 colores de la iluminación de ambiente puedes crear fascinantes conceptos cromáticos, por ejemplo, en los difusores de ventilación iluminados, en las puertas o en el tablero de instrumentos.



## Personalización.

El Clase A Sedán con MBUX (Mercedes-Benz User Experience) te brinda posibilidades adicionales. Por ese motivo, además de seleccionar un ajuste acorde con tu estado de ánimo para la iluminación de ambiente, también puedes configurar los estilos de visualización del cuadro de instrumentos y del visualizador del sistema multimedia. Todo ello de forma personalizada e intuitiva. Por ejemplo, utilizando los botones Touch Control en el volante.



## Head-up-Display.

El Head-up-Display ayuda al conductor del Clase A Sedán a mantener la mirada dirigida al frente en todo momento. Este equipo proyecta en su campo visual directo toda la información importante como, por ejemplo, la velocidad actual, posibles limitaciones de velocidad o las indicaciones del equipo de navegación. Una imagen virtual y a todo color. Es posible adaptar el contenido del campo de indicación y guardar estos ajustes con la función de memoria.

## Confort de asiento y habitabilidad.

Si miras a tu alrededor en el Clase A Sedán, descubrirás algo sorprendente: un espacio increíblemente amplio. Incluso ocupantes de gran estatura viajan cómodamente en las plazas traseras. El Clase A Sedán cuenta con asientos deportivos con reposacabezas ajustables. En combinación con los asientos de confort se ofrecen también asientos multicontorno. Como equipo opcional puede adquirirse una climatización de asiento, y pueden elegirse otros tapizados. Para disfrutar de un confort de viaje digno de la categoría superior.

## Equipamiento de serie.

No hace falta marcar ninguna casilla en la lista de opciones para recibir un turismo compacto del Clase A con un equipamiento completo. El vehículo hace gala de una gran generosidad, incluso con el equipamiento de serie. El asistente de frenado activo y el detector activo de cambio de carril reflejan el alto nivel de seguridad típico de la marca. Con el aire acondicionado disfrutarás siempre de un clima ideal a bordo.



## Línea de equipamiento Style.

La línea de equipamiento Style diferencia claramente a tu vehículo del modelo con equipamiento de serie. Un desenfadado aspecto juvenil, tanto por dentro como por fuera. A ello se suman elementos adicionales como las llantas de aleación ligera de 16 pulgadas, los tapizados exclusivos para esta línea y las costuras de adorno en colores actuales.



## Línea de equipamiento Progressive.

La línea de equipamiento Progressive revaloriza substancialmente tu vehículo. Con un valor añadido que podrás ver y sentir. Intensa fascinación desde todos los ángulos con la tecnología de calidad elevada de una berlina compacta de gama alta.



## Línea AMG Line.

La línea AMG Line es una declaración de principios en favor de las altas prestaciones, tanto en el exterior como en el interior. En particular, el kit estético AMG con faldones traseros y delanteros especiales asimila ópticamente el vehículo a las versiones AMG. La técnica, con tren de rodaje rebajado de armonización deportiva y dirección directa, intensifica este efecto con una nueva experiencia de conducción.





## DYNAMIC SELECT.

Conduce, sencillamente, como prefieras. Con DYNAMIC SELECT, basta con pulsar un botón para seleccionar diferentes programas de conducción y asumir reglajes específicos, por ejemplo, para el motor, el cambio, el tren de rodaje o la dirección. El modo «Sport» favorece una conducción marcadamente dinámica, a diferencia del programa básico «Comfort», basado en un ajuste equilibrado. «ECO», por su parte, apuesta por la máxima eficiencia, ahorrando dinero y combustible.

El programa de conducción «ECO» ajusta numerosos parámetros y te ayuda así a emitir menos CO<sub>2</sub> y menos sustancias contaminantes. La calefacción de asiento y la climatización operan con potencia reducida, ayudando así a ahorrar valiosa energía. Con el modo «Individual» puedes configurar los distintos parámetros de forma totalmente autónoma. De ese modo podrás adoptar, por ejemplo, un reglaje deportivo para la cadena cinemática junto con un ajuste confortable del tren de rodaje.



## Descubre el primer modelo Clase A Sedán con tecnología Híbrida Enchufable.

La avanzada tecnología de los motores conjuga un nivel más alto de potencia con eficiencia mejorada. Esto se debe, principalmente, a la combinación de tecnología avanzada con innumerables medidas individuales de optimizado. Algo que se percibe claramente en el A 250 e, el primer híbrido enchufable del Clase A.

# Instant Performance.

Un Mercedes-AMG es una declaración inequívoca de principios, que se percibe con todos los sentidos. Una vivencia que se elige conscientemente. Tanto diseño como prestaciones, forma o función. Cada uno de nuestros vehículos expresa en clave acústica, estética y vital nuestra pasión por la perfección y por las altas prestaciones. Conducir un Mercedes-AMG es una vivencia expresiva, a la que cuesta renunciar una vez experimentada. Una simbiosis perfecta de estilo y prestaciones. Con un Mercedes-AMG no pasarás nunca desapercibido, y harás gala de actitud y de coherencia.

¡Ha llegado tu momento AMG!

[www.mercedes-amg.com](http://www.mercedes-amg.com)

**AMG**  
DRIVING PERFORMANCE





# Datos técnicos.

	A 180 d	A 200 d	A 200 d 4MATIC	A 180	A 180	A 200	A 200	Mercedes-AMG A 35 4MATIC	A 250 e
Cilindrada total (cm <sup>3</sup> )	1.950	1.950	1.950	1.332	1.332	1.332	1.332	1.991	1.332
Potencia nominal <sup>1</sup> (kW [CV] a rpm) <sup>1</sup>	85 [116]/ 3.400 - 4.400	110 [150]/ 3.400 - 4.400	110 [150]/ 3.400 - 4.400	100 [136]/ 5.500 - 5.500	100 [136]/ 5.500 - 5.500	120 [163]/ 5.500 - 5.500	120 [163]/ 5.500 - 5.500	225 [306]/ 5.800	Térmico: 118 [160]/ 5.500 - 5.500 Eléctrico: 75 [102]/ 2500 Combinada <sup>5</sup> : 160 [218]
Cambio de marchas	Automático 8G-DCT	Automático 8G-DCT	Automático 8G-DCT	Manual de 6 marchas	Automático 7G-DCT	Manual de 6 marchas	Automático 7G-DCT	AMG SPEEDSHIFT DCT 7G	Automático 8G-DCT
Aceleración de 0 a 100 km/h (s)	9,7	8,2	8,4	9,3	8,9	8,3	8,1	4,8	6,7
Velocidad máxima (km/h)	206	227	223	216	216	230	230	250	240
Consumo de combustible ciclo mixto (l/100 km) <sup>2</sup>	4,6 - 4,4	4,5 - 4,3	4,7 - 4,5	5,5 - 5,2	5,5 - 5,2	5,5 - 5,2	5,5 - 5,2	7,4 - 7,2	1,4 - 1,4
Emissiones de CO <sub>2</sub> ciclo mixto (g/km) <sup>2</sup>	121,0 - 116,0	118,0 - 113,0	125,0 - 119,0	126,0 - 120,0	126,0 - 120,0	127,0 - 120,0	125,0 - 119,0	171,0 - 165,0	33,0 - 31,0
Consumo eléctrico ponderado (kWh/100 km) <sup>2</sup>	-	-	-	-	-	-	-	-	14,9 - 14,8
Autonomía en eléctrico (km) <sup>2</sup>	-	-	-	-	-	-	-	-	76,0 - 79,0
Consumo de combustible combinado (l/100 km) <sup>3</sup>	5,6 - 5,0	5,5 - 4,8	5,6 - 5,0	6,6 - 5,9	6,7 - 5,9	6,6 - 5,9	6,7 - 5,9	8,3 - 7,8	1,3 - 0,9
Emissiones de CO <sub>2</sub> combinado (g/km) <sup>3</sup>	146,0 - 130,0	143,0 - 127,0	148,0 - 131,0	150,0 - 133,0	152,0 - 135,0	150,0 - 133,0	152,0 - 133,0	188,0 - 176,0	29,0 - 21,0
Consumo eléctrico ponderado (kWh/100 km) <sup>3</sup>	-	-	-	-	-	-	-	-	22,8 - 20,1
Autonomía en eléctrico (km) <sup>3</sup>	-	-	-	-	-	-	-	-	66,0 - 75,0
Etiqueta ambiental DGT <sup>4</sup>	C	C	C	C	C	C	C	C	0 EMISIONES

Lo mejor para el motor:  
aceites para el motor originales de Mercedes-Benz.

<sup>1</sup> Potencia expresada en kilovatios (kW), se añade la potencia expresada (CV), por ser un dato de carácter comercial y general, si bien no es una unidad permitida del Sistema Legal de Unidades de Medida basado en el Sistema Internacional de Medidas (SI). Ley 32/2014, de 22 de diciembre, de Metrología.

<sup>2</sup> Los valores de consumo y de CO<sub>2</sub> indicados han sido obtenidos de acuerdo con el procedimiento de ensayo "NEDC CO<sub>2</sub>" según lo dispuesto en el art. 2 N<sup>o</sup> 1 Reglamento de aplicación (UE) 2017/1153.

<sup>3</sup> Los valores de emisiones de CO<sub>2</sub> indicados han sido obtenidos de acuerdo con el procedimiento de ensayo "WLTP CO<sub>2</sub>" según lo dispuesto en el art. 2 No. 3 Reglamento de aplicación (UE) 2017/1153. Los valores de consumo de combustible se calcularon sobre la base de esos valores.

<sup>4</sup> Etiqueta ambiental según resolución de 13/05/16 de la DGT (BOE 21/04/16).

<sup>5</sup> Potencia del motor térmico+potencia del motor eléctrico.

Los datos no se refieren a un vehículo en particular y no forman parte de una oferta, sino que únicamente sirven para establecer comparativas entre distintos modelos. Para más información acerca del consumo de combustible oficial y de las emisiones de CO<sub>2</sub> se puede consultar la "Guía de consumo de combustible y emisiones de CO<sub>2</sub> de nuevos vehículos" que está disponible sin coste en todos los puntos de venta y en IDAE en [www.idae.es](http://www.idae.es). Datos de CO<sub>2</sub> y consumos correspondientes al vehículo de nueva fabricación. Para vehículos en stock consultar en su Concesionario.

# Dimensiones.

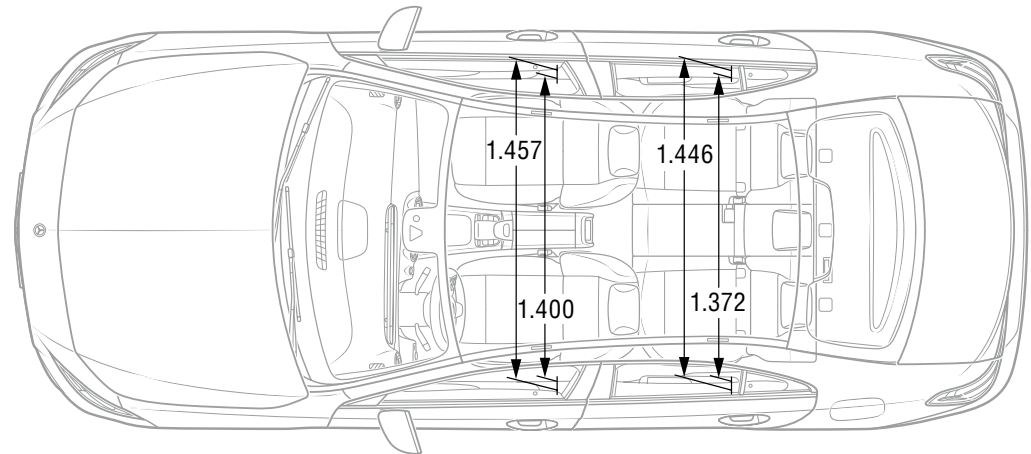
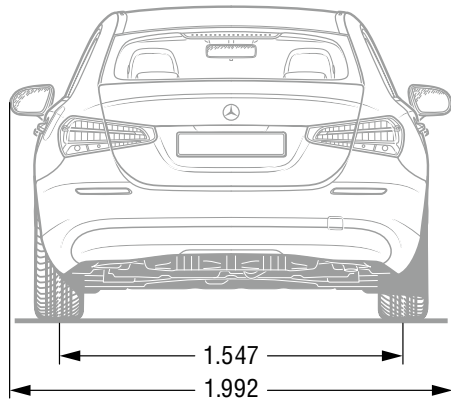
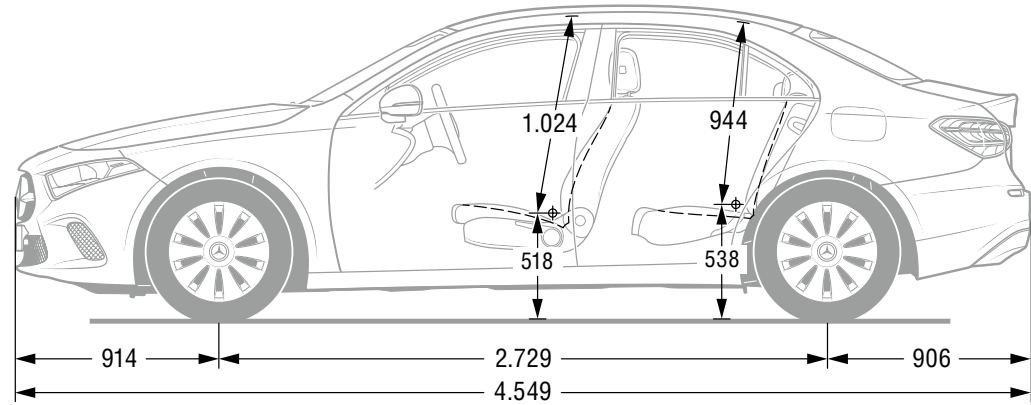
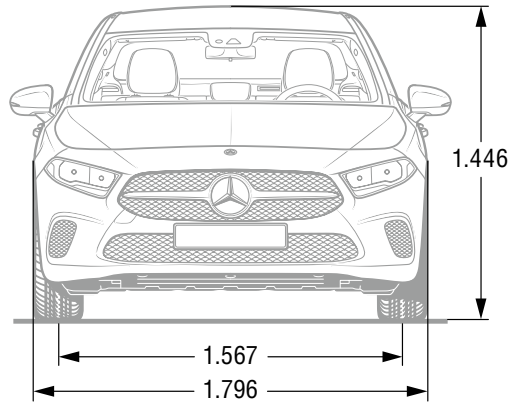

Todas las cotas indicadas son valores medios expresados en milímetros, válidos para vehículos con el equipamiento de serie y sin carga.



**SPORT**  
— F O R —  
**GOOD**

**Mercedes-Benz es uno de los socios fundadores de la “Laureus Sport for Good Foundation”.**

Desde la creación de esta fundación en el año 2000, Mercedes-Benz promueve y apoya los objetivos y valores de este programa benéfico internacional, destinado a mejorar la calidad de vida de niños y adolescentes enfermos o desfavorecidos por medio de proyectos sociales de deporte. “Laureus” se ha convertido en un elemento fundamental de la política de responsabilidad social de Mercedes-Benz. Por esta razón, cada Mercedes nuevo es un estandarte de estos valores. Con la compra de un Mercedes estará usted apoyando la labor de “Laureus Sport for Good Foundation”.

En relación a los datos contenidos en este catálogo, podrían haberse producido cambios en el producto tras el cierre de redacción (02/09/2020). Por causas que así lo justifiquen, como pudieran ser la seguridad del vehículo y la de sus ocupantes o el stock de producción, el fabricante se reserva el derecho de efectuar modificaciones en el diseño, la forma, el color o el equipamiento en relación con los datos contenidos en el presente catálogo, por lo que pueden haberse producido cambios en el producto tras su configuración y diseño. Dichas modificaciones no supondrán en ningún caso, variación de las condiciones jurídicas y garantías ofrecidas por Mercedes-Benz en perjuicio del consumidor. Las ilustraciones y los textos pueden incluir también accesorios y equipos opcionales no pertenecientes al equipamiento de serie. Las posibles diferencias entre la pintura original y el color reproducido se deben a la técnica de proyección y/o impresión. Esta publicación puede contener modelos, equipamientos y servicios no disponibles en determinados países. Por las anteriores

razones, reiteramos nuestra sugerencia de consultar al Concesionario Mercedes-Benz para obtener información actual sobre todas las características del producto. Esta publicación se difunde a nivel internacional. Le rogamos tenga en cuenta que, en caso de aparecer alguna prescripción de carácter legal o fiscal en el presente catálogo, esta se referirá a legislación de la República Federal de Alemania. Por ello, para obtener información aplicable a un caso concreto, le recomendamos acudir a un concesionario Mercedes-Benz [www.mercedes-benz.es](http://www.mercedes-benz.es)

Para más información acerca del consumo de combustible oficial y de las emisiones de CO<sub>2</sub> se puede consultar la “Guía de consumo de combustible y emisiones de CO<sub>2</sub> de nuevos vehículos” que está disponible sin coste en todos los puntos de venta y en IDAE en [www.idae.es](http://www.idae.es)