

# DETALLES.

MARZO DE 2012



**BE MINI.**

**MINI COUNTRYMAN.**

Por favor consultar con su concesionario oficial de MINI para mayor información sobre las tecnologías y equipamientos de los modelos que se encuentran disponibles en su país.

**MINI ONE COUNTRYMAN.  
MINI ONE D COUNTRYMAN.  
MINI COOPER COUNTRYMAN.  
MINI COOPER D COUNTRYMAN/ALL4.  
MINI COOPER S COUNTRYMAN/ALL4.  
MINI COOPER SD COUNTRYMAN/ALL4.**

**DETALLES DEL MINI.**

	<b>1. MODELO</b>	<b>06</b>
	<b>2. CONCEPTO Y SEGURIDAD</b>	<b>08</b>
	<b>3. COLORES Y TAPICERÍA</b>	<b>14</b>
	<b>4. DISEÑO EXTERIOR Y RUEDAS</b>	<b>20</b>
	<b>5. DISEÑO INTERIOR</b>	<b>26</b>
	<b>6. MÚSICA, COMUNICACIÓN Y TECNOLOGÍA</b>	<b>32</b>
	<b>7. RENDIMIENTO</b>	<b>40</b>
	<b>8. ACCESORIOS</b>	<b>42</b>

**CARACTERÍSTICAS DEL MINI.**

MINI Service	44
MINI Financial Services. Garantía. Reciclaje.	45
Datos técnicos	46
Dibujos acotados	47

**MINI.ES/CONFIGURATOR**

Haz clic en este enlace para ir a tu MINI Configurator en Internet.

En los Datos Técnicos de la página 46, encontrarás más información sobre el consumo de combustible y las emisiones de CO<sub>2</sub> de cada uno de los modelos según la Ordenanza alemana sobre el etiquetado de consumo de combustible para automóviles.

# TU MINI COUNTRYMAN EN SOLO 8 PASOS.

MINI One/D Countryman, MINI Cooper/D Countryman (tanto con motor de gasolina como motor diésel) o MINI Cooper S/SD Countryman: elijas el modelo que elijas, con la ayuda de este catálogo de equipamiento, podrás diseñarte tu propio MINI de forma completamente personalizada. Los símbolos que aparecen en el margen superior de la página te ayudarán a orientarte. Sólo 8 pasos te separan de tu MINI Countryman personalizado. Paso 1: elige el modelo que prefieras. En el paso 2 podrás obtener toda la información acerca del concepto MINI, la tecnología y el amplio equipamiento de seguridad. En los pasos 3, 4 y 5 podrás decidir el aspecto de tu MINI Countryman: ¿Cuáles son los colores exteriores que mejor se adaptan a tí? ¿Qué tipo de asientos, tapicería y llantas prefieres? En el paso 6, podrás crearte tu propio programa de información y entretenimiento a partir de la amplia oferta de música, información y comunicación disponible (p. ej. Radio Visual Boost MINI y MINI Connected). Con los pasos 7 y 8 y los ámbitos de rendimiento y accesorios, podrás terminar la configuración de tu MINI.





**HAY MUCHAS  
POSIBILIDADES  
DE TOMAR LA  
DECISIÓN  
CORRECTA.**



## 1. MODELO.



### MINI ONE COUNTRYMAN. MINI ONE D COUNTRYMAN.

Vivan las diferencias sutiles. La parrilla del radiador de color negro dentro de un marco cromado y la toma de aire inferior despiertan las ganas de más. El techo es siempre del mismo color que la carrocería y hace juego perfectamente con un spoiler trasero del color del techo. Junto con los rielles de techo plateados mate, las rejillas laterales con los intermitentes de color ámbar y las carcasas de los espejos retrovisores de color negro mate harán que el MINI One/D Countryman resulte inconfundible. Las notas de brillo en la parte trasera la pone el tubo de escape cromado.



### MINI COOPER COUNTRYMAN. MINI COOPER D COUNTRYMAN.

Aspecto inconfundible: son típicos del MINI Cooper/D Countryman los distintivos listones de la rejilla del radiador de color plateado. Las carcasas de los espejos retrovisores se encuentran disponibles adicionalmente en el color de la carrocería o, en combinación con el techo de contraste, también en blanco o negro. Los rielles del techo y las rejillas laterales con los intermitentes de color naranja también son de color plateado mate. El faldón trasero del color del techo sigue perfectamente la línea del techo. El distintivo tubo de escape también es cromado.



### MINI COOPER S COUNTRYMAN. MINI COOPER SD COUNTRYMAN.

El MINI Cooper S/SD Countryman presenta un distintivo que lo hace inconfundible: la parrilla del radiador de forma hexagonal. Además de la toma de aire central entre el capó y el faldón delantero, dispone de tomas de aire para los frenos en la toma de aire inferior. El techo, que puede estar pintado en el color de la carrocería o en un color de contraste (blanco o negro), concluye con un spoiler trasero de alto rendimiento. Los rielles del techo y las rejillas laterales con los intermitentes de color blanco son de un elegante color antracita mate. En la rejilla lateral destaca el emblema rojo Cooper S. En la zona trasera, el sistema de escape con 2 tubos de escape cromados refuerza el carácter deportivo del vehículo. Gracias a las exclusivas llantas de color antracita mate con las que está equipado, la conducción del MINI Cooper S/SD Countryman se convierte en algo muy especial.





## 2. CONCEPTO Y SEGURIDAD.

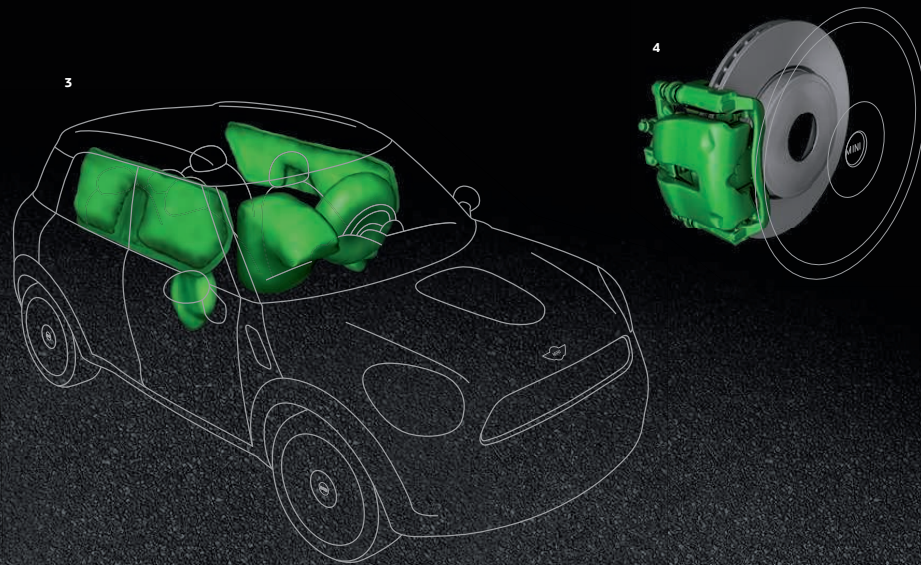
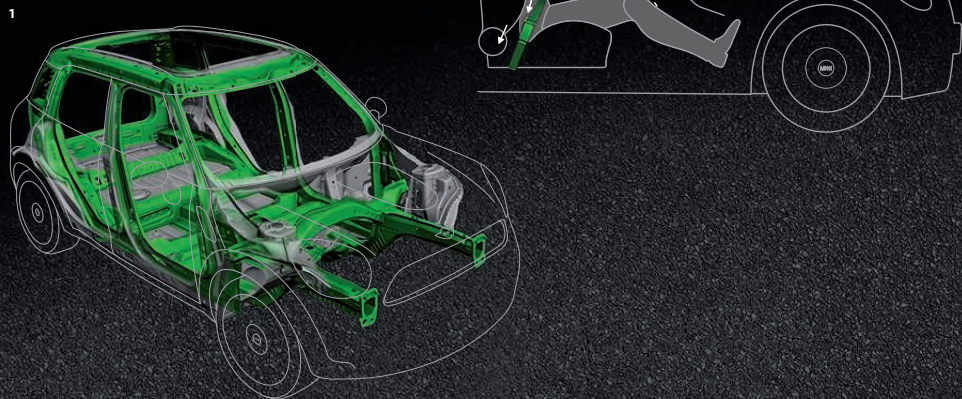

**1. CARROCERÍA.** Gracias a sus sofisticados refuerzos, la carrocería del MINI Countryman te garantiza una alta resistencia a la torsión y, por consiguiente, un habitáculo extremadamente estable. El MINI Countryman no sólo ofrece un confort de conducción y acústico perfectos, sino también una protección óptima.

**CHASIS.** El eje delantero con brazo telescópico monoarticulado y el eje trasero multibrazo crean, junto con la vía ancha y el centro de gravedad bajo, la verdadera sensación MINI: estable en su trayectoria, ágil, con un comportamiento en curvas óptimo a cualquier velocidad, y todo ello unido a una tracción ideal y a una seguridad máxima.

**2. SISTEMA DE RETENCIÓN.** En caso de colisión, una combinación de cinturones de seguridad de tres puntos de anclaje, tensores de cinturón y limitadores de fuerza del cinturón protegen al conductor y al acompañante.

**ISOFIX.** Para garantizar la seguridad de los más pequeños, pueden fijarse en los asientos traseros hasta dos asientos para niños ISOFIX.

**PRUEBA DE COLISIÓN EURO NCAP.** El MINI Countryman obtiene la puntuación máxima de 5 estrellas. Se estimó un riesgo de lesiones muy bajo para los ocupantes en las colisiones frontales y laterales e impactos contra un poste. La seguridad infantil también obtuvo una buena nota y demostró estar por encima de la media.

**3. AIRBAGS.** El MINI Countryman está equipado de serie con 6 airbags: los airbags para el conductor y el acompañante ofrecen protección contra lesiones de la cabeza y del tórax en caso de una colisión frontal. Los airbags laterales y de cabeza reducen el riesgo de sufrir lesiones en la región pélvica, torácica y de cabeza, sobre todo en caso de una colisión lateral.

**4. SISTEMA DE FRENOS.** Los 4 discos de freno garantizan, junto con el sistema antibloqueo (ABS) de serie y el sistema de control de frenado en curvas (CBC), un comportamiento de frenado óptimo en cada situación. El sistema de distribución electrónica de la fuerza de frenado (EBV) controla la relación de la fuerza de frenado entre el eje delantero y el eje trasero. El asistente de frenado contribuye en el proceso y permite una presión máxima de frenado a la vez que reduce la distancia de frenado.

**LUZ DE FRENADO DINÁMICA.** Ayuda a que los vehículos que circulan detrás puedan detectar mejor una situación de peligro. Cuando se frena de forma normal, las luces de freno se encienden en toda su superficie. Sólo en caso de un frenazo, empiezan a parpadear. Así, los vehículos que circulan detrás pueden distinguir inmediatamente si se trata de un ligero frenado o de un frenado en seco. El sistema de luces de advertencia que se activa automáticamente a continuación ayuda también a solventar la situación crítica.

**FUNCIÓN OVERBOOST.** La potencia también puede contribuir a la seguridad activa. El MINI Cooper S Countryman puede aumentar en poco tiempo la fuerza de arranque. Gracias al incremento de la presión de carga y de la cantidad inyectada, el par motor máximo del motor turbo Twin Scroll de 1,6 litros de cilindrada sube como la espuma pasando de 240 a 260 Nm. Y más fuerza significa adelantamientos más cortos y con ello una mayor seguridad.



## 2. CONCEPTO Y SEGURIDAD.

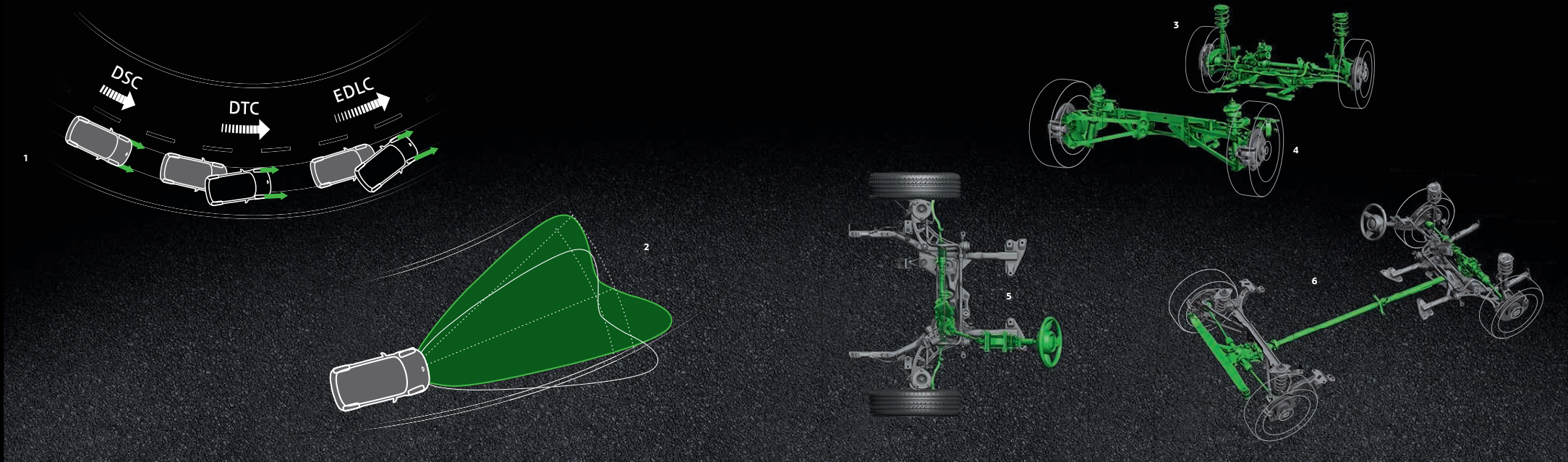

**1. DSC y DTC.** El control dinámico de la estabilidad (DSC) de serie evita situaciones de conducción inestables interviniendo directamente en la gestión del motor y, si fuera preciso, frenando individualmente las ruedas delanteras y traseras. El DSC incluye también el sistema de arranque en pendiente. El control dinámico de tracción (DTC) opcional con bloqueo electrónico del diferencial (EDLC) permite al conductor aprovechar de forma más activa el comportamiento de autodirección del MINI a través de una intervención posterior en el motor y en los frenos. El bloqueo electrónico del diferencial detecta el deslizamiento de las ruedas interiores en las curvas y frena para garantizar la propulsión ideal en curvas y giros, así como en las distintas condiciones de la calzada.

Al mismo tiempo, permite un mayor par de giro en la rueda que se encuentra en el exterior de la curva. Además, la acción de frenado adicional del eje trasero proporciona una corrección de la trayectoria.

**2. LUZ DE CURVA AUTOADAPTABLE.** Visión óptima en la ciudad y en el campo, visibilidad ampliada en autopista gracias a la luz de curva autoadaptable y a la regulación automática del rango de iluminación. Los sensores detectan el ángulo de giro del volante, la velocidad de giro y la velocidad de travesía, y los motores eléctricos posicionan el haz de luz en función de los datos recogidos. Es decir: tu MINI ilumina el trazado de la curva de forma dinámica y adapta el rango de iluminación a la velocidad (sólo en combinación con faros bixenón).

**3. EJE DELANTERO CON BRAZO TELESCÓPICO MONOARTICULADO.** 2 semiejes propulsores con la misma longitud en la suspensión delantera reducen la influencia de la tracción sobre la dirección. De este modo, se optimiza el comportamiento en marcha al trazar curvas, al acelerar y al frenar.

**4. EJE TRASERO MULTIBRAZO.** Único en su clase, proporciona un contacto óptimo entre las ruedas y la calzada a la vez que garantiza la mejor tracción posible en todo momento. Gracias a la ligera construcción en aluminio, el brazo longitudinal pierde peso y tu MINI Countryman gana maniobrabilidad.

**5. DIRECCIÓN DE CREMALLERA.** Garantiza un excelente control gracias a la ayuda del sistema de dirección asistida eléctrica. De este modo, el conductor goza de una sensación de dirección precisa. Las fuerzas de dirección se adaptan a la velocidad para lograr una dirección suave a bajas velocidades y dura a velocidades elevadas. Comodidad: para girar las ruedas completamente, sólo se precisan 2,4 vueltas del volante.

**6. ALL4.** El sistema de tracción a las 4 ruedas ALL4 distribuye automáticamente la fuerza entre las ruedas delanteras y traseras. En situaciones de conducción normales, un embrague de aletas transmite, cuando es necesario un 50% del par motoriz al eje trasero. En situaciones extremas, p. ej. en caso de nieve o hielo, hasta un 100%. Para una tracción, estabilidad y seguridad ideales en cualquier situación de conducción.



## 2. CONCEPTO Y SEGURIDAD.

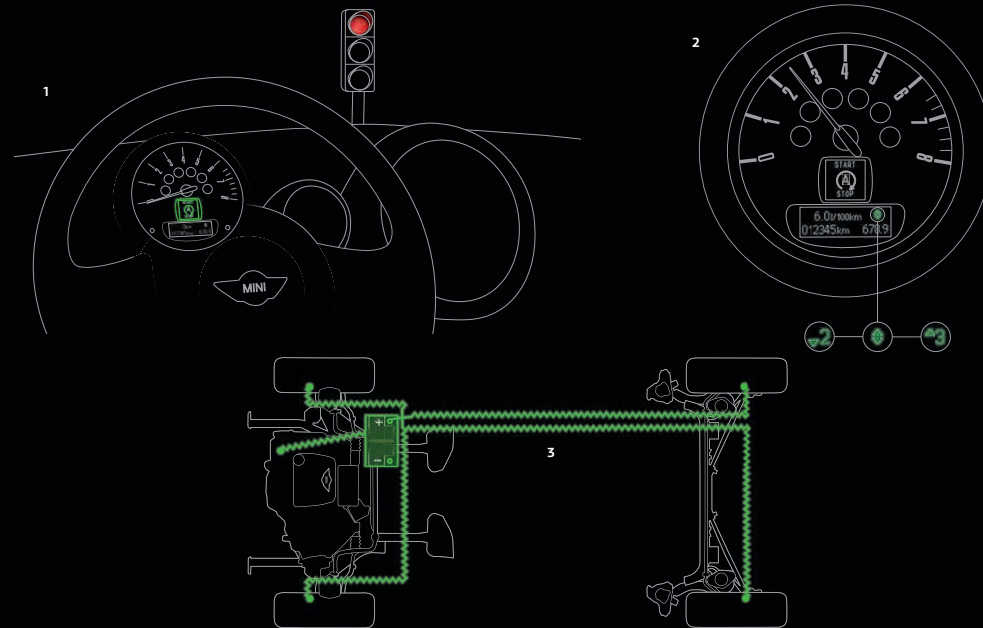
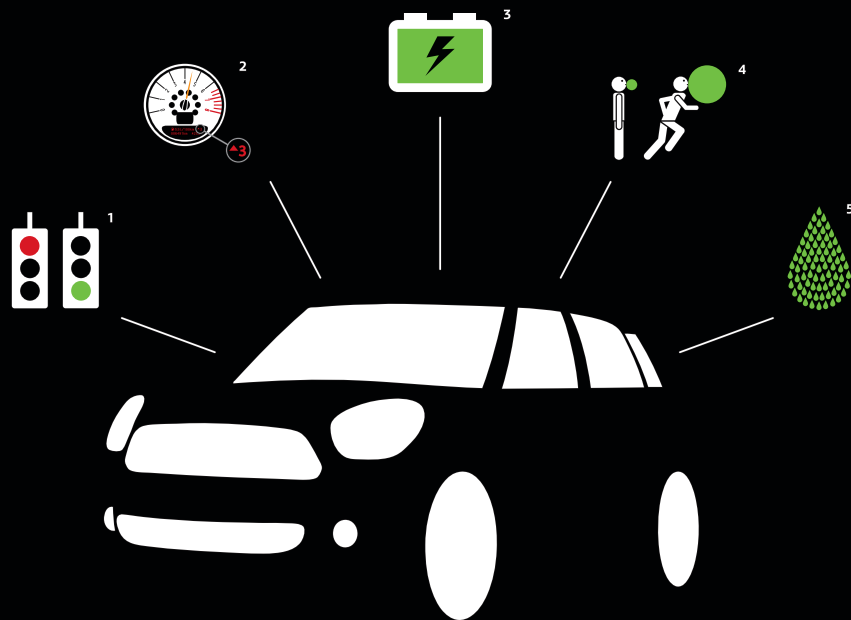

**MINIMALISM. MENOS ES MÁS.** Extraordinario placer de conducción y consumo económico. Los modelos diésel del MINI Countryman tan sólo consumen en un ciclo de prueba combinado entre 4,6 y 4,4 litros con emisiones de entre 122 y 115 g de CO<sub>2</sub>/km. El MINI One Countryman tiene un consumo medio de 6,0 litros (139 g CO<sub>2</sub>/km), mientras que el MINI Cooper Countryman consume una media de 6,0 litros (140 g CO<sub>2</sub>/km) y el MINI Cooper S Countryman, 6,1 litros (143 g CO<sub>2</sub>/km). A ello contribuyen una serie de tecnologías innovadoras.

**1. FUNCIÓN AUTOMÁTICA START/STOP.** La función automática Start/Stop (sólo para caja de cambios manual) detiene el motor de forma automática cuando está en punto muerto durante una parada, por ejemplo, en un semáforo o un atasco, y lo vuelve a encender automáticamente al pisar el embrague.

**2. INDICADOR DEL MOMENTO ÓPTIMO DE CAMBIO DE MARCHA.** Este indicador (sólo para caja de cambios manual) te muestra en el cuentarrevoluciones la marcha a la que es recomendable circular para minimizar el consumo de combustible. De este modo, se reducen las emisiones contaminantes al medio ambiente y, al mismo tiempo, el consumo, lo que tu bolsillo definitivamente agradecerá.

**3. RECUPERACIÓN DE LA ENERGÍA DE FRENADO.** El sistema de recuperación de la energía de frenado (Brake Energy Regeneration) transforma parte de la energía de frenado en energía eléctrica por medio de una regulación inteligente del alternador, de modo que carga la batería sólo cuando el conductor deja de acelerar. Al acelerar, sin embargo, sólo se carga parcialmente.

**4. REGULACIÓN TOTALMENTE VARIABLE DE LA VÁLVULA.** La regulación totalmente variable de la carrera de la válvula de admisión garantiza una alta potencia a la vez que un consumo eficiente. Para todos los motores de gasolina.

**5. TECNOLOGÍA COMMON RAIL.** Gracias a la alta presión de inyección de 1.600 bares constantes y a la preinyección múltiple, se produce una óptima atomización del combustible. Resultan un motor más silencioso, mayor potencia y menor consumo.

**MINIMALISM ANALYSER.<sup>1</sup>** Como parte del sistema de información y entretenimiento opcional MINI Connected (ver también el capítulo 6. Música, comunicación y tecnología), registra y analiza tu forma de conducir. A partir de diferentes datos, tu MINI Countryman sabe con qué eficiencia conduces en cada momento. Gracias al MINIMALISM Analyser recibirás consejos detallados sobre cómo ahorrar más combustible. Después del desplazamiento, podrás analizar los datos, procesados de forma sencilla e informativa con la aplicación MINI Connected, compararlos y cambiar tu estilo de conducción a largo plazo para hacerlo más eficiente.

En los Datos Técnicos encontrarás todos los valores de consumo detallados. Los valores de los vehículos con ALL4 y cambio automático difieren de los datos aquí expuestos.

<sup>1</sup> Encontrarás más información sobre MINI Connected en las páginas 32-35.



### 3. COLORES Y TAPICERÍA.

Equipamiento de serie

- MINI One/D Countryman
- MINI Cooper/D Countryman
- MINI Cooper S/SD Countryman

Equipamiento opcional

- MINI One/D Countryman
- MINI Cooper/D Countryman
- MINI Cooper S/SD Countryman

#### COLORES DE LA CARROCERÍA.

Tienes a tu disposición una gama de exclusivos colores para tu MINI Countryman que van desde los colores sólidos hasta los tonos metalizados. Para crear interesantes contrastes con el color de tu vehículo, tienes un gran número de posibilidades de personalización y combinación para el techo, las carcasas de los espejos retrovisores y las llantas.

MINI One/D Countryman

- Techo en el color de la carrocería y las carcasas de los espejos retrovisores de color negro mate.

MINI Cooper/D Countryman y

MINI Cooper S/SD Countryman

- Techo y carcasas de los espejos retrovisores en el color del vehículo de serie.
- Opcionalmente, techo y carcasas de los espejos retrovisores de color negro.
- Opcionalmente, techo y carcasas de los espejos retrovisores de color blanco.

Si lo deseas, las llantas de aleación ligera se encuentran disponibles en 4 colores distintos en función del modelo de vehículo y el diseño de las llantas.

#### SÓLIDOS.<sup>1</sup>

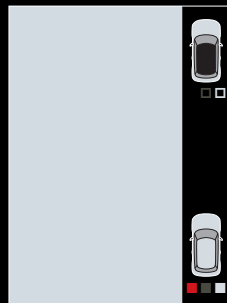

YB15  
Light White sólido

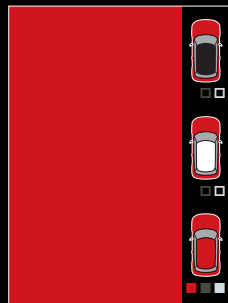

YB16  
Pure Red sólido<sup>2</sup>

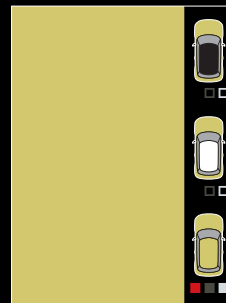

YB17  
Bright Yellow sólido<sup>2</sup>

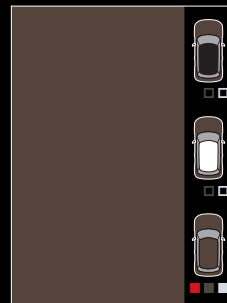

YB19  
Light Coffee sólido



YB18  
Surf Blue sólido<sup>2</sup>

#### METALIZADOS.<sup>1</sup>

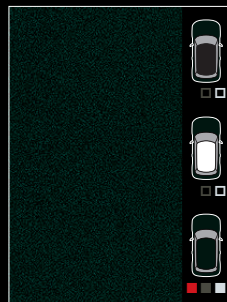

WB26  
Oxford Green metalizado

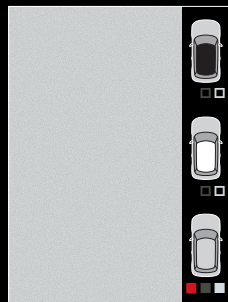

WB12  
Crystal Silver metalizado

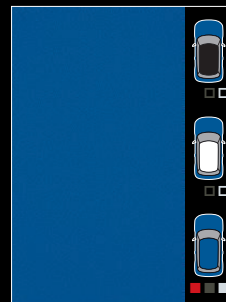

WB14  
True Blue metalizado

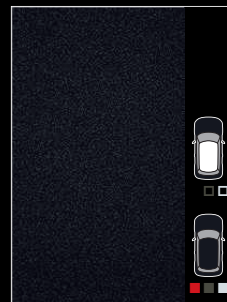

WB11  
Absolute Black metalizado

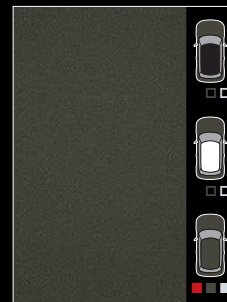

WA48  
Royal Grey metalizado

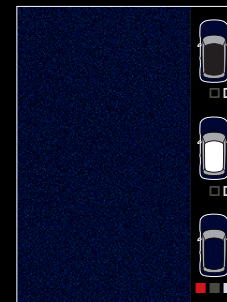

WB13  
Cosmic Blue metalizado

[MINI.ES/CONFIGURATOR](#)

<sup>1</sup> Con los colores de techo disponibles.

<sup>2</sup> Para pedidos realizados hasta el 15 de septiembre de 2012.



### 3. COLORES Y TAPICERÍA.

Equipamiento de serie

■ MINI One/D Countryman

■ MINI Cooper/D Countryman

■ MINI Cooper S/SD Countryman

Equipamiento opcional

□ MINI One/D Countryman

□ MINI Cooper/D Countryman

□ MINI Cooper S/SD Countryman

#### REVESTIMIENTOS INTERIORES Y DEL SALPICADERO.

Para todos los que buscan un ambiente exclusivo: opcionalmente, los revestimientos interiores (marco lateral de la consola central y anillos de forma elíptica de las puertas) para el MINI One/D Countryman y el MINI Cooper/D Countryman se encuentran disponibles en Dark Silver. En el MINI Cooper S/SD Countryman, son de Dark Anthracite de serie, lo que le da un toque deportivo y elegante. La exclusiva alternativa para todos los modelos de MINI Countryman: Piano Black. El complemento perfecto: si lo deseas, los revestimientos interiores Dark Silver, Dark Anthracite y Piano Black también pueden solicitarse para el revestimiento del salpicadero (pieza decorativa en el panel de instrumentos). Los anillos decorativos que rodean los elementos esféricos del salpicadero y la palanca de cambio son de color Dark Grey o, exclusivo para el MINI Cooper S/SD Countryman, de color antracita.

#### LÍNEA INTERIOR.

El retrovisor de puerta y la pieza decorativa del Center Rail se encuentran disponibles en los colores de la línea interior Carbon Black, Polar Beige, Dark Tobacco, Pure Red o en Surf Blue (light). Los colores de la línea interior dependen de los colores de la tapicería y del interior para que todo el conjunto sea lo más armónico posible.

MINI.ES/CONFIGURATOR



La fotografía muestra el equipamiento de serie de un MINI One Countryman. Anillos decorativos de color Dark Grey. ■■



La fotografía muestra revestimientos interiores y revestimiento del salpicadero en Dark Silver de un MINI Cooper Countryman. Anillos decorativos en Dark Grey.

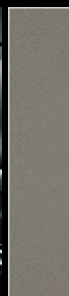

4DB  
Dark Silver  
□□



La fotografía muestra revestimientos interiores y revestimiento del salpicadero en Dark Anthracite de un MINI Cooper S Countryman. Anillos decorativos en Anthracite. ■



4BD  
Dark Anthracite  
■



La fotografía muestra revestimientos interiores y revestimiento del salpicadero en Piano Black de un MINI Cooper Countryman. Anillos decorativos en Dark Grey. □□

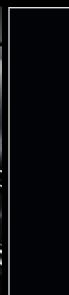

4BD  
Piano Black  
□□



4C1  
Carbon Black  
□□□



4C4  
Dark Tobacco  
□□□



4C2  
Polar Beige  
□□□



4C5  
Pure Red  
□□□



4C6  
Surf Blue (light)<sup>1</sup>  
□□□

ASIENTO DE SERIE DE TELA



ASIENTO DEPORTIVO DE TELA/CUERO PARALLEL LINES



ASIENTO DEPORTIVO DE TELA



<sup>1</sup>Para pedidos realizados hasta el 15 de septiembre de 2012.



### 3. COLORES Y TAPICERÍA.



Color interior  
Línea interior  
Color de acento

Equipamiento de serie

- MINI One/D Countryman
- MINI Cooper/D Countryman
- MINI Cooper S/SD Countryman

Equipamiento opcional

- MINI One/D Countryman
- MINI Cooper/D Countryman
- MINI Cooper S/SD Countryman

#### TAPICERÍA.<sup>1</sup>

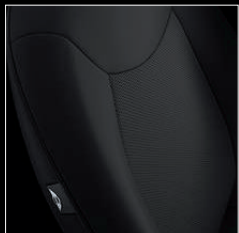

Tela Cosmos<sup>2</sup>  
APE1 Carbon Black/Light Tobacco



Tela Diagonal Track<sup>3,4</sup>  
BBE1 Carbon Black



Tela/Cuero Paralel Lines<sup>3</sup>  
FSGZ Carbon Black/Light Tobacco



Tela/Cuero Paralel Lines<sup>3</sup>  
FSGY Carbon Black/Pure Red

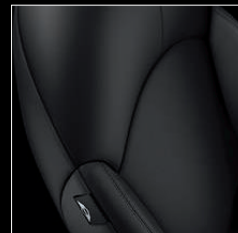

Cuero Gravity<sup>5,6</sup>  
T6E1 Carbon Black

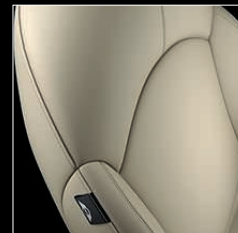

Cuero Gravity<sup>5,6</sup>  
T6GW Polar Beige



Cuero Lounge<sup>5,6</sup>  
T9E1 Carbon Black



Cuero Lounge<sup>5,6</sup>  
T9GX Light Coffee



Dark Tobacco<sup>7</sup>  
Carbon Black  
Carbon Black



Carbon Black  
Dark Tobacco  
Carbon Black



Dark Tobacco<sup>7</sup>  
Carbon Black  
Carbon Black



Carbon Black  
Pure Red  
Carbon Black



Dark Tobacco<sup>7</sup>  
Carbon Black  
Carbon Black



Polar Beige  
Carbon Black  
Polar Beige



Polar Beige  
Carbon Black  
Polar Beige



Carbon Black  
Carbon Black  
Light Coffee



Carbon Black  
Carbon Black  
Carbon Black



Carbon Black  
Carbon Black  
Carbon Black



Carbon Black  
Polar Beige  
Carbon Black



Carbon Black  
Carbon Black  
Carbon Black



Carbon Black  
Carbon Black  
Carbon Black



Carbon Black  
Carbon Black  
Polar Beige



Carbon Black  
Carbon Black  
Carbon Black



Carbon Black  
Surf Blue (light)<sup>7</sup>  
Carbon Black



Carbon Black  
Surf Blue (light)<sup>7</sup>  
Carbon Black



Carbon Black  
Dark Tobacco  
Carbon Black



Carbon Black  
Polar Beige  
Carbon Black



Carbon Black  
Polar Beige  
Carbon Black



Carbon Black  
Carbon Black  
Carbon Black



Carbon Black  
Polar Beige  
Carbon Black

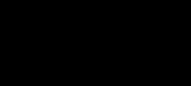

Carbon Black  
Pure Red  
Carbon Black



Carbon Black  
Pure Red  
Carbon Black

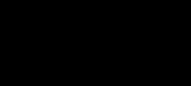

Carbon Black  
Surf Blue (light)<sup>7</sup>  
Carbon Black



Carbon Black  
Surf Blue (light)<sup>7</sup>  
Carbon Black

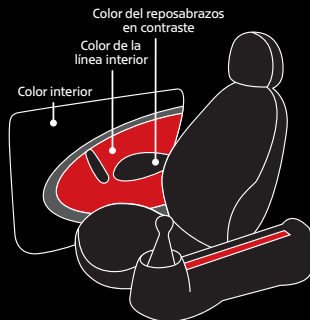

MINI.ES / CONFIGURADOR

#### TAPICERÍA Y ASIENTOS.

También se puede optar por el individualismo ya desde el asiento. Podrás elegir entre una gran variedad de telas, colores de cuero o combinaciones de tela y cuero para tu MINI Countryman. El color del interior se ajusta al color de la tapicería elegida para que todo el conjunto sea lo más armónico posible.

<sup>1</sup> Con combinaciones de colores interiores disponibles.  
<sup>2</sup> Sólo para asientos de serie.  
<sup>3</sup> Sólo para asientos deportivos.  
<sup>4</sup> En combinación con el paquete Red Hot, también disponible para MINI One/D Countryman y MINI Cooper/D Countryman.  
<sup>5</sup> Sólo para asientos deportivos de diseño clásico.  
<sup>6</sup> Asientos (banqueta y respaldo) y reposacabezas de los asientos delanteros y traseros de cuero.  
<sup>7</sup> Para pedidos realizados hasta el 15 de septiembre de 2012.



## 4. DISEÑO EXTERIOR Y RUEDAS.

Equipamiento de serie

■ MINI One/D Countryman

■ MINI Cooper/D Countryman

■ MINI Cooper S/SD Countryman

Equipamiento opcional

□ MINI One/D Countryman

□ MINI Cooper/D Countryman

□ MINI Cooper S/SD Countryman

### EN SINTONÍA CON TU ESTILO. LAS FRANJAS DEL CAPÓ DEL MINI.



1. Franjas del capó de color blanco<sup>1</sup>

□ □



2. Franjas del capó de color negro<sup>1</sup>

□ □



3. Techo en el color de la carrocería

■ ■



4. Techo de color blanco

□ □



5. Techo de color negro

□ □



6. Carcasas de los espejos retrovisores cromadas

□ □

1 En combinación con el techo de color blanco se ofrecen las franjas del capó también de color blanco.

2 En combinación con el techo de color negro se ofrecen las franjas del capó también de color negro.

3 El techo del MINI One/D Countryman está pintado en el color de la carrocería, mientras que las carcasas de los espejos retrovisores siempre se mantienen de color negro mate. Si el techo del MINI Cooper/D Countryman y del MINI Cooper S/SD Countryman es del color de la carrocería, las carcasas de los espejos retrovisores también se mantienen en el color de la carrocería.

4 Si lo deseas, el techo y las carcasas de los espejos retrovisores también pueden solicitarse en color blanco o negro.

Los espejos retrovisores se regulan eléctricamente y son abatibles. Gracias al cristal esférico se reduce el ángulo muerto de visión en el lado del piloto. Las carcasas de los espejos retrovisores en color negro mate se encuentran disponibles de serie para todos los modelos MINI One.

A juego con el color negro del techo, las carcasas de los espejos retrovisores también son en color negro brillante.

Haciendo juego con el color de contraste blanco del techo, las carcasas de los espejos retrovisores también se encuentran disponibles opcionalmente en color blanco.

Con el techo en el color de la carrocería, las carcasas de los espejos retrovisores están disponibles de serie en el color del vehículo.

6 Para todos los colores de techo también pueden elegirse las carcasas de los espejos retrovisores en versión cromada.

<sup>1</sup> Disponible en combinación con el paquete Red Hot también para el MINI One/D Countryman con el techo únicamente en el color de la carrocería.



## 4. DISEÑO EXTERIOR Y RUEDAS.

Equipamiento de serie

- MINI One/D Countryman
- MINI Cooper/D Countryman
- MINI Cooper S/SD Countryman

Equipamiento opcional

- MINI One/D Countryman
- MINI Cooper/D Countryman
- MINI Cooper S/SD Countryman



1. Línea cromada exterior



2. Línea cromada exterior



3. Línea cromada exterior



4. Línea cromada exterior



5. Línea cromada exterior



6. Línea cromada exterior



7. Rail de techo



8. Cristales protectores contra los rayos del sol



9. Intermitentes blancos



10. Preinstalación para portaequipajes posterior



11. Enganche para remolques<sup>1</sup>



**1 3 5** La **línea cromada exterior** para el MINI One/D Countryman y el MINI Cooper/D Countryman incluye, en la parte delantera, el cromado de los listones de la rejilla del radiador, así como el marco de la rejilla inferior. En la parte trasera, la placa de la matrícula se encuentra dentro de un marco cromado en el parachoques trasero. Además, las rejillas laterales con los intermitentes de color ámbar también son cromadas.

**2 4 6** La **línea cromada exterior** para el MINI Cooper S/SD Countryman incluye, además del cromado de los listones de las tomas de aire para la ventilación del sistema de frenado en la toma de aire delantera, una barra cromada en el parachoques trasero y el cromado de las rejillas laterales con intermitentes blancos integrados. En combinación con la línea cromada exterior, los railes de techo del MINI Cooper S/SD Countryman son de color plateado mate.

**7** El **rail de techo**, que está colocado plano sobre el techo del vehículo para optimizar al máximo su carácter aerodinámico, da un toque de elegancia al techo de tu MINI. Se encuentra disponible en color plateado mate para los modelos MINI One/D Countryman y MINI Cooper/D Countryman (véase figura) y en color antracita mate para el MINI Cooper S/SD Countryman.

**9** Los **cristales protectores contra los rayos del sol** reducen el calentamiento del habitáculo cuando los rayos del sol inciden directamente sobre él y contribuyen a una temperatura interior más agradable. Las ventanas laterales a partir del montante B y la luneta trasera están fabricadas con un cristal oscurecido claramente perceptible.

**9** Los **intermitentes blancos** con los que está equipado el MINI incluyen cristales transparentes en los faros frontales y en los intermitentes laterales de las rejillas laterales.

**10** La **preinstalación para portaequipajes posterior** para soportes multifuncionales, por ejemplo portabicicletas, del programa de accesorios originales de MINI se encuentra en el faldón trasero bajo dos cubiertas.

**11** El **enganche para remolques** con bola extraíble permite remolcar cargas de hasta 1.200 kg según motorización.

<sup>1</sup> Disponible para el MINI Cooper Countryman sólo en combinación con el cambio de marchas automático y para el MINI Cooper D Countryman.



## 4. DISEÑO EXTERIOR Y RUEDAS.

Equipamiento de serie

- MINI One/D Countryman
- MINI Cooper/D Countryman
- MINI Cooper S/SD Countryman

Equipamiento opcional

- MINI One/D Countryman
- MINI Cooper/D Countryman
- MINI Cooper S/SD Countryman



1. Llantas de acero



3. 5-Hole Circular Spoke, plateado



5. 5-Star Double Spoke, negro



2. 5-Star Single Spoke, plateado



4. 5-Star Double Spoke, plateado



6. 5-Star Double Spoke, antracita mate<sup>1</sup>



7. Tunnel Spoke, blanco mate



9. Turbo Fan, plateado



12. Turbo Fan, antracita mate<sup>1</sup>



8. Tunnel Spoke, antracita mate<sup>1</sup>



10. Turbo Fan, blanco mate



11. 5-Star Double Spoke Composite, negro

13. 5-Star Double Spoke Composite, antracita mate<sup>1</sup>

- 1 Llantas de acero**, incluidos los tapacubos de las ruedas.  
Dimensiones: 6,5 J x 16 pulgadas con neumáticos 205/60 R 16.
- 2 Llantas de aleación ligera 5-Star Single Spoke.**  
Dimensiones: 6,5 J x 16 pulgadas con neumáticos 205/60 R 16.
- 3 Llantas de aleación ligera 5-Hole Circular Spoke.**  
Dimensiones: 6,5 J x 16 pulgadas con neumáticos 205/60 R 16.

- 4 Llantas de aleación ligera 5-Star Double Spoke** en plateado.  
Dimensiones: 7,0 J x 17 pulgadas con neumáticos 205/55 R 17.
- 5 Llantas de aleación ligera 5-Star Double Spoke** en color negro.  
Dimensiones: 7,0 J x 17 pulgadas con neumáticos 205/55 R 17.
- 6 Llantas de aleación ligera 5-Star Double Spoke** en color antracita mate.  
Dimensiones: 7,0 J x 17 pulgadas con neumáticos 205/55 R 17.

- 7 Llantas de aleación ligera Tunnel Spoke** en color blanco mate.  
Dimensiones: 7,0 J x 17 pulgadas con neumáticos 205/55 R 17.
- 8 Llantas de aleación ligera Tunnel Spoke** en color antracita mate.  
Dimensiones: 7,0 J x 17 pulgadas con neumáticos 205/55 R 17.
- 9 Llantas de aleación ligera Turbo Fan** en color plateado.  
Dimensiones: 7,5 J x 18 pulgadas con neumáticos 225/45 R 18.
- 10 Llantas de aleación ligera Turbo Fan** en color blanco mate.  
Dimensiones: 7,5 J x 18 pulgadas con neumáticos 225/45 R 18.
- 12 Llantas de aleación ligera Turbo Fan** en color antracita mate.  
Dimensiones: 7,5 J x 18 pulgadas con neumáticos 225/45 R 18.

- 11 Llantas de aleación ligera 5-Star Double Spoke Composite** en color negro.  
Dimensiones: 7,5 J x 18 pulgadas con neumáticos 225/45 R 18.
- 12 Llantas de aleación ligera Turbo Fan** en color antracita mate.  
Dimensiones: 7,5 J x 18 pulgadas con neumáticos 225/45 R 18.
- 13 Llantas de aleación ligera 5-Star Double Spoke Composite** en color antracita mate.  
Dimensiones: 7,5 J x 18 pulgadas con neumáticos 225/45 R 18.

[MINI.ES/CONFIGURATOR](http://MINI.ES/CONFIGURATOR)



Además del conjunto de neumáticos equipado de fábrica, también puedes optar por la gama completa de neumáticos de invierno.

<sup>1</sup> En combinación con el paquete Red Hot, también disponible para MINI One/D Countryman y MINI Cooper/D Countryman.



## 5. DISEÑO INTERIOR.

Equipamiento de serie

- MINI One/D Countryman
- MINI Cooper/D Countryman
- MINI Cooper S/SD Countryman

Equipamiento opcional

- MINI One/D Countryman
- MINI Cooper/D Countryman
- MINI Cooper S/SD Countryman



1. Volante de plástico de 2 radios



2. Volante de cuero de 2 radios



SE PUEDE MIRAR.  
Y, POR SUPUESTO,  
HAY QUE TOCAR.



3. Volante deportivo de cuero de 3 radios



4. Volante deportivo de cuero de 3 radios con multifunción



5. Línea cromada interior



6. Línea cromada interior (marco de la palanca de cambio)



7. Línea cromada interior (velocímetro)



8. Línea cromada interior (cuentarrevoluciones)



**1** El volante de plástico de 2 radios lleva integrado el airbag del conductor. La bocina se acciona pulsando el botón con el marco cromado.

**2** El volante de cuero de 2 radios lleva integrado el airbag del conductor. El ancho anillo cromado destaca especialmente.

**3** Los modelos de MINI Countryman pueden equiparse opcionalmente con un volante deportivo de cuero de 3 radios. Este volante permite una sensación de maniobrabilidad especialmente ágil y se adapta perfectamente a las manos.

**4** Los volantes deportivos de 3 radios están disponibles con multifunción y permiten controlar cómodamente la velocidad y manejar la radio y el teléfono sin tener que levantar las manos del volante.

**5 - 8** El anillo del volante, el anillo decorativo en el panel de mando del climatizador automático / aire acondicionado, así como el abridor de la guantera y las manillas de las puertas se ofrecen siempre en versión cromada. Con la línea cromada interior

opcional, los anillos que rodean el elemento esférico central y el cuentarrevoluciones, los dos difusores exteriores del panel de instrumentos y el anillo de la palanca de cambio están realizados en cromado.



## 5. DISEÑO INTERIOR.

Equipamiento de serie

■ MINI One/D Countryman

■ MINI Cooper/D Countryman

■ MINI Cooper S/SD Countryman

Equipamiento opcional

□ MINI One/D Countryman

□ MINI Cooper/D Countryman

□ MINI Cooper S/SD Countryman

### A TU GUSTO. COMO TÚ QUIERAS AJUSTARLO.



1. Center Rail corto



2. Center Rail continuo



3. Center Rail de 2 piezas



4. 2 asientos traseros regulables de forma individual



5. Banqueta trasera de 3 asientos



6. Banqueta trasera de 3 asientos



7. Suelo de carga extraíble, 2 asientos traseros



8. Piso de carga llano, extraíble para 2 asientos



9. Suelo plano de carga, banqueta trasera de 3 asientos



**1-3** Lo más destacado del habitáculo. El **Center Rail** es un rail de aluminio que transcurre por todo el centro del habitáculo entre el asiento del conductor y el del acompañante. En combinación con el paquete de compartimentos, este rail permite instalar diferentes elementos, desplazarlos a distintas posiciones y mantenerlos fijados.<sup>1</sup> Su encaje decorativo antideslizante en el color de la línea interior permite que el Center Rail haga juego con el habitáculo. El Center Rail se encuentra disponible en 3 versiones, en función de los asientos traseros elegidos. En combinación con el sistema de navegación MINI opcional o la Radio Visual Boost MINI, el Center Rail está equipado adicionalmente con un joystick que permite la navegación.

**1** Los modelos con 3 asientos traseros (de serie) vienen equipados con un **Center Rail corto**, que incluye 2 elementos separadores.  
**2/3** Para los modelos con 2 asientos traseros (opcional) existe el **Center Rail largo y continuo**, que permite que todos los ocupantes del vehículo puedan usar el sistema de forma práctica y cómoda, y un equipamiento que incluye 3 elementos separadores. Además también es posible para los modelos con 2 asientos la opción del **Center Rail de 2 piezas**, que ofrece un espacio de almacenamiento separado para la parte delantera y la parte trasera, incluyendo también 3 elementos separadores.

<sup>1</sup> Piezas adicionales disponibles en accesorios originales MINI.

**4** El MINI Countryman ofrece opcionalmente **2 asientos traseros regulables de forma individual**. Éstos pueden ajustarse uno independientemente del otro tanto en distancia como en ángulo de inclinación del respaldo. Con la ayuda de un tirador puede abatirse el respaldo sólo con un simple movimiento.

**5/6** En la **banqueta trasera de 3 asientos** (de serie), éstos pueden desplazarse individualmente en relación de 60:40. Además, también es posible regular la inclinación de los respaldos individualmente en la relación de 40:20:40 y abatirlos completamente. Todas estas múltiples opciones permiten ajustar individualmente el espacio para las piernas y el volumen del maletero.

**7** Para los vehículos con 2 asientos traseros, puede optarse opcionalmente por un **suelo de carga extraíble** que cubra la hendidura del maletero.

**8** El maletero de los vehículos con 2 asientos traseros viene equipado de serie con un **piso de carga llano** que separa el equipaje de la zona en la que se encuentran los pasajeros de forma segura, sirve como separación visual y, en posición abatida, cierra la hendidura del maletero.

**9** El **suelo de carga plano** también se encuentra disponible opcionalmente para los vehículos de 5 plazas.



## 5. DISEÑO INTERIOR.

Equipamiento de serie

- MINI One/D Countryman
- MINI Cooper/D Countryman
- MINI Cooper S/SD Countryman

Equipamiento opcional

- MINI One/D Countryman
- MINI Cooper/D Countryman
- MINI Cooper S/SD Countryman

### ENTUSIASMO POR CUALQUIER DETALLE.



1. Soporte horizontal para iPhone/iPod



2. Center Rail continuo con paquete de compartimentos



3. Center Rail continuo con apoyabrazos central en la parte delantera y en la posterior



6. Paquete de iluminación, iluminación ambiental en los anillos de forma elíptica de las puertas



4. Techo interior de color antracita



5. Paquete para fumadores



7. Paquete de iluminación, iluminación ambiental del Center Rail

**1 2** El **paquete de compartimentos** para vehículos con Center Rail continuo (2 asientos traseros) incluye en la parte delantera 2 portavasos adicionales, un portagafas de primera calidad, así como un soporte horizontal para iPhone/iPod<sup>1</sup> y en la parte trasera un soporte vertical para iPhone/iPod<sup>1</sup>. Estos elementos pueden fijarse al Center Rail en distintas posiciones mediante un adaptador incluido en el paquete. El soporte horizontal para iPhone/iPod se encuentra situado bajo el reposabrazos delantero o bajo el freno de mano. El paquete también incluye dos ganchos portabolsas, elementos de fijación para los portavasos delanteros, una red en el reposapiés del pasajero delantero, así como una toma de 12 voltios en el maletero y la parte trasera del vehículo. En el lateral del techo interior del lado del conductor, se encuentra

un tercer parasol plegable o un asidero. Para vehículos con 3 asientos traseros y, por lo tanto, con un Center Rail corto, no se incluyen el soporte vertical para iPhone/iPod, la toma de 12 voltios en la parte trasera, los ganchos portabolsas ni los 2 portavasos adicionales.

**3** Los **reposabrazos centrales** de altura regulable situados en la parte delantera y en la parte trasera del vehículo se hallan disponibles en versión abatible y con un compartimento integrado. El reposabrazos delantero puede adquirirse de forma individual. El reposabrazos trasero, sin embargo, sólo se encuentra disponible en combinación con el delantero.

<sup>1</sup> Los soportes son compatibles con muchos tipos de Smartphone.

**4** Para los modelos de MINI Countryman se encuentra disponible un **techo interior de color antracita**.

**5** El **paquete para fumadores** se compone de un encendedor y un cenicero portátil.

**6 7** El **paquete de iluminación** incluye, además de las luces interiores de serie en el techo interior, espejos iluminados, luces en el vano reposapiés delantero y luz superior para el panel de instrumentos. Un detalle muy selecto: se puede ajustar el tono de iluminación ambiental para que represente todo el espectro de colores para las luces en los retrovisores de las puertas, el reposabrazos y el Center Rail.



## 6. MÚSICA, COMUNICACIÓN Y TECNOLOGÍA.

Equipamiento de serie

■ MINI One/D Countryman

■ MINI Cooper/D Countryman

■ MINI Cooper S/SD Countryman

Equipamiento opcional

□ MINI One/D Countryman

□ MINI Cooper/D Countryman

□ MINI Cooper S/SD Countryman

### CUATRO PASOS QUE TE LLEVAN A UN MUNDO COMPLETAMENTE NUEVO.



① NIVELES DE RADIO.

② SERVICIOS.

③ MÚSICA.

④ BLUETOOTH/USB.

### ① NIVELES DE RADIO.



1. Radio Boost CD MINI

□ □



2. Radio Visual Boost MINI

□ □

### ② SERVICIOS.



3. Sistema de navegación MINI

□ □

En sólo cuatro pasos, puedes adaptar todas las funciones de información, comunicación y entretenimiento a tus preferencias. Primero, deberás elegir un nivel de radio. La Radio Visual Boost MINI, con su gran pantalla, te abre una serie de universos interactivos completamente nuevos. Además, podrás adaptar las categorías de Servicio, Música y Conexión específicamente a tus preferencias: de MINI Connected al sistema de navegación MINI (el catálogo muestra una selección de la oferta completa). De esta forma, puede encontrarse la solución ideal para todos los gustos.

La **Radio CD MINI**, incluida de serie, ofrece un sintonizador RDS, una función de búsqueda de emisoras de radio, una indicación permanente de la hora, así como recepción de FM y AM. El reproductor de CD integrado con descodificador MP3 dispone de una función de búsqueda de títulos, así como de una función de avance y retroceso rápido. 5 altavoces y una entrada AUX para reproductores de MP3 también forman parte del equipamiento.

1 La **Radio Boost CD MINI** tiene el mismo volumen de equipamiento que la Radio CD MINI. Además: pantalla de dos líneas, diversidad de antenas para una mejor recepción, control para reproductores de audio externos, entre otros, preinstalación para móvil Bluetooth y sintonizador DAB.

2 La **Radio Visual Boost MINI** tiene el mismo volumen de equipamiento que la Radio Boost CD MINI. Incluye, además, una pantalla de alta resolución de 6,5 pulgadas con una lógica de manejo cómoda, intuitiva y en el estilo típico del MINI, dispositivo de manos libres Bluetooth con interfaz USB/audio, ordenador de a bordo y cable de audio/video para iPod o iPhone de Apple. La función de video integrada (en combinación con los dispositivos de Apple compatibles con función de video) permite ver videos a través de la pantalla con el vehículo parado. También es posible realizar una

ampliación del equipamiento opcional MINI Connected en cualquier momento con cargo extra.<sup>1</sup>

3 El **sistema de navegación MINI** que se ofrece como opción completa la Radio Visual Boost MINI con una excelente función de navegación con indicaciones de ruta por voz, flecha direccional o representación visual del mapa. El paquete también incluye modo diurno y nocturno, una función de búsqueda por puntos de interés, recepción de TMC mediante doble sintonizador, antena GPS, así como la posibilidad de obtener actualizaciones a través del puerto USB.<sup>1</sup>

<sup>1</sup> Encontrarás toda la información necesaria acerca de la compatibilidad de los aparatos terminales para funciones de audio, video y telefonía en MINI.es/connectivity



## 6. MÚSICA, COMUNICACIÓN Y TECNOLOGÍA.

Equipamiento de serie

- MINI One/D Countryman
- MINI Cooper/D Countryman
- MINI Cooper S/SD Countryman

Equipamiento opcional

- MINI One/D Countryman
- MINI Cooper/D Countryman
- MINI Cooper S/SD Countryman

### 2 SERVICIOS.



1. MINI Connected (lista de funciones)



2. MINI Connected (función Driving Excitement)



3. MINI Connected (radio por Internet)

### 3 MÚSICA.



4. Sistema de altavoces Hi-Fi harman/kardon



5. Sistema de altavoces Hi-Fi harman/kardon

### 4 BLUETOOTH/USB.



6. Dispositivo de manos libres Bluetooth con interfaz USB-audio



7. Preinstalación para móvil Bluetooth con interfaz USB-audio

**1-3** A todo gas por la autopista de la información: **MINI Connected** revoluciona el mundo de la información y el entretenimiento dentro del vehículo y apuesta por una innovadora conexión del conductor, el vehículo y el mundo online. A través de una interfaz de USB de reciente desarrollo, las útiles funciones de tu iPhone (no incluido) se integran perfectamente en el sistema de audio y Entertainment de tu MINI. Las informaciones y los contenidos se muestran, como es típico del MINI, en la pantalla central y su manejo se realiza de forma cómoda y segura a través del joystick MINI o desde el volante de cuero de 3 radios con multifunción. Las aplicaciones "MINI Connected ready", como la aplicación MINI Connected para iPhone, hacen que sea posible la reproducción de emisoras de radio web, la conexión a Facebook y Twitter y la recepción de las últimas noticias a través de feeds RSS. Otra gran apuesta es la

función Driving Excitement: ofrece, entre otras cosas, un indicador deportivo que analiza la deportividad y precisión de tu conducción. Pero lo mejor: también en tu MINI podrás ver y controlar las futuras funciones del iPod en la típica presentación intuitiva de Apple, gracias a la función revolucionaria MINI Connected PlugIn!<sup>2</sup>

<sup>1</sup> Se requiere equipamiento opcional adicional.

<sup>2</sup> La oferta y el rango de funciones dependen del país y el equipamiento. Se reserva el derecho de efectuar modificaciones y ajustes al rango de funciones de MINI Connected. Es necesario disponer de una conexión de datos de banda ancha; los costes derivados de la misma (por ejemplo, la filtración de datos) forman parte del contrato de cliente con el proveedor móvil. La aplicación MINI Connected App está disponible a través de la tienda de aplicaciones del distribuidor del dispositivo final (consultense los requisitos específicos por país). Posibilidad de actualización gratuita. Las ampliaciones pueden conllevar el pago de un precio. Se indicará comunicará expresamente la disponibilidad de aplicaciones MINI Connected compatibles. Para consultar la compatibilidad de los dispositivos finales y el rango de funciones de MINI Connected: MINI.ES/connectivity

**4-5** Sistema de altavoces Hi-Fi harman/kardon: un amplificador multicanal digital y un total de 10 potentes altavoces perfectamente integrados en el vehículo conforman la base de esta experiencia única de sonido, con una potencia máxima de 640 vatios y potentes bajos centrales y magníficos altos.

**6** Mediante el dispositivo de manos libres Bluetooth con interfaz USB-audio, disponible opcionalmente, pueden conectarse sin cables móviles aptos para Bluetooth. La interfaz USB-audio permite, por ejemplo, conectar un iPod, una memoria USB o un reproductor MP3. La selección de la biblioteca musical por álbumes, intérpretes, géneros, etc. se realiza a través de la pantalla de visualización de la radio o de la pantalla central.<sup>3</sup>

**7** La preinstalación para móvil Bluetooth con interfaz USB-audio incl., un reposabrazos central y un volante deportivo de cuero de 3 radios con multifunción y regulación de la velocidad. Con un adaptador Snap-in disponible por separado pueden fijarse al reposabrazos central y cargarse teléfonos móviles, además de conectarse a la antena del vehículo para una mejor cobertura. También pueden utilizarse de forma segura y práctica en combinación con la Radio Visual Boost MINI una serie de funciones del Smartphone: calendario, audio streaming por Bluetooth o visualización de las carátulas de los álbumes.<sup>4</sup>

<sup>3</sup> Encontrarás toda la información necesaria acerca de la compatibilidad de los aparatos terminales para funciones de audio, vídeo y telefonía en MINI.ES/connectivity

<sup>4</sup> Deberás tener en cuenta la disponibilidad de los adaptadores Snap-in específicos para el dispositivo final.



## 6. MÚSICA, COMUNICACIÓN Y TECNOLOGÍA.

Equipamiento de serie

- MINI One/D Countryman
- MINI Cooper/D Countryman
- MINI Cooper S/SD Countryman

Equipamiento opcional

- MINI One/D Countryman
- MINI Cooper/D Countryman
- MINI Cooper S/SD Countryman

TU MINI TE LO MUESTRA CASI TODO. FALTA TU PULSO.



1. Velocímetro con Radio CD MINI



2. Velocímetro con Radio Visual Boost MINI



3. Cuentarrevoluciones



4. Ordenador de a bordo



5. Sensor de lluvia



6. Aire acondicionado



7. Climatizador automático



8. Paquete visual



9. Calefacción del asiento



10. Barra de control central



11. Botón Start/Stop

**1 2** En el **velocímetro** de gran tamaño situado en el centro del panel de instrumentos se encuentran las luces de advertencia y control, así como el indicador del nivel de gasolina. En combinación con el sistema de navegación MINI o la Radio Visual Boost MINI, el instrumento central circular está equipado con un velocímetro perimetral.

**3** El **cuentarrevoluciones** está situado en el centro de la columna de dirección. En la pantalla superior se muestra la velocidad a la que se está circulando en cada momento. En la pantalla inferior, por ejemplo, se indican los kilómetros recorridos en un día y aparece el aviso de los cinturones de los asientos traseros. Además, también se indica el momento óptimo de cambio de marcha, que recomienda la marcha más económica en cada momento.

**4** El **ordenador de a bordo** te informa de la velocidad y el consumo medios, el alcance y el consumo momentáneo sólo pulsando un botón. El **concepto de mantenimiento Condition Based Service (CBS)** te avisará de cuándo debe realizarse el próximo cambio de aceite o la próxima inspección. Un indicador digital situado en la parte de abajo del cuentarrevoluciones te indicará cuánto te falta hasta el próximo mantenimiento.

**5** Una vez activado y en función de la intensidad de la lluvia, el **sensor de lluvia** pone en marcha el limpiaparabrisas y regula automáticamente la frecuencia de barrido. El sensor lumínico integrado activa el sistema automático de luces de cruce durante el atardecer y al anochecer.

**6** El **aire acondicionado**, que incluye un microfiltro, permite disfrutar de la temperatura del habitáculo deseada en cada estación del año. La cantidad y la distribución de aire puede regularse individualmente.

**7** El **climatizador automático** establece rápidamente el clima deseado en el habitáculo y mantiene la temperatura constante. El filtro de carbón activo integrado protege a los ocupantes de los olores exteriores desagradables.

**8** El **paquete visual** permite una clara visión de conjunto. Incluye el parabrisas con calefacción, que puede activarse sólo pulsando un botón, el sensor de lluvia y el control automático de las luces de cruce.

**9** La **calefacción del asiento** del conductor y del acompañante ofrece tres niveles de regulación individual de la temperatura.

**10** La **barra de control central** situada por debajo de la consola central agrupa importantes funciones: control de la presión de los neumáticos, faros antiniebla y luz antiniebla trasera, seguro para niños, botón Sport, función automática Start/Stop y control dinámico de la estabilidad (DSC).

**11** Después de insertar la llave del encendido, el motor puede arrancarse o detenerse sólo pulsando el **botón de Start/Stop**.



## 6. MÚSICA, COMUNICACIÓN Y TECNOLOGÍA.

Equipamiento de serie

- MINI One/D Countryman
- MINI Cooper/D Countryman
- MINI Cooper S/SD Countryman

Equipamiento opcional

- MINI One/D Countryman
- MINI Cooper/D Countryman
- MINI Cooper S/SD Countryman



1. Faros bi-xenón



2. Luz de curva autoadaptable



3. Reflectores de faros de color negro



4. Luz antiniebla trasera



5. Faros antiniebla



6. Sensor de aparcamiento (PDC)



7. Paquete de espejos retrovisores



8. Retrovisor interior con función de brújula



9. Techo corredizo/elevable de cristal



10. Confort de acceso

1 La opción de **faros bi-xenón**, opcionales, disponibles tanto para cruce como para carretera y que incluyen la regulación automática del alcance luminoso y los lavafaros, son especialmente brillantes.

2 Mejor visión en la ciudad y en el campo, visibilidad ampliada en autopista gracias a la **luz de curva autoadaptable** y a la regulación automática del rango de iluminación. Los sensores detectan el ángulo de giro del volante, la velocidad de giro y la velocidad de travesía, y los motores eléctricos posicionan el haz de luz en función de los datos recogidos. Es decir: tu MINI ilumina el trazado de la curva de forma dinámica y adapta el rango de iluminación a la velocidad (sólo en combinación con faros bi-xenón).

3 Los **reflectores de faros de color negro** están disponibles en combinación con los faros bi-xenón y los intermitentes blancos.

4 La **luz antiniebla trasera** está integrada en la luz trasera del lado del piloto, mientras que la luz de marcha atrás está integrada en la luz trasera del lado del acompañante.

5 Los **faros antiniebla** integrados en el faldón delantero proporcionan más seguridad en caso de mala visibilidad.

6 El **sensor de aparcamiento (PDC)** trasero ayuda a aparcarse y maniobrar en espacios pequeños. La distancia entre el vehículo y un obstáculo se indicará de forma acústica (y, en combinación con el navegador MINI o Radio Visual Boost MINI, también visualmente).

7 En el **paquete de espejos retrovisores** éstos son abatibles hacia ambos lados y calefactables eléctricamente. También son calefactables las boquillas de lavado del parabrisas delantero.

8 Los **retrovisores exteriores e interior con función antideslumbrante automática** regulan automáticamente el grado de oscurecimiento a partir de una incidencia de luz definida a fin de evitar el efecto deslumbrante de los vehículos que circulan detrás.

9 La **brújula digital** está directamente integrada en el **retrovisor interior con función de brújula**. Su gran pantalla muestra 8 puntos cardinales de forma muy cómoda.

10 La gran capacidad de apertura del **techo corredizo/elevable de cristal** garantiza la entrada de una gran cantidad de aire fresco. Ofrece, además, una función de apagado eléctrica para la zona delantera y trasera, así como la función de confort de apertura a través de mando a distancia. El cristal tintado o dos persianas extraíbles e integradas en el puente central protegen de los rayos de sol intensos y no deseados.

11 Gracias a la función de **confort de acceso** podrás abrir y cerrar el vehículo sin tener que utilizar el mando a distancia. Es suficiente, por ejemplo, con llevar una de las llaves de contacto en el bolsillo del pantalón, de la chaqueta o en el bolso. Además, podrás arrancar o detener el motor inmediatamente sin necesidad de llave a través del botón Start/Stop.



## 7. RENDIMIENTO.

### PAQUETE RED HOT.



1. Retrovisores exteriores



2. Rejillas laterales



3. Revestimiento de interior

**1 - 3** El paquete Red Hot incluye para todos los modelos MINI Countryman el exclusivo revestimiento de interior Black Checkered, compuesto del marco lateral de la consola central en Black Checkered y los anillos elípticos de las puertas y el revestimiento del panel de instrumentos en Piano Black. También de color Black Checkered son las carcasas de los retrovisores exteriores y las rejillas laterales con intermitentes blancos. El paquete también incluye el botón Sport y la luz bi-xenón. Para el MINI One/D Countryman y el MINI Cooper/D Countryman el paquete Hot Red incluye los listones de la parrilla, raíles de techo y diseño de llantas en color gris antracita mate. El paquete para estos dos modelos también incluye el spoiler trasero Cooper S en el color del techo, así como asientos deportivos de serie para

los modelos Cooper S. Están disponibles sin recargo el chasis deportivo, las franjas del capó en blanco o negro y, para el MINI One/D Countryman y el MINI Cooper/D Countryman, asientos deportivos en tela Diagonal Track.

**4** El chasis deportivo garantiza una conducción aún más precisa gracias al gráfico de amortiguación más deportiva y, como se ha rebajado 10 milímetros, ofrece una línea más deportiva.

**5** Si se desea, el MINI Cooper D Countryman o el MINI Cooper S/D Countryman pueden ir equipados con tracción permanente a las cuatro ruedas ALL4. De este modo, el vehículo resulta aún más ágil y apto para realizar pequeñas excursiones campo a través. Inconfundible: el emblema ALL4 en las puertas.

### DIVERSIÓN AL VOLANTE, Y MUCHO MÁS.



4. Chasis deportivo



5. ALL4<sup>1</sup>



6. Cambio automático Steptronic de 6 velocidades



7. Levas de cambio en el volante deportivo de cuero de 3 radios



8. Spoiler trasero



9. Spoiler trasero<sup>2</sup>



10. Botón Sport

**6 7** El cambio automático Steptronic de 6 velocidades permite un cambio de marchas muy cómodo y también muy deportivo, en el modo Steptronic. Además de la palanca selector, el cambio automático Steptronic de 6 velocidades del MINI Cooper S/D Countryman está equipado con dos levas de cambio en el volante deportivo de cuero de 3 radios (levas de cambio para el MINI One Countryman y el MINI Cooper/D Countryman, disponibles opcionalmente), que permiten un cambio de marchas muy rápido y seguro accionando manualmente el cambio automático, ya que las manos permanecen siempre en el volante.

**8** El spoiler trasero del color del techo sigue perfectamente la línea del techo.

**9** El spoiler trasero del MINI Cooper S/D Countryman en el color del techo combina a la perfección con el carácter deportivo del MINI.

**10** Al pulsar el botón Sport, la dirección y el pedal del acelerador responderán de forma aún más espontánea, proporcionando una sensación de conducción directa, que, en el caso del MINI Cooper S/D Countryman, se verá aún más acentuada por el sonido deportivo del MINI. En combinación con la caja de cambios automática, el botón Sport realiza un cambio de marchas aún más rápido.

<sup>1</sup> Disponible para el MINI Cooper D Countryman, MINI Cooper S Countryman y MINI Cooper SD Countryman.

<sup>2</sup> En combinación con el paquete Red Hot también disponible para el MINI One/D Countryman y MINI Cooper/D Countryman.



## 8. ACCESORIOS.



MINI Cooper Countryman con los accesorios originales MINI



Compartimento Rail con caja de pañuelos



Alfombrillas para todo tipo de clima



Portaequipajes trasero de aluminio

Poco importa si es la naturaleza, la selva o la montaña la que llama, el MINI Countryman tiene la respuesta. Y con los **Accesorios Originales MINI**<sup>1</sup> puedes hacer que esa respuesta se concrete en palabras más específicas. Los Accesorios Originales MINI te ofrecen la posibilidad de llevarlo todo encima: un ejemplo es el portaequipajes de aluminio con cerradura para transportar dos bicicletas, que permite abrir el portón trasero también con el portaequipajes cargado, y el soporte de plástico a prueba de golpes para tablas de surf con sujeción integrada para el mástil. Por supuesto, también es posible transportar perfectamente otros objetos más pequeños. El compartimento Rail es una

caja universal para el interior del habitáculo con una capacidad de 1,5 l. en el que pueden depositarse de manera segura la funda de las gafas, el monedero o el móvil, por ejemplo. También los más pequeños disponen de uno en el asiento MINI Junior I+II equipado con un respaldo con inclinación regulable, así como una mesa de retención. Las resistentes alfombrillas para todo tipo de clima proporcionan una mayor sensación MINI Countryman en el espacio reposapiés y se encuentran disponibles en negro en un juego de dos o cuatro piezas para la parte delantera y/o trasera. Con logotipo MINI o con la inscripción del MINI Cooper S.

## KIT DE POTENCIA JOHN COOPER WORKS.



MINI Cooper S Countryman con kit de potencia John Cooper Works



Double Spoke R129 en negro pulido

Volante deportivo en Alcantara

Silenciador deportivo en cromo



Un aspecto fuerte, un marcado diseño o un rendimiento mejorado en el **kit de potencia John Cooper Works**<sup>1</sup> son la pura expresión de la dinámica herencia del deporte del motor. Por eso debería ser fácil otorgar un toque visible de fuerza adicional a tu MINI Countryman, por ejemplo, equipándolo con el paquete de diseño en Chili Red (compuesto de franjas laterales, carcasas de los espejos retrovisores y las entradas de aire de los frenos en un brillante Chili Red). También es posible subrayar esta personalidad con las diferentes llantas

de aleación ligera, disponibles en negro mate o negro pulido. Otro acento a destacar es el deportivo silenciador en cromo para el tubo de escape. Los componentes John Cooper Works para el interior no se quedan atrás. Por ejemplo, el volante deportivo en Alcantara con molduras en carbono se siente tan bien como se ve. La combinación perfecta entre la sensación sobre la carretera y la de los circuitos de carreras: el kit de potencia John Cooper Works para el MINI Countryman.

<sup>1</sup> Para más información, consulta [MINI.es/accesorios](http://MINI.es/accesorios)

**IMPARABLE.** ¿Te interesa un MINI? Para que puedas disfrutar en todo momento y sin problemas de la diversión al volante, estamos cada día a tu servicio. Con pasión, fuerza y una gran dosis de know-how. ¿Impedimentos? Ninguno que sepamos. Todo es posible en tu MINI Service.



**MINI PIENSA EN TODO.** Pues durante la construcción no solo se tuvo en cuenta la calidad, sino también la facilidad del mantenimiento y las reparaciones. Lo de los periodos de mantenimiento fijos, en MINI son cosa del pasado: gracias al concepto de mantenimiento On-Board Condition Based Service (CBS) tu MINI detecta de forma totalmente individual y autónoma en qué momento necesita qué mantenimiento. De este modo ahorras tiempo y dinero.

**¿UNA AVERÍA?** Es poco probable, pero si pasa: el servicio de reparación móvil MINI está disponible telefónicamente las 24 horas. Los 365 días del año. Técnicos MINI con formación específica hacen todo para que tu MINI vuelva estar en plena forma para seguir conduciendo, ya sea por teléfono o personalmente. Y para que no tengas que renunciar a la movilidad, existe una amplia oferta de movilidad según país en caso de averías. Y con los seguros de viaje MINI, estás asegurado en caso de accidente o robo.

**MANTENIMIENTO DE LA A LA Z.** Te ofrecemos todo lo que pueda necesitar tu MINI. Contamos con auténticos especialistas que están inmediatamente a tu disposición para pequeños o grandes retos. Nuestros expertos supervisan, reparan y dominan soberanamente todos los trabajos relacionados con la mecánica y la electrónica, la carrocería y la pintura: incluso los pequeños defectos se solucionan con rapidez y precisión gracias al servicio de reparaciones de embellecimiento MINI. Este servicio vuelve a darle a tu MINI todo su brillo y esplendor. Y, por supuesto, utilizamos piezas MINI originales, porque son enormemente buenas, duraderas y encajan a la perfección. Para que tu MINI siga siendo un MINI.

**TENEMOS TODO BAJO CONTROL.**

### MINI FINANCIAL SERVICES.

#### ¿DEJA YA DE SOÑAR Y CONDUCE UNO! MINI FINANCIAL SERVICES TE AYUDA.

Reconozcámoslo: soñar con un MINI, emoción bastante. Pero no se puede comparar con el placer que produce conducir uno. Unas condiciones de financiación óptimas que reducen la distancia entre el sueño y la realidad. MINI Financial Services se ocupa de que puedas elegir el camino más corto para tener el MINI que mejor se adapta a tu estilo de vida, a tu presupuesto y al MINI que has elegido.

Tres caminos, un objetivo. MINI Leasing, MINI Financiación, MINI Select. El objetivo es que se haga realidad más rápido el sueño de tener un MINI y proporcionar todavía más placer a tus días con el MINI. Por eso, cada uno de nuestros modelos tiene ventajas muy especiales. Decide junto con tu concesionario MINI cuál de los productos se adapta mejor a tus necesidades.

### GARANTÍA. RECICLAJE.

#### GARANTÍA.

A través de la Organización de Concesionarios se concede, además de la responsabilidad legal por defectos, un plazo de garantía de 2 años para todo el vehículo, excluidas las piezas de desgaste, como las pastillas de freno. Contra la perforación por corrosión de la carrocería se concede una garantía ampliada a 12 años sin tratamiento. Sin embargo, como también pueden surgir daños en la carrocería debidos a golpes de piedras, arañazos, abolladuras, deformaciones por accidentes o factores medioambientales, también es necesario que en cada inspección del vehículo se lleve a cabo una revisión de la carrocería y los bajos, aplicando las medidas correctivas pertinentes. Para la pintura se concede un plazo de garantía de 3 años. Naturalmente, esta garantía excluye daños y desperfectos debidos a tratamientos inadecuados y a factores medioambientales impredecibles.

Si ya sabes qué productos deseas, pregúntate: ¿Se puede aumentar aún más la excitante experiencia MINI? La respuesta es no. Pero se pueden evitar situaciones no deseadas. Con un seguro hecho a la medida de tu MINI. Para la financiación, MINI Financial Services te ofrece paquetes de seguros optimizados a tus deseos y necesidades individuales.

¿Y ahora? Pide ya una entrevista personal en tu concesionario MINI más cercano. Los asesores de financiación y vendedores conocen al detalle todos los productos de MINI Financial Services y estarán encantados de poder contribuir a que tu sueño de tener un MINI se haga realidad.<sup>1</sup>

<sup>1</sup> Para más información sobre MINI Financial Services, sobre nuestras ofertas de leasing, financiación y de seguros, así como sobre los proveedores de estos servicios en tu país, dirígete a [MINI.es](http://MINI.es) o acude directamente a tu concesionario MINI. Nuestros servicios pueden diferir de país a país.

#### RECICLAJE.

Tu MINI también forma parte de un amplio concepto de reciclaje. Esto quiere decir que, desde la fase de diseño, ya se tienen en cuenta las exigencias que puede plantear el reciclaje. Un ejemplo de este enfoque es la selección de materiales: sólo se escogen materiales que respeten el medio ambiente y los recursos naturales. El proceso de fabricación de un MINI permite que, al final de su vida útil, se pueda reutilizar de una manera eficiente y ecológica. Desde el año 1994, y gracias al Centro BMW de Desmantelamiento y Reciclaje (RDZ) de Munich, único en el mundo, hemos ido acumulando experiencia en el reciclaje. Para deshacerte de tu amado MINI, dirígete a tu concesionario oficial MINI o a la delegación más cercana. Encontrarás más información al respecto en la página web [www.MINI.es/recycling](http://www.MINI.es/recycling).

MOTOR <sup>1,2</sup>	MINI ONE COUNTRYMAN	MINI ONE D COUNTRYMAN	MINI COOPER COUNTRYMAN	MINI COOPER D COUNTRYMAN (ALL4)	MINI COOPER S COUNTRYMAN (ALL4)	MINI COOPER SD COUNTRYMAN (ALL4)
Cilindros/arquitectura/válvulas	4/en línea/4	4/en línea/4	4/en línea/4	4/en línea/4	4/en línea/4	4/en línea/4
Cilindrada	cm <sup>3</sup> 1598	1598	1598	1598 [1995]	1598	1995
Carrera/Diámetro de cilindros	mm 85,8/77,0	85,8/78,0	85,8/77,0	85,8/78,0 [90,0/84,0]	85,8/77,0	90,0/84,0
Potencia nominal/régimen nominal	kW/CV/rpm 72/98/6000	66/90/4000	90/122/6000	82/112/4000	135/184/5500	105/143/4000
Par máximo/régimen nominal	Nm/rpm 153/3000	215/1750-2500	160/4250	270/1750-2250	240 (260) <sup>3</sup> /1600-5000	305/1750-2700
Compresión/tipo de combustible recomendado	:1 11,0/91-98 ROZ	16,5/Diésel	11,0/91-98 ROZ	16,5/Diésel	10,5/91-98 ROZ	16,5/Diésel
<b>PRESTACIONES<sup>4</sup></b>						
Velocidad máxima	km/h 173 [168]	170	190 [182]	185 [180] (180 [175])	215 [210] (210 [205])	198 [195] (195 [193])
Aceleración 0-100 km/h	s 11,9 [13,9]	12,9	10,5 [11,6]	10,9 [11,3] (11,6 [11,8])	7,6 [7,9] (7,9 [8,3])	9,3 [9,5] (9,4 [9,5])
Recuperación 80-120 km/h (5ª velocidad)	s 17,9	15,9	14,9	11,9 (12,9)	8,6 (9,4)	10,1 (10,7)
<b>CONSUMO<sup>1,2</sup></b>						
Urbano	l/100 km 7,4 [9,3]	4,7	7,4 [9,3]	4,7 [7,2] (5,3 [7,6])	7,5 [9,5] (8,2 [10,3])	5,2 [7,3] (5,3 [7,7])
Extraurbano	l/100 km 5,2 [6,0]	4,2	5,2 [6,0]	4,2 [4,7] (4,7 [5,0])	5,4 [5,7] (5,8 [6,2])	4,3 [4,8] (4,7 [5,1])
Combinado	l/100 km 6,0 [7,2]	4,4	6,0 [7,2]	4,4 [5,6] (4,9 [6,0])	6,1 [7,1] (6,7 [7,7])	4,6 [5,7] (4,9 [6,1])
Emisiones de CO <sub>2</sub> combinadas	g/km 139 [168]	115	140 [168]	115 [149] (129 [158])	143 [166] (157 [180])	122 [150] (130 [160])
Capacidad del depósito aprox.	l 47	47	47	47	47	47
Autonomía	km 785 [655]	1070	785 [655]	1070 [840] (960 [785])	770 [660] (700 [610])	1020 [825] (960 [770])
<b>PESO/VOLUMEN</b>						
Peso en vacío UE <sup>5</sup>	kg 1340 [1370]	1385	1340 [1370]	1385 [1410] (1455 [1480])	1385 [1410] (1455 [1480])	1395 [1420] (1470 [1495])
Peso total admisible	kg 1775 [1805]	1820	1775 [1805]	1820 [1845] (1890 [1915])	1820 [1845] (1890 [1915])	1830 [1855] (1905 [1919])
Carga útil	kg 470	470	470	470	470 (460)	470 (460)
Carga admisible sobre los ejes delantero/trasero	kg 935/855 [965/855]	995/850	930/855 [960/855]	985/850 [1005/850] (1010/890 [1030/890])	960/855 [980/855] (980/895 [1000/895])	995/855 [1015/855] (1015/900 [1035/900])
Peso de remolque permitido, frenado, con una inclinación del 12%	kg -	-	1000	800 [1200] (800 [1200])	750 [1000] (750 [1000])	800 [1200] (800 [1200])
Capacidad del maletero	l 350/450-1170	350/450-1170	350/450-1170	350/450-1170	350/450-1170	350/450-1170
<b>RUEDAS</b>						
Dimensiones de los neumáticos delanteros/traseros	205/60 R 16 92H	205/60 R 16 92H	205/60 R 16 92H	205/60 R 16 92H	205/55 R 17 91V	205/55 R 17 91V
Dimensiones de las llantas delanteras/traseras	6,5 J x 16 St	6,5 J x 16 St	6,5 J x 16 LM	6,5 J x 16 LM	7,0 J x 17 LM	7,0 J x 17 LM

<sup>1</sup> Todos los datos se refieren a vehículos con cambio manual de 6 velocidades de serie. Los datos entre corchetes son válidos para vehículos con caja de cambios automática Steptronic de 6 velocidades.

<sup>2</sup> Todos los modelos MINI cumplen la norma EUS. El cálculo del consumo de serie se basa en el ciclo de conducción CEPE (80/1268 CEE). Este se compone de aproximadamente un tercio de conducción en ciudad y dos tercios de recorrido por carretera (respecto al kilometraje total). Además del consumo, también se mide la emisión de CO<sub>2</sub>. El consumo se ha calculado en base al equipamiento de serie. Los equipamientos adicionales (p. ej. neumáticos más anchos) pueden incrementar este valor.

<sup>3</sup> Con función Overboost

<sup>4</sup> Este valor incluye el 90% del depósito lleno, 68 kg de peso del conductor y 7 kg de equipaje. El peso en vacío es válido para vehículos con equipamiento de serie.

## MINI ONE COUNTRYMAN. MINI ONE D COUNTRYMAN. MINI COOPER COUNTRYMAN. MINI COOPER D COUNTRYMAN.

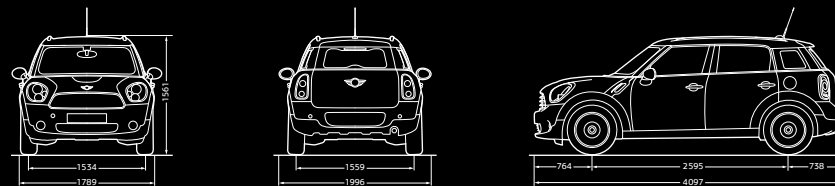

## MINI COOPER S COUNTRYMAN. MINI COOPER SD COUNTRYMAN.

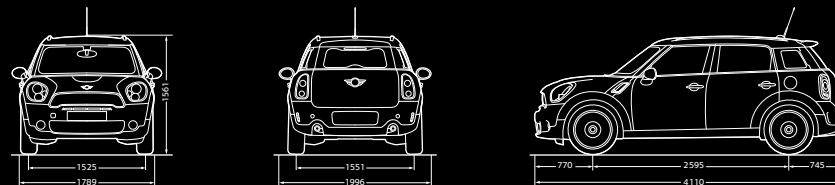

Todos los datos en mm.



En este catálogo se reproducen modelos, volúmenes de equipamiento y posibilidades de configuración (equipamiento de serie y equipamiento opcional) de los vehículos suministrados por la empresa BMW AG para el mercado alemán. En otros Estados miembros de la Unión Europea pueden darse divergencias respecto a los volúmenes de equipamiento y las posibilidades de configuración descritos en este catálogo en cuanto al equipamiento de serie y al equipamiento opcional de los distintos modelos. Infórmate personalmente en tu Concesionario Oficial MINI acerca de las distintas versiones que se ofrecen en cada país. Sujeto a modificaciones de diseños y equipamientos.

© BMW AG, Munich/Alemania. La reproducción, total o parcial, requiere la autorización por escrito de BMW AG, Munich.

Más información sobre el MINI en [MINI.com](http://MINI.com) o MINI Infoservice:  
Línea gratis: 902 357 902

**MINI.com**



<http://www.facebook.es/MINI.espana>

<http://www.twitter.com/MINIEspana>