

DETALLES.

MARZO DE 2012



BE MINI.

**MINI.
MINI CABRIO.
MINI CLUBMAN.**

Por favor consultar con su concesionario oficial de MINI para mayor información sobre las tecnologías y equipamientos de los modelos que se encuentran disponibles en su país.

MINI. MINI CABRIO. MINI CLUBMAN.

DETALLES DEL MINI.

	1. MODELOS Y EXCLUSIVOS MODELOS DE DISEÑO	06
	2. CONCEPTO Y SEGURIDAD	10
	3. PROGRAMA DE DISEÑO MINI YOURS	16
	4. COLORES Y TAPICERÍA	20
	5. DISEÑO EXTERIOR Y RUEDAS	30
	6. DISEÑO INTERIOR	38
	7. MÚSICA, COMUNICACIÓN Y TECNOLOGÍA	42
	8. RENDIMIENTO	54
	9. ACCESORIOS	58

CARACTERÍSTICAS DEL MINI.

MINI Service	60
MINI Financial Services. Garantía. Reciclaje.	61
Datos técnicos	62
Dibujos acotados	64

[MINI.ES/CONFIGURATOR](https://www.mini.es/configurator)

Haz clic en este enlace para ir a tu MINI Configurator en Internet.

[MINI.com](https://www.mini.com)

En los Datos Técnicos de las páginas 62/63, encontrarás más información sobre el consumo de combustible y las emisiones de CO₂ de cada uno de los modelos según la Ordenanza alemana sobre el etiquetado de consumo de combustible para automóviles.

TU MINI EN SÓLO 9 PASOS.

MINI, MINI Cabrio, MINI Clubman. Elijas el modelo que elijas, con la ayuda de este catálogo de equipamiento, podrás diseñarte tu propio MINI de forma completamente personalizada. Los símbolos que aparecen en el margen superior de la página te ayudarán a orientarte. Sólo 9 pasos te separan de tu MINI personalizado. Paso 1: elige el modelo, o el modelo de diseño exclusivo, y el motor que prefieras. A continuación, en el paso 2, podrás hacerte una idea de las medidas de seguridad y de concepto de tu MINI. En el paso 3, podrás informarte ampliamente sobre el programa de diseño MINI Yours con una serie de características exclusivas. En los pasos 4, 5 y 6 podrás decidir el aspecto de tu MINI con todo detalle: ¿Qué colores de carrocería se adaptan a tus gustos? ¿Qué tipo de asientos, tapicería y llantas prefieres? En el paso 7, podrás crear tu propio programa de información y entretenimiento a partir de la amplia oferta de música, información y comunicación disponible (p. ej. Radio Visual Boost MINI y MINI Connected). Con los pasos 8 y 9 relativos al rendimiento y a los accesorios, podrás terminar la configuración de tu MINI.





**HAY MUCHAS
POSIBILIDADES
DE TOMAR
LA DECISIÓN
CORRECTA.**



1. MODELOS Y EXCLUSIVOS MODELOS DE DISEÑO.



MINI.

El MINI, tanto el MINI One/D y MINI Cooper/D como el MINI Cooper S/SD, incluye las últimas tendencias. Son típicos del MINI One/D las aletas de color negro de la rejilla del radiador, el techo en el color de la carrocería y los retrovisores exteriores de color negro mate. Para el MINI Cooper/D, el techo y las carcasas de los espejos retrovisores exteriores están disponibles opcionalmente en blanco, en negro o en el color de la carrocería (de serie). Además, los modelos Cooper también destacan por su luz antiniebla trasera central y por los listones de la rejilla del radiador, el tubo de escape y la manilla del portón trasero cromados. El MINI Cooper S/SD acentúa su potencia con el tapón del depósito y rejillas laterales cromadas, intermitentes laterales blancos, rejilla del radiador de forma hexagonal, así como marcadas entradas de aire en el capó y en la rejilla inferior del radiador. El spoiler y el alerón trasero en diseño Cooper S, la doble salida de escape cromada y dos luces antiniebla separadas entre sí son elementos decorativos en la parte trasera del vehículo. Las características luces traseras LED son comunes para todos los modelos de MINI.



MINI CABRIO.

El MINI Cabrio, tanto en sus modelos MINI One/D y MINI Cooper/D como MINI Cooper S/SD, marca pautas. El MINI One Cabrio destaca por su capota de color negro y sus espejos retrovisores de color negro mate, su protección antivuelco en Piano Black, así como su luz antiniebla trasera central. El MINI Cooper/D Cabrio convence por los listones de la rejilla del radiador, el tubo de escape y la manilla del portón trasero cromados, así como por el color adicional de la capota en Denim Blue con efecto plateado. El MINI Cooper S/SD Cabrio se presenta con una imagen especialmente deportiva: con mucho cromo en la rejilla del radiador, las rejillas laterales, la doble salida de escape y la protección antivuelco, con una rejilla del radiador en forma hexagonal, intermitentes laterales blancos, un marcado faldón trasero y luces antiniebla laterales, así como marcadas entradas de aire en el capó y en la rejilla inferior del radiador. Las luces traseras LED aportan el toque brillante en todos los MINI Cabrio.



MINI CLUBMAN.

Tanto si se trata del MINI One/D Clubman, el MINI Cooper/D Clubman o el MINI Cooper S/SD Clubman, todos cuentan con luces traseras LED y una amplia puerta lateral adicional o clubdoor. En el MINI One/D Clubman, las aletas de la rejilla del radiador son de color negro, el techo y el spoiler trasero son del color de la carrocería y los espejos retrovisores se han mantenido de color negro mate. El montante C es de color negro o plateado y, en el caso de colores seleccionados, en el color de la carrocería. Para el MINI Cooper/D Clubman, el techo y las carcasas de los espejos retrovisores también están disponibles en color negro o plateado, a juego con el montante C. El tubo de escape y los listones de la rejilla del radiador cromados aportan el toque decorativo a los MINI Cooper/D Clubman. El MINI Cooper S/SD Clubman muestra su potencia desde cualquier perspectiva: en la parte delantera con la rejilla del radiador en forma hexagonal y las marcadas entradas de aire en el capó y en la rejilla inferior del radiador, en los laterales con las rejillas cromadas y los intermitentes laterales blancos y, en la parte trasera, con las salidas de escape cromadas situadas en los extremos.





1. MODELOS Y EXCLUSIVOS MODELOS DE DISEÑO.

MINI BAKER STREET.

MINI BAYSWATER.

MINI CABRIO HIGHGATE.



08
09



Franjas del capó en el MINI Baker Street

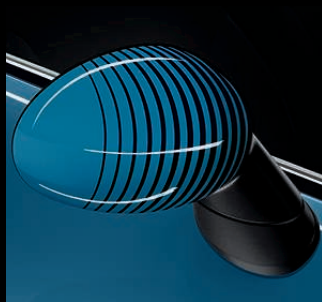

Carcasas de los retrovisores exteriores en el MINI Bayswater



Asiento en el MINI Cabrio Highgate

POCOS DESPIERTAN TANTO DESEO. LOS EXCLUSIVOS MODELOS DE DISEÑO.

Excitante e individual como la metrópoli de Londres: los exclusivos modelos de diseño MINI Baker Street, MINI Bayswater y MINI Cabrio Highgate. Cada uno de ellos es absolutamente único gracias a sus exclusivos colores y equipamientos. Puedes elegir entre el impresionante y noble Baker Street, el deportivo Bayswater y el lujoso Highgate.



Reposabrazos revestido en cuero con costuras dobles de color aluminio en el MINI Cabrio Highgate



2. CONCEPTO Y SEGURIDAD.

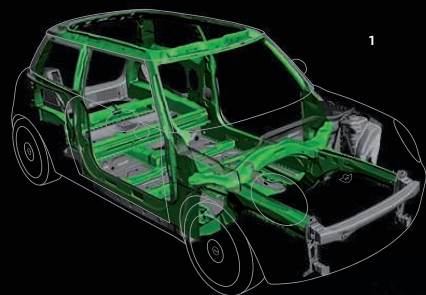

1

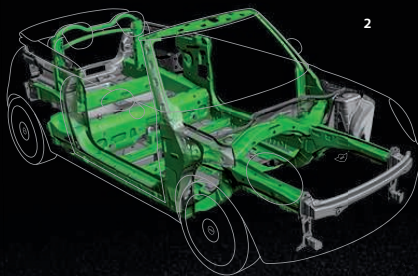

2

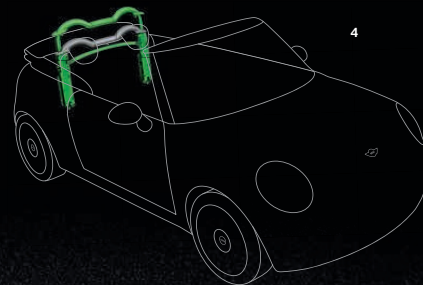

4

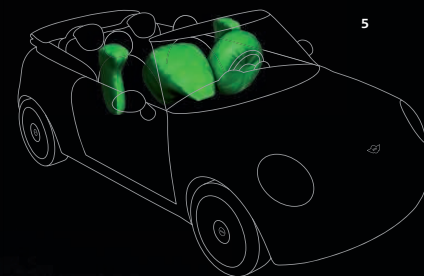

5

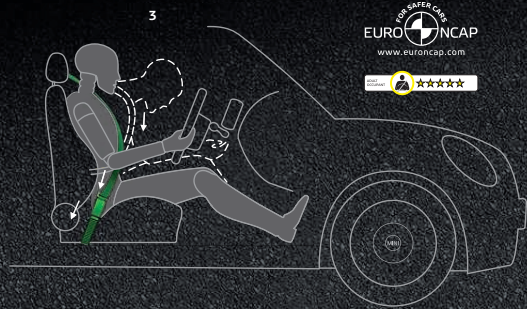

3

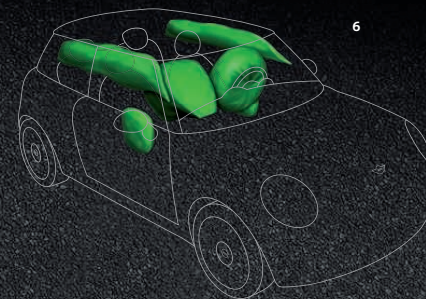

6

1.+ 2. CARROCERÍA. Gracias a sus sofisticados refuerzos, la carrocería del MINI te garantiza una alta resistencia a la torsión y, por consiguiente, un habitáculo extremadamente estable. El MINI no sólo ofrece un confort de conducción y acústico perfectos, sino también una protección óptima.

CHASIS. El eje delantero con brazo telescópico monoarticulado y el eje trasero multibrazo crean, junto con la vía ancha y el centro de gravedad bajo, la verdadera sensación MINI: estable en su trayectoria, ágil, con un comportamiento en curvas óptimo a cualquier velocidad, y todo ello unido a una tracción ideal y a una seguridad máxima.

3. SISTEMA DE RETENCIÓN. En caso de colisión, el conductor y los pasajeros están protegidos por la combinación de cinturones de seguridad de tres puntos de anclaje, pretensores y limitadores de fuerza de tensado.

ISOFIX. Para garantizar la seguridad de los más pequeños, y como equipamiento de serie, pueden fijarse en la parte trasera hasta dos asientos para niños ISOFIX.

PRUEBA DE COLISIÓN EURO NCAP. El MINI (las variantes MINI Clubman y MINI Cabrio no se tuvieron en cuenta) obtiene la puntuación de 5 estrellas¹. Se estimó un riesgo de lesiones muy bajo para los ocupantes en las colisiones frontales y laterales e impactos contra un poste. La seguridad infantil también obtuvo una buena nota y demostró estar por encima de la media.

¹ Las versiones MINI Clubman y MINI Cabrio no han sido tomadas en consideración.

4. PROTECCIÓN ACTIVA ANTIVUELCO. La protección activa antivuelco de aluminio de alta resistencia proporciona seguridad a todos los pasajeros. Esta protección, que queda oculta tras los reposacabezas, sigue la bonita línea de diseño del nuevo MINI Cabrio y, en caso de emergencia, salta en aprox. 150 milisegundos.

5. + 6. AIRBAGS. El MINI está equipado de serie con seis airbags (el MINI Cabrio, con cuatro): los airbags para el conductor y el acompañante ofrecen protección contra lesiones de la cabeza y del tórax en caso de una colisión frontal. Los airbags laterales y de cabeza reducen el riesgo de sufrir lesiones en la región pélvica, torácica y de cabeza, sobre todo en caso de una colisión lateral. En el MINI Cabrio, los encargados de desempeñar esta función son los airbags de cabeza y tórax integrados en los asientos delanteros.

LUZ DE FRENADO DINÁMICA. Ayuda a que los conductores que circulan detrás puedan detectar mejor una situación de peligro. Cuando se frena de forma normal, las luces de freno se encienden en toda su superficie. Sólo en caso de un frenazo, empiezan a parpadear. Así, los vehículos que circulan detrás pueden distinguir inmediatamente si se trata de un ligero frenado o de un frenazo en seco. El sistema de luces de advertencia que se activa automáticamente a continuación también permite solventar la situación crítica.

FUNCIÓN OVERBOOST: La potencia también puede contribuir a la seguridad activa. Los modelos MINI Cooper 5 pueden aumentar en poco tiempo la fuerza de arranque. Gracias al incremento de la presión de carga y de la cantidad inyectada, el par motor máximo sube como la espuma en la escala Newton-metro proporcionando una fuerza mayor. Y más fuerza significa adelantamientos más cortos y con ello una mayor seguridad.



2. CONCEPTO Y SEGURIDAD.

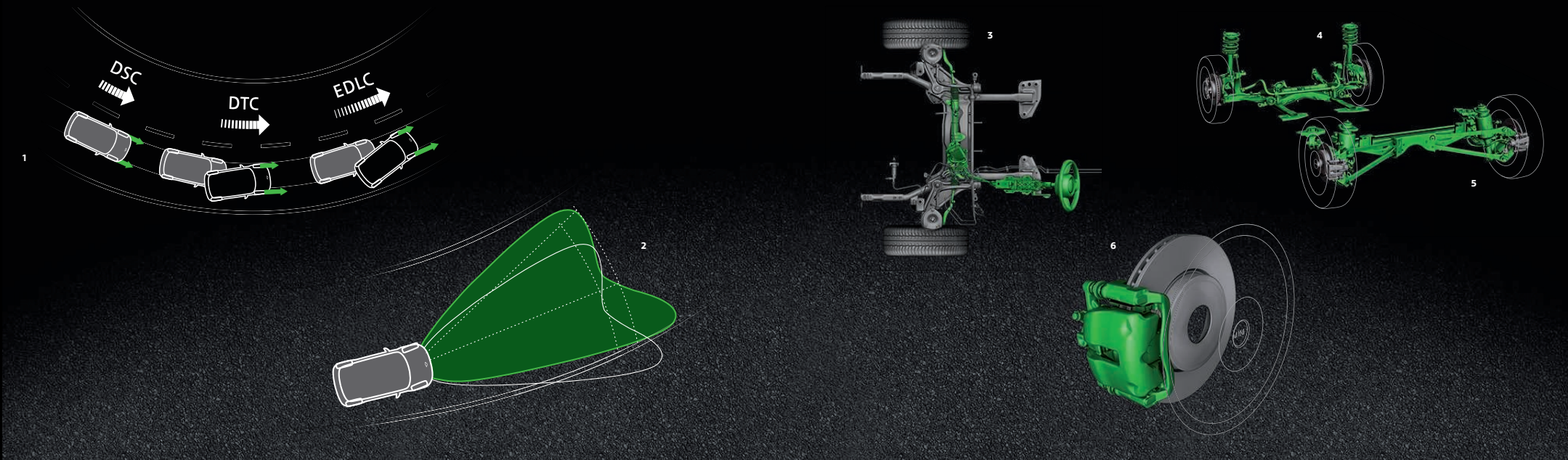

1. DSC Y DTC. El CONTROL DINÁMICO DE LA ESTABILIDAD (DSC) de serie evita situaciones de conducción inestables interviniendo directamente en la gestión del motor y, si fuera preciso, frenando individualmente las ruedas delanteras y traseras. El DSC incluye también el sistema de arranque en pendiente. El CONTROL DINÁMICO DE TRACCIÓN (DTC) opcional con bloqueo electrónico del diferencial (EDLC) permite al conductor aprovechar de forma más activa el comportamiento de autodirección del MINI a través de una intervención posterior en el motor y en los frenos. El bloqueo electrónico del diferencial detecta el deslizamiento de las ruedas interiores en las curvas y frena para garantizar la propulsión ideal en curvas y giros, así como en las distintas condiciones de la calzada.

Al mismo tiempo, permite un mayor par de giro en la rueda que se encuentra en el exterior de la curva. Además, la acción de frenado adicional del eje trasero proporciona una corrección de la trayectoria.

2. LUZ DE CURVA AUTOADAPTABLE. Visión óptima en la ciudad y en el campo, visibilidad ampliada en autopista gracias a la luz de curva autoadaptable y a la regulación automática del rango de iluminación. Los sensores detectan el ángulo de giro del volante, la velocidad de giro y la velocidad de travesía, y los motores eléctricos posicionan el haz de luz en función de los datos recogidos. Es decir: tu MINI ilumina el trazado de la curva de forma dinámica y adapta el rango de iluminación a la velocidad (sólo en combinación con faros bixenón, salvo en combinación con reflectores negros).

3. DIRECCIÓN DE CREMALLERA. Garantiza un control excelente gracias al sistema de dirección asistida eléctrica. De esta forma, el conductor puede disfrutar de una sensación de dirección precisa. A velocidades más bajas la dirección es más suave y a velocidades más elevadas es más dura, lo que garantiza una respuesta de dirección ideal en todas las situaciones. Confortabilidad: sólo es necesario realizar 2,4 vueltas de volante para girar las ruedas completamente.

4. EJE DELANTERO CON BRAZO TELESCÓPICO MONOARTICULADO. Dos semiejes propulsores con la misma longitud en la suspensión delantera reducen la influencia de la tracción sobre la dirección. De este modo, se optimiza el comportamiento en marcha al trazar curvas, al acelerar y al frenar.

5. EJE TRASERO MULTIBRAZO. Único en su clase, proporciona un contacto óptimo entre las ruedas y la calzada a la vez que garantiza una tracción ideal en todo momento. Gracias a la ligera construcción en aluminio, el brazo longitudinal pierde peso y gana maniobrabilidad.

6. SISTEMA DE FRENO. Los cuatro discos de freno garantizan, junto con el sistema antibloqueo (ABS) de serie y el sistema de control de frenado en curvas (CBC), un comportamiento de frenado óptimo en cada situación. El sistema de distribución electrónica de la fuerza de frenado (EBV) controla la relación de la fuerza de frenado entre el eje delantero y el eje trasero. El asistente de frenado contribuye en el proceso y permite una presión máxima de frenado a la vez que reduce la distancia de frenado.



2. CONCEPTO Y SEGURIDAD.

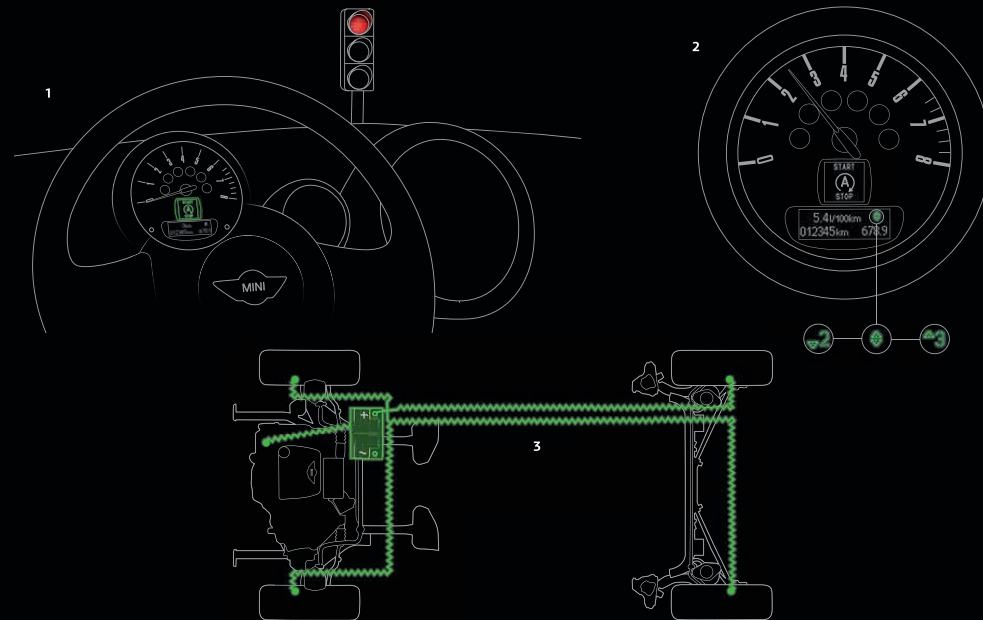
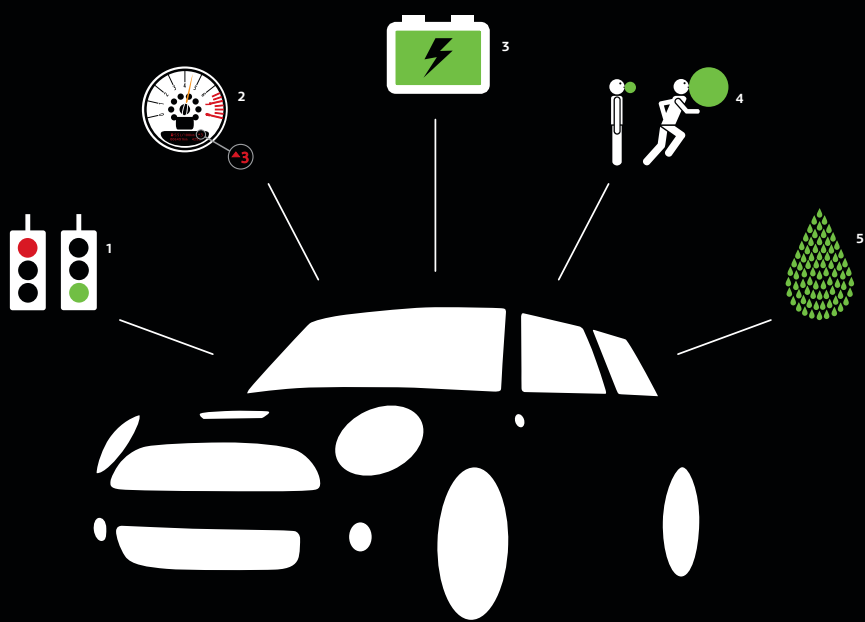

MINIMALISM. MENOS ES MÁS. Extraordinario placer de conducción y consumo económico. Los modelos diésel tienen un consumo medio de entre 4,5 y 3,8 litros y emiten entre 118 g y 99 g de CO₂/km. El MINI One MINIMALIST (75 CV/98 CV) consume 5,1 litros de media cada 100 km (119 g CO₂/km), los modelos MINI Cooper, entre 5,7 y 5,4 litros (de 133 g a 127 g CO₂/km), y los modelos MINI Cooper S, entre 6,0 y 5,8 litros (de 139 g a 136 g CO₂/km). A ello contribuyen una serie de tecnologías innovadoras.

1. FUNCIÓN AUTOMÁTICA START/STOP¹. La función automática Start/Stop (sólo para caja de cambios manual) detiene el motor de forma automática cuando está en punto muerto durante una parada, por ejemplo, en un semáforo o un atasco, y lo vuelve a encender automáticamente al pisar el embrague.

2. INDICADOR DEL MOMENTO ÓPTIMO DE CAMBIO DE MARCHA¹. Este indicador (sólo para caja de cambios manual) te muestra en el cuentarrevoluciones la marcha recomendable para minimizar el consumo de combustible. De este modo, se reducen las emisiones contaminantes al medio ambiente y, al mismo tiempo, el consumo.

En los Datos Técnicos encontrarás todos los valores de consumo detallados. Los valores de los vehículos con cambio automático difieren de los datos aquí expuestos.

3. RECUPERACIÓN DE LA ENERGÍA DE FRENADO¹. El sistema de recuperación de la energía de frenado transforma parte de la energía de frenado en energía eléctrica por medio de una regulación inteligente del alternador, que carga la batería sólo cuando el conductor deja de acelerar. Al acelerar, sin embargo, la carga es parcial.

4. REGULACIÓN TOTALMENTE VARIABLE DE LA VÁLVULA. La regulación totalmente variable de la carrera de la válvula de admisión garantiza una alta potencia a la vez que un consumo eficiente. Para todos los motores de gasolina.

5. TECNOLOGÍA COMMON RAIL. Gracias a la alta presión de inyección de 1.600 bares, que se mantiene siempre constante, y a una preinyección múltiple, se produce una óptima atomización del combustible, lo que resulta en un motor más silencioso, una mayor potencia y un menor consumo.

MINIMALISM ANALYSER². Como parte del sistema de información y entretenimiento opcional MINI Connected (ver también el capítulo 7 "Música, comunicación y tecnología"), se registra y analiza tu forma de conducir. A partir de diferentes datos, tu MINI sabe con qué eficiencia conduces en cada momento. Gracias al MINIMALISM Analyser recibirás informaciones detalladas y consejos sobre cómo ahorrar más combustible. Después del desplazamiento, podrás analizar los datos, procesarlos de forma comprensible e informativa con la aplicación MINI Connected, compararlos y cambiar tu estilo de conducción a largo plazo para hacerlo más eficiente.

¹ De serie en el MINI One D y en el MINI One MINIMALIST (55kW/72kW), así como en todos los modelos MINI Cooper, MINI Cooper D, MINI Cooper S y MINI Cooper SD.

² Encontrarás más información sobre MINI Connected en las páginas 42-45.



3. PROGRAMA DE DISEÑO MINI YOURS.

MINI YOURS



EL EFECTO DE LA SODA: UN DISEÑO CHISPEANTE PARA TU MINI.

EXCLUSIVOS COLORES MINI YOURS.



WB43
MINI Yours
Highclass Grey metalizado



WB30
MINI Yours
Reef Blue metalizado



Llantas de aleación ligera MINI Yours Twin Blade Spoke

PAQUETE EXTERIOR MINI YOURS SODA.

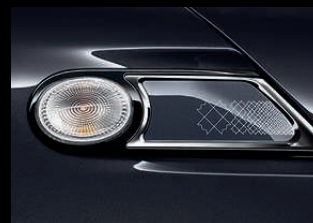

Rejillas laterales MINI Yours Soda



Carcasas de los retrovisores exteriores MINI Yours Soda



Franjas del capó del MINI Yours en blanco Soda

STYLE YOUR CAR. CON EL PROGRAMA DE DISEÑO MINI YOURS.

Para todos aquellos a quienes les gusten las cosas especiales y den una gran importancia al diseño. Con el programa de diseño MINI Yours, podrás diseñar tu MINI para que tenga un toque aún más único. No sólo podrás tener un MINI con un aspecto totalmente personalizado gracias a los colores especiales Highclass Grey metalizado o Reef Blue metalizado y también a las nuevas llantas de aleación ligera, las nuevas carcasas de los espejos retrovisores exteriores, las nuevas franjas del capó y todas las demás opciones adicionales, así como un paquete exterior completo, con todo ello podrás disfrutar aún más de la conducción y del carácter único de tu MINI. Por ejemplo, las rejillas laterales MINI Yours Soda en combinación con las franjas del capó MINI Yours Soda en negro garantizan una puesta en escena exclusiva.

PAQUETE GRÁFICO MINI YOURS GLORIOUS.



PAQUETE GRÁFICO MINI YOURS FUNKY.





3. PROGRAMA DE DISEÑO MINI YOURS.



TOTALMENTE PERSONAL: EL DISEÑO INTERIOR.

Está claro. La belleza también está en el interior. Que no te ciegue la forma exclusiva en la que vas a conducir solo por fuera, también podrás disfrutar y sobre todo sentir la individualidad de tu MINI aún más desde dentro. Con las nuevas posibilidades que ofrece el programa de diseño MINI Yours, estarás rodeado de diseños de última moda y materiales de gran calidad.



18
19

Revestimiento interior en Highclass Grey MINI Yours Soda con panel de instrumentos MINI Yours con revestimiento de cuero de color negro/Satellite Grey

PANEL DE INSTRUMENTOS MINI YOURS SODA.



con revestimiento de cuero de color negro / Satellite Grey



con revestimiento de cuero de color negro / Polar Beige



Volante deportivo de cuero MINI Yours Soda



Revestimiento interior en Highclass Grey MINI Yours (listón decorativo)



Revestimiento interior en Highclass Grey MINI Yours Soda (anillos de forma elíptica de las puertas)



Cuero Lounge en Satellite Grey MINI Yours Soda



Cuero Lounge en Satellite Grey MINI Yours Soda. Las correspondientes alfombrillas tienen un ribete a juego.



4. COLORES Y TAPICERÍA.

Equipamiento de serie ■ MINI One/D
■ MINI Cooper/D
■ MINI Cooper S/D

Equipamiento opcional □ MINI One/D
□ MINI Cooper/D
□ MINI Cooper S/D

MINI
MINI Cabrio
MINI Clubman

UNA PUESTA EN ESCENA INOLVIDABLE EN MULTITUD DE COLORES.

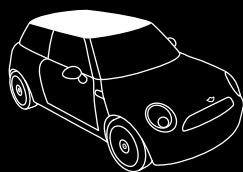
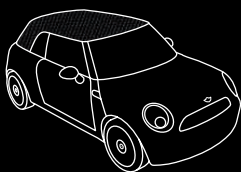
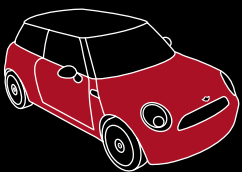

COLORES DE LA CARROCERÍA.

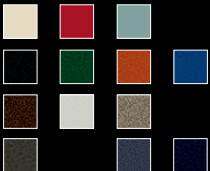

COLORES DE LA CAPOTA DEL MINI CABRIO.

- Color de la capota Carbon Black
- Color de la capota Denim Blue con efecto plateado

COLORES DEL TECHO DEL MINI CLUBMAN.

- Techo de contraste en Aspen White (para los modelos MINI)
- Techo de contraste en Jet Black
- Techo de contraste en Pure Silver (para los modelos MINI Clubman)
- Techo en el color del vehículo (en este caso, por ejemplo, Lightning Blue)

Tienes a tu disposición una gama de exclusivos colores para tu MINI que van desde los colores sólidos hasta los tonos metalizados. Para crear interesantes contrastes con el color de tu vehículo, tienes un gran número de posibilidades de personalización y combinación para el techo, las carcasas de los retrovisores exteriores, los montantes C (MINI Clubman) y las llantas. También tienes a tu disposición una amplia paleta de colores; dependiendo del color de la carrocería, podrás elegir entre un techo en el mismo color o en un atractivo color de contraste. Los modelos MINI One, sin embargo, solo están disponibles con el techo del mismo color del vehículo o con la capota de color negro (MINI One Cabrio).

COLORES SÓLIDOS.

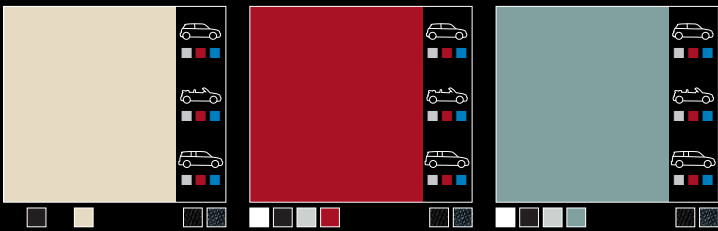

U850
Pepper White sólido¹

U851
Chili Red sólido¹

YB28
Ice Blue sólido

[MINI.ES/CONFIGURATOR](https://www.mini.es/configurator)

¹ Paquete John Cooper Works disponible en combinación con este color de carrocería.

COLORES METALIZADOS.

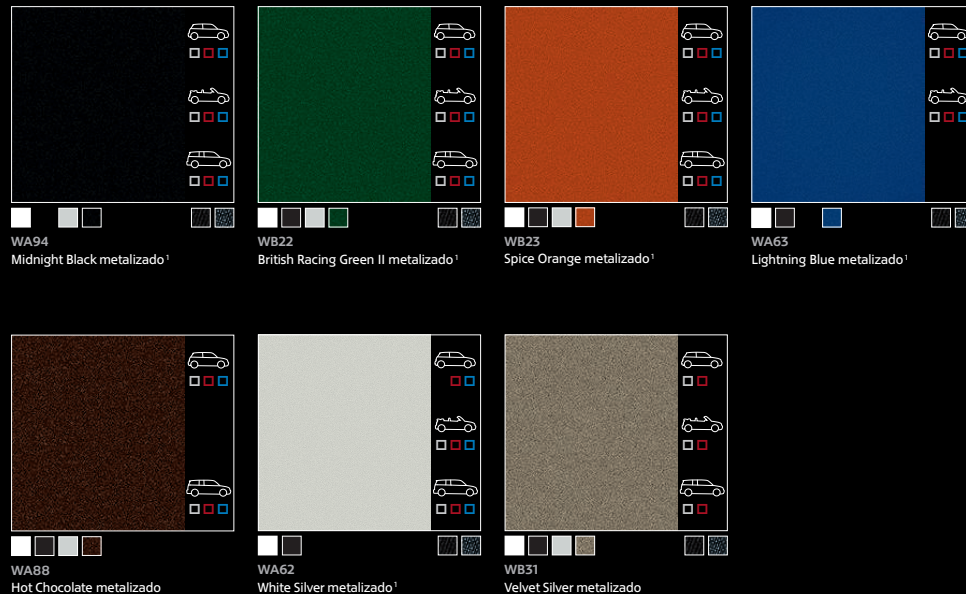

WA94
Midnight Black metalizado¹

WB22
British Racing Green II metalizado¹

WB23
Spice Orange metalizado¹

WA63
Lightning Blue metalizado¹

WA88
Hot Chocolate metalizado

WA62
White Silver metalizado¹

WB31
Velvet Silver metalizado

EXCLUSIVO PARA LOS MODELOS MINI COOPER S/D.



WB24
Eclipse Grey metalizado¹

EXCLUSIVOS COLORES MINI YOURS.

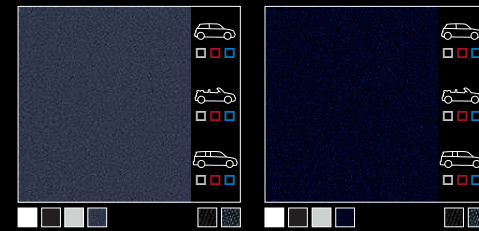

WB43
MINI Yours Highclass Grey metalizado¹

WB30
MINI Yours Reef Blue metalizado¹



4. COLORES Y TAPICERÍA.

COLORES DE TECHO DEL MINI.

El techo del MINI One/D está pintado en el color de la carrocería, mientras que las carcasas de los espejos retrovisores de serie siempre se mantienen de color negro mate. Los modelos de MINI Cooper/D y MINI Cooper S/D se encuentran disponibles de serie con el techo y las carcasas de los espejos retrovisores en el color de la carrocería u opcionalmente con el techo de contraste en blanco o negro y las carcasas de los espejos retrovisores a juego.



COLORES DE LA CAPOTA DEL MINI CABRIO.

La capota de tela del MINI Cabrio no sólo se abre y se cierra automáticamente en 15 segundos, sino que también ofrece un techo corredizo regulable progresivamente. Se puede elegir entre varios colores para la capota: Carbon Black o Denim Blue con efecto plateado. De serie el color de la capota, sin embargo, sigue siendo el clásico: el negro.

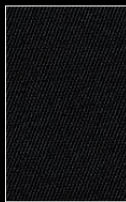

Carbon Black



3YB Denim Blue con efecto plateado



COMBINACIONES DE COLORES EN EL MINI CLUBMAN.

El MINI Clubman te ofrece muchas combinaciones posibles a la hora de elegir los colores del techo, de las carcasas de los espejos retrovisores y de los montantes C. El techo del MINI One/D se ha mantenido en el color de la carrocería, pero los montantes C se encuentran disponibles en dos colores diferentes: negro o plateado. Las carcasas de los retrovisores exteriores de serie son de color negro mate. Los demás modelos MINI Clubman se encuentran disponibles de serie con el techo en color de contraste plateado o negro, a juego con el color de las carcasas de los retrovisores exteriores y de los montantes C. Si, por ejemplo, te decides por un techo en el color de la carrocería, podrás elegir entre el negro y el plateado para los montantes C. ¿O prefieres que el techo tenga un color de contraste? En este caso, para no romper la armonía, el color de los montantes C será el mismo.



Negro / Negro



Plateado / Plateado



British Racing Green II / Negro



British Racing Green II / Plateado



British Racing Green II / British Racing Green II

Para los colores exteriores Pepper White sólido, White Silver metalizado, British Racing Green II metalizado y Eclipse Grey metalizado, el soporte inferior del montante C también está disponible en el color de la carrocería.



4. COLORES Y TAPICERÍA.

Equipamiento de serie MINI One/D
 MINI Cooper/D
 MINI Cooper S/D

Equipamiento opcional MINI One/D
 MINI Cooper/D
 MINI Cooper S/D

MINI
 MINI Cabrio
 MINI Clubman

TAPICERÍA.

También se puede optar por el individualismo ya desde el asiento. Podrás elegir entre una gran variedad de telas, combinaciones de tela y cuero o diferentes opciones de cuero para tu MINI.

MINI.ES/CONFIGURATOR

COLORES INTERIORES.

¿Has elegido ya la tapicería? A continuación tienes que escoger entre los colores interiores que más le pegan: Carbon Black, Polar Beige o Hot Chocolate para todo el revestimiento interior.



Color interior
Carbon Black



Color interior
Polar Beige



Color interior
Hot Chocolate⁴

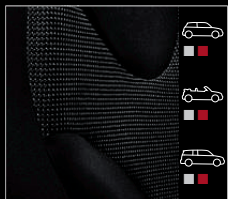

Tela Cosmos¹
APE1 Carbon Black

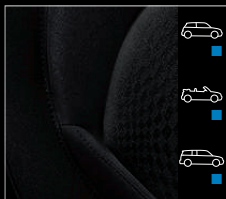

Tela Checkered²
ATE1 Carbon Black

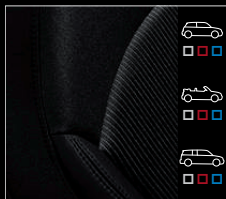

Tela/Cuero Ray²
FKE1 Carbon Black

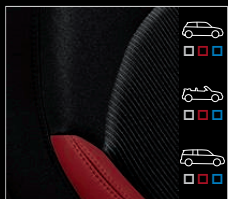

Tela/Cuero Ray²
FKE6 Rooster Red

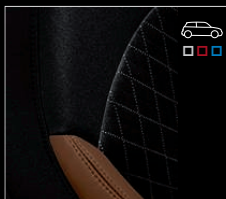

Tela/Cuero Cross Check²
FTDT Toffy

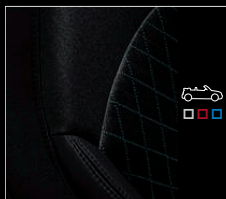

Tela/Cuero Cross Check²
FTGM Ice Blue

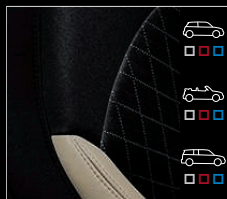

Tela/Cuero Cross Check²
FTGW Polar Beige

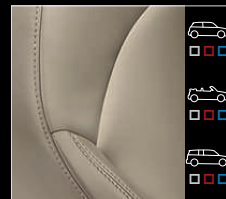

Cuero Gravity^{2,3}
T6GW Polar Beige

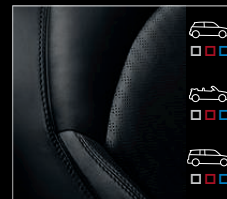

Cuero Punch^{2,3}
T8E1 Carbon Black

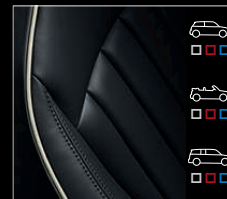
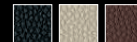

Cuero Lounge^{2,3}
T9E1 Carbon Black

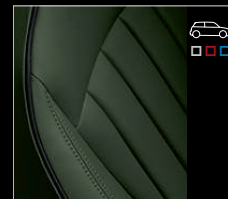

Cuero Lounge^{2,3}
T9GV Classic Green

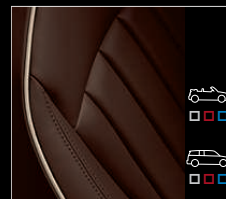

Cuero Lounge^{2,3}
T9E7 Hot Chocolate

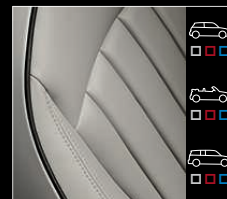

Cuero Lounge^{2,3}
T9GK Satellite Grey



Cuero Lounge MINI Yours Soda^{2,3}
TZGK Satellite Grey



Asientos deportivos Recaro en
Dinamica/cuero GSE1 Carbon Black



¹Sólo para asientos de serie.

²Sólo para asientos deportivos.

³Asientos (banqueta y respaldo) y reposacabezas de los asientos delanteros y traseros de cuero.

⁴Sólo para el MINI Clubman.



4. COLORES Y TAPICERÍA.

ASIENTOS.

De serie, deportivos o Recaro, de tela, de combinación de tela y cuero o revestidos sólo de cuero, los asientos del MINI tienen una cosa en común: proporcionan el soporte perfecto para una conducción puramente MINI. Fasten your seat belt!

MINI.ES/CONFIGURATOR

ASIENTO DE SERIE
TELA



ASIENTO DEPORTIVO
TELA/CUERO RAY



ASIENTO DEPORTIVO
CUERO GRAVITY



ASIENTO DEPORTIVO
CUERO LOUNGE



ASIENTO DEPORTIVO TELA/CUERO
CROSS CHECK



ASIENTO DEPORTIVO
CUERO PUNCH



ASIENTO DEPORTIVO
MINI YOURS SODA
CUERO LOUNGE



ASIENTO DEPORTIVO RECARO
DINAMICA/CUERO





4. COLORES Y TAPICERÍA.

Equipamiento de serie

- MINI One/D
- MINI Cooper/D
- MINI Cooper S/SD

Equipamiento opcional

- MINI One/D
- MINI Cooper/D
- MINI Cooper S/SD

MINI
MINI Cabrio
MINI Clubman

ELEMENTOS DEL DISEÑO INTERIOR.

Para el diseño del interior, podrás escoger entre distintos colores de la línea interior tanto para las protecciones de las rodillas como para los reposabrazos de las puertas. También puedes elegir un revestimiento interior para el listón decorativo y los anillos de forma elíptica de las puertas a juego, así como un revestimiento de cuero opcional para el panel de instrumentos. El panel de instrumentos MINI Yours con revestimiento de cuero de color negro/Satellite Grey está perfectamente adaptado

- 1 Línea interior** (reposabrazos en las puertas y protección para las rodillas)
- 2 Revestimiento interior** (listón decorativo y anillos de forma elíptica de las puertas)
- 3 Panel de instrumentos**



al revestimiento interior en Highclass Grey MINI Yours Soda con línea interior Satellite Grey. El panel de instrumentos MINI Yours con revestimiento de cuero de color negro/Polar Beige dará un toque de distinción a tu MINI. En función del color que elijas para el panel de instrumentos, las costuras de la funda del cambio de marchas y del freno de mano serán de color Satellite Grey o Polar Beige.

Sensación John Cooper Works para todos los modelos MINI, MINI Cabrio y MINI Clubman en su forma más exclusiva. El panel de instrumentos revestido de cuero de alta calidad con protección para las rodillas de color gris antracita Dinamica le da el último toque a tu MINI.



Panel de instrumentos MINI Yours con revestimiento de cuero de color negro/Polar Beige



Panel de instrumentos John Cooper Works con revestimiento de cuero de color negro/antracita

INTERIOR.

Típico de los MINI: la forma y la disposición de los revestimientos interiores, las manillas de las puertas y los anillos decorativos sorprenden poderosamente. La amplia oferta y las numerosas combinaciones posibles de la línea interior y revestimientos interiores garantizan la variedad en el interior de tu MINI.



REVESTIMIENTOS INTERIORES.

Fine White Silver	Black Checkered	4BC Fluid Silver	4BD Piano Black	4DA Striped Alloy (Material auténtico)	4BE English Oak (Material auténtico)
4C9 Pepper White ¹	4DV MINI Yours Soda Highclass Grey				

MINI.ES/CONFIGURATOR

¹ Los revestimientos interiores sólo se encuentran disponibles en el color que va a juego con la carrocería.

LÍNEA INTERIOR.

4C1 Carbon Black	4C2 Polar Beige	4BA Rooster Red	4C3 Satellite Grey	4CN Toffly	4BU Hot Chocolate



5. DISEÑO EXTERIOR Y RUEDAS.

Equipamiento de serie ■ MINI One/D
■ MINI Cooper/D
■ MINI Cooper S/D

Equipamiento opcional □ MINI One/D
□ MINI Cooper/D
□ MINI Cooper S/D

MINI
MINI Cabrio
MINI Clubman



1. Franjas del capó de color blanco



2. Franjas del capó de color negro



3. Franjas del capó de color plateado



4. Carcasas de los retrovisores exteriores cromadas

LA BELLEZA DE CADA UNO, NACE DEL EXTERIOR.



6. MINI Yours Tattoo Funky

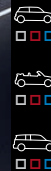

5. Carcasas de los retrovisores exteriores MINI Yours Soda



7. MINI Yours Tattoo Funky



8. MINI Yours Tattoo Glorious

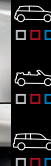

9. MINI Yours Tattoo Glorious

1 Opcionalmente, para los modelos MINI y MINI Cabrio las franjas del capó están disponibles en **color blanco** (en modelos MINI sólo con techo de contraste en blanco). Unas finas líneas de color negro las delimitan del color de la carrocería.

2 Para todos los modelos de MINI con techo en negro, podrás escoger entre **franjas del capó de color negro**, delimitadas del color de la carrocería mediante líneas blancas (MINI/MINI Cabrio) o también en plateado (MINI Clubman).

3 En combinación con el techo plateado, para los modelos MINI Clubman están disponibles **franjas del capó plateadas**. Unas finas líneas negras hacen que destaquen aún más.

Los espejos retrovisores se regulan eléctricamente y son abatibles. Gracias al cristal esférico en el lado del piloto, se reduce el ángulo muerto de visión.

Las **carcasas de los espejos retrovisores de color negro mate** se encuentran disponibles de serie para todos los modelos MINI One/D.

A juego con el color negro del techo, las **carcasas de los retrovisores exteriores** para los modelos MINI Cooper/D y MINI Cooper S/D también son de color negro brillante. En el caso del Cabrio, pueden elegirse independientemente del color del techo. Haciendo juego con el color de contraste blanco del techo, las **carcasas de los retrovisores exteriores** para el MINI Cooper/D y el MINI Cooper S/D también se encuentran disponibles en color blanco. En el MINI Cooper/D Cabrio y el MINI Cooper S/D Cabrio, las carcasas de los retrovisores exteriores de color blanco están disponibles en combinación con las llantas de aleación ligera Infinite Stream Spoke de color blanco.

Para el MINI Cooper/D Clubman y el MINI Cooper S/D Clubman con techo plateado también se encuentran disponibles las **carcasas de los retrovisores exteriores color plateado**.

Las **carcasas de los retrovisores exteriores** también se encuentran disponibles opcionalmente en el **color de la carrocería** con el techo en el color del vehículo.

1 Para todos los colores de techo también pueden elegirse las **carcasas de los retrovisores exteriores** opcionalmente en **versión cromada**.

2 Las **carcasas de los retrovisores exteriores MINI Yours Soda** están recubiertas con una lámina magnética que les da un aspecto excepcional y casi tridimensional. De esta manera, tu MINI tendrá un aire de lo más vanguardista.

6 - 9 **Tatuajes MINI Yours**. Típicamente británicos, a la última moda y tan individuales como tú: los paquetes gráficos MINI Yours Tattoo Glorious y Tattoo Funky aún darán más personalidad a tu MINI. Estas láminas adhesivas de gran calidad son resistentes a los trenes de lavado y también pueden retirarse sin problemas en cualquier momento.



5. DISEÑO EXTERIOR Y RUEDAS.

Equipamiento de serie ■ MINI One/D
■ MINI Cooper/D
■ MINI Cooper S/SD

Equipamiento opcional □ MINI One/D
□ MINI Cooper/D
□ MINI Cooper S/SD

MINI
MINI Cabrio
MINI Clubman

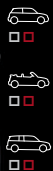

1. Línea cromada exterior



2. Línea cromada exterior



3. Línea cromada exterior



4. Línea cromada exterior



5. Línea cromada exterior



6. Línea cromada exterior



7. Línea cromada exterior

BRILLANTES PERSPECTIVAS. PARA TODOS LOS QUE TE SIGUEN.

1 - 2 Fijando pautas de brillo: la línea cromada exterior es lo que dará a tu MINI la sutil pero decisiva diferencia.

MINI One/D: listones de la rejilla del radiador cromados, marco cromado de la rejilla inferior delantera, bordes cromados para los faros antiniebla.

MINI Cooper/D: marco cromado de la rejilla inferior delantera, travesaño horizontal cromado en el parachoques inferior delantero, bordes cromados para los faros antiniebla.

MINI Cooper S/SD: marcos cromados de las tomas de aire para la ventilación del sistema de frenado en el parachoques delantero.

3 - 7 Establece también nuevos acentos en la parte trasera con la línea cromada exterior:

MINI One/D: borde cromado de la luz antiniebla trasera central, manilla del portón trasero cromada, tubo de escape cromado (de serie en los modelos MINI One D). Adicionalmente para el MINI One Cabrio: barra antivuelco cromada con aplicación en Piano Black.

MINI Cooper/D: borde cromado de la luz antiniebla trasera central. Adicionalmente para el MINI Cooper/D Cabrio: barra antivuelco cromada con aplicación en Piano Black.

MINI Cooper S/SD: bordes cromados de las luces antiniebla traseras, manilla del portón trasero cromada. Adicionalmente para el MINI Cooper S Clubman: marco cromado de la rejilla en el parachoques trasero.



5. DISEÑO EXTERIOR Y RUEDAS.

Equipamiento de serie ■ MINI One/D
■ MINI Cooper/D
■ MINI Cooper S/SD

Equipamiento opcional □ MINI One/D
□ MINI Cooper/D
□ MINI Cooper S/SD

MINI
MINI Cabrio
MINI Clubman



1. Intermitentes blancos



2. Intermitentes blancos



3. Rejillas laterales MINI Yours Soda



4. Raíles de techo



5. Tubo de escape



6. Tubo de escape doble



7. Tubos de escape del MINI Cooper S/SD Clubman

1 2 Los **intermitentes blancos** con los que está equipado el MINI incluyen cristales transparentes en los intermitentes de los faros frontales, en los intermitentes laterales y en las luces traseras. Intermitentes blancos de serie para los modelos Cooper S y SD.

3 **Rejillas laterales MINI Yours Soda:** ya puedes elegir el elemento que completa el diseño de tu MINI combinándolo con otro equipamiento especial MINI Yours.

4 Los **raíles de techo** son el requisito técnico óptimo para contar con unos sistemas portacargas totalmente integrados y multifuncionales. Visualmente se adaptan perfectamente y con gran armonía a las líneas y al diseño del vehículo. Los raíles de techo se encuentran disponibles en color negro mate y tienen una capacidad de carga máxima de 75 kg.

5 El llamativo **tubo de escape** de los modelos de MINI One D, MINI Cooper y MINI Cooper D es cromado y tiene los cantos redondeados.

6 Los **tubos de escape dobles cromados** de los modelos MINI Cooper S/SD y MINI Cooper S/SD Cabrio están colocados en el centro de la carrocería trasera.

7 Los dos **tubos de escape cromados** del MINI Cooper S/SD Clubman están colocados en los extremos, integrados en la carrocería trasera, y acentúan aún más el elegante y potente diseño de la parte trasera de tu MINI.

El **enganche para remolques** con bola extraíble está disponible opcionalmente para los modelos MINI Cooper/D Clubman y MINI Cooper SD Clubman y permite arrastrar cargas de hasta 750 kg.

El **dispositivo portaequipajes trasero** disponible opcionalmente en todos los modelos MINI, para todo tipo de soportes (por ejemplo, el portabicicletas original MINI) se encuentra en el faldón trasero bajo una tapa del mismo color que el vehículo.

Los **cristales protectores contra los rayos del sol**, disponibles opcionalmente en los modelos MINI y MINI Clubman, reducen el calentamiento del habitáculo cuando los rayos del sol inciden directamente sobre él y contribuyen a una temperatura interior más agradable. Las ventanas laterales a partir del montante B y la luneta trasera están fabricadas con un cristal oscurecido claramente perceptible.



5. DISEÑO EXTERIOR Y RUEDAS.

MINI.ES/CONFIGURATOR

Equipamiento de serie ■ MINI One/D
■ MINI Cooper/D
■ MINI Cooper S/D

Equipamiento opcional □ MINI One/D
□ MINI Cooper/D
□ MINI Cooper S/D

MINI
MINI Cabrio
MINI Clubman



1. Llantas de acero¹



2. 7-Hole, Plateado



9. Infinite Stream Spoke, Plateado



10. Infinite Stream Spoke, Blanco



3. 5-Star Twin Spoke, Plateado



4. 4-Hole Circular Spoke, Plateado



5. 8-Star Rib Spoke, Plateado



11. Conical Spoke, Plateado



12. Conical Spoke, Negro



6. 6-Star Twin Spoke, Plateado



7. 6-Star Twin Spoke, Negro



8. Web Spoke two-tone, Negro



13. Black Star Bullet, Negro mate



14. MINI Yours Twin Blade Spoke, Plateado

- 1** Llantas de acero incluidos los tapacubos de las ruedas.
Dimensiones: 5,5 J x 15 pulgadas, neumáticos 175/65 R 15.
- 2** Llantas de aleación ligera 7-Hole en plateado.
Dimensiones: 5,5 J x 15 pulgadas, neumáticos 175/65 R 15.
- 3** Llantas de aleación ligera 5-Star Twin Spoke en plateado.
Dimensiones: 5,5 J x 15 pulgadas, neumáticos 175/65 R 15.
- 4** Llantas de aleación ligera 4-Hole Circular Spoke en plateado.
Dimensiones: 6,5 J x 16 pulgadas, neumáticos 195/55 R 16.

- 5** Llantas de aleación ligera 8-Star Rib Spoke en plateado.
Dimensiones: 6,5 J x 16 pulgadas, neumáticos 195/55 R 16.
- 6** Llantas de aleación ligera 6-Star Twin Spoke en plateado.
Dimensiones: 6,5 J x 16 pulgadas, neumáticos 195/55 R 16.
- 7** Llantas de aleación ligera 6-Star Twin Spoke en negro.
Dimensiones: 6,5 J x 16 pulgadas, neumáticos 195/55 R 16.
- 8** Llantas de aleación ligera Web Spoke, en dos piezas, en negro de dos tonos.
Dimensiones: 7 J x 17 pulgadas, neumáticos 205/45 R 17.

- 9** Llantas de aleación ligera Infinite Stream Spoke en plateado.
Dimensiones: 7 J x 17 pulgadas, neumáticos 205/45 R 17.
- 10** Llantas de aleación ligera Infinite Stream Spoke en blanco.
Dimensiones: 7 J x 17 pulgadas, neumáticos 205/45 R 17.
- 11** Llantas de aleación ligera Conical Spoke en plateado.
Dimensiones: 7 J x 17 pulgadas, neumáticos 205/45 R 17.
- 12** Llantas de aleación ligera Conical Spoke en negro.
Dimensiones: 7 J x 17 pulgadas, neumáticos 205/45 R 17.

- 13** Llantas de aleación ligera Black Star Bullet en negro mate.
Dimensiones: 7 J x 17 pulgadas, neumáticos 205/45 R 17.
- 14** Llantas de aleación ligera MINI Yours Twin Blade Spoke en plateado.
Dimensiones: 7 J x 17 pulgadas, neumáticos 205/45 R 17.

¹ El MINI One MINIMALIST sólo está disponible con llantas de acero.

Además del conjunto de neumáticos equipado de fábrica, también puedes optar por la gama completa de neumáticos de invierno.



6. DISEÑO INTERIOR.

Equipamiento de serie ■ MINI One/D
■ MINI Cooper/D
■ MINI Cooper S/D

Equipamiento opcional □ MINI One/D
□ MINI Cooper/D
□ MINI Cooper S/D

MINI
MINI Cabrio
MINI Clubman



1. Interior



2. Volante de cuero de 2 radios



3. Volante deportivo de cuero de 3 radios



4. Volante deportivo de cuero MINI Yours Soda



5. Paquete de iluminación



6. Paquete de iluminación



7. Techo interior de color antracita

38
39

1 De gran calidad, con un marcado carácter y típico de los MINI hasta el último detalle: todos los relojes de instrumentación y elementos de control están colocados de manera que son fácilmente abarcables con la vista y están perfectamente ajustados en cuanto a diseño. Para la consola central, donde se encuentra el mando de la radio y la característica barra de control, se ha optado por un decente color negro, en el que resaltan muy especialmente los elementos cromados elegantes y a la vez deportivos del volante y de los instrumentos. El **volante de plástico de 2 radios**, incluido de serie en todos los modelos MINI One y MINI Cooper, lleva el airbag del conductor integrado y la bocina se acciona pulsando el botón con el anillo cromado. **2** El **volante de cuero de 2 radios** lleva integrado el airbag del conductor. El ancho anillo cromado destaca especialmente.

3 Los modelos de MINI pueden equiparse opcionalmente con un **volante deportivo de cuero de 3 radios** que permite una sensación de maniobrabilidad especialmente ágil y se adapta perfectamente a las manos. Disponible de serie para los modelos MINI S/D. Los **volantes deportivos de 3 radios** están disponibles opcionalmente con **multifunción** y permiten controlar cómodamente la velocidad y manejar la radio y el teléfono sin tener que levantar las manos del volante.

4 Extravagancia al alcance de la mano: el **volante deportivo de cuero MINI Yours Soda** de dos colores con multifunción no sólo se adapta perfectamente a tus manos, sino que además es muy bonito. Con su combinación de colores Carbon Black/Satellite Grey, combina a la perfección con los asientos de cuero Lounge MINI Yours en Satellite Grey.

5 **6** El **paquete de iluminación** incluye, además de las luces interiores de serie en el techo interior, luces en el marco interior de los revestimientos de las puertas, luces de lectura en la parte delantera, espejos iluminados¹ y luces en el vano reposapiés delantero, así como una nueva iluminación adicional en la bolsa lateral. Un detalle muy selecto: se puede ajustar el tono de la iluminación para las luces en las manillas interiores de las puertas y sus zonas de almacenaje, así como para los revestimientos de los montantes B y el panel de instrumentos. El **reposabrazos central** delantero, disponible opcionalmente en todos los modelos MINI, es abatible y cuenta con un compartimento de almacenamiento integrado.

7 Para los modelos de MINI y MINI Clubman se encuentra disponible un **techo interior de color antracita**. El **paquete para fumadores**, disponible opcionalmente en todos los modelos MINI, se compone de un encendedor y un cenicero portátil.

¹ Solo disponibles para los modelos MINI y MINI Clubman.



6. DISEÑO INTERIOR.

Equipamiento de serie ■ MINI One/D
■ MINI Cooper/D
■ MINI Cooper S/D

Equipamiento opcional □ MINI One/D
□ MINI Cooper/D
□ MINI Cooper S/D

MINI
MINI Cabrio
MINI Clubman



1. Línea cromada interior (velocímetro)



2. Línea cromada interior (palanca de cambio)



3. Línea cromada interior (portavasos)



4. Línea cromada interior (manillas de las puertas)



5. Línea cromada interior (altavoces)



6. Línea cromada interior (guía del cinturón)



7. Asientos individualmente abatibles



8. Suelo plano de carga



9. Paquete de compartimentos



10. Deflector de viento

1 - 6 Con la **línea cromada interior**, todos los modelos de MINI llevan los instrumentos, los difusores del panel de instrumentos y el anillo del fuelle de la palanca de cambio cromados. Además, en los modelos MINI Cooper S/D o en el caso de revestimiento interior opcional, así como de tapicería de tela/cuero o cuero, el portavasos central de la parte trasera, las manillas de las puertas, los altavoces de las puertas, así como los anillos de los cinturones para todos los modelos MINI Cabrio están cromados.

Ambos asientos traseros llevan integrado de serie el sistema **ISOFIX** estandarizado, que permite fijar un asiento infantil o una sillita para bebés equipados con dos barras telescópicas.

Los modelos MINI están equipados de serie con una **ayuda de acceso a la parte posterior**. Cuando el asiento está abatido, éste se desliza automáticamente hacia adelante para permitir que los pasajeros puedan acceder mejor a la parte trasera.

7 Mediante una sencilla operación, pueden abatirse los **asientos traseros individualmente (50:50)** desde el maletero, lo que permite que 3 personas puedan viajar con un gran volumen de equipaje. Para aumentar la superficie de carga, la capacidad del maletero puede aumentarse hasta los 930 litros en función del modelo abatiendo ambos asientos traseros.

Para el MINI Clubman, la **banqueta trasera** se encuentra disponible en la versión de **3 asientos** y 3 reposacabezas, que permiten viajar cómodamente a 2 adultos y a un niño (hasta un máximo de 49 kg).

8 Los respaldos de los modelos MINI Clubman pueden abatirse individualmente. El **suelo plano de carga** facilita la carga y la descarga. Los bultos de equipaje sueltos pueden fijarse a las cuatro anillas con enganche automático.

9 El **paquete de compartimentos** incluye un compartimento de almacenamiento en el panel de instrumentos del lado del acompañante y una red en el reposapiés del pasajero delantero. Para el equipaje, hay una red de fijación de objetos para el suelo del maletero y una red lateral aparte, así como una toma de 12 voltios. Además, el paquete de compartimentos contiene el sistema de regulación de la inclinación de los respaldos de los asientos (Cargo Position).¹

10 El **deflector de viento** permite conducir con la capota bajada sin estar expuestos a las corrientes y evita que se formen remolinos en la zona de los hombros y la nuca. Si no se necesita, puede transportarse perfectamente plegado en el maletero para que ocupe el mínimo espacio.

¹ Includido en el paquete de compartimentos de los modelos MINI y MINI Clubman.



7. MÚSICA, COMUNICACIÓN Y TECNOLOGÍA.

Equipamiento de serie
■ MINI One/D
■ MINI Cooper/D
■ MINI Cooper S/D

Equipamiento opcional
□ MINI One/D
□ MINI Cooper/D
□ MINI Cooper S/D

MINI
MINI Cabrio
MINI Clubman

CUATRO PASOS QUE TE LLEVAN A UN MUNDO COMPLETAMENTE NUEVO.

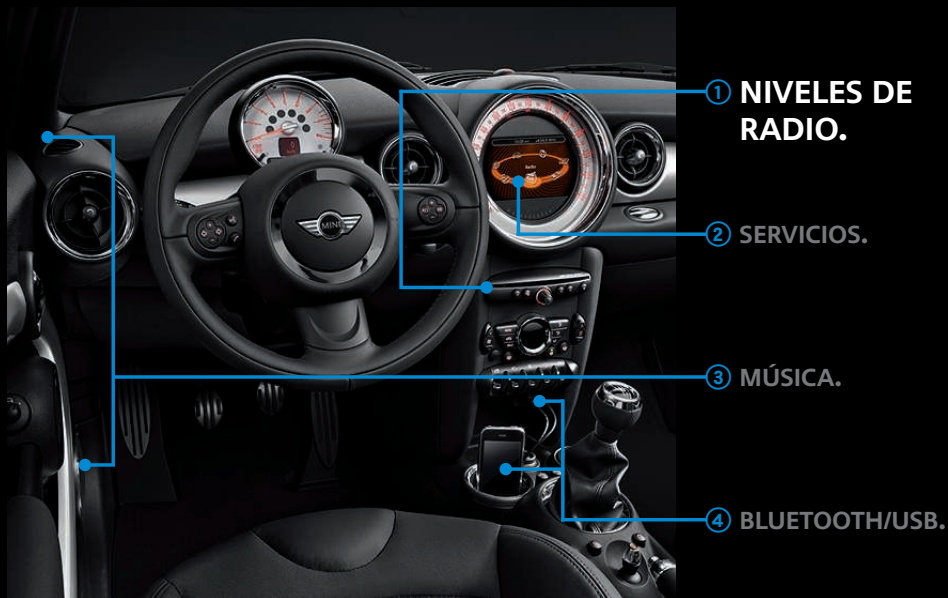

En solo cuatro pasos, puedes adaptar todas las funciones de información, comunicación y entretenimiento a tus preferencias. Primero, deberás elegir un nivel de radio. La Radio Visual Boost MINI, con su gran pantalla, te abre una serie de universos interactivos completamente nuevos. Además, podrás adaptar las categorías de Servicio, Música y Bluetooth/USB específicamente a tus preferencias: de MINI Connected al sistema de navegación MINI (el catálogo muestra una selección de la oferta completa). De esta forma, puede encontrarse la solución ideal para todos los gustos.

La **Radio CD MINI**, de serie, ofrece un sintonizador RDS, una función de búsqueda de emisoras de radio, una indicación permanente de la hora, así como recepción de FM y AM. El reproductor de CD integrado con descodificador MP3 dispone de una función de búsqueda de títulos, así como de una función de avance y retroceso rápido. Seis altavoces y una entrada AUX para reproductores de MP3 también forman parte del volumen de equipamiento.

1 NIVELES DE RADIO.



1. Radio Boost CD MINI



2. Radio Visual Boost MINI

2 SERVICIOS.



3. Sistema de navegación MINI

1 La **Radio Boost CD MINI** tiene el mismo volumen de equipamiento que la Radio CD MINI. Además: pantalla de dos líneas, diversidad de antenas para una mejor recepción, control para reproductores de audio externos, entre otros, preinstalación para móvil Bluetooth y sintonizador DAB.

2 La **Radio Visual Boost MINI** tiene el mismo volumen de equipamiento que la Radio Boost CD MINI. Incluye, además, una pantalla de alta resolución de 6,5 pulgadas con una lógica de manejo cómoda, intuitiva y en el estilo típico del MINI, dispositivo de manos libres, Bluetooth con interfaz USB, ordenador de a bordo y cable de audio/video para iPod/iPhone de Apple. La función de video integrada (en combinación con el dispositivo de Apple compatible con función de video (no incluido)) permite ver videos a través de la pantalla con el vehículo parado.

También es posible ampliar el equipamiento opcional MINI Connected con cargo extra.¹

3 El **sistema de navegación MINI** que se ofrece como opción completa la Radio Visual Boost MINI con una excelente función de navegación con indicaciones de ruta por voz, flecha direccional o representación visual del mapa. El paquete también incluye modo diurno y nocturno, una función de búsqueda por puntos de interés, recepción de TMC mediante doble sintonizador, antena GPS, así como la posibilidad de obtener actualizaciones a través del puerto USB.¹

¹ Encontrarás toda la información necesaria acerca de la compatibilidad de los aparatos terminales para funciones de audio, video y telefonía en MINI.es/connectivity



7. MÚSICA, COMUNICACIÓN Y TECNOLOGÍA.

Equipamiento de serie ■ MINI One/D
■ MINI Cooper/D
■ MINI Cooper S/D

Equipamiento opcional □ MINI One/D
□ MINI Cooper/D
□ MINI Cooper S/D

MINI
MINI Cabrio
MINI Clubman

② SERVICIOS.



1. MINI Connected (lista de funciones)



2. MINI Connected (funciones Driving Excitement)



3. MINI Connected (radio por Internet)

1-3 A todo gas por la autopista de la información: **MINI Connected** revoluciona el mundo de la información y el entretenimiento dentro del vehículo y apuesta por una innovadora conexión del conductor, el vehículo y el mundo online. Con la ayuda de una interfaz de USB de reciente desarrollo, las útiles funciones de tu iPhone (no incluido) se integran perfectamente en el sistema de audio y Entertainment de tu MINI. Las informaciones y los contenidos se muestran, como es típico del MINI, en la pantalla central y su manejo se realiza de forma cómoda y segura a través del joystick MINI o desde el volante con multifunción. Las aplicaciones "MINI Connected ready", como la aplicación MINI Connected para iPhone, hacen que sea posible la reproducción de emisoras de radio web, la conexión a Facebook y Twitter y la recepción de las últimas noticias a través de feeds RSS. Otra gran apuesta es la función Driving Excitement: ofrece, entre otras cosas, un in-

dicador deportivo que analiza la deportividad y precisión de tu conducción. Pero lo mejor: también en tu MINI podrás ver y controlar las futuras funciones del iPod en la típica presentación intuitiva de Apple, gracias a la función revolucionaria MINI Connected Plugin¹.²

¹ Se requiere equipamiento opcional adicional.

² La oferta y el rango de funciones dependen del país y el equipamiento. Se reserva el derecho de efectuar modificaciones y ajustes a las representaciones gráficas y al rango de funciones de MINI Connected. Es necesario disponer de una conexión de datos de banda ancha; los costes derivados de la misma (por ejemplo, la itinerancia de datos) forman parte del contrato de cliente con el proveedor móvil. La aplicación MINI Connected App está disponible a través de la tienda de aplicaciones del distribuidor del dispositivo final (consultarse los requisitos específicos por país). Posibilidad de actualización gratuita. Las ampliaciones pueden conllevar el pago de un precio. Se indicará comunicará expresamente la disponibilidad de aplicaciones MINI Connected compatibles. Para consultar la compatibilidad de los dispositivos finales y el rango de funciones de MINI Connected: MINI.es/connectivity.

③ MÚSICA.



4. Sistema de altavoces Hi-Fi harman/kardon



5. Sistema de altavoces Hi-Fi harman/kardon

4-5 Sistema de altavoces Hi-Fi harman/kardon: un amplificador multicanal digital y un total de 10 potentes altavoces perfectamente integrados en el vehículo conforman la base de esta experiencia única de sonido, con una potencia máxima de 480 vatios y potentes bajos y magníficos altos.

6 Mediante el **dispositivo de manos libres Bluetooth con interfaz USB-audio**, disponible opcionalmente, pueden conectarse sin cables móviles aptos para Bluetooth. La interfaz USB-audio permite, por ejemplo, conectar un iPod, una memoria USB o un reproductor MP3. La selección de la biblioteca musical por álbumes, intérpretes, géneros, etc. se realiza a través de la pantalla de visualización de la radio o de la pantalla central.³

④ BLUETOOTH/USB.



6. Dispositivo de manos libres Bluetooth con interfaz USB-audio



7. Preinstalación para móvil Bluetooth con interfaz USB-audio

7 La **preinstalación para móvil Bluetooth con interfaz USB-audio** incl. un reposabrazos central y un volante deportivo de cuero de 3 radios con multifunción y regulación de la velocidad. Con un adaptador Snap-in disponible con cargo extra pueden fijarse al reposabrazos central y cargarse teléfonos móviles, además de conectarse a la antena del vehículo para una mejor cobertura. También pueden utilizarse de forma segura y práctica en combinación con la Radio Visual Boost MINI opcional una serie de funciones del Smartphone como audio streaming por Bluetooth o visualización de las carátulas de los álbumes.³⁻⁴

³ Encontrarás toda la información necesaria acerca de la compatibilidad de los aparatos terminales para funciones de audio, vídeo y telefonía en MINI.es/connectivity.
⁴ Deberás tener en cuenta la disponibilidad de los adaptadores Snap-in específicos para los aparatos terminales.



7. MÚSICA, COMUNICACIÓN Y TECNOLOGÍA.

Equipamiento de serie

- MINI One/D
- MINI Cooper/D
- MINI Cooper S/D

Equipamiento opcional

- MINI One/D
- MINI Cooper/D
- MINI Cooper S/D

MINI

- MINI Cabrio
- MINI Clubman



1. Velocímetro



2. Velocímetro



3. Botón Start/Stop



4. Cuentarrevoluciones



5. Ordenador de a bordo



6. Sensor de lluvia

1 En el **velocímetro** de gran tamaño situado en el centro del panel de instrumentos se encuentran luces de advertencia y control, así como el indicador del nivel de gasolina.

2 En combinación con el sistema de navegación MINI o el Radio Visual Boost MINI, el instrumento central circular está equipado con un **velocímetro** situado alrededor de la pantalla.

3 Después de insertar la llave del encendido, el motor puede arrancarse o detenerse sólo pulsando el **botón Start/Stop**.

4 El **cuentarrevoluciones** está situado en el centro de la columna de dirección. En la pantalla superior se muestra la velocidad en que se está circulando en cada momento. En la pantalla inferior, por ejemplo, se indican los kilómetros recorridos en un día y el momento óptimo de cambio de marcha, que recomienda la marcha más económica en cada momento.

5 El **ordenador de a bordo** te informa de la velocidad y el consumo medios, el alcance y el consumo momentáneo sólo pulsando un botón.

El **concepto de mantenimiento Condition Based Service (CBS) disponible de serie para todos los modelos** te avisará de cuándo debe realizarse el próximo cambio de aceite o la próxima inspección. Un indicador digital situado en la parte de abajo del cuentarrevoluciones te indicará cuánto te falta hasta el próximo mantenimiento.

6 Una vez activado y en función de la intensidad de la lluvia, el **sensor de lluvia** pone en marcha el limpiaparabrisas y regula automáticamente la frecuencia de barrido. El sensor lumínico integrado activa el sistema automático de luces de cruce durante el atardecer y al anochecer.



7. MÚSICA, COMUNICACIÓN Y TECNOLOGÍA.

Equipamiento de serie ■ MINI One/D
■ MINI Cooper/D
■ MINI Cooper S/D

Equipamiento opcional □ MINI One/D
□ MINI Cooper/D
□ MINI Cooper S/D

MINI
MINI Cabrio
MINI Clubman



1. Aire acondicionado



2. Climatizador automático



3. Paquete visual



4. Calefacción del asiento



5. Retrovisores interior y exteriores con función antideslumbrante automática



6. Retrovisor interior con función de brújula



7. Paquete de espejos retrovisores exteriores

1 El **aire acondicionado**, que incluye microfiltros, permite disfrutar de la temperatura del habitáculo deseada para cada estación del año. La cantidad y la distribución de aire puede regularse individualmente.

2 El **climatizador automático** establece rápidamente la temperatura deseada en el habitáculo y la mantiene constante. El filtro de carbón activo integrado protege a los ocupantes de los olores exteriores desagradables.

3 El **paquete visual** permite una clara visión de conjunto. Incluye el parabrisas con calefacción, que puede activarse sólo pulsando un botón, el sensor de lluvia y el control automático de las luces de cruce.

4 La **calefacción del asiento** del conductor y del acompañante ofrece tres niveles de regulación individual de la temperatura.

PARA QUE SIEMPRE SEPAS DE DÓNDE VIENES Y ADÓNDE VAS.

5 Los **retrovisores exteriores e interior con función antideslumbrante automática** regulan automáticamente el grado de oscurecimiento a partir de una incidencia de luz definida a fin de evitar el efecto deslumbrante de los vehículos que circulan detrás.

6 La **brújula digital** está directamente integrada en el **espejo interior con función de brújula**. Su gran pantalla muestra 8 puntos cardinales de forma muy cómoda.

7 En el **paquete de espejos retrovisores exteriores** éstos son abatibles y calefactables eléctricamente. También son calefactadas las tomas de lavado del parabrisas delantero.



7. MÚSICA, COMUNICACIÓN Y TECNOLOGÍA.

Equipamiento de serie ■ MINI One/D
■ MINI Cooper/D
■ MINI Cooper S/D

Equipamiento opcional □ MINI One/D
□ MINI Cooper/D
□ MINI Cooper S/D

MINI
MINI Cabrio
MINI Clubman



1. Acceso confort



2. Acceso confort



3. Sensor de aparcamiento (PDC)



4. Techo corredizo/elevable de cristal



5. Techo corredizo integrado

EL AÑO TIENE UNA MEDIA DE 1.550 HORAS DE SOL. ¿QUÉ TE APUESTAS A QUE SUPERAS ESTA CANTIDAD?



6. Temporizador Always Open¹



1 2 Gracias a la función de **acceso confort** podrás abrir y cerrar el vehículo sin tener que utilizar el mando a distancia. Es suficiente, por ejemplo, con llevar una de las dos llaves de contacto en el bolsillo del pantalón, de la chaqueta o en el bolso. Además, podrás arrancar o detener el motor inmediatamente sin necesidad de llave a través del botón Start/Stop.

3 El **sensor de aparcamiento (PDC)** trasero ayuda a aparcar y maniobrar en espacios pequeños. La distancia entre el vehículo y un obstáculo se indicará de forma acústica (y, en combinación con el navegador MINI o Radio Visual Boost MINI, también visualmente).

4 La gran capacidad de apertura del **techo corredizo/elevable de cristal** garantiza la entrada de una gran cantidad de aire fresco. Ofrece, además, una función de apagado eléctrica para la zona delantera y trasera, así como la función de confort de apertura a través de mando a distancia. El cristal tintado o dos persianas extraíbles e integradas en el puente central protegen de los rayos de sol intensos y no deseados.

5 El **techo corredizo integrado** se abre y se cierra totalmente. Puedes abrirlo hasta 40 centímetros y durante la marcha a una velocidad de hasta 120 km/h.

6 El **temporizador Always Open¹** mide el tiempo durante el cual se conduce sin capota. Cada minuto cuenta, desde que la capota se abre y el motor se pone en

marcha. Muestra los recorridos realizados diariamente que almacena el ordenador de a bordo a modo de tiempo, con un máximo de 7 horas.

¹Componentes del paquete de equipamiento según país.



7. MÚSICA, COMUNICACIÓN Y TECNOLOGÍA.

Equipamiento de serie ■ MINI One/D
■ MINI Cooper/D
■ MINI Cooper S/D

Equipamiento opcional □ MINI One/D
□ MINI Cooper/D
□ MINI Cooper S/D

MINI
MINI Cabrio
MINI Clubman



1. Faros bi-xenón

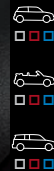

2. Luz de curva autoadaptable



3. Reflectores de faros de color negro



4. Faros antiniebla



5. Luces traseras LED



6. Luces traseras LED con faros antiniebla integrados

1 Los **faros bi-xenón**, opcionales, disponibles tanto para cruce como para carretera y que incluyen la regulación automática del alcance luminoso y los lavafaros, son especialmente brillantes.
2 **Luz de curva autoadaptable**. Visión óptima en la ciudad y en el campo, visibilidad ampliada en autopista gracias a la luz de curva autoadaptable y a la regulación automática del rango de iluminación. Los sensores detectan el ángulo de giro del volante, la velocidad de giro y la velocidad de travesía, y los motores eléctricos posicionan el haz de luz en función de los datos recogidos. Es decir: tu MINI ilumina el trazado de la curva de forma dinámica y adapta el rango de iluminación a la velocidad (sólo en combinación con faros bi-xenón, salvo en combinación con reflectores negros).

3 Los **reflectores de faros de color negro** están disponibles en combinación con los faros bi-xenón y los intermitentes blancos.
4 Los **faros antiniebla** integrados en el faldón delantero proporcionan más seguridad en caso de mala visibilidad.

5 6 Las nuevas **luces traseras** están equipadas con **tecnología LED**. El intermitente ha sido diseñado en forma de anillo alrededor de la luz trasera. La luz de freno se enciende en dos cámaras por encima y por debajo de la luz trasera. Gracias al característico anillo luminoso LED, es posible reconocer al MINI también por la noche ya desde lejos. En los modelos MINI Clubman, los faros antiniebla están integrados en las luces traseras del lado del conductor y la luz de marcha atrás en el faro trasero del lado del acompañante.

7 La **luz antiniebla trasera** integrada en el centro del parachoques también lleva la luz de marcha atrás integrada, que, colocada a la izquierda y a la derecha de la luz antiniebla trasera, se ilumina de color blanco cuando pones la marcha atrás.
8 Las **luces antiniebla traseras** integradas en el lado izquierdo y derecho de la rejilla del parachoques también incluyen la luz de marcha atrás, que se ilumina de color blanco cuando pones la marcha atrás.



8. RENDIMIENTO.

Equipamiento de serie

- MINI One/D
- MINI Cooper/D
- MINI Cooper S/D

Equipamiento opcional

- MINI One/D
- MINI Cooper/D
- MINI Cooper S/D

MINI
MINI Cabrio
MINI Clubman

POR TI PONEMOS LO QUE HAGA FALTA .



1. Spoiler trasero



2. Spoiler trasero



3. Spoiler trasero



4. Levas de cambio en el volante deportivo de cuero de 3 radios



5. Cambio automático Steptronic de 6 velocidades



6. Botón Sport



1 - 3 Los **spoilers traseros** se adaptan perfectamente al diseño y a la aerodinámica de cada modelo MINI. Están lacados en el color del techo y se integran a la perfección en la línea específica de tu MINI.

4 - 5 El **cambio automático Steptronic de 6 velocidades** permite un cambio de marchas muy cómodo y también muy deportivo, en el modo Steptronic. En combinación con el volante deportivo de cuero de 3 radios, dispone opcionalmente de dos **levas de cambio**. Estas proporcionan un cambio de marchas muy rápido y seguro entre el modo manual y automático sin necesidad de levantar las manos del volante.

6 Al pulsar el **botón Sport**, la dirección y el pedal del acelerador responderán de forma aún más espontánea, proporcionando una sensación de conducción verdadera, que se verá aún más acentuada por el sonido deportivo del MINI, más evidente en los modelos MINI Cooper S. En combinación con la caja de cambios automática, el botón Sport realiza un cambio de marchas aún más rápido.



8. RENDIMIENTO.

Equipamiento de

- MINI One/D
- MINI Cooper/D
- MINI Cooper S/D

Equipamiento

- MINI One/D
- MINI Cooper/D
- MINI Cooper S/D

MINI

- MINI Cabrio
- MINI Clubman

PAQUETE JOHN COOPER WORKS.



1. MINI Cooper con paquete John Cooper Works



2. MINI Cooper con paquete John Cooper Works



3. MINI Cooper Cabrio con paquete John Cooper Works



4. MINI Cooper S Clubman con paquete John Cooper Works



5. Interior



6. Estriberas



7. Llantas de aleación ligera Cross Spoke CHALLENGE



8. Asientos deportivos Recaro

9. Panel de instrumentos John Cooper Works



1 - 2 El paquete John Cooper Works¹ está compuesto del paquete aerodinámico John Cooper Works, que incluye el faldón delantero recientemente desarrollado con canales de aire integrados para la refrigeración de los frenos, listones laterales con tomas de aire en estilo deportivo y el llamativo parachoques trasero. La auténtica sensación de deportividad proviene también del control dinámico de tracción (DTC) con control de bloqueo electrónico del diferencial (EDLC) incluido en el paquete, gracias a los cuales se aprovecha óptimamente el comportamiento de autodirección

del MINI. También viene incluido en el equipamiento: la llanta de aleación ligera de 17 pulgadas Cross Spoke CHALLENGE con neumáticos Runflat en plateado y la estribera John Cooper Works.¹ En el interior un volante deportivo de cuero de 3 radios en color Chili Red, la empuñadura con diseño de cambios en rojo y el fuelle del freno de mano y la palanca de cambios con costuras de contraste en Chili Red le otorgan unos toques visuales. Los vehículos con cambio automático y volante deportivo de cuero con interruptores no tendrán costuras rojas de contraste.

8 Son un complemento ideal los asientos Recaro opcionales con combinación Dinamica/cuero en color Carbon Black con una sujeción lateral mejorada y una superficie de asiento mayor, así como reposacabezas integrado y logotipo grabado.

9 El panel de instrumentos John Cooper Works revestido de cuero de gran calidad con protección para las rodillas en antracita Dinamica se encuentra disponible de forma opcional y le da a tu MINI los últimos toques.

¹ El paquete John Cooper Works sólo se encuentra disponible para algunos colores de la carrocería. Podrás encontrarlos en las páginas 20/21 de este catálogo.



9. ACCESORIOS.



MINI, MINI Clubman y MINI Cabrio con accesorios originales MINI



Rejillas laterales con la Union Jack e intermitentes laterales Black-Line¹



Soporte para el dispositivo de navegación portátil



Soporte para bicicletas de carreras² portátiles

Más feeling MINI, mayor individualismo. Con los **accesorios originales MINI**¹, puedes dar un toque muy personal a tu MINI en el exterior, en el interior, arriba, abajo, detrás o delante. Existen infinitud de opciones que empiezan ya en el equipamiento exterior, por ejemplo: las llantas de aleación ligera con estilos muy modernos, creadas a partir de multitud de procesos de desarrollo y diseños. Llamamos verdaderamente la atención las rejillas laterales, disponibles en una amplia variedad de diseños y luminosos colores. Uno de los platos fuertes en el interior es el soporte para el dispositivo de navegación portátil MINI con el que siempre tendrás a la vista el

camino a seguir. El soporte giratorio no quita visibilidad y evita cualquier enredo con los cables. Y como no podía ser de otra forma, con los accesorios originales MINI siempre irás un paso por delante: por ejemplo, con el soporte con cerradura² para bicicletas de carreras, para transportar una bicicleta o una mountainbike, y con la caja portaequipajes² con cierre centralizado (350 litros de capacidad aprox.). Una cosa está clara: los accesorios originales MINI ofrecen siempre una solución inteligente para proporcionarte la mayor diversión al volante.

KIT DE POTENCIA JOHN COOPER WORKS.



La nueva familia MINI Cooper S con kit de potencia John Cooper Works



Kit de potencia: silenciador deportivo, embellecedores en cromo



Volante deportivo en Alcantara e instrumentos adicionales



Llantas de aleación ligera Spoke R113 Red Stripe



Con el **kit de potencia John Coopers Works**¹ vuelve a reinar la atmósfera del deporte del motor. El kit de potencia John Cooper Works ofrece un equilibrio ideal entre seguridad y un rendimiento sorprendente. Por ejemplo, el motor turbo twin scroll del MINI Cooper S con cambio manual proporciona a través del kit de potencia unos impresionantes 147 kW (200 CV)². Se encargan de ello el filtro de aire especial y el software de control diseñado específicamente para el motor del MINI. Las llantas de aleación ligera también son el resultado perfecto de diversión al volante y seguridad. Todas las llantas de aleación ligera han sido desarrolladas optimizando su peso y vienen equipadas con neumáticos Runflat. Puedes elegir entre diferentes colores como negro pulido, negro mate o Red Stripe, entre otros. En cualquier caso, te abrirás

paso sobre el asfalto con el destacado diseño MINI. Los componentes del kit de potencia John Cooper Works también se aplican al interior del vehículo. Por ejemplo, los instrumentos adicionales (indicador de la temperatura del agua de refrigeración, del par motor relativo o de la aceleración transversal) te convencerán de que tu puesto está en la Pole Position. Por supuesto, en tu MINI con kit de potencia John Cooper Works.

¹ Para más información visita MINI.es/accessories.

² No disponible para el MINI Cabrio.

³ Los valores de consumo y emisiones del kit de potencia John Cooper Works son idénticos a los valores del MINI Cooper S, disponibles en las páginas 62/63.

IMPAREABLE. ¿Te interesa un MINI? Para que puedas disfrutar en todo momento y sin problemas de la diversión al volante, estamos cada día a tu servicio. Con pasión, fuerza y una gran dosis de know-how. ¿Impedimentos? Ninguno que sepamos. Todo es posible en tu MINI Service.

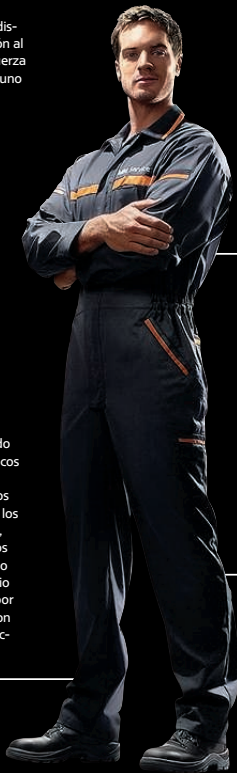

MINI PIENSA EN TODO. Pues durante la construcción no sólo se tuvo en cuenta la calidad, sino también la facilidad del mantenimiento y las reparaciones. Lo de los periodos de mantenimiento fijos, en MINI son cosa del pasado: gracias al concepto de mantenimiento On-Board Condition Based Service (CBS) tu MINI detecta de forma totalmente individual y autónoma en qué momento necesita qué mantenimiento. De este modo ahorras tiempo y dinero.

¿UNA AVERÍA? Es poco probable, pero si pasa: el servicio de reparación móvil MINI está disponible telefónicamente las 24 horas. Los 365 días del año. Técnicos MINI con formación específica hacen todo para que tu MINI vuelva estar en plena forma para seguir conduciendo, ya sea por teléfono o personalmente. Y para que no tengas que renunciar a la movilidad, existe una amplia oferta de movilidad según país en caso de averías. Y con los seguros de viaje MINI, estás asegurado en caso de accidente o robo.

MANTENIMIENTO DE LA A A LA Z. Te ofrecemos todo lo que pueda necesitar tu MINI. Contamos con auténticos especialistas que están inmediatamente a tu disposición para pequeños o grandes retos. Nuestros expertos supervisan, reparan y dominan soberanamente todos los trabajos relacionados con la mecánica y la electrónica, la carrocería y la pintura: incluso los pequeños defectos se solucionan con rapidez y precisión gracias al servicio de reparaciones de embellecimiento MINI. Este servicio vuelve a darle a tu MINI todo su brillo y esplendor. Y, por supuesto, utilizamos piezas MINI originales, porque son enormemente buenas, duraderas y encajan a la perfección. Para que tu MINI siga siendo un MINI.

TENEMOS TODO BAJO CONTROL.

MINI FINANCIAL SERVICES.

¿DEJA YA DE SOÑAR Y CONDUCE UNO! MINI FINANCIAL SERVICES TE AYUDA.

Reconozcámoslo: soñar con un MINI, emociona bastante. Pero no se puede comparar con el placer que produce conducir uno. Unas condiciones de financiación óptimas que reducen la distancia entre el sueño y la realidad, MINI Financial Services se ocupa de que puedas elegir el camino más corto para tener el MINI que mejor se adapta a tu estilo de vida, a tu presupuesto y al MINI que has elegido.

Tres caminos, un objetivo. MINI Leasing, MINI Financiación, MINI Select. El objetivo es que se haga realidad más rápido el sueño de tener un MINI y proporcionar todavía más placer a tus días con el MINI. Por eso, cada uno de nuestros modelos tiene ventajas muy especiales. Decide junto con tu concesionario MINI cuál de los productos se adapta mejor a tus necesidades.

GARANTÍA. RECICLAJE.

GARANTÍA.

A través de la Organización de Concesionarios se concede, además de la responsabilidad legal por defectos, un plazo de garantía de 2 años para todo el vehículo, excluidas las piezas de desgaste, como las pastillas de freno. Contra la perforación por corrosión de la carrocería se concede una garantía ampliada a 12 años sin tratamiento. Sin embargo, como también pueden surgir daños en la carrocería debidos a golpes de piedras, arañazos, abolladuras, deformaciones por accidentes o factores medioambientales, también es necesario que en cada inspección del vehículo se lleve a cabo una revisión de la carrocería y los bajos, aplicando las medidas correctivas pertinentes. Para la pintura se concede un plazo de garantía de 3 años. Naturalmente, esta garantía excluye daños y defectos debidos a tratamientos inadecuados y a factores medioambientales impredecibles.

Si ya sabes qué productos deseas, pregúntate: ¿Se puede aumentar aún más la excitante experiencia MINI? La respuesta es no. Pero se pueden evitar situaciones no deseadas. Con un seguro hecho a la medida de tu MINI. Para la financiación, MINI Financial Services te ofrece paquetes de seguros optimizados a tus deseos y necesidades individuales.

¿Y ahora? Pide ya una entrevista personal en tu concesionario MINI más cercano. Los asesores de financiación y vendedores conocen al detalle todos los productos de MINI Financial Services y estarán encantados de poder contribuir a que tu sueño de tener un MINI se haga realidad.¹

¹ Para más información sobre MINI Financial Services, sobre nuestras ofertas de leasing, financiación y de seguros, así como sobre los proveedores de estos servicios en tu país, dirígete a MINI.es o acude directamente a tu concesionario MINI. Nuestros servicios pueden diferir de país a país.

DATOS TÉCNICOS MINI. MINI CABRIO. MINI CLUBMAN.

MOTOR ^{1,2}	MINI ONE 55 KW ³ MINI ONE 72 KW ³	MINI ONE D	MINI COOPER	MINI COOPER D	MINI COOPER S	MINI COOPER SD		MINI ONE CABRIO	MINI COOPER CABRIO	MINI COOPER D CABRIO	MINI COOPER S CABRIO	MINI COOPER SD CABRIO	MINI ONE CLUBMAN	MINI ONE D CLUBMAN	MINI COOPER CLUBMAN	MINI COOPER D CLUBMAN	MINI COOPER S CLUBMAN	MINI COOPER SD CLUBMAN	
Cilindros/arquitectura/válvulas	4/en línea/4	4/en línea/4	4/en línea/4	4/en línea/4	4/en línea/4	4/en línea/4		4/en línea/4	4/en línea/4	4/en línea/4	4/en línea/4	4/en línea/4	4/en línea/4	4/en línea/4	4/en línea/4	4/en línea/4	4/en línea/4	4/en línea/4	
Cilindrada	cm ³	1598	1598	1598	1598	1598		1598	1598	1598	1598	1598	1598	1598	1598	1598	1598	1598	
Carera/diámetro de cilindros	mm	85,8/77,0	83,6/78,0	85,8/77,0	83,6/78,0 [90/84]	85,8/77,0		85,8/77,0	85,8/77,0	83,6/78,0 [90/84]	85,8/77,0	90/84	85,8/77,0	83,6/78,0	85,8/77,0	83,6/78,0 [90/84]	85,8/77,0	90/84	
Potencia nominal/régimen nominal	kW/CV/rpm	55/75/6000 72/98/6000	66/90/4000	90/122/6000	82/112/4000	135/184/5500		72/98/6000	90/122/6000	82/112/4000	135/184/5500	105/143/4000	72/98/6000	66/90/4000	90/122/6000	82/112/4000	135/184/5500	105/143/4000	
Par máximo/régimen	Nm/rpm	140/2250 153/5000	215/1750–2500	160/4250	270/1750–2250	240 (260)* 1600–5000		153/3000	160/4250	270/1750–2250	240 (260)* 1600–5000	305/1750–2700	153/3000	215/1750–2500	160/4250	270/1750–2250	240 (260)* 1600–5000	305/1750–2700	
Compresión/tipo de combustible recomendado	:	11,0/91–98 ROZ	16,5/Diésel	11,0/91–98 ROZ	16,5/Diésel	10,5/91–98 ROZ		11,0/91–98 ROZ	11,0/91–98 ROZ	16,5/Diésel	10,5/91–98 ROZ	16,5/Diésel	11,0/91–98 ROZ	16,5/Diésel	11,0/91–98 ROZ	16,5/Diésel	10,5/91–98 ROZ	16,5/Diésel	
PRESTACIONES¹																			
Velocidad máxima	km/h	175 186 [181]	184	203 [197]	197 [192]	228 [223]		215 [205]	181 [174]	198 [191]	194 [190]	225 [220]	210 [203]	185 [199]	182	201 [195]	197 [192]	227 [222]	215 [205]
Aceleración 0–100 km/h	s	13,2 10,5 [12,3]	11,4	9,1 [10,4]	9,7 [10,1]	7,0 [7,2]		8,1 [8,4]	11,3 [13,1]	9,8 [11,1]	10,3 [10,7]	7,3 [7,6]	8,7 [8,9]	11,1 [12,8]	11,8	9,8 [10,9]	10,2 [10,6]	7,5 [7,7]	8,6 [8,8]
Recuperación 80–120 km/h (5ª velocidad)	s	16,7 15,3	11,8	12,1	9,2	7,0		7,8	17,1	13,3	9,9	7,9	8,6	16,4	12,6	12,7	9,7	7,6	8,4
CONSUMO^{1,2}																			
Urbano	l/100 km	7,2 7,2 [8,7]	4,2	6,9 [8,7]	4,2 [6,8]	7,3 [8,9]		5,1 [6,9]	7,6 [8,9]	7,2 [8,9]	4,5 [7,0]	7,5 [9,1]	5,3 [7,1]	7,3 [8,8]	4,4	7,0 [8,8]	4,4 [6,9]	7,4 [8,9]	5,2 [7,0]
Extrurbano	l/100 km	4,4 4,4 [5,1]	3,5	4,6 [5,1]	3,5 [4,1]	5,0 [5,0]		3,9 [4,3]	4,6 [5,3]	4,9 [5,3]	3,7 [4,3]	5,1 [5,1]	4,0 [4,4]	4,5 [5,2]	3,6	4,7 [5,2]	3,6 [4,2]	5,0 [5,0]	3,9 [4,3]
Combinado	l/100 km	5,4 5,4 [6,4]	3,8	5,4 [6,4]	3,8 [5,1]	5,8 [6,4]		4,3 [5,3]	5,7 [6,6]	5,7 [6,6]	4,0 [5,3]	6,0 [6,6]	4,5 [5,4]	5,5 [6,5]	3,9	5,5 [6,5]	3,9 [5,2]	5,9 [6,4]	4,4 [5,3]
Emisiones de CO ₂ (combinadas)	g/km	127 127 [150]	99	127 [150]	99 [135]	136 [149]		114 [139]	133 [154]	133 [154]	105 [140]	139 [153]	118 [143]	129 [152]	103	129 [152]	103 [138]	137 [150]	115 [141]
Capacidad del depósito aprox.	l	40	40	40	40	50		40	40	40	50	40	40	40	40	40	50	40	
Autonomía	km	740 740 [625]	1055	740 [625]	1055 [785]	860 [780]		930 [755]	700 [605]	700 [605]	1000 [755]	835 [760]	890 [740]	725 [615]	1025	725 [615]	1025 [770]	843 [780]	910 [755]
PESO/VOLUMEN																			
Peso en vacío UE ⁴	kg	1145 1145 [1185]	1165	1150 [1190]	1165 [1195]	1215 [1240]		1225 [1245]	1235 [1275]	1240 [1280]	1275 [1300]	1305 [1330]	1325 [1340]	1215 [1245]	1260	1220 [1250]	1260 [1290]	1280 [1305]	1310 [1330]
Peso total admisible	kg	1520 1520 [1560]	1540	1525 [1565]	1540 [1570]	1590 [1615]		1600 [1620]	1590 [1630]	1595 [1635]	1630 [1655]	1660 [1685]	1680 [1695]	1640 [1670]	1685	1645 [1675]	1685 [1715]	1690 [1715]	1735 [1755]
Carga útil	kg	450	450	450	450	450		450	430	430	430	430	430	500	500	500	485	500	
Carga admisible sobre los ejes delantero/trasero	kg	815/730 815/730 [855/730]	860/715	820/730 [860/730]	860/715 [890/715]	865/745 [890/745]		890/735 [910/735]	840/775 [880/775]	845/775 [880/780]	875/770 [905/770]	885/795 [905/795]	905/790 [925/790]	835/840 [870/845]	890/825	840/840 [870/850]	890/825 [915/830]	875/850 [900/850]	915/850 [935/850]
Carga de remolque autorizada, frenada, con un 12% de inclinación	kg	–	–	–	–	–		–	–	–	–	–	–	–	–	–	–	–	750 [750]
Capacidad del maletero	l	160–680	160–680	160–680	160–680	160–680		160–680	125/170–660	125/170–660	125/170–660	125/170–660	125/170–660	260–930	260–930	260–930	260–930	260–930	260–930
RUEDAS																			
Dimensiones de los neumáticos delanteros/traseros		175/65 R 15 84H	175/65 R 15 84H	175/65 R 15 84H	175/65 R 15 84H	195/55 R 16 87V		195/55 R 16 87V	175/65 R 15 84H	175/65 R 15 84H	175/65 R 15 84H	195/55 R 16 87V	195/55 R 16 87V	175/65 R 15 84H	175/65 R 15 84H	175/65 R 15 84H	175/65 R 15 84H	195/55 R 16 87V	195/55 R 16 87V
Dimensiones de las llantas delanteras/traseras		5,5 J x 15 St	5,5 J x 15 St	5,5 J x 15 LM	5,5 J x 15 LM	6,5 J x 16 LM		6,5 J x 16 LM	5,5 J x 15 St	5,5 J x 15 LM	5,5 J x 15 LM	6,5 J x 16 LM	6,5 J x 16 LM	5,5 J x 15 St	5,5 J x 15 St	5,5 J x 15 LM	5,5 J x 15 LM	6,5 J x 16 LM	6,5 J x 16 LM

¹ Todos los datos se refieren a vehículos con cambio manual de 6 velocidades de serie. Los datos entre corchetes son válidos para vehículos con caja de cambios automática Steptronic de 6 velocidades.

² Todos los modelos MINI cumplen la norma UE. El cálculo del consumo se basa en el ciclo de conducción CEPE (80/1268 CEE). Este se compone de aproximadamente un tercio de conducción en ciudad y dos tercios de recorrido por carretera (respecto al kilometraje total). Además del consumo, también se mide la emisión de CO₂. El consumo se ha calculado en base al equipamiento de serie. Los equipamientos adicionales (p. ej. neumáticos más anchos) pueden incrementar este valor.

³ El MINI ONE MINIMALIST posee un consumo de 6,5 litros a los 100 km (en ciudad), 4,3 litros a los 100 km (en carretera) y 5,1 litros a los 100 km (combinado). Las emisiones de CO₂ son de 119g/km (combinado).

⁴ Este valor incluye el 90% del depósito lleno, 68 kg de peso del conductor y 7 kg de equipaje. El peso en vacío es válido para vehículos con equipamiento de serie. Los equipamientos adicionales incrementarán este valor.

⁵ Con función Overboost.

DIBUJOS ACOTADOS.

MINI ONE/D. MINI COOPER/D (MINI COOPER S/SD).

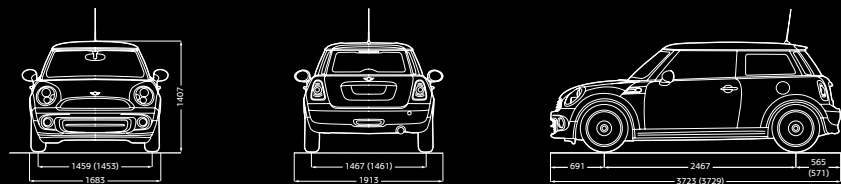

MINI ONE CABRIO. MINI COOPER/D CABRIO. (MINI COOPER S/SD CABRIO).

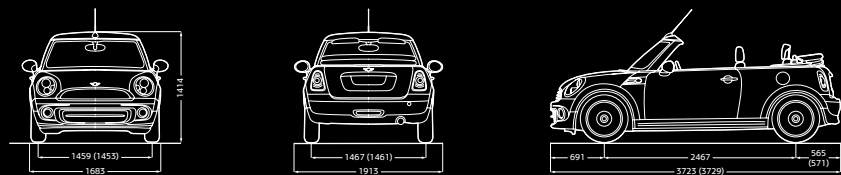

MINI ONE/D CLUBMAN. MINI COOPER/D CLUBMAN. (MINI COOPER S/SD CLUBMAN).

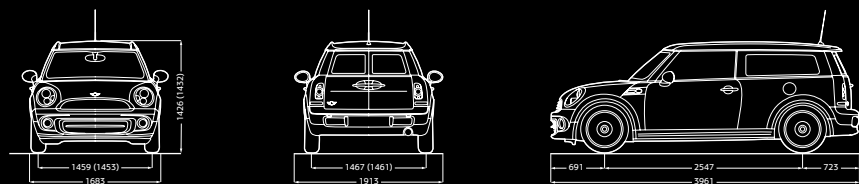

Todos los datos en mm.



**NUESTRA DESCENDENCIA TE LLEVARÁ LEJOS.
DESCUBRE LA FAMILIA MINI.**

En este catálogo se reproducen modelos, volúmenes de equipamiento y posibilidades de configuración (equipamiento de serie y equipamiento opcional) de los vehículos suministrados por la empresa BMW AG para el mercado alemán. En otros Estados miembros de la Unión Europea pueden darse divergencias respecto a los volúmenes de equipamiento y las posibilidades de configuración descritos en este catálogo en cuanto al equipamiento de serie y al equipamiento opcional de los distintos modelos. Infórmate personalmente en tu Concesionario Oficial MINI acerca de las distintas versiones que se ofrecen en cada país. Sujeto a modificaciones de diseños y equipamientos.

Todas las personas, citas y acciones aquí mencionadas son inventadas. Cualquier similitud con personas vivas o fallecidas es puramente casual.

© BMW AG, Munich/Alemania. La reproducción, total o parcial, requiere la autorización por escrito de BMW AG, Munich.

Más información sobre el MINI en MINI.com o MINI Infoservice:
Línea gráti: 902 337 902

MINI.com



<http://www.facebook.es/MINI.espana>

<http://www.twitter.com/MINIEspana>