

OUTLANDER



MITSUBISHI
MOTORS
Drive@earth





CONDUCE MÁS ALLÁ DE TUS SUEÑOS

Presentamos el OUTLANDER de Mitsubishi, un hito en el desarrollo de automóviles del nuevo milenio. Por fin el respeto al medio ambiente es totalmente compatible en un mismo coche con una eficacia de conducción sorprendente, elevados niveles de equipamiento, gran amplitud y flexibilidad interior, tecnología punta en seguridad y la calidad y fiabilidad de Mitsubishi. El OUTLANDER supone el inicio de una nueva era en la que los conductores podrán combinar simultáneamente múltiples funciones de su coche de una manera responsable, segura y placentera. El OUTLANDER, que reescribe la historia del automóvil, te está esperando para cumplir tus sueños.



TRES PRINCIPIOS

Para desarrollar el OUTLANDER Mitsubishi tuvo muy en cuenta los principios de “respeto al medio ambiente”, “seguridad de todos los pasajeros” y “comodidad del habitáculo”, esenciales para cualquier persona que se plantea la adquisición de un nuevo automóvil. Todos los coches buscan dar lo mejor en estos tres aspectos, pero el OUTLANDER es realmente el único que combina el máximo en cada uno de ellos con una impresionante eficacia de conducción. El resultado es una experiencia al volante desconocida hasta ahora en un SUV de tamaño medio.





LÍDER EN CONSUMO Y RESPETO AL MEDIO AMBIENTE

El OUTLANDER es la nueva referencia en conducción respetuosa con el medio ambiente, aspecto fundamental en la sociedad actual. Además de una sobresaliente eficacia, el motor diésel DI-D de Mitsubishi exhibe una economía de consumo y un nivel de emisiones sin precedentes. Además, la función Auto Stop & Go (AS&G) y el sistema de control ECO del OUTLANDER aportan un sólido apoyo a la eficiencia en el consumo, al tiempo que su refinado diseño aerodinámico y la ligereza de su carrocería reducen sustancialmente la pérdida de energía. Esta eficacia medioambiental se ha conseguido sin sacrificar unas prestaciones que están a la altura de los conductores más exigentes.



MOTOR

El OUTLANDER equipa el motor diésel 220 DI-D de 2,2 litros, con una impresionante combinación de refinamiento, potencia y economía. Disponible con transmisión manual o automática, ambas con 6 velocidades.

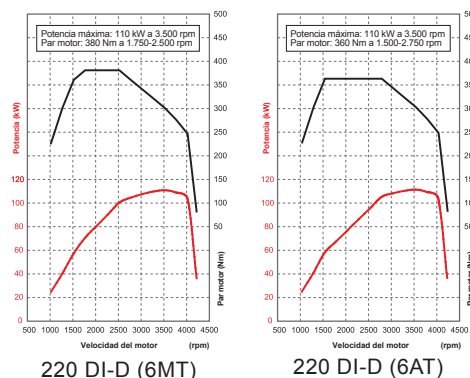

AUTO STOP & GO (AS&G)

El OUTLANDER incorpora en sus versiones manuales la función Stop & Go (AS&G), que detiene automáticamente el motor cuando el coche se para ante un semáforo o en situaciones de congestión de tráfico. Esta función reduce el consumo de combustible y las emisiones de gases contaminantes. El poder de esta tecnología medioambiental se despliega conduciendo con total normalidad.

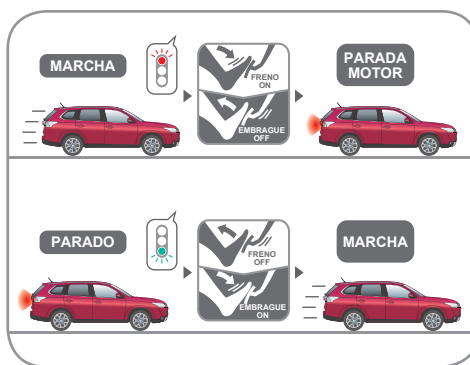

AS&G

SISTEMA "ECO DRIVE" DE AYUDA A LA CONDUCCIÓN



Sistema de control ECO

Pulsa el botón ECO para activar el sistema de control de energía en: motor, aire acondicionado y tracción integral (4WD).



Indicador de conducción ECO

Muestra el nivel de conducción ECO en tiempo real.



Puntuación ECO

Muestra la puntuación ECO de tu conducción haciéndola más respetuosa con el medio ambiente.

CARROCERÍA LIGERA

Se ha utilizado acero de alta resistencia para reducir significativamente el peso del chasis monocasco, manteniendo un elevado nivel de seguridad frente a impactos.

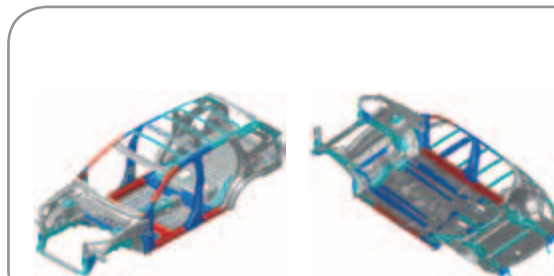

Acero de alta resistencia

440

590

980



EXCELENCIA EN SEGURIDAD Y FIABILIDAD

El OUTLANDER está equipado con numerosas medidas de seguridad que proporcionan una alta protección. El instinto de autoprotección del OUTLANDER ha sido drásticamente reforzado gracias a un nuevo sistema que detecta el peligro de accidente y aplica medidas preventivas. Disfruta de la conducción con la tranquilidad que sólo puede dar una seguridad sin parangón.

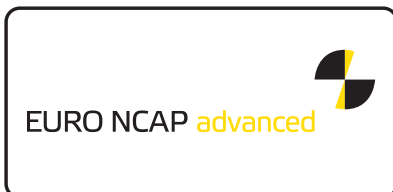

En 2012, la puntuación máxima de cinco estrellas en las pruebas de choque Euro NCAP. En 2013, premio a la tecnología más avanzada por el sistema FCM.

SIETE AIRBAGS SRS

El OUTLANDER equipa siete airbags SRS que trabajan en colaboración con la sólida estructura de carrocería RISE (Reinforced Impact Safety Evolution) para absorber y desviar las fuerzas de un eventual impacto.



Imagen del funcionamiento de los airbags



PANTALLA MULTI-INFORMACIÓN LCD

La pantalla multi-información de cristal líquido multicolor se ha diseñado para ofrecer una óptima visibilidad y proporciona información de máxima utilidad sobre el vehículo, el desplazamiento y la temperatura exterior. Con un generoso tamaño de 4,2 pulgadas, esta pantalla facilita la máxima información al conductor, proporcionando también información del sistema de asistencia ECO y del sistema de ayuda a la conducción.

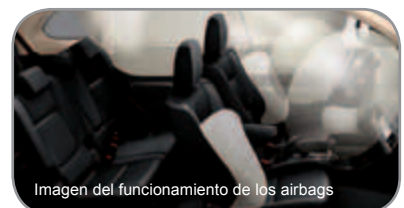
SISTEMA DE CONTROL DE CRUCERO ADAPTATIVO (ACC)



Sin vehículo delante
La velocidad prefijada se mantiene, aunque el conductor no pise el acelerador.

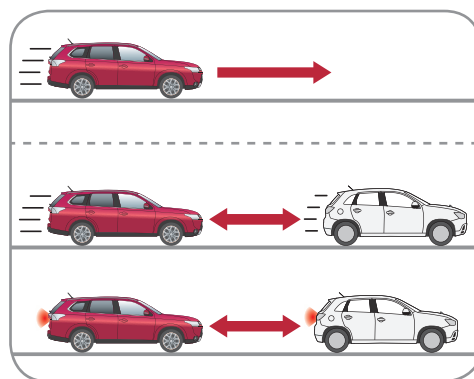

Con vehículo delante
Mediante un radar se mantiene una distancia predeterminada a alta y baja velocidad.

SISTEMA DE MITIGACIÓN DE COLISIÓN FRONTAL (FCM)



Ayuda a prevenir colisiones frontales, o reduce los daños en caso de que la colisión resulte inevitable.

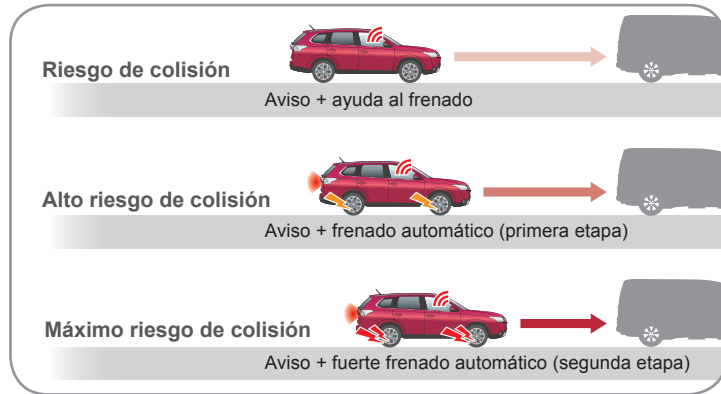

TRACCIÓN INTEGRAL (4WD) CONTROLADA ELECTRÓNICAMENTE

Este sistema 4WD proporciona agarre y control en cualquier condición. Un selector te permite elegir el programa más adecuado:

- 4WD ECO: cuando detecta pérdida de tracción delante la aplica en el tren trasero
- 4WD AUTO: reparte fuerza de tracción entre el eje delantero y trasero
- 4WD LOCK: proporciona eficacia extra al bloquear el diferencial central



SISTEMA DE ALERTA DE SALIDA DE CARRIL (LDW)



Se activa una señal en pantalla y una alarma para avisar al conductor cuando el vehículo se está saliendo del carril.

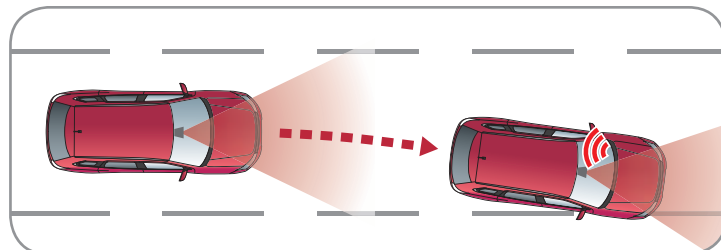



ALTA CALIDAD Y HABITÁCULO ESPACIOSO

Cuando accedes al habitáculo del OUTLANDER, la primera impresión se resume en dos palabras: calidad y confort. Se ha prestado una cuidadosa atención a todos los detalles del interior, con suaves texturas, acabados exquisitos y la sensación de que todo tiene sentido, de que no hay nada superfluo. El interior ofrece también una completísima lista de aspectos funcionales. El sistema de climatización bizona y el asiento ajustable de todas las formas imaginables, aseguran una conducción sumamente placentera. El sistema de apertura de puertas sin llave y encendido del motor mediante botón y el funcionamiento eléctrico del portón trasero, según versiones, aporta un plus de comodidad. Por su combinación de calidad excepcional y máxima funcionalidad, el OUTLANDER es el coche que estaba en tus sueños y se ha hecho realidad.

PORTÓN DEL MALETERO ELÉCTRICO

Puede controlarse desde el asiento del conductor pulsando un interruptor, de manera que el portón trasero puede abrirse y cerrarse cómodamente sin salir del vehículo





MODULARIDAD

La segunda y la tercera filas de asientos del OUTLANDER pueden ajustarse con gran flexibilidad. Esto hace posible utilizar eficazmente el espacio del habitáculo en función del número de pasajeros y la cantidad de equipaje.



TERCERA FILA DE ASIENTOS

Las banquetas de los asientos son convencionales y proporcionan un excelente confort de marcha. Además, dispone de un mecanismo que permite reclinar el respaldo con cuatro ángulos de ajuste.



La segunda fila puede desplazarse fácilmente hacia adelante, haciendo más cómodo el acceso a la tercera fila de asientos.

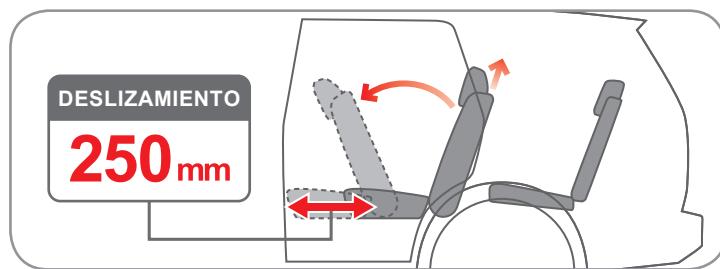

CLIMATIZADOR BIZONA

El conductor y el acompañante pueden ajustar la temperatura de su lado individualmente.



SISTEMA DE SONIDO ROCKFORD FOSGATE®

Dotado de numerosas funciones, como un sistema de sonido mejorado y nueve altavoces, que han sido perfectamente acoplados. Disfruta de un sistema de sonido de la máxima calidad.

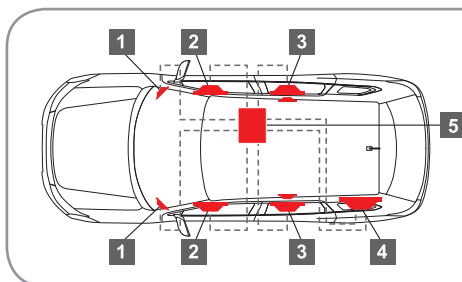

- 1 Altavoz de agudos flexible de 3,5 cm
- 2 Altavoz de frecuencias medias de 16 cm
- 3 Altavoz coaxial de dos vías de 16 cm
- 4 Subwoofer de 25 cm
- 5 Amplificador de 710 W y 8 canales

FUNCIONES DESTACADAS

SISTEMA DE NAVEGACION MMCS

Sistema de navegación multifunción de alta visibilidad, fácil de entender y de uso sencillo. Las funciones de navegación y el reproductor de música se gestionan en una pantalla táctil. El monitor también proyecta imágenes de la cámara trasera para ayudar a una conducción segura.



Pantalla de alta definición
La información puede leerse fácilmente en la nítida pantalla Wide VGA.



Visión de mapas en 3D
Pueden verse los mapas de ciudades y de hitos en 3D.



Sistema de sonido de calidad superior
Manejo sencillo de las distintas funciones de control del excelente sistema de sonido.



Información ECO
Muestra el tiempo de parada automática y la puntuación ECO.



Desdoblamiento de la pantalla
Muestra simultáneamente información de mapas, sonido, etc. en la misma pantalla.



Cálculo de la distancia a puntos de referencia
Información sobre la navegación y distancias a puntos de referencia.



PANTALLA TÁCTIL ROCKFORD FOSGATE®

Se ha conseguido un equilibrio entre la simplicidad de diseño y la eficacia de manejo gracias a una amplia pantalla de cristal líquido de 6,1 pulgadas y un panel táctil que activa las distintas funciones.



Cámara de visión trasera



SENSOR DE LLUVIA



LIMITADOR DE VELOCIDAD

FUNCIONES DESTACADAS

SISTEMA DE ASISTENCIA DE ARRANQUE EN CUESTA (HSA)

Al soltar el freno en una empinada cuesta y pisar el acelerador, el sistema HSA (Hill Start Assist) mantiene el freno activo durante dos segundos.

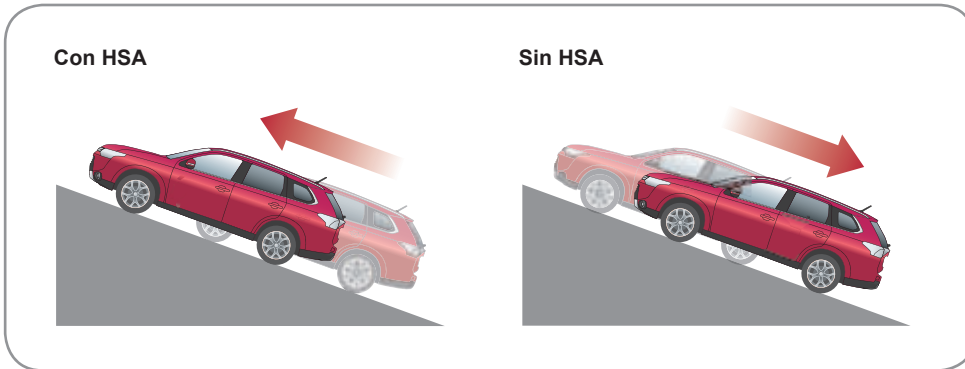

SISTEMA DE APERTURA SIN LLAVE CON BOTÓN DE ARRANQUE

El sistema KOS (Keyless Operation System) posibilita una fácil apertura y cierre de puertas sin utilizar la llave. Además, el motor puede arrancarse y pararse apretando simplemente un botón.



EQUIPAMIENTO DESTACADO

VOLANTE MULTIFUNCIÓN DE CUERO

Equipado con mandos que te permiten manejar el sistema de audio y navegación sin soltar las manos del volante. Pulsando el botón de órdenes de voz, del sistema Bluetooth® integrado, podrás manejar dispositivos externos con la voz, o mantener conversaciones telefónicas sin manos.

Nota: Bluetooth® es una marca registrada de Bluetooth SIG Inc.



PUERTO USB Y TOMA DE CORRIENTE



TECHO SOLAR PRACTICABLE CONTROLADO ELECTRÓNICAMENTE

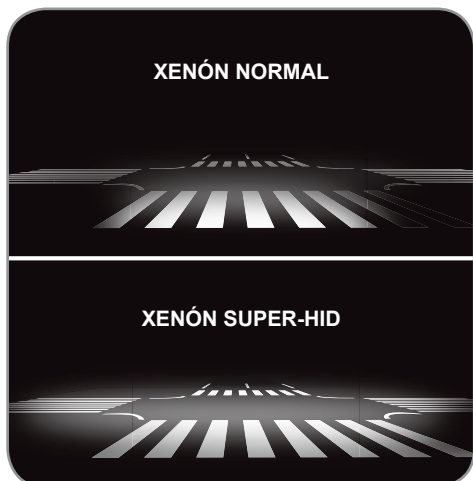

FAROS DE XENÓN SUPER-HID CON ÁNGULO DE VISIÓN AMPLIADA



LLANTAS DE ALEACIÓN DE 18"

MOTION 2WD



Equipamiento principal

- ABS con EBD, BAS, ESS y BOS
- Sistema de asistencia de arranque en cuesta (HSA)
- Control de tracción y estabilidad activo (ASTC)
- 7 airbags incluido el de rodilla para el conductor
- Sistema de parada y arranque automático (AS&G)
- Tercera fila de asientos "Fold 2 Hide" escamoteable bajo el suelo
- Faros Xenón Super-HID con haz de luz ampliado
- Apertura de puertas sin llave y encendido del motor mediante botón "Start/Stop"
- Llantas de aleación de 18" con neumáticos 225/55R18
- Climatizador automático bizona con filtro antipolen
- Sistema de asistencia al aparcamiento (cámara de visión trasera)
- Equipo de sonido Rockford Fosgate® (710 W y 9 altavoces) con pantalla táctil de 6,1"
- Sistema Bluetooth® para teléfonos móviles con reconocimiento de voz
- Volante de cuero multifunción (Bluetooth®, audio y control de velocidad)
- Retrovisores exteriores calefactables, regulables y abatibles eléctricamente
- Faros antiniebla delanteros con luces diurnas integradas
- Sensores de lluvia y oscuridad



MOTION 4WD



Equipamiento principal (adicional al Motion 2WD)

- Sistema de tracción All Wheel Control (AWC)
- Protectores inferiores delantero y trasero en color plata
- Molduras negras en los pasos de rueda
- Ópticas traseras de LED
- Tapicería mixta tela y cuero sintético



6AT MOTION 4WD



Equipamiento principal (adicional al Motion 4WD)

- Transmisión automática INVECS-II de 6 velocidades con funcionamiento Sports Mode
- Levas del cambio ubicadas en el volante

6AT KAITEKI 4WD



Equipamiento principal (adicional al 6AT Motion 4WD)

- Cruise Control ACC (control de velocidad de cruceo adaptativo)
- Sistema de mitigación de colisión frontal (FCM)
- Sistema de alerta de salida de carril (LDW)
- Sistema de navegación multifunción MMCS
- Techo solar eléctrico con sistema antiatrapamiento
- Tapicería de cuero
- Portón del maletero eléctrico (apertura y cierre)
- Asientos delanteros calefactables
- Regulación eléctrica del asiento del conductor

COLORES EXTERIORES



- 1 Rojo Orient (M)
- 2 Azul Tanzanite (P)
- 3 Gris Titanium (M)
- 4 Blanco Silky (P)
- 5 Negro Amethyst (P)

TAPICERÍAS

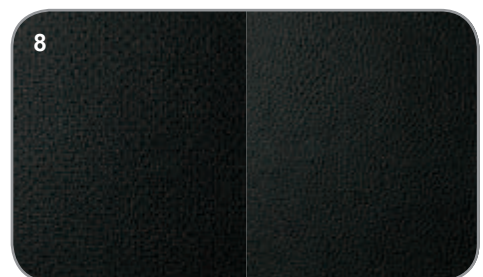
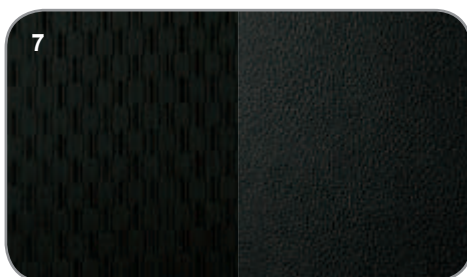
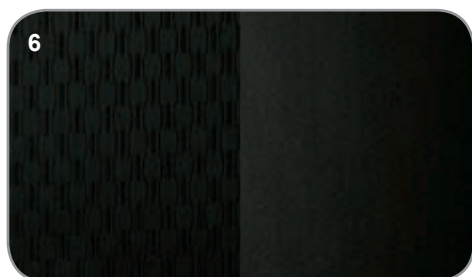

- 6 Motion 2WD – Tapicería tela
- 7 Motion 4WD – Tapicería mixta tela y cuero sintético
- 8 Kaiteki 4WD – Tapicería de cuero negro
- 9 Kaiteki 4WD – Tapicería de cuero beige

COLORES EXTERIORES E INTERIORES

■ Incluido - No disponible

Acabado		MOTION 2WD	MOTION 4WD	MOTION 4WD	KAITEKI 4WD	
Motor		220 DI-D	220 DI-D	220 DI-D 6AT	220 DI-D 6AT	
Tapicerías		Tapicería Negra	Tapicería Negra	Tapicería Negra	Cuero Negro	Cuero Beige
Colores exteriores	Azul Tanzanite (P) D14	■	■	■	-	■
	Rojo Orient (M) P26	■	■	■	-	■
	Gris Titanium (M) U17	■	■	■	-	■
	Blanco Silky (P) W13	■	■	■	■	-
	Negro Amethyst (P) X42	■	■	■	-	■

(M) Pintura Metalizada (P) Pintura Perlada (-) No disponible

Los colores que se muestran son aproximados y pueden diferir ligeramente de los reales.

El importador oficial de Mitsubishi se reserva el derecho de modificar las especificaciones y equipamientos en su afán constante de mejora.

DIMENSIONES

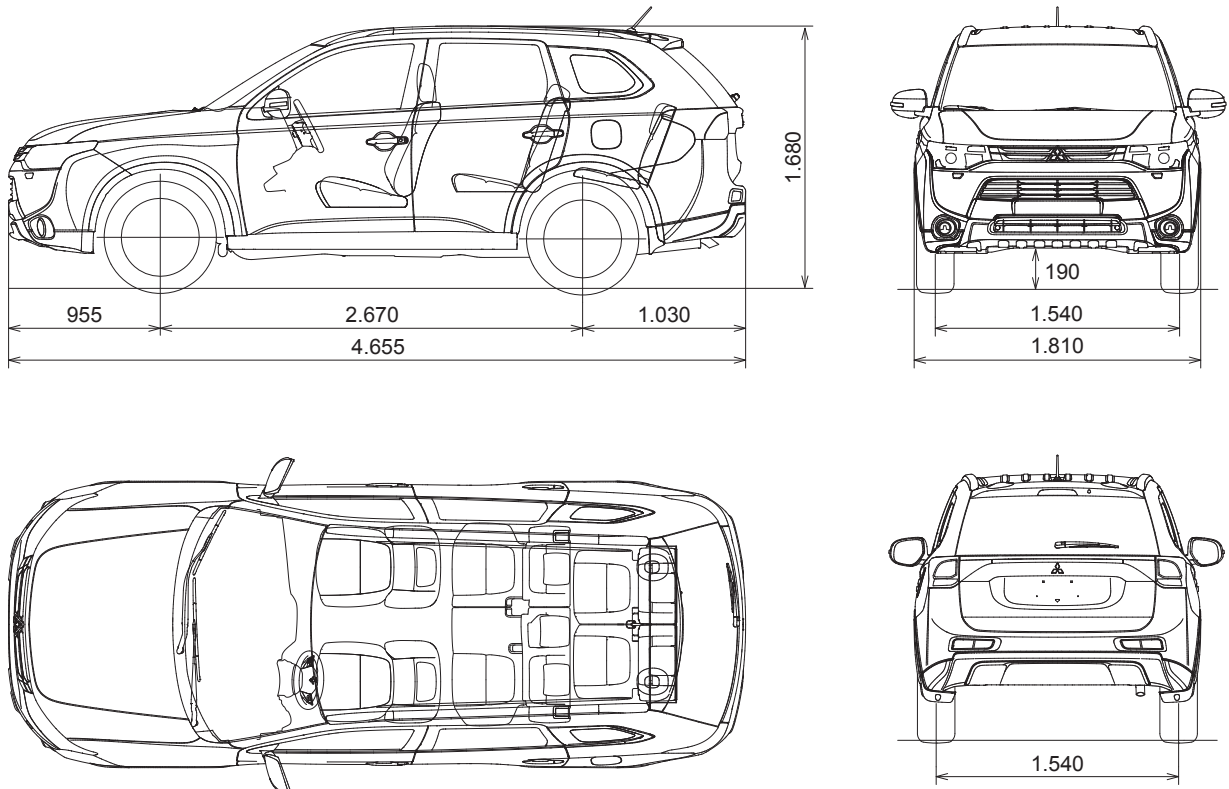

Todas las medidas se indican en milímetros.

EQUIPAMIENTO

■ Incluido - No disponible

Motor	Acabado	220 DI-D	220 DI-D	220 DI-D 6AT	220 DI-D 6AT
		MOTION 2WD	MOTION 4WD	MOTION 4WD	KAITEKI 4WD
Exterior	Paragolpes y manillas de las puertas en el color de la carrocería	■	■	■	■
	Retrovisores exteriores con intermitentes LED integrados y en el color de la carrocería	■	■	■	■
	Retrovisores exteriores calefactables y regulables eléctricamente	■	■	■	■
	Retrovisores exteriores abatibles eléctricamente	■	■	■	■
	Parrilla delantera con embellecedores cromados	■	■	■	■
	Limpiaparabrisas delantero con intermitencia variable y función confort y lavaluneta trasero	■	■	■	■
	Barras portaequipajes en color plata	■	■	■	■
	Cristales traseros con tratamiento de privacidad	■	■	■	■
	Embellecedor cromado en la parte inferior de las ventanas laterales	■	■	■	■
	Spoiler trasero con tercera luz de freno LED incorporada	■	■	■	■
	Llantas de aleación de 18" (neumáticos 225/55R18)	■	■	■	■
	Protectores inferiores delantero y trasero en color plata	-	■	■	■
	Molduras negras en los pasos de rueda	-	■	■	■
	Ópticas traseras de LED	-	■	■	■
Techo solar eléctrico con sistema antiatrapamiento	-	-	-	■	
Interior	Cuadro de instrumentos con display multi-información LCD de 4,2"	■	■	■	■
	Segunda fila de asientos deslizante, reclinable y abatible asimétricamente	■	■	■	■
	Tercera fila de asientos "Fold 2 Hide" escamoteable bajo el suelo	■	■	■	■
	Volante multifunción regulable en altura y en profundidad	■	■	■	■
	Luz de lectura en las plazas delanteras y traseras	■	■	■	■
	2 Tomas auxiliares de corriente (salpicadero y reposabrazos delantero)	■	■	■	■
	Apertura del depósito de combustible desde el interior	■	■	■	■
	Parasoles delanteros con espejo de cortesía y luz	■	■	■	■
	Volante y pomo de la palanca de cambios de cuero	■	■	■	■
	Indicador de cambio de marcha en modo de conducción eficiente	■	■	■	■
	Sistema de parada y arranque automático (AS&G)	■	■	-	-
	Tapicería de tela	■	-	-	-
Tapicería mixta tela y cuero sintético	-	■	■	-	
Tapicería de cuero	-	-	-	■	
Seguridad	Doble airbag delantero con función de desconexión para el pasajero	■	■	■	■
	Airbags laterales delanteros	■	■	■	■
	Airbags de cortina	■	■	■	■
	Airbag de rodilla para conductor	■	■	■	■
	Control de tracción y estabilidad activo (ASTC)	■	■	■	■
	Sistema de asistencia de arranque en cuesta (HSA)	■	■	■	■
	ABS con EBD (distribuidor electrónico de la frenada)	■	■	■	■
	Sistema de asistencia a la frenada (BAS)	■	■	■	■
	Sistema de señalización de frenada de emergencia (ESS)	■	■	■	■
	Sistema de priorización del freno (BOS)	■	■	■	■
	Sistema de monitorización de presión de los neumáticos (TPMS)	■	■	■	■
	Sensor de oscuridad y encendido automático de luces	■	■	■	■
	Sensor de lluvia y funcionamiento automático de los limpiaparabrisas	■	■	■	■
	Limitador de velocidad	■	■	■	■
	Faros antiniebla delanteros con luces diurnas integradas	■	■	■	■
	Reposacabezas delanteros y traseros regulables en altura	■	■	■	■
	Cinturones de seguridad delanteros con pretensores y limitadores de fuerza	■	■	■	■
	Cierre de seguridad para niños en las puertas traseras	■	■	■	■
	Anclajes ISO-FIX en los asientos traseros para sillas infantiles	■	■	■	■
	Faros delanteros de Xenón Super-HID de haz de luz ampliado	■	■	■	■
Faros delanteros autonivelables con lavafaros	■	■	■	■	
Sistema de tracción All Wheel Control (AWC)	-	■	■	■	
Cruise Control (control de velocidad de cruce)	■	■	■	-	
Cruise Control ACC (control de velocidad de cruce adaptativo)	-	-	-	■	
Sistema de mitigación de colisión frontal (FCM)	-	-	-	■	
Sistema de alerta de salida de carril (LDW)	-	-	-	■	

EQUIPAMIENTO

■ Incluido - No disponible

Motor		220 DI-D	220 DI-D	220 DI-D 6AT	220 DI-D 6AT
Acabado		MOTION 2WD	MOTION 4WD	MOTION 4WD	KAITEKI 4WD
Confort	Climatizador automático bizona con filtro antipolen	■	■	■	■
	Sistema Bluetooth® para teléfonos móviles con mandos en el volante	■	■	■	■
	Dirección asistida	■	■	■	■
	Elevalunas eléctricos delanteros y traseros	■	■	■	■
	Cierre centralizado con apertura remota de puertas	■	■	■	■
	Asiento del conductor regulable en altura	■	■	■	■
	Bandeja trasera cubremaletero	■	■	■	■
	Reposabrazos delantero con guantera de gran capacidad	■	■	■	■
	Reposabrazos en las plazas traseras con portabebidas	■	■	■	■
	Equipo de sonido premium Rockford Fosgate® (710 W y 9 altavoces) con pantalla táctil de 6,1"	■	■	■	■
	Puerto USB en la guantera del reposabrazos delantero	■	■	■	■
	Mandos de audio integrados en el volante	■	■	■	■
	Sistema de asistencia al aparcamiento trasero (cámara de visión trasera)	■	■	■	■
	Sistema de apertura de puertas sin llave y encendido del motor mediante botón "Start/Stop"	■	■	■	■
	Transmisión automática INVECS-II de 6 velocidades con funcionamiento Sports Mode	-	-	■	■
	Levas del cambio ubicadas en el volante	-	-	■	■
	Sistema de navegación multifunción MMCS con pantalla táctil de 7"	-	-	-	■
	Portón del maletero eléctrico (apertura y cierre)	-	-	-	■
	Asientos delanteros calefactables	-	-	-	■
Regulación eléctrica del asiento del conductor	-	-	-	■	

El importador oficial de Mitsubishi se reserva el derecho de modificar las especificaciones y equipamientos en su afán constante de mejora.

ESPECIFICACIONES TÉCNICAS

Motor		220 DI-D	220 DI-D
Acabado		MOTION 2WD	MOTION 4WD
Dimensiones y pesos			
Longitud total	mm	4.655	4.655
Anchura total	mm	1.800	1.810
Altura total	mm	1.680	1.680
Distancia entre ejes	mm	2.670	2.670
Vías			
Delantera	mm	1.540	1.540
Trasera	mm	1.540	1.540
Altura libre mínima	mm	190	190
Peso en vacío	kg	1.530	1.595
Peso máximo autorizado	kg	2.260	2.260
Ángulo de ataque		21,5 °	21,5 °
Ángulo de salida		22,5 °	22,5 °
Ángulo de paso de cresta		21,0 °	21,0 °
Volumen del maletero (5 plazas / 2 plazas / máximo)	l	507 / 918 / 1.613	507 / 918 / 1.613
Número de plazas		7	7
Prestaciones			
Consumo de combustible (l/100 km)			
Urbano		6,1	6,5
Extraurbano		4,5	4,7
Combinado		5,1	5,4
Emisiones CO ₂ (g/km)			
Urbano		162	171
Extraurbano		118	124
Combinado		134	140
Velocidad máxima	km/h	200	200
Aceleración 0-100 km/h	s	10,0	10,2
Aceleración 0-400 m	s	17,1	17,2
Capacidad de remolque (kg)			
Con freno		2.000	2.000
Sin freno		750	750
Radio mínimo de giro	m	5,3	5,3
Motor			
Tipo (denominación)		4 cilindros en línea 16 válvulas DOHC Intercooler Turbo Geometría Variable (4N14)	4 cilindros en línea 16 válvulas DOHC Intercooler Turbo Geometría Variable (4N14)
Cilindrada	cm ³	2.268	2.268
Relación de compresión		14,9	14,9
Diámetro x carrera	mm	86,0 x 97,6	86,0 x 97,6
Potencia máxima	kW (CV) / rpm	110 (150) / 3.500	110 (150) / 3.500
Par máximo	Nm (kgm) / rpm	380 (38,7) / 1.750-2.500	380 (38,7) / 1.750-2.500
Sistema eléctrico			
Batería		T-105	T-105
Alternador	V-Ah	12-130	12-130
Combustible			
Tipo		Diesel	Diesel
Alimentación		Inyección Directa Common Rail	Inyección Directa Common Rail
Capacidad del depósito	l	63	60
Transmisión			
Sistema de tracción		Delantera	ALL WHEEL CONTROL (AWC)
Caja de cambios		Manual 6 velocidades	Manual 6 velocidades
Embrague		Monodisco en seco con asistencia	Monodisco en seco con asistencia
Relaciones del cambio			
1ª		3,818	3,818
2ª		1,913	1,913
3ª		1,218	1,218
4ª		0,860	0,860
5ª		0,790	0,790
6ª		0,638	0,638
M.A.		4,139	4,139
Relación final			
1ª - 4ª		4,058	4,058
5ª - 6ª + M.A.		3,450	3,450
Dirección			
Tipo		Dirección asistida tipo cremallera con asistencia eléctrica	
Suspensión			
Delantera		Conjunto tipo Mc Pherson y estabilizadora	
Trasera		Multi-link con barra estabilizadora	
Frenos			
Frenos delanteros		Discos ventilados de 294 mm (pinzas de doble pistón)	
Frenos traseros		Discos macizos de 302 mm	
Neumáticos			
Delanteros y traseros		225/55R18	225/55R18

ESPECIFICACIONES TÉCNICAS

Motor	220 DI-D 6AT	
Acabado	MOTION 4WD / KAITEKI 4WD	
Dimensiones y pesos		
Longitud total	mm	4.655
Anchura total	mm	1.810
Altura total	mm	1.680
Distancia entre ejes	mm	2.670
Vías		
Delantera	mm	1.540
Trasera	mm	1.540
Altura libre mínima	mm	190
Peso en vacío	kg	1.615
Peso máximo autorizado	kg	2.260
Ángulo de ataque		21,5 °
Ángulo de salida		22,5 °
Ángulo de paso de cresta		21,0 °
Volumen del maletero (5 plazas / 2 plazas / máximo)	l	507 / 918 / 1.613
Número de plazas		7
Prestaciones		
Consumo de combustible (l/100 km)		
Urbano		7,1
Extrurbano		5,1
Combinado		5,8
Emisiones CO ₂ (g/km)		
Urbano		187
Extrurbano		135
Combinado		153
Velocidad máxima	km/h	190
Aceleración 0-100 km/h	s	11,7
Aceleración 0-400 m	s	18,2
Capacidad de remolque (kg)		
Con freno		2.000
Sin freno		750
Radio mínimo de giro	m	5,3
Motor		
Tipo (denominación)	4 cilindros en línea 16 válvulas DOHC Intercooler Turbo Geometría Variable (4N14)	
Cilindrada	cm ³	2.268
Relación de compresión		14,9
Diámetro x carrera	mm	86,0 x 97,6
Potencia máxima	kW (CV) / rpm	110 (150) / 3.500
Par máximo	Nm (kgm) / rpm	360 (36,7) / 1.500-2.750
Sistema eléctrico		
Batería		95D31L
Alternador	V-Ah	12-130
Combustible		
Tipo		Diesel
Alimentación		Inyección Directa Common Rail
Capacidad del depósito	l	60
Transmisión		
Sistema de tracción		ALL WHEEL CONTROL (AWC)
Caja de cambios		Automática 6 velocidades
Embrague		Convertidor de par
Relaciones del cambio		
1ª		4,199
2ª		2,405
3ª		1,583
4ª		1,161
5ª		0,855
6ª		0,685
M.A.		3,457
Relación final		
1ª - 4ª		3,360
5ª - 6ª + M.A.		3,360
Dirección		
Tipo		Dirección asistida tipo cremallera con asistencia eléctrica
Suspensión		
Delantera		Conjunto tipo Mc Pherson y estabilizadora
Trasera		Multi-link con barra estabilizadora
Frenos		
Frenos delanteros		Discos ventilados de 294 mm (pinzas de doble pistón)
Frenos traseros		Discos macizos de 302 mm
Neumáticos		
Delanteros y traseros		225/55R18

Mitsubishi Motors analiza constantemente las necesidades del mercado y responde con rapidez a las expectativas, pues nos esforzamos por crear armonía entre las personas, la sociedad, la Tierra y los automóviles que fabricamos. Nuestro compromiso es ofrecer al mundo el placer de conducir, garantizando la seguridad y la responsabilidad medioambiental.



Síguenos en:    

RECICLAJE DE VEHÍCULOS USADOS AL FINAL DE SU VIDA ÚTIL

Es nuestra obligación proteger el medio ambiente.

Mitsubishi Motors diseña y produce componentes y vehículos de alta calidad con el objetivo de proporcionar a sus clientes vehículos duraderos y un excelente servicio, para mantener al vehículo en condiciones de funcionamiento óptimas. Respetamos al máximo el medio ambiente y utilizamos materiales que pueden reciclarse y reutilizarse después de que el vehículo Mitsubishi Motors haya llegado al fin de su vida. Tras una prolongada vida de servicio, nos gustaría recuperar el vehículo y reciclarlo de modo respetuoso con el medio ambiente, con arreglo a la Directiva de la UE sobre vehículos al final de su vida útil y con cualquier normativa nacional aplicable.

Todos los vehículos Mitsubishi Motors (hasta 3.500 kg MMA), se recepcionarán sin cargo para el último propietario, en uno de los centros autorizados de tratamiento concertados por Mitsubishi Motors, siempre que el vehículo contenga al menos la carrocería y el grupo motopropulsor y no incluya otros elementos no pertenecientes al mismo ni se le haya realizado ningún tipo de operación previa de desmontaje de piezas o componentes. Existe una red de centros autorizados de tratamiento donde se pueden entregar los vehículos de Mitsubishi Motors que han alcanzado el fin de su vida útil y donde se garantiza que el vehículo será tratado de forma respetuosa con el medio ambiente. Al mismo tiempo, las posibilidades

de reciclaje de los vehículos y de los componentes de los vehículos mejoran continuamente, con el objetivo de obtener porcentajes de reciclaje todavía más elevados en el futuro.

En España, los centros de entrega concertados de Mitsubishi Motors son los pertenecientes a la red de Centros Autorizados de Tratamiento de la red de SIGRAUTO. En ellos, se puede entregar gratuitamente el vehículo y obtener el preceptivo Certificado de Destrucción, necesario para dar de baja el vehículo. Para encontrar el punto más cercano a tu domicilio te puedes dirigir a la red de Talleres Autorizados de Mitsubishi Motors, por teléfono (902 20 10 30 Atención al Cliente), o en Internet en la página www.sigrauto.com. La Directiva europea de fin de vida útil de los vehículos y la entrega gratuita de vehículos que han alcanzado el fin de su vida útil es aplicable a todos los estados miembros de la Unión Europea. La transposición a la legislación nacional de cada estado miembro de la Directiva sobre vehículos al final de su vida útil puede no haberse completado en el momento de publicarse esta información. En España, lo está por medio del Real Decreto 1383/2002, de 20 de diciembre.

Consulta www.mitsubishi-motors.es para obtener información adicional.

UNA POST-VENTA EXCEPCIONAL PARA DISFRUTAR DEL VEHÍCULO SIN PREOCUPACIONES

Más de 2.500 Talleres Autorizados Mitsubishi Motors en Europa se han comprometido a ayudarte en cualquier lugar en el que te encuentres.

UN SERVICIO PROFESIONAL

Incluso los automóviles nuevos requieren mantenimiento y servicio periódicos, no sólo para garantizar su movilidad, sino para su seguridad y la de sus pasajeros. Profesionales formados, que utilizan equipos de diagnóstico especializados y piezas originales en tu Taller Autorizado Mitsubishi, están listos para cumplir su objetivo.

RECAMBIOS ORIGINALES MITSUBISHI MOTORS

Incluso los más pequeños fallos técnicos pueden dar lugar a accidentes. Por esa razón, todos los recambios originales Mitsubishi Motors se han desarrollado y probado para cumplir los niveles de calidad más exigentes. Se recomienda utilizar recambios originales Mitsubishi Motors para mantener la seguridad y la integridad del vehículo y de sus pasajeros. Los recambios originales Mitsubishi Motors están disponibles en todos los Talleres Autorizados Mitsubishi. Estamos orgullosos de situarnos siempre en los primeros puestos de las encuestas de calidad de Post-Venta.

GARANTÍA INTEGRAL

Todos los vehículos nuevos Mitsubishi se entregan de forma estándar con una garantía total de tres años o 100.000 km, lo que primero ocurra. La garantía de perforación anticorrosión cubre los primeros 12 años. Las estadísticas de fiabilidad de los vehículos Mitsubishi son impecables, pero en el caso poco probable de que necesites ayuda, te ofrecemos el servicio MAP.

MAP – ASISTENCIA GRATUITA EN CASO DE AVERÍA



Con el fin de demostrar nuestro compromiso con tu movilidad y la confianza que tenemos en la fiabilidad de nuestros vehículos, con tu nuevo Mitsubishi recibirás una tarjeta MAP gratuita, válida para tres años. MAP son las siglas de Mitsubishi Motors Assistance Package (Paquete de Asistencia de Mitsubishi Motors), y con la tarjeta MAP en el bolsillo, tu movilidad está garantizada en más de 30 países de toda Europa. Si alguna vez necesitas asistencia en caso de avería, accidente, robo o vandalismo, te encuentres donde te encuentres, 24 horas al día, 7 días por semana, llama al número que figura en tu tarjeta y el problema se resolverá en el momento. Si el problema es más grave, el automóvil será transportado al Taller Autorizado Mitsubishi más cercano y se te ofrecerán servicios como hotel, continuación del viaje, vehículo de sustitución y repatriación del vehículo. Y si continúas realizando el mantenimiento en tu Taller Autorizado Mitsubishi después de los tres primeros años, contarás con una extensión gratuita del Servicio de Asistencia en carretera, garantizada por un año más o hasta el siguiente intervalo de servicio (lo que se alcance primero) hasta que el vehículo tenga 10 años.

DRIVESTYLE

Accesorios genuinos Mitsubishi Motors. Son los productos perfectos para imprimir un carácter exclusivo a tu automóvil. Es el estilo que va de la mano con la imagen. Drivestyle es sinónimo de personalización de tu Mitsubishi. Ponte en contacto con tu Concesionario / Taller Autorizado, para conseguir información más detallada.

B&M AUTOMÓVILES ESPAÑA, S.A.

Alcalá, 65

28014 MADRID

Atención al cliente 902 20 10 30

www.mitsubishi-motors.es

Este catálogo recoge únicamente características e información general. Para conocer las condiciones particulares de cada modelo, ponte en contacto con cualquier Concesionario de la Red Oficial. En consecuencia, este catálogo por sí solo no constituye oferta contractual. Todos los derechos reservados.