

NUEVO OPEL VIVARO

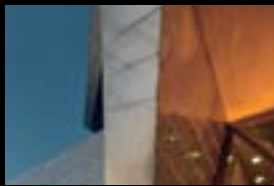



CREADO PARA TENER EL TRABAJO HECHO.

El Nuevo Opel Vivaro está preparado para facilitarte el trabajo como nunca has imaginado. Su impresionante diseño, su confortable cabina y la amplia zona de carga avanzan al ritmo de sus nuevos y económicos motores. Para llevar tus ideas y tus beneficios más lejos. Siempre con la tranquilidad añadida de nuestro servicio postventa FlexCare.

// EL COSTE TOTAL DE PROPIEDAD MEJOR de su clase

// Innovador DISEÑO que refuerza la imagen de tu empresa

// Una gama de VERSIONES pensadas para las más diversas actividades

// Programa postventa FLEXCARE que mantiene más tiempo tu vehículo activo

// EXCELENTE relación calidad-precio

El contenido de este catálogo es vigente en el momento de su impresión (07/2015). Queda reservado el derecho a modificar en cualquier momento las especificaciones y equipamiento mostrados. Por favor, consulta a tu Concesionario Opel para conocer la información más actual.

CONTENIDO

OPEL VIVARO	04	EL VIVARO
		MODELOS
	16	FURGÓN
	22	DOBLE CABINA
	26	COMBI
	34	PLATAFORMA CABINA
		INNOVACIONES
	36	OFICINA MÓVIL
	38	SEGURIDAD Y SISTEMAS MULTIMEDIA
	40	CAPACIDAD DE CARGA Y CONFORT
	42	ACCESORIOS
	44	VERSIONES
	46	MOTORES Y TRANSMISIONES
	48	TECNOLOGÍA ECOFLEX
	50	ACABADO INTERIOR
	52	COLORES EXTERIORES Y LLANTAS
	54	SERVICIO OPEL
	58	CLAVES

**TÚ TIENES EL TRABAJO.
NOSOTROS LA HERRAMIENTA.**





PRIMERA IMPRESIÓN: PRIMERA CLASE.

El Nuevo Vivaro transmite profesionalidad y saber hacer. Su impresionante estilo, su polivalencia y acabado de alta calidad te sitúan en primera línea.

// Su IMPRESIONANTE DISEÑO es una convincente tarjeta de presentación

// Cuatro TIPOS DE CARROCERÍA personalizables y dos longitudes

// VIVARO FURGÓN: flexibilidad y amplitud para todo tipo de carga

// VIVARO DOBLE CABINA: 6 PLAZAS y gran capacidad de carga

// VIVARO COMBI: hasta 9 PLAZAS y asientos configurables

// PLATAFORMA CABINA





F GG 9028





A LA MEDIDA DE TU ACTIVIDAD.

Un buen profesional merece la mejor herramienta de trabajo. El Nuevo Opel Vivaro aúna confort y eficacia para hacer cada jornada más productiva. Además, las numerosas posibilidades de personalización lo adaptan a las exigencias más particulares.

- // Versatilidad para UNA MÁXIMA PRODUCTIVIDAD
- // INTERIOR ADAPTABLE al transporte de pasajeros y carga
- // ASIENTO MULTIFUNCIÓN OFFICE, con portapapeles, mesita y espacio portaobjetos
- // Asiento del conductor con REPOSABRAZOS y soporte lumbar
- // VOLANTE REGULABLE en altura y profundidad

Más información en las páginas 34 y 46.



EL VEHÍCULO QUE TIENE TODAS LAS RESPUESTAS.

Si transportas cargas voluminosas o paquetería, o muchos pasajeros y su equipaje, o cada día presenta nuevas necesidades, el Nuevo Opel Vivaro es tu vehículo comercial. Fiable, versátil y espacioso, el Vivaro es la elección ganadora.

// CARGA ÚTIL de hasta 1.200 kg

// LONGITUD DE CARGA desde 2,5 m hasta 2,9 m

// Desde 5,2 m³ hasta 8,6 m³ de CAPACIDAD DE CARGA

// Fácil transporte de 3 EUROPALETS

// 1,2 m x 2,4 m de CAPACIDAD PARA PANELES PLANOS

// MAMPARA FLEXCARGO® que amplía la longitud de carga a 4,15 m

Más información en la página 18 y 44.









ENERGÍA PARA AHORRAR.

Los innovadores motores del Nuevo Vivaro son líderes en eficiencia y economía. Es tecnología Opel, tecnología que da más por menos. El Vivaro ofrece el mejor Coste Total de Propiedad de su clase, para que ahorres más a la vez que ganas más.

// EL MENOR CONSUMO y las más bajas emisiones de CO₂ de su clase

// Motores CDTI de menor cilindrada QUE MULTIPLICAN LA EFICIENCIA

// Nuevos y avanzados MOTORES BITURBO

// Botón ECO MODE que reduce aún más el consumo.

Más información en las páginas 48-51.

SEGURIDAD EN EL TRABAJO.

La seguridad es esencial en el lugar de trabajo. El Nuevo Vivaro da pleno protagonismo a la protección y a la prevención de accidentes con avanzadas tecnologías que cuidan de los ocupantes, del vehículo y la carga.

// CONTROL DE ESTABILIDAD ESP®

// DISTRIBUIDOR ELECTRÓNICO DE LA FUERZA DE FRENADA (EBD) y ABS

// CONTROL DE TRACCIÓN

// FAROS DE GRAN ALCANCE

// CONTROL DE CARGA ADAPTATIVO

// ALERTA DE ÁNGULO MUERTO

// ASISTENCIA PARA SALIDAS¹ EN CUESTA (HSA)

// CONTROL DEL BALANCEO DEL REMOLQUE (TSA)

Más información en las páginas 38–39.

¹En combinación con el enganche para remolque disponible opcionalmente.





F GG 90



VIVARO FURGÓN.

Versatilidad, potencia y capacidad para adaptarse al ritmo de tu negocio. El Nuevo Vivaro Furgón establece nuevas referencias.

CARACTERÍSTICAS CLAVE:

- // Hasta 1.119 kg de carga útil
- // Longitud de carga de 2,5 m ó 2,9 m
- // Dos distancias entre ejes
- // Mampara FlexCargo® que amplía la longitud de carga a 4,15 m
- // Puerta corredera de 1 m de anchura en el lateral del acompañante
- // Puertas traseras con un ángulo de apertura de hasta 180°
- // Fácil carga de europalets a través de la puerta corredera o las puertas traseras
- // Anillas en el suelo para la sujeción de la carga
- // Potentes y eficientes motores diésel 1.6 CDTI

Más información en las siguientes páginas.

Las imágenes pueden mostrar equipamiento opcional.



1. OPCIONES PARA EL ÁREA DE CARGA. Los diferentes recubrimientos laterales y del suelo protegen el interior del Furgón y la carga. La mampara FlexCargo® aumenta la longitud de carga hasta 4,15 metros.

2. PUERTAS TRASERAS OPCIONALES CON APERTURA DE 270°. El mayor ángulo de apertura facilita la carga de objetos voluminosos y permite fijar las puertas a los laterales del vehículo.



VIVARO FURGÓN CON TECHO ELEVADO.

Más alto y más fuerte. El Vivaro Furgón con Techo Elevado facilita el transporte de cargas voluminosas.

CARACTERÍSTICAS CLAVE:

- // Altura interior del área de carga: 1.897 mm
- // Dos distancias entre ejes
- // Versión larga con longitud de carga de 2.937 m y capacidad de 8,6 m³
- // Puertas traseras de plena altura y con ángulo de apertura de hasta 180°
- // Puerta lateral corredera con anchura para un europalet
- // Anillas en el suelo para la sujeción de la carga
- // Hasta 1.151 kg de carga útil

Las imágenes pueden mostrar equipamiento opcional.



ALTURA EXTRA. La mayor altura no sólo aumenta la capacidad, también facilita el acceso y permite trabajar cómodamente de pie. El Vivaro Furgón con Techo Elevado es la elección perfecta para un taller móvil.

VERSIONES DEL VIVARO FURGÓN.

El Vivaro Furgón es un ganador, sus especificaciones superan todas las exigencias.

POSIBILIDADES DE ELECCIÓN:

- // Dos distancias entre ejes y dos tonelajes
- // Capacidad de carga de hasta 8,6 m³
- // Carga útil de hasta 1.200 kg
- // Mampara separadora con o sin ventana
- // Puertas traseras y laterales con o sin ventanas
- // Puertas traseras o portón trasero
- // Luneta trasera térmica con limpiaparabrisas

Más información en las siguientes páginas.



Las imágenes pueden mostrar equipamiento opcional.

¹No disponible en Furgón Expression. Opcional en Furgón Selective.

1. **ASIENTO MULTIFUNCIÓN OFFICE!** Su plaza central dispone de un portapapeles vertical y desmontable. El respaldo se convierte en mesita ideal para el ordenador portátil. Y tanto la base como el respaldo se abren para dar acceso a un práctico compartimento portaobjetos de 42 litros de capacidad.

2. **VOLANTE DE CUERO CON MANDOS DEL CONTROL DE CRUCERO.** Ofrece un tacto agradable y firme. Y a la vez facilita la conducción en carretera.

3. **GUANTERA DE GRAN CAPACIDAD.** Con suficiente espacio para documentos de formato A4.

4. **FAROS ANTINIEBLA.** Para ver mejor y ser visto con anticipación bajo condiciones climáticas desfavorables.

FURGÓN EXPRESSION.

SU EQUIPAMIENTO DE SERIE INCLUYE:

- // Llantas de acero de 16" con embellecedor central
- // Luces de Conducción Diurna (halógenas)
- // Cierre centralizado con mando a distancia
- // Elevalunas eléctricos
- // Asiento para el acompañante de dos plazas
- // Radio R16 con Bluetooth, MP3 y puerto USB
- // Toma de corriente de 12 V en el salpicadero
- // Airbag para el conductor
- // Tapicería textil Tricess Azul
- // Salpicadero a juego en color Denim Azul
- // Aire acondicionado
- // Mampara de acero con ventana
- // Guantero con tapa abierta
- // Retrovisores térmicos y ajustables eléctricamente

FURGÓN SELECTIVE.

TODO EL EQUIPAMIENTO EXPRESSION, MÁS:

- // Llantas de acero de 16" con embellecedor tamaño completo
- // Radio CD 18 con MP3, Bluetooth® y puerto USB
- // Asiento del conductor regulable en 6 sentidos, con reposabrazos y soporte lumbar
- // Toma de corriente adicional de 12 V en el área de carga
- // Display de temperatura exterior
- // Llantas con tapacubos rueda completa
- // Control de crucero con limitador de velocidad
- // Pack Exterior 2 (Parachoque delantero y trasero, Molduras laterales y Retrovisores en color carrocería)
- // Guantero con tapa cerrada

4.



FURGÓN SELECTIVE CON PACK ELEGANCE.

TODO EL EQUIPAMIENTO SELECTIVE, MÁS:

- // Luces de Conducción Diurna LED
- // Volante de cuero
- // Faros antiniebla



VIVARO DOBLE CABINA.

El Vivaro Doble Cabina ofrece bienestar a los ocupantes y amplitud para todo su equipamiento de trabajo.

CARACTERÍSTICAS CLAVE:

- // Hasta 6 amplias plazas
 - // Confortable asiento trasero de 3 plazas
 - // Respaldo del asiento trasero con una cómoda inclinación
 - // Atractiva y resistente tapicería que contribuye al estilo interior
 - // Mampara reforzada
 - // Espacio de carga adaptable con hasta 4,0 m³ de capacidad
- Más información en las siguientes páginas.

Las imágenes pueden mostrar equipamiento opcional.



PUERTA LATERAL CORREDERA. Su gran anchura facilita el acceso al asiento trasero con tres confortables plazas.

VERSIONES DEL VIVARO DOBLE CABINA.

Hasta 6 ocupantes viajan con pleno confort en el Vivaro Doble Cabina. Y detrás de la mampara separadora hay sobrado espacio para todos los útiles de trabajo.

POSIBILIDADES DE ELECCIÓN:

- // Dos distancias entre ejes: 3.098 m ó 3.498 m
- // Asiento trasero con tres plazas y reposabrazos
- // Asiento del acompañante con una o dos plazas
- // Paneles laterales tapizados y con compartimentos portaobjetos

Las imágenes pueden mostrar equipamiento opcional.

¹Disponible en Doble Cabina Elegance.



1.-2. GRAN ESPACIO DE CARGA. Hasta 4,0 m³ de capacidad detrás de la mampara separadora, e inteligentes espacios portaobjetos, por ejemplo, bajo el asiento practicable¹.



DOBLE CABINA BASE.

SOBRE EL MODELO FURGÓN, AÑADE DE SERIE:

- // Confortable asiento trasero con tres plazas separadas
- // Plafón en el techo de alta luminosidad
- // Panelado de media altura
- // Espacio de almacenamiento en pared lateral

DOBLE CABINA ELEGANCE.

TODO EL EQUIPAMIENTO BASE, MÁS:

- // Banco de 3 personas con reposabrazos y espacio de almacenamiento
- // Anclajes ISOFIX en asientos laterales
- // Espacio de almacenamiento en pared lateral y espacio para botellas
- // Recubrimiento asiento con bolsillo
- // Toma de corriente de 12 V

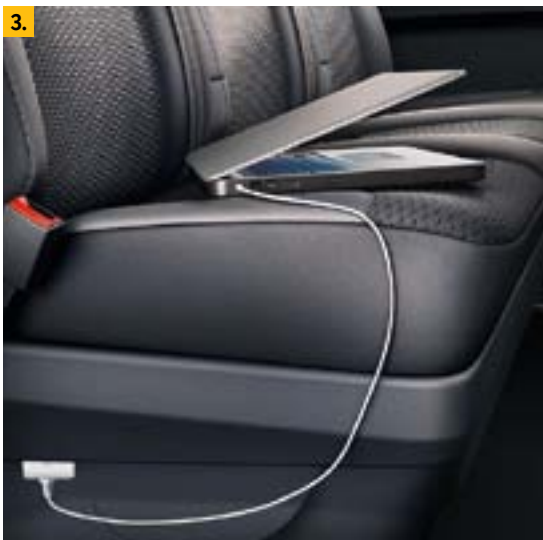

2.-3. ASIENTO TRASERO MULTIFUNCIÓN. La versión Elegance ofrece a los pasajeros traseros toma de corriente de 12 V y bolsillo lateral.



VIVARO COMBI.

El Nuevo Vivaro Combi ofrece confort y amplitud hasta a 9 ocupantes y su equipaje. Es la elección ideal para el transporte de huéspedes de hotel o de equipos deportivos.

CARACTERÍSTICAS CLAVE:

- // Asientos configurables para hasta 9 pasajeros
- // Elevado nivel de confort y alta calidad de acabado
- // Asiento trasero abatible y plegable que aumenta el espacio de carga
- // Anclajes ISOFIX para asientos infantiles
- // Cinturones de tres puntos de anclaje en todas las plazas
- // Resistente suelo de goma

Más información en las siguientes páginas.

Las imágenes pueden mostrar equipamiento opcional.



ASIENTO DE LA SEGUNDA FILA PLEGABLE ASIMÉTRICAMENTE EN 60/40. Además, su respaldo abatible facilita el acceso al asiento de la tercera fila.

VERSIONES DEL VIVARO COMBI.

Un vehículo tan versátil como el Nuevo Vivaro Combi también debe ofrecer alternativas de elección muy versátiles.

POSIBILIDADES DE ELECCIÓN:

- // Dos distancias entre ejes que responden a diferentes exigencias empresariales
- // Paragolpes en el color de la carrocería que refuerzan el diseño exterior
- // Luces antiniebla delanteras
- // Ventanas traseras deslizantes
- // Reposabrazos en el asiento trasero
- // Limpia/limpiaparabrisas trasero

Las imágenes pueden mostrar equipamiento opcional.

¹De serie con tapicería color negro.



COMBI SELECTIVE.

SU EQUIPAMIENTO DE SERIE INCLUYE:

- // Llantas de acero de 16" con embellecedor central
- // Tapicería textil Tricess Azul
- // Salpicadero a juego en color Denim Azul
- // Luces de Conducción Diurna (halógenas)
- // Radio R16 con Bluetooth® y puerto USB
- // Elevalunas eléctricos y retrovisores térmicos
- // Asiento delantero con 2 confortables plazas
- // Asientos de la segunda y tercera filas con hasta 3+3 plazas
- // Cierre centralizado con mando a distancia
- // Airbags para el conductor y el acompañante
- // Puertas traseras abatibles



ASIENTOS DE LA SEGUNDA Y TERCERA FILAS CON REPOSABRAZOS¹. Fácilmente extraíbles para ganar mayor espacio de carga.

COMBI SELECTIVE CON PACK ELEGANCE.

TODO EL EQUIPAMIENTO SELECTIVE, MÁS:

- // Llantas de acero de 16" con embellecedor de pleno diámetro
- // Luces de Conducción Diurna LED
- // Faros antiniebla
- // Elegante tapicería textil Connect Negro
- // Salpicadero en elegante Negro Carbono
- // Reposabrazos para mayor comodidad en ambos asientos traseros
- // Volante de cuero con control de cruceo adaptativo
- // Paragolpes delantero y trasero en el color de la carrocería



LLANTAS DE 16". Pack Selective incluye embellecedor central. Pack Elegance embellecedor de pleno diámetro. Pack Excellence llantas de aleación de 17" (ver página 55).

COMBI SELECTIVE CON PACK EXCELLENCE.

TODO EL EQUIPAMIENTO DE SELECTIVE CON PACK ELEGANCE, MÁS:

- // Llantas de aleación de 17"
- // Radio CD 18 con MP3, Bluetooth® y puerto USB
- // Sensor de lluvia y faros automáticos
- // Aire acondicionado en las plazas delanteras y traseras
- // Puerta corredera lateral derecha y panel izquierdo con ventanas deslizantes
- // Portón trasero acristalado con sistema limpiaparabrisas y luneta térmica



LUCES DE CONDUCCIÓN DIURNA LED. Para ser visto y mostrar mejor estilo, de día y de noche.

POTENCIAL DE CRECIMIENTO.

El Combi es el Vivaro más versátil. La versión Doble Cabina es por definición el modelo más polivalente.

// Vivaro Combi con interior configurable para transportar carga y hasta 9 ocupantes

// Asientos de la segunda y/o tercera fila desmontables y extraíbles

// Asientos de tercera fila plegables para una mayor versatilidad



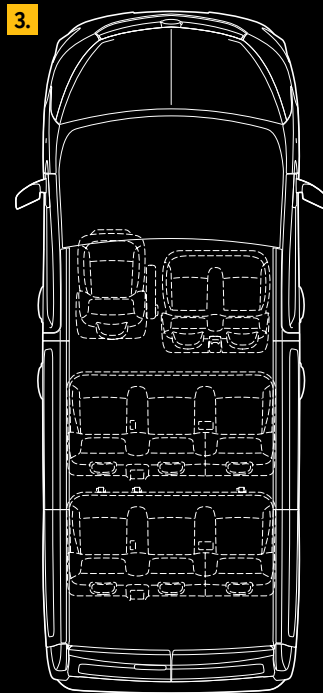
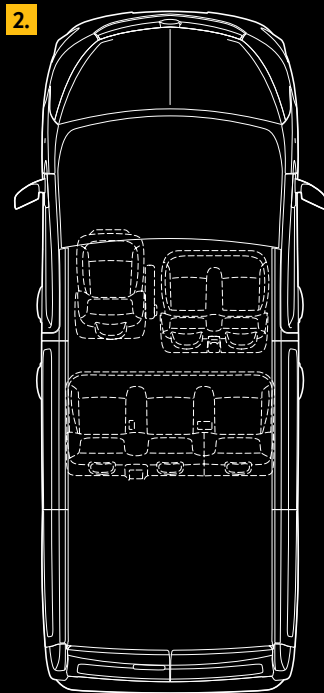
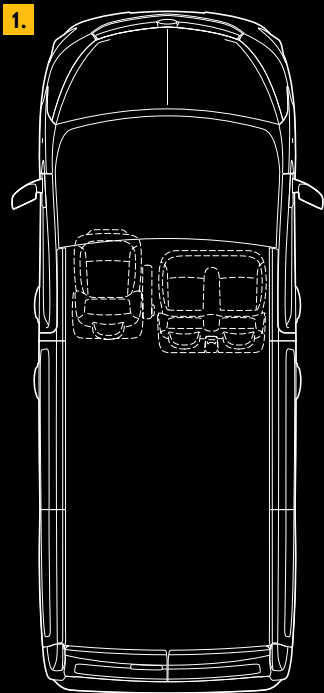

1. VIVARO COMBI CON 3 PLAZAS.
Tres plazas delanteras, capacidad de carga de 5,2 m³ ó 6,0 m³ (según la distancia entre ejes).

2. VIVARO COMBI CON 6 PLAZAS.
Tres plazas delanteras y tres traseras, capacidad de carga de 3,1 m ó 4,1 m³ (según la distancia entre ejes) detrás del asiento trasero desmontable.

3. VIVARO COMBI CON 9 PLAZAS.
Las tres filas de asientos aseguran pleno confort hasta a 9 ocupantes. Además ofrece un volumen de carga de 2,2 m³ (modelo L2 con distancia entre ejes larga). Para disponer de más espacio, basta plegar los asientos traseros o eliminar ambas filas de asientos.

4. VIVARO DOBLE CABINA CON 6 PLAZAS.
La mampara de plena altura separa a los pasajeros del área de carga, con espacio para un europalet.

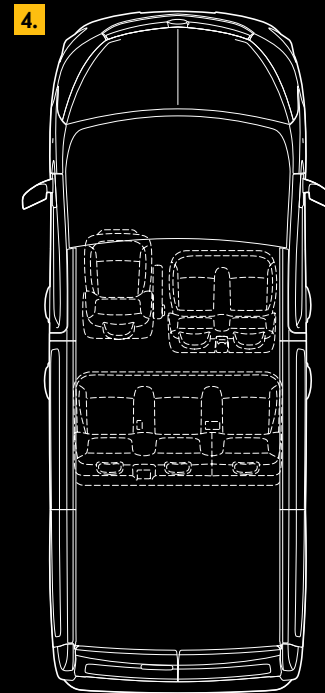

1.



BIENVENIDO A PRIMERA CLASE.

Imagina un Vivaro personalizado por el especialista Irmischer. El diseño y el acabado interior marcan la diferencia. Te presentamos el Pack Tourer firmado por Irmischer. Con todo el estilo que te gusta disfrutar cada día.

EL EFECTO IRMSCHER:

- // Superficies de cuero con costuras cosidas a mano
- // Reposabrazos de cuero con acolchado especial
- // Alfombrillas de alta calidad con un lujoso acabado de velour
- // Acabado especial en el interior de los pasos de ruedas y los pilares D
- // Disponible opcionalmente con llantas de aleación de 17" de diseño exclusivo

Diseñado por

irmscher

El Pack Tourer es un paquete de accesorios suministrados por Irmischer Automobilbau Gm-bH & Co. KG. Este paquete está disponible sólo para determinadas versiones del Opel Vivaro y garantizado por Irmischer Automobilbau Gm-bH & Co. KG. Adam Opel AG no ofrece ninguna garantía para los componentes del paquete y no se hace responsable de su calidad. Los componentes de recambio para el Pack Tourer pueden obtenerse de Irmischer Automobilbau Gm-bH & Co. KG.



1. LOS PASAJEROS DE LA SEGUNDA FILA TAMBIÉN VIAJAN EN PRIMERA. En un amplio asiento con costuras cosidas a mano, unas lujosas alfombrillas y el aroma del auténtico cuero.

2. POMO Y GUARDAPOLVOS DEL CAMBIO DE CUERO. Con costuras en color contrastado, un toque de clase que pone el control del Vivaro en tu mano, del modo más distinguido.

3. REPOSABRAZOS DE CUERO. Con un confortable acolchado y costuras en color contrastado, más confort para ti y tu acompañante.

4. ALFOMBRILLAS DE VELOUR. Basta abrir la puerta para apreciar su calidad, más bienestar y estilo para todos los ocupantes.

5. SALPICADERO CON REVESTIMIENTO DE CUERO CON COSTURAS. Una imagen premium, con un suave cuero que conquista a la vista y al tacto.





VIVARO PLATAFORMA CABINA.

Máximo potencial de conversión, estilo excepcional y una versatilidad impresionante. El Vivaro Plataforma Cabina se adapta perfectamente a tus exigencias, sean cuales sean.

CARACTERÍSTICAS CLAVE:

- // Masa Máxima Autorizada: 2.990 kg
- // Gran distancia entre ejes que aumenta la versatilidad
- // Completo equipamiento de confort y seguridad
- // Optimizado para facilitar el trabajo del carrocero especializado
- // Toma de fuerza opcional impulsada por el motor

Las imágenes pueden mostrar equipamiento opcional.

TU OFICINA FUERA DE LA OFICINA.

La cabina del Nuevo Vivaro es una oficina móvil ergonómica y bien organizada. Hay un lugar para cada cosa y la fácil conectividad favorece la comunicación.

TU OFICINA MÓVIL OPEL INCLUYE:

- // Máxima conveniencia y confort para el conductor
- // Mandos de la radio integrados en el volante
- // Asiento multifunción Office, el primero de su clase¹
- // Conectividad Bluetooth® para dispositivos portátiles
- // Amplia guantera para documentos de formato A4
- // Accesible bandeja sobre el salpicadero
- // Tres sujetavasos
- // Soporte opcional para smartphone en el salpicadero²
- // Soporte base opcional para tablet situado en el salpicadero³

Las imágenes pueden mostrar equipamiento opcional.

¹Opcional en Furgón Selective.

²Disponible opcionalmente para todos los dispositivos de infoentretenimiento suministrados por Opel.

³Solo disponible con la radio R16 BT USB.





1. PUERTO USB. Para conectar y controlar tus dispositivos móviles. Por ejemplo, para gestionar los mensajes.

2. PORTAPAPELES INTEGRADO DESMONTABLE. Forma parte del asiento multifunción Office. Es práctico, versátil y fácilmente desmontable.

3. ASIENTO MULTIFUNCIÓN OFFICE. Ofrece tres plazas delanteras, o una plaza para el conductor y otra para el acompañante separadas por una mesita plegable con compartimento portaobjetos que permite llevar un ordenador portátil o tablet en posición horizontal, tal como se muestra en la página 22. Incluye portapapeles desmontable.

SISTEMAS MÁS INTELIGENTES. ENTORNO MÁS SEGURO.

El Vivaro es uno de los vehículos comerciales más seguros y mejor conectados del mercado.

SOLUCIONES DE SEGURIDAD DE SERIE:

- // ESP® con Distribuidor Electrónico de la Fuerza de Frenada (EBD) y ABS
- // Asistencia para Salidas en Cuesta (HSA) y Control de Tracción
- // Sistema de protección antivuelco
- // Control adaptativo de carga
- // Asistencia en Frenada de Emergencia (EBA)
- // Control del Balanceo del Remolque (TSA)

SISTEMAS DE INFOENTRETENIMIENTO:

Todos los sistemas Opel de sonido y navegación incluyen:

- // Bluetooth® y puerto USB, para la conexión del móvil y de reproductores de MP3
- // Mandos de control en el volante

¹Navi 80 IntelliLink disponible a partir de primavera 2016.

²De serie en Furgón Expression, Doble Cabina Base y Combi. Función dependiente del Smartphone.



1.



2.



3.



1. **NAVEGADOR NAVI 80 INTELLILINK¹**. Este intuitivo sistema es el más avanzado de la gama. Ofrece visión de la ruta en 3D y función de lectura Text-To-Speech (TTS). Avanzado Control de Voz y TomTom con sistema de información de tráfico a tiempo real. Su pantalla de 7" también muestra la imagen de la cámara opcional de visión trasera.

2. **RADIO R16 BT USB BLUETOOTH²**. De serie para Furgón Expression, Plataforma Cabina y Combi. Con puerto USB, compatible con archivos MP3 y WMA. Para reproducir CDs dispones del sistema CD18 BT USB, de serie en furgón Selective.

4.



5.



3. **SOPORTE BASE PARA TABLET**. Compatible con la radio R16 BT USB Bluetooth®, para tener a la vista y a mano tu Tablet con pantalla desde 4,8" hasta 10,6".

4. **NAVEGADOR NAVI 50**. Un navegador opcional de excelente valor. Incluye pantalla táctil de 7" (17,8 cm) y mapas de toda Europa. Ofrece vistas de la ruta en 2D y cenital. Con la app "aha" gratuita y con el teléfono conectado permite el acceso a radio internet y a las redes sociales a través de la pantalla táctil. Radio digital opcional.

5. **CÁMARA DE VISIÓN TRASERA EN EL RETROVISOR INTERIOR**. Las líneas de referencia superpuestas sobre la imagen facilitan retroceder con precisión.



FLEXIBILIDAD FLEXCARGO®. La mampara separadora FlexCargo® dispone de una escotilla que permite transportar objetos de hasta 4,15 metros de longitud de forma segura. Basta abrir la escotilla, empujarla debajo del asiento del acompañante y subirla al nivel de la guantera.

PERSONALIZACIÓN.

Las opciones instaladas en fábrica personalizan tu Vivaro a la medida de tus exigencias y preferencias.

// Elige entre una amplia gama de opciones

// Adapta tu vehículo comercial a las necesidades específicas de tu empresa

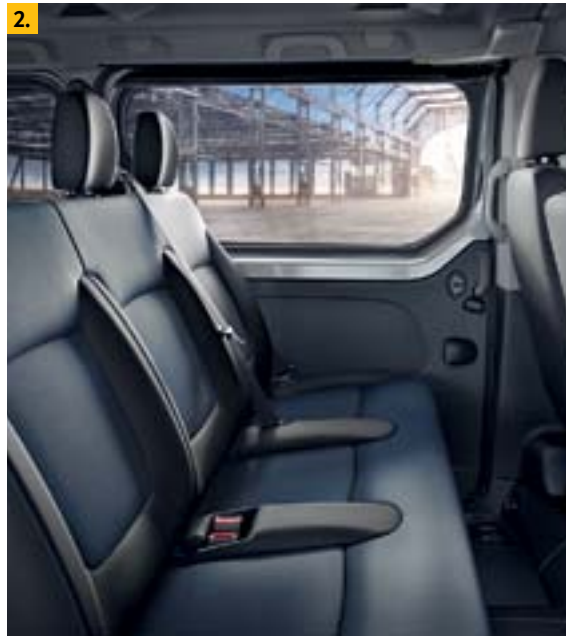

1. PANELES PROTECTORES PARA EL SUELO Y LOS LATERALES. El panel para el suelo es de madera aglomerada, tiene 9 mm de grosor y un revestimiento de resina antideslizante. Una solución que cuida el interior, la carga y la seguridad en el trabajo. Los paneles laterales de madera aglomerada tienen 4 mm y un revestimiento plástico que facilita su limpieza. Son resistentes a la humedad y protegen tanto la carga como el interior del vehículo.

2. PUERTA CORREDERA IZQUIERDA. Ideal para cargar y descargar en espacios reducidos o para facilitar aún más el acceso de los pasajeros traseros.

3. MANDOS DE CLIMATIZACIÓN TRASEROS. Los mandos traseros del aire acondicionado permiten a los pasajeros del Vivaro Combi disfrutar de auténtico confort VIP.

ACCESORIOS.

Aunque la actividad de tu empresa cambie o se diversifique, tu Nuevo Vivaro podrá adaptarse perfectamente.

- // Amplia gama de accesorios postventa disponibles en tu Concesionario Opel
- // Accesorios Originales Opel a la medida del Vivaro
- // Fáciles de instalar y desmontar



Descubre todas las posibilidades. Visita: www.opel.es para conocer la gama de opciones y accesorios.





1. ESCALERA DE ACCESO AL TECHO. Construida con resistentes tubos de acero, disponible tanto para modelos con puertas traseras como con portón. Perfecta para cargar y descargar el portabultos con seguridad.

2. SOPORTE BASE. Permite transportar sobre el techo cargas largas o voluminosas. Se complementa con soluciones como el portabultos, el soporte para escaleras, las barras de carga y el tope para la carga.

3. SOPORTE INTERIOR FIJADO AL TECHO. Una idea inteligente para tener el suelo más despejado. Ideal para objetos largos, soporta hasta 12 kg e incluye topes de sujeción.

4. ENGANCHES PARA REMOLQUE. La gama de enganches para remolque incluye alternativas como el soporte con bola desmontable o con bola y pasador.

5. PANELES PROTECTORES DE MADERA. Los paneles a medida protegen los laterales y los pasos de ruedas. El suelo de madera es muy resistente y está disponible con revestimiento antideslizante.



ECONOMÍA EN ACCIÓN.

// Elige la versión de Vivaro en línea con tus exigencias

// Contacta con tu Concesionario Opel para conocer más detalles

En todas sus versiones, el Opel Vivaro es ejemplo de eficiencia y capacidad de adaptación.

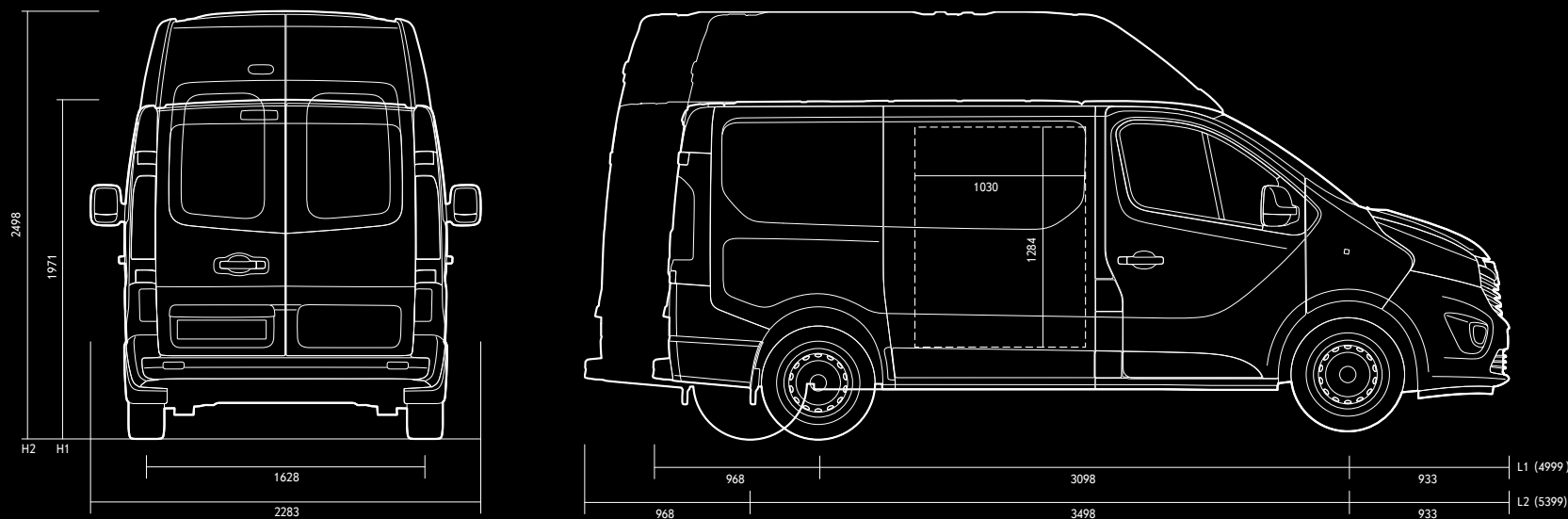

Dimensiones en mm.

TIPOS DE CARROCERÍA Y VERSIONES

LONGITUD Y ALTURA		FURGÓN	DOBLE CABINA	COMBI	PLATAFORMA CABINA
L1	H1	•	•	•	–
L2	H1	•	•	•	•
	H2	•	–	–	–

• = disponible – = no disponible

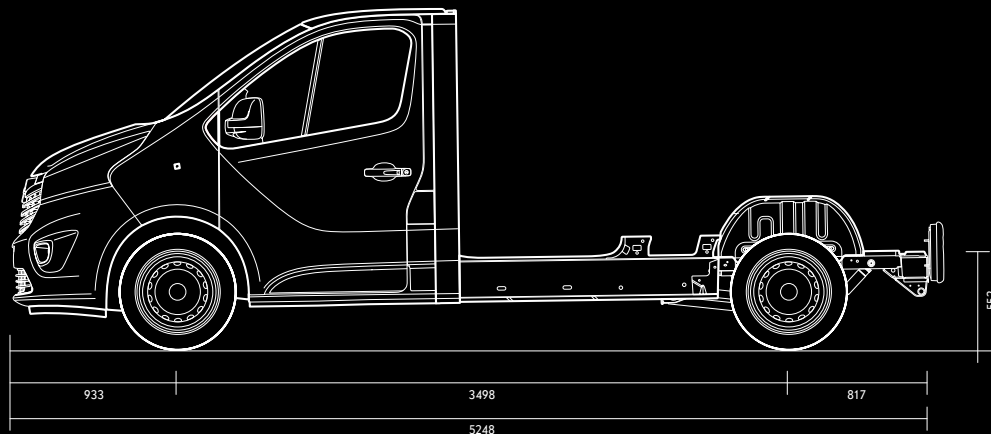
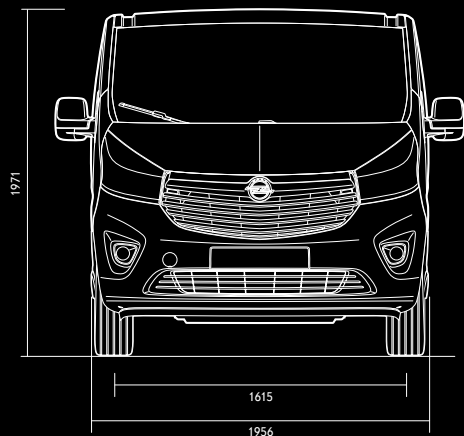

DIMENSIONES Y CAPACIDADES

OPEL VIVARO Tipo de carrocería	M.M.A. NOMINAL (en kg)	M.M.A. HOMOLOGADA (en kg)	Nº DE ASIENTOS	MAX. CARGA ÚTIL (en kg)	CARGA MÁX. SOBRE EL TECHO (en kg)	VOLUMEN MÁX. DE CARGA (en m³)	LONGITUD MÁX. DEL SUELO DE CARGA (en mm)	ANCHURA DEL SUELO DE CARGA (ENTRE PASOS DE RUEDAS) (en mm)	ALTURA MÁX. DEL ÁREA DE CARGA (en mm)	DIÁMETRO DE GIRO, ENTRE PAREDES/ BORDILLOS (en m)
--------------------------------------	------------------------------	---------------------------------	----------------	-------------------------------	---	-------------------------------------	---	---	--	---

Furgón

L1H1	2.700	2.740–2.760	2–3	1.004	200	5,2	2.537	1.268/1.662	1.387	11,84/12,4
L1H1	2.900	2.900–2.920	2–3	1.164	200	5,2	2.537	1.268/1.662	1.387	11,84/12,4
L2H1	2.900	2.960–3.010	2–3	1.199	200	6,0	2.937	1.268/1.662	1.387	13,17/13,73
L2H2	2.900	2.980–3.030	2–3	1.151	150	8,6	2.937	1.268/1.662	1.897	13,17/13,73

Doble Cabina

L1H1	2.700	2.780–2.800	5–6	975	200	3,2	2.000	1.268/1.662	1.387	11,84/12,4
L1H1	2.900	2.810–2.830	5–6	1.005	200	3,2	2.000	1.268/1.662	1.387	11,84/12,4
L2H1	2.900	2.920–2.940	5–6	1.060	200	4,0	2.400	1.268/1.662	1.387	13,17/13,73

Combi

						6-plazas/9-plazas	6-plazas/9-plazas			
L1H1	2.700	2.740–2.900	2–9	924	200	1,0/3,2	765/1.679	1.268/1.662	1.387	11,84/12,4
L1H1	2.900	2.850–2.900	2–9	675-924	200	1,0	N.D.	1.268/1.662	1.387	11,84/12,4
L2H1	2.900	2.845–3.010	2–9	1.034	200	1,8/4,0	1.165/2.079	1.268/1.662	1.387	13,17/13,73

Plataforma Cabina

L2H1	2.900	2.990	2–3	1.410	–	–	–	–	–	13,17/13,73
------	-------	-------	-----	-------	---	---	---	---	---	-------------

Masa mínima del vehículo de acuerdo a la homologación tipo y con el equipamiento mínimo requerido. Máx. carga útil incluye el peso del conductor. Los datos mostrados son provisionales en el momento de la impresión de este catálogo.

MOTORES Y TRANSMISIONES.

Los innovadores motores CDTI del Nuevo Vivaro ofrecen las mejores prestaciones, consumos y emisiones de su clase. Tecnologías tan avanzadas como doble turbocompresor BiTurbo, reducen los costes operativos y aumentan tus beneficios.

POTENCIA Y PAR MOTOR

Motores	1.6 CDTI TURBO (90 CV)	1.6 CDTI TURBO (95 CV)	1.6 CDTI TURBO (115 CV)	1.6 CDTI BITURBO ECOFLEX con Sistema Start/Stop (120 CV)	1.6 CDTI BITURBO (125 CV)	1.6 CDTI BITURBO (140 CV)	1.6 CDTI BITURBO (145 CV)
Potencia, cv (kW)/rpm	90 (66)/3.500	95 (70)/N.D.	115 (85)/3.500	120 (88)/3.500	125 (92)/N.D.	140 (103)/3.500	145 (107)/N.D.
Par motor, Nm/rpm	260/1.500	N.D./N.D.	300/1.750	320/1.500	N.D./N.D.	340/1.750	N.D./N.D.
Transmisión	Manual 6V	Manual 6V	Manual 6V	Manual 6V	Manual 6V	Manual 6V	Manual 6V
Norma de emisiones	Euro 5	Euro 6	Euro 5	Euro 5	Euro 6	Euro 5	Euro 6

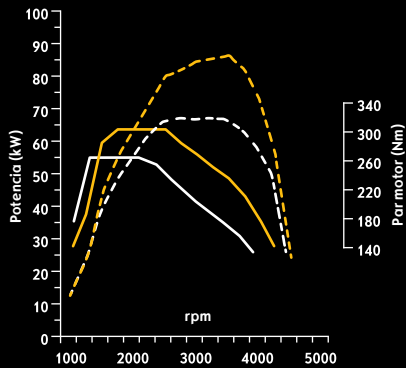

1.6 CDTI
 // Hasta 300 Nm a sólo 1.750 rpm
 // Hasta 115 cv a 3.500 rpm

1.6 CDTI DE 90 CV (66 KW)

Par motor

Potencia

1.6 CDTI DE 115 CV (85 KW)

Par motor

Potencia

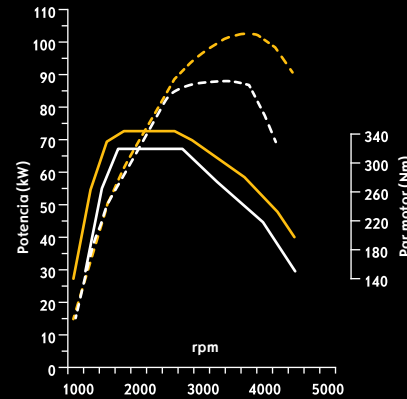

1.6 CDTI BITURBO ECOFLEX
 // Nueva generación de motores
 // Más potencia y par motor por cm³

1.6 CDTI BITURBO DE 120 CV (88 KW)

Par motor

Potencia

1.6 CDTI BITURBO DE 140 CV (103 KW)

Par motor

Potencia

NUEVOS MOTORES BITURBO

- // Sistema de doble turbo secuencial, mínimo consumo, máximas prestaciones
- // Aceleración sin retardo a cualquier velocidad y con cualquier nivel de carga
- // Motor 1.6 CDTI BITURBO disponible con Sistema Start/Stop y en versión ecoFLEX

MOTORES DIÉSEL SILENCIOSOS, ECOLÓGICOS Y EFICIENTES

- // La bomba de aceite de caudal variable reduce el consumo de combustible
- // Árbol de levas accionado por cadena, bajo mantenimiento
- // Inyección multipunto que reduce las emisiones y aumenta la potencia
- // Gestión térmica optimizada que aumenta la eficiencia

CONSUMO Y EMISIONES

Motors	1.6 CDTI TURBO ² (90 CV)	1.6 CDTI TURBO ECOFLEX ³ con Sistema Start/ Stop (95 CV)	1.6 CDTI TURBO ² (115 CV)	1.6 CDTI BITURBO ECOFLEX ² con Sistema Start/ Stop (120 CV)	1.6 CDTI BITURBO ECOFLEX ³ con Sistema Start/ Stop (125 CV)	1.6 CDTI BITURBO ECOFLEX ² con Sistema Start/ Stop (140 CV)	1.6 CDTI BITURBO (140 CV)	1.6 CDTI BITURBO ECOFLEX ³ con Sistema Start/ Stop (145 CV)
--------	--	---	---	--	--	--	------------------------------	--

Las cifras de consumo y emisiones pueden variar ligeramente según la versión y los neumáticos elegidos. Por favor, contacta con tu Concesionario Opel o consulta la ficha técnica para obtener información específica.

Combustible	Diésel	Diésel	Diésel	Diésel	Diésel	Diésel	Diésel	Diésel	
Consumo de combustible l/100 km ^{1,2}									
Urbano	Combi (M1)	7,9	N.D.	7,9	6,4-6,6	N.D.	7,2	-	N.D.
	Furgón H1/H2 (N1)	7,8		7,8	6,6-8,1		7,0-8,1	7,6-8,7	
	Doble Cabina (N1)	7,8-7,9		7,8-7,9	6,6-6,8		7,0-7,2	7,6-7,8	
Extraurbano	Combi (M1)	5,9	N.D.	5,9	5,3-5,4	N.D.	5,7	-	N.D.
	Furgón H1/H2 (N1)	5,7		5,7	5,5-6,4		5,6-6,4	5,8-6,7	
	Doble Cabina (N1)	5,7-5,9		5,7-5,9	5,5-5,7		5,6-5,7	5,8-6,0	
Mixto	Combi (M1)	6,6	N.D.	6,6	5,7	N.D.	6,2	-	N.D.
	Furgón H1/H2 (N1)	6,5		6,5	5,9-7,0		6,1-7,0	6,5-7,4	
	Doble Cabina (N1)	6,5-6,6		6,5-6,6	5,9-6,1		6,1-6,2	6,5-6,6	
Emisiones de CO ₂ , g/km ^{1,2}									
En ciclo mixto	Combi (M1)	174,0	N.D.	174,0	149,0-150,0	N.D.	164,0	-	N.D.
	Furgón H1/H2 (N1)	170,0		170,0	155,0-185,0		160,0-185,0	170,0-195,0	
	Doble Cabina (N1)	170,0-174,0		170,0-174,0	155,0-160,0		160,0-164,0	170,0-174,0	

M1 = Clasificación de la UE para vehículos de pasajeros. N1 = Clasificación de la UE para vehículos comerciales ligeros con M.M.A. de hasta 3.500 kg.

La información es vigente en el momento de la impresión. Queda reservado el derecho a modificar especificaciones técnicas que puedan influir en los datos mostrados. Por favor, consulte en la Red Opel para obtener la información más actual. Los datos tanto para los vehículos M1 como N1 se refieren al modelo base para la UE con equipamiento de serie. El consumo y las emisiones de CO₂ se han obtenido conforme a la Directiva 2007/715/CE (en su versión respectivamente aplicable) y, por tanto, considerando el peso del vehículo en orden de marcha. El equipamiento adicional puede aumentar ligeramente las cifras de consumo y emisiones. También puede afectar a la masa en vacío, a la carga máxima permitida sobre cada eje y a la masa máxima admitida, así como reducir la masa máxima remolcable. En consecuencia, ello podría reducir levemente la velocidad máxima y aumentar los tiempos de aceleración. Los datos de consumo y emisiones se muestran como referencia para comparar diferentes versiones y no forman parte de la oferta comercial. Las prestaciones indicadas pueden alcanzarse con el vehículo cargado con 200 kg incluido el conductor.

¹De acuerdo con la Directiva 2007/715/CE (en su versión respectivamente aplicable). ²Los datos mostrados son provisionales en el momento de la impresión de este catálogo. ³Sólo disponible para Vivaro Combi.

GRANDES AVANCES QUE FAVORECEN AL MEDIOAMBIENTE.

Opel está comprometida con la reducción del impacto medioambiental de sus vehículos.

TECNOLOGÍA ECOLÓGICA ECOFLEX

- // Reduce el consumo y los costes operativos
- // Elevado kilometraje con bajo impacto medioambiental
- // Los modelos BiTurbo incluyen Modo Eco que reduce aún más el consumo

MODO ECO

- // Accionable mediante un botón en el salpicadero
- // Establece parámetros que favorecen la economía y asiste al conductor
- // Ofrece un resumen del consumo después de cada viaje

SISTEMA START/STOP

- // Reduce el consumo y las emisiones
- // Detiene y arranca el motor en el momento adecuado

REUTILIZACIÓN DE LA ENERGÍA

- // La energía de las frenadas se recupera y es reutilizada
- // Contribuye al bajo consumo de combustible

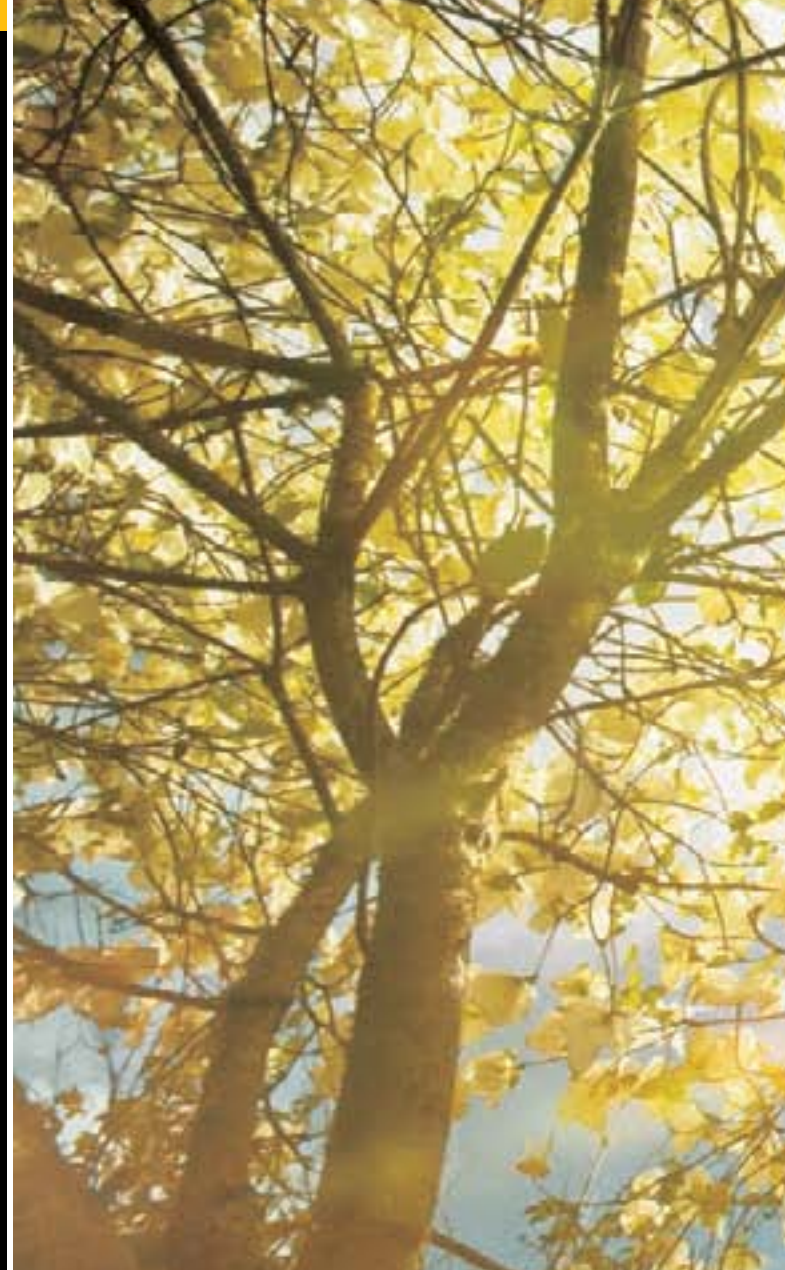
The logo for Opel's ecoFLEX technology. The word 'eCO' is rendered in a stylized, metallic, three-dimensional font with a brushed metal texture. The 'e' and 'o' are connected. To the right of 'eCO', the word 'FLEX' is written in a bold, black, sans-serif font.



ACABADO INTERIOR.

Un vehículo con un interior acogedor y atractivo dice mucho sobre tu negocio.

- // Atractivas combinaciones que crean un estimulante entorno de trabajo
- // Proyectan una excelente imagen de empresa
- // Materiales resistentes y duraderos

TAPICERÍA TRICISS AZUL/DINO



Centro de los asientos:
Triciss Azul, color Azul
Denim.

Laterales de los asientos: Dino, color Negro Jet.

TAPICERÍA CONNECT NEGRO CON RELIEVE/JEANNO



Centro de los asientos:
Connect Negro con
Relieve, color Negro Jet.

Laterales de los asientos: Jeanno, color Negro Jet.

COLORES EXTERIORES Y LLANTAS.

Elige el color exterior más acorde con tu actividad, dispones de ocho atractivas posibilidades.

- // Expresivos colores y llantas que refuerzan la imagen de tu empresa
- // El mejor lugar para apreciar los colores es tu Concesionario Opel
- // Llantas específicas para cada versión y llantas de aleación opcionales

COLORES SÓLIDOS



Blanco Casablanca



Rojo Magma



Gris Acero



Verde Primavera

COLORES METALIZADOS¹



Azul Panorama



Negro Medianoche



Plata Casiopea



Marrón Cobre

COLOR SÓLIDO



Azul Tinta



Llantas de acero de 16" con embellecedor central., 6 J x 16". Neumáticos 205/65 R 16.



Llantas de acero, 6 J x 16", con embellecedor completo de 10 radios. Neumáticos 215/65 R 16.



Llantas de aleación, 6 J x 17". Neumáticos 215/65 R 17¹.

COLORES METALIZADOS



Marrón Claro



Plateado

CLASIFICACIÓN DE LOS NEUMÁTICOS

Dimensiones	205/65 R 16	215/65 R 16	215/65 R 17
Índice de eficiencia energética	E-C	C	C
Índice de adherencia en mojado	E-B	B	B
Ruido externo de rodadura (dB)	71-72	70	70
Clasificación según nivel sonoro			

¹Opcional





CUIDAMOS DE TU NEGOCIO.

FlexCare es un completo programa de servicio postventa para el Vivaro. Es un programa integral y personalizable según tus necesidades.

FLEXCARE INCLUYE:

- // Movilidad Garantizada para una máxima tranquilidad
- // Asistencia gratuita en carretera
- // Los más bajos costes de propiedad de su clase
- // Cobertura a la medida de cada cliente
- // Historial de servicio completo para garantizar el mayor valor de reventa
- // Extensión de la garantía hasta tres, cuatro o cinco años
- // Plan de servicio anual de cinco años
- // Balance de costes de explotación y servicio en toda la vida útil del vehículo

Pregunta a tu Concesionario Opel por más detalles.

MYOPEL.ES: UN SERVICIO ONLINE SUPERIOR.

Es un servicio online gratuito que te permite conocer toda la información de tu Opel y mantenerte en contacto con tu Reparador Autorizado Opel.

- // Ofertas personalizadas a tu Opel
- // Historial de mantenimiento
- // Planificación y solicitud de cita a taller
- // Localizador de Reparadores Autorizados Opel
- // Accesorios disponibles para tu Opel

Regístrate en myOpel.es y confirma tu cuenta.

Además descarga gratuitamente myOpel App para disfrutar de todos estos servicios donde quieras. Podrás tener el manual de propietario interactivo de tu Opel, índice de luces e indicadores y mucho más.





SERVICIO OPEL.

Opel te mantiene en la carretera con el coste más bajo posible, 24 horas al día, 7 días a la semana, 365 días del año.

NUESTRO SERVICIO OFRECE:

- // Completo programa postventa
- // Programa personalizable para empresas FlexCare
- // Amplia red de centros de negocios
- // Asegura el mejor coste de propiedad

GARANTÍA Y ATENCIÓN PARA NUEVOS VEHÍCULOS:

- // Garantía de 24 meses sin límite de kilometraje. Garantía de 12 años contra la perforación por corrosión
- // Servicio Opel Assistance de asistencia en carretera en 40 países, incluido durante los 24 primeros meses
- // Red europea: 6.000 puntos de servicio, 2.000 centros especializados en vehículos comerciales
- // Rápida entrega de Recambios Originales Opel

www.myOpel.es

Siempre
cuidamos lo que fabricamos | Posventa
Opel

INNOVACIONES A FAVOR DE TU NEGOCIO.

Las innovaciones Opel hacen que nuestros vehículos comerciales sean más eficientes, seguros, versátiles y productivos. Ofrecen mayor confort de conducción y el mejor entorno de trabajo en el día a día.



LUCES DE CONDUCCIÓN DIURNA LED. Los diodos LED ofrecen mayor luminosidad y tienen mayor vida útil. Las Luces de Conducción Diurna LED añaden seguridad y también estilo. Más información en la página 31.



RETROVISOR AUXILIAR PARA ÁNGULOS MUERTOS. Situado en el parasol del acompañante, puede orientarse para aumentar la visibilidad trasera y en cruces. Más información en la página 39.



CÁMARA DE VISIÓN TRASERA. Actúa en conjunto con el sensor de aparcamiento y muestra la imagen. La solución definitiva para maniobrar sin estrés y con seguridad. Más información en la página 39.



TECNOLOGÍA BITURBO. La nueva generación de motores Opel BiTurbo utiliza dos turbocompresores que actúan de modo secuencial. La repuesta inmediata, la suave entrega de potencia y la eficiencia son algunas de sus muchas ventajas. Más información en la página 48.

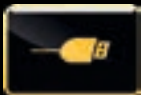

BLUETOOTH® Y USB. Todos los sistemas de infoentretenimiento del Nuevo Vivaro incluyen conectividad inalámbrica Bluetooth® y puerto USB. Perfecto para tu teléfono móvil y tus dispositivos portátiles. Más información en las páginas 38-39.

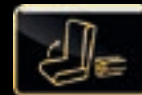

MAMPARA FLEXCARGO®. Esta mampara separadora cuenta con una escotilla que puede abrirse para aumentar la longitud de carga hasta 4,15 metros. Más información en la página 40.



OFICINA MÓVIL. La combinación de soluciones prácticas como el asiento delantero multifunción, los espacios de almacenamiento ocultos, el escritorio para un ordenador portátil y la conectividad universal convierten al Vivaro en una extensión de tu oficina. Más información en la página 34.



www.opel.es

El contenido de este catálogo en cuanto a características, condiciones y equipamientos, estará vigente desde el momento de su impresión (07/2015) hasta (01/2016).Excepcionalmente, durante el período de vigencia antedicho, pueden producirse modificaciones en las características, condiciones y equipamiento del vehículo. De ser así, General Motors España S.L.U. lo comunicará de forma inmediata a su Red Oficial de forma que su Concesionario Opel pueda transmitirle esta información como cliente interesado en la compra del vehículo y Vd disponga de una información veraz y completa respecto al mismo. Asimismo, si recibe este catálogo por error después del plazo de vigencia del mismo consulte en la Red Opel para obtener condiciones de contratación a la fecha de compra. En la web www.opel.es encontrará información sobre la política de reciclado en el diseño, los centros de recogida de vehículos al final de su vida útil y su proceso de reciclado.