



PORSCHE



# Nuevo Panamera

El coraje de cambiar





<b>Fascinación por el automóvil deportivo</b>	<b>6</b>
<b>La idea Panamera</b>	<b>10</b>
<b>Diseño</b>	<b>24</b>
<b>Propulsión y chasis</b>	<b>38</b>
<b>Medio ambiente</b>	<b>64</b>
<b>Confort e Infotainment</b>	<b>66</b>
<b>Porsche Connect</b>	<b>84</b>
<b>Iluminación y visibilidad</b>	<b>90</b>
<b>Sistemas de asistencia</b>	<b>92</b>
<b>Personalización</b>	<b>102</b>
<b>Porsche Exclusive</b>	<b>106</b>
<b>Ecosistema Porsche</b>	<b>148</b>
<b>Datos técnicos</b>	<b>150</b>
<b>Índice</b>	<b>160</b>

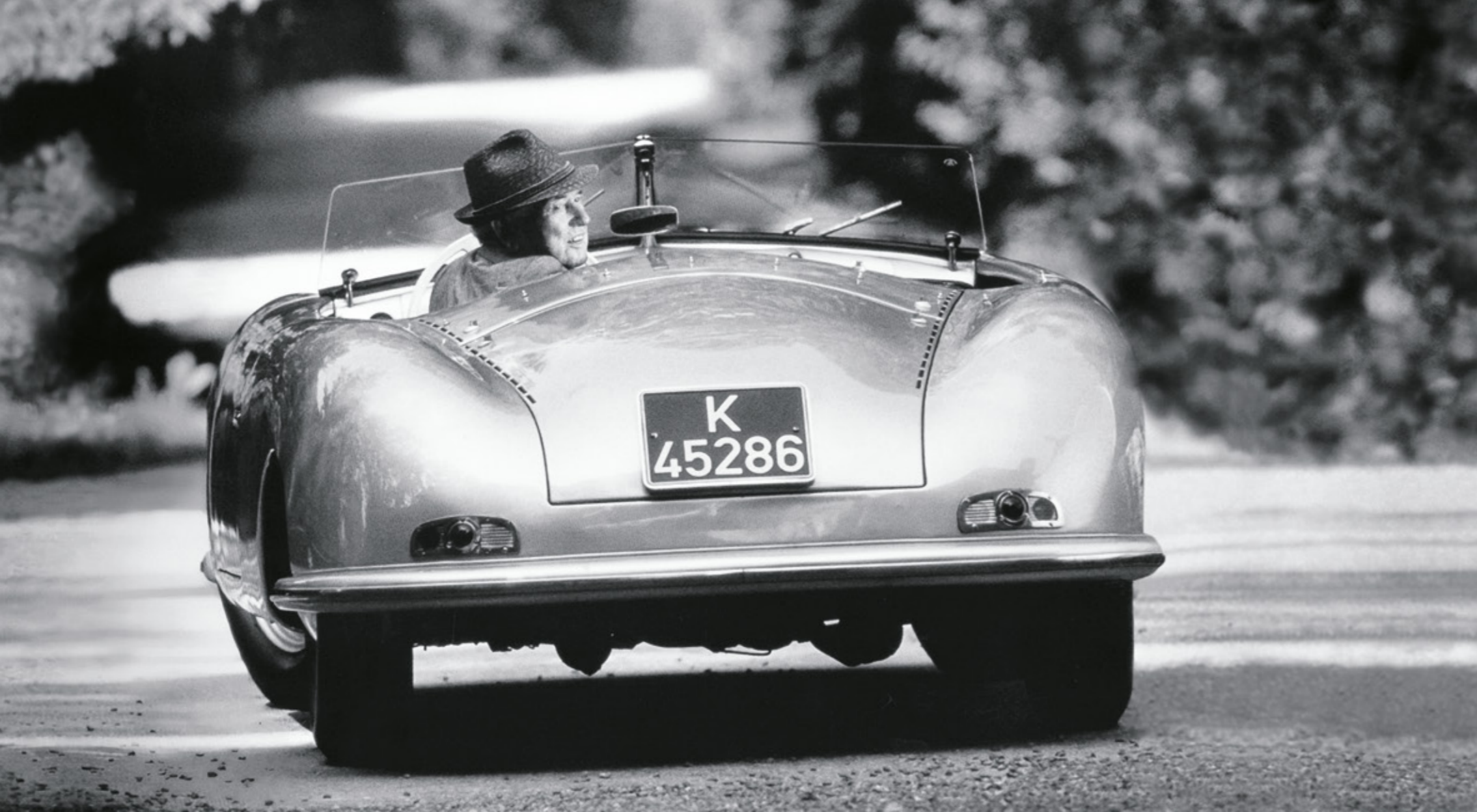

«Al principio salí a buscar el automóvil que había soñado conducir.

Como no lo encontré, decidí construirlo.»

Ferry Porsche

### **El sueño de conducir un automóvil deportivo.**

Por un gran sueño, hace falta luchar. Y también por una visión audaz. ¿La próxima victoria? No se suele conseguir sin esfuerzo. A menudo es preciso enfrentarse primero a algo: a las resistencias, a las convenciones. Y a los pensamientos estrechos de miras.

Pero, por mucho que luchemos en contra o a favor de algo: sin pasión, tenacidad y perseverancia no se consigue nada. Ferry Porsche lo dio todo por el automóvil deportivo de sus sueños. Su sueño se hizo realidad y no fue porque dudase, esperase o tuviese suerte. Sino porque se superó a sí mismo.

Esta actitud, este espíritu luchador, está presente en cada Porsche construido desde 1948. En los tornillos más pequeños y en cada carrera que hemos ganado. También en todas las ideas. Porque nuestros ingenieros no se conforman con el 100%. Sino que lo dan todo por obtener un porcentaje adicional decisivo. Por ese segundo que marca la diferencia entre el triunfo y las lágrimas. Por el título «Dr. Ing.» que luce el nombre de nuestra empresa y por vivir, una y otra vez, la fascinación por el automóvil deportivo.

Nunca hemos pretendido simplemente obtener más CV. Sino más ideas por CV. Unos motores más eficientes, no más grandes. Un diseño fiel a nuestros principios, no a las modas. Un automóvil deportivo apto para la vida diaria.

Solo si conseguimos reunir todos estos elementos podemos hablar de Intelligent Performance. De la esencia de la marca Porsche. Y de su futuro. Nosotros luchamos por esto. Tanto como el primer día. Por un sueño que continúa haciendo latir nuestro corazón.

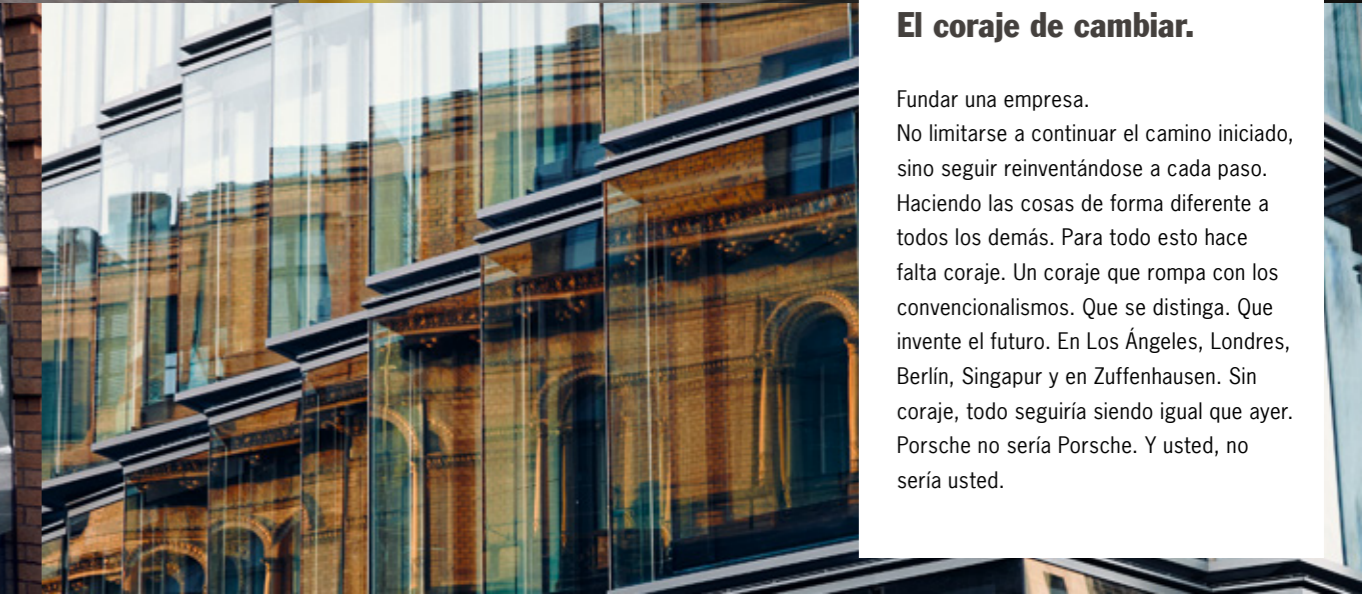

**El coraje de cambiar.**

Fundar una empresa. No limitarse a continuar el camino iniciado, sino seguir reinventándose a cada paso. Haciendo las cosas de forma diferente a todos los demás. Para todo esto hace falta coraje. Un coraje que rompa con los convencionalismos. Que se distinga. Que invente el futuro. En Los Ángeles, Londres, Berlín, Singapur y en Zuffenhausen. Sin coraje, todo seguiría siendo igual que ayer. Porsche no sería Porsche. Y usted, no sería usted.



**Las ideas tienen el mismo coraje que las personas que las ponen en práctica.**

**La idea Panamera.**

Hace algunos años, el sector de las berlinas dio un giro radical. Amplias, espaciosas y bien acolchadas; de pronto, tenían el mismo aspecto del pasado. En la carretera estaba ocurriendo algo; algo especialmente rápido y dinámico: un automóvil deportivo avanzaba. Un automóvil deportivo con 4 asientos, una silueta inconfundible y unas prestaciones que solo cabría esperar de un Porsche.

Ahora, el cambio da un paso más. Hacia delante. De nuevo, en la carretera está sucediendo algo. Para conductores y acompañantes deportivos, nuestros ingenieros y diseñadores han construido el nuevo Panamera. Con el coraje de una nueva generación.

Nuevo Panamera.  
El coraje de cambiar.

El Panamera. Lo cambió todo. Pero, sobre todo, a los conductores de berlinas. El espíritu deportivo, tanto en su faceta profesional como en su vida particular, encontró su homólogo automovilístico. El coraje por la potencia, su contrapartida.



La idea Panamera es la expresión del coraje de nuestros ingenieros. De cómo reenfocan y reinventan las cosas constantemente. De cómo saben conciliar aparentes contradicciones: prestaciones y confort, dinamismo y eficiencia, trabajo y familia. Y, todo ello, sin olvidarnos de nuestras raíces, por ejemplo, con el contacto a la izquierda y el cuentarrevoluciones central. Resumiendo: con el ADN típico de Porsche.

La nueva generación del Panamera está perfectamente adaptada a la carretera. Y a su idea de automóvil deportivo contemporáneo. Más espacio libre disponible, por ejemplo para trabajar o relajarse, lo ofrecen los nuevos modelos Panamera Executive: con más oferta de espacio y confort en la bancada trasera.

Los sistemas de regulación del chasis, como el Porsche Dynamic Chassis Control Sport (PDCC Sport) o el Porsche 4D-Chassis Control, la suspensión neumática de tres

cámaras o el eje trasero direccional intensifican la experiencia de conducción. Los sistemas de asistencia al conductor como Porsche InnoDrive lo hacen más seguro y relajado. Todos los modelos nuevos están conectados digitalmente a Internet por medio de Porsche Connect. Precisamente lo que uno necesita, cuando ya ha emprendido el camino con rumbo al futuro.

El camino de todos los modelos Panamera está iluminado con faros LED que, de forma opcional, pueden también equiparse con faros de matriz LED y Porsche Dynamic Light System Plus (PDLS Plus).

La nueva generación del Panamera llega a la parrilla de salida con los siguientes modelos:

**Panamera**  
Motor turbo V6 de 3,0 litros, 243 kW (330 CV) y tracción trasera.

**Panamera 4 y Panamera 4 Executive**  
Motor turbo V6 de 3,0 litros, 243 kW (330 CV) y tracción total.

**Panamera 4 E-Hybrid y Panamera 4 E-Hybrid Executive**  
Motor biturbo V6 de 2,9 litros: 243 kW (330 CV), motor eléctrico: 100 kW (136 CV), potencia del sistema: 340 kW (462 CV), tracción total.

**Panamera 4S y Panamera 4S Executive**  
Motor biturbo V6 de 2,9 litros, 324 kW (440 CV) y tracción total.

**Panamera 4S Diesel**  
Motor biturbo V8 de 4,0 litros, 310 kW (422 CV) y tracción total.

**Panamera Turbo y Panamera Turbo Executive**  
Motor biturbo V8 de 4,0 litros, 404 kW (550 CV) y tracción total.

Puede consultar los datos de consumo de combustible, emisiones de CO<sub>2</sub> y consumo de electricidad a partir de la página 153.



Los nuevos modelos Panamera Executive combinan una conducción deportiva con un cómodo espacio de trabajo en la parte trasera. Todo ello, gracias al alargamiento en 15 cm de la carrocería, que beneficia en especial a los pasajeros de los asientos

traseros. Las características estéticas de los modelos Executive son el acabado en Plata en las lamas de las tomas de aire delanteras y sobre los faldones laterales. Las molduras de las salidas de aire de las aletas delanteras están ejecutadas en Plata (pulido al brillo).

El equipamiento de serie incluye, entre otros, la suspensión neumática adaptable, un techo panorámico, airbags laterales en la parte trasera y una cortinilla en la luneta trasera. Particularmente cómodo: asientos confort eléctricos en la parte

trasera con calefacción de asiento y reposacabezas confort.

El Panamera 4S Executive y Turbo Executive están equipados, además, con eje trasero direccional, un ParkAssistent con cámara de marcha atrás y puertas Soft-Close. De

serie en el Panamera Turbo Executive: el sistema de climatización de cuatro zonas.

Encontrará más información sobre otras posibilidades de personalización, como la gran consola central o mesas abatibles, a partir de la página 36.



Singapur – Panamera Turbo



San Francisco – Panamera 4S



Hamburgo – Panamera 4S Diesel



Los Angeles – Panamera 4 E-Hybrid

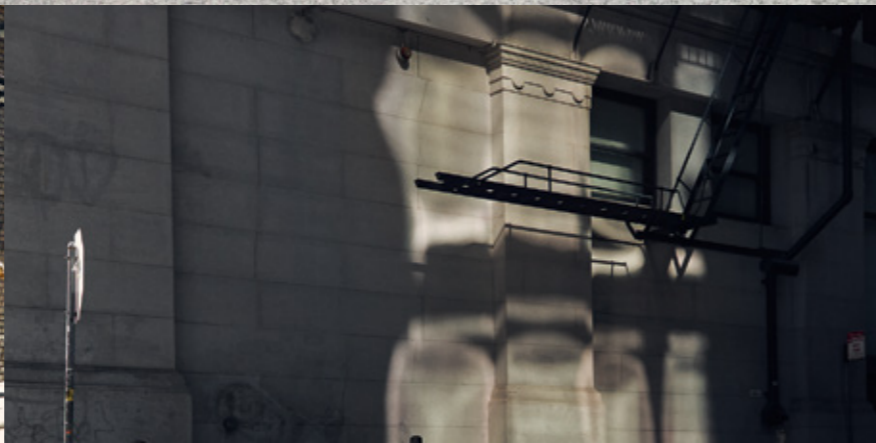

## Diseño.

Casi nada requiere más coraje que el cambio. Encontrar un «pero», aunque el status quo realmente funcione. Cuidar un estilo propio, aunque seguir la corriente sería, en realidad, lo más sencillo. Pero solo es posible seguir una línea clara cuando se trata de la propia. Y cuando esta se perfecciona constantemente.

**Existen muchos tipos de coraje. Nosotros nos hemos decantado por el del automóvil deportivo.**

### **El diseño.**

¿Debe tener realmente aspecto de berlina una berlina deportiva? ¿O, mejor, uno más atlético? ¿Por ejemplo, con una línea de techo tensa, cuyo trazado plano y armonioso recuerde a un biplaza?

La silueta y las proporciones de los nuevos modelos Panamera son más Porsche que nunca. Perfiles claros, músculos y una depurada silueta de automóvil deportivo acentúan la precisión del nuevo diseño.

La distancia entre ejes se ha incrementado en 3 cm con respecto a su predecesor: el voladizo más corto delante y más largo en la parte trasera le confiere un aspecto dinámico. De los marcados laterales surge la cintura y ligereza características de Porsche.

El rasgo distintivo en el frontal: los faros LED con luces diurnas de cuatro puntos, que en el Panamera Turbo incluyen Porsche Dynamic Light System (PDLS).





El Panamera, los modelos Panamera 4 y los modelos Panamera 4 E-Hybrid calzan llantas Panamera de 19 pulgadas. Su sistema de escape cuenta con dos salidas en acero inoxidable pulido. Un rasgo distintivo de los modelos E-Hybrid: pinzas en Verde Acid y anagramas con borde en Verde Acid.

Los modelos S transmiten su enorme potencia a la carretera gracias a las llantas Panamera S de 19 pulgadas. De forma opcional se pueden equipar con llantas de hasta 21 pulgadas. Tras ellas: las pinzas de freno en Gris Titanio. A ello se suman las salidas de escape dobles redondas a derecha e izquierda.

Característico de todos los modelos Panamera: la estrecha franja luminosa trasera y los pilotos traseros con diseño tridimensional en tecnología LED con luces de freno de cuatro puntos. El spoiler trasero desplegable integrado en la carrocería reduce el empuje ascensional en el eje trasero a velocidades elevadas.

La meta de los modelos Panamera Turbo es, de nuevo, el límite de lo posible. Una pretensión que salta a la vista. Con el prominente carenado delantero y los característicos pilotos delanteros. Las tomas de aire laterales de las aletas delanteras están acabadas en el color del vehículo y, en el Panamera Turbo Executive, en Plata. Las salidas de escape dobles de ambos modelos son específicas del Turbo y las pinzas de freno tras las llantas Panamera Turbo de 20 pulgadas están acabadas en Rojo. El spoiler trasero se divide al iniciar la marcha, ganando una anchura considerable, en consonancia con la elevada potencia.



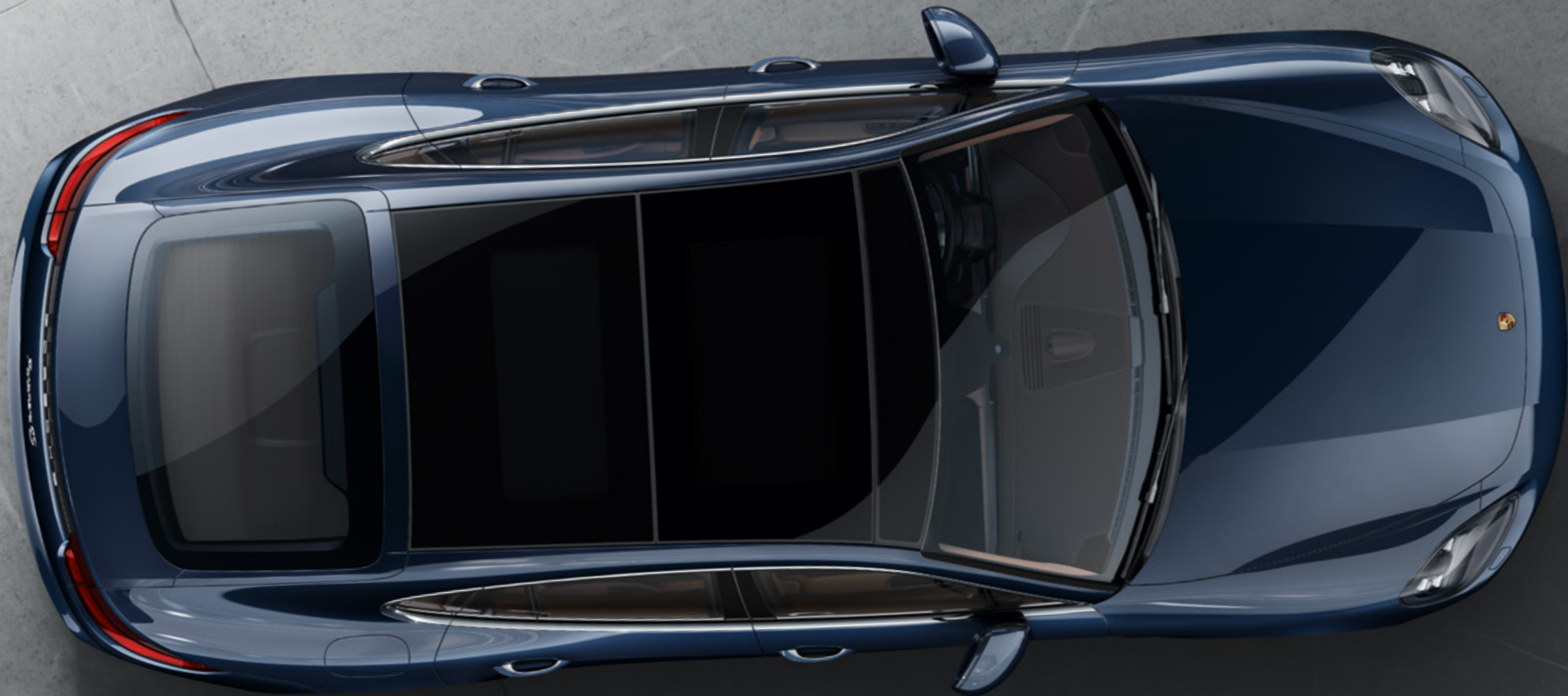

**El techo panorámico.**

Las superficies acristaladas tintadas del nuevo techo panorámico dotan al interior de los modelos Panamera de una iluminación particularmente clara y agradable.

El techo panorámico de dos piezas puede extenderse y abrirse desde delante eléctricamente.

El interior ha sido completamente rediseñado y, aun así, sigue siendo típicamente Porsche: la consola central es ascendente. El salpicadero es plano y más ancho. El cuentarrevoluciones analógico está situado en el centro del cuadro de instrumentos.

El puesto de mando también es nuevo: Porsche Advanced Cockpit. La consola central con Direct Touch Control dispone de una superficie en cristal con botones táctiles, que permite un acceso directo a las funciones más importantes. Entre ellos: la palanca de cambio compacta. Integrada en el salpicadero hay una pantalla táctil de 12 pulgadas de alta resolución. En combinación con el climatizador automático opcional de cuatro zonas, los pasajeros de la parte trasera disponen de una pantalla táctil adicional. A izquierda y derecha del cuentarrevoluciones, sendas pantallas de alta resolución muestran instrumentos virtuales, mapas y demás información.

Sobre todo, dispone de mucho sitio y comodidad. Algo nada habitual en un automóvil deportivo. Pero sí en el nuevo Panamera.



Gracias a su distancia entre ejes 15 cm más larga, los modelos Panamera Executive ofrecen más espacio y confort en la parte trasera.

Las distintas posibilidades de personalización disponibles opcionalmente, como la gran consola central, las mesas abatibles o el Porsche Rear Seat Entertainment ofrecen confort adicional para trabajar o relajarse.





## Propulsión y chasis.

Una cosa es reconocer el momento adecuado para tomar las grandes decisiones de la vida. Y otra muy diferente es actuar en ese preciso instante. Con total compromiso. Sin dudar. Sin vacilar. Para eso hace falta pasión y una posición firme.



**Ya sea en la oficina, en casa o en la carretera: los cambios requieren coraje.**

### **Los motores.**

«Esto lo hemos hecho siempre así.» No es una frase que esté abierta al cambio. Salvo en Porsche. Y es que siempre hemos construido cada nueva generación de motores con más prestaciones, dinamismo y eficiencia que la anterior. Ahora, con la nueva generación de motores de los modelos Panamera damos claramente el siguiente paso hacia delante.

Los motores turbo V6 completamente nuevos del Panamera y Panamera 4, los biturbo V6 del Panamera 4 E-Hybrid y del Panamera 4S y el motor biturbo V8 del Panamera Turbo equipan VarioCam Plus: un sistema que regula los árboles de levas y la carrera de las válvulas. Sus turbocompresores se sitúan, entre las bancadas de cilindros, lo que reduce el recorrido de los gases de escape, permitiendo así una respuesta más rápida.

El motor biturbo V8 del Panamera Turbo incorpora turbinas TwinScroll. Estas conducen el flujo de gases de escape hasta la turbina de forma separada, lo que permite un intercambio de carga óptimo. El resultado es un elevado par motor desde las revoluciones más bajas.

El control adaptable de cilindros del motor biturbo V8 activa los cilindros según las necesidades. Por ejemplo: si circula en ciudad con unos requerimientos de potencia bajos, solo 4 de los 8 cilindros se ocupan de la propulsión del vehículo. Según vaya demandando más potencia se irán conectando todos los cilindros de inmediato.

En la nueva generación de motores, la inyección directa de gasolina se realiza a través de un inyector central situado en la cámara de combustión. Esto permite

optimizar la inyección y combustión, obteniendo una mayor eficiencia y un mayor aprovechamiento del motor.

Con inyección directa y turbinas de geometría variable, el motor biturbo V8 del Panamera 4S Diesel le ofrece una respuesta más rápida y una elevada potencia en toda la gama de revoluciones, sin renunciar a la máxima eficiencia.

Y, hablando de elevada eficiencia: de ella también se ocupan, la recuperación de energía, la gestión térmica, la función automática de arranque y parada con función de navegación a vela y las tomas de aire de refrigeración activas. ¿Y la diversión al volante? Mayor que nunca.

Puede consultar los datos de consumo de combustible, emisiones de CO<sub>2</sub> y consumo de electricidad a partir de la página 153.

**El motor biturbo V8 de 4,0 litros del Panamera Turbo.**

Con sus 404 kW (550 CV), el nuevo motor biturbo V8 de 4,0 litros con turbocompresores TwinScroll, VarioCam Plus y control adaptable de cilindros desarrolla 22 kW (30 CV) más que el del modelo precedente, y con un consumo inferior. Alcanza su par motor máximo de 770 Nm entre las 1.960 y las 4.500 rpm. Así, el Panamera Turbo con batalla corta acelera de 0 a 100 km/h en solo 3,8 s. Velocidad máxima: 306 km/h.

**El motor biturbo V6 de 2,9 litros del Panamera 4S y Panamera 4 E-Hybrid.**

El motor biturbo V6 de 2,9 litros de nuevo desarrollo desarrolla 324 kW (440 CV), lo que lo hace 15 kW (20 CV) más potente que el motor del modelo anterior. El consumo se ha reducido. Par motor máximo: 550 Nm entre 1.750–5.500 rpm.

En el Panamera 4 E-Hybrid, el motor de combustión interna está ideado para complementarse con el motor eléctrico y desarrolla una potencia de 243 kW (330 CV). Encontrará más información en las próximas páginas.

**El motor biturbo V8 de 4,0 litros del Panamera 4S Diesel.**

El motor biturbo V8 de 4,0 litros con turbinas de geometría variable (VTG) aúna rentabilidad y potencia con el dinamismo típico de Porsche: con 310 kW (422 CV) y un par motor máximo de 850 Nm a 1.000–3.250 rpm, este cuatro plazas acelera de 0 a 100 km/h en 4,5 s. La velocidad máxima es de: 285 km/h.

**El motor turbo de 3,0 del Panamera y Panamera 4.**

El eficiente motor turbo V6 de 3,0 litros del Panamera y el Panamera 4 está equipado con turbocompresores TwinScroll entre las bancadas de cilindros y desarrolla una potencia de 243 kW (330 CV). Alcanza su par motor máximo de 450 Nm entre las 1.340 y las 4.900 rpm.

Puede consultar los datos de consumo de combustible, emisiones de CO<sub>2</sub> y consumo de electricidad a partir de la página 153.

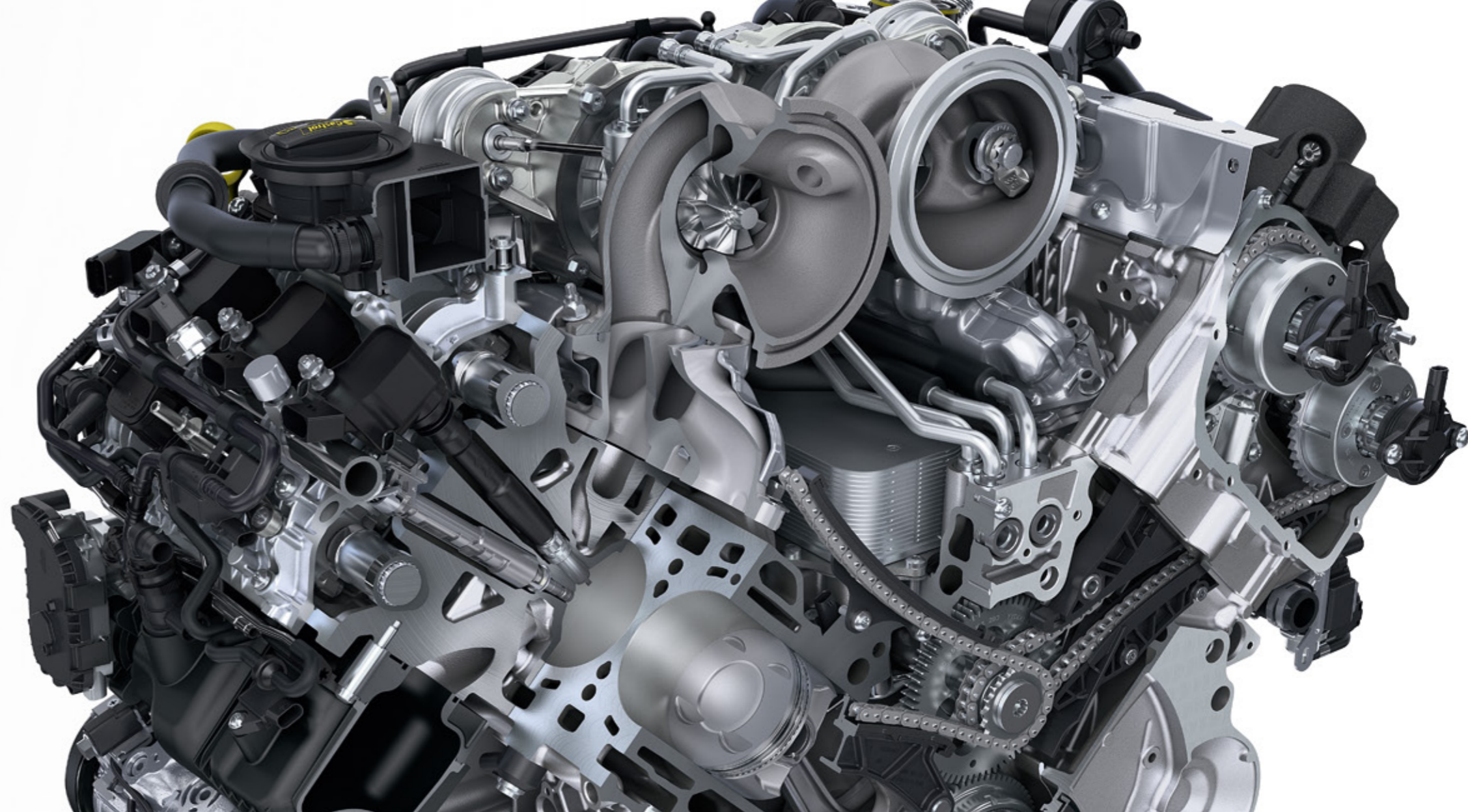

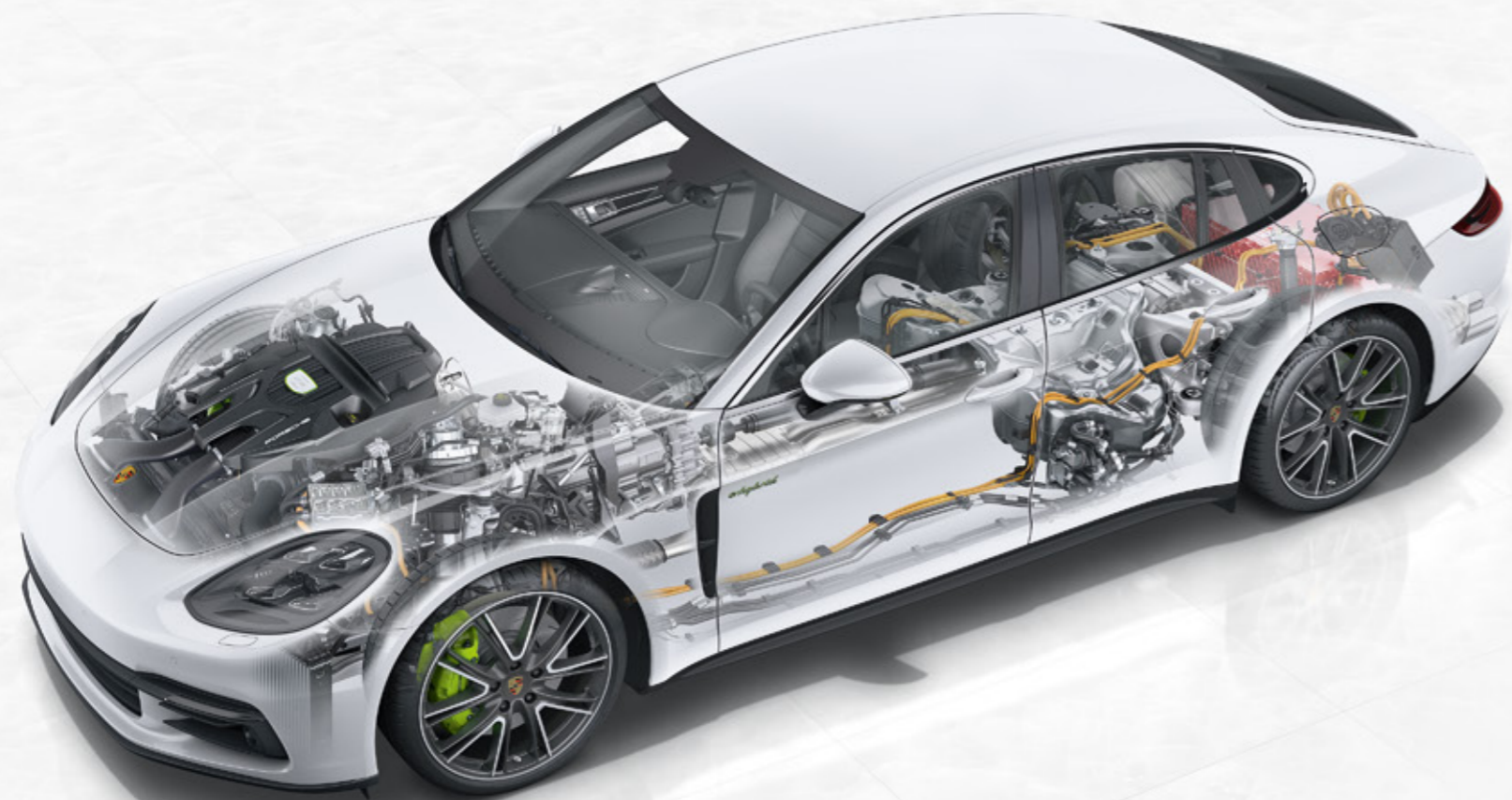

## **El coraje modifica el automóvil deportivo del futuro. Y el futuro del automóvil deportivo.**

### **Nuevo Panamera 4 E-Hybrid.**

Hace falta coraje para emprender nuevos caminos. Nosotros iniciamos este con el nuevo Panamera 4 E-Hybrid. Cambiará su visión de la tecnología híbrida. Al igual que su percepción del día a día. Con una potencia máxima de sistema de 340 kW (462 CV). ¿Suena bien? Siga leyendo.

Para conseguir las prestaciones del concepto de propulsión híbrida es decisiva la combinación del motor de combustión interna y el motor eléctrico: el motor de combustión interna genera potencia y par con el aumento de las revoluciones. En cambio, se puede disponer de inmediato del par motor máximo del motor eléctrico. El resultado: desde el primer momento se dispone de un increíble par motor de 700 Nm, para unas prestaciones de

arranque incomparables y un nivel máximo de adrenalina nunca antes alcanzando.

Prestaciones de automóvil deportivo en estado puro. Las cifras hablan por sí solas: una aceleración de 0 a 100 km/h en solo 4,6 s y una velocidad máxima de 278 km/h. Y todo ello con un consumo de solo 2,5 l/100 km.

La potencia de sistema se alcanza mediante la interacción entre el motor biturbo V6 de 2,9 litros con 243 kW (330 CV) y el motor eléctrico de 100 kW (136 CV). Sin embargo, un potente motor eléctrico requiere también un potente acumulador de energía: de ello se encarga la batería de iones de litio de alto voltaje de 14 kWh. Con una autonomía con

propulsión eléctrica de más de 25–51 km. En propulsión estrictamente eléctrica, la velocidad máxima es de 140 km/h.

Nuevo Panamera 4 E-Hybrid.  
¿Un paso adelante lleno de coraje?  
Más bien un salto. Hacia el futuro.

Puede consultar los datos de consumo de combustible, emisiones de CO<sub>2</sub> y consumo de electricidad a partir de la página 153.

## Más rápido. Rumbo hacia el futuro.

### Porsche E-Performance.

#### Seis modos de conducción.

Mediante el selector de modos incorporado del 918 Spyder situado en el volante y en el Porsche Communication Management (PCM) puede elegir entre seis modos de circulación y la función SPORT Response para una respuesta máxima.

#### 1. E-Power.

En el modo E-Power, el vehículo circula en propulsión estrictamente eléctrica. Al sobrepasar un punto de presión en el pedal del acelerador se activa también el motor de combustión interna, lo que permite aprovechar en cualquier momento la máxima potencia disponible del sistema.

#### 2. Hybrid Auto.

El modo inteligente Hybrid Auto permite la circulación más eficiente del automóvil en trayectos en ciudad y carreteras interurbanas. Con este, la propulsión del Panamera 4 E-Hybrid la proporcionan,

según la situación de circulación, el motor eléctrico, el motor de combustión interna o ambos. Para asegurar la mejor combinación posible de ambos sistemas de propulsión se calcula la estrategia de circulación óptima, a través de información sobre el perfil de conducción, el estado de carga, la topología y la velocidad.

#### 3. E-Hold.

En la modalidad E-Hold se mantiene el estado de carga de la batería de alto voltaje en su nivel actual. De esta manera, la energía de la batería puede emplearse en un momento posterior, por ejemplo, para una conducción puramente eléctrica o con «Boost».

#### 4. E-Charge.

Al circular en el modo E-Charge, el motor de combustión interna recarga la batería de alto voltaje. Así, por ejemplo, puede aprovechar un tramo por autopista para

luego circular por ciudad con energía únicamente eléctrica.

#### 5. SPORT.

En el modo SPORT, el motor de combustión interna se activa de forma automática y propulsa al Panamera 4 E-Hybrid junto con el motor eléctrico. El sistema de propulsión y el chasis cambian a un reglaje deportivo (ver también pág. 60). Además, toda la energía de la batería de alto voltaje se pone a disposición del «Boost».

#### 6. SPORT PLUS.

En el modo SPORT PLUS, el sistema de propulsión y el chasis cuentan con un ajuste Performance. Además, en el modo SPORT PLUS puede alcanzarse la velocidad máxima de 278 km/h. Con las reservas de potencia del motor de combustión interna se recarga la batería, lo que permite

aprovechar esta energía para procesos de «Boost».

#### Concepto de indicadores.

El Power-Meter de disposición central del cuadro de instrumentos indica la potencia solicitada en ese momento, así como el rango de «Boost» y de recuperación, e informa sobre la disponibilidad operativa del vehículo. Las pantallas del sistema híbrido representan, entre otros, la autonomía con propulsión eléctrica y el estado de carga de la batería.

A través de la pantalla táctil de 12 pulgadas del PCM y de los servicios de Porsche Connect puede consultar información como, por ejemplo, la indicación del flujo de energía y seleccionar entre las distintas funciones del vehículo y del sistema híbrido (más información a partir de la pág. 84).





**Quien quiera potencia, no solo debe exigirla. También debe transmitirla.**

#### **La transmisión.**

**El nuevo cambio Porsche Doppelkupplung (PDK) de 8 velocidades.**

Obtener más potencia de un motor solo tiene sentido si se sabe para qué. Y, además, con rapidez y eficacia. Por este motivo, los nuevos modelos Panamera disponen de un nuevo cambio Porsche Doppelkupplung (PDK) de 8 velocidades

que transforma la inmensa potencia de los motores en la aceleración que necesita un vehículo deportivo.

Las seis primeras marchas tienen un reglaje deportivo; la velocidad máxima se alcanza en la sexta marcha. La séptima y octava marcha tienen una desmultiplicación

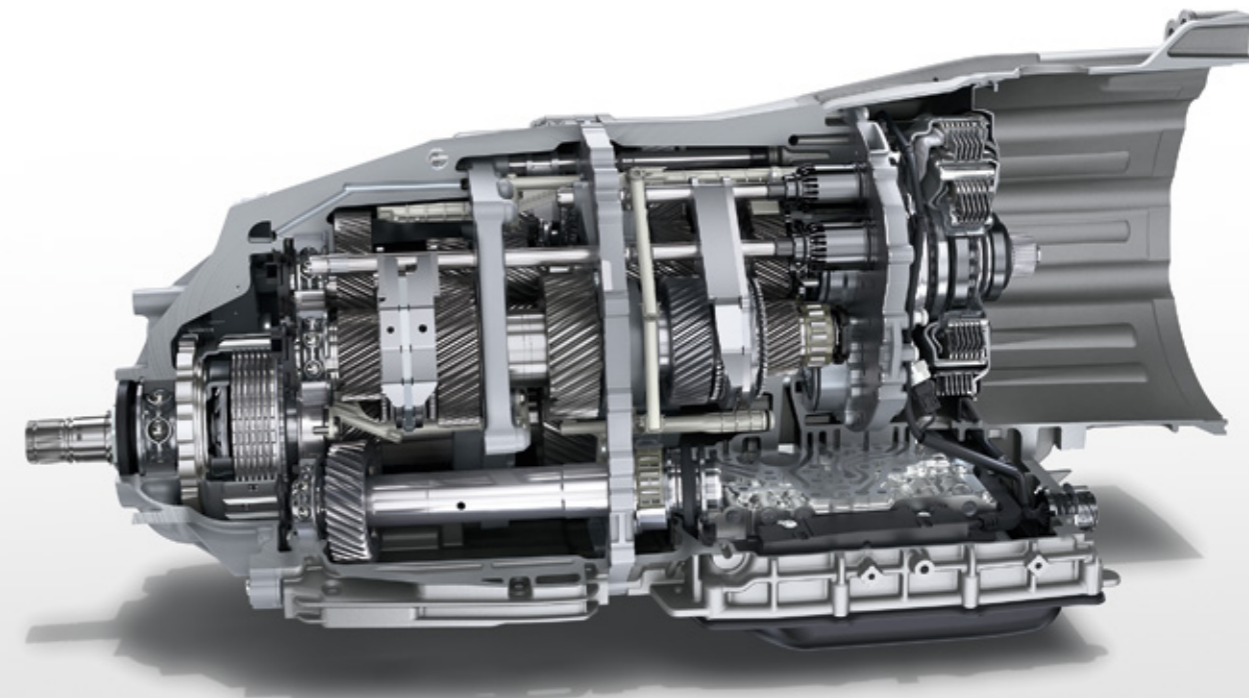

larga y reducen el régimen de revoluciones, también a velocidades elevadas, para realizar trayectos largos con eficiencia y comodidad. El preciso cambio de marchas tiene lugar en décimas de segundo, sin percibir ninguna interrupción en la fuerza de tracción, tal y como corresponde en un automóvil deportivo.

**La tracción total Porsche Traction Management (PTM).**

Todos los modelos Panamera, salvo el Panamera con motor turbo V6 de 3,0 litros y propulsión trasera, están equipados con Porsche Traction Management (PTM), una tracción total activa con embrague multidisco de gestión electrónica con programas específicos, que distribuye la potencia de forma óptima en cualquier situación de conducción. Para una excelente progresión en rectas largas, curvas cerradas y con diferentes coeficientes de fricción.

El embrague multidisco regula la distribución de la fuerza motriz entre el eje trasero y el eje delantero. Las condiciones de circulación se monitorizan continuamente, lo que le permite reaccionar en las situaciones de conducción más diversas. Una serie de sensores controlan, entre otras cosas, la rotación de las cuatro ruedas, la aceleración longitudinal y transversal del vehículo, así como el ángulo de viraje. Si, por ejemplo, las ruedas traseras pierden adherencia al acelerar, el embrague multidisco interviene con mayor intensidad y distribuye más fuerza motriz hacia la parte delantera.



**Seguir nuestro propio camino es lo principal.  
Pero de forma consecuente.**

### **El chasis.**

Independientemente de si viaja en el asiento del conductor o como pasajero delante o detrás: la conducción en un Porsche debe ser una experiencia deportiva, no de transporte. Debe ser confortable, no acogedora.

El chasis de los nuevos modelos Panamera domina este equilibrio entre deportividad y confort sin esfuerzo y de la mejor forma posible: gracias a tecnologías de chasis opcionales de nuevo desarrollo. Por ejemplo, entre ellas se encuentra la suspensión neumática adaptable con tecnología de tres cámaras de aire y un 60% más de volumen de aire que la generación anterior, el nuevo Porsche Dynamic Chassis Control Sport (PDCC Sport) y el eje trasero direccional. Una novedad es también el regulador de chasis integrado Porsche

4D-Chassis Control, que analiza la situación de conducción en las tres dimensiones espaciales (p. ej., los movimientos de balanceo, cabeceo y guiñada), a partir de estas, calcula los modos de conducción óptimos y sincroniza todos los sistemas de chasis en tiempo real: la cuarta dimensión. Para unas prestaciones globales óptimas. Y para obtener la mayor expansión posible entre deportividad y confort.

#### **El eje trasero direccional.**

Por primera vez en los modelos Panamera: el eje trasero direccional opcional (de serie en el Panamera 4S Executive y el Turbo Executive). Incrementa las prestaciones y la versatilidad para la vida diaria en igual medida.

A bajas velocidades, el sistema gira las ruedas traseras en sentido contrario al de las ruedas delanteras. Esto permite acortar la batalla virtualmente. El radio de giro se reduce, la agilidad aumenta y la maniobra de aparcamiento resulta mucho más sencilla.

A elevadas velocidades, el sistema gira las ruedas traseras en la misma dirección que las ruedas delanteras. Esta ampliación virtual de la batalla incrementa la estabilidad de conducción.

El eje trasero direccional demuestra que estabilidad y agilidad, prestaciones y versatilidad para el uso diario no son contradicciones. El resultado: una mayor agilidad y seguridad de conducción en el uso diario y un incremento notable de las prestaciones.





**El Porsche Active Suspension Management (PASM).**

El PASM es el sistema de reglaje electrónico del sistema de amortiguación. Regula de forma activa y continua la dureza de la amortiguación en cada rueda, en función del estado de la calzada y el estilo de conducción. Para reducir los movimientos de la carrocería y, por tanto, ganar más confort en las cuatro plazas.

Dispone de tres ajustes: «Normal», «SPORT» y «SPORT PLUS». Unos sensores registran los movimientos de la carrocería, como los que se producen al acelerar o frenar bruscamente, conducir rápido por curvas o sobre firmes irregulares. A partir de ellos, la unidad de control del Porsche 4D-Chassis Control calcula el estado actual de circulación y regula la dureza de la amortiguación en función de la modalidad seleccionada. Con un resultado apreciable: mayor estabilidad de marcha, mayor confort, mayor rendimiento.

**Porsche Dynamic Chassis Control Sport (PDCC Sport) con Porsche Torque Vectoring Plus (PTV Plus).**

El nuevo Porsche Dynamic Chassis Control Sport (PDCC Sport) es un sistema de gestión del chasis que permite una estabilización activa del balanceo con una configuración particularmente deportiva. Registra con anticipación los movimientos de inclinación lateral en los tramos de curva y los reduce. Además, minimiza el balanceo lateral del vehículo sobre firmes irregulares.

Como novedad, incorpora estabilizadores electromecánicos activos que ofrecen una respuesta más rápida y tienen un ajuste deportivo. El resultado: unas prestaciones mejoradas.

En combinación con el nuevo PDCC Sport, el PTV Plus mejora el comportamiento dinámico y la estabilidad. Dependiendo del ángulo y la velocidad de viraje, de la posición del pedal acelerador, del índice de

guiñada y de la velocidad, mejora el comportamiento en curva y la precisión de giro por medio de intervenciones selectivas en los frenos de las ruedas izquierda y derecha del eje trasero. A velocidades elevadas y al salir acelerando de las curvas, el bloqueo diferencial del eje trasero de gestión electrónica con distribución del par motor totalmente variable proporciona una mayor tracción y estabilidad.

El resultado: una elevada estabilización en condiciones de aceleración transversal y, con ello, un gran aplomo de la carrocería. Una tracción elevada. Una gran agilidad a cualquier velocidad, con un comportamiento excelente al entrar en las curvas y una transferencia de masas equilibrada. Para una mayor diversión en las curvas.

### Los frenos.

Llevamos más de 60 años trabajando en ser más rápidos. Incluso al reducir la velocidad. Por eso, los nuevos modelos Panamera disponen de un sistema de frenos con pinzas fijas de aluminio de seis émbolos en arquitectura monobloque delante y de cuatro émbolos detrás. Los discos de freno están autoventilados y ranurados. Esto mejora el rendimiento de frenada también en condiciones extremas y permite desviar el calor con mayor eficacia. Las pinzas son de una sola pieza, como consecuencia, cuentan con una elevada resistencia a la deformación y un peso reducido. El recorrido del pedal es corto, el punto de presión, preciso, y la distancia de frenado, sorprendentemente corta.

### Porsche Ceramic Composite Brake (PCCB).

Probados en el automovilismo de competición: los frenos Porsche Ceramic Composite Brake (PCCB) disponibles como opción. En los nuevos modelos Panamera, los discos de freno cerámicos perforados del PCCB tienen un diámetro de 420 mm

delante y de 390 mm detrás, para una potencia de frenado superior. El PCCB dispone de pinzas de aluminio fijas de 10 émbolos en arquitectura monobloque Amarillas en el eje delantero y de pinzas fijas de aluminio de 4 émbolos en arquitectura monobloque en el eje trasero. Proporcionan una presión de frenado en la deceleración perceptiblemente elevada y, sobre todo, constante. Las características del sistema proporcionan una distancia de frenado corta, especialmente en situaciones de solicitud extrema. Además, incrementan la seguridad en las frenadas a alta velocidad gracias a la gran resistencia a la fatiga del sistema de frenos PCCB. Una ventaja adicional del sistema de frenos cerámicos radica en el peso extremadamente ligero de los discos de freno: son aproximadamente un 50% más ligeros que los discos de acero equiparables. Gracias a esto, se logra un mejor agarre y un mayor confort de marcha y rodadura, sobre todo por carreteras de firme irregular. Para una mayor agilidad y mejor maniobrabilidad.

Porsche Ceramic Composite Brake (PCCB)





1



2



3



4



5



6



7

#### Las llantas.

Crecemos junto con nuestras obligaciones. Esto también se aplica a las llantas del nuevo Panamera. Los neumáticos son más anchos y la superficie de contacto con el suelo, mayor, lo que ofrece más prestaciones en aceleración y frenada. Desde este momento están disponibles en dimensiones de hasta 21 pulgadas,

con distintos diseños. Para un aspecto imponente. De serie, todos los nuevos modelos Panamera calzan llantas de 19 pulgadas; el Panamera Turbo, llantas de 20 pulgadas. El material: aleación ligera, evidentemente. El diseño: deportivo-clásico. Si lo desea, puede equipar otras llantas de 19, 20 o 21 pulgadas.

- 1 Llanta 911 Turbo Design de 21 pulgadas
- 2 Llanta Exclusive Design de 21 pulgadas esmaltada en Negro (acabado brillante)
- 3 Llanta Panamera SportDesign de 21 pulgadas
- 4 Llanta Panamera Design de 20 pulgadas
- 5 Llanta Panamera Turbo de 20 pulgadas
- 6 Llanta Panamera S de 19 pulgadas
- 7 Llanta Panamera de 19 pulgadas



### El modo SPORT.

Con el modo SPORT puede cambiar de un reglaje orientado al confort a uno deportivo. La gestión electrónica del motor controla el grupo propulsor de forma más agresiva. La dinámica del motor se vuelve más directa. En la modalidad SPORT, el PDK cambia a marchas más largas más tarde y reduce antes. El Porsche Active

Suspension Management (PASM) y los sistemas opcionales Porsche Dynamic Chassis Control Sport (PDCC Sport) y eje trasero direccional cambian al modo SPORT, para imponer una mayor dureza de la amortiguación y unas maniobras de viraje más directas, consiguiendo un comportamiento en curvas aún más ágil.

### El paquete Sport Chrono con selector de modos.

Adrenalina con solo pulsar un botón: el paquete Sport Chrono permite un reglaje aún más deportivo del chasis, el motor y la caja de cambios. Cuenta con un cronómetro digital y analógico, el indicador de aceleración longitudinal y transversal en el cuadro de instrumentos y un indicador

de prestaciones para tiempos por vuelta en el Porsche Communication Management (PCM).

Una novedad es el selector de modos inspirado en el 918 Spyder, con botón SPORT Response en el volante. Para que pueda elegir entre cuatro modos de conducción: «normal», «SPORT»,

«SPORT PLUS» y «personalizado», que le permite adaptar aún más el vehículo a su propio estilo de conducción.

En el Panamera 4 E-Hybrid, el paquete Sport Chrono forma parte del equipamiento de serie y, a diferencia de los modelos con motor de combustión interna, está

especialmente ajustado para E-Performance (ver pág. 46).

Con el selector de modos específico de los modelos híbridos podrá seleccionar entre el modo «E-Power», «Hybrid Auto», «SPORT» y «SPORT PLUS». Los modos «E-Hold», «E-Charge» y «personalizado»

están disponibles desde el Porsche Communication Management (PCM).



Ya en el modo SPORT, el nuevo Panamera reacciona con mayor dinamismo y un comportamiento más directo (ver pág. 60). En el modo SPORT PLUS, el motor reacciona de un modo aún más agresivo. Se consigue un ajuste de mayor dureza del limitador de revoluciones. Los sistemas Porsche Active Suspension Management (PASM) y Porsche Dynamic

Chassis Control Sport (PDCC Sport) proporcionan una mayor dureza de la amortiguación y unas maniobras de viraje más directas. La suspensión neumática adaptable desciende el vehículo hasta el nivel inferior y cambia a una suspensión más dura. El eje trasero direccional reacciona con mayor agilidad. Una función

adicional: Launch Control. Para una aceleración óptima en la salida.

El cronómetro en el salpicadero indica alternativamente el tiempo medido o la hora actual. Para la visualización, el almacenamiento y la evaluación de los tiempos por vuelta registrados, así como de los tiempos en otros tramos, el Porsche

Communication Management (PCM) se amplía con un indicador de rendimiento.

#### **SPORT Response.**

Al pulsar el botón situado en el centro del selector de modos, el motor y la caja de cambios se preparan para desplegar toda su potencia lo más rápido posible, p. ej., en los adelantamientos.

En otras palabras: máxima capacidad de respuesta durante unos 20 segundos.

#### **PSM Sport.**

En combinación con el paquete Sport Chrono, el Porsche Stability Management (PSM) se amplía en una modalidad deportiva. Permite una conducción claramente más deportiva, mientras que el PSM permanece activo en segundo plano. Para vivir una experiencia de conducción más intensa.

**Para los demás: la necesidad del momento.**

**Para nosotros: la necesidad desde el primer segundo.**

### **Porsche y el medio ambiente.**

En esta época marcada por el cambio climático global, los fabricantes de automóviles reflexionan para ofrecer una respuesta. La nuestra es: altas prestaciones, pero con una gran eficiencia.

#### **La tecnología híbrida.**

La movilidad eléctrica está en boca de todos. Al fin y al cabo, se piden respuestas a uno de los mayores retos de nuestro tiempo: ¿cómo podemos ahorrar recursos? ¿Cómo podemos reducir el consumo de energía y las emisiones de CO<sub>2</sub>? Con Porsche E-Performance ofrecemos respuestas. Y no para un día futuro, sino para hoy. Porque es necesario reducir globalmente el consumo de combustible y las emisiones de CO<sub>2</sub>. Creemos que, como fabricante de automóviles deportivos, deberíamos cambiar aquello que se puede efectivamente cambiar: el día a día de nuestros conductores, con un concepto

global inteligente. No es de extrañar que Porsche E-Performance sea para nosotros mucho más que un mero concepto de propulsión.

#### **Consumo y reciclaje.**

Los vehículos de Porsche demuestran que incluso los automóviles deportivos de gran potencia pueden alcanzar unos valores de consumo y emisiones moderados en su respectiva categoría. Esto se consigue, por una parte, gracias al aprovechamiento eficiente del combustible con tecnologías eficientes, tales como la función automática de arranque y parada, la gestión térmica, la recuperación de energía, el control adaptable de cilindros y la navegación a vela. Por otra parte, los catalizadores con regulación estéreo Lambda se ocupan de la eficiente depuración de los gases de escape.

En Porsche, la arquitectura ligera inteligente es algo que se presupone. Se manifiesta a través de la elevada proporción de aluminio, magnesio, plásticos y planchas de acero de alta resistencia. Todos los materiales son seleccionados específicamente; además, se utilizan sobre todo esmaltes al agua respetuosos con el medio ambiente. Todos los materiales de aleación ligera se reciclan fácilmente. Todos los componentes de plástico están perfectamente identificados para su posterior reciclado y clasificación.

#### **El combustible.**

Todos los modelos Porsche y, por tanto, también los modelos Panamera, pueden usar combustible con hasta el 10% de etanol, como el «E10», por ejemplo. Su uso mejora el equilibrio de CO<sub>2</sub>, ya que se obtiene a partir de plantas que absorben el CO<sub>2</sub> de la atmósfera.





## Confort e Infotainment.

¿Piensa que quien disfruta reclinándose cómodamente no cambia las cosas? Nosotros no estamos de acuerdo. La mejor manera de dominar los retos venideros con plena energía es desde una postura calmada. Y es que solo quien domina la respiración pausada consigue mantener el aliento por más tiempo.



**Sentirse como en casa.  
Incluso en el camino a casa.**

### **El interior.**

Deportivo, como para una vuelta en el circuito. Cómodo, como para un largo viaje de cuatro personas. No se trata de una disyuntiva. Sino del Panamera. La meditada ergonomía de automóvil deportivo del Panamera está orientada al conductor y a las prestaciones, sin descuidar por ello la comodidad de los pasajeros.

Algunos ejemplos: la consola central ascendente para un acceso más rápido a la palanca selectora desde el volante. Nuevo diseño del puesto de mando e indicadores: Porsche Advanced Cockpit con consola central de nuevo diseño en cristal y botones táctiles agrupados de forma lógica. Pantalla táctil de alta resolución de 12 pulgadas. Cuadro de instrumentos con cuentarrevoluciones analógico en posición central y dos pantallas de alta resolución a su izquierda y derecha. Volante deportivo multifunción.

En los nuevos modelos Panamera Executive se dispone de más espacio para las piernas en la parte trasera. Los asientos con reposacabezas confort de diseño específico están incluidos en el equipamiento de serie. Además, otros equipamientos opcionales, como una gran consola central o mesas abatibles, permiten trabajar en la parte trasera de manera aún más cómoda.

¿Y por lo demás? Usted decide: ¿distintas variantes de asiento, equipamiento en cuero o bicolor? ¿Maderas nobles, aluminio o carbono? ¿Más deportivo? ¿Más lujoso? ¿Ambas cosas? Las numerosas posibilidades de personalización no ponen límites a sus deseos. A partir de la pág. 102 encontrará más información sobre colores y personalización.



**Gran consola central y mesas abatibles en la parte trasera.**

De forma opcional para los modelos Panamera Executive hay disponible una gran consola central para la parte trasera, que además de más espacio de almacenamiento ofrece también un compartimento extra para el smartphone, interfaces USB adicionales, una base de enchufe de 12 V y otra de 230 V.

En combinación con la gran consola central también se ofrecen opcionalmente mesas abatibles para la parte trasera. Plegadas, se introducen en la gran consola central. De forma similar a las de los aviones, se abaten de forma mecánica y permiten ajustar la distancia.

**El nuevo Porsche Rear Seat Entertainment.**

Un cine de lujo en la fila de atrás: el nuevo Porsche Rear Seat Entertainment ha sido especialmente desarrollado para satisfacer los elevados requisitos de un Porsche y ofrece Infotainment completamente integrado y conectado para disfrutar durante la marcha. Ambos sistemas son extraíbles y pueden utilizarse cómodamente tanto dentro como fuera del automóvil.

El Porsche Rear Seat Entertainment se conecta mediante WLAN con el Porsche Communication Management (PCM) y, a través de este, obtiene acceso a la radio, medios de comunicación, la navegación y las funciones de su Panamera. Gracias a dos pantallas táctiles independientes de 10 pulgadas situadas en los respaldos de los asientos delanteros, una memoria interna de 32 GB, una ranura para tarjetas micro SD e interfaz para micro USB, Bluetooth® y NFC (Near Field Communication), las posibilidades de entretenimiento son infinitas. A través de la conexión con el router WLAN del módulo Connect Plus (ver pág. 86) obtendrá, además, acceso a Internet y, con ello, a millones de aplicaciones y juegos, películas y música, audiolibros, libros electrónicos y aplicaciones de oficina de GOOGLE® Play Store.

Para una experiencia sonora ilimitada, el sonido puede reproducirse a través de un altavoz integrado, del sistema de sonido del automóvil o de los auriculares Bluetooth® inalámbricos.

**¿Lo más bonito del futuro?  
Que está justo delante de nosotros.**

**El cuadro de instrumentos.**

Análogo y digital: el nuevo cuadro de instrumentos de los modelos Panamera recuerda a la historia de automovilismo de competición de Porsche pero, al mismo tiempo, es más moderno que nunca.

En el centro y justo a la vista del conductor se encuentra el clásico cuentarrevoluciones de aguja. A derecha e izquierda, respectivamente, se encuentran sendas pantallas de alta resolución. En ellas se puede consultar, en función de las necesidades, distinta información sobre, p. ej., la navegación o los asistentes de visión nocturna.

Justo a la izquierda del cuentarrevoluciones se encuentra el velocímetro. En el centro de este puede consultar, por

ejemplo, los datos del control de velocidad con regulador de distancia. Puede configurar la pantalla exterior izquierda para que muestre el indicador de límite de velocidad, el reconocimiento de las señales de tráfico o la temperatura exterior.

En el lado derecho, las posibilidades son mucho más amplias. En la pantalla interior se encuentra el indicador del ordenador de a bordo, el indicador de repostaje o la autonomía restante. En la pantalla exterior derecha puede mostrar el reloj. Además, tiene la posibilidad de representar el mapa del sistema de navegación.





**La iluminación ambiental con luz ambiente orientada a la parte trasera.**

Opcionalmente, la iluminación ambiental está disponible con luz ambiente orientada a la parte trasera: una iluminación indirecta del interior que incrementa la sensación de confort. Puede elegir entre siete colores de luz y ajustar la intensidad de la luz usted mismo.

**Los asientos delanteros.**

Los asientos delanteros son confortables y ofrecen una buena sujeción en tramos de curvas, sin estrecheces. La altura del asiento, la inclinación del asiento y del respaldo, así como la posición longitudinal pueden ajustarse eléctricamente.

**Los asientos confort.**

El Panamera Turbo está equipado en la parte delantera con asientos confort (14 ajustes eléctricos) con paquete de memoria. Estos ofrecen, además, un ajuste de la longitud de la banqueta del asiento y apoyo lumbar de cuatro ajustes para el conductor y el acompañante. La función de memoria almacena, además de la posición del asiento, la de la columna de dirección, de ambos retrovisores exteriores y otros ajustes individuales del automóvil.

**Los asientos deportivos adaptables.**

Los asientos deportivos adaptables, disponibles como opción (18 ajustes eléctricos), con paquete de memoria ofrecen una sujeción lateral aún mejor si cabe, gracias a

los flancos sobreelevados del asiento y el respaldo. Son ajustables eléctricamente y proporcionan confort en los trayectos largos, así como una sujeción lateral precisa en tramos de curvas.

**Los asientos traseros.**

Su principal característica: son dos asientos independientes. Con mucho espacio para las piernas y la cabeza y una buena sujeción lateral en tramos de curvas dinámicos, sin renunciar al confort. Si lo desea, puede equipar opcionalmente la parte trasera de todos los modelos Panamera con asientos confort de ajuste eléctrico del respaldo, ajuste longitudinal de la banqueta del asiento y apoyo lumbar. En función del equipamiento, esto incluye la posibilidad de ajustar el asiento del acompañante desde la parte trasera. En combinación con los asientos deportivos adaptables en la parte delantera, los asientos traseros también serán asientos deportivos, con flancos más prominentes.

Los modelos Panamera Executive están equipados de serie en la parte trasera

con asientos eléctricos con calefacción de asiento y reposacabezas confort con flancos de diseño específico.

**Calefacción y ventilación de asientos.**

Los asientos delanteros de los nuevos modelos Panamera están equipados con calefacción de asientos y, en el Panamera Turbo, también los asientos traseros. Calienta agradablemente la superficie del asiento y del respaldo. La ventilación de asientos opcional funciona mediante una ventilación activa de las secciones centrales de los asientos perforadas y del respaldo, procurando un ambiente agradable incluso los días de mucho calor.

**La función de masaje.**

De forma opcional, los asientos confort están también disponibles con función de masaje, tanto delante como detrás. Diez cojines de aire en cada respaldo masajean la musculatura de la espalda. Puede elegir entre cinco programas y cinco intensidades distintas. Para un confort superior mientras va sentado y en trayectos largos.





**El climatizador automático de cuatro zonas con pantalla táctil en la parte trasera.**

Bienvenido a su zona de climatización personal. El climatizador automático de cuatro zonas dispone de un ajuste individual de la temperatura para el conductor y el acompañante, así como uno independiente para las dos plazas de la parte trasera. El climatizador automático de cuatro zonas dispone de una pantalla táctil adicional en la parte trasera. En función del equipamiento, además de la climatización, esta permite controlar otras funciones de confort y entretenimiento.

Un filtro de carbón activo mantiene alejadas las partículas, el polen y los olores y filtra las partículas en suspensión del aire exterior en profundidad, antes de que estas puedan llegar al interior.

Una novedad es la ionización opcional, que mejora la calidad de la corriente de aire. A través de esta, el aire del climatizador automático se conduce a través de un ionizador antes de fluir al interior del vehículo. Esto permite reducir los virus, bacterias y esporas, el aire del interior queda perceptiblemente más fresco y el ambiente, de nuevo, más agradable.

**Nos gusta avanzar hacia los límites.  
También del sonido.**

### **Los sistemas de sonido.**

#### **Sistema de sonido envolvente BOSE®.**

El sistema de sonido envolvente BOSE® dispone de 14 canales de amplificación. Su potencia total: 710 vatios. Catorce altavoces, incluyendo un subwoofer pasivo de 160 vatios, proporcionan una configuración de sonido equilibrada y fiel al original. El sistema de compensación de ruidos patentado AudioPilot® Noise Compensation Technology monitoriza constantemente todos los ruidos que se producen

en el interior del vehículo y adapta automáticamente la reproducción musical de modo que la sensación acústica sea siempre uniforme y auténtica. En cualquier situación de conducción. En tiempo real. Para que pueda experimentar en todo momento un fascinante sonido envolvente de 360° en los cuatro asientos.

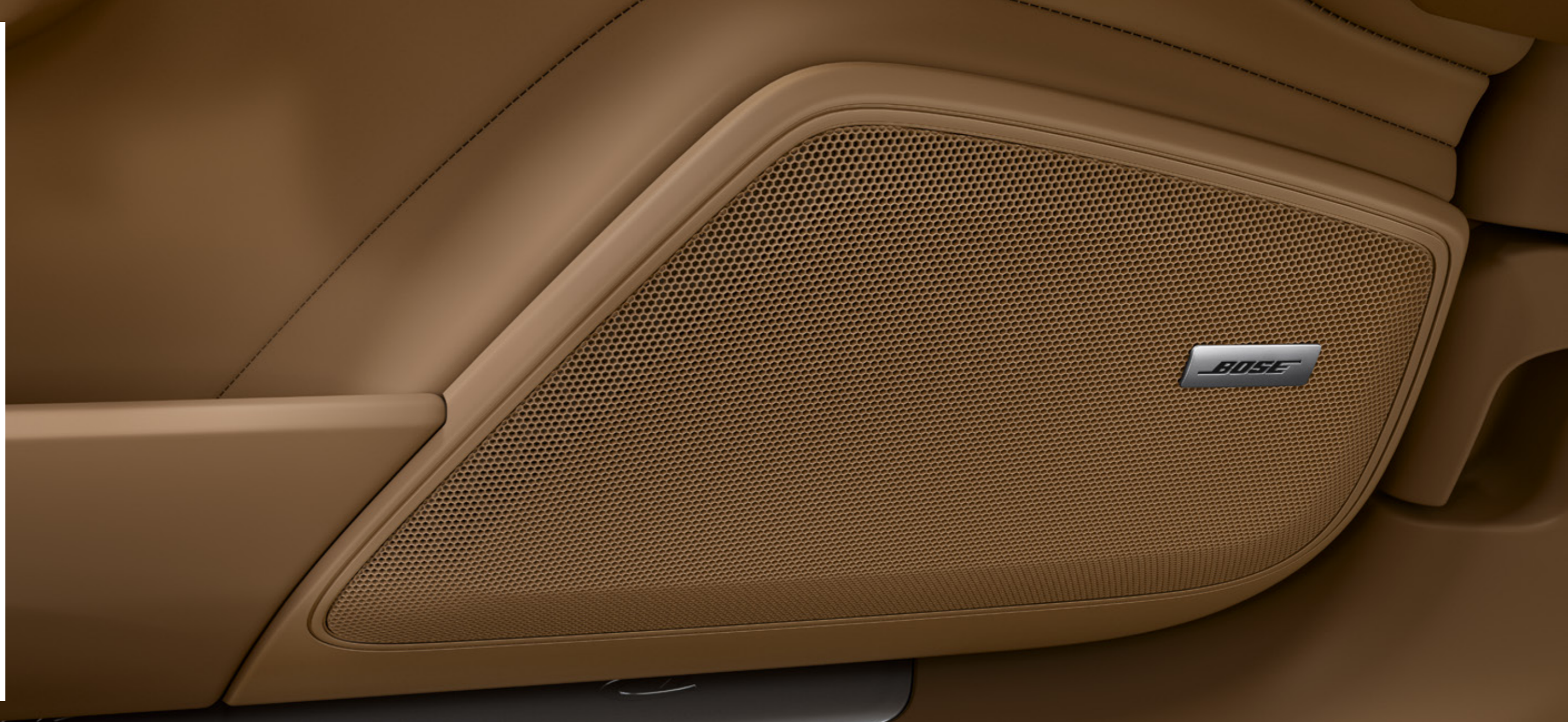

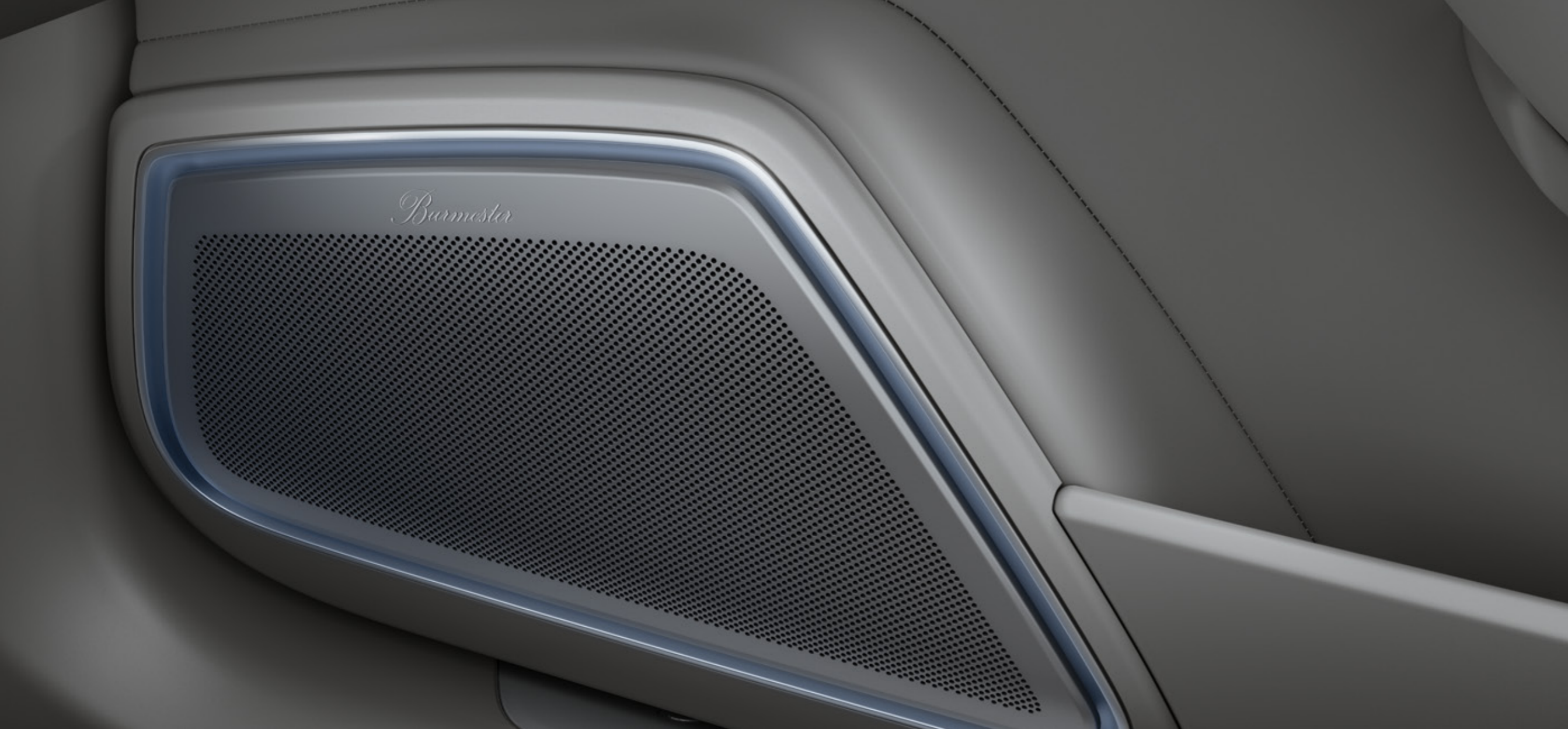

**Sistema de sonido envolvente  
3D High-End de Burmester®.**

¿Una sala de conciertos con cuatro plazas óptimas? Panamera. El sistema de sonido envolvente 3D High-End de Burmester® pone el sonido en escena como cualquiera de las mejores salas de conciertos del mundo. Los ocupantes del vehículo podrán escuchar la anchura completa del escenario con una distribución perceptible de los instrumentos en el espacio.

Silencio en la sala; para una potencia nominal de 1.455 vatios, 21 altavoces controlados individualmente con subwoofer activo y amplificador Clase D de 400 vatios, de dos vías y una superficie total de membrana de más de 2.500 cm<sup>2</sup>. De la reproducción de agudos inconfundiblemente precisa, clara y sin distorsiones

se ocupan tweeters de cinta. Los chasis de todos los altavoces se han adaptado entre sí con precisión y proporcionan un alto grado de bases de graves, definición y exactitud de impulsos. El resultado es un sonido envolvente natural y lleno de matices, incluso con el volumen al máximo. Especialmente impresionante es la nueva experiencia de sonido tridimensional que se consigue a través de los altavoces integrados en los pilares de techo y de un algoritmo especial de tres dimensiones.

También en un nivel superior en cuanto a la estética. El borde de las molduras de los altavoces se ilumina en blanco o, en combinación con la iluminación ambiental disponible como opción, en siete colores seleccionables. Sin concesiones en cuanto a sonido y a diseño.

**En la autopista de la información también se puede conducir un Porsche.  
Por suerte.**

### **Porsche Connect.**

Porsche Connect amplía las funciones existentes del automóvil con servicios y aplicaciones inteligentes. Todas ellas ideadas para acercar aún más la conexión entre el conductor y el automóvil. Para incrementar la fascinación por el automóvil deportivo. Y para superar rápida y fácilmente los desafíos del día a día.

#### **El Porsche Communication Management (PCM) con navegación online.**

El PCM, como núcleo de Porsche Connect, es la unidad de mando central para audio, navegación y comunicación. La nueva generación, con navegación online, preinstalación de telefonía móvil, interfaces de audio y control por voz dispone de una pantalla táctil de alta resolución de 12 pulgadas a través de la que pueden controlarse la mayoría de las funciones del automóvil.

En la pantalla de inicio personalizable podrá acceder fácil y rápidamente a las distintas funciones individuales más importantes. Como novedad, en combinación con el climatizador automático de cuatro zonas también dispone de una pantalla táctil adicional en la parte trasera. Desde ella, los pasajeros podrán, p. ej., controlar cómodamente la climatización y las funciones de Infotainment.

Durante la marcha podrá disfrutar de un gran número de aplicaciones y escuchar la radio o su música preferida a través del reproductor de CD/DVD, tarjetas SD, el disco duro interno de 10 GB (Jukebox), la entrada auxiliar o la conexión USB, por ejemplo, para su iPhone®. Puede manejarlos cómodamente a través de la pantalla táctil de 12 pulgadas, el selector/pulsador rotatorio o el control por voz.

#### **El sintonizador de TV.**

El sintonizador de TV le permite captar emisiones de televisión sin codificar en formato analógico y digital. Por su propia seguridad y la de sus pasajeros, la reproducción a través del PCM solo es posible con el vehículo parado. En combinación con el Porsche Rear Seat Entertainment también puede ver programas de televisión con el vehículo en marcha en las pantallas de la parte trasera.

Porsche Connect con información de tráfico en tiempo real





1

### Connect Plus.

El módulo Connect Plus le proporciona la máxima conectividad en su Porsche.

Dispone de un módulo telefónico LTE con lector de tarjetas SIM que permite un mayor confort de manejo y una calidad

optimizada de la llamada, así como acceso inalámbrico a Internet. De este modo, podrá utilizar Internet en el vehículo con terminales para WLAN, como ordenadores portátiles, tabletas o smartphones; en caso necesario, también de forma simultánea.

Un compartimento para smartphone en la consola central transmite la señal de su teléfono móvil a la antena exterior de su vehículo para una recepción óptima y además con ahorro de batería. De forma adicional, puede conectar su smartphone para cargarlo o para reproducir contenidos.

Por otra parte, el módulo Connect Plus le permite utilizar numerosos servicios de Porsche Connect. Todo esto le permite sacar el mejor provecho de sus días y delegar la multitarea a su automóvil deportivo, obteniendo más tiempo para conducir su Porsche.

1 Porsche Connect Plus



2

### Servicios.

Con Porsche Connect y el módulo Connect Plus tendrá acceso a útiles servicios, como la información de tráfico en tiempo real. Esta le permite saber ya antes de iniciar el viaje qué ruta lo llevará más rápido a su destino.

Durante la marcha, la información de tráfico en tiempo real se actualiza con regularidad para optimizar su ruta de forma dinámica. Para orientarse mejor durante la marcha o en su lugar de destino dispone, además, de GOOGLE® Street View y GOOGLE® Earth, con visualización de imágenes de 360° y de satélite en la vista cartográfica del PCM.

2 Porsche Connect Plus: destinos especiales aparcamientos

**Aplicaciones Connect.**

Además de servicios inteligentes, Porsche Connect ofrece dos aplicaciones adicionales para smartphones: Porsche Car Connect, para consultar los datos del vehículo o manejar a distancia funciones del vehículo a través de un smartphone o Apple Watch®. También dispone de Porsche Vehicle Tracking System (PVTs) con identificación de robo. Este sistema permite localizar un vehículo robado en amplias regiones de Europa.

La segunda aplicación es la aplicación Porsche Connect, con la que puede enviar destinos a su Porsche antes de iniciar el viaje. En cuanto conecte su smartphone con el PCM, sus destinos se mostrarán en el automóvil y podrá iniciar directamente la navegación. También puede ver el calendario de su smartphone en el PCM e iniciar la navegación con direcciones guardadas. Además, la aplicación Porsche Connect le ofrece acceso a millones de canciones gracias a su función integrada de transmisión de música.

En [www.porsche.com/connect](http://www.porsche.com/connect) encontrará más información sobre los servicios y aplicaciones disponibles.

**Apple® CarPlay.**

Con Apple® CarPlay puede conectar su iPhone® a su Porsche y acceder a sus aplicaciones directamente desde la pantalla del Porsche Communication Management (PCM). El sistema de reconocimiento de voz Siri® le permite utilizar sus aplicaciones cómodamente durante la marcha, minimizar las distracciones y prestar toda su concentración a la carretera.

**Portal Porsche Connect.**

Puede configurar cualquier Porsche conforme a sus deseos. Porsche Connect, también. En el Portal Porsche Connect podrá administrar su Panamera y personalizar sus servicios Connect en función de sus intereses, por ejemplo, añadiendo nuevos destinos a su sistema de navegación o seleccionando fuentes de noticias preferidas que podrá hacer que se lean en voz alta en el vehículo. Además, podrá añadir otros usuarios al Portal Porsche Connect en cualquier momento, como familiares y amigos.

**Porsche Connect Store.**

¿Quiere prolongar su período contractual? ¿O quiere comprar otros servicios de Porsche Connect? Visite la Porsche Connect Store en [www.porsche.com/connect-store](http://www.porsche.com/connect-store) y descubra las ofertas y posibilidades que le ofrece Porsche Connect.

Los servicios de Porsche Connect (incluyendo los servicios de Car Connect, con excepción de los servicios de seguridad) incluyen un período de inscripción gratuito cuya duración puede variar en función del paquete de servicios y del país, pero que asciende a un mínimo de tres meses. En [www.porsche.com/connect](http://www.porsche.com/connect) o en su Centro Porsche Oficial encontrará más información sobre los períodos de inscripción gratuitos, así como de los costes posteriores y de la disponibilidad de los distintos servicios en su país. El uso de los servicios de Porsche Connect requiere el uso de una tarjeta SIM para datos. Para ello, se requiere un contrato aparte sujeto a pago con el proveedor de servicios de radio-telefonía móvil.



**Los valientes siempre prevén las situaciones con mucha antelación.**

### **Iluminación y visibilidad.**

Las metas se alcanzan mejor cuando se sabe qué es lo que te espera en el camino. Esto también se aplica a la conducción. Por eso, todos los modelos Panamera disponen de faros LED. Inconfundiblemente Porsche: luces diurnas de cuatro puntos, luces de freno de cuatro puntos y característica franja de pilotos traseros tridimensionales.

#### **Los faros LED con Porsche Dynamic Light System (PDLS).**

De serie en el Panamera Turbo, disponible de forma opcional para los restantes modelos Panamera: los faros LED con Porsche Dynamic Light System (PDLS) y regulación dinámica del alcance del haz, luz de curva dinámica y control de la luz de cruce en función de la velocidad. Para una mejor iluminación de proximidad, lateral y de larga distancia, y una mayor seguridad.

#### **Los faros de matriz LED con Porsche Dynamic Light System Plus (PDLS Plus).**

Los faros de matriz LED ofrecen una visibilidad aún mayor. El haz de la matriz desactiva segmentos seleccionados del cono del haz de luz de carretera. Mediante desconexión o atenuación, los 84 LED controlados individualmente se adaptan a la situación específica. Con ello se evita deslumbrar a los vehículos que circulan por delante de usted o en el carril contrario, mientras que las zonas que quedan en medio y a los lados quedan plenamente iluminadas. Para optimizar la orientación de la mirada no solo se oscurece de forma selectiva a los automóviles que circulan en dirección contraria, sino que también se sobreilumina el área que queda a

la derecha de los vacíos de luz para dirigir mejor la mirada del conductor. El oscurecimiento selectivo de señales de tráfico fuertemente reflectantes impide el deslumbramiento del conductor. Los faros de matriz LED con PDLS Plus: claros, homogéneos, seguros.

El PDLS Plus incluye, además de las funciones del PDLS, por vez primera una luz de curva electrónica y una luz de cruces adicional basada en los datos del sistema de navegación. Si se aproxima a un cruce o a una incorporación, la función de luz de cruces activa las luces de giro derecha e izquierda, lo que ensancha y acorta el cono del haz de luz. Para una mejor iluminación del entorno.

#### **El asistente de visión nocturna.**

En trayectos de noche, el asistente de visión nocturna ofrece al conductor información más allá del alcance de los faros. Para ello, una cámara de infrarrojos reconoce peatones o animales grandes antes de que sean iluminados. Una imagen térmica en el cuadro de instrumentos informa al conductor: el ser vivo reconocido se realza en color Amarillo y, si se encuentra a una distancia crítica del automóvil, en Rojo y con una señal acústica. En combinación con el PDLS Plus, los faros parpadean brevemente al borde de la calzada o sobre los peatones que se encuentran en la carretera tres veces gracias a una función de luz de señalización, para llamar la atención del conductor sobre ellos.

Faros de matriz LED con Porsche Dynamic Light System Plus (PDLS Plus)

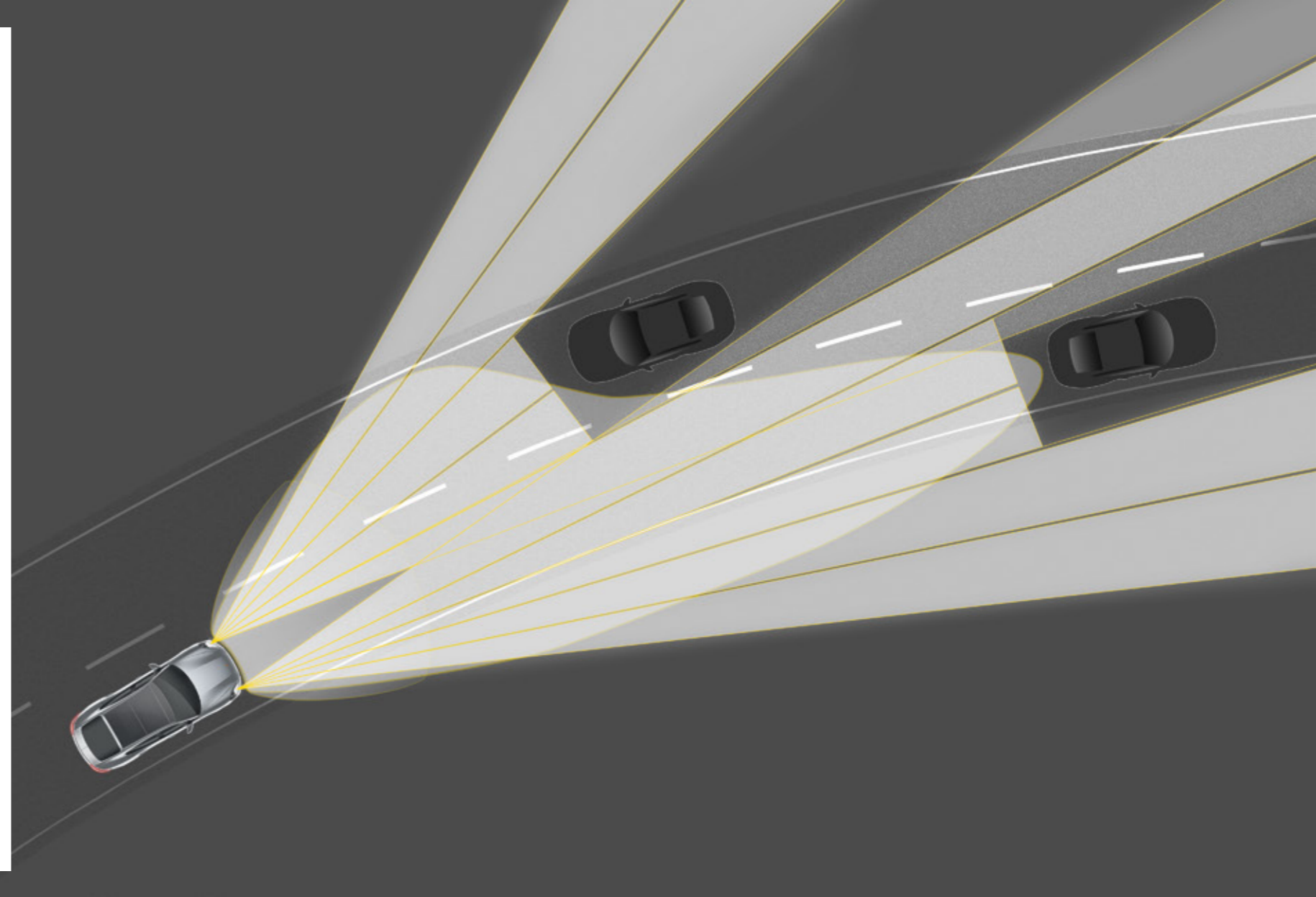



**Precisamente, en posiciones de liderazgo, es bueno saber que uno no tiene por qué hacerlo todo solo.**

### **Los sistemas de asistencia.**

Pasa un poco como en el trabajo: un asistente puede quitarle trabajo, pero no su lado más divertido. Con los sistemas de asistencia de Porsche ocurre lo mismo. Están orientados a una conducción deportiva y activa, pero sin privarle de la diversión que espera al volante de un Porsche.

#### **El control de velocidad con regulador de distancia (ACC).**

En función de la distancia al vehículo que circula por delante, el sistema regula la velocidad de su Panamera de forma completamente autónoma. Para ello, los sensores de radar del carenado delantero vigilan la zona de la calzada situada delante del vehículo. Supongamos que ha ajustado una determinada velocidad y se aproxima a un vehículo situado delante del suyo que circula a menor velocidad. Entonces, el

sistema reduce la velocidad de su vehículo disminuyendo la aceleración o bien frenando suavemente, maniobra que se mantiene hasta que se establece la distancia previamente ajustada.

Ahora, su Panamera mantiene la distancia al vehículo precedente. Si este sigue frenando, el control de velocidad con regulador de distancia sigue reduciendo también la velocidad, incluso hasta la detención. Si su carril queda de nuevo libre, su vehículo volverá a acelerar hasta alcanzar la velocidad fijada anteriormente.

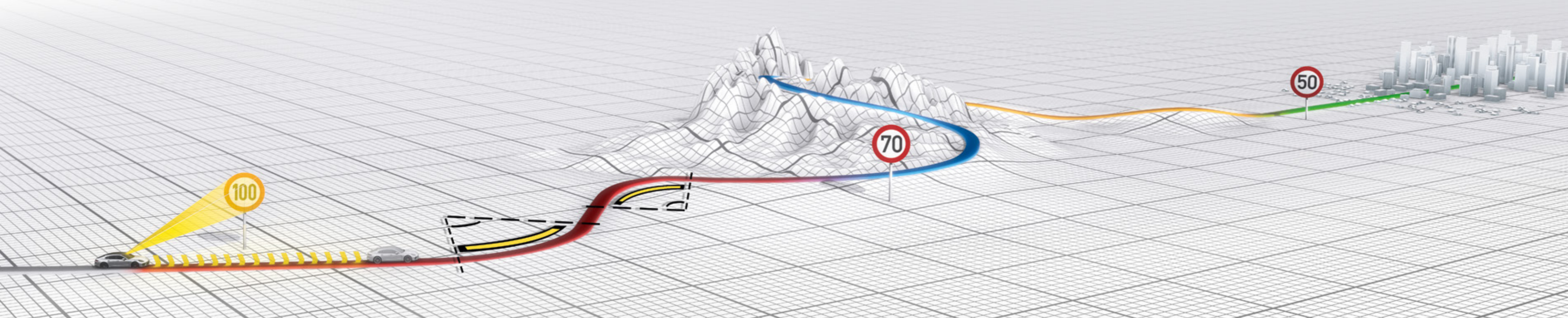

### **Porsche InnoDrive con control de velocidad con regulador de distancia.\***

Quien conduce un Porsche, quiere conducir. Cuanto más deportivo, cómodo, eficiente y seguro, mejor. Porsche InnoDrive le asiste en la conducción de un modo completamente novedoso.

Este sistema amplía el control de velocidad con regulador de distancia con innovadoras funciones adicionales.

Optimiza su velocidad de forma previsoramente. A través de datos de navegación de alta resolución e información de los sensores de radar y vídeo, Porsche InnoDrive reconoce los límites de velocidad y el trazado de la calzada, como cuestas o radios de

curva en su trayecto antes de llegar a ellos, y adapta la estrategia de cambio de marcha y la velocidad del Panamera en consecuencia. Para una conducción inteligente y una eficiencia significativa.

Puede adaptar la sensación de conducción pulsando el botón SPORT. En función del modo, el sistema selecciona los parámetros óptimos para la gestión del motor,

la selección de marcha e incluso la navegación a vela y la deceleración.

Este sistema, aplicado por vez primera en Porsche en el Panamera, planifica los procesos de aceleración, circulación constante y deceleración con una previsión de hasta 3 kilómetros, procurando así una experiencia de conducción armoniosa.

Por ejemplo, se reconocen con antelación las señales de tráfico que el conductor aún no puede ver, como un límite de velocidad en un tramo próximo, y se inicia una maniobra de navegación a vela que permite ahorrar combustible.

Porsche InnoDrive es la puesta en práctica de una conducción eficiente típica de Porsche: para mayor confort y más diversión al volante.

### **Asistente de atascos.**

Otro componente de Porsche InnoDrive que incluye control de velocidad con regulador de distancia es el asistente de atascos. Le respalda en situaciones de atasco en carreteras nacionales y autopistas.

Para ello, a velocidades de hasta aproximadamente 60 km/h, el sistema mantiene el automóvil mediante una suave dirección

asistida en el centro del carril, regula la distancia al vehículo precedente y sigue la caravana que circula por delante dentro de los límites del sistema. El asistente de atascos se orienta con la ayuda de la señalización horizontal de la calzada y de los otros vehículos que circulan en el carril. Para una ayuda perceptible y más confort en trayectos largos.

\* Porsche InnoDrive asiste al conductor dentro de los límites del sistema. El conductor debe supervisar constantemente el modo de conducción y, en caso de duda, intervenir. El sistema puede intervenir en cualquier momento mediante los frenos y el acelerador.

Porsche InnoDrive no está disponible en algunos países.



**Asistente de cambio de carril con asistente de giro.**

El asistente de cambio de carril supervisa la zona lateral trasera del vehículo y el ángulo muerto mediante sensores de radar. Al cambiar de carril, el sistema le informa por medio de una señal óptica en los retrovisores exteriores de que hay vehículos que se aproximan rápidamente por detrás o que se encuentran en el ángulo muerto. Puede activar esta función en el PCM. Para un mayor confort y seguridad, especialmente en autovía.

En maniobras de giro a velocidades bajas, el nuevo asistente de giro vigila también la zona trasera. Tras acercarse a un cruce, el asistente de giro le informa por medio de una señal óptica de objetos que se acercan a su vehículo en el ángulo muerto.

**Asistente de mantenimiento de carril con reconocimiento de señales de tráfico e indicador de curva.**

El asistente de mantenimiento de carril reconoce las líneas que delimitan el carril de la calzada con la ayuda de una cámara. Este sistema ayuda al conductor mediante una dirección asistida que le facilita mantener el vehículo dentro del carril.

A partir de imágenes de la cámara y datos de navegación, el reconocimiento de señales de tráfico integrado determina los límites de velocidad, prohibiciones de adelantamiento y otros preceptos indirectos, como señales de ciudad, y los muestra en el cuadro de instrumentos. La ventaja: además de la información guardada en la base de datos de navegación, también se registran limitaciones de velocidad temporales.

Una novedad en Porsche es el indicador de curva, que amplía el reconocimiento de señales de tráfico: basándose en los datos del sistema de navegación y en el reconocimiento de señales de curva a través de la cámara, el sistema proyecta una indicación de dirección en la pantalla del cuadro de instrumentos antes de curvas cerradas. Mucho antes de que llegue a la curva.

¿Qué le ofrece todo esto? Más confort. Y más relajación, por ejemplo, en trayectos largos interurbanos.

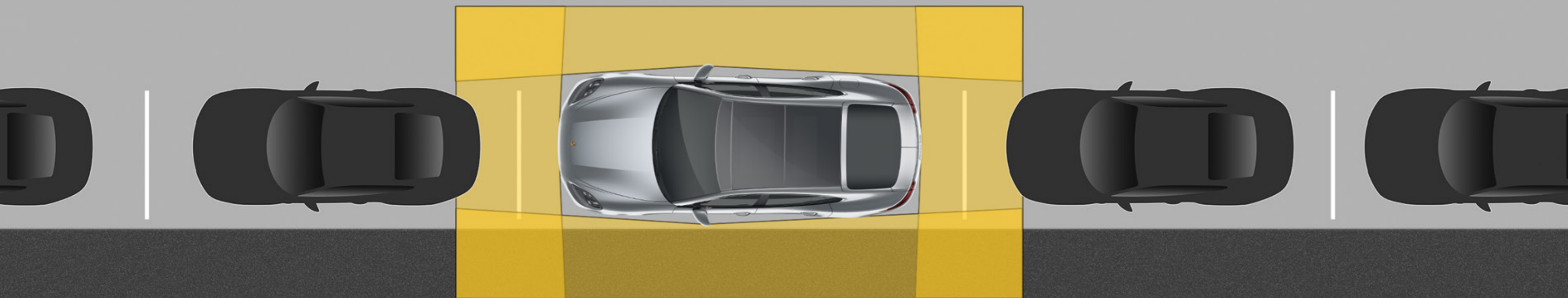

**ParkAssistent con cámara de marcha atrás y Surround View.**

En todos los modelos Panamera, el ParkAssistent advierte con una señal acústica de la existencia de obstáculos, tanto delante como detrás del vehículo. La advertencia tiene lugar de forma acústica y además visual, mediante la

representación esquemática del vehículo en la pantalla central.

La cámara de marcha atrás, disponible opcionalmente, facilita el aparcamiento y la maniobra en marcha atrás con gran precisión, así como la maniobra para el enganche de un remolque. A ello ayudan

la imagen de la cámara, así como las líneas de guía dinámicas en la pantalla del PCM, que ilustran el recorrido con la posición actual del volante.

El sistema Surround View, disponible opcionalmente, complementa la cámara de marcha atrás con otras tres cámaras

de alta resolución en la parte frontal y en las carcasas inferiores de los retrovisores exteriores. A partir de la información de las cuatro cámaras, el sistema calcula una perspectiva aérea virtual del vehículo y la representa en la pantalla del PCM. Además, es posible conmutar entre diferentes perspectivas de cámara para mejorar la

visión general, por ejemplo, en pasos estrechos.



**Conclusión.**

¿Qué queda después de haber alcanzado la meta? ¿Después de haber demostrado coraje y de convencer a todos los escépticos? ¿Nos reclinamos, satisfechos y orgullosos, a admirar lo conseguido? Preferentemente, no. Al final del día, al final de la carretera ya nos aguarda el próximo desafío. La siguiente oportunidad. La próxima meta. No creemos en el statu quo. Como usted, creemos que podemos cambiar algo.

Nuevo Panamera.  
El coraje de cambiar.



### **Personalización.**

Todos los días tomamos decisiones. En el trabajo. En la vida privada. En el ámbito emocional. Todas ellas requieren coraje. ¿De qué depende? De poder reencontrarnos en nuestras decisiones. Y de seguir siendo fieles a nosotros mismos. Así no se adquiere ningún compromiso. Pero sí carácter.

**Creemos en la pasión por el automóvil deportivo.  
Y en la atención al detalle.**

### **Personalización.**

Imagine por un momento que todo fuese posible. Que pudiera construir el automóvil deportivo de sus sueños. Sin limitaciones. Con una gran variedad de colores y materiales. Con más personalidad y mayores prestaciones. Tal y como hizo Ferry Porsche con el primer Porsche de todos los tiempos: el 356 n.º1

En las próximas páginas le mostramos el aspecto que puede tener el automóvil de sus sueños. Hemos agrupado todas las opciones de las que dispone en áreas temáticas. La amplia paleta de colores y

las numerosas opciones de equipamiento personalizado le permiten conferir personalidad a su Panamera. Busque inspiración a lo largo de las siguientes páginas y dé rienda suelta a su espíritu creador.

Hay un sinfín de posibilidades. Y, prácticamente, ningún límite. Por ejemplo, con Porsche Exclusive, donde puede personalizar su Panamera ampliamente con arreglo a sus deseos más personales. En un nivel superior, directamente desde fábrica. Y con muchos componentes artesanales.

A lo largo de las próximas páginas obtendrá más información sobre esta forma de personalización de alto nivel. Y lo más importante: hemos identificado todas las ofertas de personalización de los talleres Porsche Exclusive como corresponde. Quedará fascinado al descubrir que todo es posible.





**La línea que separa la artesanía y el arte es difusa.**

**Los talleres de Porsche Exclusive.**

Nuestra experiencia se remonta a un pasado lejano. Porque, desde los inicios, Porsche se ha entregado a hacer realidad los deseos de sus clientes. Hasta 1986 aún lo llamábamos programa de equipamientos especiales, pero en la actualidad se llama Porsche Exclusive. Sin embargo, la filosofía se ha mantenido igual. Es una promesa.

Amamos lo que hacemos. Amamos nuestro trabajo. Dedicamos la misma pasión a cada costura, a cada centímetro cuadrado de cuero, a cada pequeño detalle. Así es como hacemos realidad los sueños. Y como creamos ejemplares únicos. De fábrica.

Esto no solo es posible con originalidad, inspiración y entusiasmo; empieza con el asesoramiento. Y es que, por encima de todo, nos centramos en una cosa: sus deseos. Con tranquilidad y cuidado los

convertimos en un trabajo artesanal preciso y con materiales de gran calidad, como cuero, madera noble o aluminio.

¿Su valor añadido? Un producto obtenido con dedicación y conocimientos artesanos. O, dicho de otro modo: la combinación de deportividad, confort, diseño y su gusto personal. Ni más ni menos, un Porsche que lleve su firma.

Le ofrecemos una gran variedad de posibilidades de personalización. Tanto estética como técnicamente. Para exterior e interior. Desde cambios puntuales hasta extensas modificaciones. Inspírese en nuestros ejemplares únicos de las siguientes páginas y descubra en [www.porsche.com/exclusive](http://www.porsche.com/exclusive) todos los detalles de su configuración.



1



3

**Una personalidad fuerte es un motor interno.**

### **El Panamera Turbo en Plata GT Metalizado.**

No darse nunca por satisfecho. Poner el listón cada vez más alto. Los deportistas llevan estas premisas en los genes. Representan su actitud interior, que también se manifiesta externamente. Como en el Panamera Turbo en Plata GT Metalizado.

21 pulgadas que son únicas y dinámicas. Los retrovisores exteriores esmaltados en Negro (acabado brillante) y la denominación de modelo en la trasera subrayan el imponente exterior de este deportista.

La impresión general: atlético, innovador y único. Los detalles: un paquete SportDesign que, a través del carenado delantero original, los faldones laterales y el carenado inferior trasero, da un aspecto a su Panamera aún más deportivo. Un sistema de escape deportivo que convence tanto por su acústica, como por su estética: gracias a las salidas esmaltadas en Negro. Y las llantas Panamera SportDesign de

¿Y el interior? No deja lugar al aburrimiento. El nuevo Porsche Rear Seat Entertainment proporciona el mejor entretenimiento en la parte trasera. Detalles como la insignia Porsche en los reposacabezas y los cinturones de seguridad en Rojo Burdeos complementan el carácter único del automóvil.

Entendemos la deportividad y la individualidad en sentido literal. No es de extrañar, con tanta propulsión interna.



2



4

- 1 Porsche Rear Seat Entertainment, anagrama del modelo en el reposabrazos de la consola central, paquete interior en cuero, esfera del cronómetro Sport Chrono en Rojo Burdeos
- 2 Paquete SportDesign esmaltado en Negro (acabado brillante), sistema de escape deportivo con salidas en Negro, franja de pilotos traseros LED oscurecidos, denominación de modelo esmaltada, apertura de puerta esmaltada en Negro (acabado brillante), llantas SportDesign de 21 pulgadas esmaltadas en Negro (acabado brillante), rejilla de toma de aire esmaltada en Negro (acabado brillante)
- 3 Paquete SportDesign esmaltado en Negro (acabado brillante), retrovisores exteriores esmaltados en Negro (acabado brillante)
- 4 Insignia Porsche en los reposacabezas, cinturones de seguridad en Rojo Burdeos

**Las modas cambian con el tiempo.  
La elegancia es atemporal.**

### **El Panamera 4S en Negro.**

La auténtica elegancia no es ningún fenómeno de moda. Es atemporal. Al combinarla con la deportividad e individualidad que representa el Panamera 4S en Negro, obtenemos un automóvil deportivo. Lleno de emociones y libre de convencionalismos.

En la estampa exterior predomina el clásico Negro. Mientras que el paquete SportDesign y el sistema de escape deportivo con salidas en Negro aportan un toque personal y llamativo, los detalles seleccionados, como los retrovisores exteriores esmaltados y la denominación de modelo esmaltada en la trasera, subrayan la exclusiva imagen de este Panamera 4S. Las preciosas llantas

Exclusive Design de 21 pulgadas esmaltadas en Negro (acabado brillante) y los pilotos traseros LED oscurecidos culminan la elegante impresión general.

Que la auténtica belleza está en el interior lo demuestra el interior de este automóvil. Además del equipamiento en cuero bicolor, los nuevos elementos decorativos en madera Paldao completan el exclusivo diseño del interior. El aspecto cálido del material, incluyendo el tono de color, aporta detalles de gran estilo al paquete interior y el volante deportivo multifunción. La insignia Porsche en el reposabrazos de la consola central y en los reposacabezas culmina la imagen de este atractivo atleta.

- 1 Insignia Porsche en el reposabrazos de la consola central
- 2 Paquete SportDesign, llantas Exclusive Design de 21 pulgadas esmaltadas en Negro (acabado brillante), retrovisores exteriores esmaltados
- 3 Paquete SportDesign, sistema de escape deportivo con salidas de escape en Negro, llantas Exclusive Design de 21 pulgadas en Negro (acabado brillante), pilotos traseros LED oscurecidos, denominación de modelo esmaltada
- 4 Paquete interior en Paldao, volante deportivo multifunción en Paldao, Porsche Rear Seat Entertainment, insignia Porsche en el reposabrazos de la consola central, insignia Porsche en los reposacabezas, revestimiento de las columnas de dirección en cuero y marco del cuadro de instrumentos en cuero



1



2



3



4

**El arte de nuestros ingenieros. Y la fuerza de su imaginación. Una combinación única.**

### **El Panamera Turbo Executive en Rojo Carmín.**

El principio del Panamera Turbo Executive: mucho espacio para dar rienda suelta a su libertad.

¿La prueba? Este ejemplar único en Rojo Carmín: una obra maestra. El paquete SportDesign esmaltado en Negro (pulido al brillo) otorga a esta berlina una apariencia atlética. Las llantas Exclusive Design de 21 pulgadas esmaltadas en Negro (pulido al brillo) y las salidas de escape deportivas en Plata aportan notas energéticas. Los pilotos traseros LED y la franja de pilotos traseros están oscurecidos, para un acabado logrado.

El interior es igualmente fascinante: destaca el cuero de alta calidad en color de contraste Rojo Carmín. El paquete interior esmaltado realza la deportividad y armoniza a la perfección con el exterior del vehículo. El reposabrazos de la consola central con el anagrama de modelo grabado en cuero. Incluso el revestimiento de la columna de dirección y el marco del cuadro de instrumentos están tapizados en cuero. Otro aspecto destacado: las molduras de acceso de las puertas en aluminio pulido iluminadas. La llave en color a juego con su estuche aporta la nota final a esta obra maestra y ponen de manifiesto su excelente gusto.

- 1 Paquete interior esmaltado, esfera del cronómetro Sport Chrono en Rojo Burdeos, anagrama de modelo en los reposabrazos de la consola central, revestimiento de la columna de dirección y marco del cuadro de instrumentos en cuero
- 2 Llantas Exclusive Design de 21 pulgadas esmaltadas en Negro (pulido al brillo), retrovisores exteriores esmaltados, molduras de salida de aire esmaltadas
- 3 Paquete SportDesign esmaltado en Negro (pulido al brillo), salidas de escape deportivas en Plata, pilotos traseros LED con franja de pilotos traseros oscurecidos
- 4 Llave del vehículo esmaltada con estuche de llavero en cuero
- 5 Molduras de acceso de las puertas en aluminio pulido, iluminadas



### Colores sólidos de exterior.



Blanco



Negro

### Colores metalizados de exterior.



Blanco Carrara Metalizado



Plata Rodio Metalizado



Azul Zafiro Metalizado



Rojo Borgoña Metalizado<sup>1)</sup>



Marrón Ristretto Metalizado<sup>1)</sup>



Caoba Metalizado



Azul Noche Metalizado



Gris Ágata Metalizado



Gris Vulcano Metalizado



Negro Jet Metalizado

### Colores especiales de exterior.



Plata GT Metalizado



Crayón



Gris Paladio Metalizado



Rojo Carmin



Amatista Metalizado

<sup>1)</sup> No disponible antes de 08/2017.

**Colores de interior de serie.  
Salpicadero/Revestimiento/Asientos.**

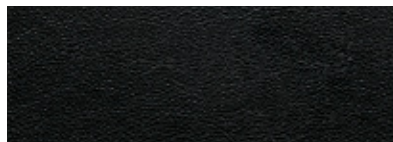

Negro  
(techo interior: Negro, moqueta: Negro)

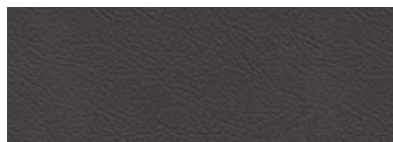

Gris Ágata  
(Techo interior: Gris Ágata, moqueta: Gris Ágata)

**Colores de interior de serie.  
Equipamiento con secciones en cuero.  
Salpicadero/Revestimiento/Asientos.**

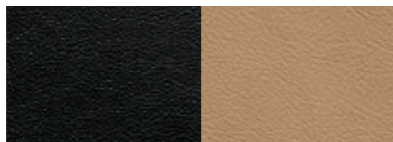

Negro/Beige Luxor  
(techo interior: Beige Luxor, moqueta: Negro)

**Colores de interior de serie.  
Equipamiento en cuero.  
Salpicadero/Revestimiento/Asientos.**



Negro  
(techo interior: Negro, moqueta: Negro)

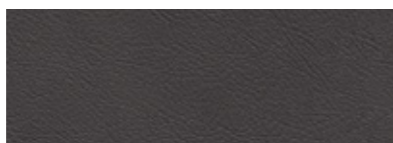

Gris Ágata  
(techo interior: Gris Ágata, moqueta: Gris Ágata)

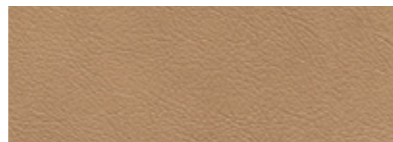

Beige Luxor<sup>1)</sup>  
(techo interior: Beige Luxor, moqueta: Beige Luxor)

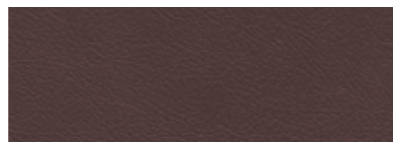

Marsala  
(techo interior: Negro, moqueta: Marsala)



Marrón Saddle  
(techo interior: Negro, moqueta: Marrón Saddle)

**Interior de cuero bicolor.  
Equipamiento en cuero.  
Salpicadero/Revestimiento/Asientos.**



Negro/Crayón  
(techo interior: Crayón, moqueta: Negro)



Marsala/Crema  
(techo interior: Crema, moqueta: Marsala)



Negro/Rojo Burdeos  
(techo interior: Negro, moqueta: Negro)

**Paquetes interior.**

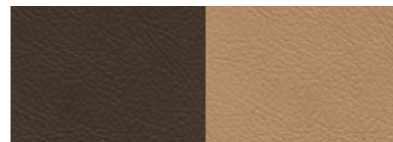

Marrón Saddle/Beige Luxor  
(techo interior: Beige Luxor, moqueta: Marrón Saddle)

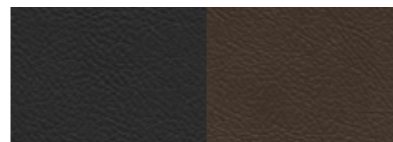

Negro/Marrón Saddle  
(techo interior: Negro, moqueta: Negro)

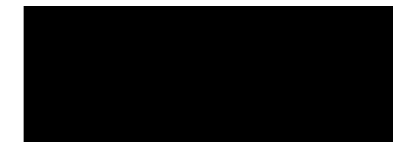

Negro (acabado brillante)

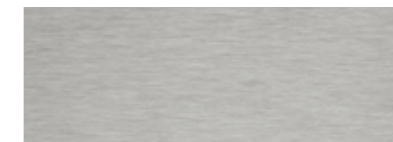

Aluminio pulido

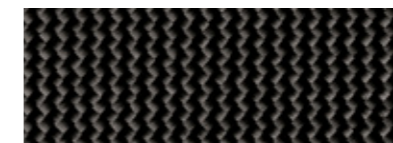

Carbono



Raiz de Nogat Oscura<sup>2)</sup>

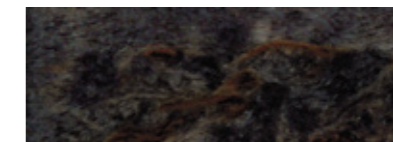

Abedul Antracita<sup>2)</sup>

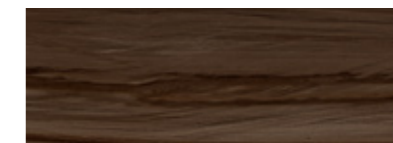

Ámbar<sup>2)</sup>



Paldao<sup>2)</sup>

Exclusive

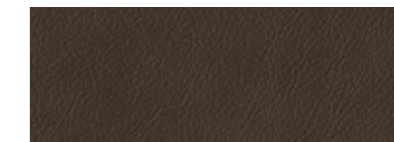

Cuero

Exclusive



Esmaltado

Exclusive

<sup>1)</sup> El cristal presenta propiedades reflejantes. Con este color interior se pueden producir reflejos en el parabrisas en función de la incidencia de la luz. Le rogamos que solicite un recorrido de prueba en su Centro Porsche Oficial para asegurarse de que está satisfecho con el color elegido.

<sup>2)</sup> La madera es un producto natural, por lo cual pueden existir diferencias en las tonalidades y en el veteado.

Colores de interior posibles.



Negro



Marsala



Negro/Crayón



Marrón Saddle/Beige Luxor



Gris Ágata



Marrón Saddle



Marsala/Crema



Negro/Marrón Saddle



Beige Luxor<sup>1)</sup>



Negro/Beige Luxor



Negro/Rojo Burdeos

<sup>1)</sup> Con este color interior se pueden producir reflejos en el parabrisas en función de la incidencia de la luz.

## Combinaciones de color especialmente recomendadas: exterior e interior.

	Negro	Gris Ágata	Beige Luxor <sup>1), 2)</sup>	Marrón Saddle	Marsala	Negro/ Beige Luxor	Negro/ Rojo Burdeos	Negro/ Marrón Saddle	Negro/ Crayón	Marrón Saddle/ Beige Luxor	Marsala/ Crema
<b>Colores sólidos</b>											
Negro	●	○	●	●	●	●	●	●	●	●	●
Blanco	●	●	○	●	○	○	●	○	●	○	
Rojo Carmín	●		○			○			●		
Crayón	●	●		●	●		●	●	●	●	●
<b>Colores metalizados</b>											
Negro Jet Metalizado	●	●	●	●	●	●	●	●	●	●	●
Caoba Metalizado	●		●		○					○	●
Gris Ágata Metalizado	●	●	●	●	●	●	●	○	●	○	○
Plata Rodio Metalizado	●	●		●	○		●	●			
Plata GT Metalizado	●	●		●	●	●	●	●		○	
Azul Zafiro Metalizado	●	○							○	○	
Azul Noche Metalizado	●	●	●	○		○			○	○	
Blanco Carrara Metalizado	●	●		●	●	○	●	○	●		



Exclusive

Paquete interior en Paldao



Paquete interior en Ámbar

<sup>1)</sup> Solo disponible hasta 06/2017.

<sup>2)</sup> El cristal presenta propiedades reflejantes. Con este color interior se pueden producir reflejos en el parabrisas en función de la incidencia de la luz. Le rogamos que solicite un recorrido de prueba en su Centro Porsche Oficial para asegurarse de que está satisfecho con el color elegido.

● Combinación de color especialmente recomendada  
○ Combinación de color recomendada

## Combinaciones de color especialmente recomendadas: exterior e interior.

	Negro	Gris Ágata	Beige Luxor <sup>3), 4)</sup>	Marrón Saddle	Marsala	Negro/ Beige Luxor	Negro/ Rojo Burdeos	Negro/ Marrón Saddle	Negro/ Crayón	Marrón Saddle/ Beige Luxor	Marsala/ Crema
<b>Colores metalizados</b>											
Amatista Metalizado	●		●		○				●		○
Gris Vulcano Metalizado	●	○	○	●	●	○		○	●	○	○
Gris Paladio Metalizado	●	●	○	●	●	●	●	●	●	●	●
Rojo Borgoña Metalizado <sup>2)</sup>	●	○		●	●	○		○	●	○	○
Marrón Ristretto Metalizado <sup>2)</sup>	●	●		●	●	●	●	●	●	●	●
<b>Paquetes interior</b>											
Negro (acabado brillante)	●	●	●	●	●	●	●	●	●	●	●
Aluminio pulido	●	●		●	●	●	●	●	○		
Carbono	●	○		●	●	●	●	●	●		●
Raíz de Nogal Oscura <sup>1)</sup>	●		●		○			●		●	○
Abedul Antracita <sup>1)</sup>	●		○	●		○			○		○
Ámbar <sup>1)</sup>	●		○	●	○			●	○	○	●
Paldao <sup>1)</sup>	●		○	●		○		○	○		



Paquete interior en Abedul Antracita



Paquete interior en Raíz de Nogal Oscura

<sup>1)</sup> La madera es un producto natural, por lo cual pueden existir diferencias en las tonalidades y en el veteado.

<sup>2)</sup> Disponibilidad prevista a partir de 08/2017.

<sup>3)</sup> Solo disponible hasta 06/2017.

<sup>4)</sup> El cristal presenta propiedades reflejantes. Con este color interior se pueden producir reflejos en el parabrisas en función de la incidencia de la luz. Le rogamos que solicite un recorrido de prueba en su Centro Porsche Oficial para asegurarse de que está satisfecho con el color elegido.

● Combinación de color especialmente recomendada  
○ Combinación de color recomendada

Por lo general, los detalles de su Porsche son un atractivo en sí mismos.



Suspensión neumática adaptable con tecnología de tres cámaras de aire



Porsche Ceramic Composite Brake (PCCB)



Iluminación ambiental con luz ambiente orientada a la parte trasera



Techo panorámico



Asientos deportivos adaptables delanteros (18 ajustes eléctricos) con paquete de memoria



Climatizador automático de cuatro zonas

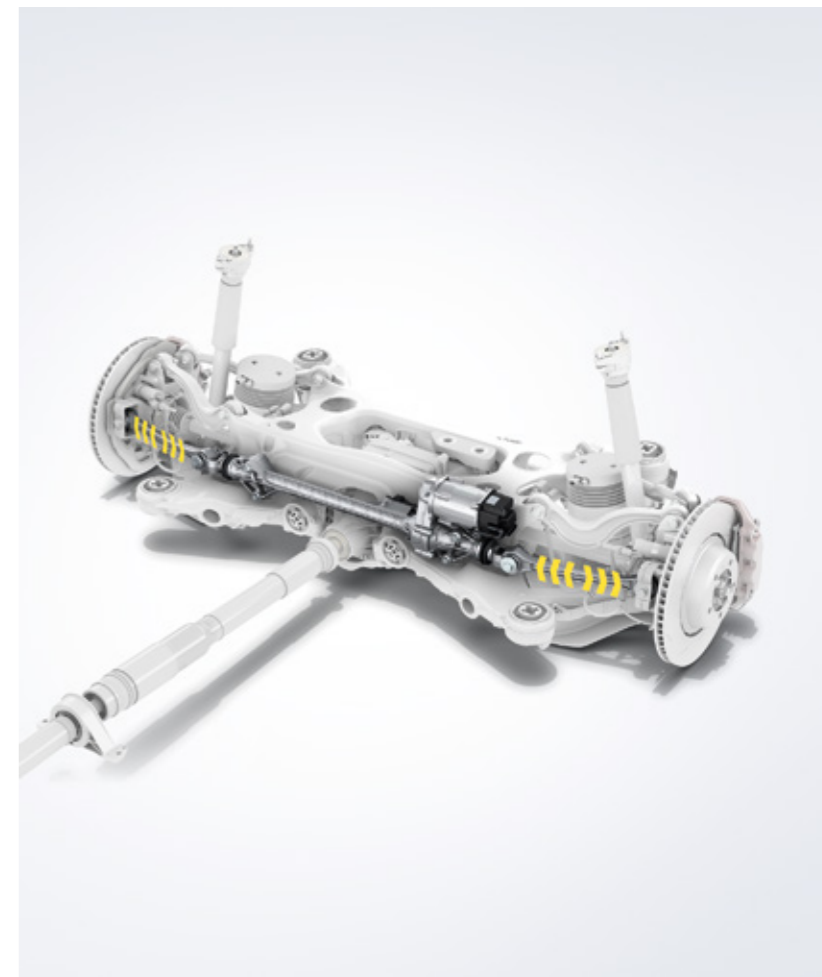

Eje trasero direccional

¿Cómo puede hacerse aún más extraordinario algo que ya es extraordinario? Con Porsche Exclusive.



Exclusive Paquete SportDesign, paquete SportDesign esmaltado en Negro (acabado brillante)



Exclusive Llantas Exclusive Design de 21 pulgadas esmaltadas en Platino (satinado)



Exclusive Insignia Porsche en los reposacabezas y cinturones de seguridad en Rojo Burdeos



Exclusive Porsche Rear Seat Entertainment



Exclusive Salidas de escape deportivas en Plata



Exclusive Llantas Panamera SportDesign de 21 pulgadas esmaltadas en Negro Jet Metalizado



Exclusive Anagrama de modelo en el reposabrazos de la consola central



Exclusive Denominación de modelo esmaltada



Paquete Sport Chrono



**Exclusive** Sistema de escape deportivo con salidas en acero inoxidable pulido



**Exclusive** Sistema de escape deportivo con salidas en Negro (acabado brillante)

Denominación	Panamera	Panamera 4	Panamera 4 E-Hybrid	Panamera 4S	Panamera 4S Diesel	Panamera Turbo	Panamera 4 Executive	Panamera 4 E-Hybrid Executive	Panamera 4S Executive	Panamera Turbo Executive	N.º 1
<b>Motor.</b>											
Paquete Sport Chrono	○	○	●	○	○	○	○	●	○	○	QR5
Sistema de escape deportivo con salidas en acero inoxidable pulido <b>Exclusive</b>	○ <sup>1)</sup>	○ <sup>1)</sup>	○	○	○ <sup>1)</sup>	○	○ <sup>1)</sup>	○	–	○	OP8
Sistema de escape deportivo con salidas en Negro (acabado brillante) <b>Exclusive</b>	○ <sup>1)</sup>	○ <sup>1)</sup>	○	○	○ <sup>1)</sup>	○	○ <sup>1)</sup>	○	–	○	OP9
Salidas de escape deportivas en Plata <sup>1)</sup> <b>Exclusive</b>	○	○	○	○	○	○	○	○	○	○	OP3
Salidas de escape deportivas en Negro <sup>1)</sup> <b>Exclusive</b>	○	○	○	○	○	○	○	○	○	○	OP6
Depósito de combustible de 90 litros	○	○	–	○	○	●	○	–	○	●	OM4
<b>Chasis.</b>											
Servodirección Plus	○	○	○	○	○	○	○	○	–	–	1N3
Suspensión neumática adaptable con Porsche Active Suspension Management (PASM) <sup>2)</sup>	○	○	●	○	○	●	●	●	●	●	1BK
Porsche Dynamic Chassis Control Sport (PDCC Sport) con Porsche Torque Vectoring Plus (PTV Plus) <sup>1)</sup>	–	–	–	○	○	–	–	○	○	○	1P7
Eje trasero direccional con servodirección Plus	○	○	○	○	○	○	○	○	●	●	ON5
Porsche Ceramic Composite Brake (PCCB)	○	○	○	○	○	○	○	○	○	○	1LV, 1VL

– no disponible ○ disponible como número 1/opción con sobreprecio ● de serie □ opcional, disponible sin sobreprecio  
Encontrará información más detallada sobre equipamientos personalizados y paquetes de equipamiento en la lista de precios correspondiente.

Denominación	Panamera	Panamera 4	Panamera 4 E-Hybrid	Panamera 4S	Panamera 4S Diesel	Panamera Turbo	Panamera 4 Executive	Panamera 4 E-Hybrid Executive	Panamera 4S Executive	Panamera Turbo Executive	N.º 1
<b>Llantas.</b>											
Llantas Panamera de 19 pulgadas	●	●	●	○	○	–	●	●	○	–	V57
Llantas Panamera S de 19 pulgadas	○	○	○	●	●	–	○	○	●	–	V58
Llantas Panamera Turbo de 20 pulgadas	○	○	○	○	○	●	○	○	○	●	44G
Llantas Panamera Design de 20 pulgadas	○	○	○	○	○	○	○	○	○	○	44H
Llantas 911 Turbo Design de 21 pulgadas	○	○	○	○	○	○	○	○	○	○	44E
Llantas Exclusive Design de 21 pulgadas <sup>1)</sup>	○	○	○	○	○	○	○	○	○	○	44F
<b>Exclusive</b>											
Llantas Exclusive Design de 21 pulgadas esmaltadas en Negro (acabado brillante) <sup>1)</sup>	○	○	○	○	○	○	○	○	○	○	44A
<b>Exclusive</b>											
Llantas Exclusive Design de 21 pulgadas esmaltadas en Platino (satinado) <sup>1)</sup>	○	○	○	○	○	○	○	○	○	○	44C
<b>Exclusive</b>											
Llantas Exclusive Design de 21 pulgadas esmaltadas <sup>1), 3)</sup>	○	○	○	○	○	○	○	○	○	○	43W
<b>Exclusive</b>											
Llantas Exclusive Design de 21 pulgadas esmaltadas en Negro Jet Metalizado <sup>1)</sup>	○	○	○	○	○	○	○	○	○	○	44B
<b>Exclusive</b>											

<sup>1)</sup> Disponibilidad prevista a partir de 07/2017.

<sup>2)</sup> En la actualidad y previsiblemente hasta 08/2017, los modelos Porsche Panamera Panamera 4S y Panamera 4S Diesel solo pueden pedirse con el equipamiento opcional suspensión neumática adaptable con Porsche Active Suspension Management (PASM) incluido. Esto incrementa el precio del vehículo.

<sup>3)</sup> Pintura en el color del exterior.



**Exclusive** Llantas Exclusive Design de 21 pulgadas



**Exclusive** Llantas Exclusive Design de 21 pulgadas en Negro (acabado brillante)



**Exclusive** Llantas Exclusive Design de 21 pulgadas esmaltadas



**Exclusive** Llantas Panamera SportDesign de 21 pulg. en Negro (acabado brillante)



**Exclusive** Llantas Panamera SportDesign de 21 pulg. esmaltadas en Platino (satinado)



**Exclusive** Llantas Panamera SportDesign de 21 pulgadas esmaltadas

Denominación	Panamera	Panamera 4	Panamera 4 E-Hybrid	Panamera 4S	Panamera 4S Diesel	Panamera Turbo	Panamera 4 Executive	Panamera 4 E-Hybrid Executive	Panamera 4S Executive	Panamera Turbo Executive	N.º 1
<b>Llantas.</b>											
Llantas Panamera SportDesign de 21 pulgadas	<input type="checkbox"/>	<input type="checkbox"/>	<input type="checkbox"/>	<input type="checkbox"/>	<input type="checkbox"/>	<input type="checkbox"/>	<input type="checkbox"/>	<input type="checkbox"/>	<input type="checkbox"/>	<input type="checkbox"/>	44D
Llantas Panamera SportDesign de 21 pulgadas esmaltadas en Negro (acabado brillante)	<input type="checkbox"/>	<input type="checkbox"/>	<input type="checkbox"/>	<input type="checkbox"/>	<input type="checkbox"/>	<input type="checkbox"/>	<input type="checkbox"/>	<input type="checkbox"/>	<input type="checkbox"/>	<input type="checkbox"/>	43S
<b>Exclusive</b>											
Llantas Panamera SportDesign de 21 pulgadas esmaltadas en Platino (satinado)	<input type="checkbox"/>	<input type="checkbox"/>	<input type="checkbox"/>	<input type="checkbox"/>	<input type="checkbox"/>	<input type="checkbox"/>	<input type="checkbox"/>	<input type="checkbox"/>	<input type="checkbox"/>	<input type="checkbox"/>	43T
<b>Exclusive</b>											
Llantas Panamera SportDesign de 21 pulgadas esmaltadas <sup>1)</sup>	<input type="checkbox"/>	<input type="checkbox"/>	<input type="checkbox"/>	<input type="checkbox"/>	<input type="checkbox"/>	<input type="checkbox"/>	<input type="checkbox"/>	<input type="checkbox"/>	<input type="checkbox"/>	<input type="checkbox"/>	43V
<b>Exclusive</b>											
Llantas Panamera SportDesign de 21 pulgadas esmaltadas en Negro Jet Metalizado	<input type="checkbox"/>	<input type="checkbox"/>	<input type="checkbox"/>	<input type="checkbox"/>	<input type="checkbox"/>	<input type="checkbox"/>	<input type="checkbox"/>	<input type="checkbox"/>	<input type="checkbox"/>	<input type="checkbox"/>	43U
<b>Exclusive</b>											
Neumáticos todo tiempo para llantas de aleación ligera de 20 pulgadas	<input type="checkbox"/>	<input type="checkbox"/>	<input type="checkbox"/>	<input type="checkbox"/>	<input type="checkbox"/>	<input type="checkbox"/>	<input type="checkbox"/>	<input type="checkbox"/>	<input type="checkbox"/>	<input type="checkbox"/>	Q04
Neumáticos todo tiempo para llantas de aleación ligera de 21 pulgadas	<input type="checkbox"/>	<input type="checkbox"/>	<input type="checkbox"/>	<input type="checkbox"/>	<input type="checkbox"/>	<input type="checkbox"/>	<input type="checkbox"/>	<input type="checkbox"/>	<input type="checkbox"/>	<input type="checkbox"/>	Q02
Tapabujes con insignia Porsche a color	<input type="checkbox"/>	<input type="checkbox"/>	<input type="checkbox"/>	<input type="checkbox"/>	<input type="checkbox"/>	<input type="checkbox"/>	<input type="checkbox"/>	<input type="checkbox"/>	<input type="checkbox"/>	<input type="checkbox"/>	1NP

<sup>1)</sup> Pintura en el color del exterior.

<sup>2)</sup> Disponibilidad prevista a partir de 08/2017.

<sup>3)</sup> Pintura en el color del exterior. Lamas de la rejilla de toma de aire del carenado delantero, C-Blades del carenado delantero y difusor del carenado inferior trasero en Negro (satinado).

<sup>4)</sup> Pintura en el color del exterior. Lamas de la rejilla de toma de aire del carenado delantero, C-Blades del carenado delantero y difusor del carenado inferior trasero en Negro (acabado brillante).

Denominación	Panamera	Panamera 4	Panamera 4 E-Hybrid	Panamera 4S	Panamera 4S Diesel	Panamera Turbo	Panamera 4 Executive	Panamera 4 E-Hybrid Executive	Panamera 4S Executive	Panamera Turbo Executive	N.º 1
<b>Exterior.</b>											
Esmaltado metálico	<input type="checkbox"/>	<input type="checkbox"/>	<input type="checkbox"/>	<input type="checkbox"/>	<input type="checkbox"/>	<input checked="" type="checkbox"/>	<input type="checkbox"/>	<input type="checkbox"/>	<input type="checkbox"/>	<input checked="" type="checkbox"/>	Código
Colores especiales	<input type="checkbox"/>	<input type="checkbox"/>	<input type="checkbox"/>	<input type="checkbox"/>	<input type="checkbox"/>	<input type="checkbox"/>	<input type="checkbox"/>	<input type="checkbox"/>	<input type="checkbox"/>	<input type="checkbox"/>	Código
Pintura personalizada <sup>2)</sup>	<input type="checkbox"/>	<input type="checkbox"/>	<input type="checkbox"/>	<input type="checkbox"/>	<input type="checkbox"/>	<input type="checkbox"/>	<input type="checkbox"/>	<input type="checkbox"/>	<input type="checkbox"/>	<input type="checkbox"/>	Código
Molduras de las ventanillas laterales en Negro (acabado brillante)	<input type="checkbox"/>	<input type="checkbox"/>	<input type="checkbox"/>	<input type="checkbox"/>	<input type="checkbox"/>	<input type="checkbox"/>	<input type="checkbox"/>	<input type="checkbox"/>	<input type="checkbox"/>	<input type="checkbox"/>	QJ4
Paquete SportDesign <sup>3)</sup>	<input type="checkbox"/>	<input type="checkbox"/>	<input type="checkbox"/>	<input type="checkbox"/>	<input type="checkbox"/>	<input type="checkbox"/>	<input type="checkbox"/>	<input type="checkbox"/>	<input type="checkbox"/>	<input type="checkbox"/>	2D1
<b>Exclusive</b>											
Paquete SportDesign esmaltado en Negro (acabado brillante) <sup>4)</sup>	<input type="checkbox"/>	<input type="checkbox"/>	<input type="checkbox"/>	<input type="checkbox"/>	<input type="checkbox"/>	<input type="checkbox"/>	<input type="checkbox"/>	<input type="checkbox"/>	<input type="checkbox"/>	<input type="checkbox"/>	2D5
<b>Exclusive</b>											
Faldones laterales SportDesign <sup>1)</sup>	<input type="checkbox"/>	<input type="checkbox"/>	<input type="checkbox"/>	<input type="checkbox"/>	<input type="checkbox"/>	<input type="checkbox"/>	<input type="checkbox"/>	<input type="checkbox"/>	<input type="checkbox"/>	<input type="checkbox"/>	VR4
<b>Exclusive</b>											

– no disponible     disponible como número 1/opción con sobreprecio     de serie     opcional, disponible sin sobreprecio  
Encontrará información más detallada sobre equipamientos personalizados y paquetes de equipamiento en la lista de precios correspondiente.



**Exclusive** Paquete SportDesign



**Exclusive** Paquete SportDesign esmaltado en Negro (acabado brillante)



**Exclusive** Faldones laterales SportDesign



**Exclusive** Retrovisores exteriores esmaltados



**Exclusive** Retrovisores exteriores esmaltados en Negro (acabado brillante)



**Exclusive** Apertura de puerta esmaltada en Negro (acabado brillante)

Denominación	Panamera	Panamera 4	Panamera 4 E-Hybrid	Panamera 4S	Panamera 4S Diesel	Panamera Turbo	Panamera 4 Executive	Panamera 4 E-Hybrid Executive	Panamera 4S Executive	Panamera Turbo Executive	N.º 1
<b>Exterior.</b>											
Retrovisores exteriores esmaltados <sup>1)</sup> <b>Exclusive</b>	○	○	○	○	○	○	○	○	○	○	6FU
Rejilla de toma de aire esmaltada <sup>1)</sup> <b>Exclusive</b>	○	○	○	○	○	●	○	○	○	○	VK5
Retrovisores exteriores esmaltados en Negro (acabado brillante) <b>Exclusive</b>	○	○	○	○	○	○	○	○	○	○	6FH
Rejilla de toma de aire esmaltada en Negro (acabado brillante) <b>Exclusive</b>	●	●	●	●	●	○	○	○	○	○	VK4
Apertura de puerta esmaltada en Negro (acabado brillante) <b>Exclusive</b>	○	○	○	○	○	○	○	○	○	○	6JA
Denominación de modelo esmaltada <sup>2)</sup> <b>Exclusive</b>	○	○	○	○	○	○	○	○	○	○	AAV
Se suprime la denominación de modelo	□	□	□	□	□	□	□	□	□	□	ONA
Sistema de transporte de techo <sup>3)</sup>	○	○	○	○	○	○	-	-	-	-	3S8
Limpialuneta	○	○	○	○	○	○	○	○	○	○	8M1
Preinstalación del enganche de remolque	○	○	-	○	○	○	-	-	-	-	1D7
Enganche de remolque de despliegue eléctrico <sup>3)</sup>	○	○	-	○	○	○	-	-	-	-	1D3

<sup>1)</sup> Pintura en el color del exterior.

<sup>2)</sup> Pintura en el color del exterior o en Negro (acabado brillante).

<sup>3)</sup> Disponibilidad prevista a partir de 01/2017.

Denominación	Panamera	Panamera 4	Panamera 4 E-Hybrid	Panamera 4S	Panamera 4S Diesel	Panamera Turbo	Panamera 4 Executive	Panamera 4 E-Hybrid Executive	Panamera 4S Executive	Panamera Turbo Executive	N.º 1
<b>Iluminación y visibilidad.</b>											
Faros LED con PDLs y sistema limpia-lavafaros	○	○	○	○	○	●	○	○	○	○	8IS
Faros de matriz LED con PDLs Plus	○	○	○	○	○	○	○	○	○	○	8IU
Franja de pilotos traseros LED oscurecidos <b>Exclusive</b>	○	○	○	○	○	○	○	○	○	○	8SB
Iluminación ambiental <sup>3)</sup>	○	○	○	○	○	○	○	○	○	-	QQ1
Iluminación ambiental con luz ambiente orientada a la parte trasera <sup>3)</sup>	○	○	○	○	○	○	○	○	○	○	QQ2
<b>Climatización y acristalamiento.</b>											
Climatizador automático de cuatro zonas	○	○	○	○	○	○	○	○	○	○	9AH
Sistema de techo panorámico <sup>3)</sup>	○	○	○	○	○	○	●	●	●	●	3FU
Acristalamiento Privacy	○	○	○	○	○	○	○	○	○	○	4KF
Parabrisas en cristal aislante con filtro de banda	○	○	○	○	○	○	○	○	○	○	4GK
Acristalamiento insonorizado y antitérmico	○	○	○	○	○	○	○	○	○	○	VW5
Acristalamiento insonorizado y antitérmico con acristalamiento Privacy	○	○	○	○	○	○	○	○	○	○	VW6

- no disponible ○ disponible como número 1/opción con sobreprecio ● de serie □ opcional, disponible sin sobreprecio  
Encontrará información más detallada sobre equipamientos personalizados y paquetes de equipamiento en la lista de precios correspondiente.



Faros de matriz LED con PDLs Plus



**Exclusive** Franja de pilotos traseros LED oscurecidos



Acristalamiento Privacy



Cortinilla eléctrica para la parte trasera



Asientos confort traseros (14 ajustes eléctricos) con paquete de memoria

Denominación	Panamera	Panamera 4	Panamera 4 E-Hybrid	Panamera 4S	Panamera 4S Diesel	Panamera Turbo	Panamera 4 Executive	Panamera 4 E-Hybrid Executive	Panamera 4S Executive	Panamera Turbo Executive	N.º 1
<b>Climatización y acristalamiento.</b>											
Cortinilla eléctrica en ventanillas laterales traseras	○	○	○	○	○	○	○	○	○	○	3Y7
Cortinilla eléctrica para la parte trasera	○	○	○	○	○	○	●	●	○	○	3Y2
Cortinilla eléctrica para la parte trasera y para las ventanillas laterales traseras	○	○	○	○	○	○	○	○	●	●	3Y8
Calefacción independiente con control a distancia <sup>1)</sup>	○	○	○	○	○	○	○	○	○	○	9M9
Climatización con el vehículo parado	○	○	●	○	○	○	○	○	○	○	De serie
<b>Asientos.</b>											
Paquete de memoria de conductor	○	○	○	○	○	○	○	○	○	○	3L4
Asientos confort delanteros (14 ajustes eléctricos) con paquete de memoria	○	○	○	○	○	○	○	○	○	○	Q2J
Asientos deportivos adaptables delanteros (18 ajustes eléctricos) con paquete de memoria	○	○	○	○	○	○	○	○	○	○	Q1J
Asientos confort traseros (8 ajustes eléctricos) con paquete de memoria <sup>2)</sup>	○	○	○	○	○	○	○	○	○	○	3KK
Asientos confort traseros (8 ajustes eléctricos) con paquete de memoria (en combinación con asientos deportivos adaptables)	○	○	○	○	○	○	○	○	○	○	3KL
Calefacción de los asientos delanteros	○	○	○	○	○	○	○	○	○	○	4A3
Calefacción de los asientos delanteros y traseros	○	○	○	○	○	○	○	○	○	○	4A4
Ventilación de los asientos delanteros	○	○	○	○	○	○	○	○	○	○	4D3
Ventilación de los asientos delanteros y traseros	○	○	○	○	○	○	○	○	○	○	4D1

Denominación	Panamera	Panamera 4	Panamera 4 E-Hybrid	Panamera 4S	Panamera 4S Diesel	Panamera Turbo	Panamera 4 Executive	Panamera 4 E-Hybrid Executive	Panamera 4S Executive	Panamera Turbo Executive	N.º 1
<b>Asientos.</b>											
Función de masaje delante	○	○	○	○	○	○	○	○	○	○	4D7
Función de masaje delante con ventilación de los asientos delanteros	○	○	○	○	○	○	○	○	○	○	4D5
Función de masaje delante con ventilación de los asientos delanteros y traseros	○	○	○	○	○	○	○	○	○	○	4D9
Función de masaje delante y detrás con ventilación de los asientos delanteros y traseros	○	○	○	○	○	○	○	○	○	○	4D2
<b>Seguridad.</b>											
Porsche Vehicle Tracking System Plus (PVTS Plus)	○	○	○	○	○	○	○	○	○	○	7I2
Fijación ISOFIX para asiento infantil en el asiento del acompañante	○	○	○	○	○	○	○	○	○	○	Q2J
Airbags laterales en la parte trasera	○	○	○	○	○	○	○	○	○	○	Q1J
Extintor	○	○	○	○	○	○	○	○	○	○	6A7

<sup>1)</sup> Disponibilidad prevista a partir de 01/2017.

<sup>2)</sup> En los modelos Executive o en combinación con la ventilación de los asientos delanteros y traseros con reposacabezas confort.

○ no disponible ○ disponible como número 1/opción con sobreprecio ● de serie □ opcional, disponible sin sobreprecio  
Encontrará información más detallada sobre equipamientos personalizados y paquetes de equipamiento en la lista de precios correspondiente.



Asientos confort traseros (8 ajustes eléctricos) con paquete de memoria

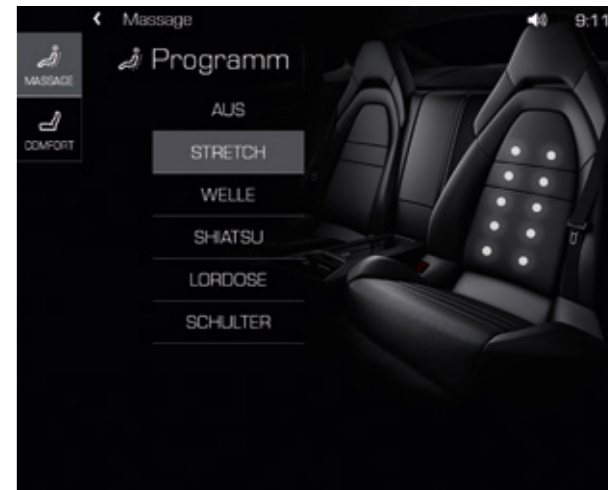

Función de masaje delante y detrás

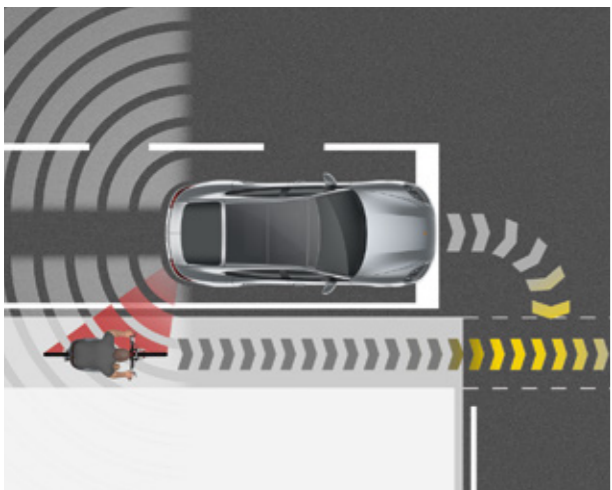

Asistente de cambio de carril con asistente de giro



Asistente de mantenimiento de carril con reconocimiento de señales de tráfico

Denominación	Panamera	Panamera 4	Panamera 4 E-Hybrid	Panamera 4S	Panamera 4S Diesel	Panamera Turbo	Panamera 4 Executive	Panamera 4 E-Hybrid Executive	Panamera 4S Executive	Panamera Turbo Executive	N.º 1
<b>Sistemas de confort y asistencia.</b>											
ParkAssistent con cámara de marcha atrás	<input type="checkbox"/>	<input type="checkbox"/>	<input type="checkbox"/>	<input type="checkbox"/>	<input type="checkbox"/>	<input type="checkbox"/>	<input type="checkbox"/>	<input type="checkbox"/>	<input checked="" type="checkbox"/>	<input checked="" type="checkbox"/>	7X8
ParkAssistent con Surround View	<input type="checkbox"/>	<input type="checkbox"/>	<input type="checkbox"/>	<input type="checkbox"/>	<input type="checkbox"/>	<input type="checkbox"/>	<input type="checkbox"/>	<input type="checkbox"/>	<input type="checkbox"/>	<input type="checkbox"/>	8A4
Asistente de cambio de carril	<input type="checkbox"/>	<input type="checkbox"/>	<input type="checkbox"/>	<input type="checkbox"/>	<input type="checkbox"/>	<input type="checkbox"/>	<input type="checkbox"/>	<input type="checkbox"/>	<input type="checkbox"/>	<input type="checkbox"/>	7Y1
Asistente de mantenimiento de carril con reconocimiento de señales de tráfico	<input type="checkbox"/>	<input type="checkbox"/>	<input type="checkbox"/>	<input type="checkbox"/>	<input type="checkbox"/>	<input type="checkbox"/>	<input type="checkbox"/>	<input type="checkbox"/>	<input type="checkbox"/>	<input type="checkbox"/>	P8A
Control de velocidad con regulador de distancia	<input type="checkbox"/>	<input type="checkbox"/>	<input type="checkbox"/>	<input type="checkbox"/>	<input type="checkbox"/>	<input type="checkbox"/>	<input type="checkbox"/>	<input type="checkbox"/>	<input type="checkbox"/>	<input type="checkbox"/>	8T3
Porsche InnoDrive con control de velocidad con regulador de distancia <sup>1)</sup>	<input type="checkbox"/>	<input type="checkbox"/>	<input type="checkbox"/>	<input type="checkbox"/>	<input type="checkbox"/>	<input type="checkbox"/>	<input type="checkbox"/>	<input type="checkbox"/>	<input type="checkbox"/>	<input type="checkbox"/>	P8D
Asistente de visión nocturna	<input type="checkbox"/>	<input type="checkbox"/>	<input type="checkbox"/>	<input type="checkbox"/>	<input type="checkbox"/>	<input type="checkbox"/>	<input type="checkbox"/>	<input type="checkbox"/>	<input type="checkbox"/>	<input type="checkbox"/>	9R1
Acceso confort	<input type="checkbox"/>	<input type="checkbox"/>	<input type="checkbox"/>	<input type="checkbox"/>	<input type="checkbox"/>	<input checked="" type="checkbox"/>	<input type="checkbox"/>	<input type="checkbox"/>	<input type="checkbox"/>	<input checked="" type="checkbox"/>	4F2
Puertas Soft Close	<input type="checkbox"/>	<input type="checkbox"/>	<input type="checkbox"/>	<input type="checkbox"/>	<input type="checkbox"/>	<input type="checkbox"/>	<input type="checkbox"/>	<input type="checkbox"/>	<input checked="" type="checkbox"/>	<input checked="" type="checkbox"/>	GZ2
HomeLink® (apertura de puerta de garaje), 433 MHz	<input type="checkbox"/>	<input type="checkbox"/>	<input type="checkbox"/>	<input type="checkbox"/>	<input type="checkbox"/>	<input type="checkbox"/>	<input type="checkbox"/>	<input type="checkbox"/>	<input type="checkbox"/>	<input type="checkbox"/>	VC1
<b>Equipamiento interior.</b>											
Ionizador	<input type="checkbox"/>	<input type="checkbox"/>	<input type="checkbox"/>	<input type="checkbox"/>	<input type="checkbox"/>	<input type="checkbox"/>	<input type="checkbox"/>	<input type="checkbox"/>	<input type="checkbox"/>	<input type="checkbox"/>	2V4
Volante calefactable	<input type="checkbox"/>	<input type="checkbox"/>	<input type="checkbox"/>	<input type="checkbox"/>	<input type="checkbox"/>	<input type="checkbox"/>	<input type="checkbox"/>	<input type="checkbox"/>	<input type="checkbox"/>	<input type="checkbox"/>	2ZH
Paquete de bandejas	<input type="checkbox"/>	<input type="checkbox"/>	<input type="checkbox"/>	<input type="checkbox"/>	<input type="checkbox"/>	<input type="checkbox"/>	<input type="checkbox"/>	<input type="checkbox"/>	<input type="checkbox"/>	<input type="checkbox"/>	QE1
Tapa del posavasos delante	<input type="checkbox"/>	<input type="checkbox"/>	<input type="checkbox"/>	<input type="checkbox"/>	<input type="checkbox"/>	<input type="checkbox"/>	<input type="checkbox"/>	<input type="checkbox"/>	<input type="checkbox"/>	<input type="checkbox"/>	4M1

– no disponible     disponible como número 1/opción con sobreprecio     de serie     opcional, disponible sin sobreprecio  
 Encontrará información más detallada sobre equipamientos personalizados y paquetes de equipamiento en la lista de precios correspondiente.

Denominación	Panamera	Panamera 4	Panamera 4 E-Hybrid	Panamera 4S	Panamera 4S Diesel	Panamera Turbo	Panamera 4 Executive	Panamera 4 E-Hybrid Executive	Panamera 4S Executive	Panamera Turbo Executive	N.º 1
<b>Equipamiento interior.</b>											
Funda de esquís	<input type="checkbox"/>	<input type="checkbox"/>	<input type="checkbox"/>	<input type="checkbox"/>	<input type="checkbox"/>	<input type="checkbox"/>	<input type="checkbox"/>	<input type="checkbox"/>	<input type="checkbox"/>	<input type="checkbox"/>	3X1
Paquete de fumador	<input type="checkbox"/>	<input type="checkbox"/>	<input type="checkbox"/>	<input type="checkbox"/>	<input type="checkbox"/>	<input type="checkbox"/>	<input type="checkbox"/>	<input type="checkbox"/>	<input type="checkbox"/>	<input type="checkbox"/>	9JB
Paquete interior en Negro (acabado brillante)	<input checked="" type="checkbox"/>	<input checked="" type="checkbox"/>	<input checked="" type="checkbox"/>	<input checked="" type="checkbox"/>	<input checked="" type="checkbox"/>	<input type="checkbox"/>	<input checked="" type="checkbox"/>	<input checked="" type="checkbox"/>	<input checked="" type="checkbox"/>	<input type="checkbox"/>	5TL
Paquete interior esmaltado <sup>1)</sup>											
<b>Exclusive</b>											
– En el color exterior	<input type="checkbox"/>	<input type="checkbox"/>	<input type="checkbox"/>	<input type="checkbox"/>	<input type="checkbox"/>	<input type="checkbox"/>	<input type="checkbox"/>	<input type="checkbox"/>	<input type="checkbox"/>	<input type="checkbox"/>	7TL
– En color exterior de contraste <sup>2)</sup>	<input type="checkbox"/>	<input type="checkbox"/>	<input type="checkbox"/>	<input type="checkbox"/>	<input type="checkbox"/>	<input type="checkbox"/>	<input type="checkbox"/>	<input type="checkbox"/>	<input type="checkbox"/>	<input type="checkbox"/>	APC
Cinturones de seguridad en color											
<b>Exclusive</b>											
– Crayón	<input type="checkbox"/>	<input type="checkbox"/>	<input type="checkbox"/>	<input type="checkbox"/>	<input type="checkbox"/>	<input type="checkbox"/>	<input type="checkbox"/>	<input type="checkbox"/>	<input type="checkbox"/>	<input type="checkbox"/>	FI8
– Rojo Burdeos	<input type="checkbox"/>	<input type="checkbox"/>	<input type="checkbox"/>	<input type="checkbox"/>	<input type="checkbox"/>	<input type="checkbox"/>	<input type="checkbox"/>	<input type="checkbox"/>	<input type="checkbox"/>	<input type="checkbox"/>	FI6
Consola central grande en la parte trasera	<input type="checkbox"/>	<input type="checkbox"/>	<input type="checkbox"/>	<input type="checkbox"/>	<input type="checkbox"/>	<input type="checkbox"/>	<input type="checkbox"/>	<input type="checkbox"/>	<input type="checkbox"/>	<input type="checkbox"/>	3Z7
Mesas abatibles en la parte trasera	<input type="checkbox"/>	<input type="checkbox"/>	<input type="checkbox"/>	<input type="checkbox"/>	<input type="checkbox"/>	<input type="checkbox"/>	<input type="checkbox"/>	<input type="checkbox"/>	<input type="checkbox"/>	<input type="checkbox"/>	1U1
Bandeja de maletero rígida	<input type="checkbox"/>	<input type="checkbox"/>	<input type="checkbox"/>	<input type="checkbox"/>	<input type="checkbox"/>	<input type="checkbox"/>	<input checked="" type="checkbox"/>	<input checked="" type="checkbox"/>	<input checked="" type="checkbox"/>	<input checked="" type="checkbox"/>	3U7
Alfombrillas	<input type="checkbox"/>	<input type="checkbox"/>	<input type="checkbox"/>	<input type="checkbox"/>	<input type="checkbox"/>	<input checked="" type="checkbox"/>	<input type="checkbox"/>	<input type="checkbox"/>	<input checked="" type="checkbox"/>	<input type="checkbox"/>	0TD
Llave del vehículo esmaltada con estuche de llavero en cuero <sup>3)</sup>	<input type="checkbox"/>	<input type="checkbox"/>	<input type="checkbox"/>	<input type="checkbox"/>	<input type="checkbox"/>	<input type="checkbox"/>	<input type="checkbox"/>	<input type="checkbox"/>	<input type="checkbox"/>	<input type="checkbox"/>	BFL

<sup>1)</sup> Disponibilidad prevista a partir de 07/2017.

<sup>2)</sup> Libre elección sin sobreprecio entre todos los colores de serie y especiales.

<sup>3)</sup> Pintura en color exterior, revestimiento en cuero en el color interior.



**Exclusive** Paquete interior esmaltado



Posavasos con tapa



**Exclusive** Cinturones de seguridad en Crayón



**Exclusive** Esfera del cronómetro Sport Chrono en Blanco



**Exclusive** Esfera del cronómetro Sport Chrono en Rojo Burdeos



**Exclusive** Paquete interior en cuero

Denominación	Panamera	Panamera 4	Panamera 4 E-Hybrid	Panamera 4S	Panamera 4S Diesel	Panamera Turbo	Panamera 4 Executive	Panamera 4 E-Hybrid Executive	Panamera 4S Executive	Panamera Turbo Executive	N.º 1
<b>Equipamiento interior.</b>											
Esfera del cronómetro Sport Chrono en color <sup>1)</sup>											
<b>Exclusive</b>											
– Blanco		○	○	○	○	○	○	○	○	○	UP3
– Beige Luxor		○	○	○	○	○	○	○	○	○	UP4
– Rojo Burdeos		○	○	○	○	○	○	○	○	○	UP6
<b>Interior en cuero.</b>											
Equipamiento interior en los colores de serie	●	●	●	●	●	–	●	●	●	–	De serie
Equipamiento con secciones en cuero bicolor	○	○	○	○	○	–	○	○	○	–	Código
Equipamiento en cuero Panamera en colores de serie, cuero liso	○	○	○	○	○	●	○	○	○	●	Código
Equipamiento en cuero liso bicolor	○	○	○	○	○	○	○	○	○	○	Código
Paquete interior en cuero <sup>1)</sup>											
<b>Exclusive</b>											
– En el color interior	○	○	○	○	○	○	○	○	○	○	7TM
– En color interior de contraste <sup>2)</sup>	○	○	○	○	○	○	○	○	○	○	APL

– no disponible ○ disponible como número 1/opción con sobreprecio ● de serie □ opcional, disponible sin sobreprecio  
 Encontrará información más detallada sobre equipamientos personalizados y paquetes de equipamiento en la lista de precios correspondiente.

Denominación	Panamera	Panamera 4	Panamera 4 E-Hybrid	Panamera 4S	Panamera 4S Diesel	Panamera Turbo	Panamera 4 Executive	Panamera 4 E-Hybrid Executive	Panamera 4S Executive	Panamera Turbo Executive	N.º 1
<b>Interior en cuero.</b>											
Insignia Porsche en los reposacabezas	○	○	○	○	○	○	○	○	○	○	5ZF
<b>Exclusive</b>											
Insignia Porsche en el reposabrazos de la consola central	○	○	○	○	○	○	○	○	○	○	6E2
<b>Exclusive</b>											
Anagrama de modelo en el reposabrazos de la consola central	○	○	○	○	○	○	○	○	○	○	6E3
<b>Exclusive</b>											
Revestimiento de la columna de dirección y marco del cuadro de instrumentos en cuero <sup>3)</sup>	○	○	○	○	○	○	○	○	○	○	ALK
<b>Exclusive</b>											
<b>Interior en Alcantara®.</b>											
Techo interior en Alcantara®	○	○	○	○	○	○	●	○	○	○	6NN

<sup>1)</sup> Disponibilidad prevista a partir de 07/2017.

<sup>2)</sup> Libre elección sin sobreprecio entre todos los colores de serie.

<sup>3)</sup> Revestimiento en cuero en el color interior.



**Exclusive** Insignia Porsche en los reposacabezas



**Exclusive** Insignia Porsche en el reposabrazos de la consola central



**Exclusive** Columna de dirección y marco del cuadro de instrumentos en cuero



Paquete interior en aluminio pulido



Paquete interior en carbono



**Exclusive** Molduras de acceso de las puertas en carbono

Denominación	Panamera	Panamera 4	Panamera 4 E-Hybrid	Panamera 4S	Panamera 4S Diesel	Panamera Turbo	Panamera 4 Executive	Panamera 4 E-Hybrid Executive	Panamera 4S Executive	Panamera Turbo Executive	N.º 1
<b>Interior en aluminio.</b>											
Paquete interior en aluminio pulido	<input type="checkbox"/>	<input type="checkbox"/>	<input type="checkbox"/>	<input type="checkbox"/>	<input type="checkbox"/>	<input type="checkbox"/>	<input type="checkbox"/>	<input type="checkbox"/>	<input type="checkbox"/>	<input type="checkbox"/>	5TE
Molduras de acceso de las puertas en aluminio pulido, iluminadas <b>Exclusive</b>	<input type="checkbox"/>	<input type="checkbox"/>	<input type="checkbox"/>	<input type="checkbox"/>	<input type="checkbox"/>	<input type="checkbox"/>	<input type="checkbox"/>	<input type="checkbox"/>	<input type="checkbox"/>	<input type="checkbox"/>	VT2
<b>Interior en carbono.</b>											
Paquete interior en carbono	<input type="checkbox"/>	<input type="checkbox"/>	<input type="checkbox"/>	<input type="checkbox"/>	<input type="checkbox"/>	<input type="checkbox"/>	<input type="checkbox"/>	<input type="checkbox"/>	<input type="checkbox"/>	<input type="checkbox"/>	5MH
Volante deportivo multifunción calefactable con levas de cambio en carbono	<input type="checkbox"/>	<input type="checkbox"/>	<input type="checkbox"/>	<input type="checkbox"/>	<input type="checkbox"/>	<input type="checkbox"/>	<input type="checkbox"/>	<input type="checkbox"/>	<input type="checkbox"/>	<input type="checkbox"/>	2FX
Molduras de acceso de las puertas en carbono <b>Exclusive</b>	<input type="checkbox"/>	<input type="checkbox"/>	<input type="checkbox"/>	<input type="checkbox"/>	<input type="checkbox"/>	<input type="checkbox"/>	<input type="checkbox"/>	<input type="checkbox"/>	<input type="checkbox"/>	<input type="checkbox"/>	7M3
Molduras de acceso de las puertas en carbono iluminadas <b>Exclusive</b>	<input type="checkbox"/>	<input type="checkbox"/>	<input type="checkbox"/>	<input type="checkbox"/>	<input type="checkbox"/>	<input type="checkbox"/>	<input type="checkbox"/>	<input type="checkbox"/>	<input type="checkbox"/>	<input type="checkbox"/>	7M8
Alfombrillas en carbono personalizadas con ribeteado en cuero <sup>2)</sup> <b>Exclusive</b>	<input type="checkbox"/>	<input type="checkbox"/>	<input type="checkbox"/>	<input type="checkbox"/>	<input type="checkbox"/>	<input type="checkbox"/>	<input type="checkbox"/>	<input type="checkbox"/>	<input type="checkbox"/>	<input type="checkbox"/>	ACJ

– no disponible     disponible como número 1/opción con sobreprecio     de serie     opcional, disponible sin sobreprecio  
Encontrará información más detallada sobre equipamientos personalizados y paquetes de equipamiento en la lista de precios correspondiente.

Denominación	Panamera	Panamera 4	Panamera 4 E-Hybrid	Panamera 4S	Panamera 4S Diesel	Panamera Turbo	Panamera 4 Executive	Panamera 4 E-Hybrid Executive	Panamera 4S Executive	Panamera Turbo Executive	N.º 1
<b>Interior en madera<sup>3)</sup>.</b>											
Paquete interior en Raíz de Nogal Oscura	<input type="checkbox"/>	<input type="checkbox"/>	<input type="checkbox"/>	<input type="checkbox"/>	<input type="checkbox"/>	<input checked="" type="checkbox"/>	<input type="checkbox"/>	<input type="checkbox"/>	<input type="checkbox"/>	<input type="checkbox"/>	5MP
Volante deportivo multifunción calefactable con levas de cambio en Raíz de Nogal Oscura	<input type="checkbox"/>	<input type="checkbox"/>	<input type="checkbox"/>	<input type="checkbox"/>	<input type="checkbox"/>	<input type="checkbox"/>	<input type="checkbox"/>	<input type="checkbox"/>	<input type="checkbox"/>	<input type="checkbox"/>	1XG
Paquete interior en Abedul Antracita	<input type="checkbox"/>	<input type="checkbox"/>	<input type="checkbox"/>	<input type="checkbox"/>	<input type="checkbox"/>	<input type="checkbox"/>	<input type="checkbox"/>	<input type="checkbox"/>	<input type="checkbox"/>	<input type="checkbox"/>	5MB
Volante deportivo multifunción calefactable con levas de cambio en Abedul Antracita	<input type="checkbox"/>	<input type="checkbox"/>	<input type="checkbox"/>	<input type="checkbox"/>	<input type="checkbox"/>	<input type="checkbox"/>	<input type="checkbox"/>	<input type="checkbox"/>	<input type="checkbox"/>	<input type="checkbox"/>	1XE
Paquete interior en Ámbar	<input type="checkbox"/>	<input type="checkbox"/>	<input type="checkbox"/>	<input type="checkbox"/>	<input type="checkbox"/>	<input type="checkbox"/>	<input type="checkbox"/>	<input type="checkbox"/>	<input type="checkbox"/>	<input type="checkbox"/>	7TD
Volante deportivo multifunción calefactable con levas de cambio en Ámbar	<input type="checkbox"/>	<input type="checkbox"/>	<input type="checkbox"/>	<input type="checkbox"/>	<input type="checkbox"/>	<input type="checkbox"/>	<input type="checkbox"/>	<input type="checkbox"/>	<input type="checkbox"/>	<input type="checkbox"/>	2FF
Paquete interior en Paldao <sup>1)</sup> <b>Exclusive</b>	<input type="checkbox"/>	<input type="checkbox"/>	<input type="checkbox"/>	<input type="checkbox"/>	<input type="checkbox"/>	<input type="checkbox"/>	<input type="checkbox"/>	<input type="checkbox"/>	<input type="checkbox"/>	<input type="checkbox"/>	7TC
Volante deportivo multifunción calefactable con levas de cambio en Paldao <b>Exclusive</b>	<input type="checkbox"/>	<input type="checkbox"/>	<input type="checkbox"/>	<input type="checkbox"/>	<input type="checkbox"/>	<input type="checkbox"/>	<input type="checkbox"/>	<input type="checkbox"/>	<input type="checkbox"/>	<input type="checkbox"/>	2FG

<sup>1)</sup> Disponibilidad prevista a partir de 07/2017.

<sup>2)</sup> Ribeteado en cuero y costuras disponibles en todos los colores de serie.

<sup>3)</sup> La madera es un producto natural, por lo cual pueden existir diferencias en las tonalidades y en el veteado.



Paquete interior en Ámbar



**Exclusive** Paquete interior en Paldao y volante deportivo multifunción en Paldao



Connect Plus



Radio digital

**Denominación**

**Audio y comunicación.**

	Panamera	Panamera 4	Panamera 4 E-Hybrid	Panamera 4S	Panamera 4S Diesel	Panamera Turbo	Panamera 4 Executive	Panamera 4 E-Hybrid Executive	Panamera 4S Executive	Panamera Turbo Executive	N.º 1
Porsche Communication Management (PCM) con navegación online	●	●	●	●	●	●	●	●	●	●	De serie
Connect Plus	●	●	●	●	●	●	●	●	●	●	De serie
Sistema de sonido envolvente BOSE®	○	○	○	○	○	○	○	○	○	●	9VL
Sistema de sonido envolvente 3D High-End de Burmester®	○	○	○	○	○	○	○	○	○	○	9VJ
Cargador de CD/DVD, séxtuple	○	○	○	○	○	○	○	○	○	○	6G2
Sintonizador de TV	○	○	○	○	○	○	○	○	○	○	QV1
Radio digital	○	○	○	○	○	○	○	○	○	○	QV3
Sintonizador de TV con radio digital	○	○	○	○	○	○	○	○	○	○	QU1
Porsche Rear Seat Entertainment	○	○	○	○	○	○	○	○	○	○	9WY
<b>Exclusive</b>											
Interfaz USB detrás	○	○	○	○	○	○	○	○	○	○	UI2

**Denominación**

**Recogida en fábrica.**

	Panamera	Panamera 4	Panamera 4 E-Hybrid	Panamera 4S	Panamera 4S Diesel	Panamera Turbo	Panamera 4 Executive	Panamera 4 E-Hybrid Executive	Panamera 4S Executive	Panamera Turbo Executive	N.º 1
Recogida en la fábrica de Zuffenhausen	○	○	○	○	○	○	○	○	○	○	SZ8
Recogida en la fábrica de Leipzig con demostración de conducción dinámica	○	○	○	○	○	○	○	○	○	○	S9Y

**E-Performance.**

Cargador de a bordo de 7,2 kW	-	-	○	-	-	-	-	-	○	-	KB2
Puerto de carga Porsche para instalar la estación universal de carga Porsche (AC)	-	-	○	-	-	-	-	-	○	-	NJ1
Cable de vehículo	-	-	●	-	-	-	-	●	-	-	De serie
Cable de alimentación para base de enchufe doméstica	-	-	●	-	-	-	-	●	-	-	De serie
Cable de alimentación (base de enchufe industrial)	-	-	●	-	-	-	-	●	-	-	De serie
Cable de carga	-	-	○	-	-	-	-	○	-	-	TEQ
Pedestal de carga	-	-	○	-	-	-	-	○	-	-	TEQ

- no disponible ○ disponible como número 1/opción con sobreprecio ● de serie □ opcional, disponible sin sobreprecio  
 Encontrará información más detallada sobre equipamientos personalizados y paquetes de equipamiento en la lista de precios correspondiente.



Cable de carga



Pedestal de carga con puerto de carga Porsche

## Porsche Tequipment Accesorios desarrollados para 365 días de vida intensa.

Con los productos de Porsche Tequipment especialmente desarrollados para su Panamera podrá diseñar su automóvil a su gusto. Para ello, los productos Porsche Tequipment cumplen desde sus orígenes las mismas normas que los automóviles: están desarrollados, probados y revisados en el Centro de Desarrollo de Weissach. De la mano de los mismos ingenieros y diseñadores de Porsche que crean los propios vehículos. Concebidos considerando el vehículo en su conjunto y diseñados exactamente a la medida de su Porsche.

¿Y la garantía? Conserva su plena cobertura. Con independencia de los productos Tequipment que solicite en su Centro Porsche Oficial.

Infórmese sobre Porsche Tequipment en su Centro Porsche Oficial. Con el buscador de accesorios Tequipment disponible en [www.porsche.com/tequipment](http://www.porsche.com/tequipment) encontrará todos los productos también online.

### [1] Juegos de conservación

Series de conservación adaptadas a su Porsche, para interior y exterior.

### [2] Asientos infantiles

Especialmente probados y homologados en vehículos Porsche. De diseño exclusivo.

### [3] Cargador Porsche Charge-o-mat Pro

Reduce el tiempo de carga de su batería con una mayor potencia de carga.

### [4] Portaequipajes herméticos de techo

Cofres de plástico Negro (brillante) o Platino con aprox. 320 o 520 litros de capacidad.

### [5] Juego completo de llantas con neumáticos de invierno

Mayor personalización, agilidad y seguridad. Y aún más diversión al volante.

### [6] Funda Car Cover

Para exterior o interior, se adapta exactamente al vehículo. Con insignia Porsche.



1



2



3



4



5

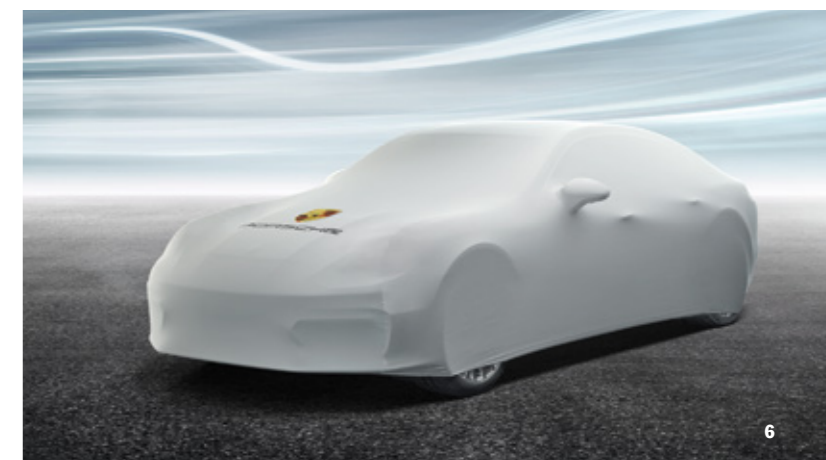

6

## Porsche Car Configurator.

Buen gusto, personalidad, estilo. Usted decide de qué forma el Panamera se adapta mejor a su personalidad. Con el Porsche Car Configurator se puede hacer una idea inmediata del mismo. En su ordenador. Cuatro sencillos pasos son suficientes para configurar su Porsche.

Podrá marcar y desmarcar fácilmente las opciones que desee. El precio se actualiza directamente con cualquier cambio. ¿La estética? Muy atractiva, gracias a la visualización de todos los equipamientos en 3D. De este modo puede contemplar su configuración desde todos los ángulos, así como guardarla e imprimirla directamente.

En [www.porsche.com](http://www.porsche.com) encontrará el Porsche Car Configurator, así como más información acerca de la fascinación de Porsche.

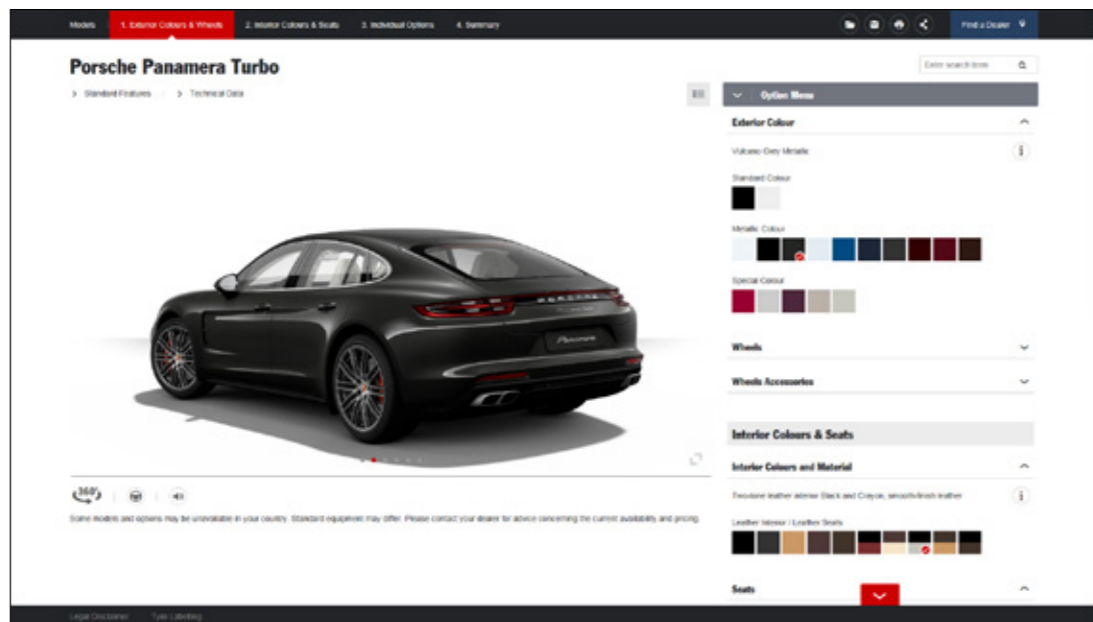

## El camino hacia su Porsche.

### Asesoramiento.

Estamos a su disposición en su Centro Porsche Oficial para responder a todas las preguntas que tenga sobre su nuevo Porsche. Por supuesto, le informaremos con gusto acerca de las posibilidades de personalización que le ofrece Porsche Exclusive. En nuestros Centros de Atención al Cliente de Zuffenhausen y Leipzig le presentaremos todas las demás posibilidades. Aquí podrá seleccionar materiales y colores para la pintura, así como planificar su vehículo en detalle con Porsche Car Configurator.

### Recogida en fábrica.

Tras la planificación, comienza la ilusión: el día de la entrega. Con la recogida en la fábrica de Porsche, este acontecimiento se intensifica aún más. ¿Stuttgart o Leipzig? Ambos emplazamientos tienen un atractivo especial. En Stuttgart-Zuffenhausen podrá sentir y experimentar el mito de Porsche en cada esquina: además de la exhaustiva explicación del vehículo, en su visita al Museo Porsche recibirá una perspectiva general de la historia completa de Porsche. Con legendarios vehículos, resultado de una

historia de más de sesenta años de automovilismo deportivo. En nuestra sede de Leipzig irá usted mismo a la parrilla de salida. Con un Porsche de la misma serie, al lado de un experimentado instructor. Durante el recorrido, este le mostrará todas sus funciones. Y, por supuesto, todo el potencial que encierra su nuevo Porsche. En carretera, sobre nuestro circuito. O fuera de ella, en nuestra pista todoterreno. El programa de ambas sedes incluye una visita por la fábrica y un exquisito almuerzo. El broche de oro: evidentemente, la entrega.

Puede concertar una cita para la recogida en la fábrica en su Centro Porsche Oficial. Allí le proporcionarán información adicional relevante sobre la disponibilidad actual, las formalidades necesarias y las disposiciones específicas de cada país.





## Ecosistema Porsche.

### Centro Porsche Oficial

Aquí le asesorarán de manera fiable experimentados especialistas, quienes le ofrecerán una gran multiplicidad de servicios, recambios originales, accesorios y complementos de máxima calidad.



### Porsche Exclusive

Aquí encontrará muchas sugerencias de cómo refinar de fábrica su Porsche con arreglo a sus más personales ideas, ya se trate de cuestiones técnicas o estéticas. O de ambas. A mano en cualquier caso.

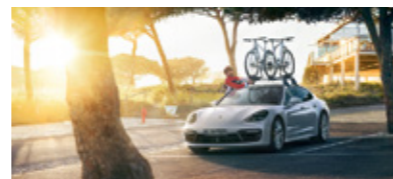

### Porsche Tequipment

El programa de accesorios de Porsche, con el que puede volver a equipar su vehículo de forma completamente personalizada. El programa de productos completo también está disponible online en [www.porsche.com/tequipment](http://www.porsche.com/tequipment) en el buscador de accesorios Tequipment.



### Porsche Driver's Selection

El programa de productos se caracteriza por su funcionalidad, calidad y diseño, al margen de que se trate de complementos lifestyle, moda o de equipajes confeccionados especialmente a medida de su Porsche.

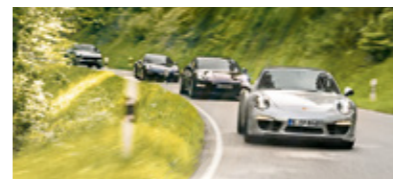

### Porsche Travel Club

Experimente la fascinación Porsche en rutas emocionantes con hoteles y restaurantes de primera categoría, en los lugares más bellos del mundo. Información en +49 711 911-23360. E-mail: [info@porschetravelclub.de](mailto:info@porschetravelclub.de)



### Porsche Sport Driving School

Mejore su seguridad al volante en circuitos de competición internacionales y aprenda a conocer mejor a su Porsche. Información a través de +49 711 911-23364. E-mail: [info@porscheporstdrivingsschool.de](mailto:info@porscheporstdrivingsschool.de)



### Clubes Porsche

Desde 1952 existen 660 Clubes Porsche en todo el mundo, con un total de 195.000 socios. Obtendrá más información a través de [www.porsche.com/clubs](http://www.porsche.com/clubs) o +49 711 911-23250. E-Mail: [communitymanagement@porsche.de](mailto:communitymanagement@porsche.de)

### Porsche Service

Su interlocutor competente, para todos los modelos actuales de Porsche, así como para clásicos antiguos y modernos. Ya sea para procedimientos de mantenimiento, conservación o reparación.

### Porsche Assistance

Le ofrece un servicio de movilidad de lujo, fiable y exclusivo. Se beneficiará del mismo, automáticamente, al adquirir un vehículo nuevo.

### Vehículos de re-estreno

#### Porsche Approved

Para conservar la fiabilidad y el valor de su vehículo nuevo o usado, garantizamos los máximos estándares de calidad Porsche. En todo el mundo. Con el sello de la garantía Porsche Approved.

### Porsche Financial Services

Descubra nuestros servicios financieros y cumpla su sueño de conducir un deportivo. Claro. A medida. Para usted.

### «Christophorus»

Nuestra revista para clientes, con cinco ediciones al año. Contiene novedades, reportajes interesantes y entrevistas relacionadas con la marca Porsche. En [www.porsche.com/christophorus](http://www.porsche.com/christophorus) puede acceder a sus artículos preferidos.

### Porsche Classic

Su socio para piezas originales y reparaciones, y para la restauración de vehículos Porsche clásicos. En [www.porsche.com/classic](http://www.porsche.com/classic) encontrará más información sobre Porsche Classic.

### Museo Porsche

En la sede matriz de Stuttgart-Zuffenhausen, más de ochenta vehículos le conducirán por la impresionante historia de Porsche. Allí se presentan hitos como el 356, el 911 y el 917 en un ambiente único.

### Porsche en Internet

Visite la página [www.porsche.com](http://www.porsche.com) y experimente la fascinación Porsche también en Internet.

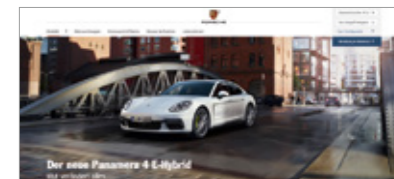
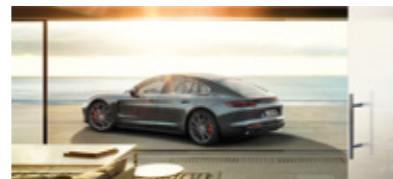

Los nuevos catálogos de Porsche Driving Experience, Porsche Driver's Selection y Porsche Tequipment se encuentran a su disposición en su Centro Porsche Oficial.

## Datos técnicos.

	Panamera/Panamera 4/Panamera 4 Executive	Panamera 4S/Panamera 4S Executive
<b>Motor</b>		
Tipo de motor	Turbo V6	Biturbo V6
Número de cilindros	6	6
Cilindrada	2.995 cm³	2.894 cm³
Potencia máxima (DIN) del motor de combustión interna a un régimen de	243 kW (330 CV) entre 5.400–6.400 rpm	324 kW (440 CV) entre 5.650–6.600 rpm
Par motor máximo del motor de combustión interna a un régimen de	450 Nm entre 1.340–4.900 rpm	550 Nm entre 1.750–5.500 rpm
<b>Transmisión</b>		
Propulsión	Tracción trasera/Tracción total/Tracción total	Tracción total
PDK de 8 velocidades	De serie	De serie
<b>Chasis</b>		
Eje delantero	Dobles brazos transversales de aluminio, suspensión independiente	Dobles brazos transversales de aluminio, suspensión independiente
Eje trasero	Eje multibrazo de aluminio con bastidor auxiliar, suspensión independiente	Eje multibrazo de aluminio con bastidor auxiliar, suspensión independiente
Dirección	Servodirección, electromecánica	Servodirección, electromecánica
Frenos	Frenos con pinzas de aluminio en arquitectura monobloque de 6 émbolos delante y de 4 émbolos detrás	Frenos con pinzas de aluminio en arquitectura monobloque de 6 émbolos delante y de 4 émbolos detrás
Llantas	Del.: 9 J x 19 ET 64, Tras.: 10,5 J x 19 ET 62	Del.: 9 J x 19 ET 64, Tras.: 10,5 J x 19 ET 62
Neumáticos	Del.: 265/45 ZR 19, Tras.: 295/40 ZR 19	Del.: 265/45 ZR 19, Tras.: 295/40 ZR 19

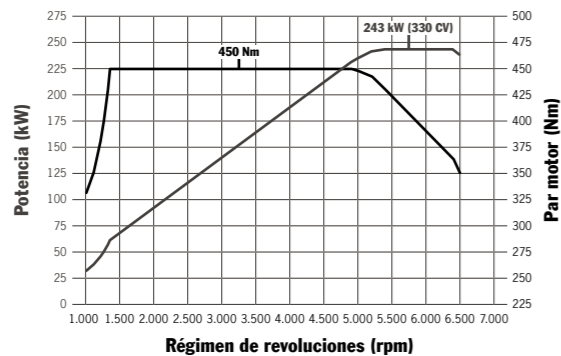

Panamera/Panamera 4/Panamera 4 Executive: 243 kW (330 CV) entre 5.400–6.400 rpm, 450 Nm entre 1.340–4.900 rpm

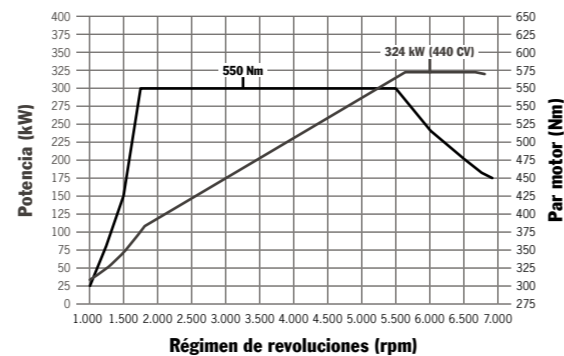

Panamera 4S/Panamera 4S Executive: 324 kW (440 CV) entre 5.650–6.600 rpm, 550 Nm entre 1.750–5.500 rpm

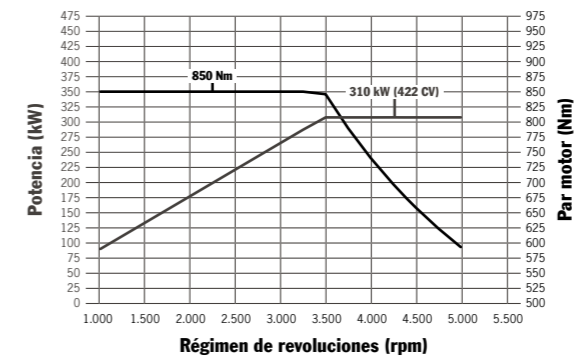

Panamera 4S Diesel: 310 kW (422 CV) entre 3.500–5.000 rpm, 850 Nm entre 1.000–3.250 rpm

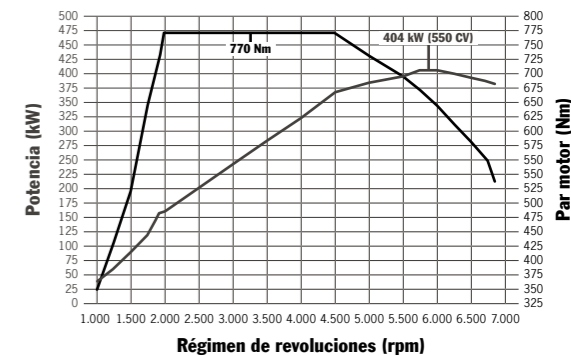

Panamera Turbo/Panamera Turbo Executive: 404 kW (550 CV) entre 5.750–6.000 rpm, 770 Nm entre 1.960–4.500 rpm

	Panamera 4S Diesel	Panamera Turbo/Panamera Turbo Executive
<b>Motor</b>		
Tipo de motor	Biturbo V8	Biturbo V8
Número de cilindros	8	8
Cilindrada	3.956 cm³	3.996 cm³
Potencia máxima (DIN) del motor de combustión interna a un régimen de	310 kW (422 CV) entre 3.500–5.000 rpm	404 kW (550 CV) entre 5.750–6.000 rpm
Par motor máximo del motor de combustión interna a un régimen de	850 Nm entre 1.000–3.250 rpm	770 Nm entre 1.960–4.500 rpm
<b>Transmisión</b>		
Propulsión	Tracción total	Tracción total
PDK de 8 velocidades	De serie	De serie
<b>Chasis</b>		
Eje delantero	Dobles brazos transversales de aluminio, suspensión independiente	Dobles brazos transversales de aluminio, suspensión independiente
Eje trasero	Eje multibrazo de aluminio con bastidor auxiliar, suspensión independiente	Eje multibrazo de aluminio con bastidor auxiliar, suspensión independiente
Dirección	Servodirección, electromecánica	Servodirección, electromecánica
Frenos	Frenos con pinzas de aluminio en arquitectura monobloque de 6 émbolos delante y de 4 émbolos detrás	Frenos con pinzas de aluminio en arquitectura monobloque de 6 émbolos delante y de 4 émbolos detrás
Llantas	Del.: 9 J x 19 ET 64, Tras.: 10,5 J x 19 ET 62	Del.: 9,5 J x 20 ET 71, Tras.: 11,5 J x 20 ET 68
Neumáticos	Del.: 265/45 ZR 19, Tras.: 295/40 ZR 19	Del.: 275/40 ZR 20, Tras.: 315/35 ZR 20

## Datos técnicos.

	Panamera 4 E-Hybrid/Panamera 4 E-Hybrid Executive
<b>Motor</b>	
Tipo de motor	Biturbo V6
Número de cilindros	6
Cilindrada	2.894 cm³
Potencia máxima (DIN) del motor de combustión interna a un régimen de	243 kW (330 CV) entre 5.250–6.500 rpm
Par motor máximo del motor de combustión interna a un régimen de	450 Nm entre 1.750–5.000 rpm
Potencia máxima del motor eléctrico a un régimen de	100 kW (136 CV) a 2.800 rpm
Par motor máximo del motor eléctrico a un régimen de	400 Nm a 2.300 rpm
Potencia máxima del sistema a un régimen de	340 kW (462 CV) a 6.000 rpm
Par máximo del sistema a un régimen de	700 Nm entre 1.100–4.500 rpm
<b>Transmisión</b>	
Propulsión	Tracción total
PDK de 8 velocidades	De serie
<b>Chasis</b>	
Eje delantero	Dobles brazos transversales de aluminio, suspensión independiente
Eje trasero	Eje multibrazo de aluminio con bastidor auxiliar, suspensión independiente
Dirección	Servodirección, electromecánica
Frenos	Frenos con pinzas de aluminio en arquitectura monobloque de 6 émbolos delante y de 4 émbolos detrás
Llantas	Del.: 9 J x 19 ET 64, Tras.: 10,5 J x 19 ET 62
Neumáticos	Del.: 265/45 ZR 19, Tras.: 295/40 ZR 19

	Panamera	Panamera 4
<b>Tara</b>		
DIN	1.815 kg	1.850 kg
Según la Directiva CE <sup>1)</sup>	1.890 kg	1.925 kg
Peso máximo autorizado	2.390 kg	2.430 kg
Carga máxima	575 kg	580 kg
<b>Prestaciones</b>		
Velocidad máxima	264 km/h	262 km/h
Aceleración 0–100 km/h	5,7 s	5,5 s
Aceleración 0–100 km/h con Launch Control <sup>2)</sup>	5,5 s	5,3 s
Aceleración 0–200 km/h	22,0 s	22,5 s
Aceleración 0–200 km/h con Launch Control <sup>2)</sup>	21,7 s	22,2 s
<b>Consumo/Emisiones</b> <sup>3)</sup>		
Tipo de combustible	Sin Plomo 98 (ROZ 98)	Sin Plomo 98 (ROZ 98)
Ciclo urbano en l/100 km	9,8–9,7	9,9–9,8
Ciclo extraurbano en l/100 km	6,3	6,5–6,4
Combinado en l/100 km	7,6–7,5	7,8–7,7
Emisiones de CO₂ en ciclo combinado en g/km	173–171	177–175
<b>Dimensiones</b>		
Longitud	5.049 mm	5.049 mm
Anchura (con retrovisores exteriores)	1.937 mm (2.165 mm)	1.937 mm (2.165 mm)
Altura	1.423 mm	1.423 mm
Batalla	2.950 mm	2.950 mm
Volumen del maletero (VDA)/con los asientos traseros abatidos	495 l/1.304 l	495 l/1.304 l

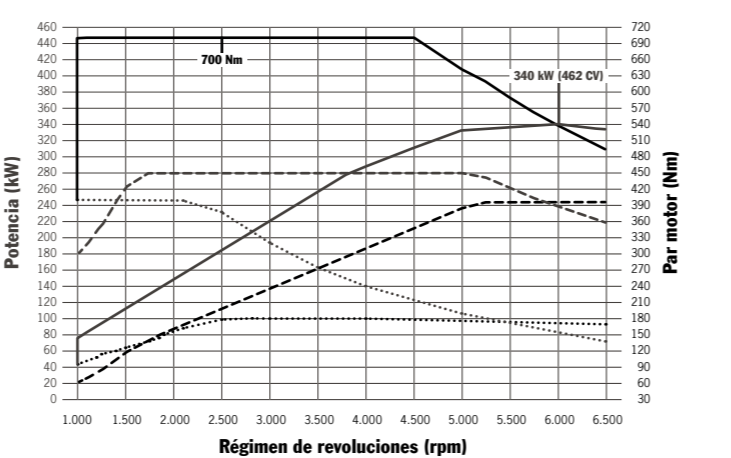

==== Sistema Panamera 4 E-Hybrid/Panamera 4 E-Hybrid Executive: 340 kW (462 CV) a 6.000 rpm, 700 Nm entre 1.100 y 4.500 rpm

..... Motor eléctrico del Panamera 4 E-Hybrid/Panamera 4 E-Hybrid Executive: 100 kW (136 CV) a 2.800 rpm, 400 Nm a 2.300 rpm

== Motor de combustión interna del Panamera 4 E-Hybrid/Panamera 4 E-Hybrid Executive: 243 kW (330 CV) entre 5.250 y 6.500 rpm, 450 Nm entre 1.750 y 5.000 rpm

<sup>[1]</sup> Según la normativa CE, la tara se refiere al vehículo con equipamiento de serie. Los equipamientos opcionales incrementan dicho valor. En el valor indicado se han considerado 68 kg por el conductor y 7 kg por el equipaje.

<sup>[2]</sup> En combinación con el paquete Sport Chrono opcional.

<sup>[3]</sup> Los valores indicados se han calculado con arreglo al método de medición prescrito (Reglamento [CE] 715/2007 en su versión vigente). Los datos especificados no se refieren a un vehículo en concreto ni forman parte de la oferta, ya que sirven exclusivamente como referencia a efectos comparativos entre los diversos tipos de vehículos. Determinación del consumo basada en el equipamiento de serie. Los equipamientos opcionales pueden influir en el consumo y en las prestaciones. El consumo de combustible y las emisiones de CO₂ de un vehículo no dependen solo de que el vehículo aproveche de forma eficiente el combustible, sino que se ven influidos por el estilo de conducción y otros factores no técnicos. Los modelos Porsche actuales con motor de explosión están concebidos para combustible con una proporción de hasta el 10% de etanol. Puede obtener más información sobre cada vehículo concreto en su Centro Porsche Oficial.

## Datos técnicos.

	Panamera 4 Executive	Panamera 4S
Tara		
DIN	1.935 kg	1.870 kg
Según la Directiva CE <sup>1)</sup>	2.010 kg	1.945 kg
Peso máximo autorizado	2.470 kg	2.495 kg
Carga máxima	535 kg	625 kg
Prestaciones		
Velocidad máxima	262 km/h	289 km/h
Aceleración 0–100 km/h	5,6 s	4,4 s
Aceleración 0–100 km/h con Launch Control activado <sup>2)</sup>	5,4 s	4,2 s
Aceleración 0–200 km/h	23,0 s	16,2 s
Aceleración 0–200 km/h con Launch Control activado <sup>2)</sup>	22,7 s	15,9 s
Consumo/Emisiones <sup>3)</sup>		
Tipo de combustible	Sin Plomo 98 (ROZ 98)	Sin Plomo 98 (ROZ 98)
Ciclo urbano en l/100 km	10,0–9,9	10,2–10,1
Ciclo extraurbano en l/100 km	6,7–6,6	6,8–6,7
Combinado en l/100 km	7,9–7,8	8,2–8,1
Emisiones de CO <sub>2</sub> en ciclo combinado en g/km	180–178	186–184
Dimensiones		
Longitud	5.199 mm	5.049 mm
Anchura (con retrovisores exteriores)	1.937 mm (2.165 mm)	1.937 mm (2.165 mm)
Altura	1.428 mm	1.423 mm
Batalla	3.100 mm	2.950 mm
Volumen del maletero (VDA)/con los asientos traseros abatidos	495 l/1.483 l	495 l/1.304 l

	Panamera 4S Executive	Panamera 4S Diesel
Tara		
DIN	1.980 kg	2.050 kg
Según la Directiva CE <sup>1)</sup>	2.055 kg	2.125 kg
Peso máximo autorizado	2.545 kg	2.635 kg
Carga máxima	565 kg	585 kg
Prestaciones		
Velocidad máxima	289 km/h	285 km/h
Aceleración 0–100 km/h	4,5 s	4,5 s
Aceleración 0–100 km/h con Launch Control <sup>2)</sup>	4,3 s	4,3 s
Aceleración 0–200 km/h	16,7 s	17,1 s
Aceleración 0–200 km/h con Launch Control <sup>2)</sup>	16,4 s	16,8 s
Consumo/Emisiones <sup>3)</sup>		
Tipo de combustible	Sin Plomo 98 (ROZ 98)	Diesel
Ciclo urbano en l/100 km	10,4–10,3	7,9
Ciclo extraurbano en l/100 km	6,9–6,8	5,9–5,8
Combinado en l/100 km	8,3–8,2	6,8–6,7
Emisiones de CO <sub>2</sub> en ciclo combinado en g/km	189–187	178–176
Dimensiones		
Longitud	5.199 mm	5.049 mm
Anchura (con retrovisores exteriores)	1.937 mm (2.165 mm)	1.937 mm (2.165 mm)
Altura	1.428 mm	1.423 mm
Batalla	3.100 mm	2.950 mm
Volumen del maletero (VDA)/con los asientos traseros abatidos	495 l/1.483 l	495 l/1.304 l

<sup>[1]</sup> Según la normativa CE, la tara se refiere al vehículo con equipamiento de serie. Los equipamientos opcionales incrementan dicho valor. En el valor indicado se han considerado 68 kg para el conductor y 7 kg para el equipaje.

<sup>[2]</sup> En combinación con el paquete opcional Sport Chrono.

<sup>[3]</sup> Los valores indicados se han calculado con arreglo al método de medición prescrito (Reglamento [CE] 715/2007 en su versión vigente). Los datos especificados no se refieren a un vehículo en concreto ni forman parte de la oferta, ya que sirven exclusivamente como referencia a efectos comparativos entre los diversos tipos de vehículos. Determinación del consumo basada en el equipamiento de serie. Los equipamientos opcionales pueden influir en el consumo y en las prestaciones. El consumo de combustible y las emisiones de CO2 de un vehículo no dependen solo de que el vehículo aproveche de forma eficiente el combustible, sino que se ven influidos por el estilo de conducción y otros factores no técnicos. Los modelos Porsche actuales con motor de explosión están concebidos para combustible con una proporción de hasta el 10% de etanol. Puede obtener más información sobre cada vehículo concreto en su Centro Porsche Oficial.

## Datos técnicos.

	Panamera Turbo	Panamera Turbo Executive
Tara		
DIN	1.995 kg	2.100 kg
Según la Directiva CE <sup>1)</sup>	2.070 kg	2.175 kg
Peso máximo autorizado	2.585 kg	2.635 kg
Carga máxima	590 kg	535 kg
Prestaciones		
Velocidad máxima	306 km/h	306 km/h
Aceleración 0–100 km/h	3,8 s	3,9 s
Aceleración 0–100 km/h con Launch Control <sup>2)</sup>	3,6 s	3,7 s
Aceleración 0–200 km/h	13,0 s	13,4 s
Aceleración 0–200 km/h con Launch Control <sup>2)</sup>	12,7 s	13,1 s
Consumo/Emisiones <sup>3)</sup>		
Tipo de combustible	Sin Plomo 98 (ROZ 98)	Sin Plomo 98 (ROZ 98)
Ciclo urbano en l/100 km	12,9–12,8	13,1–12,9
Ciclo extraurbano en l/100 km	7,3–7,2	7,4–7,3
Combinado en l/100 km	9,4–9,3	9,5–9,4
Emisiones de CO₂ en ciclo combinado en g/km	214–212	217–215
Dimensiones		
Longitud	5.049 mm	5.199 mm
Anchura (con retrovisores exteriores)	1.937 mm (2.165 mm)	1.937 mm (2.165 mm)
Altura	1.427 mm	1.432 mm
Batalla	2.950 mm	3.100 mm
Volumen del maletero (VDA)/con los asientos traseros abatidos	495 l/1.304 l	495 l/1.483 l

	Panamera 4 E-Hybrid	Panamera 4 E-Hybrid Executive
Tara		
DIN	2.170 kg	2.250 kg
Según la Directiva CE <sup>1)</sup>	2.245 kg	2.325 kg
Peso máximo autorizado	2.710 kg	2.775 kg
Carga máxima	540 kg	525 kg
Prestaciones		
Velocidad máxima	278 km/h	278 km/h
Aceleración 0–100 km/h	–	–
Aceleración 0–100 km/h con Launch Control <sup>2)</sup>	4,6 s	4,7 s
Aceleración 0–200 km/h	–	–
Aceleración 0–200 km/h con Launch Control <sup>2)</sup>	16,9 s	17,4 s
Consumo/Emisiones <sup>3)</sup>		
Tipo de combustible	Sin Plomo 98 (ROZ 98)	Sin Plomo 98 (ROZ 98)
Ciclo urbano en l/100 km	–	–
Ciclo extraurbano en l/100 km	–	–
Combinado en l/100 km	2,5	2,5
Emisiones de CO₂ en ciclo combinado en g/km	56	56
Consumo electricidad en kWh/100 km	15,9	15,9
Autonomía eléctrica media en condiciones habituales <sup>4)</sup>	25–51 km	25–51 km
Dimensiones		
Longitud	5.049 mm	5.199 mm
Anchura (con retrovisores exteriores)	1.937 mm (2.165 mm)	1.937 mm (2.165 mm)
Altura	1.423 mm	1.428 mm
Batalla	2.950 mm	3.100 mm
Volumen del maletero (VDA)/con los asientos traseros abatidos	405 l/1.242 l	405 l/1.391 l

<sup>[1]</sup> Según la normativa CE, la tara se refiere al vehículo con equipamiento de serie. Los equipamientos opcionales incrementan dicho valor. En el valor indicado se han considerado 68 kg por el conductor y 7 kg por el equipaje.

<sup>[2]</sup> En combinación con el paquete Sport Chrono opcional.

<sup>[3]</sup> Los valores indicados se han calculado con arreglo al método de medición prescrito (Reglamento [CE] 715/2007 en su versión vigente). Los datos especificados no se refieren a un vehículo en concreto ni forman parte de la oferta, ya que sirven exclusivamente como referencia a efectos comparativos entre los diversos tipos de vehículos. Determinación del consumo basada en el equipamiento de serie. Los equipamientos opcionales pueden influir en el consumo y en las prestaciones. El consumo de combustible y las emisiones de CO₂ de un vehículo no dependen solo de que el vehículo aproveche de forma eficiente el combustible, sino que se ven influidos por el estilo de conducción y otros factores no técnicos. Los modelos Porsche actuales con motor de explosión están concebidos para combustible con una proporción de hasta el 10% de etanol. Puede obtener más información sobre cada vehículo concreto en su Centro Porsche Oficial.

<sup>[4]</sup> Variable en función de factores como el estilo de conducción, la situación del tráfico, el perfil del trayecto, la temperatura exterior, el nivel de uso de los consumidores secundarios (por ejemplo, la calefacción) y el número de pasajeros o la carga. Por consiguiente, el valor puede ser inferior al indicado. El valor arriba indicado se determinó en base al ciclo de referencia NCCE, que permite obtener una comparación de los distintos fabricantes.

## Datos técnicos.

Tipo de neumático	Tamaño	Consumo de combustible/ resistencia a la rodadura	Clase de adherencia con suelo mojado	Ruido de rodadura externo* Clase	Ruido de rodadura externo (dB)
<b>Panamera</b>					
Neumáticos de verano	265/45 ZR 19	C-B	B-A	🔊-🔊	73-69
	295/40 ZR 19	C-B	B-A	🔊-🔊	75-70
	275/40 ZR 20	C	A	🔊	73-71
	315/35 ZR 20	C-B	A	🔊-🔊	73-70
	275/35 ZR 21	C	B-A	🔊	73-71
	315/30 ZR 21	C	B-A	🔊-🔊	75-70
	Neumáticos todo tiempo	275/35 R 21	C	B	🔊
315/30 R 21		B	B	🔊	75-74
275/40 R 20		C-B	C-B	🔊-🔊	72-69
315/35 R 20		C-B	C-B	🔊-🔊	74-69

Por motivos técnicos de logística y de producción, no es posible el pedido específico de una marca de neumáticos concreta.

\* 🗣️ Ruido de rodadura reducido 🗣️ Ruido de rodadura moderado 🗣️ Ruido de rodadura elevado



# Índice.

<b>A</b>	Climatización	79, 133	<b>F</b>	Información de tráfico en tiempo real	87	<b>N</b>	Porsche Car Configurator	146	Porsche Vehicle Tracking System (PVTS)	88	Sistema de sonido envolvente 3D High-End de Burmester®	82	
Acristalamiento Privacy	Colores	114	Faros	Infotainment	67	Navegación	Porsche Car Connect	88	Portal Porsche Connect	88	Sistema de sonido envolvente BOSE®	80	
Aplicaciones Connect	Combustible	64, 155	Faros de matriz LED con Porsche Dynamic Light System Plus (PDLS Plus)	Interfaz de audio	84	Navegación a vela	Porsche Ceramic Composite Brake (PCCB)	56, 124	Potencia	13, 41, 45	Sistemas de asistencia	93	
Apple® CarPlay	Confort	67, 136	Faros LED con Porsche Dynamic Light System (PDLS)	Interior	69, 116, 136	Navegación online	Porsche Communication Management (PCM)	84	Preinstalación de telefonía móvil	84	Sistemas de audio	80	
Arquitectura ligera	Control adaptable de cilindros	41	Frenos	Inyección directa de gasolina (DFI)	41	<b>O</b>	Porsche Connect	84	Propulsión	39	Sistemas de sonido SPORT Response	63	
Asientos	Control de velocidad con regulador de distancia (ACC)	93	Función automática de arranque y parada	Ionización	79	Ordenador de a bordo	Porsche Connect Store	88	<b>R</b>	Radio	84	Surround View	98
Asistente de atascos	Control por voz	84	Función de masaje	<b>L</b>	Launch Control	Pantalla táctil	Porsche Dynamic Chassis Control Sport (PDCC Sport)	55	Radio digital	142	Suspensión neumática adaptable	52, 124	
Asistente de cambio de carril	Cuadro de instrumentos	72	Datos técnicos	Llantas	59	Paquete Sport Chrono con selector de modos	Porsche Dynamic Light System (PDLS)	90	Reciclaje	64	<b>T</b>	Tabla de neumáticos	159
Asistente de giro	Direct Touch Control	34	Diseño	<b>M</b>	Medio ambiente	Paquetes interior	Porsche Dynamic Light System Plus (PDLS Plus)	90	Recogida en fábrica	143, 147	Techo panorámico	33, 124	
Asistente de mantenimiento de carril	Identificación de robo	88	<b>E</b>	Mesas abatibles	71	ParkAssistent	Porsche InnoDrive	94	Reconocimiento de señales de tráfico	97	Tracción total	50	
Asistente de visión nocturna	Iluminación ambiental	75, 125	Eje trasero direccional	Modo SPORT	46, 60, 62	Personalización	Porsche Rear Seat Entertainment	71	Reproductor de CD/DVD	84	Transmisión	48	
<b>C</b>	Iluminación interior	75	Embrague multidisco	Modo SPORT PLUS	46, 62	Porsche 4D-Chassis Control	Porsche Stability Management Sport (PSM Sport)	63	<b>S</b>	Salidas de escape doble	30	Turbinas TwinScroll	41
Cámara de marcha atrás	Indicador de curva	97	Exterior	Modos de conducción	46, 60	Porsche Active Suspension Management (PASM)	Porsche Torque Vectoring Plus (PTV Plus)	55	Servicios Connect	87	<b>V</b>	VarioCam Plus	41
Calefacción y ventilación de asiento	Indicador de límite de velocidad	72	<b>D</b>	Módulo Connect Plus	86	Porsche Advanced Cockpit	Porsche Traction Management (PTM)	50	Seguridad	135	Sintonizador de TV	84	
Cambio Porsche Doppelkupplung (PDK)	Indicador de rendimiento	60	<b>D</b>	Módulo telefónico	86	<b>P</b>			Sintetizador de TV	84			
Carga	Motores	41, 42											
Chasis													

Los modelos de automóvil expuestos responden al equipamiento que se suministra en la República Federal de Alemania. En ocasiones también pueden incluir equipamientos personalizados no comprendidos dentro de la oferta comercial de serie y que conllevan un cargo adicional. Es posible que, por razones fiscales y legales específicas de cada país, no todos los modelos o equipamientos estén disponibles en todos los países. Infórmese acerca de los equipamientos específicos suministrados de fábrica en su Centro Porsche Oficial, o bien en su importador Porsche. Los datos sobre diseño, oferta comercial, apariencia, potencia, medidas, pesos, consumo de combustible y gastos de mantenimiento responden a los conocimientos existentes al momento de la impresión (10/16). Nos reservamos el derecho a realizar modificaciones en el diseño, equipamiento y la oferta comercial, así como en las tonalidades de color de los modelos aquí descritos. Salvo error u omisión.

© Dr. Ing. h.c. F. Porsche AG, 2016  
Todos los textos, imágenes y demás información publicada en este catálogo están amparados por el derecho de propiedad intelectual de Dr. Ing. h. c. F. Porsche AG.

Su copia o reproducción, así como cualquier otro uso de los mismos requerirá el previo consentimiento por escrito de Dr. Ing. h.c. F. Porsche AG.

La compañía Dr. Ing. h.c. F. Porsche AG promueve la utilización de papel obtenido de explotaciones forestales sostenibles. El papel de este folleto de venta cuenta con certificación según las estrictas reglas del PEFC (Programme for the Endorsement of Forest Certification).

Porsche Iberica pone a su disposición, de forma gratuita, un sistema que le garantiza el correcto tratamiento medioambiental de su vehículo al final de su vida útil, facilitándole el reciclaje de su vehículo mediante su entrega gratuita a un centro autorizado de tratamiento. Para más información póngase en contacto con su Centro Porsche o consulte [www.porsche.es](http://www.porsche.es)

Porsche, la insignia Porsche, Panamera, 911, PCCB, PCM, PSM, PDK, Tequipment, Tiptronic y demás distintivos son marcas registradas de Dr. Ing. h.c. F. Porsche AG.

Dr. Ing. h.c. F. Porsche AG  
Porscheplatz 1  
70435 Stuttgart  
Germany  
[www.porsche.com](http://www.porsche.com)

Válido a partir de: 11/16  
Printed in Germany  
WSLP1701000550 ES/WW

