

SEAT IBIZA



Con los coches, como en todo, existen las reglas y existe la excepción a esas reglas. Y en coches, la excepción se llama Seat Ibiza.

Un coche que destaca por la solidez de su diseño, por su mecánica revolucionaria y por la originalidad de su línea.

Un coche excepcional desde cualquier punto de vista.

EL TOQUE GIUGIARO

Si se quiere diseñar el mejor coche, lo lógico, lo fundamental es contar con los mejores diseñadores.

Y eso ha sido lo que hemos hecho en Seat.

El Seat Ibiza es el resultado de una estrecha colaboración entre nuestro departamento de investigación en Martorell y las mejores firmas de la industria automovilística mundial. Así, trabajamos junto a Porsche para concebir y poner a punto el motor. Junto a Karmann, para el interior y la seguridad; Giugiaro, para la línea y el diseño.

En Seat queríamos dar prioridad al aspecto funcional e imprimir al nuevo coche una fuerte personalidad. Y esa fue la petición hecha a Giugiaro: un coche que tuviera y transmitiera belleza. Un coche de aspecto deportivo.

El resultado aquí está. Una línea angular, agresiva y compacta, un perfil eficaz, diferente y que destaca. Un diseño deportivo.



LA BELLEZA DE LO EXCEPCIONAL

JUNTO A LA BELLEZA, LA INTELIGENCIA

El Seat Ibiza no sólo seduce. También convence.

Con unas dimensiones de 1,61 m. de ancho por 3,64 m. de largo, el Ibiza es un coche perfecto para la ciudad.

En carretera, su carrocería envolvente, el diseño del parachoques con spoiler incorporado y su afilado capot delantero, le proporcionan un coeficiente aerodinámico (CX) de 0,36.

La excepcional anchura de sus vías es la causante de que el Ibiza se pegue al asfalto y tome las curvas como si fuera sobre raíles. Algo fuera de lo corriente en los coches de este tamaño.

Dos anchas puertas permiten un fácil acceso al interior, sorprendentemente espacioso, y una vez dentro, usted notará que, gracias al amplio parabrisas y grandes ventanillas, la visibilidad es total.

El Seat Ibiza no sólo es bello. Todo en él es inteligente.

Porque un coche excepcional tiene que serlo.



SEAT IBIZA GLX 1.5

TECNOLOGIA DE VANGUARDIA

Se llama Seat System Porsche. Un motor de alta compresión que, además, es limpio, silencioso, ligero y de gran rendimiento.

Y que no se acaba ahí. Porque tiene un consumo, mantenimiento y nivel contaminante mínimo.

¿Imposible? No, es el fruto de una tecnología excepcional.

SEAT Y PORSCHE. PORSCHE Y SEAT

Para este nuevo coche hemos revisado totalmente el concepto de motor de explosión, hemos mejorado cada elemento incorporando técnicas sacadas directamente de los coches de competición, y así los departamentos de Investigación y Desarrollo de Seat y Porsche han creado un motor revolucionario.

Un motor que ya está bajo el capot del Seat Ibiza.

8 NOVEDADES. 8 SUPERIORIDADES

Un diseño ultracompacto para una tecnología de excepción. Los nuevos motores Seat System Porsche, tipo HCS (High Compression and squish), son los únicos que presentan innovaciones tecnológicas y que se muestran superiores.

Estas son las 8 principales:

- Culata de aleación ligera tipo "Cross Flow".
- Cámara de combustión inserta en la cabeza de los pistones.
- Nuevos carburadores Pierburg y Weber.
- Encendido electrónico transistorizado.
- Arbol de levas en cabeza endurecido por el procedimiento "Elotherm". Empujadores hidráulicos "for life".
- Nuevos sistemas de refrigeración, distribución y lubricación.
- Utilización óptima del carburante.
- Empleo de cigüeñal con cinco apoyos, con doble contrapeso y equilibrado muñequilla a muñequilla.

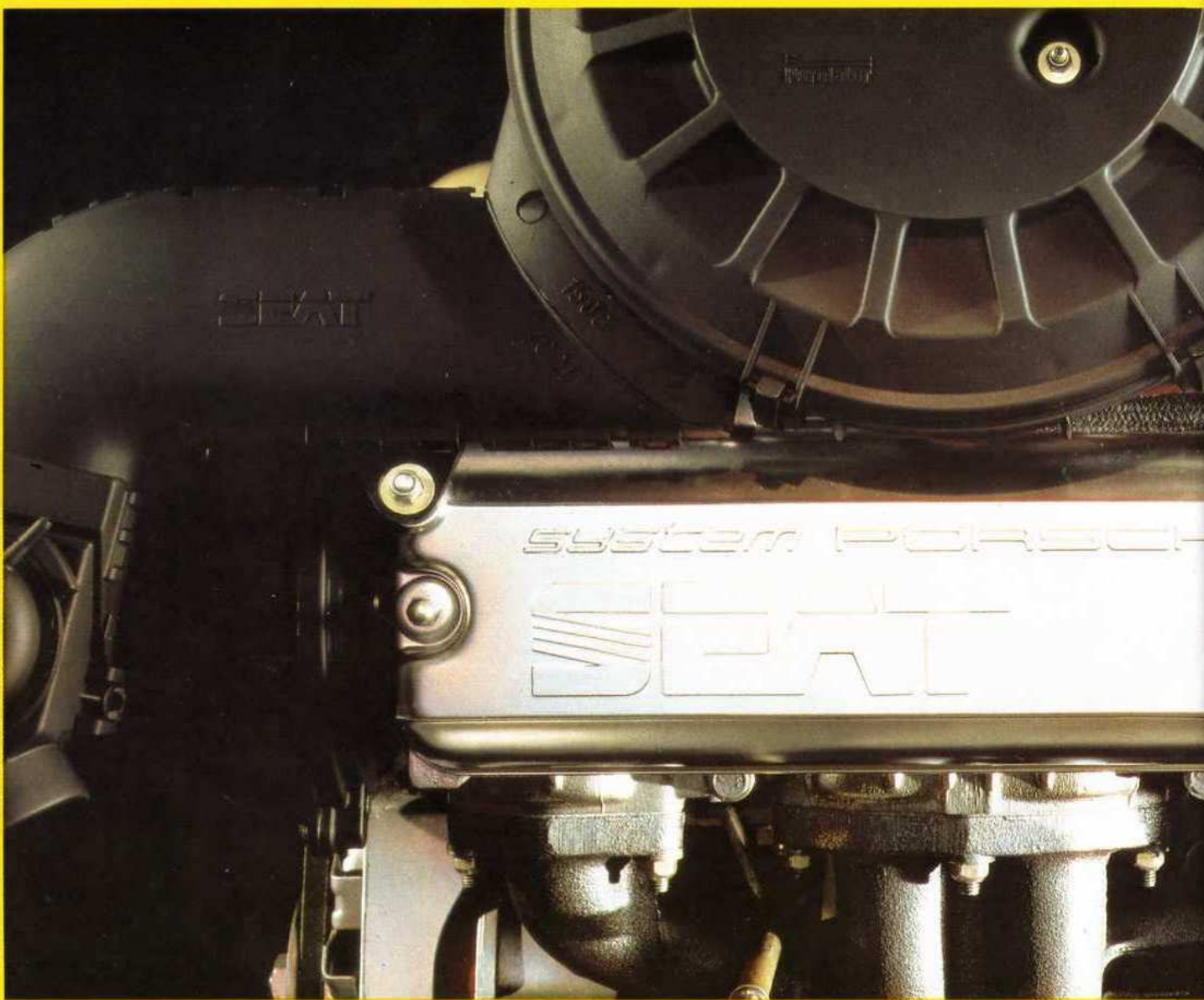

El motor SEAT SYSTEM PORSCHE.

OPTIMA UTILIZACION DEL CARBURANTE

Los motores del Ibiza pertenecen a la nueva generación de motores con combustión rápida y aprovechamiento máximo de la energía.

Emplean un diseño de cámara de combustión "Top". Termodinámicamente optimizada, alojada en la cabeza del pistón, que homogeneiza mejor la mezcla y genera el efecto "squish", realizando una combustión perfecta con baja emisión de gases contaminantes.

De este modo, el consumo es menor. 4.9 de gasolina normal el Ibiza 1.2 y 4.8 de super el 1.5 por cada 100 Km., a una velocidad de 90 Km/h., según Homologación INTA.



SEAT IBIZA GLX.

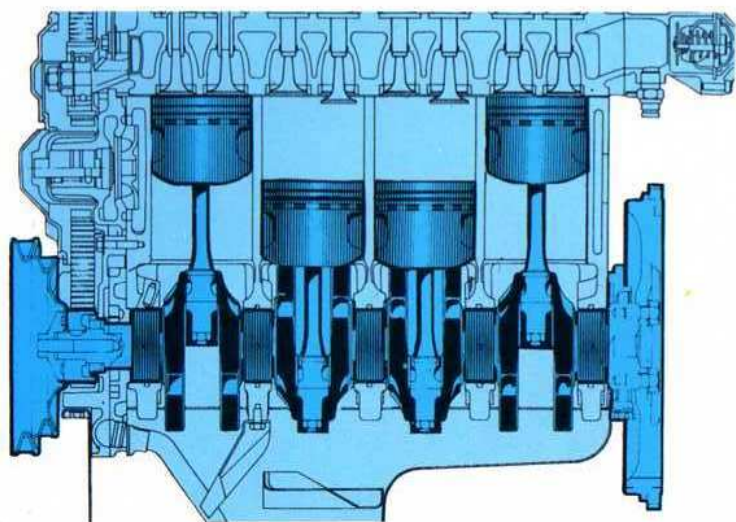

Grupo conjunto del cigüeñal con pistones.



Cámara de combustión "Top".

PRINCIPALMENTE POTENCIA

Para ganar potencia, Seat y Porsche han adoptado los sistemas más innovadores. Cámaras de combustión TOP, pistones de carrera corta y árbol de levas en cabeza, que facilitan un mejor aprovechamiento de la energía en los cilindros. También se ha trabajado para evitar pérdidas de potencia innecesarias. Los circuitos de agua, así como los de aceite y lubricación en general se han mejorado. Así, las curvas de potencia y de par motor de los Seat Ibiza son un verdadero logro con más energía, flexibilidad, brio y por supuesto velocidad.

ALTA FIABILIDAD, BAJO MANTENIMIENTO

En los motores Seat System Porsche se ha trabajado duro para hacerlos duros y de esta manera limitar las averías al mínimo y facilitar el mantenimiento. El encendido electrónico totalmente transistorizado (anti averías), bujías de larga vida, los empujadores hidráulicos sin mantenimiento, el árbol de levas y cigüeñal con cinco apoyos, las levas endurecidas por el sistema "Elotherm", la refrigeración del pistón, de corto recorrido, por aceite a presión, el bloque del motor reticulado, las fases de inercia reducidas, el filtro de aceite muy accesible, todo, hace que los motores Seat System Porsche tengan una fiabilidad excepcional.

PESO LIGERO, ANTIPOLUCION, ANTIRRUIDO

Económicos y sólidos, los motores Seat System Porsche son también muy compactos y ligeros. El motor 1.5 sólo pesa 105 Kg. Asimismo son tremendamente silenciosos gracias a los materiales especiales empleados y a su aislamiento.

La combustión de la mezcla es tan perfecta y limpia que la emisión de CO del motor 1.2 es solamente 47.20, contra 59 del nivel máximo permitido.

UN GRAN CAMBIO

Paralelamente a los nuevos motores, Seat ha puesto a punto una nueva caja de cambios más precisa y silenciosa, que permite un correcto desarrollo de las potencias y reduce notablemente el consumo.

MOTOR SEAT 1.2

Curvas de potencia (CV) y par motor (Kg. m.)

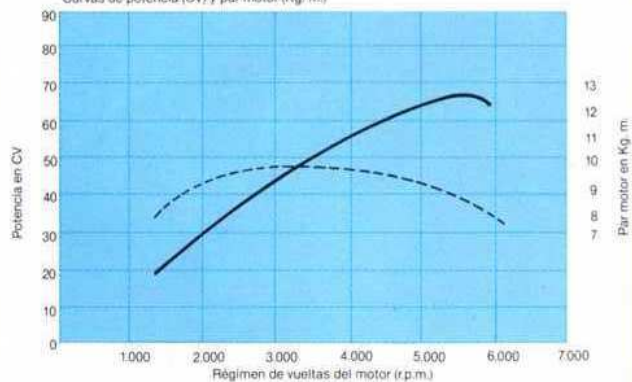

MOTOR SEAT 1.5

Curvas de potencia (CV) y par motor (Kg. m.)

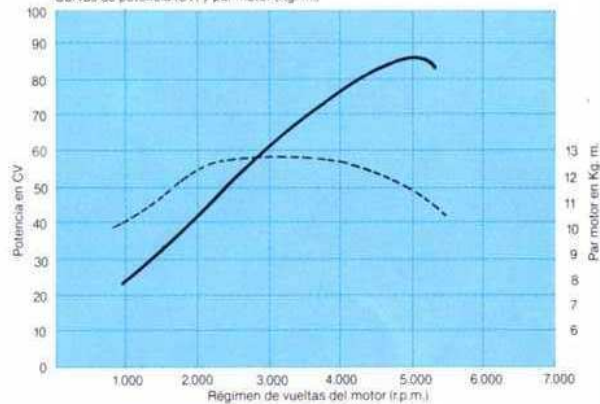

MOTOR SEAT SYSTEM PORSCHE TAMBIEN PARA GASOLINA SIN PLOMO.

El plomo ha sido tradicionalmente el elemento añadido a la gasolina para facilitar el funcionamiento de la combustión interna en los motores. El plomo evita los efectos negativos (deterioro de las partes mecánicas) originados por la "explosión" del combustible.

Las consecuencias de la presencia del plomo en el medio ambiente son muy negativas, ya que es uno de los mayores contaminantes. Por ello los gobiernos de todos los países están tomando medidas para reducir al mínimo el plomo en la gasolina. Pero no todos los motores están preparados para el uso de gasolina sin plomo. Si esta gasolina se utiliza en motores que no están preparados para ello, el consumo se dispara y las prestaciones se reducen.

El motor Seat System Porsche pertenece a una nueva generación que, gracias a su diseño y durabilidad, permiten la utilización de gasolina sin plomo sin variar por ello sus conocidas y óptimas características.

8. Nuevos carburadores Pierburg y Weber.

7. Encendido electrónico transistorizado.

6. Utilización óptima del carburante.

5. Empleo de cigüeñal con cinco apoyos, con doble contrapeso y equilibrado muñequilla a muñequilla.

1. Arbol de levas en cabeza endurecido por el procedimiento "Elotherm".

2. Culata en aleación ligera tipo cross flow.

3. Cámara de combustión inserta en la cabeza de los pistones.

4. Nuevos sistemas de refrigeración, distribución y lubricación.

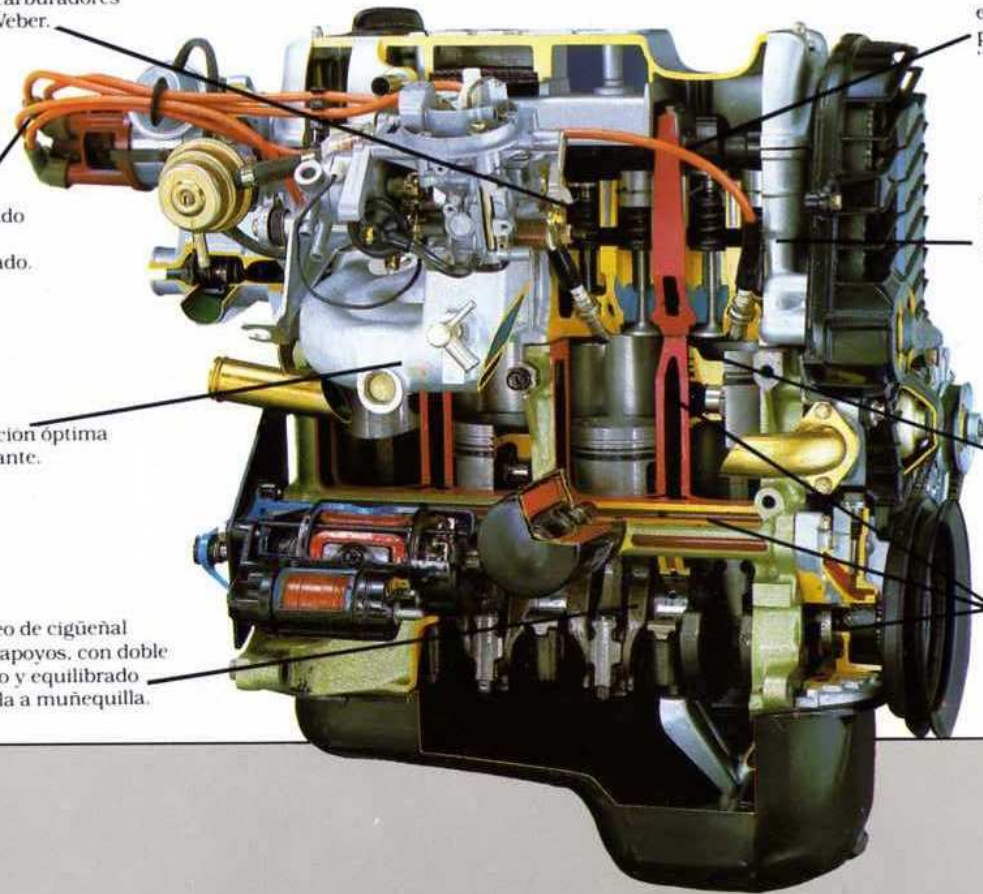

DENTRO DEL IBIZA, EL CONFORT

Con sólo 3,64 m. de largo por 1,61 de ancho, parece imposible que un coche tenga tan amplio volumen útil.

Pues el Ibiza lo tiene. El motor es tan compacto, la colocación de cada elemento está tan cuidadosamente pensada que todo el espacio útil está destinado a habitáculo.

Nunca antes en un coche de este tamaño se había aplicado tan perfectamente el concepto de los dos volúmenes, y eso hace que el Ibiza sea único en su categoría.

NUEVO DISEÑO, NUEVOS SISTEMAS NUEVO CONFORT

En el Seat Ibiza no sólo el motor es excepcional.

También tiene un interior en el que cada milímetro ha sido diseñado para dar a los pasajeros el mayor confort.

El Ibiza dispone de cinco plazas reales para cinco adultos, con amplio y fácil acceso a través de sus grandes puertas.

Los asientos, diseñados ergonómicamente, junto al total aislamiento acústico, la estudiada suspensión (delantera sistema McPherson, trasera independiente), hacen que las sensaciones que transmite el Ibiza sean firmes para sentir la carretera y suaves para evitar la fatiga.

Así, el Seat Ibiza devuelve, por fin, el placer de conducir.

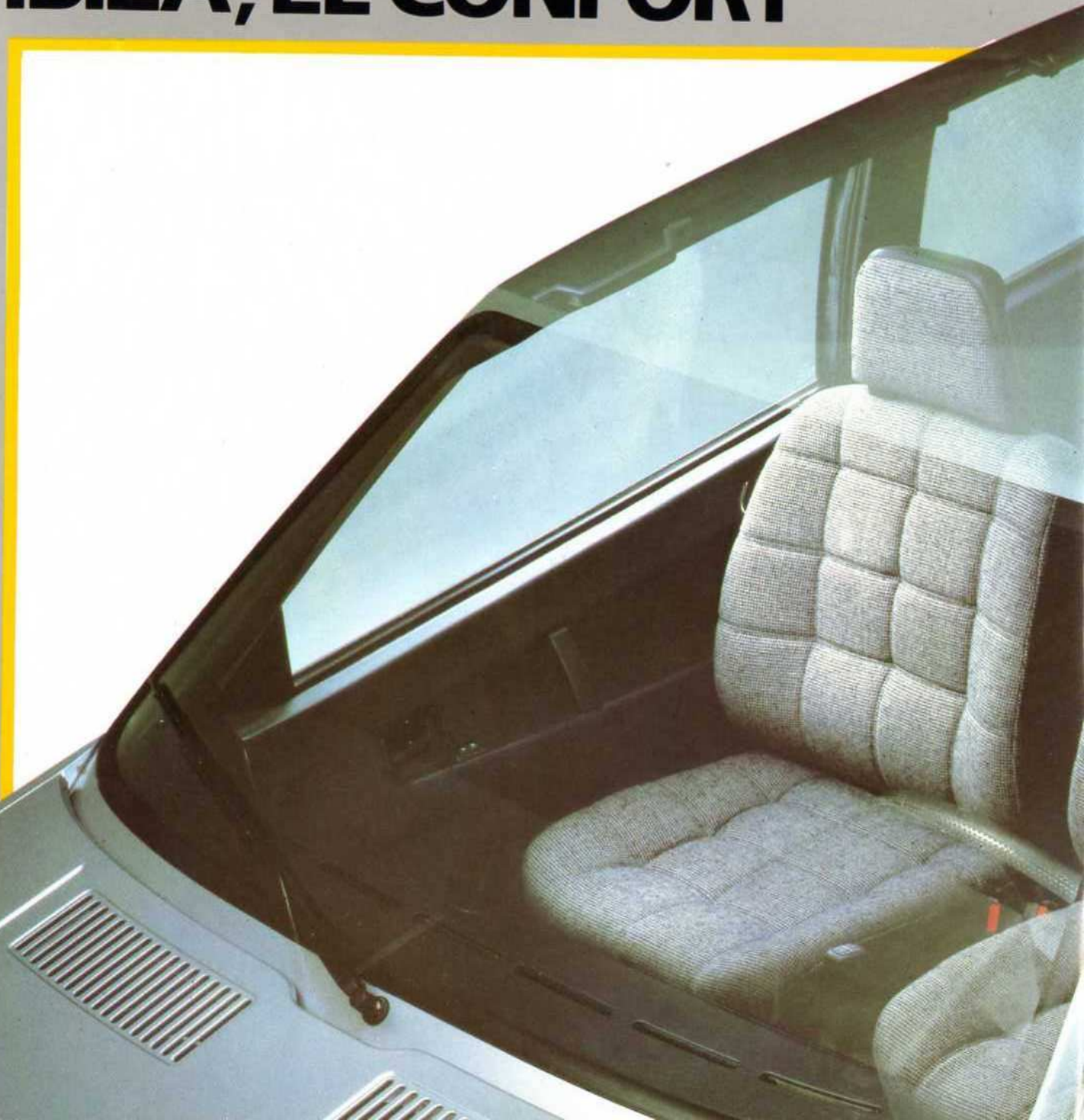



LA ECONOMIA APLICADA

Para conseguir ese placer de conducir, el departamento de Investigación de Seat puso en marcha sus ordenadores y trabajó concienzudamente.

La postura del conductor puede ser regulada y calculada a la perfección. Asientos delanteros ajustables, mandos de control de fácil acceso, visibilidad total.

El Ibiza proporciona un control total del vehículo con el máximo confort posible.

En el Seat Ibiza todo está en su sitio.



SEAT IBIZA GLX. Asientos anatómicos, reclinables, con apoyacabezas.

UN EQUIPO DE ALTURA

El que siempre ha equipado a la gama Seat y que el Ibiza lleva a su máxima expresión.

EQUIPAMIENTO TOTAL PARA CONTROL TOTAL

En el Ibiza, el equipamiento no está puesto ahí por motivos estéticos. Está para hacer que la conducción sea aún más placentera. Para conseguir y proporcionar mayor confort, mayor seguridad y mayor control.

Desde el maletero enmoquetado hasta el material especial del panel de mandos, todos los detalles están pensados en el Ibiza.

Compárelo con otros coches de su categoría y verá por qué el equipamiento del Ibiza es excepcional.



SEAT IBIZA GLX. Tablero de mandos.



SEAT IBIZA GLX. Grupo óptico con luz trasera.



Check control.



Cierre centralizado.



Ventana trasera.



Asiento trasero abatible.

USTED CONDUCE. LA ELECTRONICA TRABAJA

Las técnicas de la moderna electrónica pueden hacer los coches más seguros y más fáciles de conducir.

Y el Seat Ibiza tiene todas estas técnicas: encendido electrónico de efecto "Hall", frenos servoasistidos, testigos para todas las funciones del coche. En fin, todo lo que le permite a usted conducir concentrándose en la carretera y olvidándose del coche.

TODOS LOS DETALLES

El equipamiento standard del Seat Ibiza, aun en su versión más simple, es el mejor de su categoría. Veamos algunos de los elementos: parachoques envolventes, asientos anatómicos reclinables, apoyacabezas, enmoquetado, parasoles orientables, espejo de cortesía, guantera, cinturones de seguridad inerciales, asidero en techo, recubrimiento interior puertas, tres ceniceros, consola central, testigo de presión de aceite, etc.

SEAT IBIZA GLX

IBIZA GLX. UNA CLASE ESPECIAL

En el equipo del Ibiza no encontrará nada a faltar:

- Llantas de aleación ligera y neumáticos de perfil bajo.
- Critales tintados.
- Spoiler anterior/posterior.
- Mandos iluminados.
- Encendedor de cigarrillos.
- Lava-limpia luneta posterior.
- Limpiaparabrisas de tres velocidades.
- Reloj digital.
- Cuentarrevoluciones.
- Velocímetro y cuentakilómetros.
- Asiento trasero abatible.
- Check Control.
- Elevalunas eléctrico.
- Blocapuestas centralizado.
- Luz maletero.
- Cristales laterales posteriores abatibles.
- Retrovisor exterior regulable desde el interior.

Y todo esto en un interior con acabado de lujo en moqueta de alta calidad, en el que el revestimiento de las puertas hace juego con el cuadro de mandos, etc.





SEAT IBIZA GLX.



Un interior lujoso.

IBIZA GLX 1.5. CLASE Y MAS POTENCIA

Para disfrutar de este motor, póngase al volante de este coche: Seat Ibiza GLX 1.5.

Conduzca con el máximo confort, rodeado del más alto refinamiento.

Son 1.461 c.c. de alta compresión. Con pistones de aleación ligera sistema "Top", culata tipo "Cross Flow", carburador Weber doble cuerpo, árbol de levas en cabeza y algunos detalles más que convierten al motor Seat System Porsche en uno de los más avanzados de su generación.

Este increíble grupo propulsor proporciona al Seat Ibiza GLX 1.5 prestaciones sobresalientes: 85 caballos DIN, 173 Km/h. de velocidad máxima, un tiempo de 12,6 segundos para pasar de 0 a 100 Km/h. y, todo ello, con un consumo de 4,8 l. cada 100 Km. a 90 Km/h.

Excepcional es la palabra para definirlo. ¿No cree?



Caja de cambios 5 velocidades

SEAT IBIZA L/LD

IBIZA L. UNA CONDUCCION EXCEPCIONAL

Alguno dirá que el Ibiza L es un coche pequeño. Y si se fija sólo en las dimensiones, tendrá razón. Sí, es pequeño. Pero un coche es algo más que unas medidas. Veamos con detalle este coche y sabremos lo grande que es.

Empecemos por el motor. Es el Seat System Porsche 1.2. Un motor compacto hecho para que dure más. Para que no dé problemas.

Un motor que incorpora tecnología de competición: culata de aleación ligera tipo cross flow, cámara de combustión integrada en la cabeza de los pistones, carburador Pierburg, encendido electrónico de efecto "hall", sistema de refrigeración completamente nuevo, así como los sistemas de mantenimiento y lubricación.

Es un coche diseñado pensando no sólo en el placer de conducir. También la economía de mantenimiento.

Por eso, reapretar la culata es innecesario, los empujadores de válvulas no necesitan mantenimiento y la cremallera de dirección está lubricada de por vida.

Pero el Ibiza L no acaba aquí. Y con su tamaño dispone de uno de los mejores interiores de su categoría.

En él todo está a la altura de su mecánica: conjunto de control, reloj analógico, ventilador de tres velocidades, luneta trasera térmica con lava limpia cristales, apoyacabezas, enmoquetado, acabado de asientos y revestimiento de los paneles en armonía de color, mandos de calefacción iluminados y muchos más refinamientos que usted encontrará como equipo de serie.

Ya ve, por fuera pequeño, grande por dentro. Para que usted sienta que conduciendo el Seat Ibiza L, está conduciendo un coche excepcional.

IBIZA LD. UN DIESEL FUERA DE LO COMUN

Si usted se inclina por un diesel, en Seat también hemos pensado en usted.



SEAT IBIZA L



Asientos anatómicos anteriores.



Tablero de instrumentos completo.

Y le ofrecemos el Seat Ibiza LD. En él encontrará una joya de 1.714 c.c. La máxima cilindrada disponible en un coche de esta categoría.

Este motor le proporcionará 55 caballos de potencia, 148 Km/h. de velocidad máxima, una aceleración brillante y un nivel de ruido reducido al mínimo.

Consumo sólo 5,2 litros de gas-oil cada 100 Km. a 90 Km/h. Con 5 velocidades y el mismo equipamiento que el de gasolina, el Seat Ibiza LD le ofrece una economía excepcional.

Porque es un Diesel excepcional.

SEAT IBIZA JUNIOR GASOLINA

IBIZA JUNIOR: TODO EL PLACER PARA TODOS

Con el Seat, la versión básica de un modelo no es sinónimo de confort básico. Y esta es la prueba: El Seat Ibiza Junior.

Un coche pequeño, con mucha personalidad. Un coche feliz en ciudad y en carretera.

En el Seat Ibiza Junior, el motor es también un energético 1.2, que consume sólo 4,9 l. cada 100 Km/h. y con 63 caballos de potencia.

Y además, un equipo que muchos coches más grandes no tienen: paragolpes envolvente, luz de marcha atrás, spoiler posterior, tapacubos cromados, limpiaparabrisas de dos velocidades, enmoquetado, consola central, parasoles ajustables, espejo de cortesía, asidero en techo, espejo retrovisor día/noche, cinturones de seguridad automáticos, asientos reclinables, tres ceniceros, cuadro de mandos ergonómico y de fácil lectura, etc. ¿Alguien puede dar más?



SEAT IBIZA JUNIOR.



Y DIESEL

IBIZA JUNIOR DIESEL. LA ECONOMIA

El Seat Ibiza Junior Diesel es, en su categoría, líder en equipamiento y economía.

Su motor de 1.714 c.c. le proporcionará más que nadie: más potencia, más flexibilidad, más velocidad.

Este motor le proporcionará 55 caballos de potencia, 148 Km/h. de velocidad máxima, una aceleración brillante y un nivel de ruido reducido al mínimo.

El Seat Ibiza Junior Diesel con su avanzado diseño y buen equipo interior es también más silencioso, más confortable y más refinado.

Así es el Ibiza Junior Diesel. La economía.



SEAT IBIZA JUNIOR.

SEAT IBIZA. CARACTERISTICAS TECNICAS

CARACTERISTICAS TECNICAS MODELO IBIZA	MOTORIZACIONES		
	1.2	1.5	1.7 Diesel
MOTOR			
Otto, 4 cilindros en línea	•	•	—
Ciclo Diesel	—	—	•
Cilindrada c.c.: 1.193	•	—	—
1.461	—	•	—
1.714	—	—	•
Diámetro carrera del pistón en m.m.	75/67.5	83/67.5	83/79.2
Par máximo Kpm/Nm. r.p.m.	9/88 - 3.500	12/116 - 3.500	10/98 - 3.000
Potencia máxima CV/Kw. r.p.m.	63/46 - 5.800	85/63 - 5.600	55/41 - 4.500
Relación de compresión	9.5:1	10.5:1	20:1
Tipo de combustible: Gasolina normal	•	—	—
Gasolina súper	—	•	—
Gas-Oil	—	—	•
Encendido electrónico transistorizado	•	•	—
DISTRIBUCION			
Sistema de mando de un solo árbol de levas en culata accionado por correa dentada	•	•	•
Empujadores hidráulicos sin mantenimiento	•	•	—
Empujadores mecánicos de vaso	—	—	•
ALIMENTACION			
A través de bomba de alimentación de membrana y carburador del tipo "power valve"	Carb. monocuerpo	Carb. doble cuerpo	—
Bomba inyección rotativa de pistón único	—	—	•
REFRIGERACION			
Sistema de circulación forzada mediante bomba centrífuga, circuito cerrado con depósito de expansión y enfriamiento del radiador por electroventilador mandado por telerruptor	•	•	•
LUBRICACION			
Por bomba de engranajes excéntricos	•	•	—
Por bomba interna de engranajes rectos	—	—	•
TRANSMISION			
Embrague monodisco en seco autorregulable	•	•	•
Diafragma del tipo de disco de muelle	•	•	•
Número de velocidades	5	5	5
Relación de marchas: I 3,50	•	•	•
II 1,95	•	•	•
III 1,32	•	•	•
IV 0,97	•	•	•
V 0,77	•	•	•
Grupo diferencial: 17/73 = 4,294	•	—	•
19/71 = 3,737	—	•	—
SUSPENSION			
Anterior de ruedas independientes McPherson	•	•	•
Posterior de ruedas independientes	•	•	•
DIRECCION			
De cremallera con engrase de por vida y columna articulada	•	•	•
FRENOS			
Anteriores de disco accionados por pinza flotante	•	•	•
Posteriores de tambor accionados por zapatas autorregulables	•	•	•
Sistema de mando hidráulico con circuitos independientes accionados por bomba de doble cuerpo	•	•	•

CARACTERISTICAS TECNICAS MODELO IBIZA	MOTORIZACIONES		
	1.2	1.5	1.7 Diesel
MOTOR			
Servofreno a depresión tipo master-vac	•	•	•
Freno de mano con acción sobre ruedas posteriores	•	•	•
RUEDAS			
Llantas	5 B x 13"	5 B x 13"	5 B x 13"
5 ½ J x 14"	GLX	GLX	—
Neumáticos 155 SR 13	•	•	•
165/65 SR 14	GLX	GLX	—
EQUIPO ELECTRICO			
Batería (capacidad) Ah	45	45	66
Alternador intensidad máxima A	55	55	55
Motor de arranque (potencia) kW	0,8	0,8	1,5
PESOS Y DIMENSIONES VACIO			
Vacío en orden de marcha Kg.	900	925	950
Máximo autorizado Kg.	1.400	1.450	1.450
Máximo remolcable Kg. con freno	990	1.000	1.000
Anchura máxima m.m. 1.610	•	•	•
Longitud máxima m.m. 3.637,5	•	•	•
Altura sin carga m.m. 1.394	•	•	•
Distancia entre ejes m.m. 2.447,5	•	•	•
Capacidad del maletero dm³ 320	•	•	•
Con asiento abatido dm³ 1.200	•	•	•
Capacidad del depósito de combustible l. 50	•	•	•
PRESTACIONES			
Velocidad máxima en Km/h.	155	173	148
Aceleración de 0:100 Km/h. segundos	16,0	12,6	20,2
CONSUMOS (Homologación INTA)			
Por 100 Km. con velocidad constante			
a 90 Km/h.	4,9	4,8	5,2
a 120 Km/h.	6,6	6,4	6,6
en circuito urbano	9,0	8,8	8,5

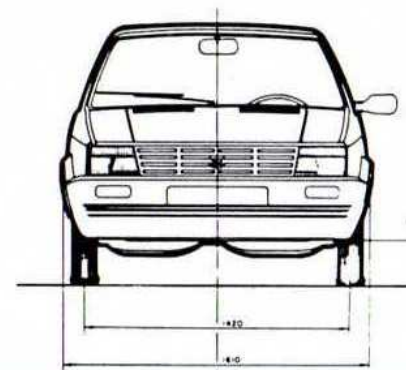
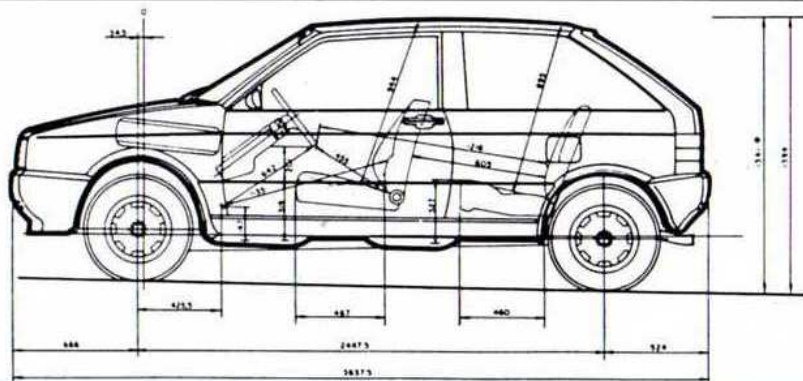

SEAT IBIZA. EQUIPAMIENTO STANDARD

	IBIZA JUNIOR	IBIZA L	IBIZA GL	IBIZA GLX
Encendido electrónico (sólo gasolina)	•	•	•	•
Starter automático (sólo gasolina)	•	•	•	•
Cambio 5 velocidades	•	•	•	•
Faros principales halógenos	•	•	•	•
Retrovisor exterior regulable desde el interior	—	—	—	•
Luz antiniebla posterior	•	•	•	•
Cristales tintados	—	•	•	•
Cristales laterales posteriores abribles	—	—	—	•
Luneta térmica	•	•	•	•
Lava limpia luneta posterior	•	•	•	•
Limpia parabrisas de velocidades	2	3	3	3
Paragolpes elásticos absorbentes	•	•	•	•
Spoiler sobre luneta trasera	•	•	•	•
Llantas	5 B x 13	5 B x 13	5 B x 13	5 ½ x 14
Neumáticos	155 SR 13	155 SR 13	155 SR 13	165/65 SR 14
Llantas de aleación ligera 5 ½ J x 14"	—	—	—	•
Elevavinas eléctrico	—	—	—	•
Blocapuertas centralizada	—	—	—	•
Check Control	—	—	—	•
Cuentarrevoluciones	—	—	—	•
Reloj analógico o digital	—	•	•	•
Cuentakilómetros parcial	—	•	•	•



	IBIZA JUNIOR	IBIZA L	IBIZA GL	IBIZA GLX
Termómetro temperatura agua	•	•	•	•
Indicador combustible	•	•	•	•
Testigo freno de mano y nivel líquido frenos	•	•	•	•
Asientos anatómicos reclinables	•	•	•	•
Apoyacabezas asientos anteriores	•	•	•	•
Cinturones inerciales recubiertos hasta ventana	•	•	•	•
Luz de cortesía en techo	•	•	•	•
Espejo retrovisor día/noche	•	•	•	•
Volante en material mullido	•	•	•	•
Recubrimiento tablero de a bordo en material mullido	•	•	•	•
Encendedor iluminado	—	•	•	•
Ventilador de calefacción de velocidades	2	3	3	3
Iluminación mandos calefacción	—	•	•	•
Ganterera en tablero	•	•	•	•
Bandeja en túnel	•	•	•	•
Revestimiento paneles puertas	—	•	•	•
Bolsas rígidas en puertas	—	•	•	•
Ceniceros en paneles posteriores	•	•	•	•
Bandeja tras respaldo posterior	•	•	•	•
Piso recubierto en moqueta	•	•	•	•
Luz en maletero	—	—	—	•
Preinstalación de radio	—	•	•	•

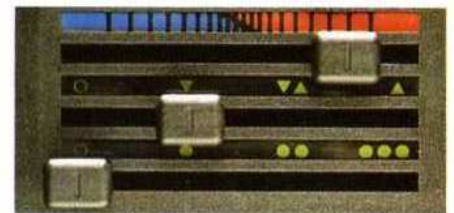

LA SEGURIDAD

MAS VALE PREVENIR. SEGURIDAD ACTIVA

Los Seat Ibiza tienen suspensión independiente a las cuatro ruedas. En las delanteras, sistema McPherson con brazo inferior oscilante, amortiguadores hidráulicos telescópicos, tirante a reacción y barra estabilizadora en versiones Diesel. En las traseras, brazo inferior oscilante, amortiguadores hidráulicos de doble efecto y resorte transversal. Con esta suspensión los Seat Ibiza se pegan, literalmente, a la carretera.

Y para detenerse con rapidez y seguridad, el Ibiza dispone de frenos de disco con pinza flotante delante y de tambor con dispositivo de compensación automático detrás, mandados a través de circuitos independientes, bomba de doble cuerpo y servofreno a depresión.

Además, el Seat Ibiza ofrece a su conductor una visibilidad perfecta en todos los sentidos, dirección de cremallera ultra precisa.

Así es la seguridad activa que brinda el Ibiza. Excepcional.

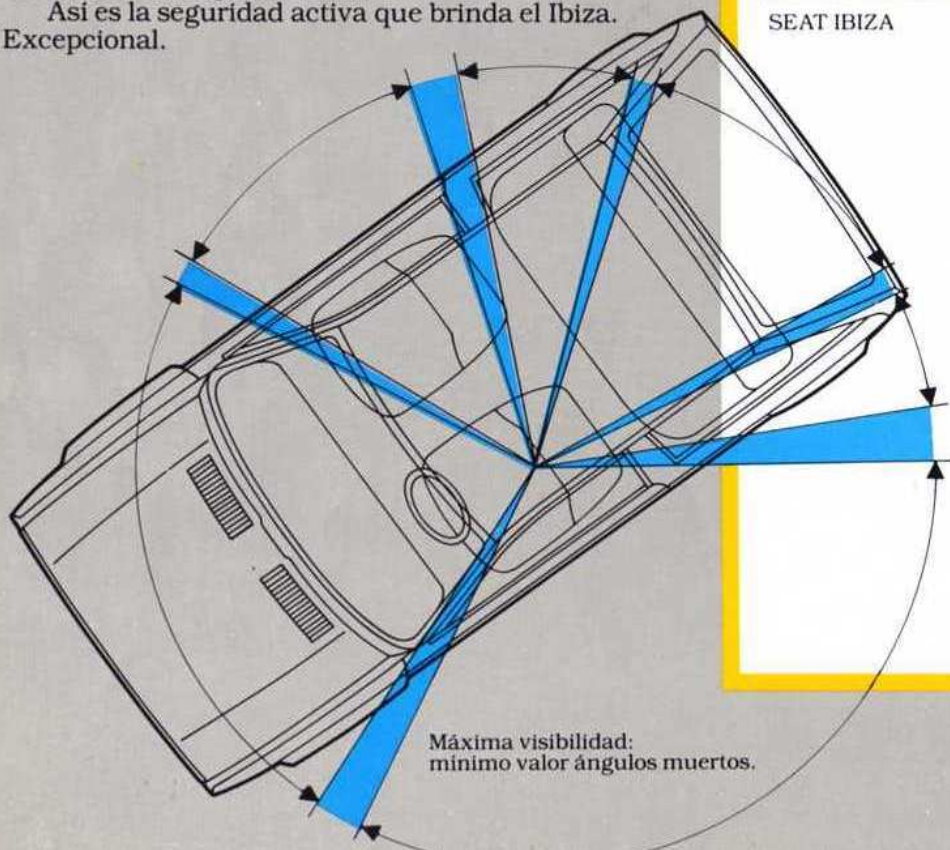

Máxima visibilidad:
mínimo valor ángulos muertos.



SEAT IBIZA



Cinturones inerciales.



Faros halógenos.

Suspensión anterior McPherson:

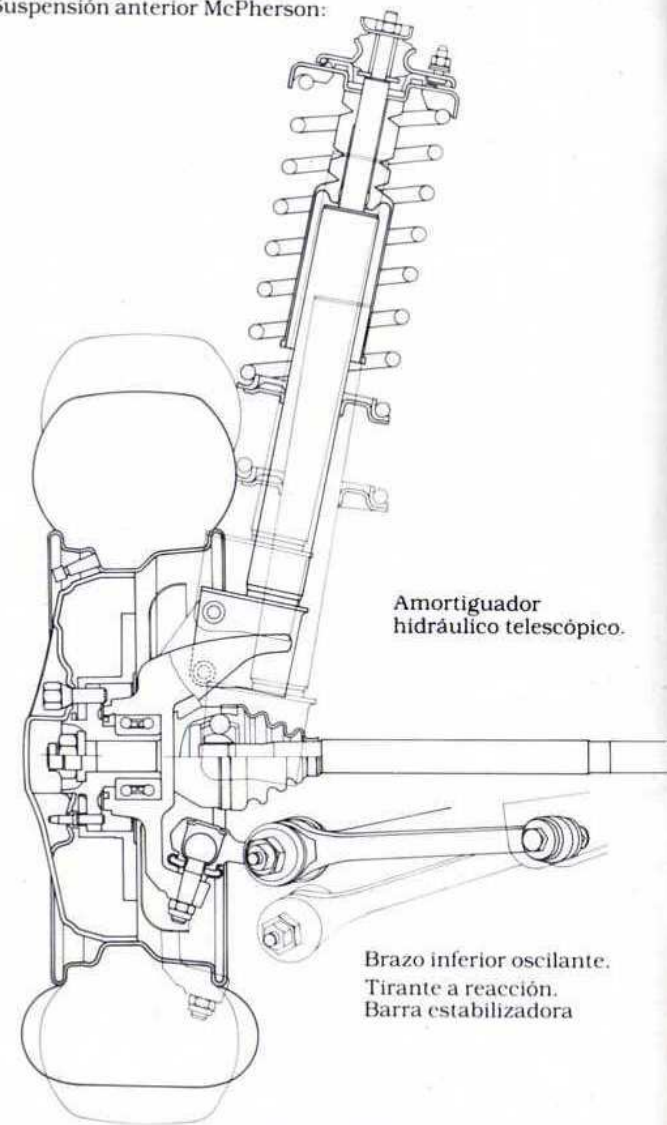

Amortiguador
hidráulico telescópico.

Brazo inferior oscilante.
Tirante a reacción.
Barra estabilizadora

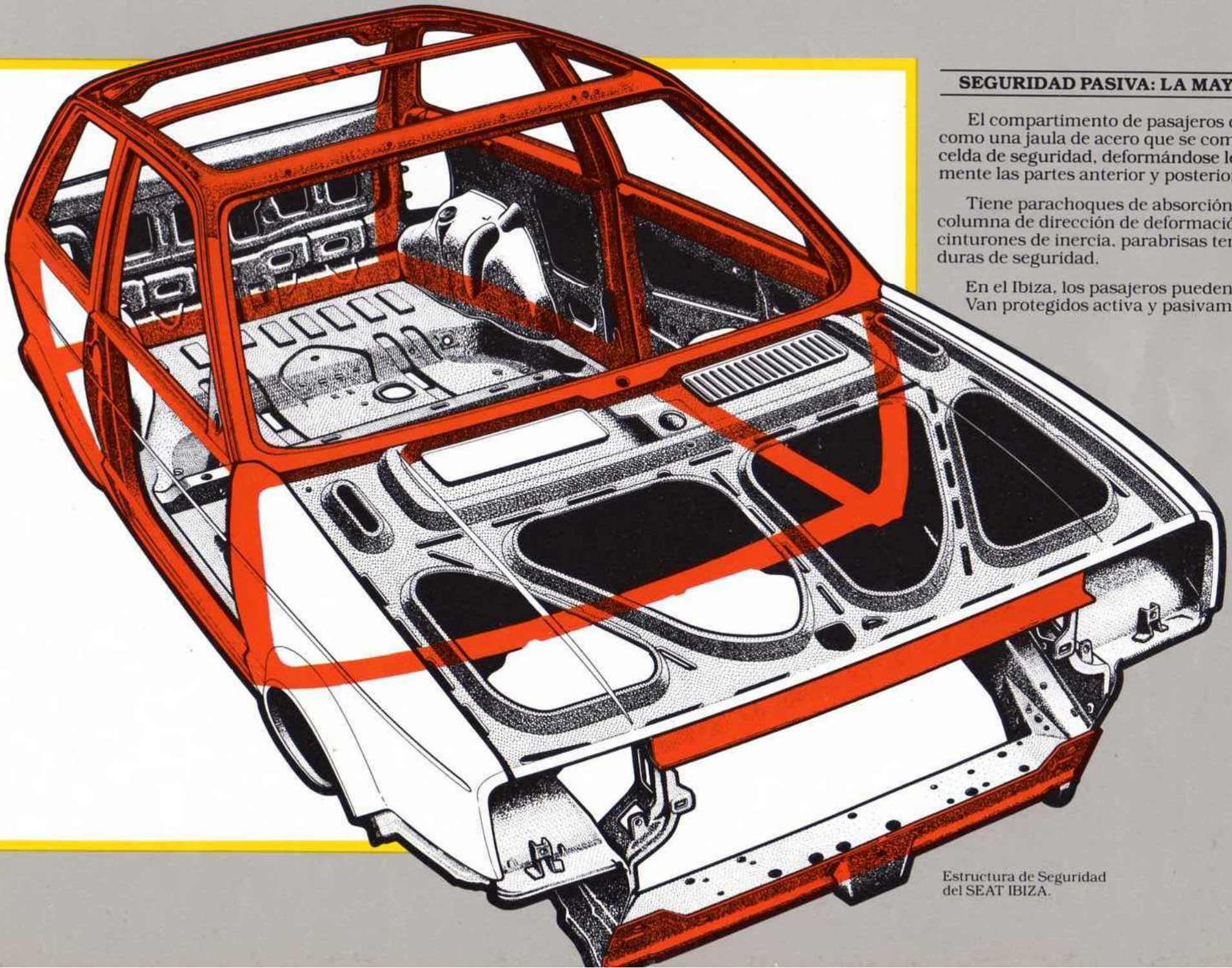

SEGURIDAD PASIVA: LA MAYOR GARANTIA

El compartimento de pasajeros del Seat Ibiza es como una jaula de acero que se comporta como una celda de seguridad, deformándose lenta y progresivamente las partes anterior y posterior de la carrocería.

Tiene parachoques de absorción de energía, una columna de dirección de deformación controlada, cinturones de inercia, parabrisas templado y cerraduras de seguridad.

En el Ibiza, los pasajeros pueden ir tranquilos. Van protegidos activa y pasivamente.

Estructura de Seguridad del SEAT IBIZA.

DE EXCEPCION A PERFECCION

Concebido para una duración superior, el motor Seat System Porsche está colocado en una carrocería a la altura de sus ambiciones para hacer un coche más sólido, más resistente al desgaste, mejor acabado.

Las nuevas fábricas Seat construyen cada uno de sus coches exigiendo altos standard de calidad. Rigurosos controles eliminan cualquier vehículo que no cumple con estas condiciones.

PINTURA EXCEPCIONAL

La cadena de pintura de la Planta de Seat en Barcelona es una de las más modernas de Europa. Seat utiliza un proceso avanzado: un método de nueve fases que asegura la máxima resistencia a los elementos externos y un acabado perfecto.



Utilización del robot.



Fase de pintura.

GARANTIAS

Garantía de fabricación.

12 meses de garantía para todos sus modelos sin limitación de kilómetros, incluyendo piezas y mano de obra.

Garantía perforación por corrosión.

Un proceso de veintiocho operaciones y nueve procesos permite a Seat garantizar las carrocerías de todos sus modelos durante seis años por la perforación por corrosión.

**6 AÑOS DE GARANTIA
CONTRA LA CORROSION**

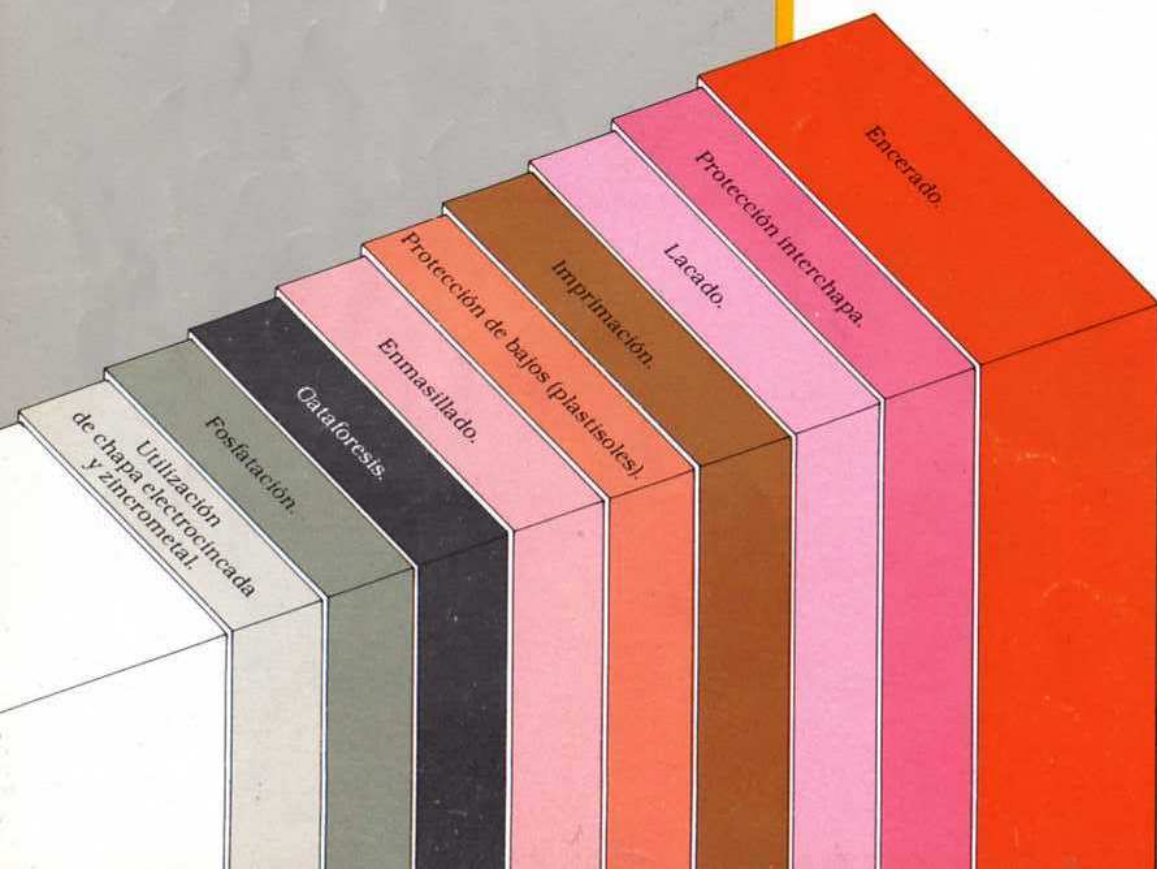



• **6 años de garantía contra la perforación por corrosión.**
28 operaciones y 9 procesos de protección nos permiten garantizar la carrocería de los Seat, los Audi y los Volkswagen contra la perforación por corrosión durante 6 años.



• **Seguri-Seat.**
Un seguro que le cubre la inmovilización por avería, proporcionándole todos los medios necesarios para que usted continúe su viaje sin problemas.



• **Para ayudarle a la financiación de su vehículo.**
Solicite en todos los puntos de venta de la Red SEAT las condiciones de financiación FISEAT: "la financiación personalizada" le facilita cómodos plazos y fórmulas adaptadas a sus necesidades.



• **Leasing con Mantenimiento.**
Con todas las ventajas fiscales y económicas que la Ley concede a las operaciones de Arrendamiento Financiero-Leasing. El Leasing con Mantenimiento es un servicio exclusivo de SEAT para que Vd. disponga de los vehículos que su empresa necesita sin pagar ninguna avería ni mantenimiento durante el periodo de contrato.

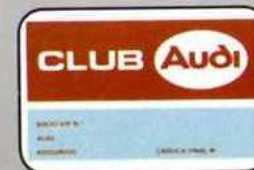

Tarjeta Vip del Club Audi.
La tarjeta más prestigiosa del mundo. Y la que menos se usa. Porque para que actúe es preciso que su Audi tuviera alguna avería. Y eso muy difícilmente ocurre.



• **Hilo rojo 24 horas.**
Servicio permanente. Las 24 horas del día y los 365 días del año. Para que, en caso de avería, usted siempre encuentre la ayuda necesaria.



• **Servicio de guardia en festivos.**
Más de 50 talleres Seat repartidos por todo el territorio nacional, haciendo guardia durante los fines de semana y días festivos. Para que viaje tranquilo.



• **Asistencia en carretera.**
La mayor flota de coches-taller en las carreteras del país. Para asegurar su viaje. Le atenderán sea cual sea la marca de su coche, sin cobrarle la mano de obra.



• **Extragarantía.**
Hasta cuatro años sin pagar averías ni mantenimiento. Una oportunidad que brinda Seat a sus clientes para evitarles tener que afrontar las facturas imprevistas, durante el periodo contratado.



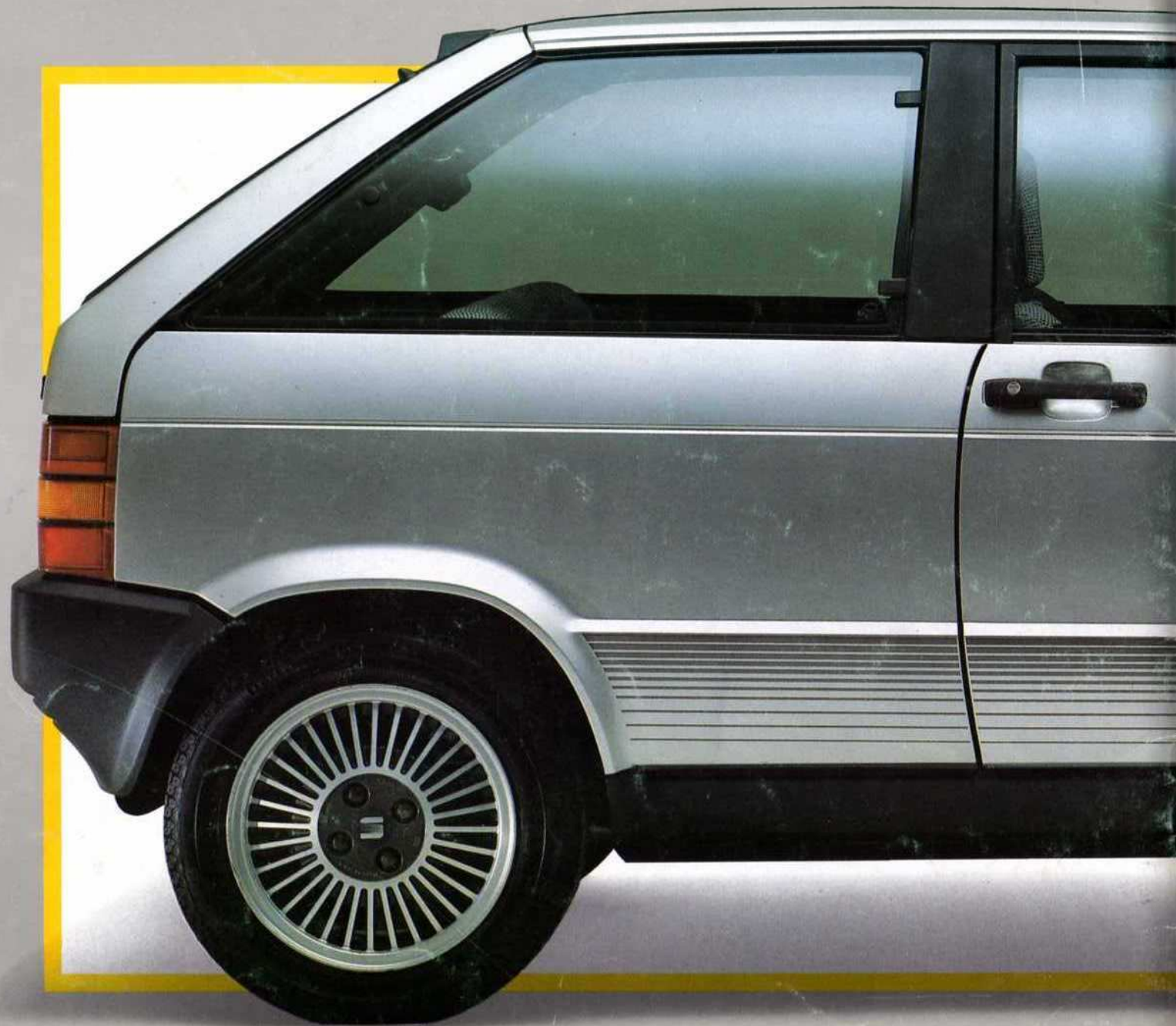

Las especificaciones pueden ser alteradas por el fabricante sin previo aviso.



Más de 1.000 puntos de asistencia técnica.