

El nuevo
Amarok



Máxima seguridad en cualquier tipo de terreno.

Excelente ABS Offroad y asistente para ascenso y descenso de pendientes.

Perfecto para todos los terrenos.

Tracción total permanente y conectable¹⁾ 4MOTION.

Seguridad optimizada.

Nuevo Multi Collision Brake, frenos de disco de 17 pulgadas delanteros y frenos de disco de 16 pulgadas traseros.

El mejor aprovechamiento de la superficie de carga.

La superficie de carga más amplia y el portón trasero más maniobrable de su clase.

Gran capacidad de remolque y de carga.

Carga remolcada de hasta 3,5 t²⁾ y una carga útil especialmente elevada.

El nuevo Amarok.

100 % pickup. 100 % premium.

Nuevo diseño exterior.

Nueva sportsbar³⁾, nuevo frontal y llantas de aleación de hasta 20 pulgadas³⁾.

Nuevo diseño interior.

Una renovación completa del puesto de conducción, con cómodos asientos de cuero de 14 posiciones⁴⁾.

Modernos sistemas de navegación e infotainment.

Nuevos sistemas de radio y navegación junto con servicios móviles online.

Nuevos motores 3,0 l V6 TDI.

Potencia de hasta 224 CV (165 kW) y par motor de hasta 550 Nm.

Combinación de transmisión única.

Tracción permanente sobre las cuatro ruedas 4MOTION con caja de cambios automática de 8 velocidades.



1) Tracción conectable disponible próximamente. 2) Amarok, motor 3,0 l TDI con 204 CV (150 kW) / 224 CV (165 kW), tracción total permanente 4MOTION, caja de cambios automática de 8 velocidades, ballestas 2+1 y un peso en vacío de hasta 2.360 kg. 3) Solo disponible para el Amarok Aventura. 4) Equipamiento de serie en el Amarok Aventura. Equipamiento opcional con sobreprecio en el Amarok Premium y el Amarok Highline. 5) Equipamiento de serie en el Amarok Aventura.

Fuerza al cuadrado.

El nuevo Amarok.

Inflexible sobre el terreno. Fuerte carácter sobre el asfalto. El nuevo Amarok reúne todo lo que esperas de un todoterreno exclusivo de primera clase: un diseño impactante, una construcción robusta y la máxima potencia.

Contenido.

- 06 Exterior.
- 10 Interior y confort.
- 14 Sistemas de seguridad.
- 16 Motores, chasis y caja de cambios.
- 18 Rendimiento offroad.
- 22 Carga remolcada y carga útil.
- 24 Superficie de carga.
- 28 Líneas de equipamiento.
- 36 Equipamiento de serie.
- 38 Pinturas y llantas.
- 40 Cubiertas de la superficie de carga.
- 42 Estilo.
- 44 Tapicería, interior y confort.
- 46 Infotainment, sistemas de asistencia al conductor y de seguridad.
- 48 Equipamiento opcional.
- 50 Transformaciones y personalización.
- 52 Accesorios Volkswagen.
- 52 Datos Técnicos.
- 62 Servicios móviles online y CarePort.
- 64 ConnectedVan.



Más masculino.

Nuevo diseño frontal deportivo con molduras
dobles cromadas y faros bixenón.



Más dinámico.

Característico diseño frontal deportivo y llantas de aleación de 20 pulgadas «Talca».

Con su barra sportsbar¹⁾ y sus estribos laterales cromados con faros LED, el modelo "Aventura" destaca con facilidad. Los acabados en pintura mate²⁾ Indium Grey y Ravenna Blue, así como los faros frontales bixenon y las dos molduras dobles cromadas refuerzan el carácter masculino del vehículo.

La nueva **sportsbar**¹⁾ va pintada en el color de la carrocería y enfatiza la deportividad del nuevo Amarok Aventura. El emblema «Aventura» en ambos lados refuerza aún más la identidad de este vehículo.



Una variante de la nueva sportsbar es la nueva **barra antivuelco «Plus»**.²⁾ Se ha fabricado en tubo doble cromado con unas curvas marcadas y se extiende hasta la trasera.

1) Solo disponible para el Amarok Aventura. 2) Equipamiento opcional en el Amarok Aventura, paquete cromo III.



Con el volante multifunción deportivo con levas de cambio tendrás todo a mano y con la pantalla multifunción en 3D «Premium Colour» no se te escapará ningún detalle. El nuevo Servotronic mejora la precisión en la dirección y proporciona un comportamiento especialmente dinámico.

Nuevos sistemas de radio y navegación

Car-Net Guide & Inform

App-Connect

Más exclusivo.

Nuevo puesto de conducción con equipamiento premium, nuevos sistemas de infotainment y servicios móviles online Car-Net.

El habitáculo convence con su amplio espacio, confort y deportividad. Todas las líneas de equipamiento comparten el nuevo tablero de instrumentos, con moldura embellecedora y un portaobjetos en formato DIN-A4. Además, el Amarok Aventura ofrece un volante multifunción con levas de cambio y el sistema de navegación «Discover Media» que incluye los servicios Car-Net Guide & Inform.



Siempre actualizados: Una vez que actives Car-Net Guide & Inform disfrutarás, entre otras opciones, de informaciones de tráfico online actuales, de la adaptación de ruta dinámica y de una búsqueda inteligente de gasolineras.



Más cómodo.

La mayor sensación de espacio de su clase
y el único con asientos ergoComfort de 14 posiciones.

En el nuevo Amarok Aventura te espera un interior de la máxima calidad premium. La posición del asiento es más elevada que en un SUV. Los dos asientos delanteros ergoComfort pueden ajustarse al milímetro a tus necesidades, permitiéndote una conducción relajada. La banqueta trasera ofrece espacio para tres personas y puede abatirse fácilmente hacia arriba para transportar objetos.

En el habitáculo interior encontrarás numerosas **posibilidades de almacenamiento**, como, por ejemplo, una bandeja en el tablero de instrumentos, espaciosos compartimentos bajo los asientos delanteros y cuatro portabebidas en la consola central.

El mayor espacio para los pies en su clase.

La banqueta trasera abatible parcial o totalmente de $\frac{1}{3}$ a $\frac{1}{2}$.

El conductor y el acompañante disfrutarán del nuevo Amarok Aventura con los **asientos ergoComfort**. Ambos asientos de cuero tienen un ajuste eléctrico de 12 posiciones y uno manual de 2 posiciones, y han sido galardonados con el sello de calidad AGR* por su extraordinaria ergonomía.





Control electrónico de estabilidad.

ABS offroad.

Frenos de disco delanteros de 17 pulgadas, frenos de disco traseros de 16 pulgadas.

Nuevo Multi Collision Brake.

Más fiable.

Nuevo Multi Collision Brake y control electrónico de estabilidad de remolque (TSC) de serie.

Seguridad sobre prácticamente cualquier tipo de terreno: es el único pickup de su clase que dispone, por primera vez de serie, del sistema Multi Collision Brake, frenos de disco de 17 pulgadas y 16 pulgadas; además la función TSC impide un eventual bandazo del remolque.

Más potente.

Nuevo motor 3,0 l V6 TDI y único pickup de su clase con cambio automático de 8 velocidades.

Su potencia no tiene rival: el motor turbodiésel de 6 cilindros y 224 CV (165 kW) con una cilindrada de 3,0 l dispone de suficiente potencia incluso en situaciones de carga máxima. La función Overboost suministra aún más potencia, aumentando brevemente los 224 CV (165 kW) del V6 TDI con otros 15 kW cuando así lo requiera la situación.



Ambos motores V6 están disponibles con **caja de cambios automática de 8 velocidades**. La primera marcha se ha optimizado en particular para el arranque con remolque, la octava marcha reduce el consumo de combustible gracias a la conducción a bajas revoluciones en trayectos largos. Igualmente exclusivo: **La posibilidad de combinación con la tracción total permanente 4MOTION**.

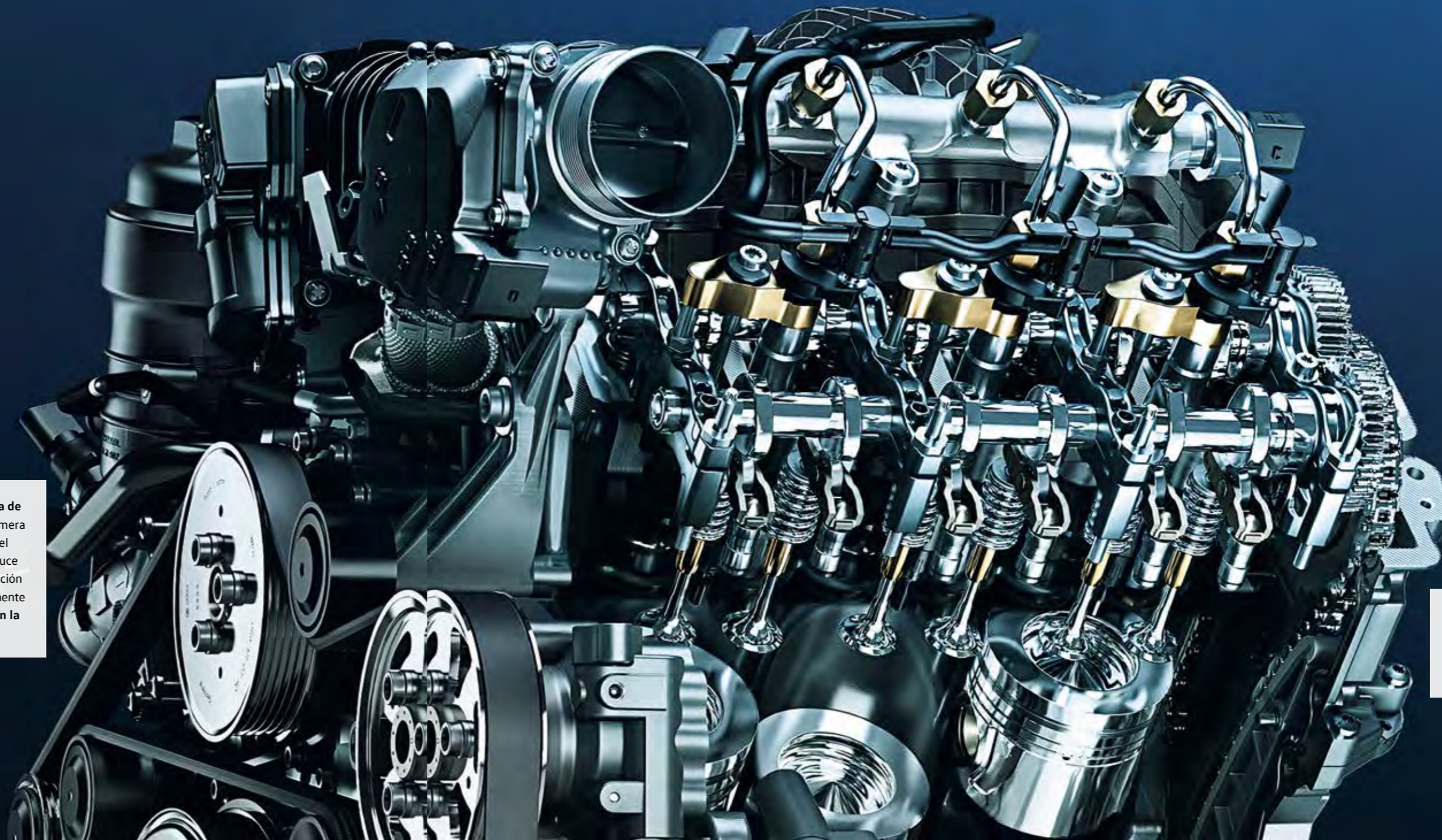

V6

3,0 l TDI 204 CV (150 kW) con 500 Nm

Consumo medio de combustible: desde 7,5 l/100 km
Emisiones CO₂: desde 203 g/km

3,0 l TDI 224 CV (165 kW) con 550 Nm y función overboost hasta 180 kW

Consumo medio de combustible: desde 7,8 l/100 km
Emisiones CO₂: desde 204 g/km

Todos los nuevos Amarok están equipados de serie con **BlueMotion Technology** para reducir las emisiones y el consumo de carburante, e incluyen el sistema Start-Stop.

Más fuerte.

Tracción total permanente 4MOTION, ABS offroad y asistente para descenso en pendientes.

Incluso en condiciones extremas, el nuevo Amarok ofrece un confort elevado, gracias a la adaptación perfecta entre chasis y transmisión, combinado además con la acreditada tracción total 4MOTION que ofrece un potente agarre cuando es necesario. La extraordinaria función ABS offroad proporciona además una distancia de frenado más corta de lo normal en terrenos sueltos.



Es el único pickup de su clase que te ofrece la **opción de tracción total permanente 4MOTION con caja de cambios automática de 8 velocidades**. Es precisamente en los terrenos más agrestes o en zonas de montaña donde el cambio de marchas automático aumenta el confort de conducción de forma notable.



Offroad-Performance.



El asistente para descenso en pendientes impide que el vehículo ruede hacia atrás, permitiendo un manejo cómodo durante el arranque.



Tracción total conectable 4MOTION



El único de su clase con tracción total permanente 4MOTION y cambio automático de 8 velocidades

01 Tracción a las cuatro ruedas 4MOTION conectable.¹⁾ Una caja de transmisión permite engranar y desengranar las ruedas delanteras mientras se conduce. En pendientes pronunciadas o tramos largos de grava puede engranarse también una marcha reductora adicional.

02 Tracción a las cuatro ruedas 4MOTION permanente. Este sistema 4x4 con un diferencial medio autobloqueante Torsen es único en el segmento de los pickup y proporciona una distribución equilibrada 40:60 para conducción en carretera o fuera de ella.

Bloqueo mecánico del diferencial (imagen superior). Se trata de una opción adicional al bloqueo electrónico del diferencial que proporciona una tracción óptima en terrenos arenosos y resbaladizos. Tras su activación, las dos ruedas traseras se accionan con la misma fuerza y las mismas revoluciones.



03 Ángulo de paso por cresta. Gracias a su mayor distancia al suelo, el nuevo Amarok circula sobre pendientes con un ángulo de hasta 23°. ³⁾ | PR | HL | AV |

04 Gran capacidad de ascenso. El nuevo Amarok supera pendientes del 100 % con una carga de hasta una tonelada. ³⁾ | PR | HL | AV |

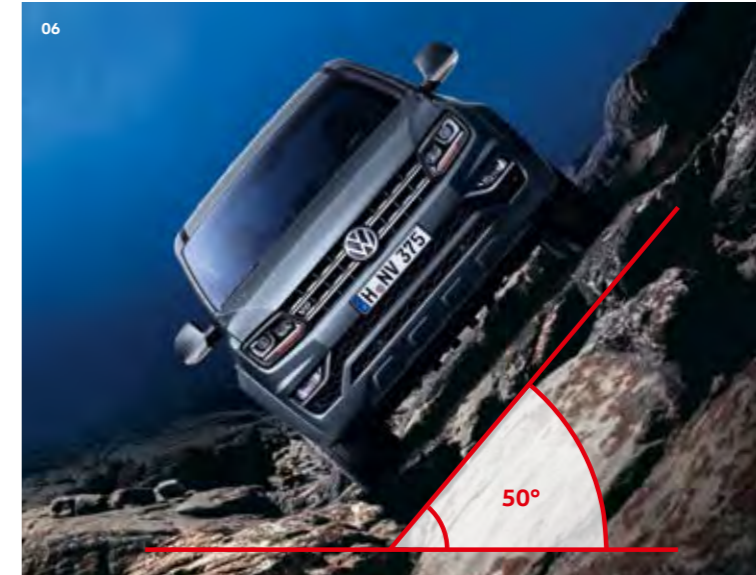

05 Ángulo de ataque y profundidad de vadeo. El ángulo de ataque máximo del nuevo Amarok es de 29,5° en la parte frontal y de 23,6° en la parte trasera. Se pueden atravesar masas de agua hasta una profundidad de vadeo de 500 mm. | PR | HL | AV |

06 Inclinación lateral. El gran ancho de vía proporciona una enorme estabilidad incluso en desplazamientos oblicuos con una inclinación de 50°. ³⁾⁺⁴⁾ | PR | HL | AV |



07 ABS offroad. Tras su activación, las ruedas se bloquean al frenar en terrenos sueltos con una distancia de intervalo mayor, formando así cuñas que acortan notablemente la distancia de frenado. La seguridad de conducción aumenta de forma notable. | PR | HL | AV |

07 Asistente para descenso en pendientes. Mediante el ajuste de la velocidad del motor y, en caso necesario, con la intervención del freno, este asistente permite descender pendientes de forma segura y controlada. La velocidad se mantiene muy baja de forma constante sin que el conductor tenga que intervenir. | PR | HL | AV |



Más robusto.

La mayor capacidad de carga remolcada de su clase con hasta 3,5 t*.

Con un diseño extremadamente resistente y unos acabados de gran calidad, el nuevo Amarok convence incluso si se utiliza de forma continuada. Un chasis muy resistente a la torsión que proporciona estabilidad a la carrocería, así como ballestas especiales, permiten una carga útil máxima de casi una tonelada y una carga remolcada de hasta 3,5 t*.

El dispositivo de enganche para remolque fijo es extremadamente resistente y se ha diseñado para una carga remolcada de hasta 3.500 kg* (con el freno puesto).

Las **ballestas 2+1** de serie ofrecen un confort de conducción elevado y una carga útil máxima de 842 kg, las **ballestas 3+2** aumentan la carga útil hasta los 985 kg.

Más capaz.

La superficie de carga más ancha de su clase,
para cargar europalets transversalmente.

Ningún otro pickup ofrece tanto espacio entre los pasos de rueda: la anchura de carga de 1.222 mm permite incluso cargar europalets transversalmente. Además la caja de carga de 2,52 m² dispone de mucho espacio gracias a sus medidas, como la altura de las paredes de carga de 508 mm y la baja altura del umbral de carga de 780 mm.



La superficie de carga más ancha de su clase



01

02



03



01 Superficie de carga. La superficie de carga del nuevo Amarok mide 1.222 mm entre los pasos de rueda. Se trata de algo único en esta clase de vehículos y permite la carga transversal de europalets. En caso necesario, la compuerta de carga puede utilizarse para transportar 200 kg, prolongando así el espacio de carga. Además, si se carga hasta el borde superior, la caja de carga ofrece espacio para transportar 1,28 m³ de material a granel sobre una superficie de 2,52 m². | PR | HL | AV |

02 Revestimiento del espacio de carga de aluminio. La parte frontal, la superficie de carga y la compuerta de carga se protegen con chapas de aluminio estriado cortadas de forma exacta; las paredes laterales, con protectores de plástico a medida. | PR | HL | AV |

03 Revestimiento del espacio de carga. El revestimiento especial resistente a los rayos UV en antracita ofrece una protección elevada contra los signos de uso mecánicos y químicos. | PR | HL | AV |

Protector del borde de carga. Está fabricado en plástico resistente de color antracita y se fija en las paredes de carga, protegiendo la caja de carga contra los arañazos y las abolladuras. | PR | HL | AV |

04



05



04 Rejilla de protección de la luneta trasera. La resistente rejilla negra se monta de forma fija en el borde de la caja de carga y protege la cabina de los impactos de la carga. | PR | HL | AV |

05 Iluminación de la superficie de carga. Ilumina ampliamente la superficie de carga, permitiendo así realizar operaciones de carga en la oscuridad. Asimismo, en ella va integrada la tercera luz de freno. | PR | HL | AV |

Estera protectora del espacio de carga. La estera antideslizante oscura protege la superficie de carga contra la suciedad y los arañazos con un efecto adicional amortiguador e insonorizante. | PR | HL | AV |

Compartimento portaobjetos lateral. El compartimento portaobjetos cerrado va montado a la derecha o la izquierda, encima del paso de rueda, y con sus dimensiones de 440 mm x 243 mm x 389 mm ofrece un amplio espacio para herramientas y otros utensilios de trabajo. El compartimento portaobjetos puede combinarse con el sistema de raíles. | PR | HL | AV |

Superficie de carga.

06 | 07



06 Sistema de raíles con accesorios. Está disponible en dos modelos: bien con dos perfiles de raíles sobre la superficie de carga o bien con cuatro raíles, dos raíles de amarre sobre la superficie de carga y dos en las paredes laterales. Ambos modelos se pueden combinar con el revestimiento del espacio de carga. | PR | HL | AV |

07 Toma de corriente de 12 V. En la parte interior de la pared de carga izquierda hay una toma de corriente de 12 V. | PR | HL | AV |

Argollas de amarre. La caja de carga está equipada con cuatro robustas argollas de amarre. Dos de ellas se hallan en la pared lateral de carga; las otras dos detrás de los pasos de rueda. | PR | HL | AV |

El nuevo Amarok
Highline.

El nuevo Amarok
Premium.

El nuevo Amarok
Aventura.



Más exclusivo.

Tres modelos con equipamiento exclusivo.

El nuevo Amarok Premium.

Para cualquier tipo de uso.



App Connect

Llantas de aleación ligera de 17 pulgadas «Posadas»

Control de ascenso y descenso en pendientes

Volante de cuero multifunción

Climatizador «Climatic»

Composition Media con pantalla táctil de 6'33"



Dos molduras dobles cromadas en la parrilla del radiador

Llantas de aleación ligera de 18 pulgadas «Manaus»

Faros bixenón

Climatizador «Climatronic»

Navegador Discover Media con pantalla táctil de 6'33"

Tapicería de los asientos de cuero «Vienna»*

ParkPilot con cámara de marcha atrás «Rear View»

El nuevo Amarok Highline.

Para muchas más posibilidades.



*Sección central de asiento y apoyos laterales en cuero «Vienna». La tapicería «Vienna» es un tapizado de cuero con elementos de cuero sintético.

El nuevo Amarok Aventura.

Para quien quiere algo diferente.



Sportsbar con emblema «Aventura»

Tubos de taloneras de acero inoxidable con superficies de apoyo e iluminación LED

Faros delanteros de xenon dobles con luz de marcha diurna LED

Llantas de aleación ligera de 20 pulgadas «Talca»

Climatizador «Climatronic»

Sistema de navegación Discover Media con pantalla táctil de 6'33" y amplificación electrónica de voz

Volante de cuero multifunción con levas de cambio

Tapicería de los asientos de cuero «Nappa»* con costuras en Ceramique

Asientos ergoComfort regulables eléctricamente para el conductor y el acompañante



*Sección central de asiento y apoyos laterales en cuero «Nappa».



Equipamiento de serie adicional del nuevo Amarok Premium.

Exterior

- Llantas de aleación ligera de 17 pulgadas «Posadas»
- Parrilla del radiador con molduras dobles cromadas en la parte inferior
- Faros dobles halógenos
- Parachoques trasero en negro, con estribo integrado

Interior

- Tapicería de los asientos de tela «Kemisu» en gris paladio
- Tablero de instrumentos con inserciones decorativas en Deep Inox
- Freno de mano y pomo de la palanca de cambios en cuero
- Tres tomas de corriente de 12 V
- Calefacción de los asientos delanteros

Funcional

- Climatizador «Climatic»
- Sistema de radio «Composition Media» con 6 altavoces y pantalla táctil de 6'33" y amplificación electrónica de voz.
- Panel de instrumentos con pantalla multifunción «Plus»
- Volante de cuero multifunción.
- Interfaz USB y enchufe multimedia AUX-IN.
- Sistema Start-Stop
- Control ascenso y descenso en pendiente
- App Connect

Seguridad

- Faros antiniebla con luz de giro
- 6 airbags
- Servotronic
- Multicollision-Brake

Equipamiento de serie adicional del nuevo Amarok Highline.

Exterior

- Llantas de aleación ligera de 18 pulgadas «Manaus»
- Parrilla del radiador con dos molduras dobles cromadas y seis molduras verticales cromadas
- Faros bixenón con luz diurna LED
- Carcasa de retrovisores exteriores pintada en el color de la carrocería, semicromada
- Parachoques trasero cromado, con estribo integrado
- Luces traseras oscurcidas
- Retrovisor exterior con ajuste eléctrico, térmico y abatible

Interior

- Tapicería de los asientos en cuero «Vienna»¹⁾ en gris paladio
- Tablero de instrumentos con inserciones decorativas en color plata claro
- Cuatro tomas de corriente de 12 V
- Volante de cuero multifunción con levas de cambio

Funcional

- Climatizador «Climatronic»
- Navegador «Discover Media» con pantalla táctil de 6'33" y amplificación electrónica de voz
- Car-Net Guide&Inform

Seguridad

- ParkPilot delante y detrás con cámara de marcha atrás «Rear View»

Equipamiento de serie adicional del nuevo Amarok Aventura.

Exterior

- Llantas de aleación ligera de 20 pulgadas «Talca»
- Sportsbar pintada en el color de la carrocería, con el emblema «Aventura»
- Estriberas de acero inoxidable con estribo e iluminación LED
- Superficie de carga con revestimiento especial
- Inscripción 4MOTION

Interior

- Tapicería de los asientos de cuero «Nappa»²⁾ en negro en Amarok Aventura
- Aplicaciones cromadas en el habitáculo interior
- Asientos ergoComfort para conductor y acompañante (12 posiciones eléctricas, 2 posiciones manuales)
- Pedales en acero inoxidable

Funcional

- Panel de instrumentos con pantalla multifunción «Premium Colour»

1) Sección central de asiento y apoyos laterales en cuero «Vienna». La tapicería «Vienna» es un tapizado de cuero con elementos de cuero sintético. 2) Sección central de asiento y apoyos laterales en cuero «Nappa». Costuras en Cerámique.

Pinturas.

- 01 Gris Indio Mate | PR | HL | AV |
- 02 Azul Ravenna Mate | AV |
- 03 Negro Profundo Efecto Perla | PR | HL | AV |
- 04 Beige Mojave Metalizado | PR | HL | AV |
- 05 Marrón Castaño Metalizado | PR | HL | AV |
- 06 Gris Indio Metalizado | PR | HL | AV |
- 07 Azul Ravenna Metalizado | AV |
- 08 Azul Starlight Metalizado | PR | HL | AV |
- 09 Plata Reflex Metalizado | PR | HL | AV |
- 10 Blanco Candy Uni | PR | HL | AV |



Ruedas y llantas.

Neumáticos de baja rodadura (imagen superior). Todos los modelos Amarok están equipados de serie con neumáticos optimizados en lo que respecta a la baja rodadura. Se fabrican con un compuesto de caucho especial para limitar al máximo la deformación durante la marcha. En función de la velocidad, puede contribuir a ahorrar en combustible.
| PR | HL | AV |

Neumáticos todo terreno (imagen superior). Para conseguir mayor agarre sobre el suelo, están disponibles unos neumáticos A/T 245/65 R17 de perfil pronunciado.
| PR | HL | AV |

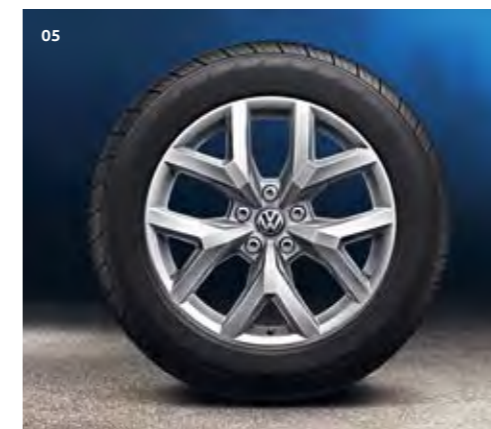
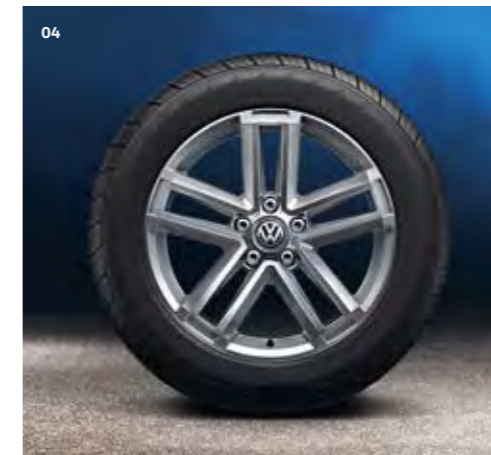
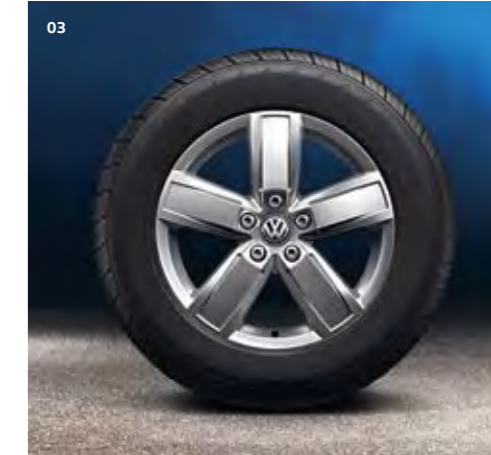
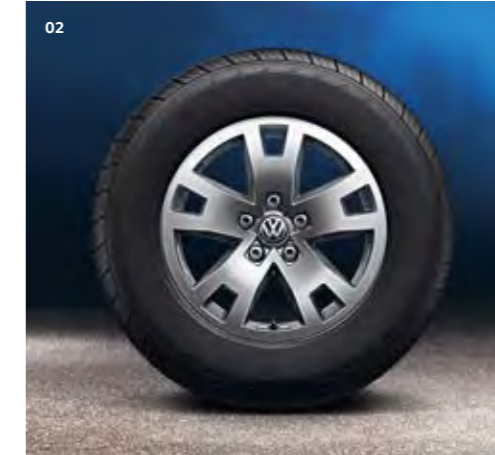

- 01 Llanta de aleación ligera "Posadas" 8,0 J x 17. Con neumáticos 245/65 R17. | PR |
- 02 Llanta de aleación ligera "Albany" 8,0 J x 17. Con neumáticos 245/65 R17. | PR | HL |
- 03 Llanta de aleación ligera "Manaus" 7,5 J x 18. Con neumáticos 255/60 R18. | HL |
- 04 Llanta de aleación ligera "Cantera" 8,0 J x 19. Con neumáticos 255/55 R19. | PR | HL |
- 05 Llanta de aleación ligera "Milford" 8,0 J x 19. Con neumáticos 255/55 R19 | PR | HL | AV |
- 06 Llanta de aleación ligera "Talca" 8,0 J x 20. Con neumáticos 255/50 R20. | AV |

Cubiertas de la superficie de carga.

01



Techo rígido (hard top) resistente con ventanas

02



01 | 02 Hardtop. Esta variante de techo rígido pintada en el color de la carrocería ofrece un portón trasero con una gran luneta de cristal y amortiguadores de gas, así como una ventana deslizante antiinsectos y ventanas deslizantes laterales que se pueden cerrar desde dentro. De este modo, penetra suficiente luz en el compartimento de carga para facilitar la carga y descarga del material. Gracias al paquete de aislamiento, la carga está perfectamente protegida contra el polvo y la lluvia. Además, el techo rígido está equipado con un acristalamiento termoaislante y con calefacción de la luneta trasera. | PR | HL | AV |

03



03 Cubierta del compartimento de carga de plástico. La cubierta de plástico con cerradura y pintada en el color de la carrocería aísla la superficie de carga frente al polvo y la lluvia. Si se desea, se puede combinar con la barra antivuelco. | PR | HL | AV |

04



04 Cubierta del compartimento de carga de aluminio. Esta cubierta con cerradura en chapa de aluminio estriada aísla la superficie de carga frente al polvo y la lluvia. Si se desea, se puede retirar fácilmente. | PR | HL | AV |

05



05 Cubierta enrollable. La cubierta del compartimento de carga con cerradura protege la carga transportada frente a la humedad, el polvo y las miradas de los curiosos. | PR | HL | AV |

Estilo.



01 Faros bixenón con luz diurna LED. Tanto la luz de cruce como de carretera se presentan en faros bixenón, que amplían el campo de visión y aumentan la visibilidad. La elegante banda luminosa LED se hace cargo de la luz diurna. | PR | HL | AV |



02 Paquete cromo I.¹⁾ Una barra antivuelco característica²⁾ en tubo doble de acero inoxidable cromado, la iluminación de la superficie de carga integrada y dos estribos planos de aluminio aportan valor añadido al nuevo Amarok. | PR | HL |

Paquete cromo II.¹⁾ Incluye el paquete cromo I, pero ofrece dos estribos elegantes en acero inoxidable con aspecto cromado cepillado y si se desea iluminación LED. | PR | HL |

Paquete «Plus» en cromo II.¹⁾ El paquete incluye una barra antivuelco cromada²⁾ «Plus» con tubos hasta el portón trasero, iluminación de la superficie de carga integrada así como dos estribos elegantes de acero inoxidable en aspecto cromado cepillado, y, si se desea, iluminación LED. | PR | HL |

Paquete cromo III (imagen superior).¹⁾ Incluye el paquete cromo I, pero ofrece dos estribos en acero inoxidable cromadas y cepilladas, y si se desea, iluminación LED con superficies de apoyo negras antideslizantes | PR | HL |

Paquete «Plus» en cromo III.¹⁾ El paquete incluye una barra antivuelco cromada²⁾ «Plus» con tubos hasta el portón trasero, iluminación de la superficie de carga integrada, así como dos estribos de acero inoxidable cromadas y cepilladas, y, si se desea, iluminación LED con superficies de apoyo negras antideslizantes. | PR | HL |



03 Paquete «Plus» en negro, cepillado.¹⁾ El paquete incluye una barra antivuelco brillante negra²⁾ «Plus» con tubos hasta el portón trasero, iluminación de la superficie de carga integrada, así como dos estribos de acero inoxidable negras brillantes y, si se desea, iluminación LED con superficies de apoyo negras | PR | HL |

Paquete negro mate.¹⁾ Este paquete confiere al nuevo Amarok un carácter aún más masculino. La barra antivuelco²⁾ de acero tiene un diámetro de tubo de 76 mm y lleva un revestimiento en polvo de color negro. Las estribos negras con iluminación LED opcional, con superficies de apoyo antideslizantes y una iluminación de la superficie de carga integrada completan su aspecto exclusivo. | PR | HL |

Cristales oscurecidos (Privacy). Los puestos traseros de la cabina doble están disponibles con lunas laterales y luna trasera oscurecidas. Ofrecen una mayor discreción y una excelente protección contra los rayos solares. Como opción, el Amarok Highline y el Amarok Aventura están disponibles con cristales oscurecidos para el techo rígido. | PR | HL | AV |

Lámina de protección solar, negra. Solo permite que pase el 39 % de la radiación solar al interior del habitáculo. En combinación con los cristales oscurecidos, conseguirás un acristalamiento prácticamente negro y opaco. | PR | HL | AV |



04 Espejos retrovisores exteriores eléctricos abatibles. Mayor comodidad gracias a los retrovisores laterales eléctricos abatibles. Se puede reducir la anchura del vehículo unos 17 cm usando el mando giratorio. | PR | HL | AV |

05 Parachoques trasero cromado. El parachoques semicromado en acero refuerza el aspecto exclusivo del nuevo Amarok. El estribo integrado soporta cargas muy elevadas, facilitando así la carga y descarga. | HL | AV |

Parachoques trasero en negro. El parachoques de acero pintado de negro es extremadamente robusto y resistente. El estribo integrado soporta cargas muy elevadas. | PR |

Tapicería.



01 Tapicería de los asientos de tela «Kemisu» en gris paladio | PR |

02 Tapicería de los asientos «Alcántara» en negro titanio | PR |

03 Tapicería de los asientos de cuero «Nappa»¹⁾ en negro con costuras en Ceramique | AV |

04 Tapicería de los asientos de cuero «Vienna»²⁾ en gris paladio | PR | HL |

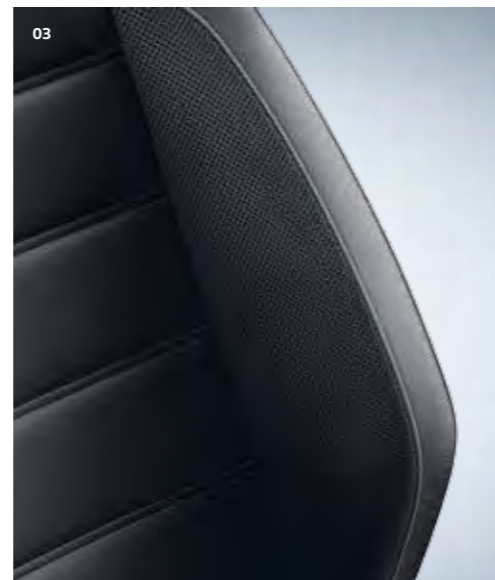
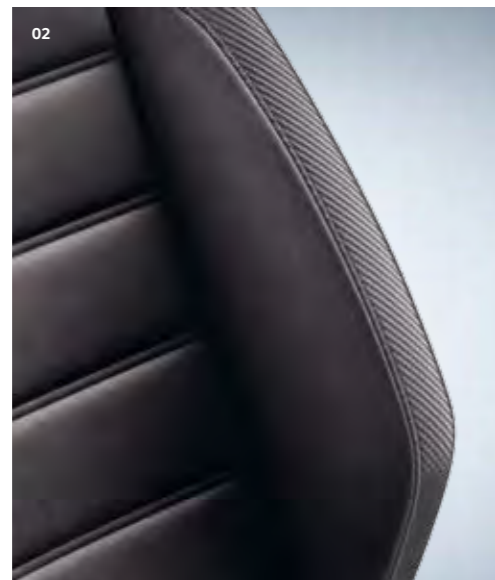

Interior y confort.



01 Pantalla multifunción «Premium Colour». Cuenta con una pantalla en color 3D de alta resolución y una guía de menús animada. | AV |

Pantalla multifunción «Plus» (imagen superior). Muestra información actual, entre otras cosas sobre la autonomía restante, la temperatura exterior y el consumo medio. | PR | HL |

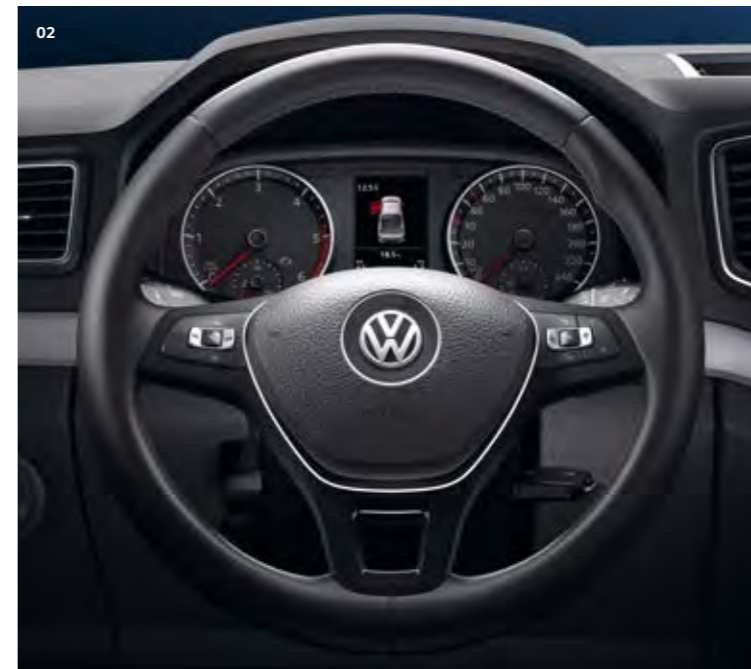

02 Volante de cuero multifunción con levas de cambio. Se maneja excepcionalmente bien con la mano y conviene por su facilidad de uso. Puedes controlar el sistema de radio o de navegación, e incluso tu teléfono móvil. Las levas de cambio ergonómicas permiten un cambio de marchas deportivo. | PR | HL | AV |

Paquete de invierno. Haz que cada jornada invernal empiece de la forma más agradable posible con este paquete. El paquete incluye difusores térmicos de lavado para el parabrisas, un indicador del nivel de agua del limpiaparabrisas y calefacción en los asientos del conductor y el acompañante. | PR | HL | AV |

Tomas de corriente de 12 V. Hay tres tomas de corriente de 12 V: una en el tablero de instrumentos, una en la consola central y en la pared lateral de la zona de carga. | PR | HL | AV |



03 Climatizador «Climatronic» Este sistema ofrece una regulación de temperatura bizona para el conductor y el acompañante, una función de recirculación de aire manual y un sensor de la calidad del aire. En función de la radiación solar y de la temperatura exterior, el climatizador dirige más o menos cantidad de aire fresco al habitáculo. | PR | HL | AV |

Climatizador «Climatic». El climatizador semiautomático dispone de un sensor de habitáculo que compensa constantemente la temperatura interior en función de los grados deseados. | PR |

Calefacción auxiliar por agua. Permite el precalentamiento del motor y se encarga de que el habitáculo se temple rápidamente o de que esté ya precalentado. La unidad de mando está integrada en la consola del techo. Naturalmente, también se puede activar y desactivar cómodamente la calefacción auxiliar por agua desde el mando a distancia. | PR | HL | AV |

Infotainment.



01 Sistema de radio «Composition Media». Además de las prestaciones de «Composition Audio», dispone de una pantalla TFT a color de 16,5 cm (6,53 pulgadas), una pantalla táctil con sensores de aproximación, control por voz, unidad de CD apta para MP3, AAC y WMA, potencia de 4 x 20 W con seis altavoces, un sintonizador doble con PhasenDiversity y un amplificador de voz electrónico. Car-Net App-Connect se ocupa de conseguir la mejor interconexión. | PR |

02 App-Connect.¹⁾ Con este software podrás utilizar en la pantalla táctil aplicaciones seleccionadas de tu smartphone durante el viaje. App-Connect se basa en las tecnologías MirrorLink™, Apple CarPlay™ y Android Auto™. | PR | HL | AV |



03 Sistema de navegación «Discover Media». Además de las prestaciones del «Composition Media», dispone de recepción de radio digital DAB+, una segunda ranura para tarjetas SD y una tarjeta SD con mapas para Europa. Puedes actualizar los mapas instalados de forma gratuita con Volkswagen MapCare. Además, puedes activar Car-Net Guide & Inform en unos pocos pasos y utilizarlo durante tres años de forma gratuita.²⁾ | PR | HL | AV |

04 Car-Net Guide & Inform.²⁾ Car-Net Guide & Inform consulta continuamente Internet para obtener información actualizada, lo que supone una ampliación consecuente del sistema de navegación interno del vehículo. Así, por ejemplo, si se forma un atasco, la aplicación reajustará de inmediato la ruta. También puedes consultar las gasolineras más económicas de la zona y muchas más cosas. | PR | HL | AV |

DAB+ (imagen superior). Escucha programas de radio digitales con una calidad excelente a través de la antena del vehículo. Si lo deseas, puedes solicitar el sistema de radio «Composition Media» con DAB+. | PR | HL | AV |



05 Interfaz para teléfono móvil «Comfort».

El compartimento especial para tu teléfono móvil dispone de una conexión de antena exterior inalámbrica para optimizar la calidad de la emisión y recepción de telefonía móvil. También te resultará muy sencillo cargar tu móvil: solo tienes que conectarlo a la interfaz USB. | PR | HL | AV |

Amplificador de voz electrónico.³⁾ Se encarga de que los ocupantes de los asientos traseros puedan oír y entender más fácilmente al conductor. El micrófono del dispositivo de manos libres capta las señales de voz, las amplifica y las emite a través del altavoz trasero. | PR | HL | AV |

Sistemas de asistencia al conductor.



01 ParkPilot.⁴⁾ Advierte acústicamente de obstáculos identificados delante y detrás durante el aparcamiento e indica igualmente en la pantalla la distancia a los obstáculos de forma óptica⁵⁾. | PR | HL | AV |

02 Cámara de marcha atrás «Rear View». Facilita el estacionamiento al mostrar en la pantalla del sistema de navegación y radio³⁾ una imagen restringida del área detrás del vehículo. Las líneas auxiliares ayudan durante la maniobra de aparcamiento. | PR | HL | AV |

Sistema de control de la presión de los neumáticos (imagen superior).⁴⁾ Mide la presión de los diferentes neumáticos constantemente y la muestra en la pantalla multifunción. En caso de diferencias de presión importantes, se muestra un aviso al conductor. | PR | HL | AV |



03 Faros antiniebla con luz de giro. Proporcionan una visión óptima en condiciones climáticas adversas. Al tomar una curva, el faro del interior de la curva ilumina el borde de la carretera. | PR | HL | AV |

Paquete Luz y Visibilidad. Los limpiaparabrisas se activan en caso de lluvia y el intervalo de pasada se ajusta en función de la precipitación. Asimismo, en caso de faros demasiado luminosos de los vehículos que circulan detrás, el retrovisor interior se oscurece de forma automática. En el paquete también se incluye la activación automática de la luz de cruce cuando el día oscurece, así como las funciones «Coming home» y «Leaving home». | PR | HL | AV |

Sistemas de seguridad.



01 Nuevo Multi Collision Brake.⁴⁾ Inicia la frenada tras una colisión para evitar colisiones en cadena o reducir su gravedad. Tras un retardo breve, el vehículo frena hasta los 10 km/h. El conductor puede retomar el control sobre el automóvil en cualquier momento. | PR | HL | AV |

Control electrónico de estabilidad. Impide el subviraje y sobreviraje, aplicando el freno de forma específica a las ruedas individualmente. | PR | HL | AV |



02 Control de estabilidad de remolque.⁴⁾ Si se producen bandazos conduciendo con remolque, el sistema frena el vehículo de forma controlada y reduce el régimen de revoluciones del motor. Tanto el vehículo como el remolque se estabilizan de nuevo y se recupera la seguridad durante la conducción. | PR | HL | AV |

Sistema de alarma antirrobo (imagen superior). Activa una alarma acústica y óptica si se intenta entrar en el vehículo de forma irregular. Además de la supervisión del habitáculo, el sistema también incluye un inmovilizador electrónico, un bloqueo SAFE desactivable, así como una protección contra el remolcado. | PR | HL | AV |

1) Equipamiento opcional con suplemento de precio en combinación con el sistema de radio «Composition Media» y el sistema de navegación «Discover Media». Compatible con las tecnologías MirrorLink™, Apple CarPlay™ y Android Auto™. Comprueba si tu terminal es compatible con Car-Net App-Connect. El uso de las aplicaciones Car-Net App-Connect tiene lugar únicamente a través de tu teléfono móvil. Ten en cuenta las condiciones de tu tarifa en cuanto a los servicios de datos y conexión a Internet. Encontrarás más información en <http://www.volkswagen-comerciales.es/es.html> 2) Disponible solo en combinación con el sistema de navegación «Discover Media». A partir del cuarto año, el uso deja de ser gratuito. Para la conexión a Internet se necesita un router WiFi (p. ej., un smartphone con función hotspot) o un lápiz USB adecuado (p. ej., Volkswagen CarStick) en combinación con una tarjeta

SIM del cliente con tarifa de datos de Internet. 3) La amplificación electrónica de la voz forma parte integrante del sistema de radio «Composition Media» y del sistema de navegación «Discover Media». 4) Dentro de los límites del sistema. 5) Dependiendo de la versión del sistema de radio o de navegación. Disponible a partir del sistema de radio «Composition Media» o superior.

Equipamiento opcional de fábrica.

Si lo deseas, puedes adaptar tu Amarok según tus necesidades. Puedes pedir en tu concesionario el Equipamiento opcional. Nuestros asesores estarán encantados de responder a todas tus dudas.¹⁾



01 Soporte para iPad air 1-2, ganchos bolsas y perchas reposacabezas. Un auténtico placer para los pasajeros. El innovador soporte de iPad air 1-2 de la gama modular del sistema Viaje y Confort permite que los pasajeros del asiento trasero utilicen la tablet de forma cómoda y flexible. Cuenta con un eje giratorio, con lo que la tablet puede colocarse en posición tanto vertical como horizontal. Y puedes inclinarlo y bloquearlo, de modo que siempre esté en el ángulo perfecto. El módulo base del sistema Viaje y Confort, que te permite conectar el soporte de tablet a un reposacabezas, debe adquirirse por separado. | PR | HL | AV |

02 Soporte para iPad mini, ganchos bolsas y perchas reposacabezas. Y si tu dispositivo es un iPad mini, tus acompañantes situados en el asiento trasero, también podrán disfrutar de un viaje cómodo y entretenido. El eje giratorio hace que, estén donde estén, tengan una perfecta visión de la tablet y puedan colocarla a su preferencia. Al igual que el soporte para iPad air 1-2, el módulo base del sistema Viaje y Confort debe adquirirse por separado. | PR | HL | AV |



03 Alfombrillas de goma delante y detrás para zona de pies. | PR | HL | AV |

04 Alfombrillas de calidad velours delante y detrás para zona de pies en negro satén con inscripción Amarok. | PR | HL | AV |



05 Sistema de guías en suelo de carga, 2 guías incluidas cornamusas. El sistema de guías puede ocuparse de cualquier transporte gracias a los railes universales laterales y del suelo. Los juegos para las paredes laterales y la superficie de carga consisten cada uno en dos perfiles de rail y cuatro conexiones de correa de amarre. Las guías pueden usarse con una amplia gama de accesorios, como correas, redes de carga y barras de soporte. Esto permite que la carga quede bien asegurada y sin riesgo alguno de deslizarse por la zona de carga. | PR | HL | AV |

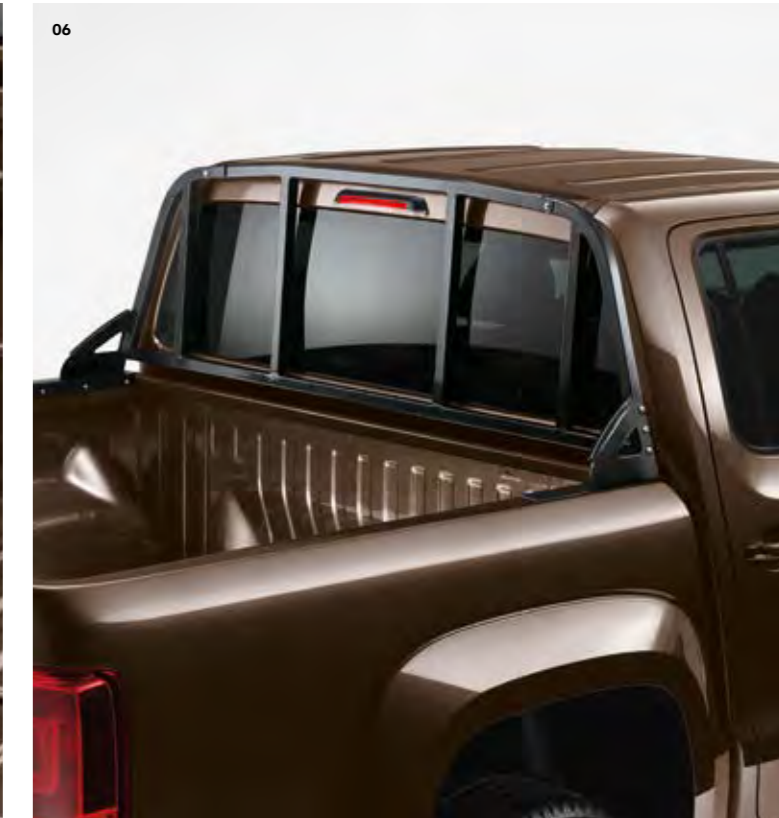

06 Rejilla para luneta trasera, detrás de la cabina a zona de carga. La rejilla de la luneta trasera está fabricada en acero con recubrimiento en polvo negro y es ideal para transportar objetos muy largos, ya que pueden colocarse desde la superficie de carga hasta la parte superior de la rejilla sin arañar el techo. También pueden sujetarse escaleras al soporte integrado. | PR | HL | AV |



Transformaciones y personalización.

Volkswagen Vehículos Comerciales trabaja desde hace años con carroceros profesionales que adaptan el nuevo Amarok de forma perfecta a todas tus necesidades. En esta página puedes ver algunos ejemplos.

01 Amarok para el transporte de escaleras con ampliación de la distancia entre ejes. El vehículo puede prolongarse 310 mm o 650 mm, dispone de una caja de carga mucho mayor, de un revestimiento protector de la superficie de carga y de un sistema de transporte de material y escaleras. Las estribas largas con recubrimiento de color negro mate facilitan el acceso y la salida, así como la fijación de las escaleras en el estribo de transporte.



02 Amarok para veterinarios. Excelentes prestaciones offroad y un hard top especial con techo extensible convierten al nuevo Amarok en el vehículo perfecto para veterinarios. El duro trabajo se simplifica notablemente gracias a los numerosos cajones, una superficie de trabajo firme, puertas abatibles para estanterías, una nevera y un estribo en el portón trasero.

03 Amarok de intervención rápida. Nuestros colaboradores ofrecen a los bomberos y equipos de rescate versatilidad en modificaciones y transformaciones. El nuevo Amarok puede, por ejemplo, transformarse en un vehículo de intervención rápida con prestaciones offroad excelentes y una superficie de carga más grande, o bien en un vehículo de intervención rápida con sistema antiincendios de alta presión. Naturalmente con equipo de señalización especial y preparación para radio digital.



04 Amarok para jefes de obra. En este pickup, las empresas de construcción, los capataces y arquitectos encontrarán todo lo que necesitan en su trabajo: En lugar de un asiento para el acompañante, la versión de Doble Cabina está equipada con placa de montaje, un cajón extraíble lateralmente hacia la puerta, un compartimento grande con cajones con ruedas, un compartimento con cerradura para el portátil con superficie de escritura extraíble y tres tomas de corriente de 230 V. Los portones trasero y laterales del hard top se pueden bloquear con el mando a distancia. Junto con una estantería para trípode y herramientas, en la caja de carga encontramos un compartimento para guardar una WAKÚ 101, un soporte Toolflex para varillas de medición así como un armario para equipos con dos cajones, un compartimento para equipos de medición y una extensión para cargas pesadas.



05 Amarok para salvamento Acuático. El vehículo se ha equipado para responder a las necesidades del servicio de rescate en el agua: Junto con un enganche para el remolque del bote, el nuevo Amarok también cuenta con tracción total permanente 4MOTION, neumáticos All-Terrain, un equipo de señalización especial y sirenas LED delanteras. En el parachoques frontal se ha dispuesto un cabrestante extraíble. Y en la superficie de carga hay un sistema de soporte para equipos de rescate, así como un sistema de cajones.

Encontrarás descripciones detalladas de todas las transformaciones en:
www.volkswagen-comerciales.es/es/empresa/furgosoluciones.html

FurgoSoluciones



Accesorios Originales Volkswagen.

El nuevo Amarok es un pickup multifuncional y cómodo que cumple con todas tus expectativas. Volkswagen Accesorios te ofrece otras opciones interesantes de equipamiento, son de la máxima calidad y sólo de alta gama, están disponibles en tu concesionario Volkswagen.

01 Bastidor. Se monta de forma sencilla en el sistema de railes disponible como opción y así consigues un medio adicional de transporte sobre la superficie de carga. Tienes multitud de soportes para el bastidor como los portaesquíes y portatablas nieve. | [PR](#) | [HL](#) | [AV](#) |

02 Llanta de aleación ligera «Aspen» 6 K J x 16. Con neumáticos 245/70 R16. Estas llantas de aleación ligera son aptas para cadenas de nieve. | [PR](#) | [HL](#) | [AV](#) |

03 Llanta de aleación ligera «Argonit Black Edition» 8 J x 19 en negro o plata de superficie brillante. Con neumáticos 255/55 R19. La llanta también se puede adquirir por separado. | [PR](#) | [HL](#) | [AV](#) |

04 Lona y fijación. Se ajusta de una forma rápida en los soportes de sujeción de la caja de carga. La lona cobertora, es resistente a los desgarros, protege la carga de las inclemencias climáticas e impide que se caiga durante el viaje. La lona es combinable con la barra antivuelco. | [PR](#) | [HL](#) | [AV](#) |

Estriberas (imagen superior). Las estriberas de acero inoxidable cepillado permiten con una carga portante de hasta 200 kg tienen un diámetro de 76 mm y se montan en los puntos de fijación existentes de serie sin necesidad de realizar otros taladros. | [PR](#) | [HL](#) | [AV](#) |

Estribera con superficie de apoyo (imagen superior). Estos tubos también en acero inoxidable cepillado confieren al vehículo un aspecto dinámico y deportivo. Cuentan con superficies de apoyo resistentes y soportan hasta 200 kg. Estas estriberas también están disponibles en negro bajo petición. | [PR](#) | [HL](#) | [AV](#) |

Defensa contra empotramiento de acero (imagen superior). Las chapas de acero robustas protegen la caja de cambios y el depósito de la mejor forma contra los impactos de piedras, y contra el ramaje y las irregularidades del terreno. | [PR](#) | [HL](#) | [AV](#) |

05 Lámina decorativa con anagrama «Amarok». Las cuatro láminas de diseño* en color plata de alta calidad con anagrama troquelado refuerzan el aspecto elegante del Amarok. Se colocan en la zona inferior de las puertas. Los adhesivos también están disponibles en negro. | [PR](#) | [HL](#) | [AV](#) |

Datos Técnicos

Motores con norma de emisiones Eu6.

Motores diésel	Motor 3.0 I V6 TDI con 204 CV (150 kW) con SCR/AdBlue® 4)	Motor 3.0 I V6 TDI con 224 CV (165 kW) con SCR/AdBlue® 4)
Tipo de motor/válvulas por cilindro	Motor diésel de 6 cilindros en V/4	Motor diésel de 6 cilindros en V/4
Inyección/turbocompresión	Inyección directa/turbocompresor	Inyección directa/turbocompresor
Cilindrada en cm³	2.967	2.967
Potencia máx. en CV (kW) a número de revoluciones, rpm	204 (150) a 3.000 - 4.500	224 (165) a 3.000 - 4.500
Par motor máx. en Nm a número de revoluciones, rpm	500 a 1.250 - 3.000	550 a 1.400 - 2.750
Tipo de combustible	Diésel, mín. 51 CZ conforme a DIN 590	Diésel, mín. 51 CZ conforme a DIN 590
Tipo de cambio	Caja de cambios automática de 8 velocidades	Caja de cambios automática de 8 velocidades
Tracción	Tracción total 4MOTION permanente	Tracción total 4MOTION permanente

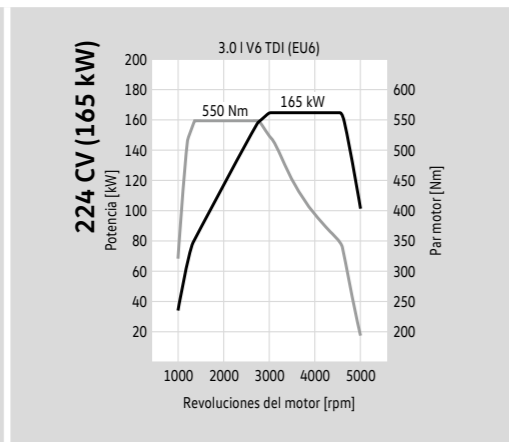
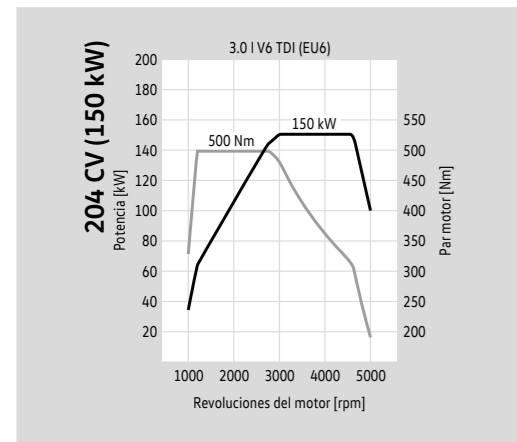

Consumo de combustible, emisiones de CO₂ y prestaciones

Amarok Doble Cabina								
Motor	Tracción	Cambio	Potencia máxima en CV (kW)	Norma de emisiones	Consumo de combustible ^{2), 3)} urbano/interurbano/promedio, en l/100 km	Emisiones de CO ₂ ³⁾ promedio en g/km	Aceleración 0 - 100 km/h (s)	Velocidad máxima en km/h
3.0 I V6 TDI BMT	4MOTION	Cambio automático de 8 velocidades	204 (150)	Eu6	8,6 / 7,3 / 7,8	203	9,1 - 9,0	186 - 184
3.0 I V6 TDI BMT	4MOTION	Cambio automático de 8 velocidades	224 (165)	Eu6	8,6 / 7,3 / 7,8	204	8,0 - 7,9	193 - 191

Para obtener explicaciones detalladas de las notas a pie de página indicadas, consulta la página "Notas".

BMT = BlueMotion Technology
Para obtener explicaciones detalladas de las notas a pie de página indicadas, consulta la página "Notas".

Pesos.

Amarok Doble Cabina

Motor	Tracción	Cambio	Potencia máxima en CV (kW)	Norma de emisiones	Peso máximo admisible del vehículo en kg	Peso en vacío mínimo ⁵⁾ en kg	Carga útil máxima- mínima ⁵⁾ en kg	Carga adm. sobre ejes delantero/ trasero en kg	Carga adm. de remolque con freno, con pdte., del 12%/sin freno en kg	Peso de tracción admisible con pendiente del 12%/sin freno en kg
-------	----------	--------	----------------------------	--------------------	--	--	---	--	--	--

Amarok Doble Cabina con ballestas 2+1

3.0 I V6 TDI BMT	4MOTION	Cambio automático de 8 velocidades	204 (150)	Eu6	2.920	2.128	792 - 545	1.445/1.630	3.500 ⁵⁾ /750	6.000
3.0 I V6 TDI BMT	4MOTION	Cambio automático de 8 velocidades	224 (165)	Eu6	2.920	2.078	842 - 545	1.445/1.630	3.500 ⁵⁾ /750	6.000

Amarok Doble Cabina con ballestas 3+2

3.0 I V6 TDI BMT	4MOTION	Caja de cambios automática de 8 velocidades	204 (150)	Eu6	3.080	2.145	935 - 551	1.445/1.860	3.300/750	6.000
3.0 I V6 TDI BMT	4MOTION	Caja de cambios automática de 8 velocidades	224 (165)	Eu6	3.080	2.095	985 - 549	1.445/1.860	3.300/750	6.000

BMT = BlueMotion Technology
Para obtener explicaciones detalladas de las notas a pie de página indicadas, consulta la página "Notas".

Pesos.

Amarok Chasis Doble Cabina

Motor	Tracción	Cambio	Potencia máxima en CV (kW)	Norma de emisiones	Peso máximo admisible del vehículo en kg	Peso en vacío mínimo ⁵⁾ en kg	Carga útil máxima - mínima ⁵⁾ en kg	Carga adm. sobre ejes delantero/ trasero en kg	Carga adm. de remolque con freno, con pdte., del 12%/sin freno en kg	Peso de tracción admisible con pendiente del 12%/sin freno en kg
-------	----------	--------	----------------------------	--------------------	--	--	--	--	--	--

Amarok Chasis Doble Cabina con ballestas 2+1

3.0 I V6 TDI BMT	4MOTION	Cambio automático de 8 velocidades	204 (150)	EU6	2.920	2.010	910 - 743	1.445/1.630	3.500 ⁵⁾ /750	6.000
------------------	---------	------------------------------------	-----------	-----	-------	-------	-----------	-------------	--------------------------	-------

Amarok Chasis Doble Cabina con ballestas 3+2

3.0 I V6 TDI BMT	4MOTION	Cambio automático de 8 velocidades	204 (150)	EU6	3.080	2.027	1.053 - 886	1.445/1.860	3.300/750	6.000
------------------	---------	------------------------------------	-----------	-----	-------	-------	-------------	-------------	-----------	-------

BMT = BlueMotion Technology
Para obtener explicaciones detalladas de las notas a pie de página indicadas, consulta la página "Notas".

Dimensiones.

Amarok Doble Cabina

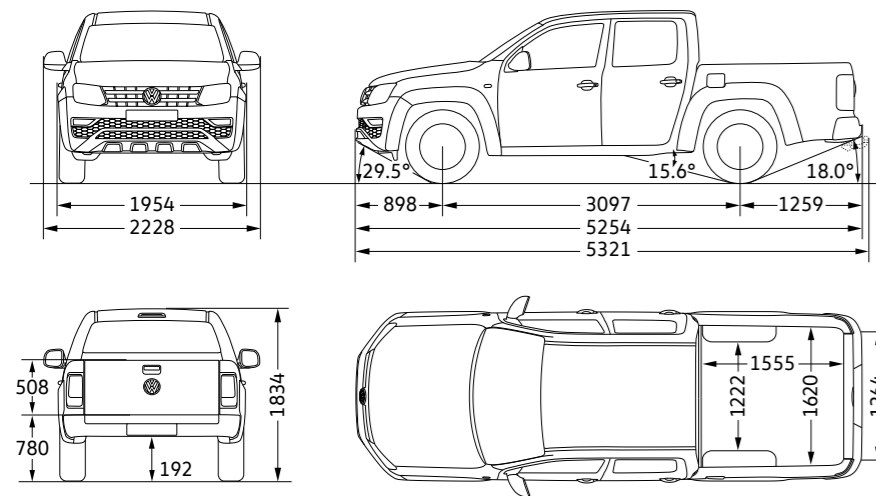

Amarok Chasis Doble Cabina

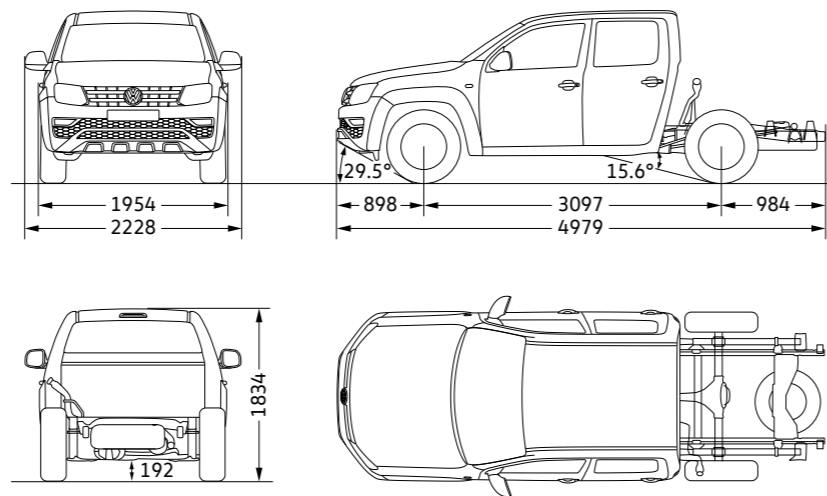

Altura del vehículo		Profundidad de vadeo (mm)	500
- Con barra antivuelco opcional (cromada) (mm)	1.878	Radio de giro mínimo, aprox. (m)	12,95
- Con hardtop opcional (mm)	1.844		
Compartimento de carga, área (m²)	2,52		
Profundidad de vadeo (mm)	500		
Radio de giro mínimo, aprox. (m)	12,95		

Todas las dimensiones indicadas se basan en vehículos de serie. Las dimensiones reales pueden ser ligeramente distintas de los valores indicados aquí por tolerancias de fabricación/tamaños de neumáticos/tipos de chasis. La información sobre el grado del ángulo de inclinación delantero y trasero y el ángulo de rampa se refiere al vehículo cargado en referencia al peso máximo admisible del vehículo. Las ilustraciones del vehículo no son a escala.

Etiquetado de neumáticos.

Amarok Doble Cabina

Neumáticos de verano	Tamaño	Resistencia a la rodadura	Agarre en mojado	Ruido de rodadura externo	Emisión de ruido
	245 / 65 R17	C	B	72 - 71 dB	
	255 / 60 R 18	C	B - A	73 - 72 dB	
	255 / 55 R 19	C	B - A	73 - 72 dB	
	255 / 50 R 20	C	B	72 dB	
Neumáticos de invierno	Tamaño	Resistencia a la rodadura	Agarre en mojado	Ruido de rodadura externo	Emisión de ruido
	245 / 65 R17	E	E - B	73 - 70 dB	



Eficiencia de combustible. El neumático adecuado te puede ayudar a ahorrar combustible.



Agarre en mojado. Una distancia de frenado más corta incrementa tu seguridad.



Ruido externo de rodadura. Un neumático más silencioso aumenta el confort de marcha y beneficia al medio ambiente gracias a una menor rumorosidad.

No es posible solicitar neumáticos de una marca específica por razones logísticas y del proceso de producción.

Notas.

1) (Nota a pie de página no incluida en este documento).	5) El peso en vacío indicado incluye 68 kg para el conductor, 7 kg para el equipaje, todos los líquidos de servicio y el depósito lleno al 90 %, y se determina conforme a la directiva 92/21/CEE o la directiva 97/27/CEE actualmente vigentes. El equipamiento o las líneas de equipamiento pueden afectar al peso en vacío. La carga útil real de un vehículo, que resulta de la diferencia entre el peso máximo admisible y el peso en vacío, solo puede determinarse mediante el pesaje de un vehículo individual.
2) Capacidad del depósito: aprox. 80 l diésel, AdBlue® aprox. 13 l.	6) Capacidad de carga de remolque de 3.500 kg cuando el peso en vacío es inferior a 2.360 kg. En los demás casos, la capacidad de carga de remolque es de 3.200 kg.
3) El consumo de combustible y los valores de emisiones se han establecido de acuerdo con el método de medición estipulado. Estas cifras no hacen referencia a un vehículo concreto y no forman parte de la oferta. Se incluyen exclusivamente a efectos comparativos de los diversos tipos de vehículos. Además de la eficiencia de combustible de un vehículo, la forma de conducir, así como otros factores no técnicos (como las condiciones ambientales) juegan un papel fundamental para determinar el consumo de combustible y las emisiones de CO ₂ . Además de las condiciones climatológicas y del tráfico, los accesorios y equipos adicionales (accesorios, neumáticos, etc.) pueden modificar parámetros del vehículo como el peso, la resistencia a la rodadura de los neumáticos y la aerodinámica, e influir en el consumo de combustible y los valores de potencia. En los casos en los que se especifica un intervalo de valores para el consumo de combustible y las emisiones de CO ₂ , las cifras dependen del tamaño de los neumáticos y los extras opcionales seleccionados.	Los vehículos que aparecen en las imágenes de este documento pueden incluir equipamiento opcional con un coste adicional. Todos los Amarok tienen la clasificación de VCP. A pesar de esta clasificación, a efectos fiscales el Amarok puede considerarse un turismo. Volkswagen AG no tiene ningún control sobre la valoración fiscal. Hay que tener en cuenta que algunos equipamientos especiales y extras opcionales indicados están sujetos a combinaciones específicas o no pueden combinarse, y podrían estar sujetos a requisitos legales específicos. Volkswagen renuncia explícitamente a cualquier responsabilidad por el uso inapropiado del equipamiento opcional. Ciertos equipamientos especiales y extras opcionales podrían prolongar los plazos de entrega. Explica tus necesidades específicas a tu concesionario Volkswagen Vehículos Comerciales. Tu concesionario Volkswagen vehículos Comerciales es el único que puede comprobar los requisitos necesarios de las combinaciones y también verificar la exactitud y la exhaustividad de los datos en el sistema de compras.
4) Este motor incluye un sistema de postratamiento de gases de escape multietapa (filtro de partículas diésel y catalizador SCR). El catalizador SCR (Reducción Catalítica Selectiva) convierte específicamente los componentes de escape de óxido de nitrógeno (NOx) en nitrógeno diatómico (N ₂) y agua (H ₂ O). La conversión se realiza con ayuda de una solución ureica sintética de base acuosa como AdBlue® (ISO 22241-1/AUS 32), que se almacena en un depósito auxiliar. Según el vehículo, el cliente también tiene que reponer AdBlue® por su cuenta o bien llevar el vehículo a un servicio autorizado entre intervalos de servicio para tal fin.	TDI® y 4MOTION® son marcas registradas por Volkswagen AG y las compañías del Grupo Volkswagen en Alemania y otros países. El hecho de que en este documento las marcas no lleven el símbolo ® no significa que no estén registradas o puedan usarse sin el permiso escrito de Volkswagen AG. El nombre de producto AdBlue® es una marca registrada de Verband der Automobilindustrie e.V (VDA). iPod/iPhone son marcas registradas de Apple Computer International.

Información general y adicional.

Nuestros vehículos vienen equipados con neumáticos de verano de serie. A partir del 4/12/2010, la legislación de la República Federal de Alemania obliga a equipar los vehículos con neumáticos M+S o neumáticos mixtos en condiciones invernales con hielo negro, nieve compacta, nieve semiderretida, hielo o escarcha resbaladiza. Consulta en tu concesionario Volkswagen Vehículos Comerciales para obtener más información. Los datos de este documento se basan en las características del mercado alemán y corresponden a la información disponible en el momento de su impresión. Sujeto a modificaciones sin preaviso.	Nota legal. El contenido del presente catálogo tiene carácter meramente informativo, y por tanto tiene como único objetivo constituir un elemento orientativo y de ayuda para facilitar información general, no particular, ni específica, sobre los vehículos a los que se refiere. En consecuencia, los datos obrantes en el presente catálogo no deben tomarse en consideración para la eventual decisión de adquisición de un vehículo. Para ello, para concertar y/o clarificar alguno o varios de los datos citados en el mismo, así como para formalizar un pedido concreto, o para cualquier otra cuestión que sea de tu interés, te rogamos que contactes con alguno de los Concesionarios Oficiales Volkswagen Vehículos Comerciales al objeto de que te informen pormenorizadamente sobre las especiales características, equipamiento de origen, opcionales, precios, datos, campañas, promociones, disponibilidades de unidades, plazo de entrega, período de fabricación, etc. De los vehículos aquí referenciados. Te recordamos que la compañía fabricante y/o Volkswagen Audi España, S.A. efectúan constantes mejoras en sus vehículos a fin y efecto de adaptarlos a las necesidades específicas de los clientes así como al objeto de incorporar en los mismos, en la medida de lo posible, los avances técnicos disponibles en cada momento. Es por ello por lo que los equipamientos, datos y características de los vehículos aquí referenciados son los disponibles generalmente a la fecha de edición de este catálogo y, por tanto, deben entenderse sin perjuicio de aquellas particularidades que puedan existir en cada caso atendiendo a la disponibilidad de modelos y al mercado al que va dirigido.
Información adicional:	
Las fechas de servicio de Volkswagen se dividen en “cambio de aceite” e “inspección”. El indicador de intervalo de servicio en la pantalla del cuadro de instrumentos te recuerda la próxima fecha de servicio prevista. Intervalos de servicio: - Cambio de aceite: según el indicador de intervalo de servicio flexible, como máximo cada 2 años con ampliación del intervalo de mantenimiento o después de 40.000 km, lo que suceda primero. - Inspección: primera inspección después de 2 años o 40.000 km, lo que suceda primero; posteriormente cada 2 años o después de 40.000 km, lo que suceda primero.	
Devolución y reciclaje de vehículos al final de su vida útil:	
Volkswagen afronta los retos de la sociedad moderna y los tiene en cuenta en todos los productos nuevos de la marca Volkswagen. Naturalmente, esto también se aplica a la protección del medio ambiente y los recursos. Por este motivo, todos los vehículos Volkswagen nuevos pueden reciclarse respetando el medio ambiente y pueden devolverse sin coste alguno, con arreglo al cumplimiento de la legislación nacional. Para obtener detalles sobre la devolución y el reciclaje de vehículos al final de su vida útil, consulta en tu concesionario Volkswagen, en Internet en www.volkswagen-comerciales.es/es.html llamando al número de Atención al Cliente 902 45 75 75 o enviando un mail a atencionalcliente@volkswagen-comerciales.es	

Servicios online.

App-Connect. ¹⁾

Disfruta del mejor Infotainment en tus viajes e integra tu smartphone en tu vehículo mediante App-Connect y una conexión USB. App-Connect traslada las aplicaciones seleccionadas de tu smartphone a la pantalla táctil de tu sistema de radio o navegación opcional. A través de Android Auto™, Apple CarPlay™ o MirrorLink™ puedes controlar en la pantalla táctil determinadas aplicaciones cómodamente durante el viaje.



Durante el viaje, puedes utilizar las siguientes aplicaciones de Volkswagen a través de MirrorLink™: Drive & Track, Shared Audio, Call & Remind y My Guide. Más información en <http://volkswagen-carnet.com/es/es/start>

Volkswagen CarStick.

CarStick conecta cómodamente el vehículo a Internet. Mediante una tarjeta SIM de datos (no incluida en el suministro) se establece una conexión UMTS. Independientemente de que cuentes o no con un punto de acceso en tu smartphone, podrás utilizar los servicios Car-Net Guide & Inform y generar en tu vehículo un «hotspot» para otros terminales móviles.





Car-Net Guide & Inform. ²⁾

Si tu vehículo está equipado con un sistema de navegación opcional, puedes activar los servicios online Car-Net Guide & Inform. Puedes disfrutar de forma gratuita de Guide & Inform durante los primeros tres años tras el registro y consultar servicios de información actualizados sobre gasolineras, aparcamiento y situaciones del tráfico. Para poder aprovechar Car-Net Guide & Inform, solo tendrás que generar un hotspot con ayuda de tu smartphone o el Volkswagen CarStick opcional que establece una conexión a Internet.

 **Información de tráfico online.** Sortea todos los atascos gracias a la información del tráfico actualizada en todo momento y a la adaptación dinámica de la ruta.

 **Búsqueda de puntos de interés (POI) online.** Encuentra en el sistema de navegación tu destino con la búsqueda de Google, junto con otra información adicional, incluso sin saber la dirección exacta.

 **Gasolineras.** Encuentra en tu entorno la gasolinera más económica y sus horarios de apertura. El sistema identifica automáticamente el tipo de combustible de tu vehículo.

 **Plazas de aparcamiento.** Ahorra tiempo mediante la búsqueda optimizada de plazas de aparcamiento y visualiza los diferentes parkings disponibles incluyendo precios y horarios de apertura.³⁾

 **Tiempo atmosférico.** Mantente informado sobre el tiempo que hará donde te encuentres, en el momento en que llegues a tu destino y el que hará durante tu trayecto mediante la vista del mapa con el radar de lluvia.

 **Noticias.** Combina emisoras y categorías de noticias en el Portal del cliente y mantente siempre al corriente de las novedades sin tener que salir del vehículo.

 **Informe de estado del vehículo.** Infórmate sobre el estado del vehículo y los sistemas de asistencia.

 **Importación de destinos online.** Planifica tus destinos de forma cómoda desde casa con Google Maps en el Portal del cliente e impórtalos a tu sistema de navegación

 **Importación de rutas online.** Crea rutas en el Portal del cliente con un total de hasta diez puntos intermedios e importa hasta cinco rutas como guía al destino en el sistema de navegación.

 **Mis destinos especiales.** Guarda listas de destinos favoritos (listas POI desde Internet) en el Portal del cliente e impórtalos al sistema de navegación.

El registro, nada más fácil:

1. Tienes que crear tu cuenta personal en www.volkswagen-car-net.com/portal.
2. Indica el número de identificación de tu vehículo (VIN).
3. Recibirás un código de registro de 8 caracteres.
4. Crea un hotspot móvil con tu smartphone o utiliza el Volkswagen CarStick.
5. Indica tu código de registro en el sistema de navegación.



Todo un abanico de servicios adaptados a tus necesidades.

CarePort Servicios y Movilidad permite que te dediques por entero a tu negocio poniendo a tu disposición una amplia gama de productos y servicios que garantizan tus necesidades de movilidad. A través de la red de concesionarios de Volkswagen Vehículos Comerciales puedes informarte en detalle de nuestras amplias coberturas a la medida de tu vehículo comercial y tu negocio.

CarePort

Financiación	Protección	Servicio	Movilidad
CarePort Credit		CarePort Mantenimiento	CarePort Movilidad 24 horas / 365 días
Opción a compra	CarePort Auto	CarePort Mantenimiento Plus	CarePort Movilidad Plus Vehículo Sustitutivo
CarePort Leasing			
CarePort Renting			

Volkswagen Vehículos Comerciales. Service App: nuestro Servicio Posventa te da más.



La aplicación App de Volkswagen Vehículos Comerciales para teléfonos inteligentes te ofrece un mundo ilimitado de posibilidades. Tan ilimitado como nuestros servicios. **¡Compruébalo y descárgate gratis nuestra aplicación!**

- Asistencia y movilidad 24 horas
- Buscador de Servicios Oficiales
- Fijación de cita previa de taller
- Consejos y ofertas de Servicio
- Tienda on-line de accesorios
- Asistencia telefónica directa
- Guía de testigos e indicadores
- Parte digital de accidentes
- Guía de viaje con consejos
- Configurador de ruta



CarePort | Servicios & Movilidad

Servicio de Movilidad Volkswagen Vehículos Comerciales. Nos ocupamos de ti y de tu mercancía.

Con Volkswagen Vehículos Comerciales no sólo adquieres un vehículo único en su clase, sino también un servicio sin limitaciones de movilidad durante toda su vida útil.

Ventajas:

- Transporte de mercancía a origen o destino.
- Vehículo sustitutivo hasta 3 días tipo furgón, si lo deseas.
- Seis años de movilidad desde el momento de la compra renovables anualmente al realizar los mantenimientos en un Servicio Oficial de la Marca.

Para mayor información puedes dirigirte a tu Servicio Oficial.

Volkswagen Vehículos Comerciales. Todo un mundo de servicios a tu alcance.

La gama de productos de Servicio CarePort ha sido concebida para garantizar tu tranquilidad.

- **CarePort Mantenimiento:** si deseas olvidarte de los mantenimientos de tu vehículo y que éstos queden incluidos en su precio de compra (con o sin financiación), ésta debe ser tu elección.
- **CarePort Mantenimiento Plus:** si lo que quieres es despreocuparte de cualquier eventualidad, ésta es tu opción. Si deseas que tanto los mantenimientos, como las piezas de desgaste queden incluidas en el precio de tu vehículo (con o sin financiación), Volkswagen Vehículos Comerciales lo hace posible.
- **CarePort Mantenimiento Integral:** si lo tuyo es la seguridad más absoluta, también puedes solicitar una cotización personalizada que incluya los mantenimientos, el desgaste y las averías.

Para mayor información puedes dirigirte a tu Servicio Oficial.

¡Benefíciate de nuestras ventajas!

¹⁾ Car-Net App-Connect solo está disponible en combinación con el sistema de radio «Composition Media» o los sistemas de navegación «Discover Media» y «Discover Media Plus». Car-Net App-Connect incluye las tecnologías MirrorLink™, Apple CarPlay™ y Android Auto™. La disponibilidad de dichas tecnologías puede variar de un país a otro. Ten en cuenta que actualmente no todos los teléfonos móviles en el mercado son compatibles con Car-Net App-Connect. Volkswagen trabaja codo con codo con grandes fabricantes de smartphones para ampliar la compatibilidad de Car-Net App-Connect. ²⁾ El uso de Car-Net Guide & Inform solo es posible con el equipamiento opcional «Discover Media» o «Discover Media Plus». Además, necesitarás un terminal móvil (p. ej., un smartphone) con la capacidad de funcionar como punto de conexión WLAN, o un Volkswagen CarStick UMTS con tarjeta SIM de pago de cualquier proveedor de servicios de telefonía móvil. Los servicios Guide & Inform solo están disponibles con un contrato de telefonía móvil existente o que se contratará por separado con tu proveedor de telefonía móvil, y solo dentro de la zona de cobertura de la red móvil correspondiente. En función de tu tarifa de telefonía móvil, y especialmente en caso de uso en el extranjero, pueden producirse costes adicionales (p. ej., tarifas de itinerancia) debido a la recepción de paquetes de datos de Internet. Debido al volumen de datos generado por el uso de los servicios de Car-Net, te recomendamos encarecidamente que contrates una tarifa plana de datos con tu proveedor de telefonía móvil. Para emplear Car-Net es necesario firmar un contrato independiente con Volkswagen AG. Tras la recepción del vehículo, el cliente tiene un plazo de 90 días para registrarlo en <http://www.volkswagen-carnet.com/es/es/start>. La disponibilidad de los servicios de Car-Net puede variar de un país a otro. Dichos servicios están disponibles durante la duración del contrato y pueden ser objeto de modificaciones en cuanto a su contenido durante la misma. Para más información sobre Car-Net, visita <http://www.volkswagen-carnet.com/es/es/start> e o consulta a tu concesionario Volkswagen. Para más información sobre las condiciones de tu tarifa de telefonía móvil, consulta a tu proveedor de servicios de telefonía móvil. ³⁾ Disponible para plazas de aparcamiento con la infraestructura técnica adecuada. En la actualidad no existe ninguna información sobre la altura de acceso de los diferentes parkings.

665.1191.36.01 • Impreso en España
Sujeto a cambios • Edición: Enero 2017
www.volkswagen-comerciales.es/es.html

