



Das Auto.

# Caddy Edition





**02 Caddy Edition.**

- |  |   |
|--|---|
| 28 Exterior.                           | 40 Multimedia.                                  |
| 30 Llantas.                            | 42 Volkswagen Accesorios Originales.            |
| 31 Interior.                           | 43 Certificado ambiental.                       |
| 33 Motores, tren de rodaje y cambios.  | 44 Datos técnicos.                              |
| 34 El Caddy con BlueMotion Technology. | 48 Pintura de la carrocería y de los tapizados. |
| 35 El Caddy EcoFuel.                   | 52 CarePort                                     |
| 36 Seguridad.                          |   |
| 37 Confort.                            |   |

Caddy Edition y Caddy Maxi Edition, consumo de combustible, l/100 km (m<sup>3</sup>/100 km con gas natural) con gasolina y diésel: promedio de 8,2 a 5,1. Con gas GLP (bifuel): promedio de 10,5 a 10,4. Con gas natural (ecofuel): promedio de 8,8 a 8,7. Emisiones de CO<sub>2</sub>, g/km con gasolina y diésel: promedio de 191 a 134. Con gas GLP (bifuel): promedio de 171 a 169. Con gas natural (ecofuel): promedio de 157 a 156.

Un vehículo familiar no puede quedarse corto en cuanto a calidad. Ni en cuanto a espacio o economía. La lista de requisitos podría prolongarse hasta el infinito. Y precisamente eso es lo que han hecho nuestros ingenieros y diseñadores durante el desarrollo del Caddy®. Así, no sólo el frontal es típicamente Volkswagen. Ya se trate del Caddy Trendline Edition, Caddy Comfortline Edition o del Caddy Tramper Edition, la calidad, la eficiencia y la flexibilidad establecen nuevos estándares. Es el vehículo que las familias se merecen.

**Para todos aquellos que prefieren pasar el día juntos.**



Caddy Edition y Caddy Maxi Edition, consumo de combustible, l/100 km (m<sup>3</sup>/100 km con gas natural) con gasolina y diésel: promedio de 8,2 a 5,1. Con gas GLP (bifuel): promedio de 10,5 a 10,4. Con gas natural (ecofuel): promedio de 8,8 a 8,7. Emisiones de CO<sub>2</sub>, g/km con gasolina y diésel: promedio de 191 a 134. Con gas GLP (bifuel): promedio de 171 a 169. Con gas natural (ecofuel): promedio de 157 a 156.

## ¿Existe una razón mejor para construir un automóvil tan confortable?

Cada trayecto se convierte en unas pequeñas vacaciones familiares. Los materiales resistentes y de alta calidad y unos acabados esmerados hasta el más mínimo detalle crean una atmósfera de bienestar. A ello se añade un grado máximo de confort de manejo: el volante, el cuadro de instrumentos y numerosos elementos de mando se muestran tan atractivos como claros. Y por último, el nivel de ruido en su habitáculo, ahora aún más bajo, constituye un alivio no sólo para los padres.



Caddy Edition y Caddy Maxi Edition, consumo de combustible, l/100 km (m<sup>3</sup>/100 km con gas natural) con gasolina y diésel: promedio de 8,2 a 5,1. Con gas GLP (bifuel): promedio de 10,5 a 10,4. Con gas natural (ecofuel): promedio de 8,8 a 8,7. Emisiones de CO<sub>2</sub>, g/km con gasolina y diésel: promedio de 191 a 134. Con gas GLP (bifuel): promedio de 171 a 169. Con gas natural (ecofuel): promedio de 157 a 156.

Antes de disfrutar del Caddy Edition en el día a día, lo hemos sometido a pruebas exhaustivas. El resultado es un concepto de portaobjetos inteligente con numerosos compartimentos, cajones, redes y soportes. Ya se trate de la versión con 5 plazas o con las 7 plazas opcionales, aquí todo encuentra su sitio ideal. Incluso los objetos grandes y voluminosos, puesto que los asientos en el compartimento de pasajeros son abatibles y plegables en muchas variantes y por primera vez también son totalmente extraíbles. Como puedes ver, el interior del Caddy Edition está absolutamente orientado a la familia.

**Aunque en casa a veces reine el caos, por lo menos durante el trayecto todo estará en orden.**



Caddy Edition y Caddy Maxi Edition, consumo de combustible, l/100 km (m<sup>3</sup>/100 km con gas natural) con gasolina y diésel: promedio de 8,2 a 5,1. Con gas GLP (bifuel): promedio de 10,5 a 10,4. Con gas natural (ecofuel): promedio de 8,8 a 8,7. Emisiones de CO<sub>2</sub>, g/km con gasolina y diésel: promedio de 191 a 134. Con gas GLP (bifuel): promedio de 171 a 169. Con gas natural (ecofuel): promedio de 157 a 156.

## La familia y los amigos están invitados al Caddy Maxi Edition.

El Caddy Maxi Edition es un vehículo siempre sorprendente. Asombrosamente espacioso, ofrece siete cómodas plazas de asiento y además es capaz de cargar abundante equipaje. Por si fuera poco, es extremadamente flexible, dado que ahora su primera y segunda fila de asientos en el compartimento de pasajeros pueden extraerse con unas pocas maniobras manuales. Incluso con el incremento de longitud de 47 cm, el Caddy Maxi Edition sigue siendo sumamente manejable y ágil como el Caddy Edition.

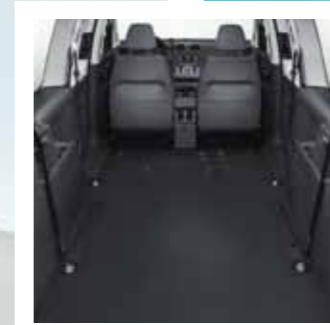

Caddy Edition y Caddy Maxi Edition, consumo de combustible, l/100 km (m<sup>3</sup>/100 km con gas natural) con gasolina y diésel: promedio de 8,2 a 5,1. Con gas GLP (bifuel): promedio de 10,5 a 10,4. Con gas natural (ecofuel): promedio de 8,8 a 8,7. Emisiones de CO<sub>2</sub>, g/km con gasolina y diésel: promedio de 191 a 134. Con gas GLP (bifuel): promedio de 171 a 169. Con gas natural (ecofuel): promedio de 157 a 156.

Para brindar una experiencia de viaje sin preocupaciones, el Caddy Edition incorpora el equipamiento de seguridad más completo de su clase: cuatro airbags así como el programa electrónico de estabilización ESP de serie, así como faros antiniebla con luz de giro que optimiza la iluminación de la calzada en las curvas o al girar por vías con poca visibilidad.



**El Caddy Edition reacciona instantáneamente, ya sea sobre caminos llenos de hojas, suelos mojados y en las situaciones más inesperadas.**



Caddy Edition y Caddy Maxi Edition, consumo de combustible, l/100 km (m<sup>3</sup>/100 km con gas natural) con gasolina y diésel: promedio de 8,2 a 5,1. Con gas GLP (bifuel): promedio de 10,5 a 10,4. Con gas natural (ecofuel): promedio de 8,8 a 8,7. Emisiones de CO<sub>2</sub>, g/km con gasolina y diésel: promedio de 191 a 134. Con gas GLP (bifuel): promedio de 171 a 169. Con gas natural (ecofuel): promedio de 157 a 156.

**Nuevos motores altamente eficientes:  
creados por ingenieros que otorgan al futuro  
tanta importancia como tú.**



La extraordinaria versatilidad del Caddy Edition se pone de manifiesto incluso bajo el capó del motor. Los nuevos motores TSI de gasolina y TDI diésel altamente avanzados con tecnología Common-rail están disponibles en distintos niveles de potencia, y todos ellos establecen nuevos estándares en cuanto a ahorro y dinámica y cumplen la norma de emisiones Euro 5. Otro hito tecnológico y aspecto destacado del Caddy Edition es el cambio de doble embrague (DSG) disponible de forma opcional, que cambia las marchas automáticamente y sin interrupción de la tracción.



\*Disponible para el Caddy Edition y Caddy Maxi Edition, consumo de combustible, l/100 km (m<sup>3</sup>/100 km con gas natural) con gasolina y diésel: promedio de 8,2 a 5,1. Con gas GLP (bifuel): promedio de 10,5 a 10,4. Con gas natural (ecofuel): promedio de 8,8 a 8,7. Emisiones de CO<sub>2</sub>, g/km con gasolina y diésel: promedio de 191 a 134. Con gas GLP (bifuel): promedio de 171 a 169. Con gas natural (ecofuel): promedio de 157 a 156.

Los pequeños y grandes exploradores encuentran el apoyo ideal en el Caddy Edition 4MOTION y en el Caddy Maxi Edition 4MOTION. Ambos modelos están equipados con una tracción integral permanente que proporciona más tracción y una mejor propulsión, por ejemplo en caso de lluvia o en los caminos poco transitables. Un potente motor de 2,0 l TDI con tecnología Common-rail, así como un asistente para el arranque en pendiente, te llevan de forma rápida y segura a tu destino, sea cual sea éste.



## Uno de los destinos más bellos: el Caddy Edition 4MOTION.



Caddy Edition 4MOTION, consumo de combustible, l/100 km con diésel: promedio de 6,7 a 6,5. Emisiones de CO<sub>2</sub>, g/km para modelos diésel: promedio de 177 a 171.

## El Caddy Edition con BlueMotion Technology.



Una referencia en cuestión de eficiencia: el Caddy Edition con BlueMotion Technology está impulsado por pura capacidad innovadora. Un paquete de medidas, que consta del sistema Start&Stop, la de recuperación de energía de frenada, el control automático de la velocidad (Tempomat) y las optimizaciones aerodinámicas, combinado con un motor de funcionamiento eficiente. De serie en los siguientes motores: TSI de 1,2 l con 105 CV/77 kW<sup>1)</sup>, TDI de 1,6 l con 75 CV/55 kW<sup>2)</sup> y 102 CV/75 kW<sup>3)</sup> y en el motor diésel con 102 CV/75 kW<sup>3)</sup> está disponible con cambio de doble embrague de 7 velocidades o bien un cambio de doble embrague de 6 velocidades para el motor diésel con 140 CV/103 kW<sup>4)</sup>, que cambia las marchas sin apenas interrupción perceptible de la tracción. Independientemente del motor que elijas, un Caddy Edition con BlueMotion Technology puede ahorrar un promedio de 0,5 l/100 km y reducir las emisiones de CO<sub>2</sub> en hasta 13 g/km en comparación con un Caddy Edition con equipamiento equiparable sin BlueMotion Technology. Así por ejemplo, el Caddy Edition con motor TDI de 1,6 l y 102 CV/75 kW<sup>3)</sup> de potencia, consume de media tan solo 5,1 l/100 km.

1) Caddy Edition y Caddy Maxi Edition, motor TSI de 1,2 l con 105 CV/77 kW y BlueMotion Technology, consumo de combustible, l/100 km: urbano de 8,0 a 7,9; interurbano de 5,6 a 5,5; promedio de 6,4 a 6,3. Emisiones de CO<sub>2</sub>, g/km: promedio de 149 a 147. 2) Caddy Edition, motor TDI de 1,6 l con 75 CV/55 kW y BlueMotion Technology, consumo de combustible, l/100 km: urbano 5,9; interurbano 4,9; promedio 5,3. Emisiones de CO<sub>2</sub>, g/km: promedio de 139. 3) Caddy Edition y Caddy Maxi Edition, motor TDI de 1,6 l con 102 CV/75 kW y BlueMotion Technology/DSG, consumo de combustible, l/100 km: urbano de 6,0 a 5,8; interurbano de 5,2 a 4,7; promedio de 5,4 a 5,1. Emisiones de CO<sub>2</sub>, g/km: promedio de 142 a 134. 4) Caddy Edition y Caddy Maxi Edition, motor TDI de 2,0 l con 140 CV/103 kW y BlueMotion Technology/DSG, consumo de combustible, l/100 km: urbano de 6,8 a 6,6; interurbano de 5,5 a 5,0; promedio de 5,9 a 5,6. Emisiones de CO<sub>2</sub>, g/km: promedio de 155 a 147.

## El Caddy Edition EcoFuel y el Caddy Edition BiFuel.



Además de los modelos diesel o gasolina, el Caddy Edition y el Caddy Maxi Edition, están disponibles en dos versiones alternativas. Estos modelos reducen significativamente los costes de combustible y mantenimiento. El Caddy Edition EcoFuel usa principalmente gas natural y tiene una reserva de 13 litros de combustible. Su motor 2.0 desarrolla 109 CV/80 kW. En cambio, el Caddy Edition BiFuel tiene un depósito de combustible convencional y además está equipado con un tanque adicional de autogás que permite una extraordinaria autonomía de hasta 1.100 kilómetros aproximadamente. Está propulsado por un motor BiFuel de 1,6 l de 102 CV/75 kW. Gracias a su bajo consumo, ambos modelos de gas natural y de autogás, resultan mucho más económicos que los modelos diesel o gasolina y cumplen con la norma de emisión Euro 5. Todas estas ventajas suponen un ahorro económico significativo y de ninguna forma reducen ni el gran espacio de carga ni la seguridad en la conducción.



1) Caddy Edition Ecofuel y Caddy Maxi Edition Ecofuel, motor de gas natural de 2,0 l con 109 CV/80 kW, consumo de combustible, m<sup>3</sup>/100 km: urbano de 12,0 a 11,9; interurbano 6,9; promedio de 8,8 a 8,7. Emisiones de CO<sub>2</sub>, g/km: promedio de 157 a 156. 2) Caddy Edition Bifuel y Caddy Maxi Edition Bifuel, motor con gas GLP de 1,6 l con 102 CV /75 kW en modo gasolina y 98 CV/72 kW en modo GLP, consumo de combustible, l/100 km en modo gasolina (gas GLP): urbano de 10,7 a 10,6 (de 13,7 a 13,6); interurbano de 6,8 a 6,7 (de 8,6 a 8,5); promedio de 8,2 a 8,1 (de 10,5 a 10,4). Emisiones de CO<sub>2</sub>, g/km en modo gasolina (gas GLP): promedio de 191 a 189 (de 171 a 169).

## El Caddy Trendline Edition.



Los pequeños cambios pueden tener grandes efectos: las manecillas de las puertas, las carcasas de los retrovisores exteriores y los soportes de las luces de la matrícula y los parachoques del color de la carrocería confieren al Caddy Trendline Edition una imagen distinguida. No son sólo los faros antinieblas con luz de giro de serie que mejora su aspecto. Su compartimento de pasajeros íntegramente revestido está equipado además, con numerosos detalles prácticos, tales como la pantalla multifunción, las redes portaobjetos en el marco del techo, la tapa para la guantera o el cajón debajo del asiento del conductor. Así podrás disfrutar de tu música favorita en una atmósfera agradable, ya que el Caddy Trendline Edition lleva de serie el climatizador Climatronic y el sistema de radio "RCD 310" con mp3 y seis altavoces. Adicionalmente el Caddy Trendline Edition incorpora de serie:

- Bluetooth
- Tempomat (control de velocidad)\*
- Volante multifunción
- Sensor de luz y lluvia
- Pintura metalizada
- BlueMotion\* Technology con sistema Start&Stop.



\*Excepto motor 2.0 TDI 4MOTION 110 CV y 140 CV 4MOTION DSG, 2.0 Ecofuel 109 CV, 1.6 BiFuel 102 CV y 1.2 TSi de 86 CV. Caddy Trendline Edition y Caddy Maxi Trendline Edition, consumo de combustible, l/100 km (m<sup>3</sup>/100 km con gas natural) para modelos de gasolina y diésel: promedio de 8,2 a 5,2. Con gas GLP (bifuel): promedio de 10,5 a 10,4. Con gas natural (ecofuel): promedio de 8,8 a 8,7. Emisiones de CO<sub>2</sub>, g/km con gasolina y diésel: promedio de 191 a 136. Con gas GLP (bifuel): promedio de 171 a 169. Con gas natural (ecofuel): promedio de 157 a 156.

## El Caddy Comfortline Edition.



El Caddy Comfortline Edition hace realmente honor a su nombre. Su exterior está embellecido por las láminas cromadas de la parrilla del radiador y los marcos de los faros antiniebla, las llantas de aleación ligera, los parachoques pintados del color de la carrocería, las barras longitudinales en el techo negras y las lunas traseras oscurcidas. En el interior refinado, los elementos de mando revestidos de cuero – el pomo de la palanca de cambio, el freno de mano y el volante – ponen de manifiesto la elevada calidad de los materiales y de los acabados. Además, el sistema de radio navegación “RNS 315” con seis altavoces así como el climatizador Climatronic te mimarán en cada metro de tu trayecto. También están incluidos de serie:

- Volante multifunción.
- Tempomat\* (control de velocidad)
- Sensor de luz y lluvia
- Bluetooth
- Faros antiniebla con luz de giro
- Pintura metalizada
- BlueMotion\* Technology con sistema Start&Stop.

\*Excepto motor 2.0 TDI 4MOTION 110 CV y 140 CV 4MOTION DSG, 2.0 Ecofuel 109 CV, 1.6 BiFuel 102 CV y 1.2 TSi de 86 CV. Caddy Comfortline Edition y Caddy Maxi Comfortline Edition, consumo de combustible, l/100 km (m<sup>3</sup>/100 km con gas natural) con gasolina y diésel: promedio de 8,2 a 5,2. Con gas GLP (bifuel): promedio de 10,5 a 10,4. Con gas natural (ecofuel): promedio de 8,8 a 8,7. Emisiones de CO<sub>2</sub>, g/km con gasolina y diésel: promedio de 191 a 136. Con gas GLP (bifuel): promedio de 171 a 169. Con gas natural (ecofuel): promedio de 157 a 156.

## El Caddy Tramper Edition.



Para todos aquellos para quienes la ruta es el lugar más hermoso del mundo: el Caddy Tramper Edition y el Caddy Maxi Tramper Edition. En ambos modelos los detalles refinados despiertan el ansia viajera. Por ejemplo, los asientos en el compartimento de pasajeros pueden abatirse fácilmente y transformarse en una cómoda cama por medio del colchón desplegable de 1,1 m x 2,0 m. Gracias a las cortinas, a las bolsas portaobjetos en las ventanillas laterales que protegen contra las miradas indiscretas y a una cortina magnética en la luneta trasera, podrás dormir sin molestias en su parte trasera totalmente oscurecida. Los puntos halógenos en el portón trasero crean una atmósfera agradable en la que transcurren placenteramente días ricos de impresiones. Todos los asientos están tapizados con la resistente tela "Takato". Podrás mantener el orden con las bolsas portaobjetos y con los cajones bajo los asientos delanteros así como con las barras longitudinales en el techo, las cuales pueden utilizarse como soporte para soluciones de transporte en el techo disponibles por separado. El Caddy Tramper Edition y el Caddy Maxi Tramper Edition se convierten en una pequeña vivienda para las vacaciones, ya que incluye una tienda de campaña de 2,3 m x 2,0 m, que puede fijarse fácilmente al portón trasero mediante botones de presión. Incluye de serie todo el equipamiento del Caddy Trendline Edition. También puede montarse rápidamente la mesa correspondiente que incluye dos sillas plegables de manera opcional.

Caddy Edition y Caddy Maxi Edition, consumo de combustible, l/100 km (m<sup>3</sup>/100 km con gas natural) con gasolina y diésel: promedio de 8,2 a 5,1. Con gas GLP (bifuel): promedio de 10,5 a 10,4. Con gas natural (ecofuel): promedio de 8,8 a 8,7. Emisiones de CO<sub>2</sub>, g/km con gasolina y diésel: promedio de 191 a 134. Con gas GLP (bifuel): promedio de 171 a 169. Con gas natural (ecofuel): promedio de 157 a 156.

## Exterior.

Independientemente de cómo organices tus días, en el nuevo Caddy Edition disfrutarás de tu familia al máximo. De ello se encarga su rostro típicamente Volkswagen con faros impactantes. Y en caso de que desees dotarlo de aún más carácter, dispones de numerosas opciones de equipamiento adicionales.



Las **barras longitudinales en el techo**. Constituyen la base ideal para los elementos superpuestos como por ejemplo los arcones de techo o las barras portantes.

T C TR



Los **faros Bi-xenón**. Los faros Bi-xenón de diseño moderno incorporan una luz dinámica para curvas y de giro. Ello amplía considerablemente el campo de visión en comparación con los faros convencionales, aumentando así la seguridad. Las luces de ahorro energético en tecnología LED asumen la función de la luz de marcha diurna.

No están disponible para el Caddy Bifuel y el Caddy Maxi Bifuel.

T C TR

El **enganche de remolque, fijo**. Al igual que el enganche de remolque extraíble está dimensionado para una carga admisible de remolque de 690 kg (sin freno) hasta 1.500 kg (con freno) y además está dotado de un estabilizador de remolque.

No está disponible para el Caddy Ecofuel de 7 plazas.

T C TR



Las **puertas traseras de doble hoja**. Las puertas traseras de doble hoja con ventanilla están partidas en una relación de  $\frac{2}{3}$  a  $\frac{1}{3}$  y pueden bloquearse fácil y cómodamente en posición abierta.

T C

La **protección inferior del motor**. La resistente construcción de los bajos proporciona, incluso en las situaciones extremas, un grado máximo de protección tanto del motor como de la caja de cambio.

T C TR



El **parachoques pintado**. El parachoques pintado en el color de la carrocería confiere al Caddy Edition un aspecto elegante e impactante al mismo tiempo.

T C TR



El **dispositivo de enganche**, extraíble y con llave de bloqueo. Dependiendo del modelo con una carga admisible de remolque de 1.035 kg a 1.500 kg. Un estabilizador de remolque compensa los eventuales movimientos de balanceo de un remolque.

No está disponible para el Caddy Ecofuel y el Caddy 4MOTION.

T C TR

Dos **puertas deslizantes para el compartimento de pasajeros**. Tanto la puerta deslizante en el lado del acompañante como en el lado del conductor tiene una anchura de apertura de 70 cm.

T C TR

La **ventanilla deslizante**. Está disponible una ventanilla deslizante tanto en la puerta deslizante en el lado del conductor como del acompañante, que puede abrirse y cerrarse con una simple maniobra manual.

T C TR

La **lámina de protección solar negra**. Deja pasar tan solo un 39% de la radiación solar al compartimento de pasajeros; un 54% es absorbido, y un 7% es reflejado. En combinación con los cristales privacy se obtiene un acristalamiento tintado casi completamente opaco.

T C TR

Los **cristales privacy**. Las lunas laterales posteriores y la luneta trasera tintadas en el compartimento de pasajeros proporcionan un alto nivel de discreción y protegen extraordinariamente contra la radiación solar.

T C TR

□ Equipamiento de serie

T Trendline/Maxi Trendline

TR Tramper/Maxi Tramper

■ Equipamiento opcional

C Comfortline/Maxi Comfortline

Caddy Edition y Caddy Maxi Edition, consumo de combustible, l/100 km (m<sup>3</sup>/100 km con gas natural) con gasolina y diésel: promedio de 8,2 a 5,1. Con gas GLP (bifuel): promedio de 10,5 a 10,4. Con gas natural (ecofuel): promedio de 8,8 a 8,7. Emisiones de CO<sub>2</sub>, g/km con gasolina y diésel: promedio de 191 a 134. Con gas GLP (bifuel): promedio de 171 a 169. Con gas natural (ecofuel): promedio de 157 a 156.

## Llantas.

Interior espacioso y confortable, exterior deportivo. ¿O más bien elegante? Escoge el diseño que más se adapte a tus gustos entre varias llantas de aleación ligera en diversos tamaños, y dota así al Caddy Edition de un exterior inconfundible.



Cuatro llantas de aleación ligera "Sacramento" 6 J x 16. Con neumáticos 205/55 R 16.

T C TR



Cuatro llantas de aleación ligera "Kemora" 6 J x 15. Con neumáticos 195/65 R15.

No disponibles para el Caddy Maxi Trendline Edition de 7 plazas, el Caddy Maxi Comfortline Edition y en combinación con el motor TDI de 2,0 l con 140 CV (103 kW)\*.

T C TR



Cuatro llantas de aleación ligera "Siracusa" 6 J x 16. Con neumáticos 205/55 R16.

De serie en el Caddy Maxi Comfortline Edition.

T C TR



Cuatro llantas de aleación ligera "Budapest" 6 J x 17, abrillantadas y pintadas parcialmente en plata. Con neumáticos 205/50 R 17.

T C TR

## Interior.

La atmósfera refinada del interior se corresponde con el exterior del Caddy Edition. Así, los tapizados de los asientos están armonizados con el color del interior. Además los materiales resistentes al desgaste han sido cuidadosamente seleccionados y trabajados, para que con tu familia te sientas casi tan bien en la carretera como en casa.



El **equipamiento parcialmente de cuero**. Notablemente más elegante: el equipamiento parcialmente de cuero abarca el volante, el pomo de la palanca de cambio con el correspondiente fuelle y la palanca del freno de mano.

T C TR



Las **bolsas portaobjetos**. Ofrecen espacio para diversos objetos y pueden colgarse y descolgarse de forma flexible en el compartimento de carga. El Caddy Edition dispone de dos, el Caddy Maxi Edition dispone de cuatro bolsas portaobjetos.

TR

□ Equipamiento de serie

T Trendline/Maxi Trendline

TR Tremper/Maxi Tremper

■ Equipamiento opcional

C Comfortline/Maxi Comfortline

\*Caddy Edition y Caddy Maxi Edition, motor TDI de 2,0 l con 140 CV/103 kW, consumo de combustible, l/100 km: urbano de 7,6 a 7,5; interurbano de 5,5 a 5,4; promedio de 6,3 a 6,1. Emisiones de CO<sub>2</sub>, g/km: promedio de 166 a 161. Caddy Edition y Caddy Maxi Edition, consumo de combustible, l/100 km (m<sup>3</sup>/100 km con gas natural) con gasolina y diésel: promedio de 8,2 a 5,1. Con gas GLP (bifuel): promedio de 10,5 a 10,4. Con gas natural (ecofuel): promedio de 8,8 a 8,7. Emisiones de CO<sub>2</sub>, g/km con gasolina y diésel: promedio de 191 a 134. Con gas GLP (bifuel): promedio de 171 a 169. Con gas natural (ecofuel): promedio de 157 a 156.



Los **anclajes Isofix para asientos infantiles**. Con los anclajes Isofix pueden unirse firmemente los asientos infantiles a la estructura del vehículo. Los puntos de sujeción se encuentran en las plazas exteriores del tercer banco de asiento, bajo un cierre de cremallera.

El **paquete familiar**. Gracias a las salidas de aire en plata mate y al tapizado de asiento "Takato", el Caddy Edition resulta aún más atractivo. En el respaldo de los asientos delanteros revestido con cuero artificial están ubicados unos guardamapas que presentan un acabado práctico y robusto.

T TR

T C TR

La **consola central**. Delante está equipada con un compartimento portaobjetos con tapa y dos portavasos, mientras que detrás incorpora un portavasos, dos salidas de aire y una toma de corriente de 12 voltios.

T C



Las **luces tipo spot en el portón trasero**. Las luces en tecnología LED en el portón trasero proporcionan más luz en el maletero y facilitan así el proceso de carga y descarga.

T C



La **tapa para la guantera**. A fin de guardar y proteger los objetos de las miradas indiscretas, el compartimento portaobjetos puede dotarse con una tapa para la guantera. Además, un sistema climatizador permite refrigerar el compartimento.

T C TR



El **piso de carga extensible**. Es extensible en dos etapas y facilita la carga y descarga de los objetos pesados. La capacidad de carga máxima en el borde final en posición extendida es de 80 kg.

T C

El **asiento del conductor regulable en altura**. Por medio de una empuñadura, el asiento del conductor puede ajustarse hasta la altura deseada.

T C TR

El **compartimento de pasajeros variable**. La capacidad del maletero del Caddy Edition con batalla corta es de 750 l, y puede ampliarse hasta 2.852 l con la primera fila de asientos del compartimento de pasajeros plegada. Puede ampliarse incluso hasta 3.030 l con la primera fila de asientos desmontada. En el Caddy Maxi Edition con dos filas de asientos en el compartimento de pasajeros, la capacidad del maletero es de 530 l y puede ampliarse hasta 1.350 l con la segunda fila de asientos desmontada o bien alcanzar los 3.880 l al desmontar también la primera fila.



El **tabique de separación ajustable**. Está disponible para el Caddy Edition y el Caddy Maxi Edition y puede posicionarse directamente detrás de la segunda fila de asientos o, para obtener un piso con una longitud adicional de 48 cm, tras la segunda fila de asientos plegada.

T C



La **consola central**. Delante está equipada con un compartimento portaobjetos con tapa y dos portavasos, mientras que detrás incorpora un portavasos, dos salidas de aire y una toma de corriente de 12 voltios.

El Caddy Comfortline Edition cuenta además con un reposabrazos central regulable en altura.

T C TR

**Compartimentos portaobjetos en el compartimento de pasajeros**. El concepto portaobjetos en el compartimento de pasajeros está bien estudiado y se completa con dos compartimentos portaobjetos en la zona de los pies de la primera fila de asientos. Allí por ejemplo, pueden guardarse los mapas de carreteras o la cabeza esférica del dispositivo de remolque extraíble, disponible de forma opcional. Además, el cubremaletero de serie a partir del Trendline Edition puede utilizarse como superficie portaobjetos adicional o bien montarse en el maletero mediante un anclaje, para facilitar la carga.

T C TR

Equipamiento de serie

Equipamiento opcional

T Trendline/Maxi Trendline

C Comfortline/Maxi Comfortline

TR Tremper/Maxi Tremper

Caddy Edition y Caddy Maxi Edition, consumo de combustible, l/100 km (m<sup>3</sup>/100 km con gas natural) con gasolina y diésel: promedio de 8,2 a 5,1. Con gas GLP (bifuel): promedio de 10,5 a 10,4. Con gas natural (ecofuel): promedio de 8,8 a 8,7. Emisiones de CO<sub>2</sub>, g/km con gasolina y diésel: promedio de 191 a 134. Con gas GLP (bifuel): promedio de 171 a 169. Con gas natural (ecofuel): promedio de 157 a 156.

## Motores, tren de rodaje y cambios.

El Caddy Edition plasma nuestra voluntad de poner nuestras innovaciones al alcance del mayor número de personas posible. Tecnologías tales como los motores turboalimentados con cilindrada reducida o un cambio automático de doble embrague (DSG) son pioneras en cuanto a eficiencia, confort y dinámica – esto puede ser inusual para un vehículo de esta clase, pero es perfectamente normal para un Volkswagen.



Los **eficientes motores diésel Common-rail**. La ventaja, el gasóleo es conducido a la cámara de combustión a través de un único conducto común (common-rail). Con una presión de hasta 1.800 bar, el diésel se inyecta pulverizado en la cámara de combustión en forma de finísima neblina, donde se quema de manera uniforme. Para el Caddy Edition están disponibles dos motores TDI de 1,6 l y tres motores TDI de 2,0 l; para el Caddy Maxi Edition están disponibles un motor TDI de 1,6 l y tres motores TDI de 2,0 l.

Equipamiento de serie

Equipamiento opcional

Trendline/Maxi Trendline

Comfortline/Maxi Comfortline

Trampler/Maxi Trampler



La **tracción integral 4MOTION**. Si una rueda pierde el contacto con el suelo, ya sea por estar mojado o por el firme suelto, el sistema 4MOTION interviene inmediatamente desviando la fuerza de dicha rueda.

El **cambio de doble embrague de 7 velocidades (DSG)**. Posibilita un cambio de marchas completamente automático y está disponible para el motor TDI de 1,6 l con 102 CV/75 kW<sup>1)</sup>. Se suministra de serie en el motor de 170 CV/125 kW<sup>2)</sup>; como opción, el motor de 140 CV/103 kW<sup>3)</sup> se suministra con un cambio de doble embrague de 6 velocidades. Para la versión de 140 CV/103 kW, en combinación con el cambio de doble embrague, está disponible además la tracción integral 4MOTION.



Los **motores de gasolina TSI**. La combinación de inyección directa y turboalimentación, hace que el motor TSI de 1,2 l sea más ahorrativo y potente que los demás motores de gasolina. Está disponible en dos niveles de potencia.

## El Caddy Edition con BlueMotion\* Technology de serie.

Independientemente de adónde te conduzca tu camino, en el Caddy Edition con BlueMotion\* Technology viajarás siempre acompañado de una buena sensación. Un paquete de tecnología completo, disponible de serie para cada línea de equipamiento, contribuye a reducir sensiblemente el consumo de combustible y las emisiones de CO<sub>2</sub>, sin mermar el confort de marcha.



**BlueMotion Technology**. Además de un sistema Start&Stop, incluye un sistema de recuperación de energía de frenada, neumáticos de baja rodadura y optimización selectiva de la aerodinámica. De este modo el Caddy Edition con BlueMotion Technology ahorra un promedio de 0,5 l/100 km y reduce las emisiones de CO<sub>2</sub> en hasta 13 g/km en comparación con un Caddy Edition con equipamiento equiparable sin BlueMotion Technology y TSI de 86CV/63 kW disponibles para el Caddy Edition con filtro de partículas diésel incluido, a excepción de los motores Ecofuel y Bifuel, así como de la tracción integral 4MOTION.

\*Excepto 2.0 TDi 110 CV 4MOTION, EcoFuel 109 CV, 1.2 TSi 86 CV, 1.6 Bifuel 102 CV. 1) Caddy Edition y Caddy Maxi Edition, motor TDI de 1,6 l con 102 CV/75 kW y DSG, consumo de combustible, l/100 km: urbano de 6,7 a 6,5; interurbano de 5,3 a 5,2; promedio de 5,8 a 5,7. Emisiones de CO<sub>2</sub>, g/km: promedio de 152 a 149. 2) Caddy Maxi Comfortline Edition motor TDI de 2,0 l con 170 CV/125 kW y DSG, consumo de combustible, l/100 km: urbano 7,7; interurbano 5,5; promedio 6,3. Emisiones de CO<sub>2</sub>, g/km: promedio de 166. 3) Caddy Edition y Caddy Maxi Edition, motor TDI de 2,0 l con 140 CV/103 kW y DSG, consumo de combustible, l/100 km: urbano de 7,6 a 7,4; interurbano de 5,5 a 5,3; promedio de 6,3 a 6,0. Emisiones de CO<sub>2</sub>, g/km: promedio de 166 a 158. 4) Caddy Edition y Caddy Maxi Edition, motor TDI de 1,6 l con 102 CV/75 kW y BlueMotion Technology/, consumo de combustible, l/100 km: urbano de 6,0 a 5,8; interurbano de 5,2 a 4,7; promedio de 5,4 a 5,1. Emisiones de CO<sub>2</sub>, g/km: promedio de 142 a 134.



El **sistema Start&Stop del motor**. Te ayuda a tener un estilo de conducción económico. Ante un semáforo en rojo, el sistema pone automáticamente el motor en punto muerto y vuelve a arrancarlo cuando se deba reanudar la marcha.

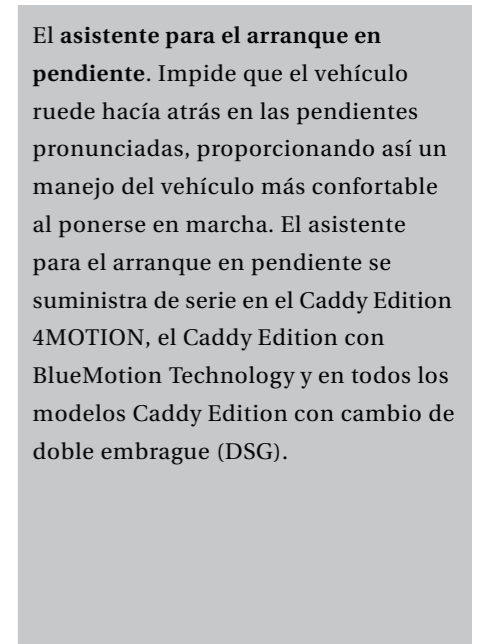

El **asistente para el arranque en pendiente**. Impide que el vehículo rueda hacia atrás en las pendientes pronunciadas, proporcionando así un manejo del vehículo más confortable al ponerse en marcha. El asistente para el arranque en pendiente se suministra de serie en el Caddy Edition 4MOTION, el Caddy Edition con BlueMotion Technology y en todos los modelos Caddy Edition con cambio de doble embrague (DSG).



El **control automático de la velocidad (Tempomat)**. A partir de una velocidad de 30 km/h mantiene constante la velocidad preseleccionada. Puedes retirar tranquilamente el pie del acelerador, reduciendo además el consumo de combustible al circular de forma suave.

## El Caddy Edition EcoFuel y el Caddy Edition BiFuel.

El Caddy Edition Ecofuel y el Caddy Edition BiFuel reducen los costes de repostaje. Y lo hacen en hasta un 50 por ciento, ya que el gas natural y el autogás son considerablemente más baratos que la gasolina o el gasóleo. Además, los motores con cilindrada de 2,0 l y 109 CV<sup>2)</sup>/80 kW del Caddy Edition EcoFuel o bien con cilindrada de 1,6 l y 102 CV<sup>2)</sup>/75 kW del Caddy Edition BiFuel, queman el combustible de manera muy eficiente. Esto hace que ambos modelos sean especialmente ahorradores, sin tener que renunciar al volumen de carga o a la seguridad de marcha. Pasarse sale a cuenta.

 **aprox. 570 km**  
**Autonomía global del Caddy EcoFuel**  
 Depósito GN de 26 kg, más reserva de gasol. de 13 l

 **aprox. 700 km**  
**Autonomía global del Caddy Maxi EcoFuel**  
 Depósito GN de 37 kg, más reserva de gasol. de 13 l

 **aprox. 1.100 km**  
**Autonomía global del Caddy BiFuel y Maxi BiFuel**  
 Depósito autogás de 44 l, más reserva de gasol. de 60 l

 Gas N  Autogas  Reserva gasol.

Las **autonomías**. El Caddy EcoFuel Edition se sitúa al nivel de los vehículos de gasolina convencionales, el Caddy BiFuel llega incluso más lejos.

  



Los **depósitos de acero de gas natural del Caddy Edition EcoFuel**. Además de su resistencia al calor y a su construcción robusta, tienen una capacidad total de 26 kg de gas natural, lo cual equivale a una autonomía de 440 km aprox. La reserva de gasolina de 13 l aumenta su autonomía incluso hasta 570 km aprox. Gracias a su depósito de acero de gas natural con capacidad de 37 kg y a la reserva de gasolina, el Caddy Maxi Edition EcoFuel tiene una autonomía de hasta 700 km. La combustión del gas natural tiene lugar tras ser inyectado por las válvulas con triple dispositivo de seguridad. Además, el instituto TÜV confirma que los vehículos de gas natural son tan seguros como los automóviles convencionales.<sup>3)</sup>

En la ilustración se muestra el Caddy con batalla corta.

  

 Equipamiento de serie

 Trendline/Maxi Trendline

 Tramer/Maxi Tramer

 Equipamiento opcional

 Comfortline/Maxi Comfortline

## Seguridad.

Para que te sientas a gusto y protegido en todo momento, el Caddy Edition está equipado con un paquete completo de sistemas de seguridad inteligentes. Así, por ejemplo, el programa electrónico de estabilización (ESP) de serie en todos los modelos Caddy Edition contribuye a la prevención de los accidentes. Y en caso de colisión, hay numerosos equipamientos que proporcionan un nivel tranquilizadamente elevado de protección de los ocupantes.

El asistente para el arranque en **pendiente**. Impide que el vehículo retroceda hacia atrás en las pendientes pronunciadas, proporcionando así un manejo del vehículo más confortable al ponerse en marcha. El asistente para el arranque en pendiente se suministra de serie en el Caddy 4MOTION, el Caddy Edition con BlueMotion Technology y en todos los modelos Caddy Edition con cambio de doble embrague (DSG).

No para EcoFuel, BiFuel ni 1.2 TSI 86 CV/63 kW



Las **anillas de amarre**. Para fijar la carga de forma segura, en el compartimento de carga del Caddy Edition y del Caddy Maxi Edition hay cuatro y seis anillas de amarre respectivamente.

Los **airbag**. El Caddy Edition está equipado de serie con un airbag para el conductor, un airbag para el acompañante y dos airbag laterales para la cabeza y el tórax. El airbag para el acompañante puede desactivarse mediante un interruptor en la guantera. Además, opcionalmente se puede disponer de un apoyo lumbar para conductor y acompañante. Esto asegura una postura de asiento saludable y cómoda durante el trayecto.

La **red de separación**. La red de separación protege contra los bultos de equipaje sueltos en caso de frenada brusca. Puede fijarse a los puntos de anclaje situados detrás de los montantes B y C, y enrollarse si fuera preciso.

1) Caddy Ecofuel y Caddy Maxi Ecofuel, motor de gas natural de 2,0 l con 109 CV/80 kW, consumo de combustible, m<sup>3</sup>/100 km: urbano de 12,0 a 11,9; interurbano 6,9; promedio de 8,8 a 8,7. Emisiones de CO<sub>2</sub>, g/km: promedio de 157 a 156. 2) Caddy Bifuel y Caddy Maxi Bifuel, motor con gas GLP de 1,6 l con 102 CV/75 kW en modo gasolina y 98 CV/72 kW en modo GLP, consumo de combustible, l/100 km en modo gasolina (gas GLP): urbano de 10,7 a 10,6 (de 13,7 a 13,6); interurbano de 6,8 a 6,7 (de 8,6 a 8,5); promedio de 8,2 a 8,1 (de 10,5 a 10,4). Emisiones de CO<sub>2</sub>, g/km en modo gasolina (gas GLP): promedio de 191 a 189 (de 171 a 169).

## Confort.

Ya sea en el tráfico urbano o en los viajes largos: los asientos cómodos, el elevado confort de manejo y sonoridad, así como los sistemas innovadores de asistencia al conductor opcionales, te permiten llegar relajado a tu destino

**El sistema de alarma antirrobo.** Unos sensores vigilan el habitáculo. Si se registra un movimiento, suena la sirena auxiliar que comunica el intento de robo.



**El ParkPilot.** Los tonos de advertencia indican al conductor al aparcar, la distancia que le separa del obstáculo. Además se muestra visualmente la distancia en la pantalla de los sistemas de radio y de radionavegación.

T C TR

T C TR



**El sensor de luz y lluvia.** El retrovisor interior se oscurece automáticamente según la intensidad de deslumbramiento de los faros del vehículo que circula por detrás. Un sensor ubicado en el soporte del retrovisor enciende automáticamente los faros al oscurecer.

T C TR



**El climatizador Climatronic.** El climatizador automático con regulación de la temperatura en dos zonas se encarga de mantener siempre constante la temperatura interior deseada. Unos sensores registran las variaciones de temperatura y, mediante la adaptación automática del número de revoluciones y la temperatura del aire del ventilador, mantienen constante la temperatura del habitáculo seleccionada.

T C TR

□ Equipamiento de serie

■ Equipamiento opcional

T Trendline/Maxi Trendline

TR Trampler/Maxi Trampler

C Comfortline/Maxi Comfortline



**La luz de giro.** Al girar junto con los faros antiniebla, ilumina el borde de la calzada del interior de la curva, si el vehículo circula a una velocidad de 40 km/h o inferior. Así, te percatas antes de los peligros y llegas sano y salvo a tu destino.

T C TR

**El desbloqueo del portón trasero desde el interior.** Para salir cómodamente, puedes desbloquear el portón trasero desde el interior pulsando un botón, y por tanto sin necesidad de usar la llave.

TR

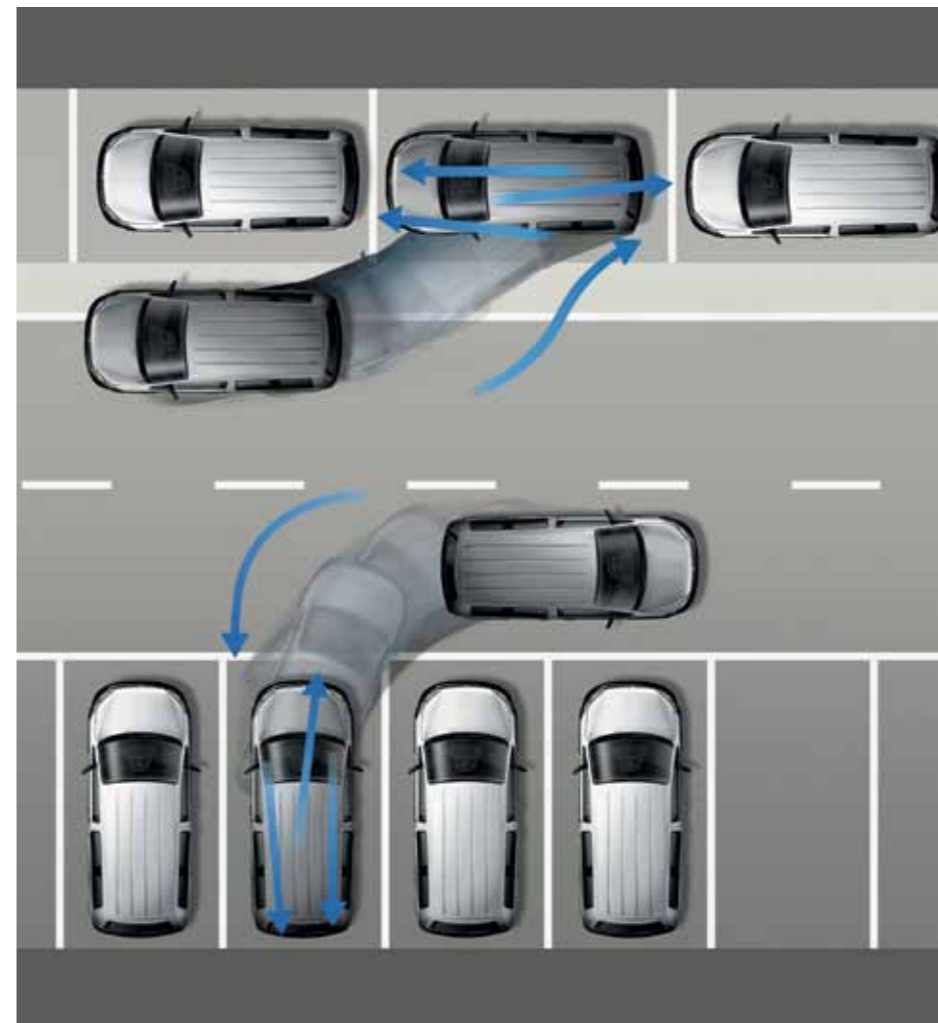

**El asistente de estacionamiento "Park Assist".** El asistente de estacionamiento "Park Assist" domina el estacionamiento en varias maniobras tanto en los huecos de aparcamiento en paralelo como en batería. Tras haber introducido la marcha atrás, el Caddy Edition asume automáticamente la dirección, por lo que simplemente tienes que accionar los pedales del acelerador, del embrague y del freno.

No está disponible para el Caddy Bifuel y el Caddy Maxi Bifuel.

T C TR



**Los sensores de aparcamiento para el Park Pilot.** Los cuatro sensores de aparcamiento en el parachoques trasero facilitan el estacionamiento hacia atrás mediante el zumbido de advertencia.

T C TR

Caddy Edition y Caddy Maxi Edition, consumo de combustible, l/100 km (m<sup>3</sup>/100 km con gas natural) con gasolina y diésel: promedio de 8,2 a 5,1. Con gas GLP (bifuel): promedio de 10,5 a 10,4. Con gas natural (ecofuel): promedio de 8,8 a 8,7. Emisiones de CO<sub>2</sub>, g/km con gasolina y diésel: promedio de 191 a 134. Con gas GLP (bifuel): promedio de 171 a 169. Con gas natural (ecofuel): promedio de 157 a 156.



La **pantalla multifunción Plus**. Además de las funciones de la indicación multifunción, permite regular la calefacción adicional por agua opcional y ajustar el paquete opcional de iluminación y visibilidad. Además se muestran las flechas de dirección de los sistemas de navegación y en combinación con la preinstalación para teléfono móvil, se puede usar el teléfono móvil por medio de la pantalla.

T C TR



El **volante multifunción**. El volante multifunción de 3 radios está revestido de cuero y es ajustable en altura e inclinación. Mediante los mandos integrados, pueden manejarse, entre otros, la radio, el sistema de navegación y el teléfono móvil.

T C TR



El **control automático de la velocidad (Tempomat)**. Mantiene constante la velocidad preseleccionada a partir de una velocidad de marcha de 30 km/h. Esta velocidad programada se desactiva con una breve activación del freno o del embrague.

De serie en BlueMotion Technology T C TR

## Multimedia.

Sea cual sea el destino de tu próxima excursión familiar: si se desea, el Caddy Edition te guía directamente hasta tu destino mediante una tecnología de radionavegación moderna. En caso de atascos, serás guiado por la ruta alternativa más corta. Al mismo tiempo te ofrece siempre un gran entretenimiento, por ejemplo con el lector de CD integrado compatible con mp3.

Los **altavoces**. El Caddy Edition incorpora de serie seis altavoces, que gracias a su potencia de salida de 20 vatios proporcionan una experiencia de sonido intensa en todo el habitáculo.

T C TR



El **cargador de CD**. El cargador de CD se maneja mediante la radio y se encuentra bajo la tapa en la consola central. No puede combinarse con la entrada MEDIA-IN.

T C TR

**Multimedia Media-In**. Aquí pueden reproducirse las fuentes de audio externas, tales como las memorias de datos USB y los reproductores de mp3 con certificado USB. Se maneja a través del sistema de radio "RCD 310" o "RCD 510", o bien a través del sistema de radionavegación "RNS 315" o "RNS 510". Con un cable adaptador disponible de forma opcional, también es compatible con un Apple iPod® a partir de la cuarta generación.

iPod® es una marca registrada de Apple Computer International.

T C TR



La **toma Aux-In**. En la guantera abierta, se encuentra de forma opcional una entrada Aux-In para la conexión de los dispositivos externos, como por ejemplo los reproductores de mp3.

T C TR

La **preinstalación para teléfono móvil**. Gracias a una interfaz inalámbrica Bluetooth podrás mantener de manera segura y cómoda, conversaciones telefónicas durante el trayecto a través del micrófono y los altavoces del vehículo. En función del equipamiento, se maneja mediante la indicación multifunción "Plus" o la pantalla táctil. El requisito para ello es un teléfono móvil con funcionalidad bluetooth compatible.

T C TR

Equipamiento de serie

T Trendline/Maxi Trendline

TR Tremper/Maxi Tremper

Equipamiento opcional

C Comfortline/Maxi Comfortline



La función de navegación “RNS 315” para la radio “RCD 310”. El “RNS 315” incorpora todas las funciones del sistema de radio “RCD 310”, pero además está equipado con una pantalla táctil en color de 5 pulgadas, en la que puede visualizarse p. ej. la imagen del Park Pilot opcional. En la memoria flash de 6 GB integrada están almacenados los mapas para Europa Occidental, de manera que puedes oír tus CDs favoritos durante la navegación. En el frontal del equipo están integradas una toma Aux-In y una ranura para tarjetas SD.



Radio mp3 “RCD 310”. Incorpora funciones compatibles con mp3 y ofrece las interfaces para la entrada Media-In o un cargador de CD externo, así como una pantalla de gran tamaño.

T TR



Radio mp3 “RCD 510”. La radio incorpora todas las funciones del “RCD 310”. Además se suministra con cargador de CD para 6 CDs integrado y lector de tarjetas de memoria SD. Se maneja a través de la pantalla táctil de gran tamaño.

T TR



El sistema de radionavegación “RNS 510”. Este sistema ofrece todas las funciones del “RNS 315”, pero además incorpora una pantalla táctil en color de 6,5 pulgadas. En el DVD suministrado están almacenados los mapas para Europa Occidental. Éstos pueden copiarse al disco duro de 30 GB, de modo que puedas seguir oyendo tu música favorita durante la navegación. De forma alternativa, este sistema puede manejarse por voz, haciendo que la conducción sea aún más confortable y segura.

T C TR

## Volkswagen Accesorios Originales.

Un Caddy Edition apenas deja nada que desear. Sin embargo, en caso de que echaras algo en falta, Volkswagen Accesorios Originales te ofrece numerosas e interesantes posibilidades de equipamiento adicionales. Éstas se crean en colaboración con nuestro departamento de desarrollo y diseño, son de la máxima calidad y sólo están disponibles en tu concesionario Volkswagen Vehículos Comerciales. Para que todos los componentes estén perfectamente armonizados entre sí.

La cubierta para el maletero. Está realizada en material lavable y provista de una superficie antideslizante. Gracias a las entalladuras de ajuste preciso, puede utilizarse con el banco de asiento montado y desmontado.

T C TR



El protector de los bordes de carga. El ligero protector de los bordes de carga en atractivo acabado se pega fácilmente y protege al parachoques contra los arañazos al cargar y descargar.

T C TR



El soporte básico. Con los sistemas de transporte se viaja bien y de forma segura. La base es el soporte básico con llave de bloqueo, en el cual pueden montarse p. ej. el porta-esquí o el porta-kayaks.

T



El porta bicicletas para el portón trasero. El práctico porta bicicletas para el portón trasero fabricado en perfil de aluminio anodizado, está homologado para el transporte de hasta tres bicicletas. Se suministra premontado, de ahí que su fijación resulte especialmente sencilla. La apertura del portón trasero no se ve afectada por el montaje del soporte (sin bicicleta). Peso propio 13 kg, capacidad de carga máxima 45 kg. Incluye dispositivo de cierre antirrobo.

T C TR



La red para equipajes. Es ideal para objetos de tamaño pequeño a mediano. Basta con fijar la red resistente a la rotura mediante los ganchos de sujeción a las anillas de amarre de serie en el compartimento de carga.

T C TR



El compartimento guardaobjetos plegable. Permite guardar la bolsa para compras, documentos o juguetes ocupando poco espacio, está realizado en tejido lavable y está fijado de forma segura y firme a las anillas de amarre de serie en el maletero.

T C TR

Equipamiento de serie

Equipamiento opcional

T Trendline/Maxi Trendline

TR Tramper/Maxi Tramper

C Comfortline/Maxi Comfortline

Caddy Edition y Caddy Maxi Edition, consumo de combustible, l/100 km (m<sup>3</sup>/100 km con gas natural) con gasolina y diésel: promedio de 8,2 a 5,1. Con gas GLP (bifuel): promedio de 10,5 a 10,4. Con gas natural (ecofuel): promedio de 8,8 a 8,7. Emisiones de CO<sub>2</sub>, g/km con gasolina y diésel: promedio de 191 a 134. Con gas GLP (bifuel): promedio de 171 a 169. Con gas natural (ecofuel): promedio de 157 a 156.

## Variantes de asientos.

Siéntate por favor. Como opción, el Caddy Edition puede dotarse de hasta siete cómodas plazas de asiento. Naturalmente, cada plaza está equipada con un cinturón de seguridad de tres puntos y un reposacabezas de 4 posiciones. Y aún dispondrás de mucho espacio para el equipaje. Las ilustraciones muestran las posibles variantes de asientos del Caddy Edition y Caddy Maxi Edition en base a la variante de equipamiento o al pedido específico.

### Caddy Edition.

5 plazas

7 plazas

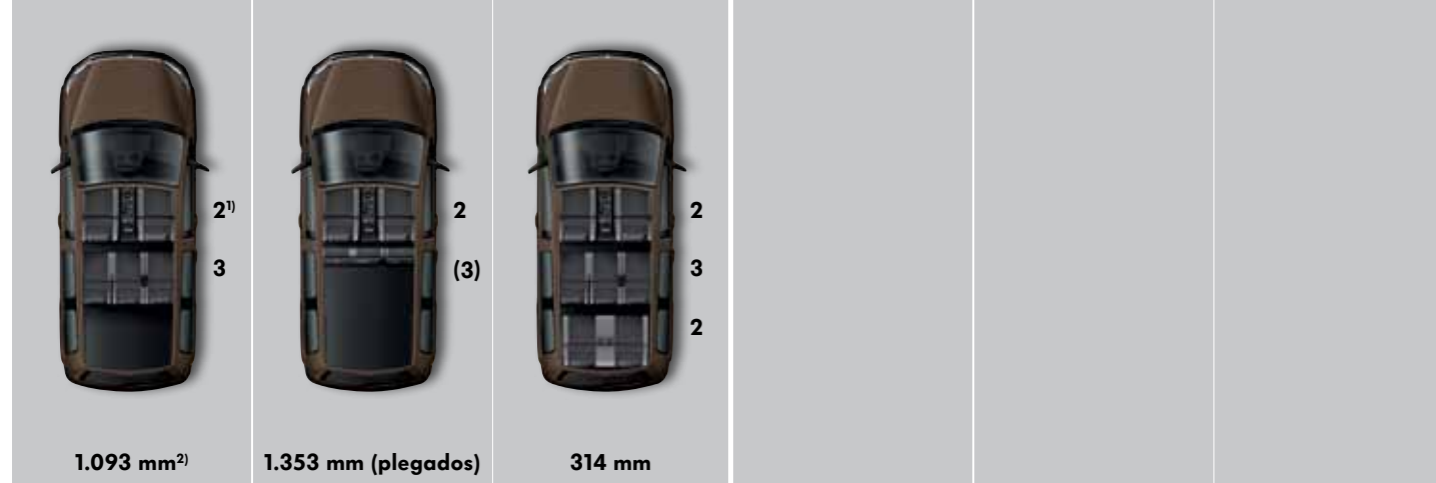

### Caddy Maxi Edition.

5 plazas

7 plazas

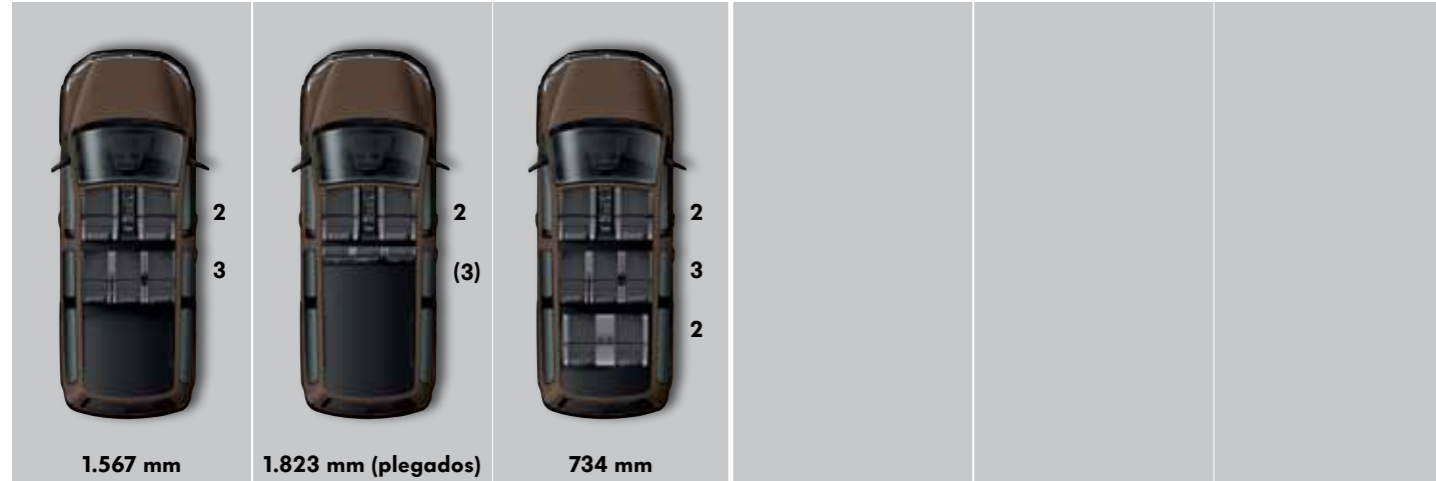

## Pinturas de la carrocería.

Para que tu Volkswagen esté siempre protegido de forma óptima contra las influencias mecánicas y químicas, en primer lugar se galvaniza la carrocería. A continuación aplicamos la pintura en varias capas y la dejamos endurecer. El resultado de ello es una capa superior dura y resistente a las rayaduras. Así deja siempre una impresión brillante a tus amigos.

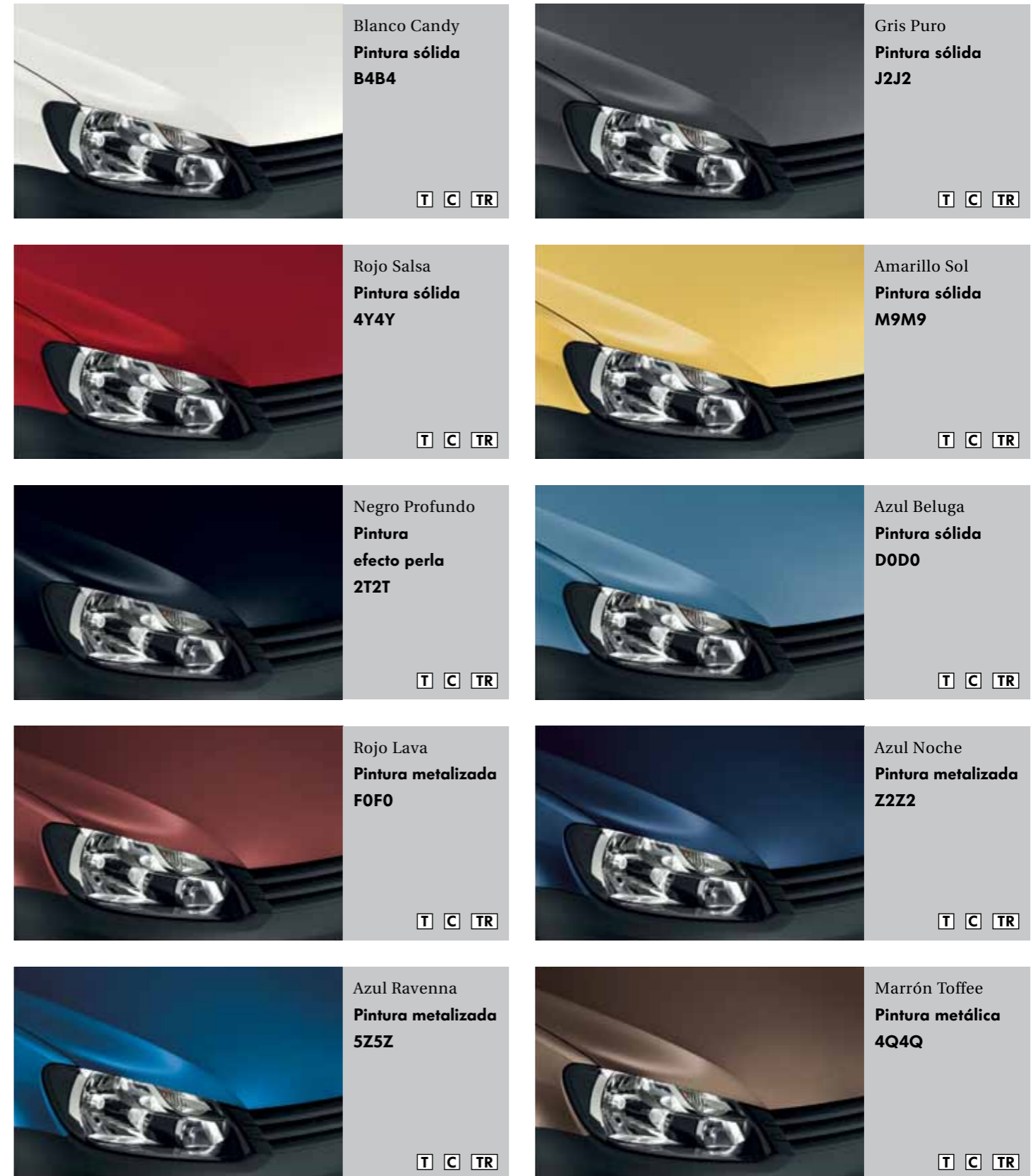

Equipamiento de serie  
 Equipamiento opcional  
 Trendline/Maxi Trendline  
 Comfortline/Maxi Comfortline  
 Trampler/Maxi Trampler

1) Indica el número de asientos por fila. 2) Indica la longitud del suelo del maletero medida a la altura del suelo de carga del vehículo en el compartimento de pasajeros/carga entre la última fila de asientos y el portón trasero (con los asientos abatidos, entre el dorso de los respaldos de la banqueta y el portón trasero). Debe tenerse en cuenta que se trata de valores aproximados y que las dimensiones pueden diferir debido a tolerancias de fabricación. Las fotografías reproducidas en esta página solo pueden servir como puntos de referencia, dado que los colores de impresión no permiten una reproducción exacta de las tonalidades originales. Caddy Edition y Caddy Maxi Edition, consumo de combustible, l/100 km (m³/100 km con gas natural) con gasolina y diésel: promedio de 8,2 a 5,1. Con gas GLP (bifuel): promedio de 10,5 a 10,4. Con gas natural (ecofuel): promedio de 8,8 a 8,7. Emisiones de CO<sub>2</sub>, g/km con gasolina y diésel: promedio de 191 a 134. Con gas GLP (bifuel): promedio de 171 a 169. Con gas natural (ecofuel): promedio de 157 a 156.

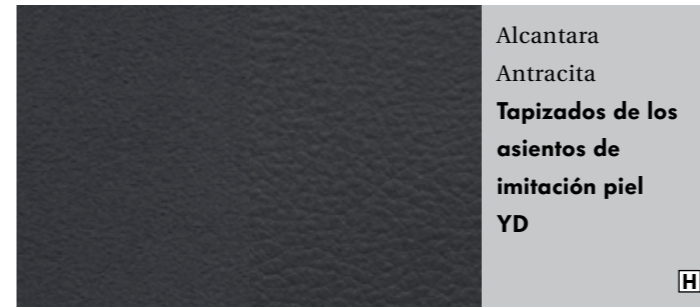
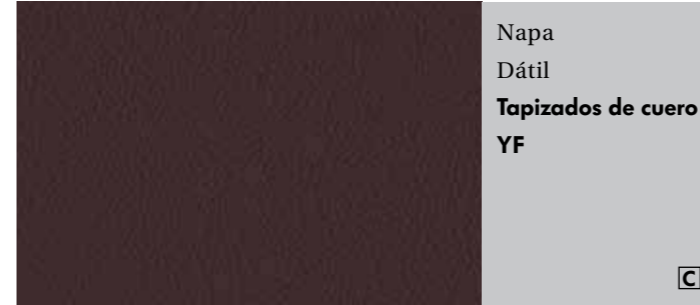
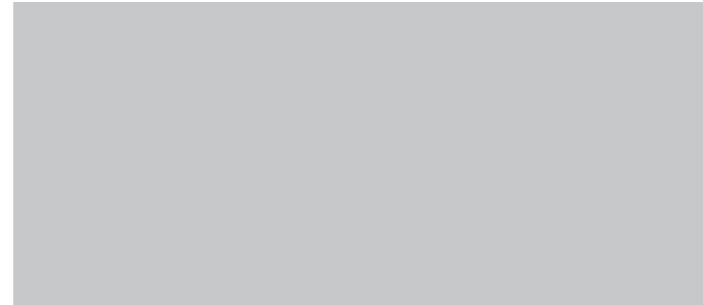
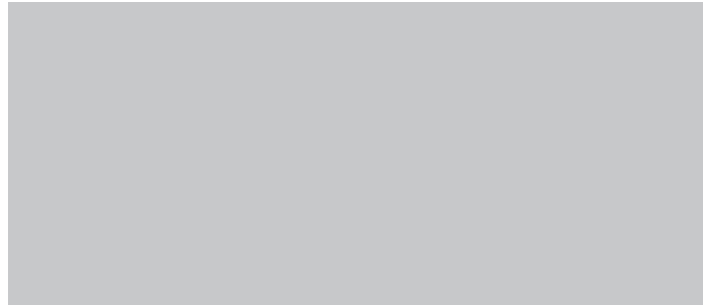
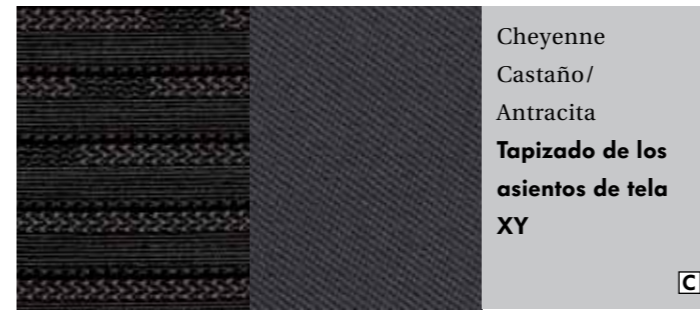

## Tapizados de los asientos

Los materiales robustos y de alta calidad, así como un proceso de trabajo profesional constituyen el alfa y el omega en la fabricación de los tapizados de asientos resistentes al desgaste, así como de cuero noble. Además te ofrecemos diversos colores y diseños cuidadosamente armonizados con los equipamientos interiores y las pinturas.

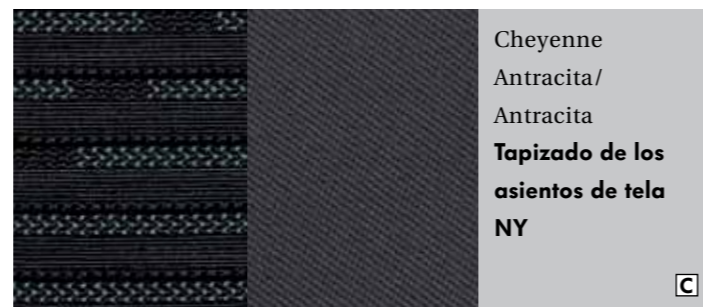
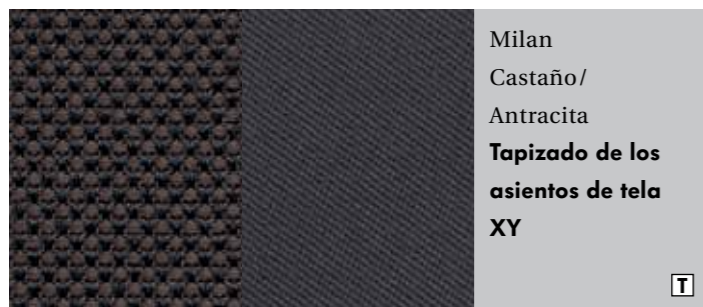
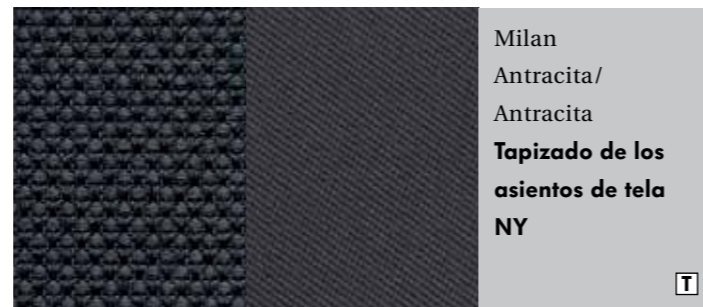
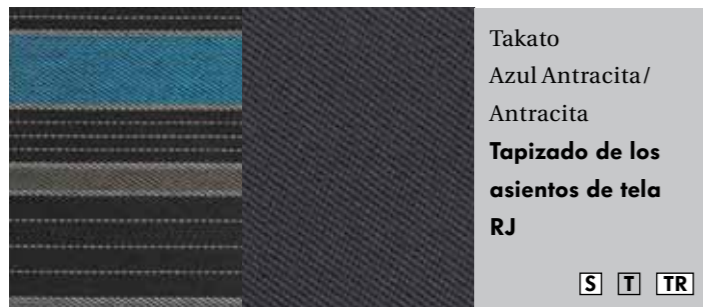

- Equipamiento de serie
- Equipamiento opcional
- T Trendline/Maxi Trendline
- TR Tremper/Maxi Tremper
- C Comfortline/Maxi Comfortline

\*El tapizado de asiento "Nappa" es un tapizado en cuero con partes de cuero artificial. El patrón de asiento muestra la franja central a la izquierda, la franja exterior a la derecha. Las fotografías reproducidas en estas páginas solo pueden servir como puntos de referencia, dado que los colores de impresión no permiten una reproducción exacta de las tonalidades originales. Caddy Edition y Caddy Maxi Edition, consumo de combustible, l/100 km (m<sup>3</sup>/100 km con gas natural) con gasolina y diésel: promedio de 8,2 a 5,1. Con gas GLP (bifuel): promedio de 10,5 a 10,4. Con gas natural (ecofuel): promedio de 8,8 a 8,7. Emisiones de CO<sub>2</sub>, g/km con gasolina y diésel: promedio de 191 a 134. Con gas GLP (bifuel): promedio de 171 a 169. Con gas natural (ecofuel): promedio de 157 a 156.



## El Caddy Edition con certificado ambiental.

Con el certificado ambiental, Volkswagen premia en vehículos y tecnologías el progreso ecológico con respecto a los modelos predecesores o comparables. La base para ello está constituida por los balances ambientales conforme a las normas ISO 14040 y ISO 14044, verificados por expertos independientes, en el caso de Volkswagen por el instituto TÜV Nord. Los balances recogen no sólo los valores de consumo y emisiones, sino la totalidad del ciclo vital de un Caddy Edition, desde su producción pasando por su utilización hasta su reciclaje. En otras palabras: el cálculo también incluye tanto el coste energético durante el montaje como el futuro reciclaje. Los resultados detallados del balance ambiental, así como la información adicional acerca de la manera en que se mejora la compatibilidad medioambiental de los productos y procesos de Volkswagen, pueden consultarse en la dirección de Internet [www.umweltpraedikat.de](http://www.umweltpraedikat.de).

## Características medioambientales del Caddy Edition.

### Reducción del consumo de combustible<sup>1)</sup>

– 5,7 l/100 km<sup>2)</sup> o bien 5,1 l/100 km<sup>2)</sup> (con BlueMotion Technology) en lugar de 6,2 l/100 km<sup>2)</sup>

### Reducción de las emisiones de marcha (CO<sub>2</sub>)<sup>1)</sup>

– 149 g/km<sup>2)</sup> o bien 134 g/km<sup>2)</sup> (con BlueMotion Technology) en lugar de 164 g/km<sup>2)</sup>

### Reducción de las demás emisiones de marcha (CO, NO<sub>x</sub>, partículas)

– cumple la norma de emisiones Euro 5 en lugar de Euro 4

### Reducción del consumo de combustible mediante

- la utilización de nuevos motores TDI de 4 cilindros
- la utilización de relaciones de transmisión que optimizan el consumo

### Ahorros adicionales en el Caddy con BlueMotion Technology mediante

- la utilización de neumáticos con resistencia a la rodadura optimizada
- la utilización de un sistema de Start&Stop del motor
- la utilización de la recuperación (recuperación de la energía de frenada)
- la utilización de spoilers de rueda

### Protección de los recursos mediante

- la utilización de componentes de larga vida útil (filtro de partículas diésel exento de mantenimiento)
- los intervalos de mantenimiento y cambio de aceite de mayor duración
- la utilización de materias primas renovables (p. ej. para los materiales de los filtros)

### Aspectos ambientales adicionales

- ensayo de tipo para reciclaje superado con éxito



Caddy Edition y Caddy Maxi Edition, consumo de combustible, l/100 km (m<sup>3</sup>/100 km con gas natural) con gasolina y diésel: promedio de 8,2 a 5,1. Con gas GLP (bifuel): promedio de 10,5 a 10,4. Con gas natural (ecofuel): promedio de 8,8 a 8,7. Emisiones de CO<sub>2</sub>, g/km con gasolina y diésel: promedio de 191 a 134. Con gas GLP (bifuel): promedio de 171 a 169. Con gas natural (ecofuel): promedio de 157 a 156.

## Consumo y emisiones de CO<sub>2</sub>.

Motores de gasolina	Capacidad del depósito 60 l aprox.	TSI de 1,2 l (86 CV/63 kW/ 160 Nm)	TSI de 1,2 l (105 CV/77 kW/ 175 Nm) BlueMotion Technology
<b>Caddy Edition</b>		T <sup>1)</sup>	T <sup>1)/C<sup>2)</sup></sup>
<b>Consumo de combustible, l/100 km<sup>3)</sup></b>	con cambio manual:	5 velocidades	5 velocidades
	urbano	8,1/8,1	7,9/7,9/8,0/8,0
	interurbano	6,0/6,0	5,5/5,5/5,6/5,6
	promedio	6,8/6,8	6,3/6,3/6,4/6,4
<b>Emisiones de CO<sub>2</sub> promedio, g/km<sup>3)</sup></b>	con cambio manual:	158/158	147/147/149/149
<b>Caddy Maxi Edition</b>			T <sup>1)/C<sup>2)</sup></sup>
<b>Consumo de combustible, l/100 km<sup>3)</sup></b>	con cambio manual:		5 velocidades
	urbano		8,0/8,0/8,0/8,0
	interurbano		5,6/5,6/5,6/5,6
	promedio		6,4/6,4/6,4/6,4
<b>Emisiones de CO<sub>2</sub> promedio, g/km<sup>3)</sup></b>	con cambio manual:		149/149/149/149

1) Caddy Trendline Edition o Caddy Tramper. 2) Caddy Comfortline Edition. 3) Los valores indicados se han determinado conforme al método de medición especificado (art. 2 apartados 5, 6, 6a del reglamento sobre el control del consumo energético en la versión actualmente vigente). Al determinar las emisiones de CO<sub>2</sub> conforme a la directiva 1999/94/CE no se tienen en cuenta las emisiones de CO<sub>2</sub> generadas durante la producción y la comercialización del combustible y de otras fuentes de energía. Los datos no se refieren a un vehículo concreto ni forman parte de la oferta, sino que sirven únicamente para fines comparativos entre los distintos tipos de vehículos. El consumo de combustible y las emisiones de CO<sub>2</sub> de un vehículo no dependen solo del aprovechamiento eficiente del combustible por parte del vehículo, sino también del estilo de conducción y de otros factores ajenos a la técnica. El CO<sub>2</sub> es el gas que produce el efecto invernadero, principal responsable del calentamiento terrestre. Notificación conforme a la directiva 1999/94/CE en la versión actualmente vigente: Para más información sobre el consumo de combustible oficial y las emisiones de CO<sub>2</sub> específicas oficiales de los turismos nuevos, consulte la "Guía sobre el consumo de combustible, las emisiones de CO<sub>2</sub> y el consumo de corriente de turismos nuevos", disponible gratuitamente en todos los puntos de venta.

## Consumo y emisiones de CO<sub>2</sub>.

BiFuel	Capacidad del depósito	Motor de autogás de 1,6 l 102 CV/75 kW/148 Nm, con gasolina (98 CV/72 kW/144 Nm, con autogás)	
<b>Caddy</b>	<b>gasolina 60 l aprox. autogás 44 l aprox.</b>	<b>T<sup>1)</sup>/C<sup>2)</sup></b>	
<b>Consumo de combustible con gasolina (autogás), l/100 km<sup>3)</sup></b>	con cambio manual:	5 velocidades	
	urbano	con gasolina	10,6/10,6/10,6/10,6
		con autogás	13,6/13,6/13,6/13,6
	interurbano	con gasolina	6,7/6,7/6,7/6,7
		con autogás	8,5/8,5/8,5/8,5
	promedio	con gasolina	8,1/8,1/8,1/8,1
		con autogás	10,4/10,4/10,4/10,4
<b>Emisión de CO<sub>2</sub> promedio con gasolina (autogás), g/km<sup>3)</sup></b>	con cambio manual: con gasolina	189/189/189/189	
	con autogás	169/169/169/169	
<b>Caddy Maxi</b>	<b>gasolina 60 l aprox. autogás 44 l aprox.</b>	<b>T<sup>1)</sup>/C<sup>2)</sup></b>	
<b>Consumo de combustible con gasolina (autogás), l/100 km<sup>3)</sup></b>	con cambio manual:	5 velocidades	
	urbano	con gasolina	10,6/10,7/10,7/10,7
		con autogás	13,6/13,7/13,7/13,7
	interurbano	con gasolina	6,7/6,8/6,8/6,8
		con autogás	8,5/8,6/8,6/8,6
	promedio	con gasolina	8,1/8,2/8,2/8,2
		con autogás	10,4/10,5/10,5/10,5
<b>Emisión de CO<sub>2</sub> promedio con gasolina (autogás), g/km<sup>3)</sup></b>	con cambio manual: con gasolina	189/191/191/191	
	con autogás	169/171/171/171	

EcoFuel	Capacidad del depósito	Motor de gas natural de 2,0 l (109 CV/80 kW/160 Nm)	
<b>Caddy</b>	<b>gas natural 26 kg aprox., gasolina 13 l aprox.</b>	<b>T<sup>1)</sup>/C<sup>2)</sup></b>	
<b>Consumo de combustible con gas natural (GNC), m<sup>3</sup>/100 km<sup>3)</sup></b>	con cambio manual:	5 velocidades	
	urbano	m <sup>3</sup> /100 km	11,9/11,9/11,9/11,9
		kg/100 km	7,8/7,8/7,8/7,8 <sup>4)</sup>
	interurbano	m <sup>3</sup> /100 km	6,9/6,9/6,9/6,9
		kg/100 km	4,6/4,6/4,6/4,6 <sup>4)</sup>
	promedio	m <sup>3</sup> /100 km	8,7/8,7/8,7/8,7
		kg/100 km	5,7/5,7/5,7/5,7 <sup>4)</sup>
<b>Emisión de CO<sub>2</sub> promedio con gas natural (GNC), g/km<sup>3)</sup></b>	con cambio manual:	156/156/156/156	
<b>Caddy Maxi</b>	<b>gas natural 32 kg aprox., gasolina 13 l aprox.</b>	<b>T<sup>2)</sup>/C<sup>2)</sup></b>	
<b>Consumo de combustible con gas natural (GNC), m<sup>3</sup>/100 km<sup>3)</sup></b>	con cambio manual:	5 velocidades	
	urbano	m <sup>3</sup> /100 km	12,0/12,0/12,0/12,0
		kg/100 km	7,9/7,9/7,9/7,9 <sup>4)</sup>
	interurbano	m <sup>3</sup> /100 km	6,9/6,9/6,9/6,9
		kg/100 km	4,6/4,6/4,6/4,6 <sup>4)</sup>
	promedio	m <sup>3</sup> /100 km	8,8/8,8/8,8/8,8
		kg/100 km	5,8/5,8/5,8/5,8 <sup>4)</sup>
<b>Emisión de CO<sub>2</sub> promedio con gas natural (GNC), g/km<sup>3)</sup></b>	con cambio manual:	157/157/157/157	

1) Caddy Trendline Edition o Caddy Tramper. 2) Caddy Comfortline Edition. 3) Los valores indicados se han determinado conforme al método de medición especificado (art. 2 apartados 5, 6, 6a del reglamento sobre el control del consumo energético en la versión actualmente vigente). Al determinar las emisiones de CO<sub>2</sub> conforme a la directiva 1999/94/CE no se tienen en cuenta las emisiones de CO<sub>2</sub> generadas durante la producción y la comercialización del combustible y de otras fuentes de energía. Los datos no se refieren a un vehículo concreto ni forman parte de la oferta, sino que sirven únicamente para fines comparativos entre los distintos tipos de vehículos. El consumo de combustible y las emisiones de CO<sub>2</sub> de un vehículo no dependen solo del aprovechamiento eficiente del combustible por parte del vehículo, sino también del estilo de conducción y de otros factores ajenos a la técnica. El CO<sub>2</sub> es el gas que produce el efecto invernadero, principal responsable del calentamiento terrestre. Notificación conforme a la directiva 1999/94/CE en la versión actualmente vigente: Para más información sobre el consumo de combustible oficial y las emisiones de CO<sub>2</sub> específicas oficiales de los turismos nuevos, consulte la "Guía sobre el consumo de combustible, las emisiones de CO<sub>2</sub> y el consumo de corriente de turismos nuevos", disponible gratuitamente en todos los puntos de venta. 4) Los valores de consumo son datos meramente informativos en kg/100 km y son aplicables para el gas H con la densidad de combustible de referencia según la norma 1999/100 CE. En caso de utilizarse el gas L, debido a las fuertes fluctuaciones de calidad del combustible, pueden darse valores diferentes.

## Consumo y emisiones de CO<sub>2</sub>.

Motores diésel	Capacidad del depósito 60 l aprox.	TDI de 1,6l	TDI de 1,6l	TDI de 2,0l	TDI de 2,0l	TDI de 2,0l
		(75 CV/55 kW/225 Nm) BlueMotion Technology	(102 CV/75 kW/250 Nm) BlueMotion Technology	(110 CV/81 kW/280 Nm) 4MOTION	(140 CV/103 kW/320 Nm) BlueMotion Technology	(140 CV/103 kW/320 Nm) 4MOTION
<b>Caddy Edition</b>		T <sup>1)</sup>	T <sup>1)/C<sup>2)</sup></sup>	T <sup>1)/C<sup>2)</sup></sup>	T <sup>1)/C<sup>2)</sup></sup>	T <sup>1)/C<sup>2)</sup></sup>
<b>Consumo de combustible, l/100 km<sup>3)</sup></b>	con cambio manual:	5 velocidades	5 velocidades	6 velocidades	6 velocidades	–
	urbano	5,9/5,9	5,9/5,9/6,0/6,0	7,8/7,8/7,8/7,8	6,7/6,8/6,8	–
	interurbano	4,9/4,9	4,7/4,7/4,8/4,8	5,7/5,7/5,7/5,7	5,0/5,1/5,1	–
	promedio	5,3/5,3	5,1/5,1/5,2/5,2	6,5/6,5/6,5/6,5	5,6/5,7/5,7	–
	con cambio de doble embrague DSG:	–	7 velocidades	–	6 velocidades	6 velocidades
	urbano	–	5,8/5,8/5,9/5,9	–	6,6/6,6/6,6	8,2/8,3/8,3
	interurbano	–	5,1/5,1/5,2/5,2	–	5,5/5,5/5,5	5,8/5,9/5,9
	promedio	–	5,3/5,3/5,4/5,4	–	5,9/5,9/5,9	6,6/6,7/6,7
<b>Emisiones de CO<sub>2</sub> promedio, g/km<sup>3)</sup></b>	con cambio manual:	139/139	134/134/136/136	171/171/171/171	147/149/149	–
	con cambio de doble embrague DSG:	–	139/139/142/142	–	155/155/155	174/177/177
<b>Caddy Maxi Edition</b>			T <sup>1)/C<sup>2)</sup></sup>	T <sup>1)/C<sup>2)</sup></sup>	T <sup>1)/C<sup>2)</sup></sup>	T <sup>1)/C<sup>2)</sup></sup>
<b>Consumo de combustible, l/100 km<sup>3)</sup></b>	con cambio manual:		5 velocidades	6 velocidades	6 velocidades	–
	urbano		5,9/6,0/6,0/6,0	7,8/7,9/7,9/7,9	6,8/6,8/6,8	–
	interurbano		4,7/4,8/4,8/4,8	5,7/5,8/5,8/5,8	5,1/5,1/5,1	–
	promedio		5,1/5,2/5,2/5,2	6,5/6,6/6,6/6,6	5,7/5,7/5,7	–
	con cambio de doble embrague DSG:		7 velocidades	–	6 velocidades	6 velocidades
	urbano		5,8/5,9/5,9/5,9	–	6,6/6,6/6,6	8,3/8,3/8,3
	interurbano		5,1/5,2/5,2/5,2	–	5,5/5,5/5,5	5,9/5,9/5,9
	promedio		5,3/5,4/5,4/5,4	–	5,9/5,9/5,9	6,7/6,7/6,7
<b>Emisiones de CO<sub>2</sub> promedio, g/km<sup>3)</sup></b>	con cambio manual:		134/136/136/136	171/174/174/174	149/149/149	–
	con cambio de doble embrague DSG:		139/142/142/142	–	155/155/155	177/177/177

## Observaciones generales.

Los valores sobre consumo de combustible y emisiones se han determinado conforme al método de medición especificado (directiva 80/1268/CEE para Euro 4, reglamento CE 715/2007 para Euro 5, ambos en la versión actualmente vigente. Notificación conforme a la directiva 1999/94/CE en la versión actualmente vigente: los datos no se refieren a un vehículo concreto ni forman parte de la oferta, sino que sirven únicamente para fines comparativos entre los distintos tipos de vehículos. El consumo de combustible y las emisiones de CO<sub>2</sub> de un vehículo no dependen sólo del aprovechamiento eficiente del combustible por parte del vehículo, sino también del estilo de conducción y de otros factores ajenos a la técnica. El CO<sub>2</sub> es el gas que produce el efecto invernadero, principal responsable del calentamiento terrestre.

Los valores de prestaciones de marcha se han determinado sobre la base de los vehículos sin equipamientos adicionales.

DSG®, 4MOTION®, BlueMotion® y TDI® son marcas registradas de Volkswagen AG y de otras empresas del grupo Volkswagen en Alemania y en otros países. El hecho de que una marca en este documento no lleve el símbolo ® no debe interpretarse como si dicha marca no fuera una marca registrada o que dicha marca podría utilizarse sin la autorización previa por escrito de Volkswagen Aktiengesellschaft (Volkswagen Sociedad Anónima). El nombre de producto Caddy® es una marca registrada de Caddie S.A. y es empleado por Volkswagen con la autorización de Caddie, S.A.

Los vehículos ilustrados están parcialmente equipados con equipamiento opcional disponible con sobreprecio. Los embellecedores reproducidos en las fotografías no están incluidos en el volumen de suministro de serie.

El equipamiento de serie y opcional no puede representarse en su totalidad en este catálogo. Algunos equipamientos opcionales pueden alargar el plazo de entrega del vehículo.

### Calidad garantizada

Volkswagen te concede, más allá de la garantía legal, una garantía Volkswagen de dos años para todos los vehículos nuevos, tres años de garantía para la pintura y la carrocería y doce años de garantía contra perforación por corrosión. Todos los datos acerca de la Garantía Volkswagen, así como sobre la garantía Volkswagen para pintura y carrocería, rigen exclusivamente para los vehículos de la marca Volkswagen conforme al programa de oferta actual para la República Federal de Alemania, que hayan sido dotados por Volkswagen AG de un cuaderno de servicio para el mercado alemán.

Todos los datos sobre suministro, equipamiento opcional, aspecto exterior, datos técnicos y gastos de gestión de los vehículos se basan en las características del mercado alemán y se corresponden con la información disponible en el momento de la impresión. Tu concesionario Volkswagen Vehículos Comerciales estará encantado de informarte sobre las posibles diferencias específicas de cada país. Modificaciones reservadas.

### Nota legal.

El contenido del presente catálogo tiene carácter meramente informativo, y por tanto tiene como único objetivo constituir un elemento orientativo y de ayuda para facilitar información general, no particular, ni específica, sobre los vehículos a los que se refiere.

En consecuencia, los datos obrantes en el presente catálogo no deben tomarse en consideración para la eventual decisión de adquisición de un vehículo. Para ello, para concertar y/o clarificar alguno o varios de los datos citados en el mismo, así como para formalizar un pedido concreto, o para cualquier otra cuestión que sea de tu interés, te rogamos que contactes con alguno de los Concesionarios Oficiales Volkswagen Vehículos Comerciales al objeto de que te informen pormenorizadamente sobre las especiales características, equipamiento de origen, opcionales, precios, datos, campañas, promociones, disponibilidades de unidades, plazo de entrega, período de fabricación, etc. de los vehículos aquí referenciados. Te recordamos que la compañía fabricante y/o Volkswagen Audi España, S.A. efectúan constantes mejoras en sus vehículos a fin y efecto de adaptarlos a las necesidades específicas de los clientes así como al objeto de incorporar en los mismos, en la medida de lo posible, los avances técnicos disponibles en cada momento. Es por ello por lo que los equipamientos, datos y características de los vehículos aquí referenciados son los disponibles generalmente a la fecha de edición de este catálogo y, por tanto, deben entenderse sin perjuicio de aquellas particularidades que puedan existir en cada caso atendiendo a la disponibilidad de modelos y al mercado al que va dirigido.

Este vehículo y todos sus componentes así como los recambios originales, han sido diseñados y fabricados atendiendo a la Normativa Legal destinada a prevenir y reducir al mínimo la repercusión en el Medio Ambiente, mediante la utilización y valoración de materiales reciclados/reciclables, adoptando las medidas dirigidas a conseguir un adecuado reciclado para la conservación y mejora de la calidad ambiental.

A fin de cumplir con los objetivos de descontaminación y fomento del reciclado y reutilización de componentes de los vehículos al final de su vida útil, se ha creado en España una extensa Red de Centros Autorizados, bajo la denominación de SIGRAUTO (Para consultas [www.sigrauto.es](http://www.sigrauto.es)), que garantizan su adecuado tratamiento medioambiental, a los cuales deberás dirigirte para la entrega, sin desmontaje previo de componentes del vehículo. El Centro Autorizado facilitará el Certificado de Destrucción para obtener la baja en la DGT.

1) Caddy Trendline Edition o Caddy Tramper. 2) Caddy Comfortline Edition. 3) Los valores indicados se han determinado conforme al método de medición especificado (art. 2 apartados 5, 6, 6a del reglamento sobre el control del consumo energético en la versión actualmente vigente). Al determinar las emisiones de CO<sub>2</sub> conforme a la directiva 1999/94/CE no se tienen en cuenta las emisiones de CO<sub>2</sub> generadas durante la producción y la comercialización del combustible y de otras fuentes de energía. Los datos no se refieren a un vehículo concreto ni forman parte de la oferta, sino que sirven únicamente para fines comparativos entre los distintos tipos de vehículos. El consumo de combustible y las emisiones de CO<sub>2</sub> de un vehículo no dependen solo del aprovechamiento eficiente del combustible por parte del vehículo, sino también del estilo de conducción y de otros factores ajenos a la técnica. El CO<sub>2</sub> es el gas que produce el efecto invernadero, principal responsable del calentamiento terrestre. Notificación conforme a la directiva 1999/94/CE en la versión actualmente vigente: Para más información sobre el consumo de combustible oficial y las emisiones de CO<sub>2</sub> específicas oficiales de los turismos nuevos, consulte la "Guía sobre el consumo de combustible, las emisiones de CO<sub>2</sub> y el consumo de corriente de turismos nuevos", disponible gratuitamente en todos los puntos de venta.



## Dedícate por entero a tu negocio.

Porque siempre podrás confiar en Volkswagen Vehículos Comerciales. Seguros, fiables, robustos y adaptables a tus necesidades de movilidad comercial. Para hacer más llevadera tu carga de trabajo. Este también es el objetivo de CarePort Servicios y Movilidad, la marca de servicios Volkswagen Vehículos Comerciales en colaboración con Volkswagen Finance y Volkswagen Insurance, que te ofrece todos los servicios relacionados con tu vehículo comercial Volkswagen.

### CarePort

Financiación	Protección	Servicio	Movilidad
Financiación Clásica	Responsabilidad Civil Obligatoria (Seguro a terceros)	Garantía comercial de vehículo nuevo	Garantía de movilidad
Opción a Compra		Responsabilidad Civil Voluntaria (Seguro a todo riesgo)	
Leasing	Mantenimiento (Servicio de Mantenimiento)		
Renting (Volkswagen Leasing)			
Además Tranquilidad incluida: Financiación Protegida Básica y Total			

CarePort | Servicios & Movilidad

# Caddy Edition

065.1192.03.18 · Impreso en España

Modificaciones reservadas

Edición: Febrero 2013

Internet: [www.volkswagen-comerciales.es](http://www.volkswagen-comerciales.es)

Información: 902 45 75 75