

VOLVO 480

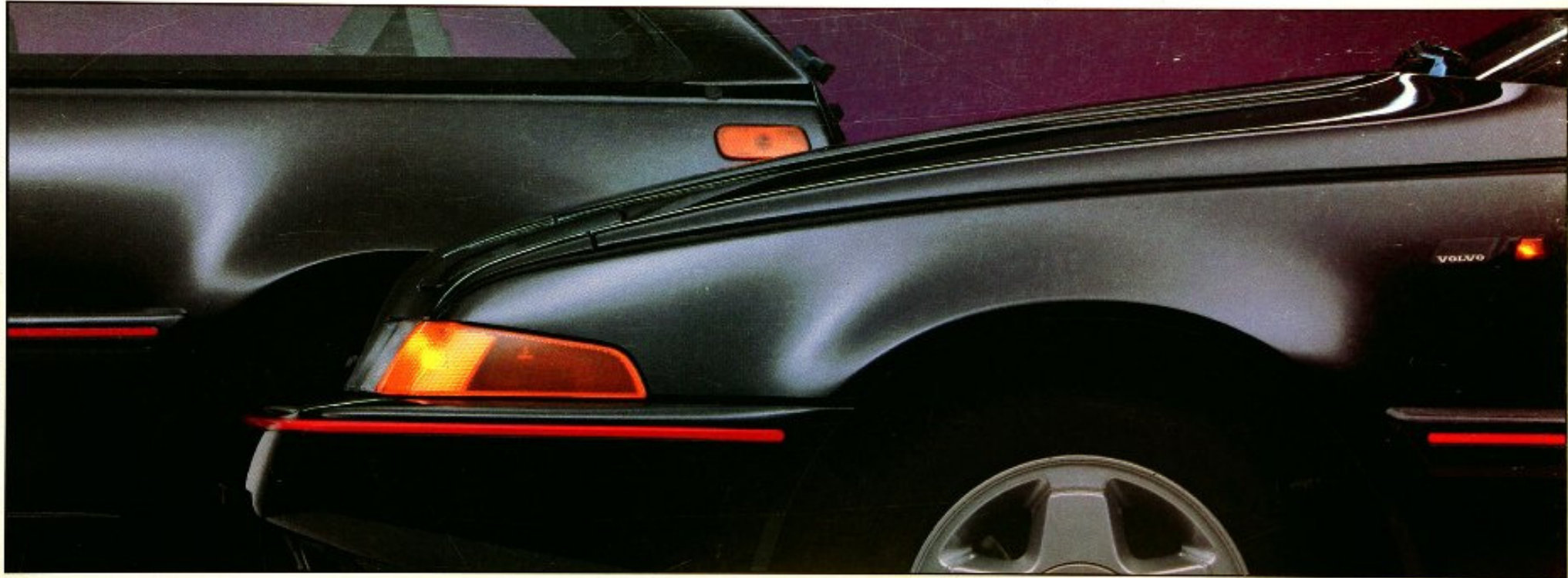

VOLVO

¿QUE HACE DEL
VOLVO 480 UN COCHE UNICO?



El Volvo 480 es un coche distinto del resto de los coches que circulan en la actualidad. Tiene un aire deportivo, pero sigue ofreciendo la inconfundible seguridad Volvo. Su "manejabilidad" es notable, y su diseño está basado totalmente en el placer de conducir. Tiene personalidad y clase, e incorpora las nuevas tecnologías de vanguardia. Es el nuevo Volvo. Para una sociedad moderna – para las personas que desean lo mejor de la vida.

UN NUEVO CONCEPTO
PARA UNA NUEVA ERA.

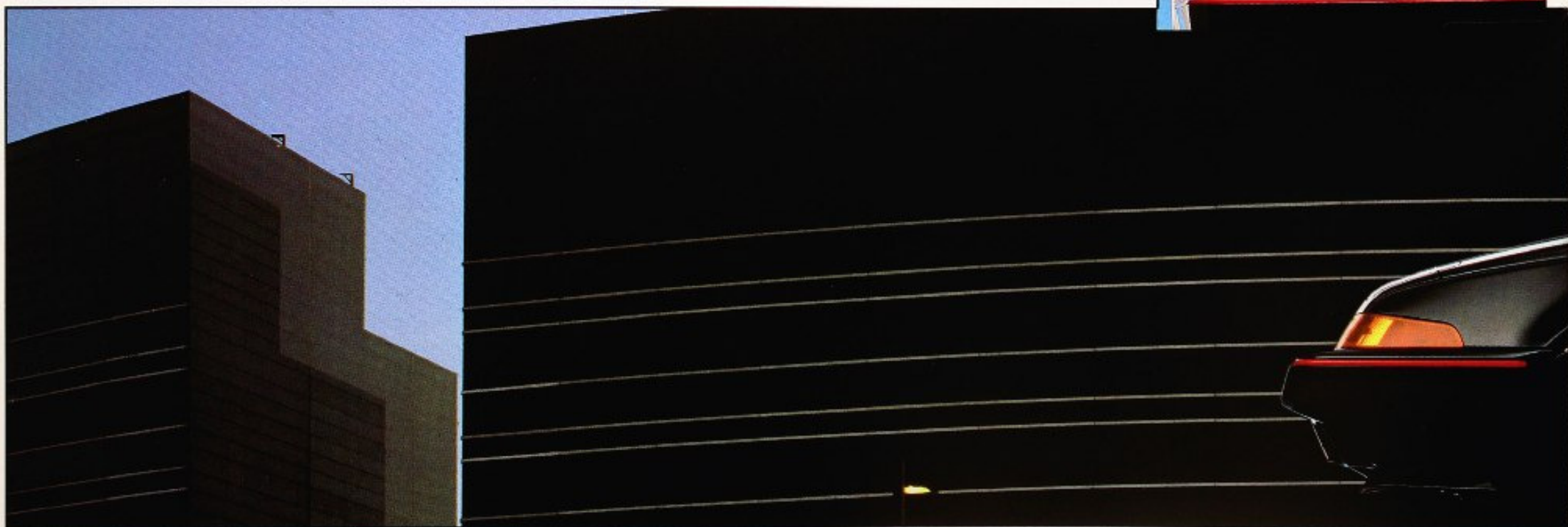
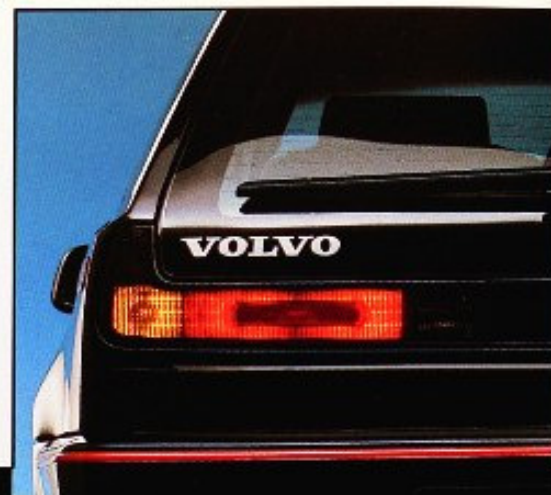

Con sus nuevas y llamativas líneas, el Volvo 480 ES mantiene, sorprendentemente, un diseño de carácter práctico. Aloja a cuatro adultos, rodeados de todo confort. Y además tiene una capacidad de carga digna de un campeón. Innovador y revolucionario en muchas maneras, sigue manteniendo la ortodoxia en muchas otras. Como su carácter exclusivo, en la pura tradición Volvo.



Preparado para el futuro.

Pero pensado para usted. En el diseño vanguardista del 480, Volvo recurrió al altamente sofisticado mundo de las computadoras, para evaluar ideas, información y datos técnicos. Las computadoras determinaron el peso, rigidez y resistencia del nuevo modelo en todas las fases del diseño.

suficiente, por muy avanzada que sea, para sustituir la imaginación y creatividad del hombre.

Por esta razón, las líneas iniciales del Volvo 480 fueron trazadas por las manos de nuestros expertos diseñadores. De arriba abajo. De los pies a la cabeza. Creado por personas para personas. A diferencia de la fría lógica de las

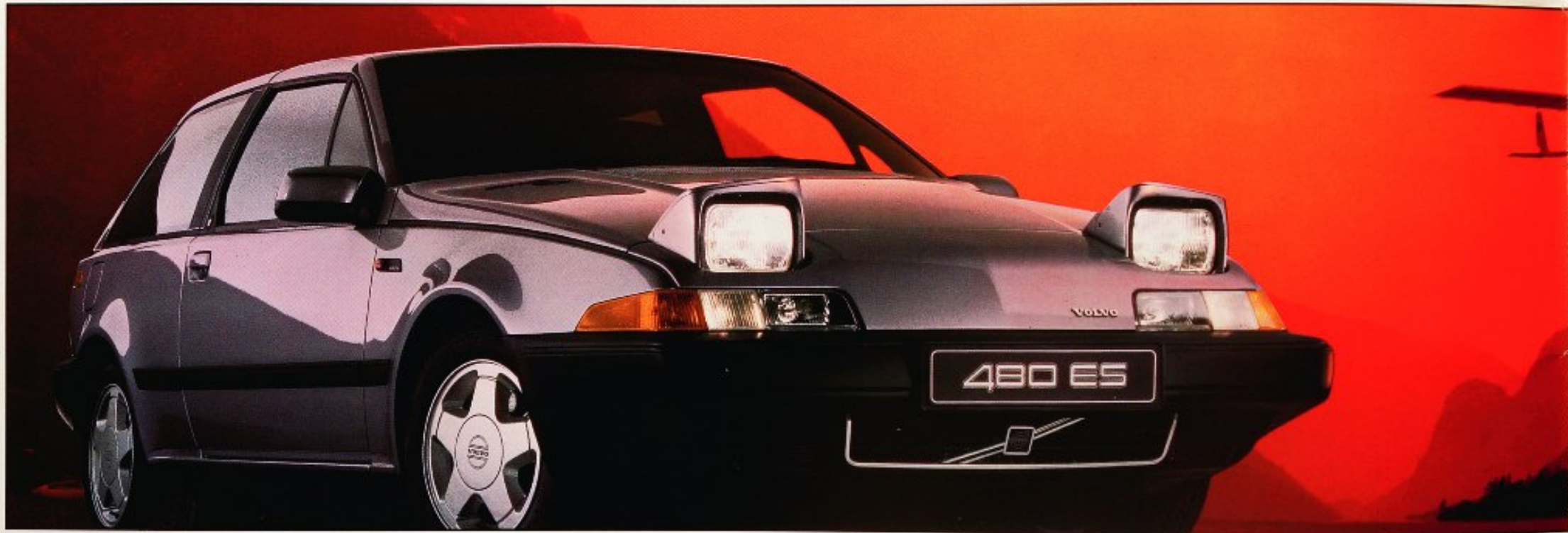

También analizaron resultados obtenidos de pruebas con prototipos. Posteriormente se utilizaron robots computarizados en la cadena de producción – pues las manos humanas no pueden igualar la inagotable e infalible lógica del chip. Ni tampoco su irremediable fiabilidad y calidad de producción. Pero, del mismo modo, no hay tecnología

computadoras, la mente humana puede mirar las cosas con refinamiento. Como la aerodinámica. Las suaves líneas del Volvo 480 le permiten deslizarse elegantemente penetrando el aire sin esfuerzo. Esto, claro está, se traduce en una buena economía de consumo. Pero además sus suaves curvas han logrado reducir la sensibilidad a vientos laterales a

límites desechables. Más aún, contribuyen en gran medida a la soberbia estabilidad del Volvo 480 a las más altas velocidades.

De este modo, como de muchos otros, el Volvo 480 revela con orgullo su diseño innovador. Y sin embargo conserva todas las sobradamente conocidas virtudes Volvo. Como el confort, la



fiabilidad y sobre todo la seguridad. La calidad también, por supuesto, así como la integridad estructural – que en el Volvo 480 se ha visto reforzada por el uso de materiales ultra-resistentes en todas las zonas vitales.

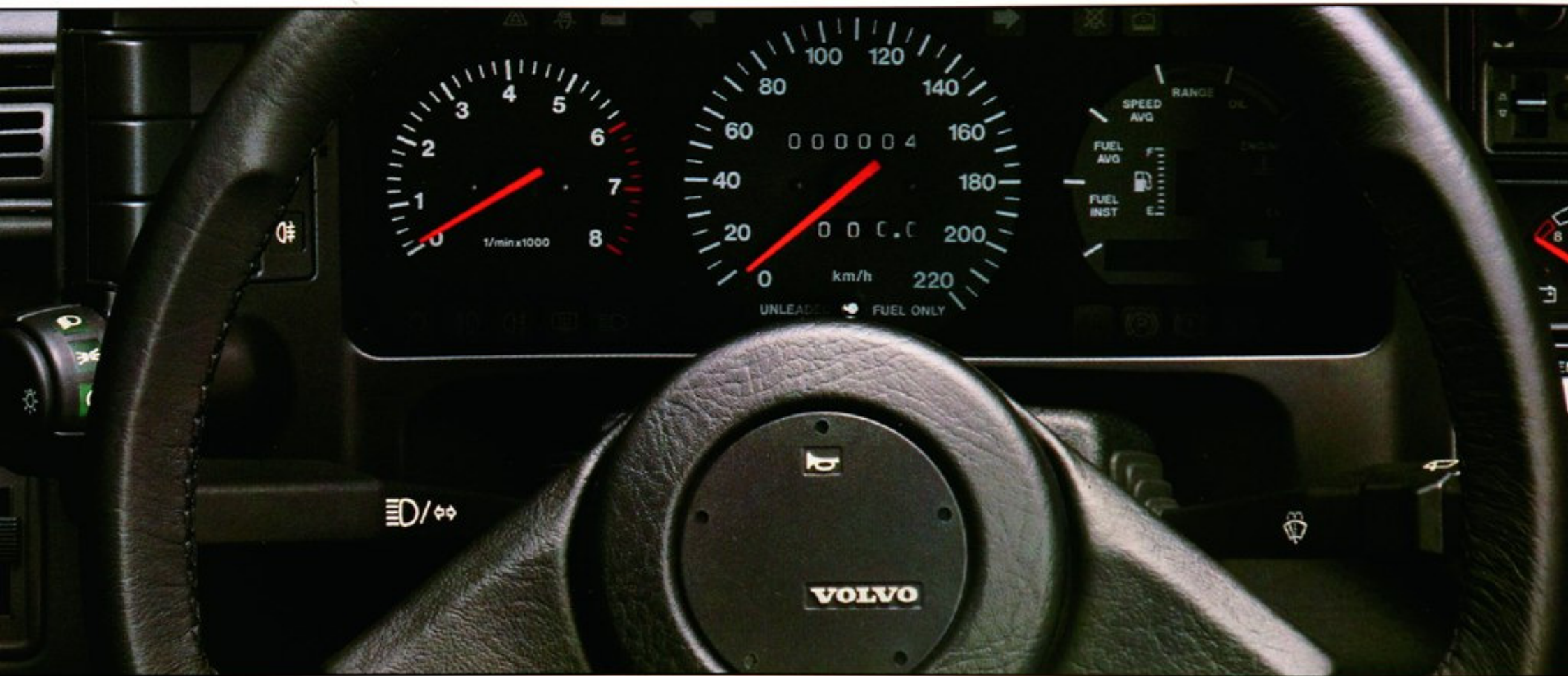

☰/D/☼



VOLVO



UN CONFORT QUE CAUTIVA.

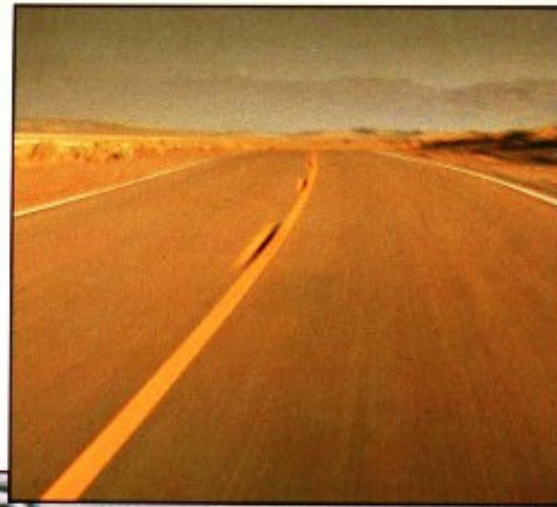

En un coche, usted puede pasar horas y horas sentado, por tanto debe permanecer despejado y alerta. Es vital. El diseño de un confort cautivador como el del 480 requiere una técnica especial. Todos los ocupantes deben ir cómodos y relajados. Sobre todo el conductor. El relax hace de un buen conductor un conductor mejor – y eso le proporciona un placer aún mayor de conducir.

Podrá elegir entre dos sistemas de climatización distintos, incluyendo aire acondicionado.



La completa instrumentación incluye cuenta-revoluciones electrónico y un sofisticado centro de información electrónico. El 480 Turbo está también equipado con un voltímetro, reloj de presión de aceite y reloj de soplado del turbo.



Usted elige su confort.

A pesar de sus líneas marcadamente suspendidas, el Volvo 480 encierra un sorprendentemente amplio interior, de dimensiones desconocidas de confort. Ello incluye un buen espacio lateral a nivel del hombro y una generosa altura interior para los pasajeros traseros. Los asientos delanteros deportivos ya dicen

suficiente sobre el potencial del coche. Y aunque no resulte visible, hemos realizado una profunda investigación en el campo de la ortopédica para poder crear unos asientos a la vez cómodos, protectores y capaces de ofrecer un apoyo firme y seguro.



Usted elige su confort.

A pesar de sus líneas marcadamente suspendidas, el Volvo 480 encierra un sorprendentemente amplio interior, de dimensiones desconocidas de confort. Ello incluye un buen espacio lateral a nivel del hombro y una generosa altura interior para los pasajeros traseros. Los asientos delanteros deportivos ya dicen

suficiente sobre el potencial del coche. Y aunque no resulte visible, hemos realizado una profunda investigación en el campo de la ortopédica para poder crear unos asientos a la vez cómodos, protectores y capaces de ofrecer un apoyo firme y seguro.

Cualquier conductor puede encontrar su posición ideal al volante y llegar con facilidad a todos los mandos de control, gracias al volante de altura ajustable y al ajuste múltiple de los asientos delanteros. También contribuyen a ello el diseño en cabina de la zona del conductor, con el tablero de instrumentos y consola central orientados hacia el

conductor para una mayor comodidad. Los asientos traseros tienen respaldos ajustables individualmente, pues en el Volvo 480 el confort es una elección personal, tanto para el conductor como para los pasajeros.

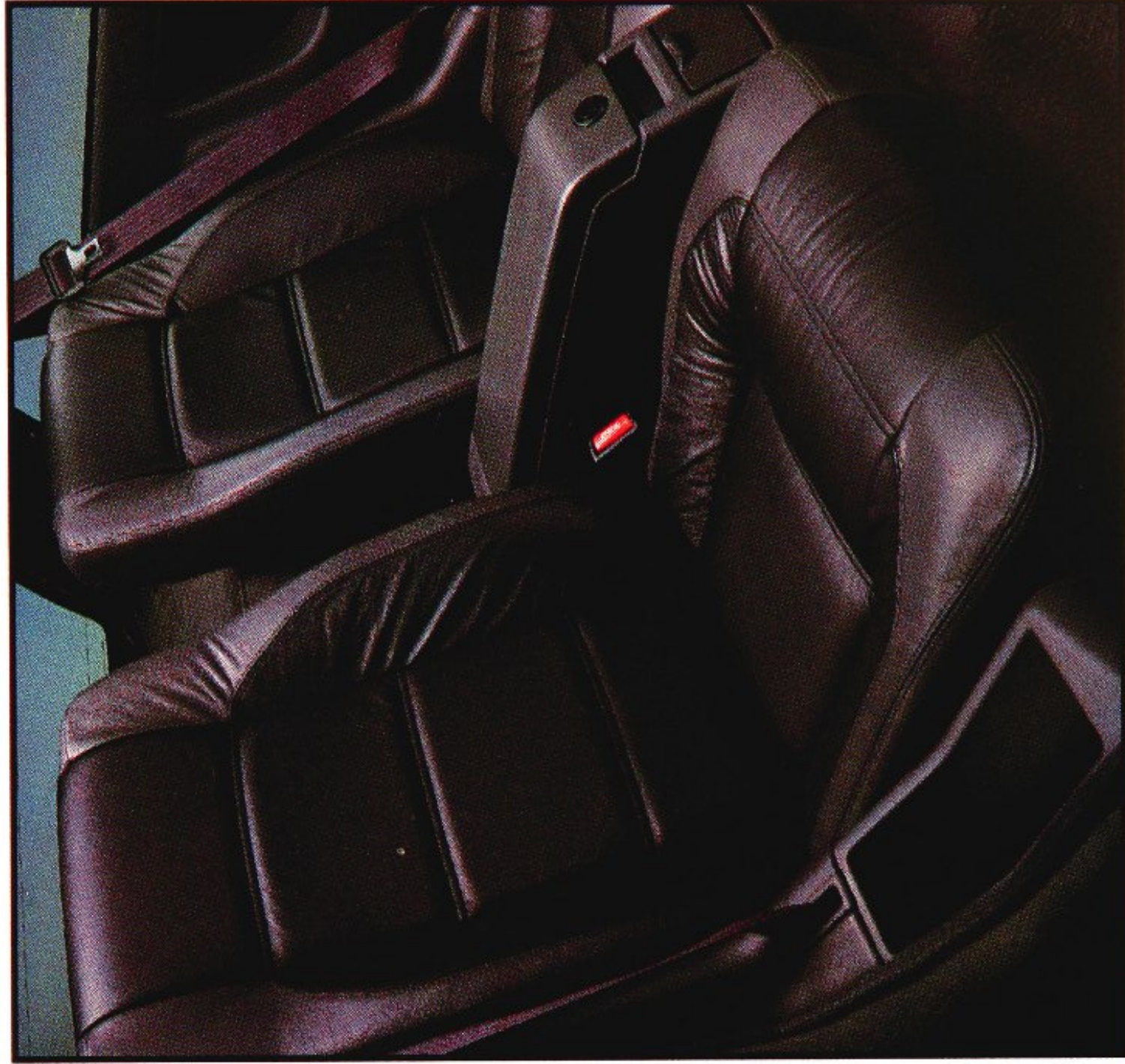

La tapicería de cuero ofrece un lujo adicional.



Y además transporta carga.
Si usted necesita ampliar la capacidad normal de carga, encontrará en el Volvo 480 un coche extraordinariamente versátil. Con el respaldo trasero dividido, usted podrá transformar el coche en tres modalidades de carga para llevar dentro cualquier tipo de bultos.





El espacio interior ha sido estudiado para hacer su viaje más confortable. Las puertas están provistas de amplias bolsas porta-objetos y entre los dos asientos delanteros y los dos traseros hay dos compartimentos pudiéndose cerrar con llave el posterior para mayor seguridad.



También la generosa guantera tiene cerradura. En los paneles traseros de las puertas usted encontrará espacio guarda-objetos adicional, así como en las paredes y piso del maletero. El maletero a su vez va cubierto por una lona para mantener sus maletas y bultos fuera de la vista cuando usted no está en el coche. También hay puntos

de anclaje para la instalación del asiento de seguridad infantil, y ganchos en el respaldo trasero para la instalación de una red para el perro, o para instalar cintas de sujeción del equipaje.

contribuye a que su mente esté tranquila y relajada.

Nada más encender el contacto, aparece en pantalla una lectura del nivel de aceite del motor.

La siguiente lectura informa al conductor de la distancia que puede recorrer con el combustible que queda en el tanque. Con ayuda de un mando rotatorio podrá

e incluso la temperatura exterior. En el corazón de esta sofisticada red de circuitos computarizados se encuentra el Módulo Electrónico Central. Esta "caja negra" traduce con lógica infalible las órdenes del conductor en funciones concretas.

Cuando usted abandona el coche cerrándolo con seguro, el módulo con-

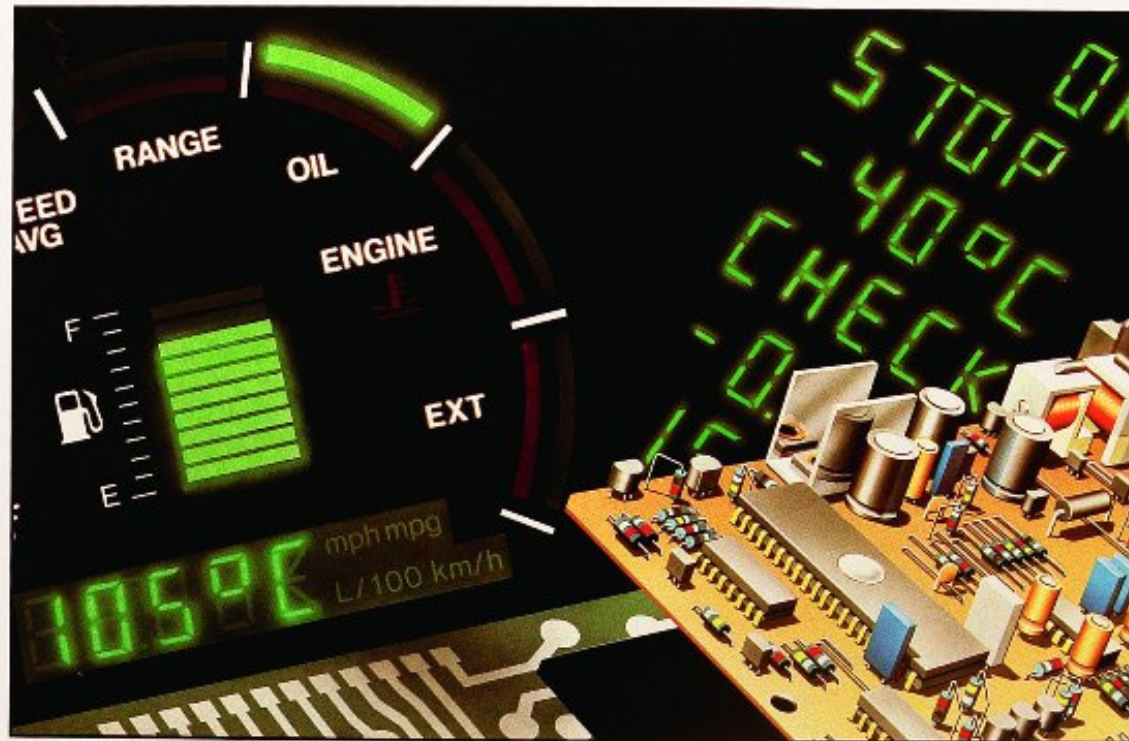

Entre en la era de la información. Con su rico y sofisticado equipo electrónico el Volvo 480 está perfectamente preparado para cuidar del conductor. Al volante, su mejor amigo es el Módulo de Información Electrónica, que con la ayuda de una computadora sirve de ayuda al conductor ofreciéndole la máxima fiabilidad operativa, lo cual

entonces seleccionar cualquiera de las siete funciones de monitorización. Si se para en una función determinada, la información que necesita aparece en el monitor iluminado. Usted podrá seleccionar información sobre el consumo momentáneo de combustible o el consumo medio, velocidad media, alcance, y la temperatura del aceite, refrigerante,



trola el sistema de cierre centralizado activando automáticamente la alarma anti-robo integrada. También hará que las luces auxiliares permanezcan encendidas durante 30 segundos para iluminar la puerta de entrada o la puerta del garaje, si así lo desea. Transcurrido medio minuto, desconectará estas luces de cortesía automática-

mente. A partir de ese momento su función es cuidar de sus pertenencias mientras usted está fuera. Cuando usted vuelva y agarre el mando de la cerradura, iluminará automáticamente la ranura de la llave para que usted pueda introducirla con toda comodidad sin perder tiempo.

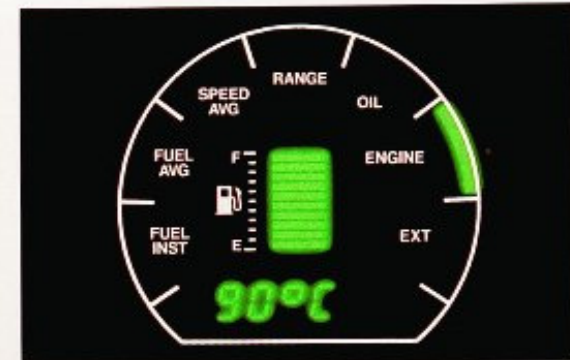
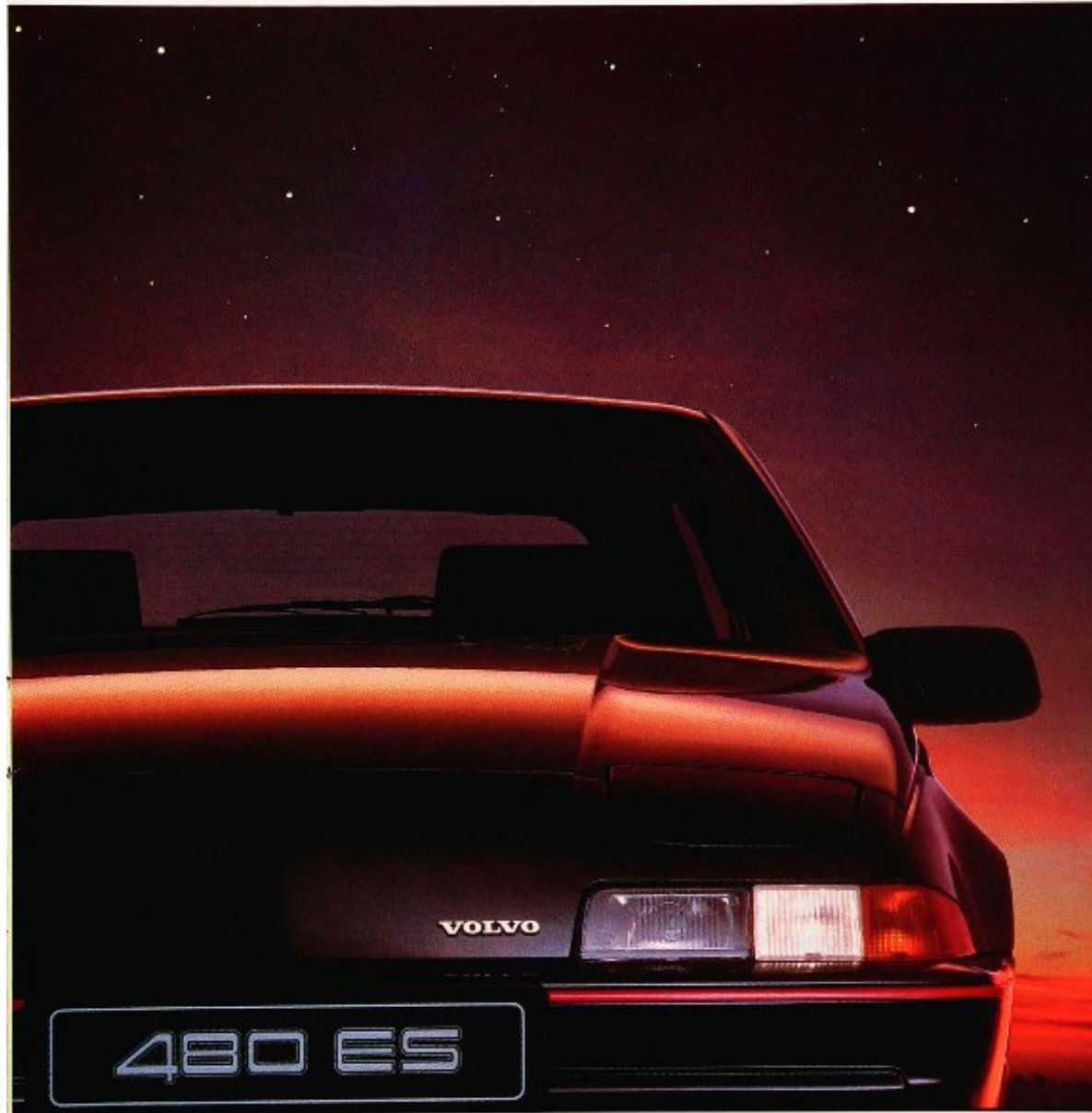

Módulo de Información Electrónica: contribuye a la fiabilidad y tranquilidad mental del conductor.



PARA CONDUCIR
SIN DRAMA.



La diferencia entre una conducción placentera y una conducción tensa radica en el dramatismo de ciertos momentos. Un Volvo está diseñado para funcionar en perfecta interacción con el conductor, siendo ambos parte del mismo equipo. Respondiendo de modo predecible a las órdenes del conductor en cualquier situación, incluso en las más inesperadas. Nosotros pensamos que conducir debe ser una experiencia placentera y nunca dramática.

afectado por carreteras en mal estado, ni por conducir a altas velocidades o transportar cargas pesadas. Cuando se hace necesario un rápido viraje para esquivar algún obstáculo, incluso al frenar bruscamente en plena curva, el Volvo 480 se mantiene firmemente agarrado a la calzada sin perder

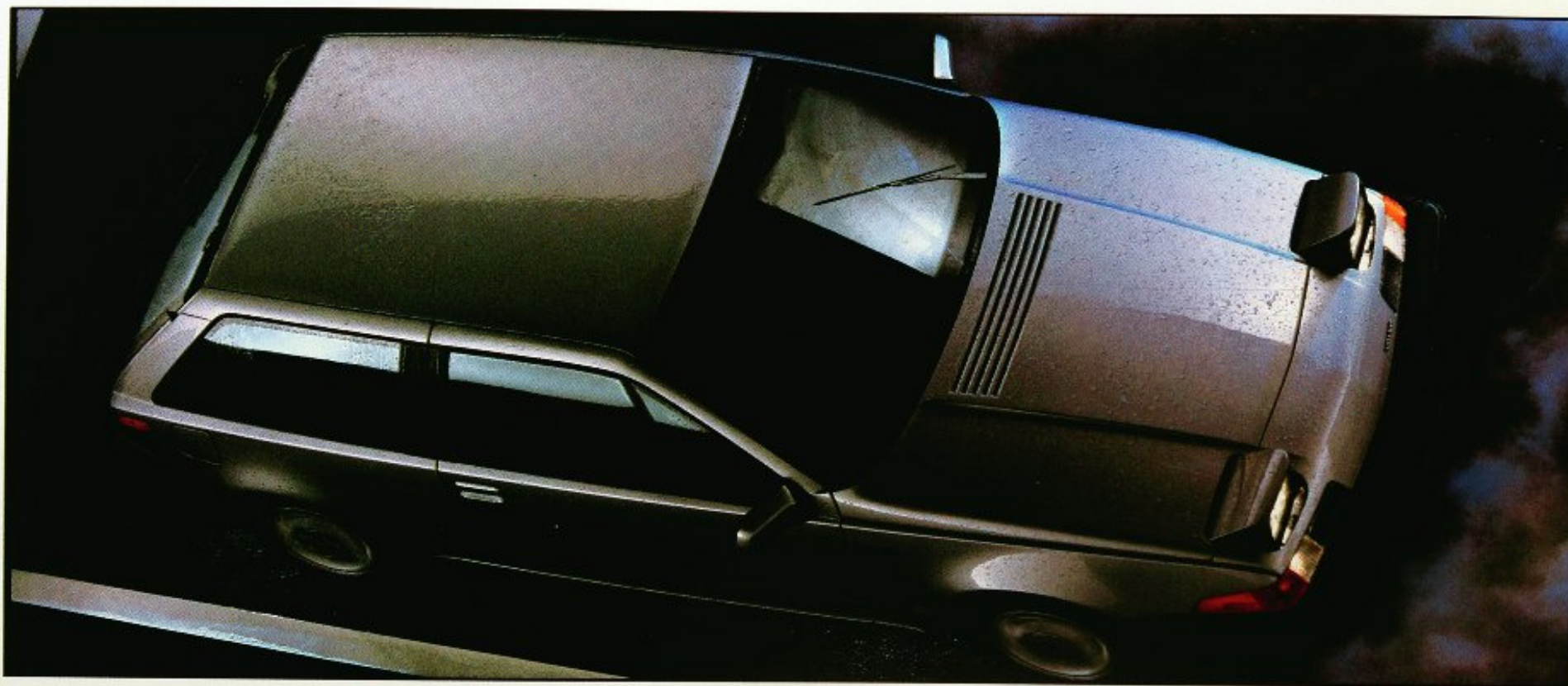

Introduciendo el placer de conducir. Para los que disfrutan conduciendo un coche con nervio, no encontrarán una mejor elección que el Volvo 480, un coche de manejabilidad perfecta, resultado del uso de suspensión independiente delantera y suspensión de vía constante trasera. Su comportamiento es siempre firme y consistente, y no se ve

la trayectoria, reaccionando exactamente tal como el conductor espera que lo haga. Esto se debe a la acción autocorrectora de la geometría de las ruedas delanteras.

La respuesta de la dirección asistida es eficaz pues la servoasistencia disminuye según aumenta la velocidad. El servo produce el máximo efecto cuando más se necesita, a velocidad mínima, para aparcar y maniobrar en espacios reducidos. Ligera, positiva y de corto recorrido, la calidad de la caja de cambios de



5 velocidades roza la perfección. Sus engranajes de relación corta permiten sacar máxima ventaja del diseño del motor que libera un alto par desde el extremo inferior de la banda, proporcionando una elevada potencia a bajas revoluciones, lo cual hace del Volvo 480 un coche extremadamente cómodo y tranquilo para conducir en ciudad.

En autopista, el coche logra resultados espectaculares mientras conductor y pasajeros viajan con total seguridad y confort. Y con un logrado consumo de combustible gracias a la ayuda de la 5.^a velocidad que reduce las revoluciones del motor manteniendo la velocidad.

reserva de potencia. Como usted esperaría, el motor del 480 ES es de diseño avanzado. La culata plana Heron permite una excelente dosificación del flujo de agua, que junto con el refrigerador de aceite y la tecnología de baja fricción aplicada por Volvo, impone un menor esfuerzo térmico a las partes vitales del motor.

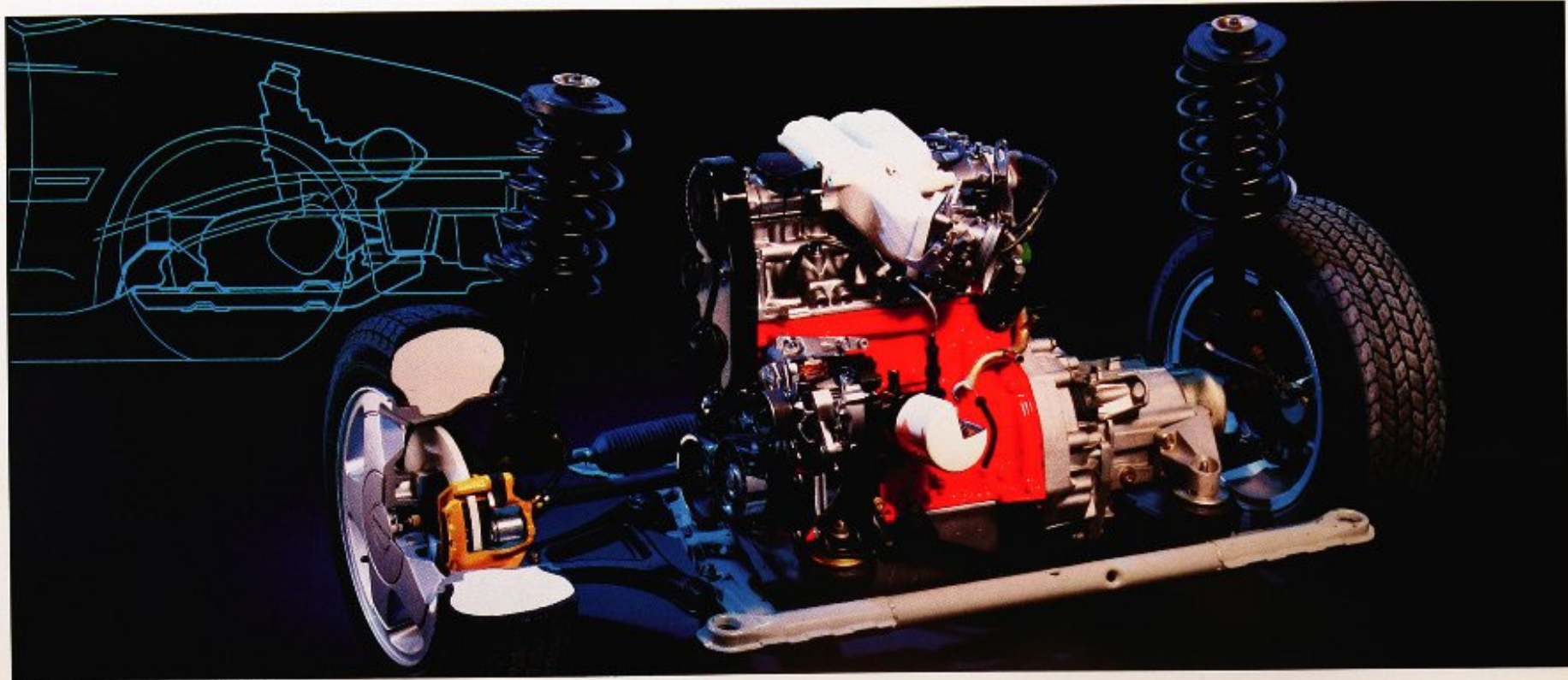

Tecnología y prestaciones.

El motor a inyección de punto múltiple de 1.721 cc. desarrolla una velocidad punta superior a 185 Km/h. (200 Km/h. para el 480 Turbo). Acelera de 0-100 Km/h. en menos de 10 segundos, y el 480 Turbo en 9,0 segundos. Por supuesto, en el intervalo medio de revoluciones los 480 tienen una abundante

El diseño es tan fiable, que Volvo garantiza que no es necesario realizar ajustes en el tren de válvulas, reglaje, correa de distribución ni en las uniones flexibles del tubo de escape en los primeros 80.000 Km.

Naturalmente, el Volvo 480 incorpora tecnología computerizada en el control del motor. Esto incluye un sistema Mapping de encendido electrónico tridimensional y un sistema de inyección de combustible de punto múltiple. Juntos maximizan la eficacia del consumo y garantizan una respuesta instantánea del acelerador. El Volvo 480 Turbo con

Intercooler posee aún más circuitos computerizados y tecnología avanzada, por ejemplo, para asegurar el enfriamiento del Turbo y de los cilindros cuando el motor se apaga. El Volvo 480 posee 4 discos de frenos servoasistidos, de circuitos triangulares independientes y calibradores deslizables en cada rueda. El freno de mano

actúa sobre las ruedas traseras. El ABS (sistema antibloqueo de frenos) está disponible en diversos modelos.

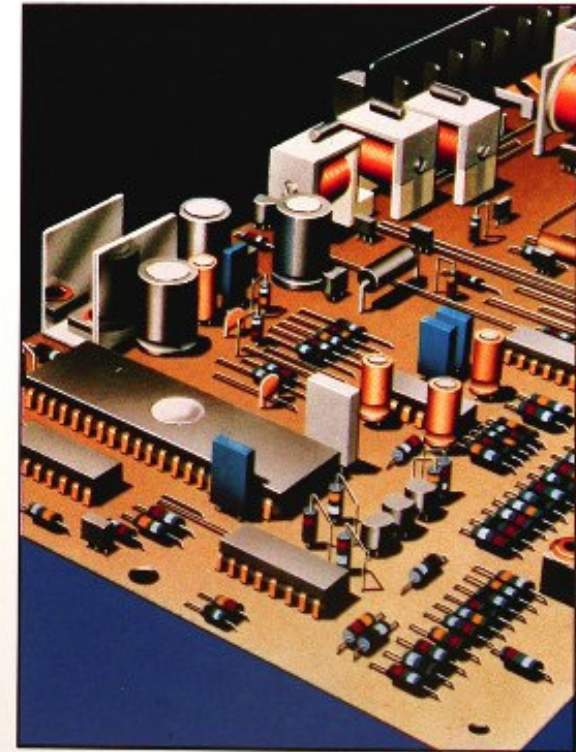
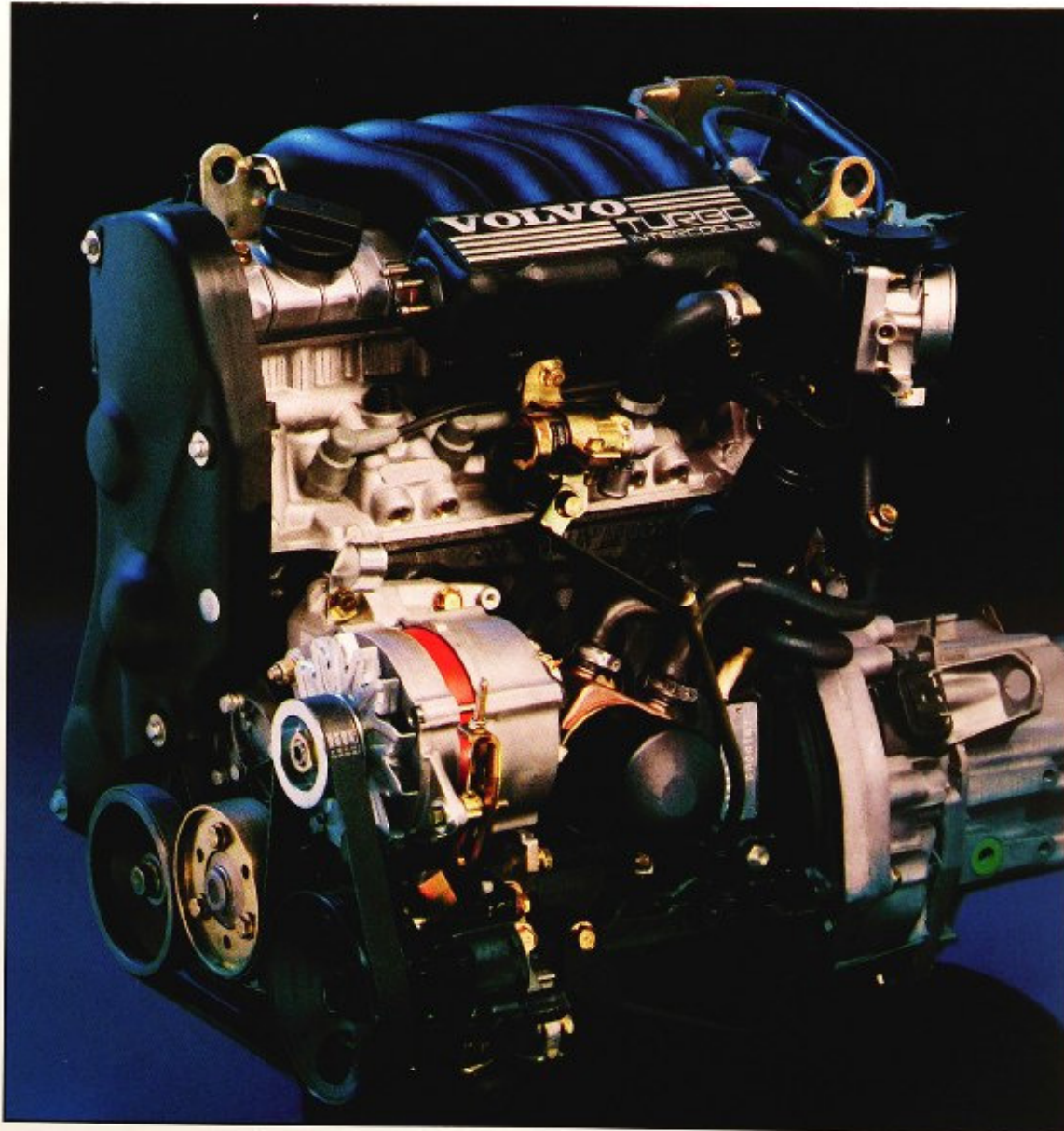



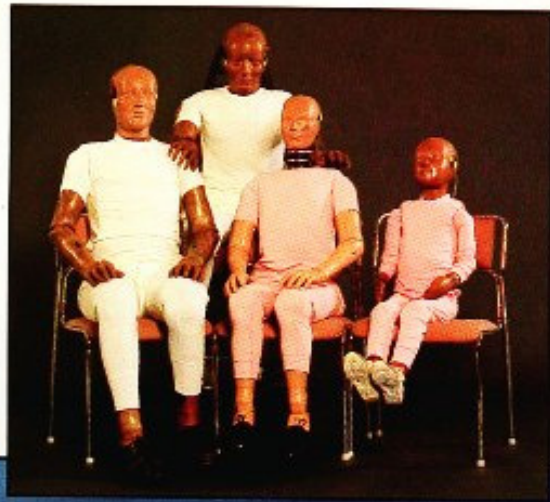

LA CAPACIDAD DE PREVISION ES UN ARTE.



Volvo prevé márgenes extras de seguridad en sus coches que van mucho más lejos que lo requerido por las leyes internacionales. Ello explica por qué las autoridades de muchos países adoptan normas de seguridad basadas en los coches Volvo. Nuestro razonamiento es bien simple: dada la complejidad del tráfico actual un conductor no siempre puede prever un accidente. Nosotros sí.



Protección de eficacia probada.
Como cabría esperar, el compartimento de pasajeros del Volvo 480 está protegido en su totalidad por una robusta célula de seguridad de acero. Esta célula de supervivencia se ve reforzada adicionalmente por dos barras de Acero de Alta Resistencia en cada una de las puertas —a nivel de la cadera y debajo

de la línea de los hombros— para proteger mejor en una colisión lateral. Se usa Acero de Alta Resistencia en todas las partes vitales de la carrocería incluyendo partes estratégicas de las zonas deformables delantera y trasera. La seguridad ejemplar de un Volvo depende a veces de detalles que quedan ocultos a la vista.



En circunstancias normales usted no notará que existen, hasta que se haga necesario que entren en acción. Un buen ejemplo de estos detalles es la protección anti-deslizamiento. En una colisión, un protector anti-deslizamiento especial, situado en el almohadón base de los asientos delanteros y traseros, impide que usted se escape por debajo,

impulsado por la fuerza de impacto. Cuatro de estos protectores vienen instalados de fábrica como equipo estándar.

HABLANDO CLARO.

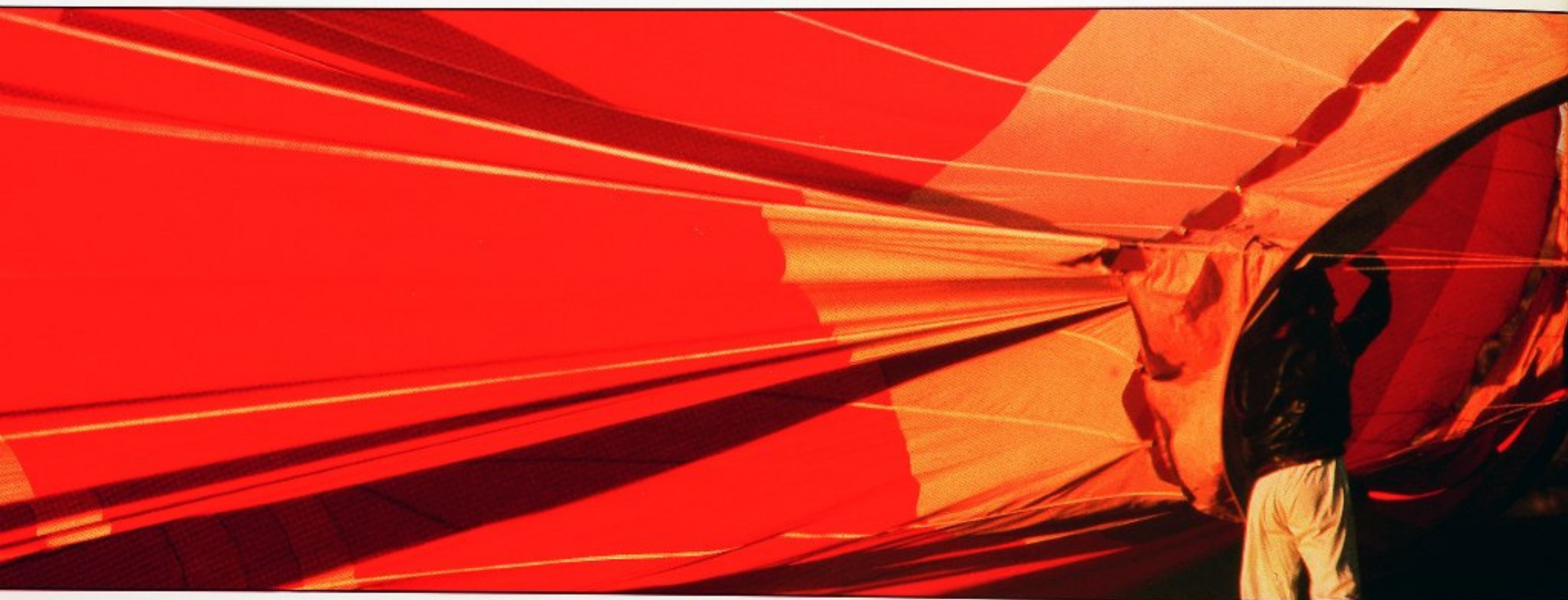

Tratándose de coches –especialmente de coches– lo normal es que usted obtenga un producto de un valor equivalente a lo que paga. Si lo que compra es un Volvo, usted obtiene un producto de calidad superior, en forma de fiabilidad, confort y seguridad. Un coche construido para durar. Y para corroborar lo que decimos, y respaldar nuestra merecida reputación, le ofrecemos una Garantía de Protección contra la Corrosión de 8 años.

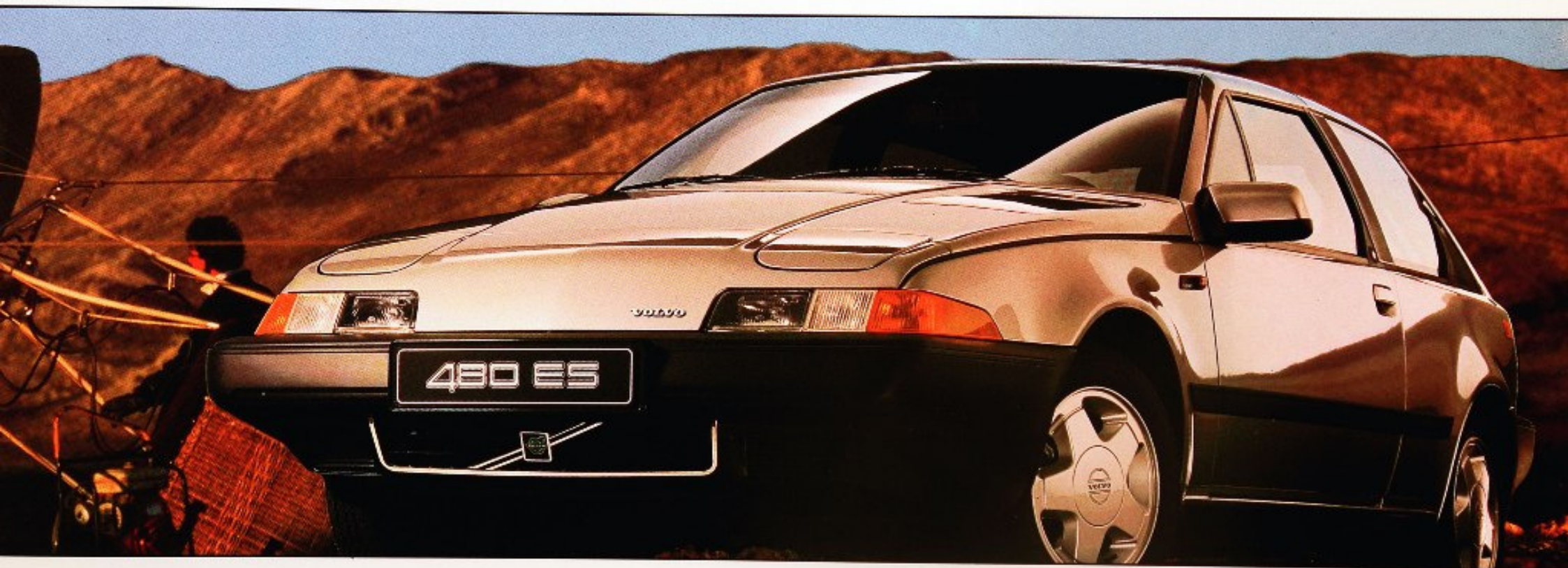

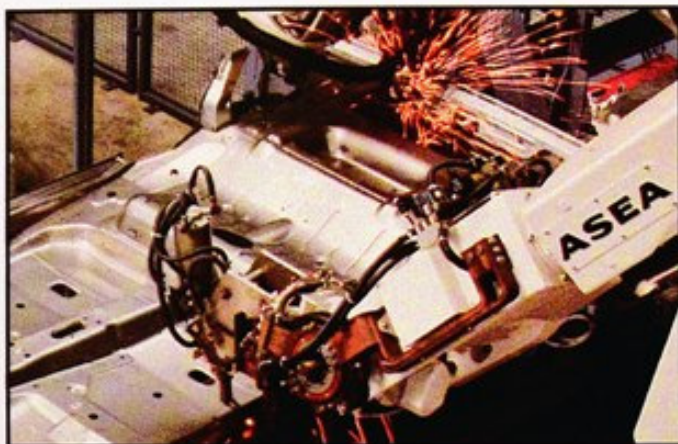

La lógica infalible de una cadena de producción robotizada proporciona al Volvo 480 cualidades que resisten al tiempo y a los elementos.

Baño de inversión electrolítico para aplicar una capa de imprimación: Tratamiento anti-corrosivo integral en la totalidad de la carrocería.

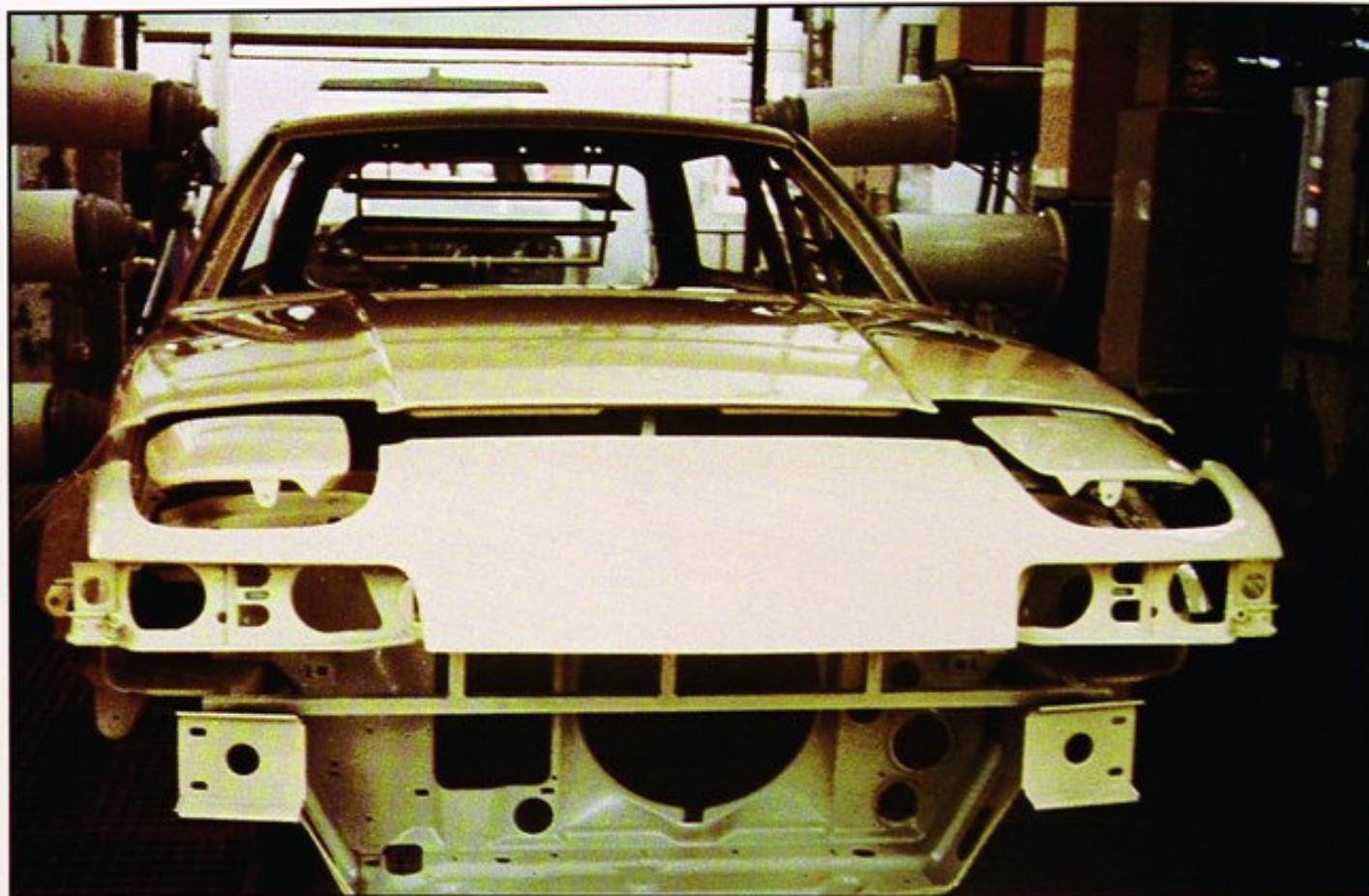

El "sumum" en prevención contra el óxido.

El Volvo 480 está protegido contra los elementos gracias al tratamiento por robots realizado en una de las plantas de pintado por spray más modernas de Europa. En un programa integral contra el óxido de 22 etapas, se aplican 13 capas de imprimadora y pintura

– 14 para los colores metalizados. Esto, unido al uso de materiales revestidos de zinc y de resinas de moderna aplicación industrial –el "sumum" en prevención contra el óxido– garantiza una larga vida y un aspecto nuevo y flamante durante años y años en estos coches exclusivos.

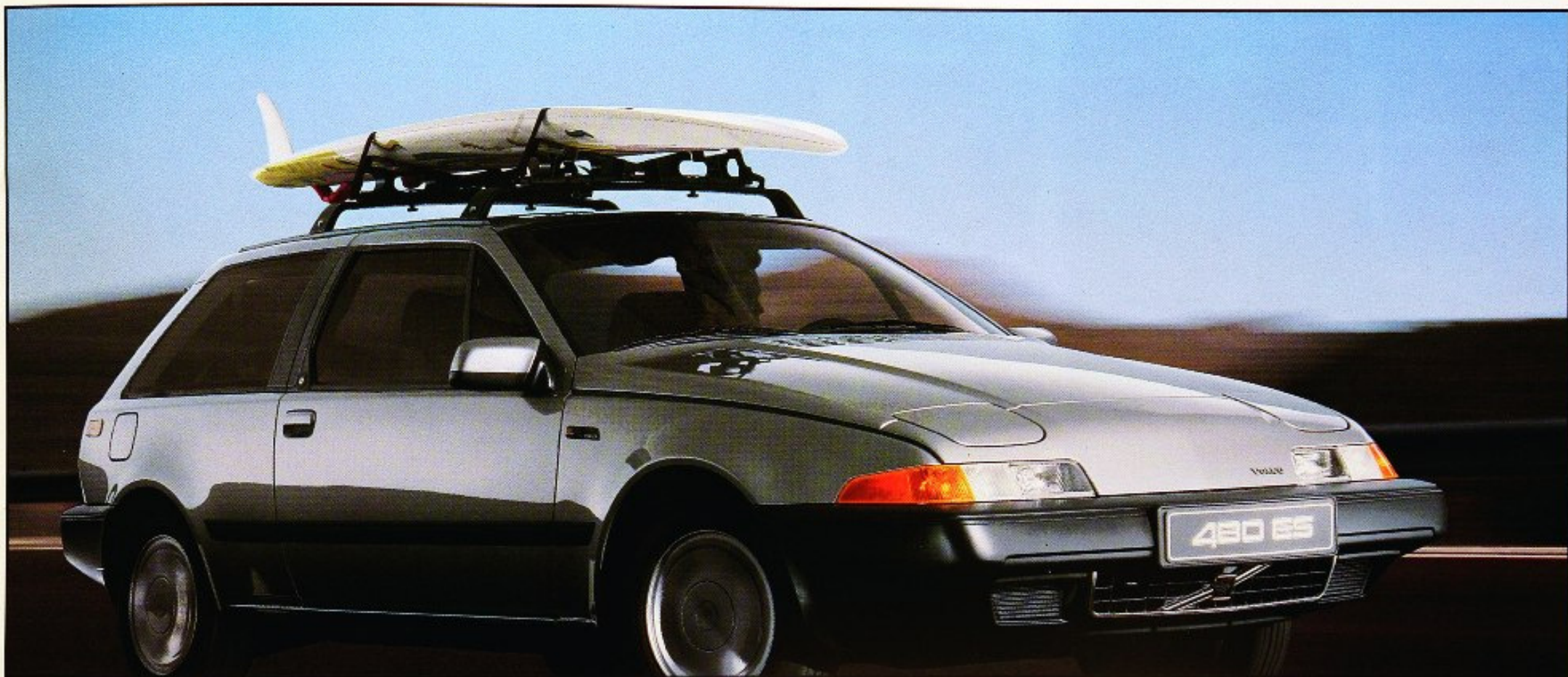

Personalidad.

Un coche especial merece un trato especial. De este modo se hace aún más exclusivo. Volvo ha desarrollado una gama de accesorios que le ayudarán a darle una personalidad propia a su Volvo 480. Todos estos accesorios están contruidos de acuerdo con los altísimos estándares de calidad Volvo, y diseñados en todos los aspectos a la medida del Volvo 480.

Le recomendamos solicite en su concesionario Volvo el catálogo de accesorios para el Volvo 480.

COLORES Y TAPIZADOS.



Cuero gris/Cuero negro (opción)

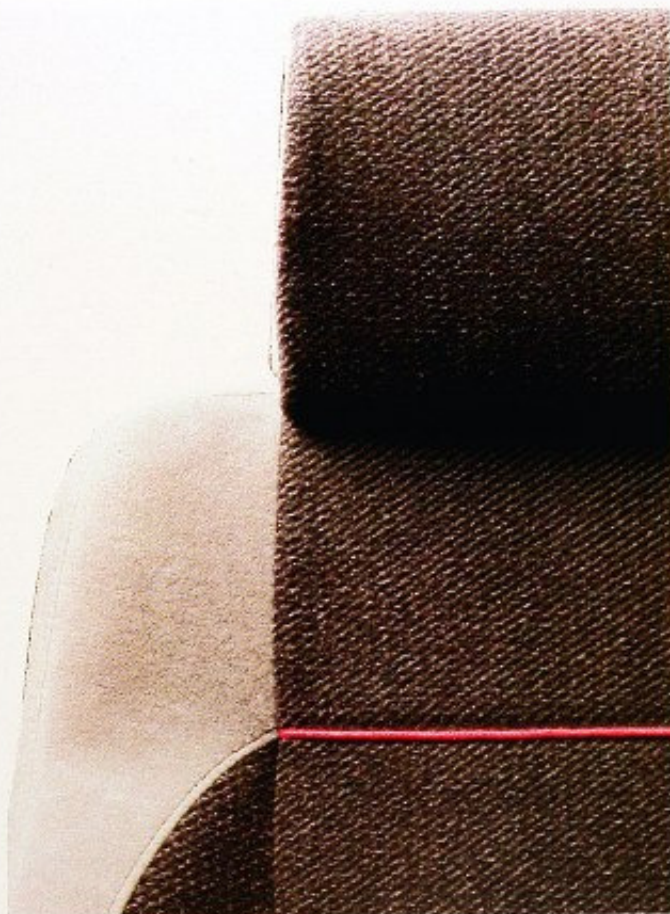

Terciopelo gris (rayas rojas o azules).

Los altos niveles de calidad Volvo quedan reflejados en el soberbio acabado de pintura y tapizado interior.

El material de primerísima calidad del tapizado de los coches Volvo proporciona un supremo confort.



*Terciopelo gris (rayas azules)
(no disponible para el mercado español)*

No es posible reproducir los tonos exactos de los colores en material impreso. Esto se aplica tanto a la pintura como al tapizado. Solicite en su concesionario el muestrario con los colores de pintura y materiales de tapizado originales.

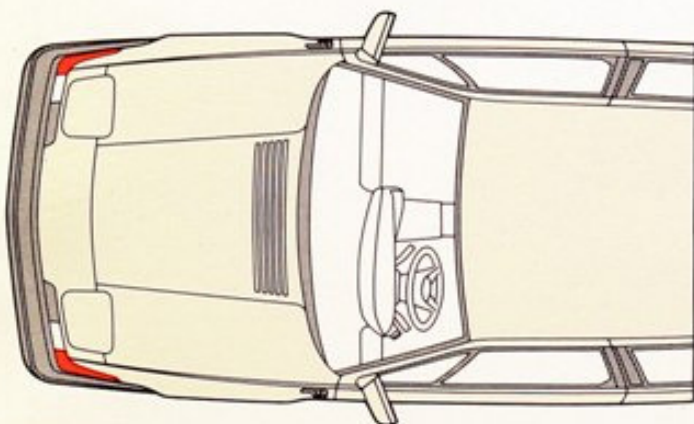

199 Blanco

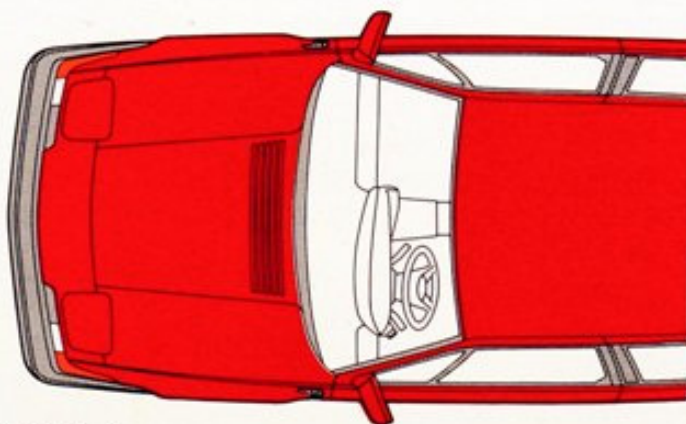

231 Rojo

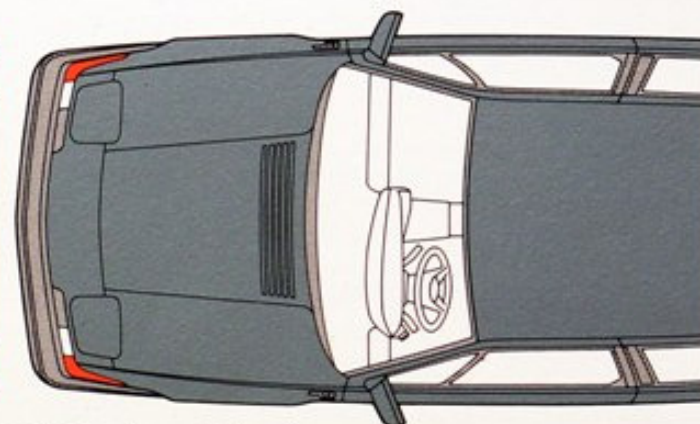

218 Azul metalizado

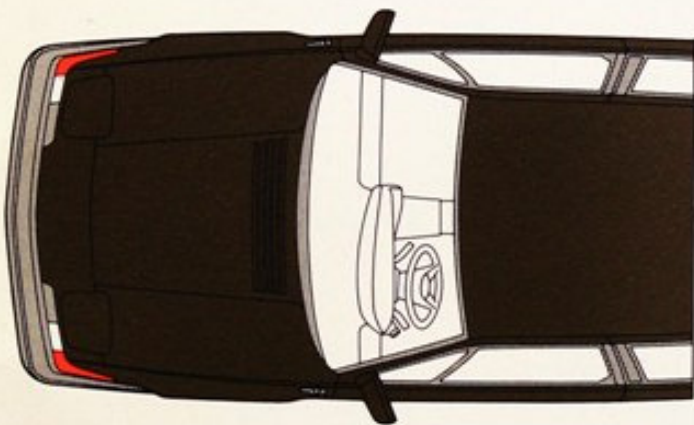

304 Grafito metalizado

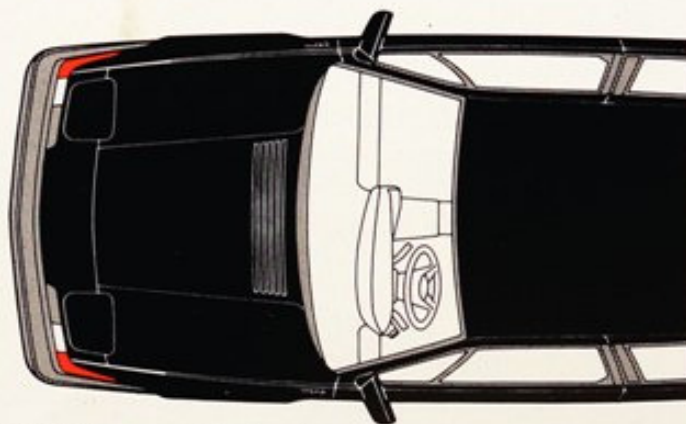

305 Negro metalizado

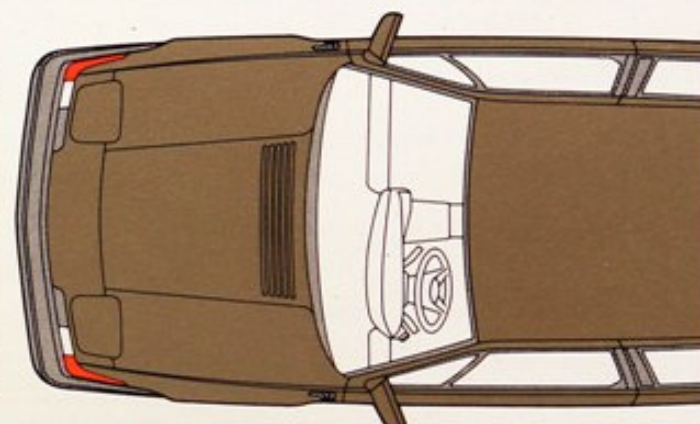

306 Plata ahumada metalizada

TIPO DE COCHE

Código pintura/tapizado

	480 ES	480 Turbo	
199 Blanco	Terciopelo	Terciopelo	Opcional: Cuero
231 Rojo	Gris	Gris	Gris/Negro
218 Azul claro metalizado	Gris	Gris	Gris/Negro
304 Grafito metalizado	Gris	Gris	Gris/Negro
305 Negro metalizado	Gris	Gris	Gris/Negro
306 Plata ahumada metalizada	Gris	Gris	Gris/Negro

ESPECIFICACIONES TECNICAS.

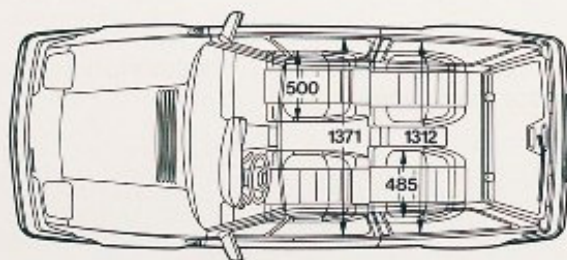
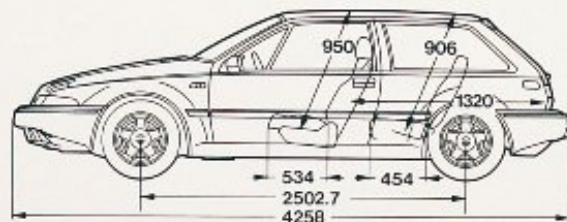
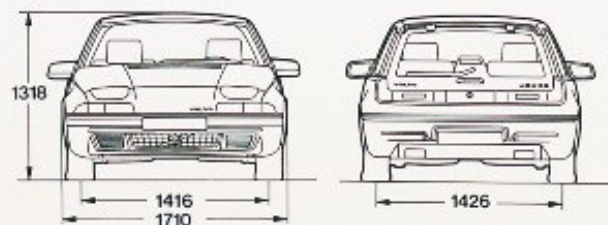

TIPO DE COCHE	480 ES	480 Turbo
Motor	B 18 ED	B 18 FTM
Tipo	4 cil. en línea, montados transversalmente	+ Turbo Intercooler
Capacidad	1.721 cm ³	1.721 cm ³ Turbo
Diámetro x carrera	81 x 83,5 mm.	81 x 83,5 mm.
Relación de compresión	10,5:1	8,9:1
Octanaje	96 oct.	96 oct.
Máx. potencia ECE	80 kW/5.800 rpm (109 HP)	88 kW/5.400 rpm (120 HP)
Máx. par ECE	140 Nm/4.000 rpm	175 Nm/4.200 rpm
Sistema de combustible	Inyección de combustible de punto múltiple controlada electrónicamente	
Sistema de refrigeración	Sistema cerrado refrigerado por agua, con electroventilador: capacidad 7 litros	
Sistema eléctrico	Sistema mapping de Encendido Electrónico	
Sistema de encendido	Sistema mapping de Encendido Electrónico	
Batería-Alternador	12 V/55 Ah - 70 W/14 V	
Transmisión	Caja de cambios manual de 5 velocidades	
Tipo	Caja de cambios manual de 5 velocidades	
Relaciones de reducción	1. 3,091:1 2. 1,842:1 3. 1,320:1 4. 0,967:1 5. 0,758:1 ¹⁾ R 3,545:1	
Reducción grupo cónico	4,067	
Sistema de dirección	Dirección de cremallera y piñón servoasistida	
Tipo	Dirección de cremallera y piñón servoasistida	
Relación de reducción	21,3	
Giros del volante	3,12 de tope a tope	
Círculo de giro	Entre bordillos 10,1 metros	
Suspensión	Independiente, bastidor independiente y brazos MacPherson, horquillas	
Delantera	Independiente, bastidor independiente y brazos MacPherson, horquillas	
Trasera	Eje de bajo peso de vía constante sobre muelles helicoidales, situados junto a dos uniones longitudinales Watts, y una barra Panhard, una barra estabilizadora y amortiguadores presurizados por gas	
Sistema de frenos	Sistema de distribución en diagonal servoasistido, con válvulas reductoras sensibles a la carga en los circuitos traseros, 4 discos delante y detrás	
Tipo	Sistema de distribución en diagonal servoasistido, con válvulas reductoras sensibles a la carga en los circuitos traseros, 4 discos delante y detrás	
Freno de mano	Integrado en los calibradores de los frenos traseros	
Llantas y neumáticos	Llantas de aleación ligera, 5.5" J x 14"	
Llantas	Llantas de aleación ligera, 5.5" J x 14"	
Neumáticos	185/60 HR 14"	
Pesos	Peso orden de marcha 1.012 Kgs. 1.040 Kgs.	
Peso orden de marcha	1.012 Kgs.	1.040 Kgs.
Máx. peso permisible	1.390 Kgs.	1.410 Kgs.
Prestaciones	Velocidad máxima 185 Km/h. 200 Km/h.	
Velocidad máxima	185 Km/h.	200 Km/h.
Aceleración 0-100 Km/h.	9,8 segundos	9,0 segundos
Aceleración 0-100 Km/h.	9,8 segundos	9,0 segundos
¹⁾ 0,794 para el 480 ES		

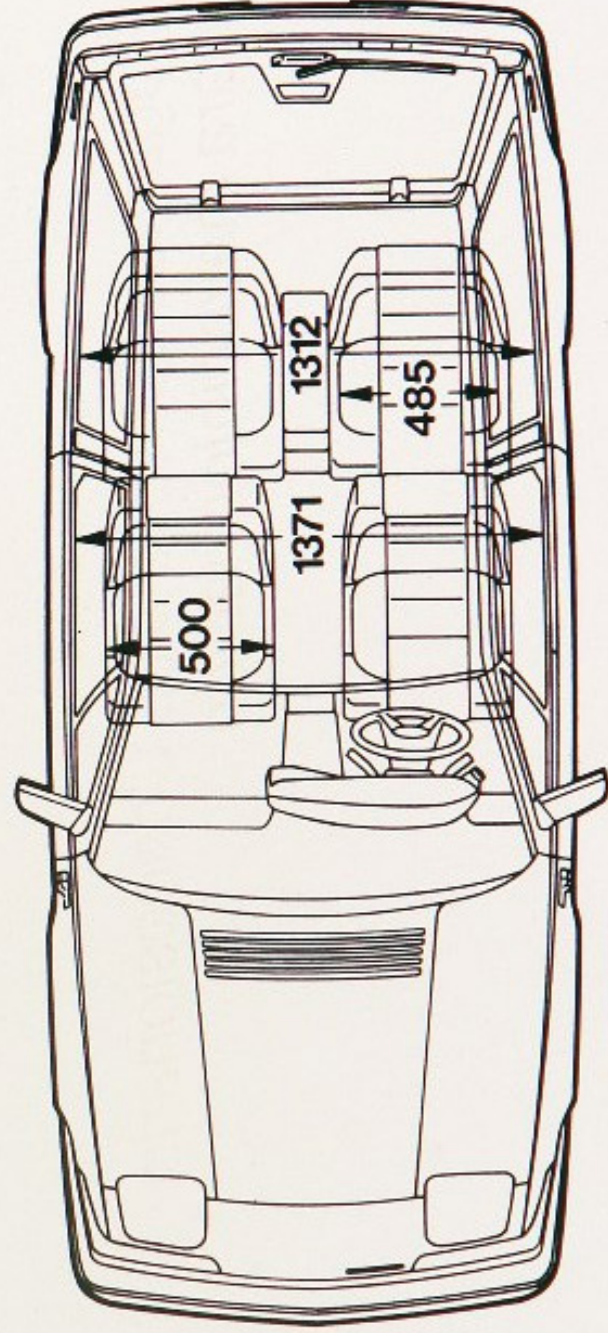
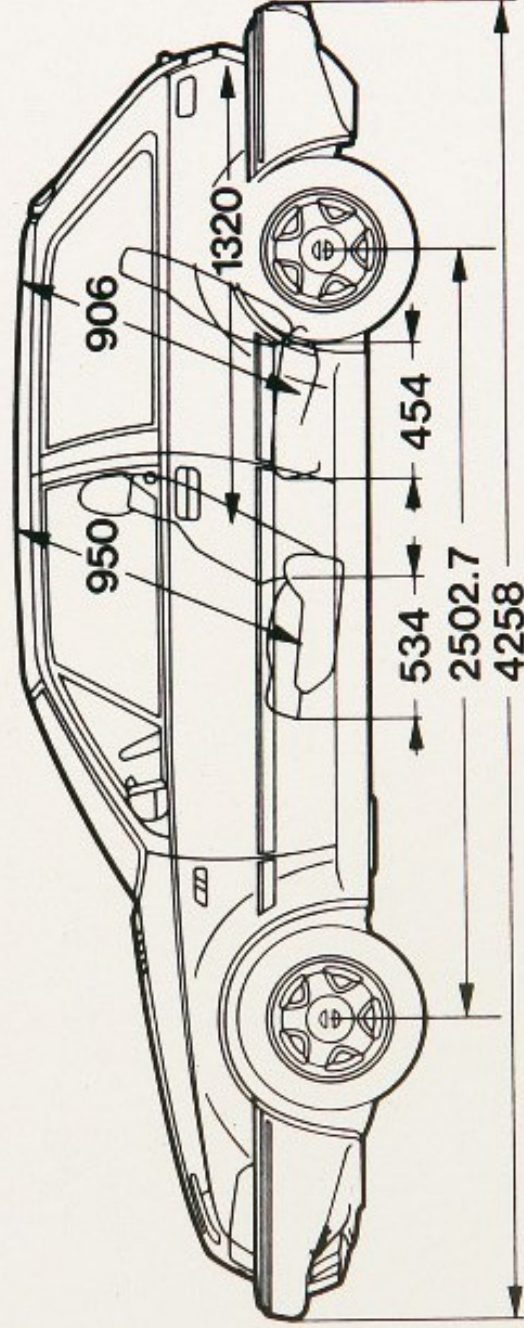
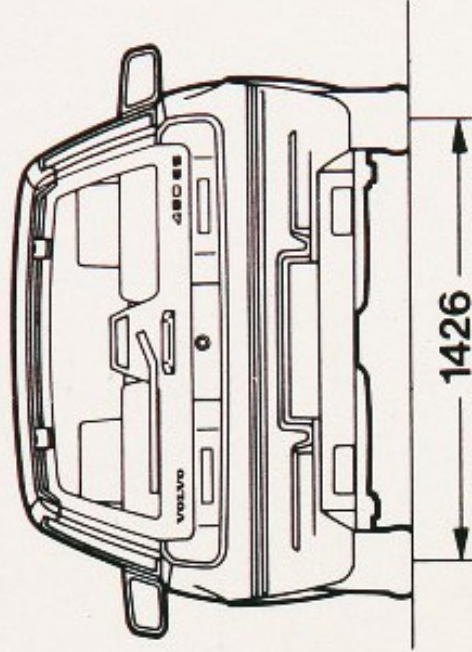
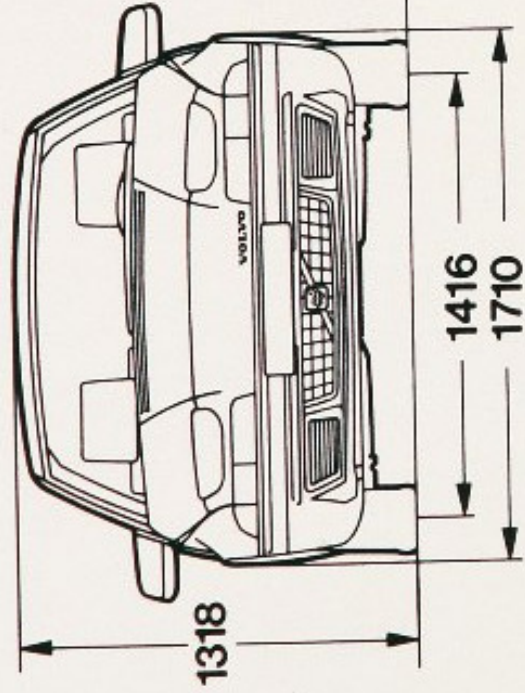

EQUIPO ESTANDAR Y OPCIONAL.

TIPO DE COCHE	480 ES	480 Turbo
Cristal tintado	●	●
Parabrisas laminado tipo High Impact	●	●
Limpiaparabrisas intermitente	●	●
Limpiaparabrisas trasero intermitente (continuo en marcha atrás)	●	●
Limpia-lavaparabrisas automático, delante y detrás	●	●
Elevalunas eléctrico delantero	●	●
Retrovisores exteriores controlados y calentados por electricidad	●	●
Iluminación ranura llave puertas	●	●
Cierre centralizado de puertas	●	●
Alarma anti-robo	●	●
Control remoto de tapón de llenado y portón trasero	●	●
Faros emergentes halógenos	●	●
Luces largas	●	●
Luces anti-niebla delanteras	○	●
Luces anti-niebla traseras	●	●
Ajuste de altura columna dirección	●	●
Compartimento porta-objetos/reposabrazos delantero y trasero	●	●
Apoyo lumbar asientos delanteros	●	●
Reposacabezas delantero ajustable	●	●
Cinturones de seguridad retráctiles de 3 puntos, delante y detrás	●	●
Avisadores uso cinturón seguridad	●	●
Respaldos asientos traseros ajustables	●	●
Calefacción nivel pie pasajeros asiento trasero	●	●
Retardo luz interior	●	●
Iluminación panel de instrumentos controlado por reostado	●	●
Voltímetro	—	●
Cuenta-revoluciones	●	●
Módulo de Información Electrónica	●	●
Aire acondicionado	○	●
Indicador presión aceite	—	●
Iluminación guantera	●	●
Iluminación compartimento motor/maletero	●	●
Indicador presión Turbo	—	●
ABS	○	●

● = Estándar ○ = Opcional

Garantía:

1 año de garantía sin limitaciones de kilometraje.

Garantía de 8 años contra la corrosión, sin requisito de post-tratamiento del coche.

Todo lo que se necesita es llevar el coche a inspección dos veces, durante el tercero y sexto año.

En interés de la continuidad en el desarrollo del producto, la compañía se reserva el derecho de efectuar cambios en cuanto a material, equipo o especificaciones, así como a interrumpir o desechar la fabricación de modelos, en el momento que considere oportuno y sin previo aviso.

Volvo Assistance:

3 años de asistencia en caso de avería o accidente.

Rogamos consulte a su Concesionario para mayor información.

VOLVO

VOLVO 480

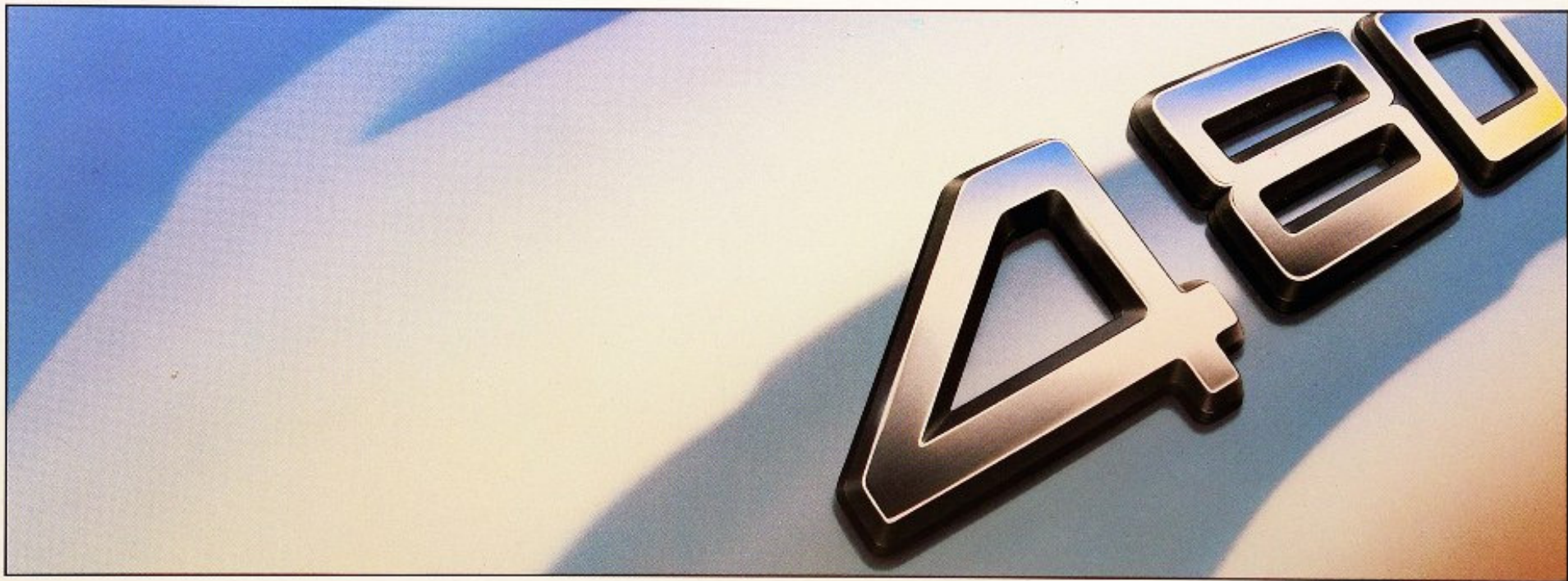

VOLVO