

 **TOYOTA**



MR2



Ein sportliches Konzept, dynamisch umgesetzt.

■ Aerodynamische, elegante Linien, ein Gesicht mit sportlichem Charakter und als Herzstück ein leistungsfreudiger, kraftvoller Motor: Der MR2 ist ein Coupé, das die Herzen aller Sportwagenfreunde höher schlagen lässt. Unterwegs mit dem MR2 – das ist Fahrspass in seiner reinsten Form. Das

ausgewogene, klassische Sportwagenkonzept mit Mittelmotor und Heckantrieb, das moderne, straff abgestimmte Fahrwerk und die breiten Niederquerschnittreifen halten ihn in jeder Situation sicher in der Spur.

Bei der Entwicklung des MR2 haben die Toyota-Ingenieure besonderen Wert auf natürliche, direkte Reaktionen jedes Lenk- oder Pedalimpulses des Fahrers

gelegt. Auf die Fähigkeit zu kraftvollem Beschleunigen und effizientem Bremsen. Kurz: auf die Freude an der sportlichen Fortbewegung.

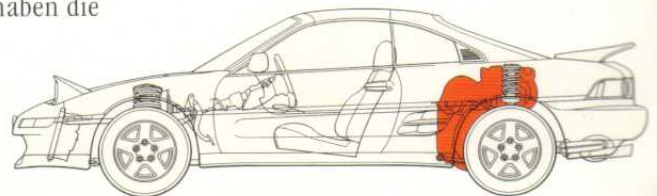

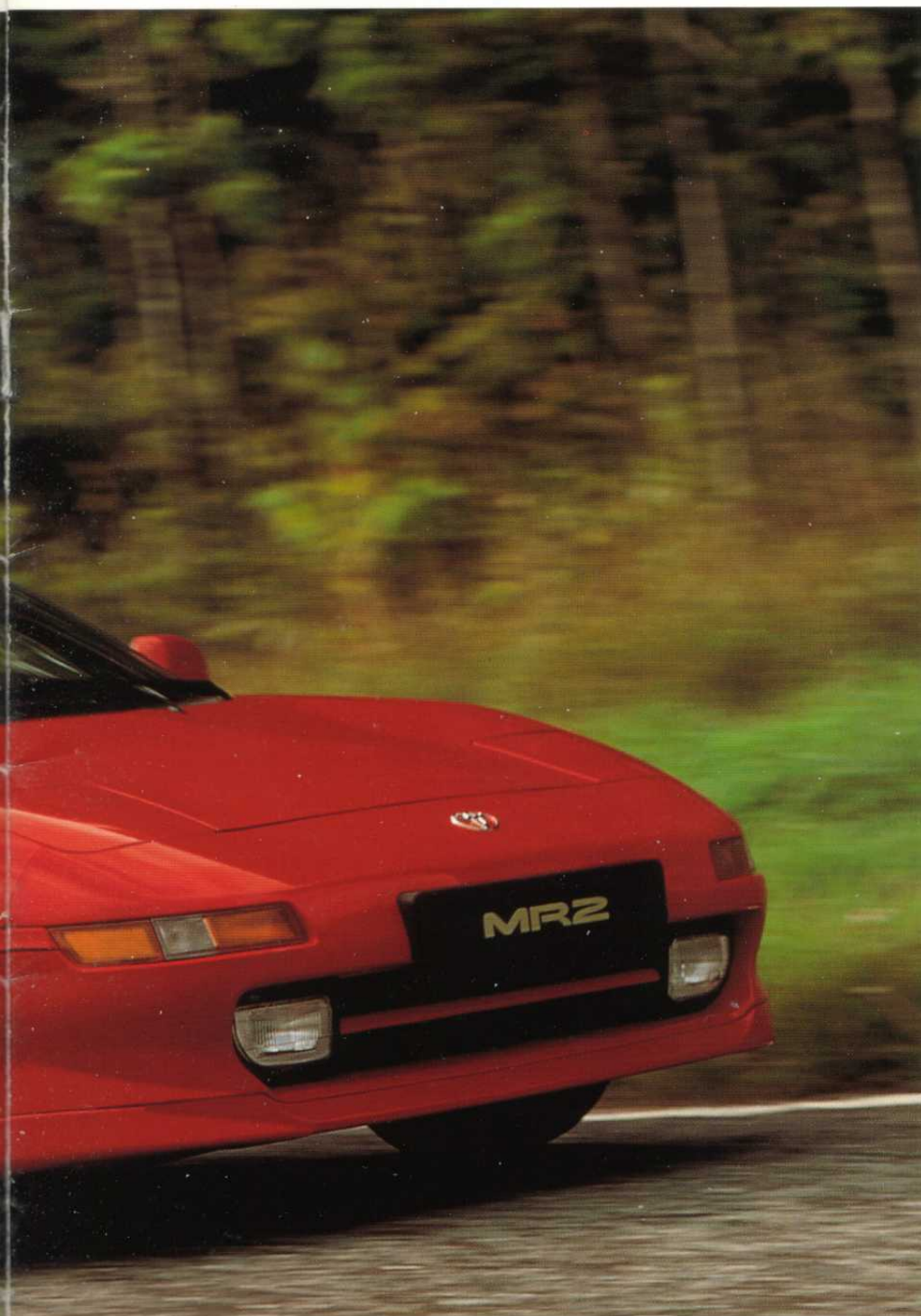

Transposition dynamique d'une conception sportive.

■ Des lignes aérodinamiques et élégantes, dévoilant un caractère sportif, un coeur généreux consistant en un moteur puissant et performant: la MR2 est un coupé auquel le coeur de tout amateur de voitures sportives ne saurait rester insensible.

Rouler au volant d'une MR2 est un

plaisir ineffable. Cette sportive équilibrée et classique à moteur central et propulsion tient toujours parfaitement sa ligne grâce à son châssis moderne et ferme et à ses larges pneus à taille basse. En concevant la MR2, les ingénieurs Toyota ont tenu à ce que le véhicule réagisse directement à toute action du conducteur sur le volant ou le pédalier. Pour qu'une conduite sportive procure un plaisir intégral en toute sécurité.

Realizzazione dinamica di un concetto di sportiva.

■ La linea filante ed elegante, la grinta aggressiva tipicamente sportiva e l'elemento più importante, il motore brioso e potente: ecco la MR2, una coupé che fa battere più forte i cuori di tutti gli amatori di vetture sportive.

Viaggiare con la MR2 – è il piacere della guida nella sua forma più pura. Qui abbiamo l'armoniosa e classica impostazione della vera vettura sportiva, con motore centrale e trazione posteriore, il moderno autotelaio dall'assetto sportivamente rigido e le gomme larghe a sezione bassa, che la mantengono sulla linea ideale di massima sicurezza in ogni situazione.

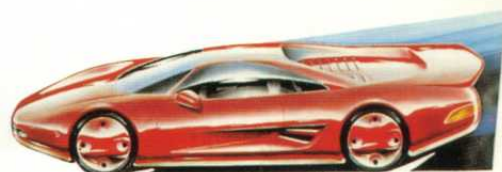

Nello sviluppare la MR2, gli ingegneri della Toyota hanno attribuito un valore particolare alle reazioni naturali e dirette a ogni impulso di sterzo o di pedale da parte del conducente. Altrettanto hanno fatto con l'accelerazione e la ripresa scattanti e la frenatura efficiente. Riassumendo: nulla è stato tralasciato per aumentare al massimo il piacere della guida sportiva.

Sichere Bodenhaftung und präzise Reaktionen.

■ Motorleistung allein macht noch keinen Sportwagen: die Antriebskraft muss kompromisslos auf die Strasse umgesetzt werden. Entscheidend ist das Fahrgefühl, die Sicherheit, das Auto in jeder Situation sicher zu beherrschen. Das Mittelmotorkonzept des MR2 bietet beste Voraussetzungen, dass die Räder die Haftung nicht verlieren. 55% des Gewichts liegen dazu auf den angetriebenen Hinterrädern, 45% auf der Vorderachse. Die direkte Lenkung mit progressiver Servounterstützung vermittelt dem Fahrer jederzeit ein Feedback über den Kontakt zur Fahrbahn. Das Fahrwerk ist ganz auf straffe Sportlichkeit und Stabilität auch in extremen Fahrsituationen ausgelegt: Alle vier Räder sind einzeln an McPherson-Federbeinen aufgehängt. Die Geometrie der vorderen Aufhängung gleicht Nickbewegungen beim Bremsen und Beschleunigen selbsttätig aus. Gross dimensionierte Bremsscheiben vorne und hinten für eine effiziente Verzögerung; dank serienmässigem 4-Sensoren-A.B.S. bleibt der MR2 auch während einer Vollbremsung lenkbar.

■ Die Gasdruck-Stossdämpfer mit zweistufig arbeitenden Ventilen garantieren bei jeder Geschwindigkeit die richtige Dämpfung und damit ein stabiles, komfortables Fahrverhalten.

■ Les amortisseurs à gaz à soupapes à double action garantissent un amortissement parfait à n'importe quelle vitesse, et par là même un comportement routier stable et confortable.

■ Gli ammortizzatori a gas con valvole a due stadi garantiscono un assorbimento ottimale degli urti a ogni velocità e quindi un comportamento stabile e confortevole.

Sûreté de la tenue de route et précision des réactions.

■ La puissance du moteur ne fait pas à elle seule une voiture de sport. La force motrice doit être appliquée à la route sans compromis. En ce sens, il est décisif de pouvoir être conscient qu'on maîtrise la voiture en toute situation. Le moteur central de la MR2 fait en sorte que les roues ne perdent pas leur adhérence. C'est pourquoi le poids est réparti à raison de 55% sur l'essieu moteur et 45% sur l'essieu avant. La direction à assistance par servo progressive met très directement le conducteur en contact avec la chaussée. Le train roulant a été accordé de manière à garantir sportivité et stabilité même en situations extrêmes: les quatre roues sont dotées d'une suspension indépendante par jambes élastiques McPherson reliées à des amortisseurs à gaz. La géométrie de la suspension avant équilibre d'elle-même les mouvements de tangage au freinage et en accélération.

Des disques de freins de grandes dimensions à l'avant et à l'arrière ralentissent le véhicule avec efficacité. Grâce à son A.B.S. de série, doté de 4 capteurs, la MR2 reste maîtrisable même lors d'un freinage d'urgence.

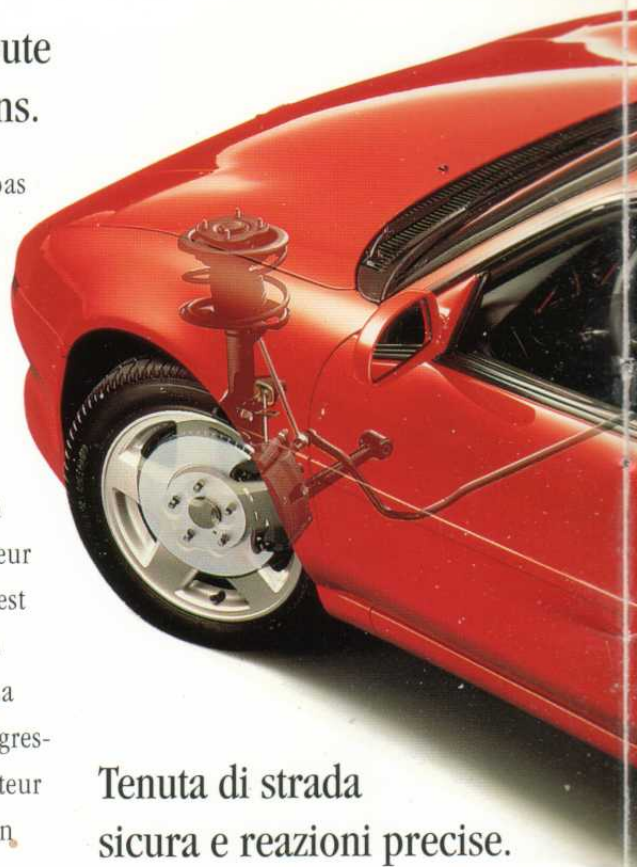

Tenuta di strada sicura e reazioni precise.

■ Non basta un motore potente per fare una «sportiva»: bisogna anche che la sua trazione sia trasmessa a terra senza compromessi. Determinante è la sensazione di perfetta guidabilità e quindi la sicurezza di padroneggiare la vettura in qualsiasi situazione. L'impostazione della MR2 a motore centrale offre le migliori premesse affinché le ruote non perdano mai l'adesione. E' per questo che il 55% del peso grava sulle ruote posteriori motrici e il 45% su quelle anteriori. Lo sterzo diretto con servo ad azione differenziata in funzione della velocità fa sì che il pilota «senta» costantemente il contatto diretto con la superficie stradale. L'autotelaio ha un assetto sportivo e perciò la massima stabilità anche nelle situazioni di guida estreme: le quattro ruote a sospensioni indipendenti con montanti telescopici del tipo McPherson. La geometria delle sospensioni anteriori compensa automaticamente i movimenti di beccheggio in frenata e accelerazione.

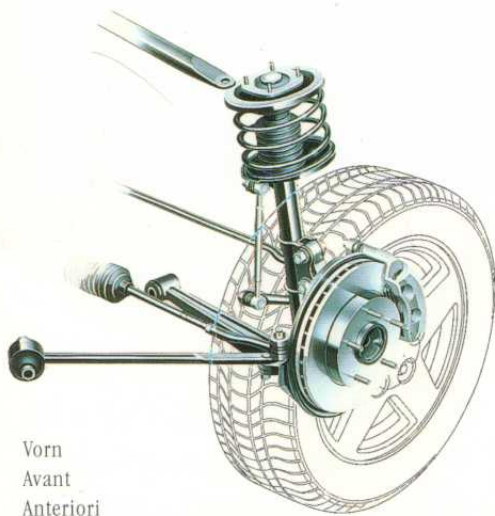
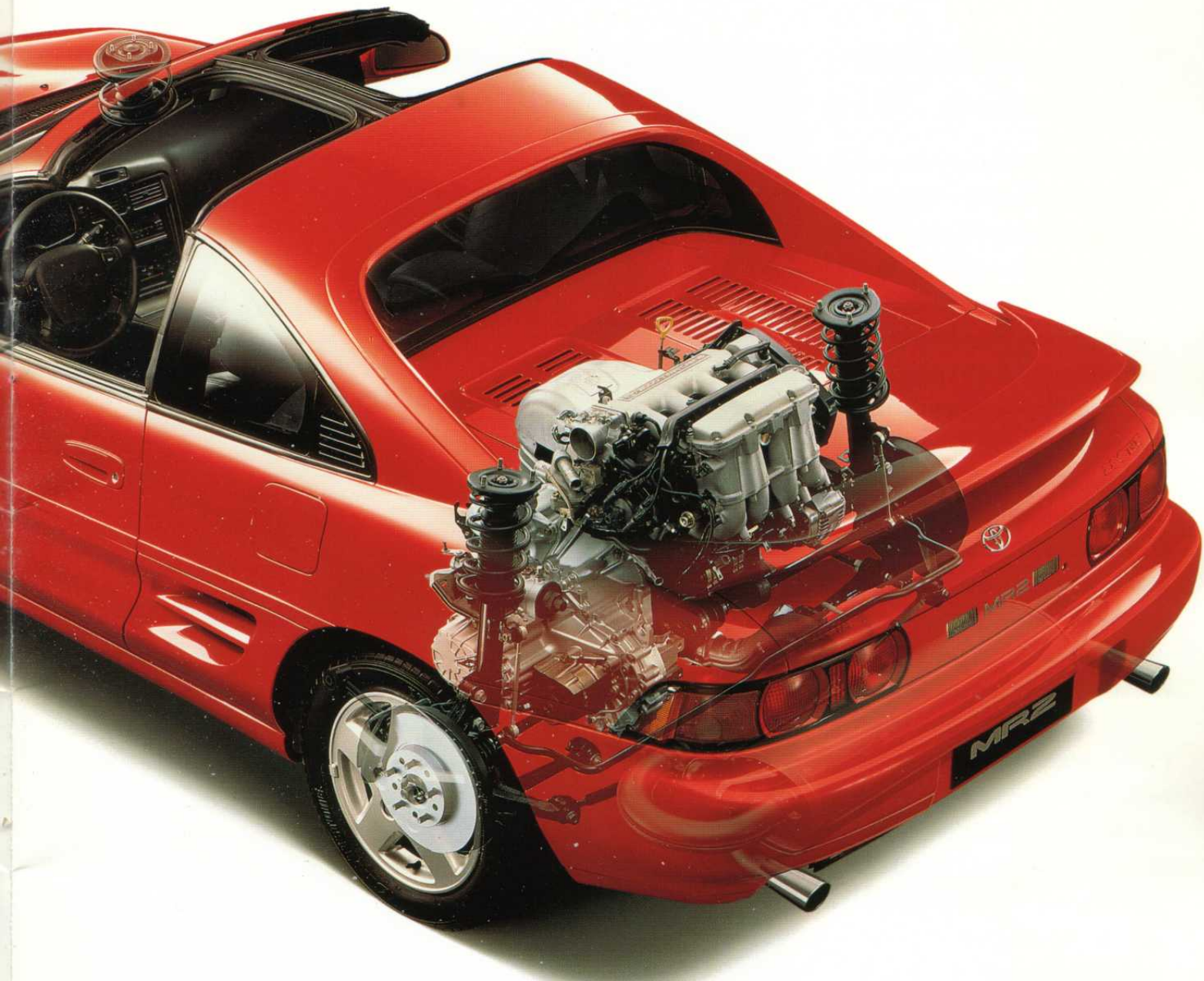

Vorn
Avant
Anteriori

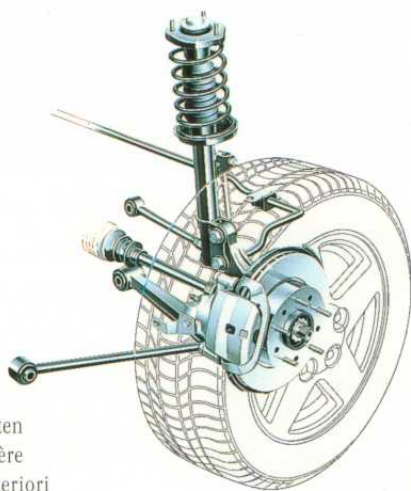

Hinten
Arrière
Posteriori

■ McPherson-Einzelradaufhängung, hinten mit Doppelquerlenker, für sichere Bodenhaftung und Kurvenstabilität.

■ La suspension indépendante McPherson, à double bras oscillant transversal à l'arrière, assure la tenue de route et la stabilité en courbes.

■ Sospensioni a ruote indipendenti con montanti tipo McPherson, quelle dietro con doppi bracci trasversali, per adesione sicura e stabilità in curva.

■ Gross dimensionierte innenbelüftete Bremscheiben (vorne 275 mm, hinten 281 mm) für effiziente Verzögerung.

■ Freins à disques ventilés de grandes dimensions (275 mm à l'avant, 281 mm à l'arrière) pour un freinage en toute sécurité.

■ Freni a disco generosamente dimensionati e autoventilanti (anteriori di 275 mm, posteriori di 281 mm) per una decelerazione rapida ed efficiente.



Das Geheimnis der Kraft liegt im Detail.

■ Die Toyota-Motoreningenieure haben den Wirkungsgrad des bewährten Hochleistungsaggregats des MR2 weiter gesteigert. Sie haben jeden Teil des Motors analysiert, Funktion, Gewicht, Material und Verschleissfestigkeit unter die Lupe genommen und optimiert sowie das Ein- und Auslasssystem modifiziert. Das Resultat ist ein leistungsstarker, drehfreudiger und leichter 2-Liter-Motor mit 16 Ventilen. Er entwickelt 129 kW / 175 PS bei 7000 U/min. und ein maximales Drehmoment von 186 Nm bei 4800 U/min. Das Motormanagement und die Einspritzung erfolgen voll-elektronisch. Das computergesteuerte Luftansaugsystem ACIS (Acoustic Controlled Induction System) beatmet den Motor drehzahlabhängig mit genau der richtigen Luftmenge, um bei niedrigen Geschwindigkeiten höchste Elastizität und in höheren Drehzahlbereichen explosive Leistungsspitzen zu entwickeln.

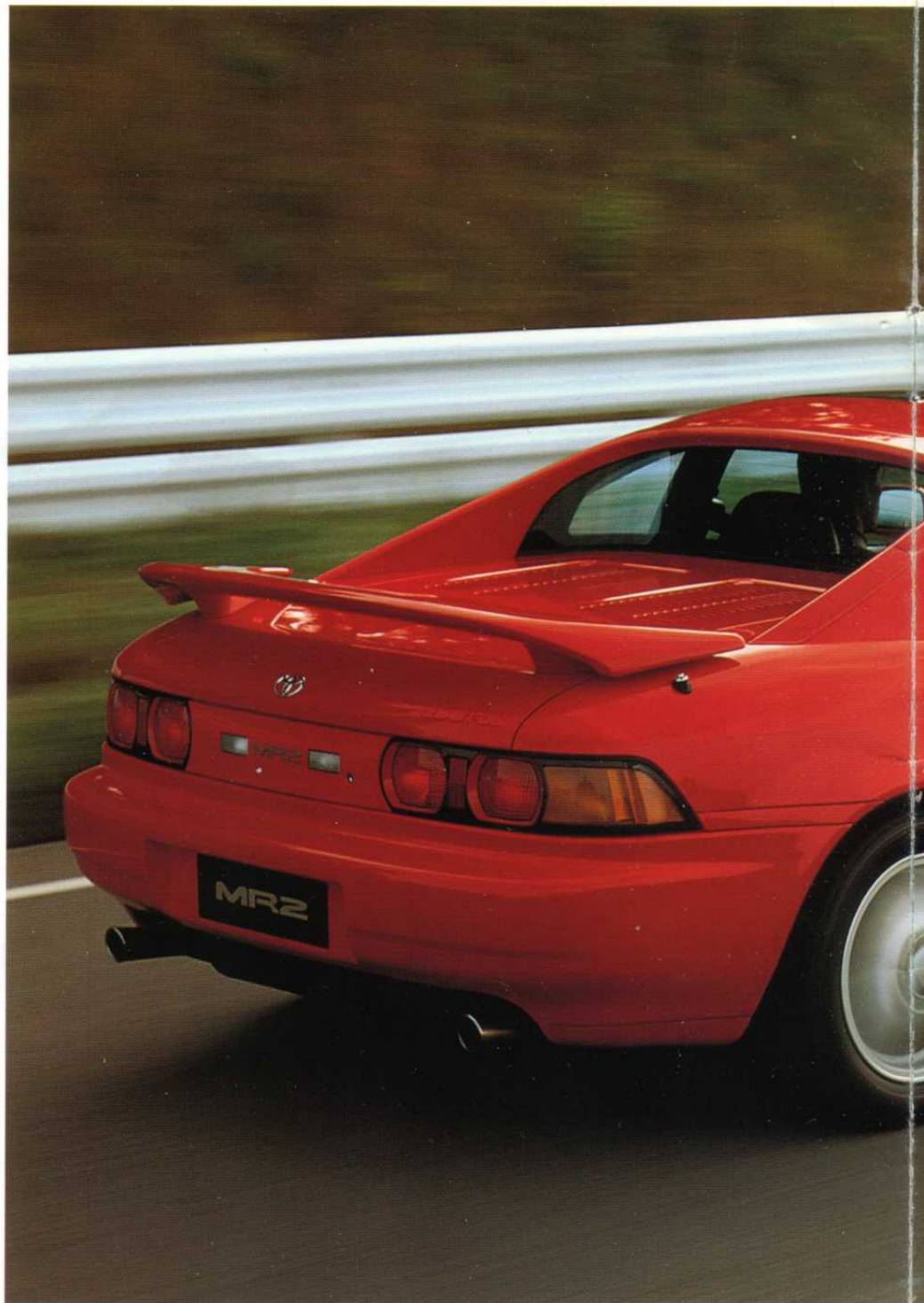

Le secret de la puissance réside dans le détail.

■ Les ingénieurs moteurs de Toyota ont amélioré encore le rendement du moteur à hautes performances qui a largement fait ses preuves dans la MR2. Ils ont analysé chaque pièce du moteur, en ont passé à la loupe les fonctions, le poids, les matériaux et les résistances à l'usure et modifié, pour qu'ils soient optimaux,

Il segreto della potenza sta nei dettagli.

■ Gli ingegneri della Toyota hanno ulteriormente aumentato il rendimento del collaudato propulsore ad alte prestazioni della MR2. Infatti, dopo averne analizzato ogni singolo componente, esaminandolo in ogni dettaglio, sono passati successivamente a ottimizzarne il funzionamento, la massa, il materiale e la resistenza all'usura, modificando inoltre i sistemi d'immissione e di scarico del motore stesso.

Il risultato è un propulsore di 2 litri con 16 valvole, potente, estremamente brioso e leggero, che eroga una potenza di 129 kW / 175 CV a 7000 giri e sviluppa una coppia motrice massima di 186 Nm a 4800 giri. La gestione del motore e iniezione sono controllate interamente da centraline elettroniche. Il sistema d'aspirazione dell'aria comandato da computer ACIS (Acoustic Controlled Induction System), provvede a fornire al motore l'esatto volume d'aria necessario in funzione del numero di giri, affinché esso possa sviluppare la massima elasticità anche alle basse velocità e passare a impetuose punte di potenza ai regimi superiori.

Leistung (kW)
Puissance (kW)
Potenza (kW)

Drehmoment (Nm)
Couple (Nm)
Coppia (Nm)

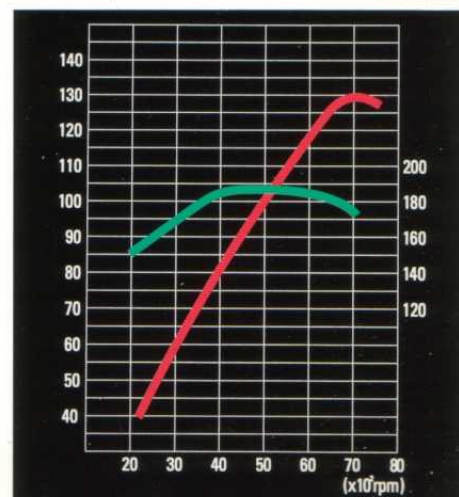

les systèmes d'admission et d'échappement.

Le résultat en est un moteur à 16 soupapes puissant, montant aisément en régimes et léger. Sa cylindrée de 2 litres lui vaut une puissance maximale de 129 kW/175 ch à 7000 tr/mn et un couple maxi de 186 Nm à 4800 tr/mn.

Le pilotage du moteur et l'injection s'opèrent par électronique. Le système d'aspiration d'air commandé par

ordinateur ACIS (Acoustic Controlled Induction System) conduit exactement la bonne quantité d'air au moteur en fonction du régime. Ainsi, à basse vitesse, la souplesse est maximale alors que c'est la puissance qui est intégralement favorisée à haut régime.



Sportliche Ergonomie und schnörkellose Funktionalität.

■ Das Cockpit des MR2 macht auf den ersten Blick klar: Sie sitzen in einem echten Sportwagen. Sportsitze mit ausgeprägten Seitenwülsten, Fahrersitz siebenfach verstellbar, geben in jeder Richtung sicheren Halt, ein kompakter Schaltstock mit kurzen Schaltwegen ist

in Reichweite und genau an der richtigen Stelle platziert, übersichtliche Rundinstrumente informieren über sämtliche wichtigen Funktionen, das lederüberzogene Lenkrad liegt griffig in der Hand.

Drehen Sie den Zündungsschlüssel: Die Nadel des Tourenzählers schlägt aus, und der Motor antwortet mit diskretem und doch kernigem Brummen auf den kleinsten Pedaldruck. Legen Sie den

ersten Gang ein. Und wenn Sie jetzt einkuppeln, reagiert der MR2 mit einem nachhaltigen Druck auf Ihren Rücken – mit elastischer, kraftvoller Beschleunigung, mit der begeisternden Entfaltung unbändiger Leistungsfreude.



Une ergonomie sportive et une fonctionnalité sans fioritures.

■ Le cockpit de la MR2 le confirme au premier coup d'oeil: vous êtes dans une véritable voiture sportive. Des sièges (à 7 réglages pour le conducteur) dotés d'importants bourrelets latéraux garantissent un maintien parfait en tous sens. Le levier de vitesses compact à course

réduite tombe tout seul sous la main. Les instruments circulaires parfaitement lisibles informent sur toutes les fonctions essentielles alors que le volant revêtu de cuir reste bien en mains, sans déraper. Tournez la clé de contact: l'aiguille du compte-tours bondit et le moteur répond à la moindre pression sur l'accélérateur par un grondement discret mais vigoureux. Passez la première et embraquez. La MR2 réagit en appliquant franchement

votre dos au dossier. L'accélération puissante et souple à la fois vous permet de sentir cette puissance débridée, source de joie intense.

Ergonomia sportiva e funzionalità senza capricci.

■ Il posto di guida della MR2 non lascia dubbi: questa è una sportiva autentica. I sedili, quello di guida regolabile su sette assi diversi, sono dotati di cuscini laterali ben pronunciati, che assicurano un supporto sicuro in ogni direzione; la leva del cambio, corta, dagli innesti brevi e precisi, è posta esattamente dove deve essere, mentre gli strumenti rotondi, ben leggibili, informano su tutte le funzioni principali e il volante, rivestito di pelle, è comodamente impugnabile. Girate la chiave dell'accensione: l'ago del contagiri reagisce immediatamente, mentre il motore risponde con un rombo sommesso, ma tipico, alla più leggera pressione del pedale. Innestate la prima marcia e lasciate andare il pedale della frizione: la MR2 reagisce spingendovi contro lo schienale del sedile con un'accelerazione allo stesso tempo elastica e possente, mentre sviluppa la sua entusiasmante potenza.



Das Gefühl, sicher unterwegs zu sein.

■ Sicherheit beginnt damit, dass man sich beim Fahren rundum wohlfühlt, bei der angenehmen Sitzposition und der durchdachten Ergonomie. Neben der Cockpit-Gestaltung gehören dazu auch das verstellbare Lenkrad und in der Höhe regulierbare Gurten.

Aktive Sicherheit liegt in der Motorleistung: Sie haben in jeder Fahrsituation noch Reserven. Oder in der Bremsanlage: Dank den gross dimensionierten innenbelüfteten Bremsscheiben und serienmässigem A.B.S. bringen Sie den MR2 immer sicher und schnell zum Stillstand.

Der MR2 erfüllt alle Anforderungen, die man heute an die passive Sicherheit stellt: gross dimensionierte Stossfänger, verformungssteifer Passagierraum, Knautschzonen und Seitenaufprallschütze in den Türen halten die Auswirkungen von Kollisionen gering. Serienmässig ist der MR2 auch mit einem Airbag auf der Fahrerseite ausgerüstet.

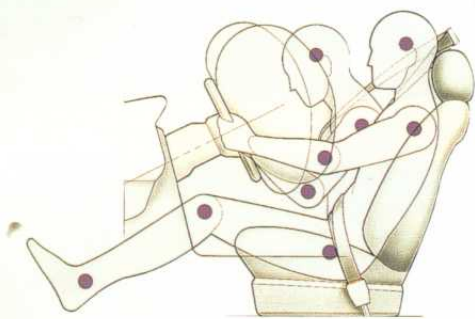

■ Zusammen mit den Dreipunkt-Rollgurten vermindert der Fahrer-Airbag das Verletzungsrisiko bei Frontalkollisionen.

■ Associé aux ceintures de sécurité à trois points, l'airbag pour le conducteur réduit le risque de blessures en cas de collision frontale.

■ Unitamente alle cinture di sicurezza a tre punti e avvolgibili, l'airbag per il conducente riduce il rischio di lesioni in caso di collisione frontale.

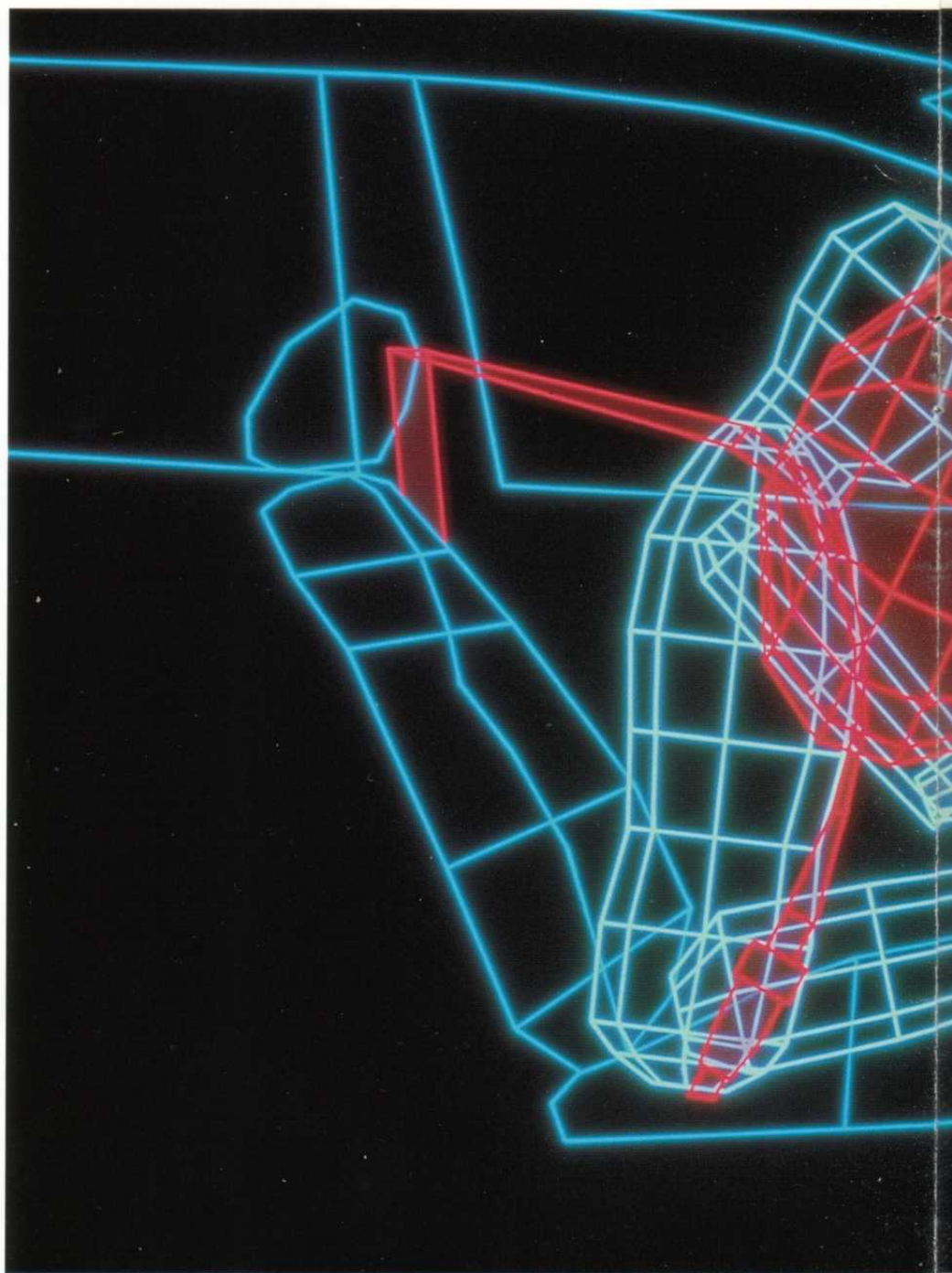

Le sentiment rassurant d'être en pleine sécurité.

■ La sécurité débute par un sentiment de bien-être intégral renforcé par la position agréable et l'ergonomie bien exploitée. Outre la conception de l'habitacle, mentionnons le volant réglable ainsi que les ceintures de sécurité ajustables en hauteur. La sécurité active est conférée par la puissance du moteur: vous disposez de réserve en toute situation. Mais par le freinage aussi: grâce

aux freins à disques ventilés de grandes dimensions et à l'A.B.S. de série, vous arrêterez toujours votre MR2 en parfaite sécurité, et rapidement.

La MR2 répond à toutes les exigences qu'on pose aujourd'hui à la sécurité passive: pare-chocs de grandes dimensions, habitacle résistant aux déformations, zones d'absorption des chocs et protections latérales dans les portières minimisent les effets de collisions. De plus, la MR2 est dotée de série d'un airbag pour le conducteur.

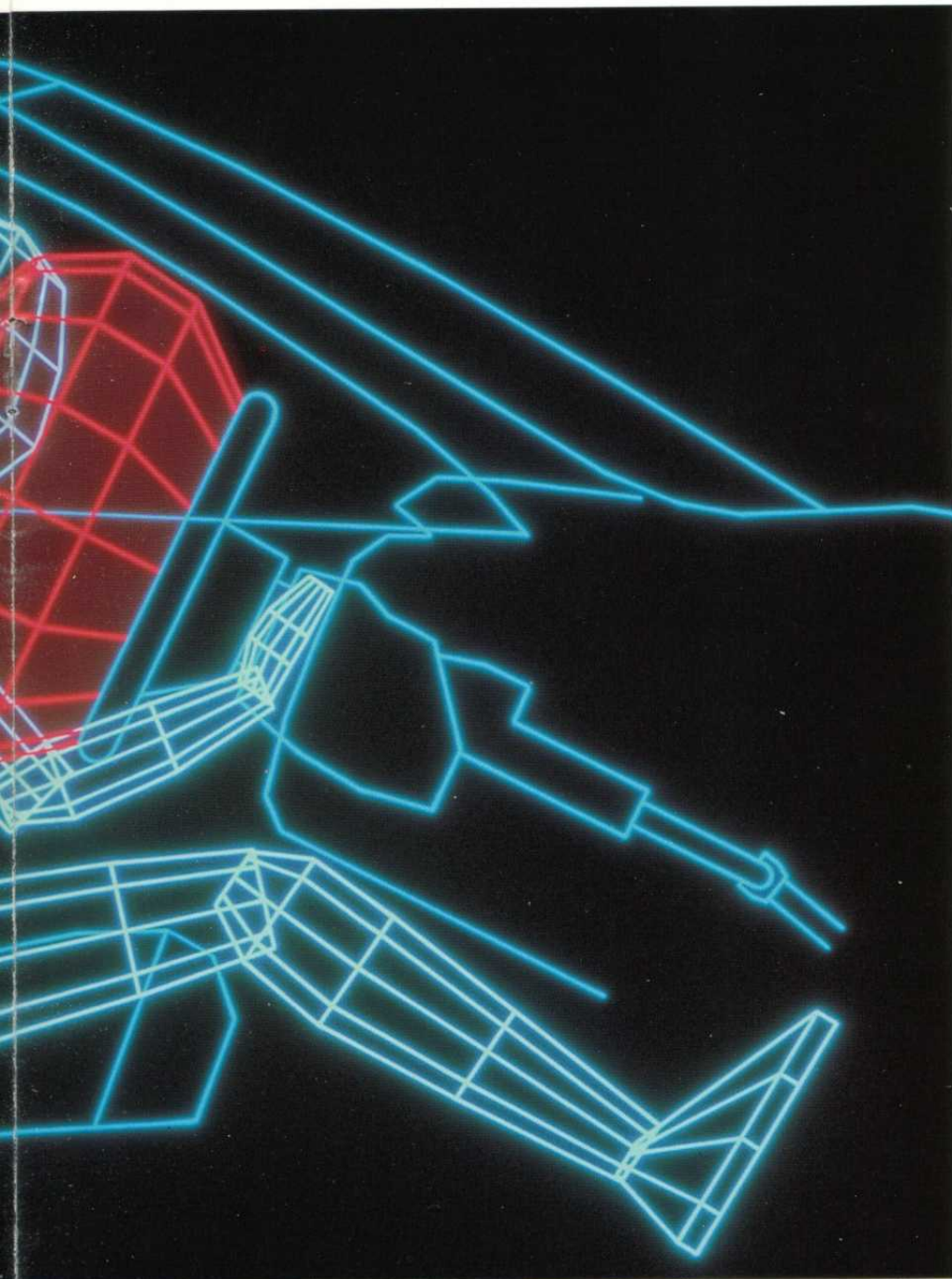

La sensazione di viaggiare sicuri.

■ La sicurezza comincia quando ci si sente a proprio agio, grazie anche alla comoda posizione di guida e alla ben studiata ergonomia. Fanno parte del concetto della «sicurezza», oltre che la configurazione del posto di guida, anche il volante regolabile e le cinture di sicurezza aggiustabili in altezza. La sicurezza attiva è data dalla potenza del motore, che dispone di riserve suffi-

cienti per superare qualsiasi situazione. Inoltre, grazie ai freni a dischi autoventilanti e generosamente dimensionati, e all'A.B.S. di serie, la MR2 si lascia decelerare e fermare rapidamente e in tutta sicurezza. La MR2 soddisfa tutte le esigenze poste alla sicurezza passiva: paraurti di ampie dimensioni, abitacolo indeformabile, zone di assorbimento degli impatti e barre antintrusione nelle portiere, che riducono a un minimo gli effetti delle collisioni. Inoltre, la MR2 è equipaggiata di airbag per il conducente.

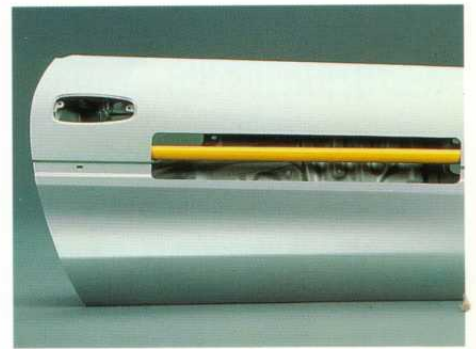

- Massive Stahlstreben in den Türen schützen die Passagiere bei seitlichen Kollisionen.
- Des barres d'acier massives dans les portières protègent les passagers contre les collisions latérales.
- Robusti elementi d'acciaio nelle portiere proteggono gli occupanti nelle collisioni laterali.



- Bei Vollbremsungen verhindert das serienmäßige A.B.S. das Blockieren der Räder: das Fahrzeug bleibt lenkbar.
- En freinage intégral, l'A.B.S. de série empêche que les roues ne se bloquent: le véhicule reste maîtrisable en tout temps.
- Nelle frenate a fondo, l'A.B.S. di serie impedisce alle ruote di bloccarsi: la vettura rimane perciò sterzabile.

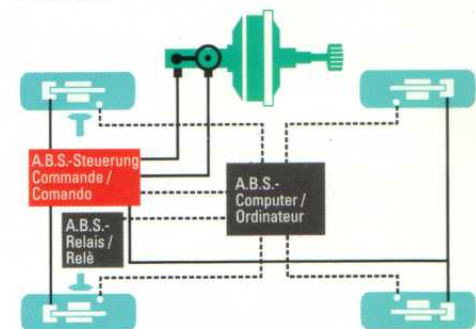

- Vier Sensoren messen die Umdrehungsgeschwindigkeit der Räder. Sobald ein Rad zu blockieren droht, reduziert der A.B.S.-Computer den Druck der Bremsflüssigkeit.
- Quatre capteurs mesurent la vitesse de rotation des roues. Lorsque l'une d'elles a tendance à se bloquer, l'ordinateur de l'A.B.S. réduit la pression de freinage appliquée à la roue correspondante.
- Quattro sensori misurano costantemente la velocità delle ruote. Non appena una di queste si blocca, la centralina di comando riduce la pressione, sbloccandola.

So komfortabel kann Sportlichkeit sein.

■ Bei den Sportwagen vergangener Zeiten nahm man ein spartanisches Cockpit und den Mangel an Fahrkomfort in Kauf. Heute darf der Sportwagenfahrer mehr erwarten: eine komplette Ausstattung, die ihm alles bietet, was Autofahren zum aufregenden Erlebnis macht. Ein Fahrgefühl, das geprägt ist von Leistungsfreude und straffem Fahrbahnkontakt – aber nicht von brutaler Härte. Kurz: ein Fahrzeug wie den MR2.

Elektrische Fensterheber und Zentralverriegelung sind so selbstverständlich wie eine HiFi-Anlage mit 8 Lautsprechern, elektrisch verstellbare, beheizte Aussenrückspiegel oder – wenn Sie es wünschen – ein Interieur ganz in Leder. Wenn Sonnenschein zu einer Ausfahrt einlädt, lässt sich das Sportdach einfach abnehmen und hinter den Sitzen verstauen. Und wenn das Wetter nicht mitspielt, hält eine FCKW-freie Klimaanlage (Option) die Temperatur auf angenehmem Niveau.

Sportivité peut aussi rimer avec confort.

■ Les sportives du temps passé associaient habitacle spartiate à confort déficient. Le conducteur sportif d'aujourd'hui est plus choyé: un équipement complet lui offre tout ce que la conduite d'une automobile peut avoir de réjouissant. Un sentiment marqué par la sensation de puissance et un contact étroit avec la chaussée – mais sans brutalité. En bref: le concentré de la MR2.



■ Auf der Armlehne in der Fahrertüre: die Bedienelemente für zentrale Türverriegelung, Fensterheber und Verstellung der Aussenspiegel.

■ L'accoudoir ménagé dans la portière du conducteur accueille les éléments de commande du verrouillage central des portières, des lève-glaces électriques et du réglage des rétroviseurs extérieurs.

■ Incassati nell'appoggiabraccia della portiera lato guida: i comandi per il bloccaggio centralizzato delle portiere, gli alzacristalli e la regolazione dei retrovisori esterni.



■ Das Sportdach kann in zwei Teilen abgenommen und bequem hinter den Sitzen verstaut werden.

■ Le toit sportif est amovible en deux parties et se range agréablement derrière les sièges.

■ I due elementi del tettuccio sono facilmente amovibili e riposti dietro ai sedili.

Lève-glaces électriques et verrouillage central sont l'évidence même, à l'instar d'une installation HiFi reliée à 8 haut-parleurs, de rétroviseurs extérieurs réglables électriquement et chauffants ou – si vous le souhaitez – un intérieur entièrement en cuir en option.

Et lorsque le soleil vous y invite, vous retirerez aisément le toit sportif et le rangerez derrière les sièges. Enfin, si la météo se fait capricieuse, une climatisation sans CFC (en option) maintiendra toujours la température à un niveau agréable.

Ecco come può essere confortevole la sportività.

■ Sulle «sportive» di una volta, il posto di guida spartano e la mancanza di confort erano all'ordine del giorno. Ora però, le cose son cambiate radicalmente e anche il pilota di una «sportiva» moderna ha diritto a un allestimento completo, che gli offre tutto ciò serve per trasformare la guida in un'esperienza eccitante. Una sensazione di guida improntata al piacere per le prestazioni elevate e per l'assetto sportivo di questa vettura, le cui sospensioni non sono tuttavia così «dure» da risultare brutali. In breve: una vettura come la MR2 può essere sì aggressiva e scattante, ma è anche raffinata e comoda.

Gli alzacristalli elettrici e la chiusura centralizzata sono altrettanto ovvii dell'impianto HiFi con otto altoparlanti, dei retrovisori esterni regolabili e riscaldabili elettricamente oppure della selleria interamente in pelle (fornibile su opzione). Se il sole v'invita a una bella gita, potete togliere il tettuccio sportivo e riporlo dietro ai sedili. Invece, quando il bel tempo non vuol essere della partita, l'impianto condizionatore (opzionale) senza FCIC, mantiene la temperatura interna a livelli gradevoli.



- Die HiFi-Anlage mit Radio, Kassettengerät, acht Lautsprechern und elektrisch ausfahrbarer Antenne.
- L'installation HiFi avec radio, appareil à cassettes, huit haut-parleurs et antenne électrique.
- L'impianto HiFi con radio, lettore di cassette, otto altoparlanti e antenna azionata elettricamente.



- Der Kofferraum ist gross genug für Ihr Reisegepäck oder zwei Golfaschen.
- Le coffre est d'un espace suffisant pour vos bagages ou deux sacs de golf.
- Il bagagliaio ha una capacità sufficiente per accogliere il bagaglio delle vacanze o due sacche da golf.

- Das Konsolenfach für Kassetten oder andere Gegenstände.
- Le casier de console pour cassettes ou autres menus objets.
- Il vano per audiocassette o altri oggetti nella console.



3S-GE-MOTOR: Quergestellter Hochleistungs-Mittelmotor mit 4 Ventilen pro Zylinder. 4 Zylinder in Reihe, wassergekühlt. Bohrung und Hub: 86 x 86 mm. Hubraum: 1998 cm³. Verdichtungsverhältnis: 10,3:1. Max. Leistung: 129 kW (175 PS) bei 7000 U/min. Max. Drehmoment: 186 Nm bei 4800 U/min. 2 obenliegende Nockenwellen, 4fach gelagert mit Zahnriemenantrieb. 5fach gelagerte Kurbelwelle mit 8 Gegengewichten für Massenausgleich. Vibrationen werden zusätzlich durch ölgedämpfte Motorhalter wirksam eliminiert. Elektronische Multipoint-Einspritzung mit Schubabschaltung und Klopfsensor sowie computergesteuertem Luftsaugsystem ACIS (Acoustic Controlled Induction System). Elektronisches Motormanagement mit Digitaltechnik. Wasserkühler mit Elektrolüfter, in Wagenfront angeordnet. Die Kühlflüssigkeit fließt durch eine Metallröhre unter dem Fahrzeugboden. Zusätzliches Kühlgebläse für die Reduktion der Raumtemperatur im Motorraum bei Temperaturen über 75°C. LLC-Kühlflüssigkeit: 13,6 l.

Ölinhalt: 4,5 l. Benzintankinhalt: 55 l.

GETRIEBE: Vollsynchronisiertes 5-Gang-Getriebe mit Stockschaltung.

BREMSSYSTEM: Zweikreis-Bremsanlage diagonal getrennt, mit Servounterstützung. Vorne und hinten

innenbelüftete Scheibenbremsen. 4-Sensoren-A.B.S. (Anti-Blockier-System) serienmässig.

LENKUNG: Drehzahlabhängige Servolenkung mit stossabsorbierender Sicherheitslenksäule und in der Höhe verstellbarem Lenkrad. Spurkreisdurchmesser: 9,9 m.

VORDERRADAUFHÄNGUNG: Einzelradaufhängung Typ McPherson mit Anti-Dive-Effect. Unterer Querlenker L-förmig, negativer Rollkreisradius, Querstabilisator und Gasdruck-Stossdämpfer.

HINTERRADAUFHÄNGUNG: Einzelradaufhängung McPherson mit Doppelquerlenker, Zugstrebe, Kurvenstabilisator und Gasdruck-Stossdämpfer.

FELGEN: Vorne: 6JJ x 15" Leichtmetallfelgen. Hinten: 7JJ x 15" Leichtmetallfelgen.

REIFEN: Niederquerschnitt-Breitreifen. Vorne: 195/55 R 15. Hinten: 225/50 R 15.

KAROSSERIE: Selbsttragende Ganzstahlkarosserie. Verformungssteifer Passagierraum. Stossabsorbierende Knautschzonen vorne und hinten.

WERKSANGABEN: Das Werk behält sich das Recht vor, die Konstruktion und Ausstattung jederzeit und ohne Voranzeige zu ändern.

MOTEUR 3S-GE: Moteur central transversal à hautes performances, à 4 soupapes par cylindre. 4 cylindres en ligne, refroidis par eau. Alésage et course: 86 x 86 mm. Cylindrée: 1998 cm³. Taux de compression: 10,3:1. Puissance maxi: 129 kW (175 ch) à 7000 tr/mn. Couple maxi: 186 Nm à 4800 tr/mn. 2 arbres à cames en tête, reposant sur 4 paliers et entraînés par courroie. Vilebrequin à 5 paliers et 8 contrepoids d'équilibrage des masses. Les vibrations sont en outre éliminées efficacement par des supports-moteurs à bain d'huile. Injection électronique multipoint avec interruption en décélération et détecteur de cliquetis ainsi que système d'aspiration d'air piloté par ordinateur ACIS (Acoustic Controlled Induction System). Pilotage électronique du moteur à technique numérique. Radiateur d'eau à ventilateur électrique à l'avant. Le liquide de refroidissement circule dans un tube métallique sous le plancher de la voiture. Ventilateur supplémentaire pour la réduction de la température dans le compartiment-moteur au cas où elle excède 75° C. Liquide de refroidissement LLC: 13,6 l. Contenance en huile: 4,5 l. Contenance du réservoir d'essence: 55 l.

BOÎTE DE VITESSES: Boîte à 5 vitesses entièrement synchronisées, levier au plancher.

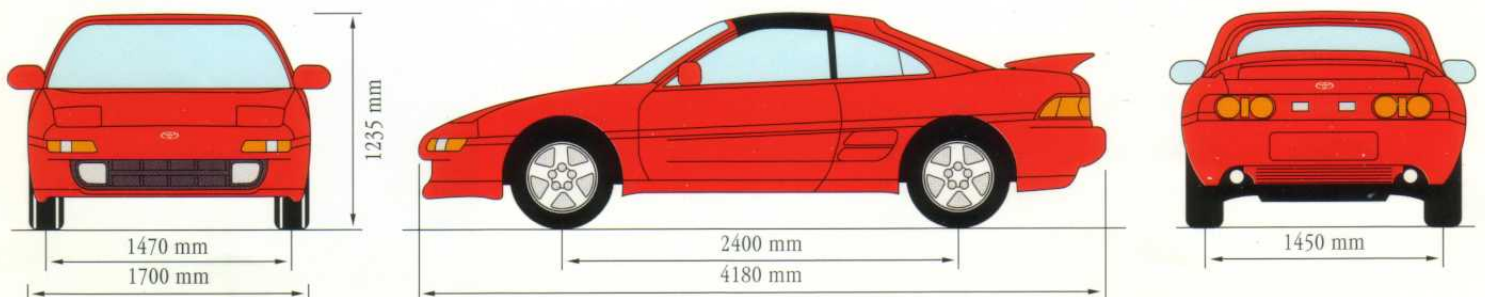

SYSTÈME DE FREINAGE: Installation de freinage à double circuit diagonal à assistance par servo. Freins à disques ventilés à l'avant et à l'arrière. A.B.S. (système antiblocage) à 4 capteurs de série.

DIRECTION: Direction à assistance dépendant du régime-moteur, colonne de direction de sécurité absorbant les chocs et volant réglable en hauteur. Diamètre de braquage: 9,9 m.

SUSPENSION AVANT: Suspension indépendante de type McPherson à effet antiplongée. Triangles inférieurs en forme de L, rayon de giration négatif, stabilisateur transversal et amortisseurs à gaz.

SUSPENSION ARRIÈRE: Suspension indépendante de type McPherson à doubles triangles, jambes de force, stabilisateur et amortisseurs à gaz.

JANTES: Avant: jantes en alliage léger 6JJ x 15". Arrière: jantes en alliage léger 7JJ x 15".

PNEUS: Pneus larges à taille basse. Avant: 195/55 R 15. Arrière: 225/50 R 15.

CARROSSERIE: Carrosserie autoportante tout acier. Habitacle résistant à la déformation. Zones d'absorption des chocs à l'avant et à l'arrière.

DONNÉES D'USINE: L'usine se réserve le droit de modifier la construction et l'équipement en tout temps et sans préavis.

MOTORE 3G-SE: Motore centrale, trasversale, di alte prestazioni, con 4 valvole per cilindro. 4 cilindri in linea, raffreddamento a liquido. Alesaggio e corsa: 86 x 86 mm. Cilindrata: 1998 cm³. Rapporto di compressione: 10,3:1. Potenza massima: 129 kW/175 CV a 7000 giri. Coppia motrice massima: 186 Nm a 4800 giri. 2 alberi a camme in testa, con 4 supporti e azionati da cinghia dentata. Albero a gomiti con 5 cuscinetti di banco, con 8 contrappesi per compensare le masse. Inoltre, le vibrazioni sono eliminate efficacemente per mezzo di ammortizzatori oleodinamici. Iniezione elettronica multipoint con disinserzione dell'alimentazione in fase di rilascio del pedale dell'acceleratore e sensore di detonazione, come pure sistema di aspirazione aria controllato da computer (Acoustic Controlled Induction System). Centralina elettronica di gestione del motore con tecnica digitale. Radiatore acqua con elettroventilatore, montato nel muso della vettura. Il liquido refrigerante scorre attraverso un tubo metallico situato sotto il fondo vettura. Ventilatore di raffreddamento supplementare nel vano motore, per ridurre la temperatura quando supera 75°C. Liquido refrigerante LCC: 13,6 l. Capienza olio motore: 4,5 l. Capienza serbatoio benzina: 55 l.

CAMBIO DI VELOCITÀ: Cambio a 5 marce completamente sincronizzate con leva d'innesto centrale.

IMPIANTO FRENANTE: Impianto frenante a doppio circuito, separato diagonalmente, servoassistito. Dischi anteriori e posteriori autoventilanti. A.B.S. (sistema antibloccaggio) con 4 sensori di serie.

STERZO: Servosterzo ad azione differenziata in funzione della velocità, con piantone di sicurezza ad assorbimento d'energia e volante regolabile in altezza. Diametro di sterzata: 9,9 m.

SOSPENSIONI ANTERIORI: A ruote indipendenti tipo McPherson con effetto antibeccheggio. Bracci trasversali inferiori a forma di L, braccio a terra negativo, barra stabilizzatrice e ammortizzatori a gas.

SOSPENSIONI POSTERIORI: A ruote indipendenti tipo McPherson con doppi bracci trasversali. Barra stabilizzatrice e ammortizzatori a gas.

CERCHI RUOTE: Davanti: 6JJ x 15", in lega leggera. Dietro: 7JJ x 15", in lega leggera

GOMME: Gomme larghe a bassa sezione. Davanti: 195/55 R 15. Dietro: 225/50 R 15.

CARROZZERIA: Autoportante, interamente d'acciaio. Cellula di sicurezza antideformabile. Zone d'assorbimento impatti davanti e dietro.

LA CASA COSTRUTTRICE si riserva il diritto di modificare in qualsiasi momento e senza preavviso le caratteristiche tecniche e l'allestimento.

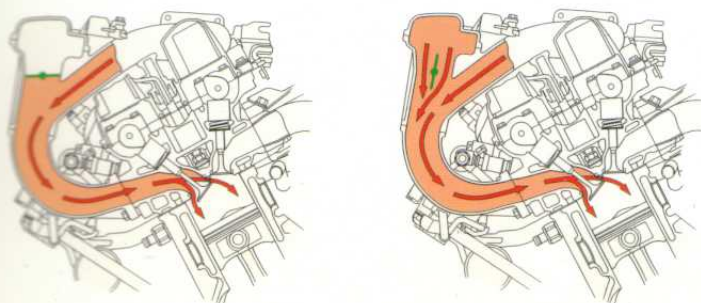

■ Das variable Luftansaugsystem ACIS (Acoustic Controlled Induction System) führt dem Motor je nach Drehzahl die richtige Luftmenge zu und bewirkt damit eine effiziente Verbrennung und einen hohen Wirkungsgrad.

■ Le système variable d'aspiration d'air ACIS (Acoustic Controlled Induction System) amène exactement la bonne quantité d'air en fonction du régime et garantit ainsi une combustion efficace et un rendement élevé.

■ Il sistema variabile d'aspirazione d'aria ACIS (Acoustic Controlled Induction System) fornisce al motore l'esatto volume d'aria in funzione del numero di giri, garantendo una combustione efficiente e un rendimento elevato.

Die serienmässig komplette Ausstattung:

- Stossstangen aus Polypropylen in Wagenfarbe
- Getönte Scheiben
- Seitliche Schutzzierleisten in Wagenfarbe
- Front- und Heckspoiler in Wagenfarbe lackiert
- Leichtmetallfelgen, vorn: 6JJ x 15", hinten: 7JJ x 15"
- Bereifung, vorn: 195/55 R 15, hinten: 225/50 R 15
- Abnehmbares Sportdach
- Seitenaufprall-Schutz
- Antiblockiersystem A.B.S.
- Airbag auf Fahrerseite
- Halogenscheinwerfer
- Warnsummer für eingeschaltete Scheinwerfer
- Nebellampen vorne, Nebelschlussleuchte
- 2 Aussenrückspiegel in Wagenfarbe, elektr. von innen verstellbar, beheizt
- Lederlenkrad verstellbar
- Front- und Mittelkonsole mit Ablagefach
- Handbrems- und Ölniveau-Warnleuchte
- Tageskilometer-Zähler
- Digital-Quarzuhr
- Warnleuchte für Diagnostiksystem
- Verstellbare Armaturenbrettbeleuchtung
- Einsteigebeleuchtung in der Türe
- Benzinstand-Anzeige
- Benzinvorrat-Warnleuchte
- Tourenzähler
- Fernthermometer, Voltmeter
- Scheibenwischer mit verstellbarer Intervallzeit

- 3-Wellen-Radio mit Verkehrsfunkdecoder, RDS, Kassettengerät und 8 Lautsprechern
- Elektrisch versenkbare Antenne
- Kofferraumentriegelung beim Fahrersitz
- Tankdeckelentriegelung beim Fahrersitz
- Türverkleidung mit Teppich ausgelegt
- Sonnenblenden, Beifahrerseite mit Make-up-Spiegel
- Abblendbarer Innenrückspiegel
- Heckscheibenheizung
- Elektrische Fensterheber
- Zentralverriegelung der Türen
- Innenbeleuchtung mit Leselampe
- Beleuchteter Aschenbecher
- Sportsitze, Fahrersitz 7fach verstellbar
- Rollgurten
- Gepäckraumbeleuchtung

AUF WUNSCH

- Klimaanlage (FCKW-frei), Lederinterieur

TREIBSTOFF-NORMVERBRAUCH

(Messmethode FAV-1)

Stadt	9,5 l/100 km
Überland	6,5 l/100 km
Gemischte Fahrt	8,1 l/100 km

TECHNISCHE DATEN

Beschleunigung 0–100 km/h 7,5 Sek.
 Spitzengeschwindigkeit 225 km/h
 Anzahl Plätze: 2
 Leergewicht ca. 1250 kg
 Zulässiges Gesamtgewicht 1570 kg

Voici l'équipement complet de série:

- Pare-chocs en polypropylène de la couleur de la voiture
- Glaces teintées
- Baguettes de protection latérales de la couleur de la voiture
- Spoilers avant et arrière de la couleur de la voiture
- Jantes en alliage léger, avant: 6JJ x 15", arrière: 7JJ x 15"
- Pneus, avant: 195/55 R 15, arrière: 225/50 R 15
- Toit sportif amovible
- Protections latérales
- Système antiblocage A.B.S.
- Airbag pour le conducteur
- Phares halogènes
- Alarme sonore pour phares restés allumés
- Antibrouillard avant, feu à brouillard arrière
- 2 rétroviseurs extérieurs de la couleur de la voiture, réglables électriquement de l'intérieur, chauffants
- Volant cuir réglable
- Console frontale et centrale avec casiers de rangement
- Témoins de frein à main et de niveau d'huile
- Totalisateur journalier
- Montre à quartz numérique
- Témoin d'alarme pour système de diagnostic
- Rhéostat pour l'éclairage du tableau de bord
- Eclairage dans les portières ouvertes
- Jauge à essence
- Témoin de réserve d'essence
- Compte-tours
- Thermomètre ext., ampèremètre

- Essuie-glaces intermittents réglables
- Radio à 3 longueurs d'ondes avec décodeur d'informations routières, RDS, appareil à cassettes et 8 haut-parleurs
- Antenne électrique
- Déverrouillage du coffre à partir du siège du conducteur
- Déverrouillage de la trappe de réservoir d'essence à partir du siège du conducteur
- Revêtement de portières en moquette
- Pare-soleil, avec miroir de courtoisie pour le passager
- Rétroviseur intérieur à position jour/nuite
- Glace arrière chauffante
- Lève-glaces électriques
- Verrouillage central des portières
- Eclairage intérieur avec lampe de lecture
- Cendrier éclairé
- Sièges sport, 7 réglages pour le conducteur
- Ceintures à enrouleur
- Eclairage du coffre

EN OPTION

- Climatisation (s.CFC), intérieur cuir

CONSOMMATION NORMALISÉE DE CARBURANT (méthode de mesure OEV/1)

Ville	9,5 l/100 km
Campagne	6,5 l/100 km
Mixte	8,1 l/100 km

CARACTÉRISTIQUES TECHNIQUES

Accélération 0 à 100 km/h	7,5 s
Vitesse maximale	225 km/h
Nombre de places:	2
Poids à vide ca.	1250 kg
Poids total autorisé	1570 kg

L'allestimento di serie ricco e completo:

- Paraurti di polipropilene nel colore del corpo vettura
- Cristalli atermici
- Striscelaterali decorative di protezione nel colore del corpo vettura
- Spoiler anteriore e posteriore nel colore del corpo vettura
- Cerchi in lega leggera, anteriori: 6JJ x 15", posteriori: 7JJ x 15"
- Gomme, anteriori: 195/55 R 15, posteriori: 225/50 R 15
- Tettuccio sportivo amovibile
- Barre di rinforzo antintrusioni laterali
- Sistema antibloccaggio freni A.B.S.
- Airbag per il conducente
- Fari alogeni
- Avvisatore acustico di fari accesi
- Fari fendinebbia anteriori, luci antinebbia posteriori
- 2 retrovisori esterni nel colore del corpo vettura, regolabili e riscaldabili elettricamente
- Volante rivestito in pelle, regolabile
- Consolle frontale e centrale con vano portaoggetti
- Spie di freno a mano inserito e livello olio motore
- Contachilometri parziale
- Orologio digitale a quarzo
- Spia per sistema diagnostico
- Illuminazione regolabile del cruscotto
- Illuminazione dei predellini nelle portiere
- Indicatore livello benzina
- Spia riserva benzina
- Contagiri
- Teletermometro, voltmetro

- Tergicristalli con intervallatore regolabile
- Radio 3 lunghezze d'onda con decoder, RDS, lettore di cassette e 8 altoparlanti
- Antenna azionata elettricamente
- Sbloccaggio bagagliaio dal sedile di guida
- Sbloccaggio del portello tappo benzina dal sedile di guida
- Interno portiera rivestito di stoffa
- Alette parasole, quella lato passeggero con specchietto di cortesia
- Retrovisore interno con posizioni giorno/notte
- Lunotto termico
- Alzacristalli elettrici
- Chiusura centralizzata delle portiere
- Illuminazione interna con spot di lettura
- Posacenere illuminato
- Sedili sportivi, quello di guida regolabile su 7 assi
- Cinture di sicurezza avvolgibili
- Bagagliaio illuminato

SU RICHIESTA

- Impianto condizionatore (senza FCIC), selleria in pelle

CONSUMI NORMALIZZATI

(metodo FAV-1)

Traffico urbano	9,5 l/100 km
Traffico interurbano	6,5 l/100 km
Traffico misto	8,1 l/100 km

DATI TECNICI

Accelerazione 0-100 km/h	7,5 s
Velocità massima	225 km/h
Posti:	2
Peso a vuoto ca.	1250 kg
Peso massimo ammissibile	1570 kg

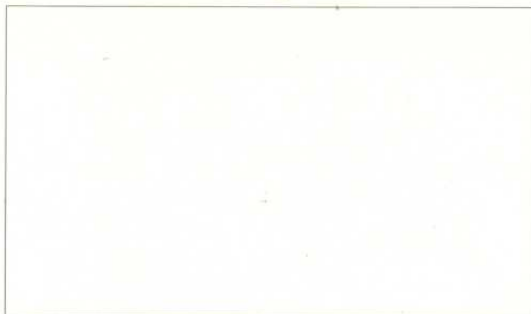

Vollgarantie

Je besser die Garantie, desto grösser die Qualität.
Je länger und umfangreicher die angebotene Garantie, desto umfassender und glaubwürdiger die Qualität.

**100 000 km
innert 3 Jahren.
6 Jahre Garantie
gegen Durchrostung.
3 Jahre Lackgarantie.**

Die Toyota-Vollgarantie kann als Gütesiegel wie als verbrieftes Qualitätsnachweis verstanden werden.

La garantie intégrale

Meilleure est la garantie, meilleure est la qualité.
Plus la garantie proposée est complète et de longue durée, plus la qualité est parfaite et crédible.

**100 000 km, valable 3 ans.
6 ans de garantie
contre la perforation
par la corrosion.
3 ans sur la peinture.**

Ainsi, la garantie intégrale Toyota représente un véritable certificat de qualité.

La garanzia completa

Meglio è la garanzia – maggiore è la qualità.
Più lunga è la sua durata e più completa è la garanzia – e più completa e convincente sarà la qualità.

**100 000 km entro 3 anni.
6 anni contro la ruggine
perforante.
3 anni sulla verniciatura.**

Di conseguenza, la garanzia completa Toyota può essere senz'altro considerata come una prova di qualità garantita per scritto.

**G Ü N S T I G E S
A V A N T A G E U X
C O N V E N I E N T E
T O Y O T A L E A S I N G
T E L E F O N 0 1 4 9 5 2 4 9 5**

