



A6

Audi A6 Berline | A6 Avant | A6 allroad quattro

■ Audi S6 Berline | S6 Avant

Vorsprung durch Technik **Audi** 



Dans la fenêtre : codes QR Audi

Faites l'expérience Audi de manière encore plus directe : téléchargez une App QR sur votre Smartphone et scannez ensuite le code QR ou saisissez le lien indiqué sur votre navigateur.



		Page				
Fascination						
	4	Audi A6 Berline et A6 Avant	18	Audi A6 allroad quattro	26	Audi S6 Berline et S6 Avant
Technique						
	36	Innovations	42	quattro®	48	Systèmes d'assistance
	38	Audi ultra	44	Performance	50	Complexité
	40	Audi connect	46	Dynamique	52	Phares Audi Matrix LED
Equipements						
	56	Suggestions	72	Audi exclusive	87	Design
	60	Modèles S	74	Peintures	88	Volants/Commandes
	62	Audi ultra	76	Jantes/Pneus	88	Confort
	64	Moteurs	78	Sièges	91	Infotainment
	66	S line	82	Ciel de pavillon	95	Systèmes d'assistance
	68	Audi design selection	84	Applications décoratives	97	Technique/Sécurité
	70	Audi exclusive line	86	Eclairage	99	Contrat de garantie Audi
Divers						
	100	Accessoires d'origine Audi	110	Dimensions	114	Fascination Audi
	104	Caractéristiques techniques				

Vous trouverez les équipements des voitures figurant sur les photos de la partie Fascination à la page 113.
 Vous trouverez les valeurs de consommations et d'émissions CO₂ à partir de la page 104.

La fascination comporte de multiples facettes.

Des technologies innovantes. Design progressiste. Et de nombreux équipements fascinants. L'Audi A6 Berline et l'Audi A6 Avant allient ces valeurs en une symbiose particulièrement sportive et élégante. Et proposent des possibilités variées pour une mobilité innovante. Découvrez la vôtre.

Vous trouverez les valeurs de consommations et d'émissions CO₂ à partir de la page 104.

A6

Audi A6 Berline | A6 Avant



Le design dynamique se reflète dans chaque ligne.

Une berline qui fascine dès le premier regard. Qui éveille des émotions. Qui révèle le besoin insatiable d'aller vers l'avant. Un design qui exprime progressivité et sportivité sur toute la ligne.

Comme avec la ligne Tornado par exemple. Elle s'étend des phares jusqu'à l'arrière juste sous les vitres latérales. L'orientation horizontale de toutes les lignes confère un style encore plus sportif au véhicule, à l'avant comme à l'arrière.



Vous trouverez les valeurs de consommations et d'émissions CO₂ à partir de la page 104.



La sportivité rencontre l'élégance. La fonctionnalité a rendez-vous avec le confort. L'A6 Avant fait preuve de polyvalence dans un équilibre parfait. Des proportions légères, fluides et élégantes, ainsi que des lignes précisément définies. Une silhouette unique, caractéristique avec ses larges épaules, le tracé étroit de ses vitres et ses bas de caisse imposants. Complétée avec élégance par une ligne de toit façon coupé.

Vous trouverez les valeurs de consommations et d'émissions CO₂ à partir de la page 104.





Design progressiste et puissance d'éclairage innovante. Entre autres grâce à l'éclairage de la chaussée par une lumière similaire à celle du jour. Les phares à LED en option transforment la nuit en jour.

Impressionnante quel que soit l'éclairage : l'Audi Singleframe au style tridimensionnel. Plate et large. Elle exprime toute sa souveraineté. Avec des entretoises horizontales chromées qui soulignent parfaitement le dynamisme de l'A6.

Les jantes 20 pouces en option en aluminium forgé style 5 branches en étoile, gris contrasté, partiellement polies*, parachèvent cette impression imposante. Une allure de puissance – même à l'arrêt.



Si vous voulez faire l'expérience de l'Audi A6, scannez ce code QR à l'aide de votre Smartphone. Ou utilisez le lien suivant sur votre navigateur : www.audi.com/a6film

*Veuillez consulter les spécificités concernant les jantes à la page 109. Vous trouverez les valeurs de consommations et d'émissions CO₂ à partir de la page 104.



Un véhicule orienté sans compromis sur le conducteur, gage de souveraineté.

Une sensation d'espace impressionnante associée à un concept d'intérieur orienté sur le confort. Des détails extraordinaires sont garants de la plus grande exclusivité dans l'A6 Berline et l'A6 Avant. En option avec la navigation MMI plus avec MMI touch. Audi Infotainment de dernière génération. Avec un grand écran couleur TFT de 8 pouces. Intégration conviviale de nombreuses fonctions ainsi que des services Audi connect.

Qualité de son fascinante comprise. Pour toutes les places. Grâce au système Bose Surround Sound. Avec 14 haut-parleurs et une puissance totale de plus de 472 watts. Un son spectaculaire. Répartit uniformément dans l'habitacle. Incontournable. Et perceptible. Grâce au subwoofer qui restitue les basses avec puissance.

Vous trouverez les valeurs de consommations et d'émissions CO₂ à partir de la page 104.

La générosité se traduit par un confort tangible.

Modèle de générosité en termes d'espace et de confort. Avec de nombreux vide-poches et espaces de rangement pratiques. Pour un plaisir détendu à chaque trajet.

Fonctionnalité confortable. Par exemple au moment de rabattre le dossier de banquette arrière 40 : 60. Grâce au déverrouillage à distance des dossiers actionné confortablement depuis l'espace de coffre. Le volume du coffre s'élève à 565 litres. 1 680 litres lorsque la banquette est complètement rabattue.

En option, le capot de coffre peut s'ouvrir et se fermer électriquement. Grâce à la clé confort en option avec déverrouillage du coffre par capteur, un mouvement du pied suffit. L'angle d'ouverture peut être programmé individuellement. Lors de l'ouverture du hayon, le cache-bagages se relève automatiquement et vous permet d'accéder librement au coffre. Lorsque le hayon se referme, il s'abaisse de nouveau automatiquement.



Vous trouverez les valeurs de consommations et d'émissions CO₂ à partir de la page 104.



Une performance convaincante se voit dans un entraînement efficient.

Dynamique remarquable et efficacité exceptionnelle. Générées par des moteurs TFSI et TDI puissants. Avec un comportement de dépassement impressionnant et des capacités d'accélération convaincantes.

Les technologies d'efficacité innovantes permettent d'atteindre une réduction de la consommation de carburant et des émissions. Le système Start-Stop avancé coupe par exemple automatiquement le moteur à l'arrêt. Et ceci, dès que la voiture cesse de rouler. L'Audi drive select vous offre une efficacité supérieure en accélération. De série. Avec cinq modes qui permettent un réglage individuel du véhicule. De confortable à sportif. Particulièrement économique en mode efficiency. Combiné à la boîte S tronic, le mode roue libre commute au point mort dès que vous relâchez la pédale de l'accélérateur.

L'Audi A6 Berline et A6 Avant peuvent également être équipées de la transmission intégrale permanente quattro en option. Pour davantage de traction et un comportement souverain en virages. En combinaison avec un différentiel Sport amélioré, disponible en option, l'agilité et la tenue de route atteignent un niveau supérieur avec la dynamique quattro.

Vous trouverez les valeurs de consommations et d'émissions CO₂ à partir de la page 104.





La manière la plus attrayante d'emprunter de nouvelles voies.

Pourquoi toujours suivre le même chemin que les autres ? Avec l'Audi A6 allroad quattro, vous avez trouvé un véhicule qui vous permet de découvrir de nouvelles routes et de venir à bout de tous les défis. Entre autres grâce à l'adaptive air suspension. Cette suspension pneumatique à régulation électronique, avec amortisseurs réglables en continu, adapte automatiquement le châssis à la situation de conduite correspondante.

Peu importe où vous mène votre inspiration – l'A6 allroad quattro vous conduira à destination avec souveraineté. Grâce à ses moteurs TFSI et TDI puissants et efficaces. Un habitacle et un coffre spacieux. Et l'agréable sentiment d'être toujours sur le bon chemin.

Vous trouverez les valeurs de consommations et d'émissions CO₂ à la page 107.

A6

Audi A6 allroad quattro



La manière la plus individuelle d'emprunter de nouvelles voies.

Si l'A6 Avant est incontestable, l'A6 allroad quattro l'est encore plus. Et cela se voit dès le premier regard. Sur ses lignes nettes, ses extensions d'ailes. Mais aussi au niveau de la calandre Audi Singleframe style aluminium : typiquement Audi avec ses entretoises verticales chromées. Une vue frontale fascinante. Tout particulièrement en combinaison avec les phares Audi Matrix LED en option. Vient s'y ajouter une protection

anti-encastrement qui se prolonge sur toute la largeur du pare-chocs. Le becquet de pavillon et les rampes de pavillon surélevées accentuent la présence imposante. Et si vous souhaitez poursuivre votre propre voie en couleur : la peinture brun Java est disponible en exclusivité pour l'A6 allroad quattro.

Vous trouverez les valeurs de consommations et d'émissions CO₂ à la page 107.





Lorsque vous montez à bord de l'Audi A6 allroad quattro, vous êtes accueilli par une atmosphère très particulière. Imprégnée de générosité et d'exclusivité. Associée à des détails qui fascinent. Comme par exemple, les sièges Sport en option en cuir beige Atlas avec surpiqûres contrastées qui procurent un excellent maintien. Ou les applications décoratives optionnelles en aluminium Delta bronze réservées exclusivement à l'A6 allroad quattro. Tout comme la couleur intérieure brun Santos ou le tissu Sierra/mono.pur 350.

Gardez toujours l'œil sur la route. L'indicateur d'angle d'inclinaison de série vous affiche une représentation graphique du véhicule dans les montées comme dans les descentes. Afin que vous gardiez le contrôle même sur des terrains accidentés. Le système de contrôle de descente permet de maintenir une vitesse constante sur les routes à forte déclivité. Le contrôle de stabilisation électronique ESC apporte une plus grande tenue de route. Sur les routes planes comme dans les montées.

Vous trouverez les valeurs de consommations et d'émissions CO₂ à la page 107.

La manière la plus puissante d'emprunter de nouvelles voies.

Une puissance intelligemment appliquée. Les puissants moteurs TFSI ou TDI se distinguent par une irrésistible accélération tout en restant étonnamment efficaces. Par exemple, grâce à la récupération qui transforme l'énergie libérée lors du freinage ou de la décélération en énergie électrique. Stockée dans la batterie, elle est disponible lors de la prochaine accélération. La construction hybride en aluminium est tout aussi efficace : elle économise du carburant, réduit les émissions et rend le véhicule encore plus agile.

Décisive pour un sentiment de conduite sportif : la transmission intégrale permanente quattro. Disponible en option avec le différentiel Sport amélioré qui répartit la puissance motrice sur les roues arrière de façon variable. Et cela se ressent dans l'excellente motricité dans les virages. Et ce, sur pratiquement toutes les routes. Même par mauvais temps.



Si vous voulez faire l'expérience de l'Audi A6 allroad quattro, scannez ce code QR à l'aide de votre Smartphone. Ou utilisez le lien suivant sur votre navigateur : www.audi.com/a6allroadfilm

Vous trouverez les valeurs de consommations et d'émissions CO₂ à la page 107.





Une sportivité affirmée.

L'Audi S6 a de nombreux visages : une voiture de fonction représentative. Une voiture familiale prestigieuse. Un véhicule élégant à la ligne athlétique pour le quotidien. Peu importe le modèle choisi, Berline ou Avant - elle véhicule sous toutes ses formes une puissance empreinte d'intelligence. Et l'applique sur la route. Grâce à un moteur V8 TFSI équipé de l'Audi cylinder on demand. Souveraine avec sa transmission intégrale permanente quattro. Et individuelle grâce à l'Audi drive select. Efficace incluse. Entre autres grâce à la construction hybride en aluminium.

Vous trouverez les valeurs de consommations et d'émissions CO₂ à la page 108.

S6

Audi S6 Berline | S6 Avant



Une ligne bien définie a avant tout besoin de légèreté.

Légèreté élégante. A l'interprétation sportive sur la route. Soulignée par des feux arrière aplatis. Et des clignotants dynamiques équipés de LED à éclairage séquentiel. Fascinante jusque dans le moindre détail. Design de pare-chocs sportifs imposants et insert chromé sur le hayon. Un caractère typiquement S. Accentué par des embouts de sortie d'échappement doubles chromés. Le becquet arrière et de pavillon constituent l'ultime touche dynamique.

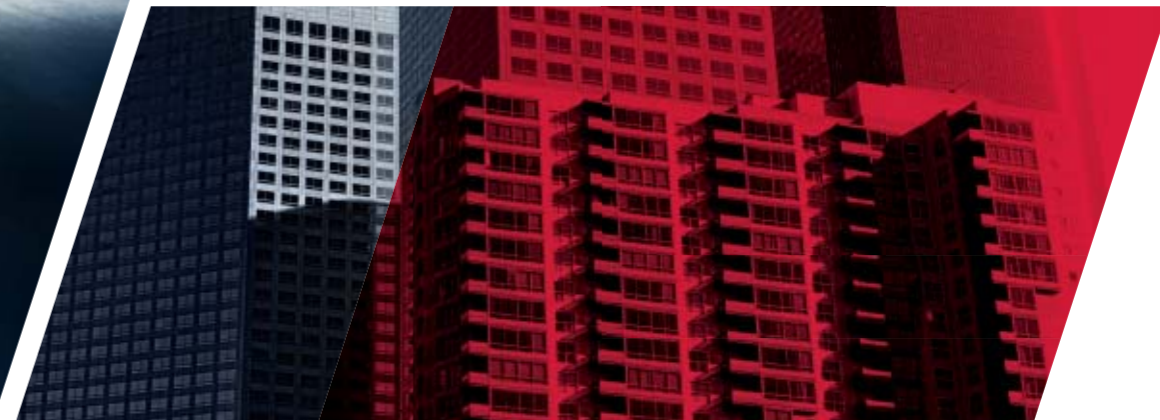

Vous trouverez les valeurs de consommation et d'émissions CO₂
à la page 108.



Un caractère avant-gardiste évident – de près comme de loin.

Le progrès apparaît sous un nouveau jour. Les projecteurs avant à LED allient une forme d'éclairage avant-gardiste à une puissance d'éclairage supérieure. Au choix, encore plus accentuée. Avec les phares Audi Matrix LED. Y compris les fonctions innovantes qui rendent la conduite nocturne encore plus sûre et plus confortable. Voir et être vu. Cela vaut aussi pour les rétroviseurs extérieurs présentés dans un style aluminium attrayant. Avec clignotants à LED élégamment intégrés. Typiquement S dès le premier regard : l'imposante calandre Audi Singleframe. Avec doubles entretoises chromées horizontales et emblème S6. De nombreux détails confèrent un caractère exclusif à l'Audi S6. Qui ne passe pas inaperçu.





Performance élevée rime avec contrôle. Et sérénité.

A bord, tout est configuré pour se plier à vos désirs. La radio, le système d'information du conducteur, le téléphone ou la navigation. Contrôlables facilement à partir du volant Sport multifonction en cuir. Avec palettes de changement de vitesses style aluminium. A la fois ergonomique et sportif. La nouvelle génération Infotainment est disponible en option avec la navigation MMI plus avec MMI touch. Y compris les pavés tactiles sensibles pour une commande rapide et intuitive. Naviguez par exemple à travers vos albums de musique dans le jukebox en le

balayant de votre doigt ou « écrivez » directement votre destination en effleurant du doigt le panneau de commande.

Se détendre et apprécier. Sur les sièges Sport haut de gamme en Alcantara/cuir. Dotés d'un confort d'assise supérieur et d'un bon maintien latéral. Au choix aussi sur les sièges Sport S exclusifs en cuir Valcona avec bourrelets latéraux encore plus ergonomiques et estampillage S6 sur le dossier des sièges avant. Appuie-tête intégrés.



Vous trouverez les valeurs de consommations et d'émissions CO₂ à la page 108.

Efficienc : nous privilégions la qualité à la quantité, sans pour autant renoncer à la performance.

Des chiffres fascinants : moteur V8 4.0 TFSI de 331 kW. De 0 à 100 km/h en 4,4 secondes. Un déploiement de puissance grâce à un couple élevé. 550 Nm. Et pratiquement 5 % d'émissions de CO₂ en moins par rapport à son prédécesseur. Grâce à des technologies efficaces telles que l'Audi cylinder on demand, le système Start-Stop optimisé et la récupération d'énergie. Plus de puissance pour une consommation de carburant inférieure. Faites-en vous-même l'expérience dans un véhicule extraordinaire : l'Audi S6.



Si vous voulez faire l'expérience de l'Audi S6, scannez ce code QR à l'aide de votre Smartphone. Ou utilisez le lien suivant sur votre navigateur : www.audi.com/s6film



>>> **Audi connect**
L'avenir de la mobilité connectée.

>>> **Audi tron**
L'avenir de la mobilité à faible rejet
de CO₂.

>>> **quattro®**
L'avenir de la transmission intégrale.



>>> **Audi ultra**
L'avenir des technologies efficientes.

>>> **Design**
Donner de nouvelles formes
à l'avenir.

... durch Technik.

Le monde change sans cesse. La technologie se développe à un rythme toujours plus rapide, vous offrant ainsi un choix de possibilités de plus en plus vaste, particulièrement au niveau de la mobilité. Le principe du « Vorsprung durch Technik » (l'avancée par la technologie) nous accompagne indéniablement dans cette évolution afin de vous faire partager cette technologie apte à enrichir votre quotidien. Notre objectif n'est pas seulement de satisfaire à vos exigences à l'égard de la mobilité d'aujourd'hui et de demain, mais également de continuer à les devancer.

Audi ultra

Combinaison parfaite.

L'avenir des technologies efficaces.

Construire une Audi est une tâche extrêmement complexe. Cependant un principe très simple vaut pour tous les modèles : tous les composants du véhicule s'emboîtent avec précision pour créer des synergies permettant de réduire les émissions. En suivant ce principe, Audi lança à la fin des années 80, la construction légère Audi et le révolutionnaire Audi Space Frame (ASF®) pour atteindre aujourd'hui ce qu'on nomme l'inversion de la spirale du poids : chaque composant de la construction légère influence d'autres composants qui à leur tour peuvent être réduits dans leur dimension. De cette façon, les formes et matériaux existants sont continuellement améliorés en termes de fonctionnalité, de poids toujours plus léger et de processus de production. Pour rendre nos véhicules toujours plus efficaces et écologiques. En outre, un nombre croissant de technologies efficaces sont intégrées dans les Audi. Comme le système de récupération ou le système Start-Stop. Ou des moteurs haute technologie modernes et efficaces. Pour une dynamique de conduite accrue, une compression élevée, une combustion plus efficace et moins d'émissions de CO₂. Le concept Audi ultra illustre tout cela. Aujourd'hui et à l'avenir – vers une mobilité aux émissions de CO₂ toujours plus faibles.

>>> Aérodynamique

Moins de résistance à l'avancement, plus d'efficacité. Grâce à un agencement aérodynamique conséquent des lignes du véhicule, du soubassement du véhicule et des lèvres de becquet – pour créer une efficacité aérodynamique parfaite. Sans oublier des pneus à résistance au roulement améliorée. Tout ceci testé dans la soufflerie Audi jusqu'à 300 km/h.

>>> Compétence en construction légère

Moins de poids. Plus d'économie, de puissance et d'autonomie. La technologie de construction légère Audi. A l'origine, la construction légère fut utilisée pour la carrosserie avant de s'étendre aujourd'hui à presque tous les domaines. Elle rassemble au sein d'un concept général des matériaux innovants tels que l'aluminium, le carbone et le magnésium, des principes de construction intelligents ainsi que des processus de production écologiques.

>>> Récupération

Freiner pour une conduite encore plus efficace. Avec la récupération de l'énergie de freinage. Une partie de l'énergie cinétique produite durant les phases de décélération ou de freinage est temporairement stockée dans la batterie du réseau de bord et utilisée lors des phases d'accélération – ce qui selon le cycle de conduite permet d'économiser jusqu'à 3 % du carburant.

>>> Compétence en transmission

Des valeurs d'efficacité améliorées grâce à un meilleur rapport de démultiplication de la transmission. Une offre de couple plus élevée permet un rapport de démultiplication plus long en particulier dans les rapports élevés. Pour des reprises puissantes à bas régime ce qui contribue à réduire les consommations – mais n'influence ni la performance de conduite ni la sportivité.

>>> Compétence moteurs

Propulsé avec puissance et efficacité. Par Audi ultra et les technologies efficaces du domaine des moteurs. Comme par exemple Audi cylinder on demand ou le système Audi valvelift qui contribuent tous deux à une moindre consommation d'énergie du moteur ou la technologie clean diesel qui aide à réduire les émissions.

Mobilité & Navigation



Recherche de points d'intérêt (POI) avec commande vocale

Dans la banque de données Google™¹.



Informations routières en ligne

Guidage dynamique par l'affichage d'informations de trafic en temps réel.



Destinations spéciales myAudi²

Le système de navigation devient votre atlas routier personnel : importation dans le véhicule de listes individuelles de points de destinations (POI) via le portail myAudi.



Informations locales²

Affichage d'informations spécifiques au pays, par ex. l'obligation du port de la veste de sécurité ou celle d'une vignette ainsi que les limitations de vitesses en vigueur aux passages de frontières.



Picturebook Navigation

Les données GPS de vos photos vous conduisent à destination.



Prix du carburant

Les stations-services les plus économiques à proximité de votre destination ou de votre emplacement.



Places de parking

Aide à trouver une place sur les parkings ou dans les garages souterrains. Avec, le cas échéant, indications des tarifs et des places libres.



Navigation avec Google Earth™¹ et Google Street View™¹

Vous guide plus simplement jusqu'à votre destination grâce à des images aériennes et satellitaires en haute résolution, des photos et des saisies d'adresses.



Mise à jour des cartes en ligne²

La version de cartes livrée peut être actualisée gratuitement tous les 6 mois avec les 5 premières mises à jour de navigation. En combinaison avec Audi connect, la mise à jour en ligne peut s'effectuer dans le véhicule.

¹ Google et le logo Google sont des marques déposées de Google Inc. ² Inclus dans la navigation MMI plus avec MMI touch, disponible en option. ³ La mémorisation de destinations via Google Maps nécessite un compte Google. ⁴ Sous réserve que votre téléphone portable dispose du profil Bluetooth MAP (Message Access Profile). Informations à propos des compatibilités auprès de votre partenaire Audi ou sur www.audi.com/bluetooth. ⁵ Nécessite la navigation MMI plus avec MMI touch en option incluant système de dialogue vocal et interface Bluetooth ainsi que volant multifonction en cuir. ⁶ Disponibilité différente selon les pays. Vous avez besoin en règle générale d'un compte dans un service de streaming média, ce qui peut entraîner des frais supplémentaires. La disponibilité de données, l'affichage sur écran ainsi que les frais des services varient suivant le pays, le modèle, l'appareil portable utilisé et le tarif. Vous trouverez des informations complémentaires ainsi que des conseils d'utilisation à la page 94 et sur www.audi.com/connect.



Mémorisation de destinations via myAudi ou Google Maps™^{1,3}

La planification de vos destinations s'effectue confortablement sur demande depuis votre ordinateur domestique ou votre smartphone. myAudi et Google Maps™¹ ou l'application Audi MMI connect assurent la transmission au véhicule de destinations de navigation individuelles. Lorsque vous démarrez, celles-ci sont téléchargées comme destination.

Communication



Hotspot WiFi

Connecte vos appareils portables à Internet.



E-mails²

Transférés sur votre Audi MMI avec lecture confortable à voix haute.



Messages (SMS)⁴

Affichage et lecture confortable des messages SMS ainsi que réponse par fonction de dictée.



Accès à Facebook

Intégré à votre réseau personnel dans le cockpit. Avec fonction de lecture et autres fonctions de texte confortables.



Accès à Twitter

Intégré au service d'informations Twitter dans le cockpit. Avec fonction de lecture et autres fonctions de texte confortables.



Accès à la commande vocale du Smartphone⁵

comme par exemple Siri (à partir de l'iPhone 4s). En exerçant une pression longue sur la touche du dialogue vocal du volant multifonction en cuir, vous pouvez accéder directement à la commande vocale du Smartphone connecté avec Bluetooth, même pendant la conduite. La commande est fiable et confortable par le biais des micros et des haut-parleurs de votre Audi.

Audi connect.

Audi connect

L'avenir de la mobilité connectée.

Le monde vous offre un nombre infini de possibilités. Audi connect, disponible en option, vous permet d'embarquer un grand nombre d'entre elles directement et en numérique dans votre Audi. Sur simple pression d'un bouton. Des solutions adaptées à vos besoins individuels. Grâce à myAudi et aux services proposés par Audi connect dans votre véhicule. Dans de nombreux endroits au monde. Manipulation intuitive, simple et confortable.

myAudi – Votre centre de commande personnel

Après avoir procédé à votre inscription sur www.audi.com/myaudi, il vous permet d'agencer et de gérer selon vos désirs les services proposés par Audi connect et protégés par mot de passe, et de les configurer confortablement depuis votre maison. Vous pouvez également utiliser une grande partie de ces services sur la route via l'application Audi MMI connect sur votre Smartphone (à partir d'Android 4.0 ou d'iOS 6).

Infotainment



Météorologie

Bulletins météo et cartes de l'endroit souhaité.



Streaming média en ligne⁶

Accès via l'application Smartphone aux services personnels radio et aux stations de radio internationales ainsi que connexion des services de streaming musical qui permettent l'accès à des millions de titres. Il est également possible d'accéder à la musique enregistrée dans le Smartphone.



Bulletins d'informations en ligne (individuels)

Textes et images concernant les dernières actualités mondiales, avec fonction lecture, configuration individuelle.



Informations touristiques

Informations sur les curiosités à visiter – avec fonction d'enregistrement dans la destination de navigation.

Etre maître de la route. Grâce à la répartition permanente de la force d'entraînement sur les quatre roues. Répartition par différentiel central. En fonction de la situation momentanée. Découvrir une stabilité de conduite, une dynamique et une agilité nouvelles grâce au quattro et au différentiel Sport en option et éviter les survirages et sous-virages. Pour une traction accrue et une motricité améliorée. Maîtriser chaque trajet. Sans jamais perdre de vue sa propre destination. Dans les virages. Sur les lignes droites. Sur toutes les chaussées. Pour une fascination durable. Sur la route et dans votre mémoire.



quattro®
**Tracer
des routes.**

Avec le quattro®.

Performance

Puissance maximale. Utilisation maximale.

Chaque mouvement a une origine, quelque chose qui l'a entraîné, une idée. Les moteurs de votre Audi A6 profitent également d'un allumage initial : une puissance accrue pour une consommation réduite. Nous combinons cette prétendue contradiction dans deux technologies d'entraînement révolutionnaires : TDI et TFSI. Découvrez les deux et optez pour celle qui vous convient le mieux.



TDI®

Avec leur combinaison d'injection directe et turbo, les moteurs TDI d'Audi assurent une performance extraordinaire et ce, grâce à un couple élevé sur toute la plage de régime avec une montée en puissance uniforme. Réduction d'émissions et consommation tout aussi sobre. Et passionnément dynamique, pour que vous puissiez tirer le maximum de chaque trajet.



TFSI®

La compression des moteurs TFSI d'Audi est particulièrement élevée. Résultat : une excellente efficacité pour une performance optimale. Le remplacement de la cylindrée par la suralimentation permet de réduire sensiblement la taille et le poids du moteur tout en gardant une dynamique impressionnante. Pour un déploiement de puissance qui vous subjuguera.

Audi cylinder on demand

Les culasses peuvent elles aussi briller d'intelligence. L'Audi cylinder on demand en est la preuve. A charge partielle, quatre cylindres sur huit du moteur TFSI sont coupés automatiquement, ce qui permet de baisser la consommation de carburant et de réduire les émissions polluantes. Sans percevoir aucune commutation et sans entraver la dynamique de conduite.



>>> Audi drive select

L'Audi drive select vous permet d'adapter les caractéristiques de conduite des modèles A6 en fonction de vos besoins. Sur simple pression d'un bouton. Réglage plus sportif, plus confortable, plus équilibré, plus économique ou mieux adapté à vos besoins individuels. A vous de choisir.

>>> tiptronic

La boîte automatique à 8 rapports avec programme de changement de rapport dynamique (DSP) assure un passage de vitesses plus rapide sans interruption perceptible de motricité.

>>> S tronic®

La boîte à double embrayage efficiente et sportive vous permet un passage rapide des rapports sans interruption perceptible de motricité.

>>> adaptive air suspension

La suspension pneumatique régulée électroniquement s'active séparément sur les 4 roues et veille à ce que les caractéristiques de la conduite ne soient guère entravées, même en cas de gros chargement. Disponible également comme version « sport » pour le modèle S avec des amortisseurs encore plus fermes.

>>> Direction dynamique

La direction dynamique augmente la dynamique et le confort de conduite grâce à une régulation de la direction en fonction de la vitesse.

Dynamique

Une dynamique

qui ne vous lâche plus.

Montez à bord. Attachez votre ceinture. Démarrez le moteur. Peu importe votre destination, laissez-vous entraîner par la fascinante dynamique. Comme vous le savez, tous les chemins vous sont ouverts dans votre Audi A6. Choisissez la direction. L'allure. La vitesse. Et savourez la liberté de disposer de réserves suffisantes pour tirer le maximum de chaque trajet.

>>> quattro®

La transmission intégrale permanente répartit différemment la puissance motrice sur chaque roue en fonction de la situation pour obtenir une motricité et une dynamique supérieures.

>>> quattro® avec différentiel Sport

La transmission intégrale permanente quattro avec différentiel Sport régulé électroniquement assure une meilleure agilité ainsi qu'une dynamique de conduite époustouflante.

>>> Freins en céramique

Les freins en céramique sur les essieux avant et arrière garantissent une impressionnante puissance de freinage dans chaque situation.

>>> Audi pre sense basic

Met en œuvre des mesures pour la protection préventive des occupants en cas d'accident.

>>> Indicateur de limitation de vitesse assisté par caméra

Reconnaît les limitations de vitesse et vous informe via le système d'information du conducteur et l'affichage tête haute.

>>> Audi active lane assist

Détecte les bandes de roulement et vous aide à maintenir la trajectoire en corrigeant doucement le mouvement du volant.

>>> adaptive cruise control incluant Audi pre sense front

Surveille la circulation à l'avant et maintient automatiquement la distance aussi constante que possible.

>>> Audi side assist incluant Audi pre sense rear

Vous assiste lors de changements de trajectoire et enclenche des mesures de sécurité préventives en cas de risque de collision arrière.

>>> Phares Audi Matrix LED

Détectent la route et l'éclairent par des LED agencées de manière innovante en fonction de la situation pour une sécurité accrue.

Systèmes d'assistance

Peu importe votre destination : un sentiment de sécurité vous accompagne.

Grâce aux systèmes d'assistance de votre Audi A6.

Chaque trajet est différent. Cependant une chose reste la même dans tous les voyages : la sensation de protection transmise par chaque Audi. Tous les systèmes d'assistance au conducteur embarqués dans votre Audi A6 vous assistent lors de votre conduite et vous procurent davantage de confort sur la route. Découvrez les systèmes d'assistance les plus importants.

>>> Assistant de vision nocturne

Augmente le confort lors d'une conduite nocturne grâce à une caméra thermique intégrée avec marquage des piétons et animaux sauvages de grande taille détectés.

>>> Caméras périphériques

Assurent une meilleure visibilité lors du stationnement et des manœuvres grâce à différentes perspectives de caméras au choix de la zone autour du véhicule.

>>> Assistant de stationnement

Vous assiste en prenant en charge de manière temporaire les manœuvres de braquage pour entrer et sortir des places de parking.

>>> Audi connect

Utilisez de façon rapide et confortable tous les services en option proposés par Audi connect avec la navigation MMI plus avec MMI touch. La commande intuitive du MMI simplifie étonnamment l'accès à de nombreuses fonctions basées sur Internet.

>>> Navigation

Naviguez encore plus confortablement jusqu'à votre destination grâce à un affichage de cartes en 3D et à une représentation tridimensionnelle des curiosités et bâtiments avec la navigation MMI plus avec MMI touch.

>>> Car

Commandez et modifiez les systèmes d'assistance au conducteur, les réglages du véhicule ainsi que les fonctions de la climatisation et du service de manière confortable et en quelques manipulations à partir du MMI Radio.

>>> Téléphone

Téléphonez en toute sécurité et confortablement grâce au dispositif mains libres : sélectionnez simplement votre locuteur parmi vos contacts dans le MMI ou composez le numéro de manière intuitive sur le MMI touch.

>>> Média

Affichez les albums de votre musique à partir de toutes les sources médias disponibles comme le Jukebox, les cartes SD insérées, l'Audi music interface, les CD ou DVD.

>>> MMI® touch

Le MMI touch simplifie davantage la commande des composants individuels de l'interface multimédia. Le pavé tactile se commande même avec un seul doigt.

**Simplexité****Le MMI® – intelligent, individuel, intuitif.**

Condensé. Simple. Logique. L'interface multimédia (MMI – Multi Media Interface) redéfinit le monde de l'infodivertissement mobile. Téléphoner, naviguer ou accéder à l'Internet via Audi connect : de manière hautement intuitive, extrêmement fonctionnelle et confortable – grâce notamment à la commande vocale. Avec le MMI dans votre Audi A6, tout vous semblera un jeu d'enfant.

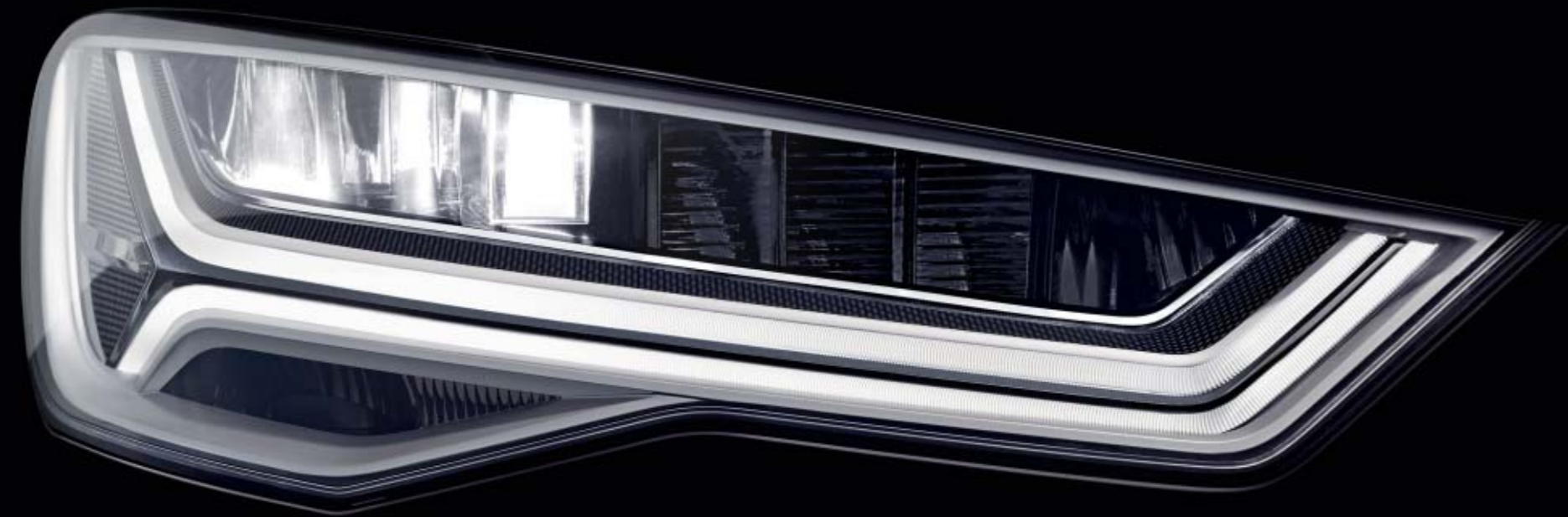

Phares Audi Matrix LED

Pour mieux voir.

L'obscurité est relative. Les phares Audi Matrix LED en option transforment la nuit en jour. La nouvelle technologie de phares dispose d'une luminosité comme en plein jour. Les virages sont éclairés en tenant compte de toutes les éventualités. Les véhicules sont détectés et la lumière de votre Audi A6 est alors répartie de manière adaptée en fonction de la situation. La détection est possible grâce à de nombreux capteurs et à une caméra, ainsi qu'à des LED graduables, agencées de manière innovante et au design esthétique.



Les phares Audi Matrix LED ne convainquent pas seulement la nuit. La nouvelle technologie d'éclairage apporte également une touche d'esthétique dans la journée. Que ce soit sous la forme d'un éclairage ponctuel ou d'une bande lumineuse dynamique. Les LED peuvent être réglées individuellement. Elles s'adaptent parfaitement en fonction de la situation. Innovantes. Elles ne cessent d'impressionner.

Vous trouverez les valeurs de consommations et d'émissions CO₂ à partir de la page 104.

Etre mieux vu.



Uniques, comme vous-même. Les possibilités d'équipements.

Sportivité, confort, design, fonctionnalité... peu importent les caractéristiques que vous recherchez pour votre Audi, une multitude de possibilités de personnalisation s'offre à vous. Les gammes d'équipement d'Audi sont nombreuses et de haute qualité, et peuvent être adaptées à vos besoins.

Il existe plusieurs formes de caractère. En voici quatre.

Qu'est-ce qui fait d'une Audi votre Audi ? Un équipement entièrement adapté à vos besoins. Vous disposez d'une multitude de possibilités pour apporter à votre véhicule la note de personnalisation dont vous avez envie. Davantage de sportivité ? Ou d'élégance ? Laissez-vous guider par votre inspiration.

Audi A6 Berline noir mythic métal

Phares Audi Matrix LED

Jantes en aluminium coulé Audi Sport style 10 branches finition titane mat, polies brillant*

Vitres surteintées (vitrage Privacy)

Sièges contour individuels à l'avant en cuir perforé Valcona beige Atlas avec fonction mémoire et ventilation de l'assise

Applications décoratives en noyer Beaufort



Audi A6 Berline rouge Misano nacré

Pack Brillance noir Audi exclusive

Jantes en aluminium coulé
style 5 branches parallèles en étoile (style S)

Embouts brillants de sortie d'échappement Sport en noir

Boîtiers de rétroviseurs extérieurs dans la couleur de la carrosserie

Sièges Sport S à l'avant en cuir Valcona argent lunaire avec surpiqûres contrastées et estampillage S6 sur le dossier

Applications décoratives en carbone Atlas



**Audi A6 allroad quattro
gris tornado métal**

Peinture intégrale incluant style aluminium à l'extérieur

Jantes en aluminium coulé Audi Sport style 5 branches doubles, finition titane mat, polies brillant*

Audi design selection gris silex

Volant Sport multifonction en cuir style 3 branches avec palettes de changement de vitesses et emblème allroad

Applications décoratives en frêne veiné gris cuivre naturel



**Audi A6 Avant
argent fleuret métal**

Feux arrière à LED avec clignotants dynamiques

Jantes en aluminium coulé Audi Sport style 10 branches en Y

Vitres surteintées (vitrage Privacy)

Sièges Sport à l'avant en cuir Valcona brun nougat

Volant Sport multifonction en cuir style 3 branches avec palettes de changement de vitesses

Applications décoratives en aluminium Delta argent



Voir et sentir la sportivité. Même à l'arrêt.

S synonyme de Sportivité. Votre Audi S6 Berline et votre S6 Avant le prouvent de façon impressionnante. Avec un équipement spécifique S complet. Pour un style dynamique. Un confort sportif. Et une performance souveraine. Vous avez par ailleurs la possibilité d'intensifier le facteur S. Avec des équipements en option qui passionnent au premier regard.



Equipements spécifiques S6, disponibles de série

Jantes en aluminium coulé style 5 branches parallèles (style S)
8,5 J x 19 avec pneus 255/40 R 19¹

Etriers de frein, laqués noir
avec inscription S6 à l'avant

Audi Singleframe
calandre en gris platine avec doubles entretoises chromées horizontales et emblème S6

Pare-chocs avant
au design résolument sportif avec grilles d'entrée d'air à structure alvéolée et doubles entretoises chromées ; incluant lame en style aluminium

Boîtiers de rétroviseurs extérieurs
style aluminium

Extensions de bas de caisse
laquées dans la couleur de carrosserie

Diffuseur arrière
laqué gris platine, avec lame style aluminium

Sorties d'échappement
à double flux, 2 embouts chromés ovales à gauche et à droite

Becquet arrière (S6 Berline)
intégré dans le capot de coffre

Becquet de pavillon (S6 Avant)
au design résolument sportif

Identification du modèle/Inscription

- Emblème S6 sur l'Audi Singleframe, le capot de coffre et la clé du véhicule
- Inscription V8 T sur les ailes avant
- Sur demande sans identification du modèle à l'arrière ni inscription sur les ailes avant

Moulures de seuil avec insert en aluminium
avec inscription S6

Pédalier et repose-pied en acier inoxydable

Instrumentation
avec cadrans gris spécifiques, aiguilles blanches et inscription S6 sur le compte-tours ; balayage complet dynamique

Système d'information du conducteur avec écran couleur

Volant Sport multifonction en cuir style 3 branches avec palettes de changement de vitesses style aluminium
avec emblème S6 et surpiqûres contrastées spécifiques S

Pommeau de sélecteur de vitesses style aluminium
avec emblème S6 à l'avant

Touche moteur Start/Stop
avec anneau rouge

Sièges Sport à l'avant

Sellerie en Alcantara/cuir noir ou argent lunaire
avec estampillage S6 sur le dossier des sièges avant

Sièges avant réglables électriquement
incluant fonction mémoire pour le siège conducteur

Appui lombaire à 4 axes pour les sièges avant

Accoudoir central à l'avant

Applications décoratives
aluminium brossé mat

Tapis complémentaires en velours à l'avant et à l'arrière

Climatisation automatique confort 4 zones

MMI® Radio plus

Audi music interface

Interface Bluetooth

Système audiophonique Audi

Pack Rangement

Tunnel de chargement

Phares à LED

Feux arrière à LED avec clignotants dynamiques

Alarme antivol

Transmission intégrale permanente quattro®

adaptive air suspension sport
avec réglages spécifiques S6

Audi cylinder on demand

Active Noise Cancellation
le système Active Noise Cancellation peut compenser les nuisances auditives dues aux fréquences individuelles asservies à la vitesse

Equipements spécifiques S6, disponibles en option (extrait)

Peinture dans le coloris spécial bleu Sepang nacré

Jantes en aluminium coulé style 5 branches parallèles en étoile (style S)
8,5 J x 20 avec pneus 255/35 R 20¹

Jantes hiver en aluminium coulé style 5 branches parallèles en étoile (style S)
8,5 J x 20 avec pneus 255/35 R 20¹, non compatibles chaînes-neige, vitesse de pointe possible

Sortie d'échappement Sport
pour une sonorité encore plus sportive ; à double flux, 2 sorties ovales à gauche et 2 à droites avec embouts noir brillant

Volant Sport multifonction en cuir style 3 branches, aplati en bas, avec palettes de changement de vitesses style aluminium²
avec emblème S6 et surpiqûres contrastées spécifiques S

Sièges Sport S à l'avant

Selleries
en cuir Valcona noir ou argent lunaire sur les sièges Sport S avec surpiqûres contrastées et estampillage S6 sur le dossier des sièges avant ; en cuir Valcona noir ou gris silex sur les sièges contour individuels sans estampillage S6 sur le dossier

Applications décoratives
Carbone Atlas

Audi design selection rouge Arras
avec applications décoratives en carbone sergé rouge

quattro® avec différentiel Sport
avec réglages spécifiques S6

Direction dynamique
avec réglages spécifiques S6

L'efficacité maximale possède son propre emblème chez Audi. Les modèles Audi A6 ultra – les modèles TDI® et TFSI® les plus durables de la gamme.

Des technologies et mesures visant à réduire la consommation et les émissions tout en garantissant le plaisir de conduire – voici ce qui définit Audi ultra. De série sur chaque modèle Audi. L'objectif à long terme : une mobilité entièrement sans émissions. C'est ce qui nous pousse à développer de façon toujours plus conséquente. Par exemple des technologies d'entraînement toujours plus efficaces. Comme les moteurs essence ou diesel économiques. Et nous apposons notre emblème sur les plus durables d'entre eux. L'emblème ultra à l'arrière du modèle qui dévoile que ce véhicule roule avec une efficacité portée au maximum. Avec des émissions de CO₂ mixtes qui commencent à 109 g/km pour les versions Audi A6 ultra 2.0 TDI et à 133 g/km pour le 1.8 TFSI. Et sans devoir pour autant renoncer à la dynamique typique des modèles Audi. Découvrez les modèles Audi A6 ultra – des véhicules qui redéfinissent la conduite efficace.

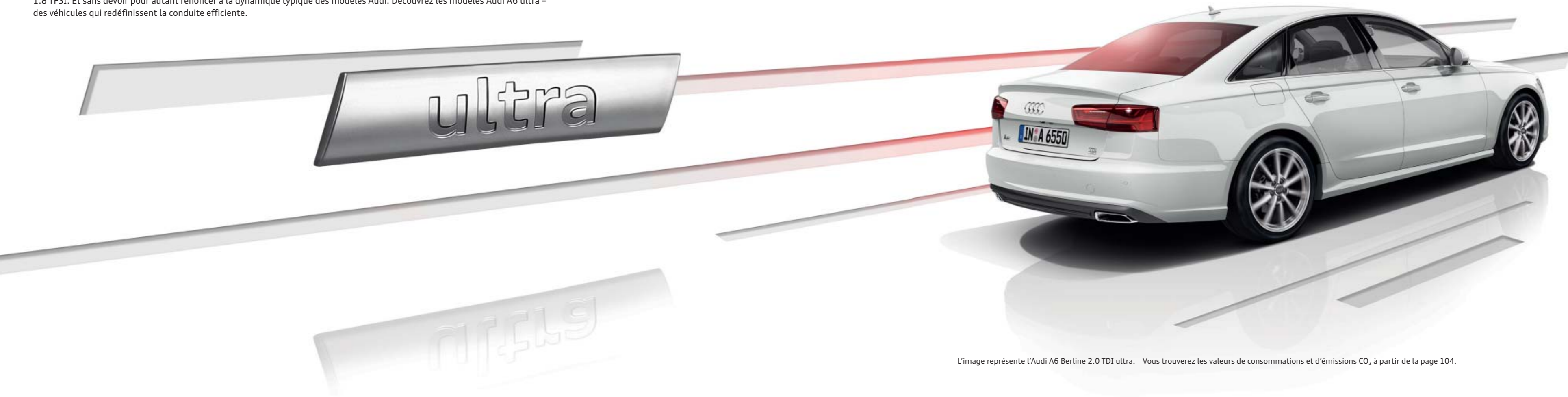

Le **moteur 2.0 TDI ultra** doté de 110 kW émet en cycle mixte les taux d'émissions de CO₂ suivants :
A6 Berline : à partir de 109 g/km (S tronic) et à partir de 112 g/km (boîte mécanique)
A6 Avant : à partir de 114 g/km (S tronic) et à partir de 117 g/km (boîte mécanique)

Le **moteur 2.0 TDI ultra** doté de 140 kW émet en cycle mixte les taux d'émissions de CO₂ suivants :
A6 Berline : à partir de 109 g/km (S tronic) et à partir de 113 g/km (boîte mécanique)
A6 Avant : à partir de 114 g/km (S tronic) et à partir de 118 g/km (boîte mécanique)

Le **moteur 1.8 TFSI ultra** doté de 140 kW émet en cycle mixte les taux d'émissions de CO₂ suivants :
A6 Berline : à partir de 133 g/km
A6 Avant : à partir de 137 g/km

Les modèles A6 2.0 TDI ultra et le modèle A6 1.8 TFSI ultra sont disponibles sans contrainte de commande avec tous les équipements.

L'image représente l'Audi A6 Berline 2.0 TDI ultra. Vous trouverez les valeurs de consommations et d'émissions CO₂ à partir de la page 104.

La bonne transmission pour chaque personnalité.

Peu importe le moteur que vous choisirez : ils bénéficient tous d'une compression élevée, d'une combustion ultra efficace et d'un haut degré d'efficacité. En résumé : une puissance accrue pour des valeurs de consommations et d'émissions réduites.



3.0 TDI

TDI®

Les moteurs TDI d'Audi : couple élevé sur toute la plage de régime, avec une montée en puissance uniforme. Réduction d'émissions et consommation tout aussi sobre. Comme le 3.0 TDI quattro : 235 kW. Dans l'Audi A6 Berline avec une vitesse de pointe de 250 km/h et une accélération de 0 à 100 km/h en 5,0 secondes. Tous les moteurs TDI respectent la norme d'émission EU6.

- A6 2.0 TDI ultra (110 kW)
- A6 2.0 TDI ultra (140 kW)
- A6 3.0 TDI (160 kW)¹⁻²
- A6 3.0 TDI quattro (200 kW)²
- A6 3.0 TDI quattro (235 kW)²



4.0 TFSI

TFSI®

Les moteurs TFSI d'Audi : excellente efficacité pour une performance améliorée, tout en gardant la même dynamique. Par exemple, le 1.8 TFSI (140 kW) dans l'Audi A6. Ou le 4.0 TFSI quattro avec 331 kW dans l'Audi S6 – de 0 à 100 km/h en 4,4 secondes. Tous les moteurs TFSI respectent la norme d'émission EU6.

- A6 1.8 TFSI (140 kW)
- A6 1.8 TFSI ultra (140 kW)
- A6 2.0 TFSI (185 kW)¹
- A6 3.0 TFSI quattro (245 kW)²
- S6 4.0 TFSI quattro (331 kW)

¹ Disponible également avec transmission intégrale permanente quattro. ² Disponible également dans l'A6 allroad quattro. Vous trouverez les valeurs de consommations et d'émissions CO₂ à partir de la page 104.

Fidèle à la ligne sportive : les packs S line.

Les packs S line soulignent le caractère sportif de votre Audi A6. Accentuez par exemple la ligne dynamique du véhicule, conférez plus d'expression à l'habitacle ou réglez le châssis pour une dynamique de conduite améliorée ou davantage de sportivité. Et faites de votre Audi un véritable athlète.



Vous trouverez les valeurs de consommations et d'émissions CO₂ à partir de la page 104.

Possibilité de variations selon les pays. Votre partenaire Audi local vous informera sur les finitions, les équipements de série et les options disponibles dans votre pays.

Pack Extérieur S line

Pare-chocs avant et arrière, prises d'air latérales, extension de bas de caisse ainsi que diffuseurs d'air au design résolument sportif

Extensions de bas de caisse laquées dans la couleur de carrosserie

Diffuseur d'air laqué gris platine

Becquet de pavillon S line (uniquement pour l'A6 Avant)

Moulures de seuil avec insert en aluminium avec inscription S line. En combinaison avec l'éclairage d'ambiance, les moulures de seuil sont éclairées et sans inscription S line

Emblème S line sur les ailes avant

Peinture dans toutes les couleurs de série/en option et disponible en plus dans les couleurs spéciales : rouge Misano nacré et gris Daytona nacré



Pack Sport S line

Le pack Sport S line comprend les équipements suivants :

Jantes en aluminium coulé Audi Sport style 5 branches doubles

8 J x 18 avec pneus 245/45 R 18* ou 8,5 J x 19 avec pneus 255/40 R 19*. Une offre de quattro GmbH

Châssis Sport S line

avec réglages plus dynamiques et surbaissé de 10 mm par rapport au châssis Sport et de 30 mm par rapport au châssis dynamique de série

Moulures de seuil avec insert en aluminium

avec inscription S line. En combinaison avec l'éclairage d'ambiance, les moulures de seuil sont éclairées et sans inscription S line

Emblème S line

sur les ailes avant

Habitacle, tableau de bord et ciel de pavillon

en noir, avec surpiqûres contrastées sur le volant Sport en cuir et le soufflet du levier/sélecteur de vitesses ; pour tissu Séquence/cuir et Alcantara perforé/cuir avec en plus surpiqûres contrastées sur les selleries, les accoudoirs dans les contreportes et l'accoudoir central à l'avant (si commandés) sont revêtus de cuir ; partie inférieure de la console centrale en cuir

Tapis complémentaires à l'avant

noirs, uniquement avec sellerie en tissu Séquence/cuir ou en Alcantara perforé/cuir ou cuir Valcona argent lunaire avec passepoil de couleur contrastée

Sièges Sport à l'avant

incluant appui lombaire à 4 axes réglable électriquement

Sellerie S line en tissu Séquence/cuir noir

avec estampillage S line sur le dossier des sièges avant

Volant Sport multifonction S line en cuir style 3 branches

en cuir noir (poignées de volant en cuir perforé), avec emblème S line

Pommeau du levier/sélecteur de vitesses

en cuir perforé noir

Applications décoratives

aluminium brossé mat

Pédalier et repose-pied en acier inoxydable

Disponibles en option :

Autres jantes de 18 pouces ou plus

adaptive air suspension

Sièges Sport S à l'avant

Sellerie S line en Alcantara perforé/cuir noir ou cuir Valcona noir ou argent lunaire

sièges Sport à l'avant : Alcantara perforé/cuir noir, cuir Valcona argent lunaire ou noir ; sièges Sport S à l'avant : cuir Valcona noir ou argent lunaire ; tous avec estampillage S line sur le dossier des sièges avant

Volant Sport multifonction S line en cuir style 3 branches avec palettes de changement de vitesses

chauffant en option ; en cuir noir (poignées de volant en cuir perforé), avec emblème S line

Applications décoratives

piano laqué noir, frêne veiné brun naturel, noyer Beaufort ou aluminium/bois Beaufort noir

Peinture dans toutes les couleurs de série/option et disponible en tant qu'option de couleur supplémentaire dans le coloris spécial gris Daytona nacré

*Vous trouverez les caractéristiques techniques des pneus à la page 113.

Possibilité de variations selon les pays. Votre partenaire Audi local vous informera sur les finitions, les équipements de série et les options disponibles dans votre pays.

Unique, comme vos propres exigences : Audi design selection.

L'Audi design selection vous offre une sélection esthétique de matériaux et de couleurs particulièrement exclusifs pour l'habitacle. Les luxueuses selleries en cuir gris silex ou rouge Arras avec surpiqûres contrastées attractives confèrent à l'habitacle une atmosphère d'exclusivité.



Audi design selection gris silex

L'Audi design selection gris silex comprend les équipements suivants :

Sièges contour individuels à l'avant, en option avec ventilation de l'assise à l'avant

Partie centrale des sièges avant et des deux sièges extérieurs arrière en cuir Valcona perforé gris silex avec surpiqûres contrastées cuivre

Bourrelets latéraux de siège, place centrale arrière, appuie-tête et accoudoir central à l'avant (si commandé) en cuir Valcona gris silex avec surpiqûres contrastées cuivre

Panneaux de contreportes en Alcantara gris silex

Accoudoirs dans les contreportes et partie inférieure de la console centrale en cuir gris silex avec surpiqûres contrastées cuivre

Applications décoratives en frêne veiné gris cuivre naturel

Tableau de bord supérieur en gris granit, inférieur en gris silex

Volant en gris granit

Tapis complémentaires en velours gris silex avec surpiqûres contrastées cuivre



Audi design selection rouge Arras

L'Audi design selection rouge Arras comprend les équipements suivants :

Sièges Sport S à l'avant avec estampillage S6 dans le dossier

Partie centrale des sièges avec piquage en losange, bourrelets latéraux des sièges, appuie-tête, accoudoir dans les contreportes et accoudoir central avant en cuir Valcona rouge Arras avec surpiqûres contrastées gris granit

Panneaux de contreportes et partie inférieure de la console centrale en Alcantara noir

Ciel de pavillon en option en tissu noir

Applications décoratives en carbone sergé rouge

Tapis complémentaires en velours noir

Tableau de bord noir

Volant noir avec surpiqûres contrastées argent foncé



Vous trouverez les valeurs de consommations et d'émissions CO₂ à partir de la page 104.

Possibilité de variations selon les pays. Votre partenaire Audi local vous informera sur les finitions, les équipements de série et les options disponibles dans votre pays.

Possibilité de variations selon les pays. Votre partenaire Audi local vous informera sur les finitions, les équipements de série et les options disponibles dans votre pays.

Votre personnalité. Votre Audi. Audi exclusive line.

Chaque Audi a été spécialement conçue pour vous. Avec Audi exclusive line, nous vous proposons d'entrer dans le monde de la personnalisation. Des applications et des matériaux spécialement sélectionnés forment une combinaison harmonieuse dans l'habitacle. Vous pouvez ainsi souligner votre style de vie individuel tout en élégance.



Audi exclusive line est une offre de quattro GmbH.

Possibilité de variations selon les pays. Votre partenaire Audi local vous informera sur les finitions, les équipements de série et les options disponibles dans votre pays.

Audi exclusive line

Sièges contour individuels à l'avant
au choix avec ventilation de l'assise à l'avant

Selleries

bouretlets latéraux de siège et appuie-tête en cuir Valcona blanc albâtre avec surpiqûres contrastées beige poudré ; partie centrale des sièges en cuir perforé (avec perforation spéciale Audi exclusive line) blanc albâtre avec pliure beige poudré ; housse de dossier et éléments complémentaires des sièges de couleur assortie blanc albâtre

Habitacle noir

Ciel de pavillon en tissu noir

Accoudoir central à l'avant

en cuir blanc albâtre avec surpiqûres contrastées beige poudré

Contreportes

panneaux de contreportes en Alcantara blanc albâtre ; accoudoirs de portières revêtus de cuir blanc albâtre avec surpiqûres contrastées beige poudré

Applications décoratives

Bois d'eucalyptus naturel

Tapis complémentaires

noirs avec passepoil en cuir et surpiqûres blanc albâtre

Moules de seuil

avec inscription Audi exclusive line



Possibilité de variations selon les pays. Votre partenaire Audi local vous informera sur les finitions, les équipements de série et les options disponibles dans votre pays.

Votre caractère est exclusif. Pourquoi en serait-il autrement pour votre Audi ?

L'offre Audi exclusive porte le vœu d'exclusivité dans son nom. Elle combine des éléments décoratifs raffinés et un cuir de couleur à une peinture individuelle parmi un assortiment de teintes Audi exclusive, au gré de vos envies. Vous mettez ainsi davantage en valeur le caractère exclusif de votre voiture. Votre partenaire Audi et le studio de personnalisation Audi exclusive du forum Audi de Neckarsulm attendent vos désirs.



Si vous souhaitez en savoir davantage sur la diversité des équipements ainsi que sur les exigences de qualité élevées d'Audi exclusive, scannez ce code QR à l'aide de votre Smartphone. Ou utilisez le lien suivant sur votre navigateur : www.audi.com/exclusivefilm



Audi A6 Berline en peinture individuelle gris Suzuka métal Audi exclusive et pack Brillance noir Audi exclusive

Jantes en aluminium coulé Audi Sport style 5 branches doubles, finition titane mat, polies brillant*

Sellerie cuir (pack 1) Audi exclusive en cuir Valcona noir avec accents et surpiqûres contrastées en rouge carmin

Pack Cuir étendu Audi exclusive noir avec surpiqûres contrastées rouge carmin

Commandes en cuir noir Audi exclusive avec surpiqûres contrastées rouge carmin

Ceintures de sécurité Audi exclusive rouge carmin

Applications décoratives en aluminium/bois Beaufort noir



Audi exclusive est une offre de quattro GmbH.

Possibilité de variations selon les pays. Votre partenaire Audi local vous informera sur les finitions, les équipements de série et les options disponibles dans votre pays.

Vous trouverez les valeurs de consommations et d'émissions CO₂ à partir de la page 104. *Veuillez consulter les spécificités concernant les jantes à la page 109.

Possibilité de variations selon les pays. Votre partenaire Audi local vous informera sur les finitions, les équipements de série et les options disponibles dans votre pays.

Votre Audi ne reçoit pas une simple peinture, mais une quadruple.

Choisissez la couleur qui reflète le mieux votre personnalité. Peu importe celle que vous choisirez, vous pourrez être sûr que nous emploierons un procédé d'excellente qualité : bien que l'épaisseur du vernis ne dépasse pas celle d'un cheveu humain, il se compose de quatre couches. Non seulement, votre allure sera resplendissante mais en plus, votre Audi sera protégée le mieux possible des intempéries ainsi que des traces d'usure. Sur toute sa durée de vie.



| Peintures nacrées



Rouge Misano nacré



Gris Daytona nacré

| Peintures individuelles



Peintures individuelles Audi exclusive
Une offre de quattro GmbH



Rouge grenat nacré



Bleu Sepang nacré

| Peinture contrastée/intégrale

Peinture contrastée

seuils, pare-chocs, extensions d'ailes et extensions de bas de caisse en peinture contrastée anthracite mat ou noir mat.

En combinaison avec une peinture individuelle Audi exclusive : peinture contrastée noir mat

Anthracite mat

peut être combiné avec les peintures suivantes : blanc ibis, noir brillant, blanc glacier métal, gris oolong métal, noir Havane métal, noir mythic métal, bleu lunaire métal, brun Java métal

Noir mat

peut être combiné avec les peintures suivantes : argent fleuret métal, gris tornado métal, gris Dakota métal, beige carat métal, rouge grenat nacré et avec toutes les peintures Audi exclusive

Peinture intégrale

seuils, pare-chocs et extensions d'ailes laqués mat dans la couleur de la carrosserie incluant style aluminium à l'extérieur (rampes de pavillon avec doubles montants, baguettes le long du pavillon et sur les appuis de vitre en aluminium anodisé, style aluminium sur les poignées de portières et à l'arrière sur les baguettes décoratives, extensions de bas de caisse avec insert en acier inoxydable).

Peut être combinée avec les peintures suivantes : blanc glacier métal, argent fleuret métal, gris tornado métal, gris oolong métal, gris Dakota métal, noir Havane métal, noir mythic métal, bleu lunaire métal, brun Java métal et avec toutes les peintures Audi exclusive.

En combinaison avec une peinture individuelle Audi exclusive : seuils, pare-chocs et extensions d'ailes dans la couleur de carrosserie

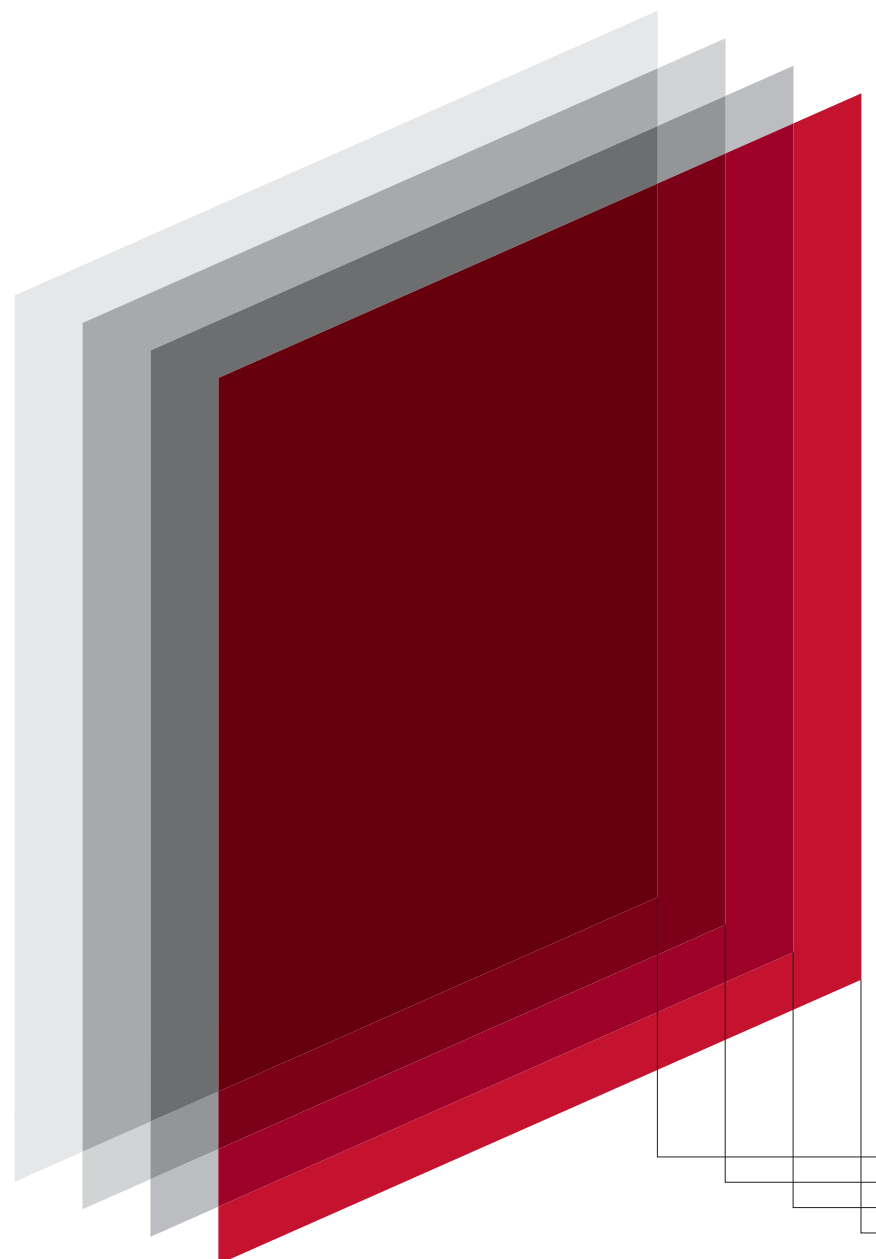

Pour que vous soyez satisfait de votre couleur favorite sur votre Audi même après avoir parcouru des milliers de kilomètres, nous ne nous contentons pas de travailler au millimètre dans notre procédé de mise en peinture. La précision se joue ici au micromètre et a priorité absolue dès la peinture d'apprêt. La première couche protège la carrosserie contre la rouille et d'autres signes de vieillissement. La couche de fond élimine ensuite les moindres aspérités et détient une élasticité qui évite que le vernis éclate en cas de projection de gravillons par exemple. La troisième couche seulement est la couleur du véhicule choisie. Une quatrième couche est appliquée comme vernis transparent qui protège des rayons ultraviolets et confère à la peinture une brillance et une intensité de couleur. Et ce, le plus longtemps possible, jusqu'à ce que vous changiez de couleur préférée.

Peinture d'apprêt
Couche de fond
Vernis coloré
Vernis transparent

| Peintures unies



Blanc ibis



Noir brillant

| Peintures métallisées



Blanc glacier métal



Argent fleuret métal



Gris tornado métal

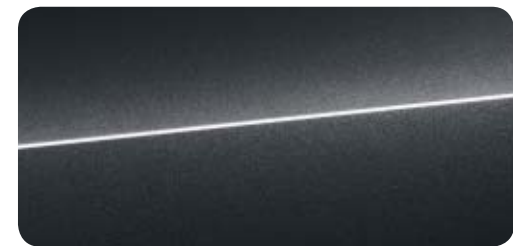

Gris oolong métal

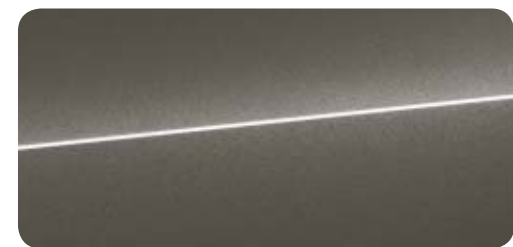

Gris Dakota métal



Noir Havane métal



Noir mythic métal



Bleu aviateur métal



Bleu lunaire métal



Beige carat métal



Brun Java métal

| Peintures nacrées



Rouge Misano nacré

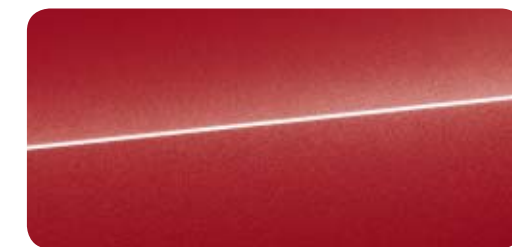

Rouge grenat nacré



Gris Daytona nacré



Bleu Sepang nacré

| Peintures individuelles



Peintures individuelles Audi exclusive
Une offre de quattro GmbH

| Peinture contrastée/intégrale

Peinture contrastée
seuils, pare-chocs, extensions d'ailes et extensions de bas de caisse en peinture contrastée anthracite mat ou noir mat.

En combinaison avec une peinture individuelle Audi exclusive : peinture contrastée noir mat

Anthracite mat
peut être combiné avec les peintures suivantes : blanc ibis, noir brillant, blanc glacier métal, gris oolong métal, noir Havane métal, noir mythic métal, bleu lunaire métal, brun Java métal

Noir mat
peut être combiné avec les peintures suivantes : argent fleuret métal, gris tornado métal, gris Dakota métal, beige carat métal, rouge grenat nacré et avec toutes les peintures Audi exclusive

Peinture intégrale
seuils, pare-chocs et extensions d'ailes laqués mat dans la couleur de la carrosserie incluant style aluminium à l'extérieur (rampes de pavillon avec doubles montants, baguettes le long du pavillon et sur les appuis de vitre en aluminium anodisé, style aluminium sur les poignées de portières et à l'arrière sur les baguettes décoratives, extensions de bas de caisse avec insert en acier inoxydable).

Peut être combinée avec les peintures suivantes : blanc glacier métal, argent fleuret métal, gris tornado métal, gris oolong métal, gris Dakota métal, noir Havane métal, noir mythic métal, bleu lunaire métal, brun Java métal et avec toutes les peintures Audi exclusive.

En combinaison avec une peinture individuelle Audi exclusive : seuils, pare-chocs et extensions d'ailes dans la couleur de carrosserie



Qualité mise en forme. Avec brillance. Les jantes Audi.

Afin de vous garantir un bon contact avec la route à chaque mètre, les jantes Audi sont mises au banc d'essai et subissent des tests spécifiques. Ainsi, des tests de résistance par exemple permettent d'assurer la meilleure stabilité possible. Un essai au brouillard salin cupro-acétique (CASS) garantit la protection anticorrosion la plus fiable possible. Grâce à ces mesures et à d'autres encore, nous apportons à chaque jante Audi une qualité maximale et ce, même après de nombreux kilomètres. Peu importe le design de jante que vous choisirez parmi notre vaste éventail.

Jantes hiver



Jantes en aluminium coulé Audi Sport style 5 branches doubles, finition titane mat, polies brillant^{2,3}
8,5 J x 20 avec pneus 255/35 R 20¹
(sur A6 allroad quattro avec pneus 255/40 R 20¹)



Jantes hiver en aluminium coulé style 7 branches
7,5 J x 16 avec pneus 225/60 R 16¹, compatibles chaînes-neige, vitesse maximale autorisée 210 km/h



Jantes hiver en aluminium coulé style 5 branches
7 J x 18 avec pneus 235/55 R 18¹, compatibles chaînes-neige, vitesse maximale autorisée 210 km/h



Jantes hiver en aluminium coulé style 5 branches parallèles en étoile (style S)
8,5 J x 20 avec pneus 255/35 R 20¹, non compatibles chaînes-neige, vitesse de pointe possible



Jantes en aluminium coulé Audi Sport style 5 branches en lames^{2,4}, avec inscription RS
9 J x 21 avec pneus 265/30 R 21¹



Jantes hiver en aluminium coulé style 6 branches
7,5 J x 17 avec pneus 225/55 R 17¹, compatibles chaînes-neige, vitesse maximale autorisée 210 km/h



Jantes hiver en aluminium coulé style 15 branches en étoile
7,5 J x 19 avec pneus 235/45 R 19¹, compatibles chaînes-neige, vitesse maximale autorisée 240 km/h



Jantes en aluminium coulé Audi Sport style 5 branches en lames en noir brillant, polies brillant^{2,3,4}, avec inscription RS
9 J x 21 avec pneus 265/30 R 21¹



Jantes hiver en aluminium coulé style 5 branches
7,5 J x 18 avec pneus 225/50 R 18¹, compatibles chaînes-neige, vitesse maximale autorisée 210 km/h



Jantes hiver en aluminium coulé style 5 branches parallèles
8,5 J x 20 avec pneus 255/40 R 20¹, non compatibles chaînes-neige, vitesse maximale autorisée 240 km/h

¹Vous trouverez les caractéristiques techniques des pneus à la page 113. ²Une offre de quattro GmbH. ³Veillez consulter les spécificités concernant les jantes à la page 109. ⁴Votre partenaire Audi vous renseignera sur la date exacte de disponibilité. Possibilité de variations selon les pays. Votre partenaire Audi local vous informera sur les finitions, les équipements de série et les options disponibles dans votre pays.

Jantes été



Jantes en aluminium coulé style 7 branches
7,5 J x 16 avec pneus 225/60 R 16¹



Jantes en aluminium coulé style 5 branches
8 J x 18 avec pneus 235/55 R 18¹



Jantes en aluminium coulé Audi Sport
style 5 branches doubles²
8 J x 18 avec pneus 245/45 R 18¹



Jantes en aluminium forgé style 6 branches
8 J x 17 avec pneus 225/55 R 17¹



Jantes en aluminium coulé style 10 branches en V
8 J x 18 avec pneus 245/45 R 18¹



Jantes en aluminium coulé Audi Sport
style 7 branches doubles²
8 J x 18 avec pneus 245/45 R 18¹



Jantes en aluminium coulé style 10 branches
8 J x 17 avec pneus 225/55 R 17¹
en option avec pneus toutes saisons



Jantes en aluminium coulé style 5 branches en V
8 J x 18 avec pneus 245/45 R 18¹



Jantes en aluminium coulé Audi Sport
style 7 branches doubles
noir anthracite brillant²
8,5 J x 19 avec pneus 255/40 R 19¹

Possibilité de variations selon les pays. Votre partenaire Audi local vous informera sur les finitions, les équipements de série et les options disponibles dans votre pays.

Jantes hiver



Jantes en aluminium coulé Audi Sport
style 5 branches doubles, finition titane mat,
polies brillant^{2,3}
8,5 J x 20 avec pneus 255/35 R 20¹
(sur A6 allroad quattro avec pneus 255/40 R 20¹)



Jantes hiver en aluminium coulé style 7 branches
7,5 J x 16 avec pneus 225/60 R 16¹, compatibles
chaînes-neige, vitesse maximale autorisée 210 km/h



Jantes hiver en aluminium coulé style 5 branches
7 J x 18 avec pneus 235/55 R 18¹, compatibles chaînes-
neige, vitesse maximale autorisée 210 km/h



Jantes hiver en aluminium coulé
style 5 branches parallèles en étoile (style S)
8,5 J x 20 avec pneus 255/35 R 20¹, non compatibles
chaînes-neige, vitesse de pointe possible



Jantes en aluminium coulé Audi Sport
style 5 branches en lames^{2,4}, avec inscription RS
9 J x 21 avec pneus 265/30 R 21¹



Jantes hiver en aluminium coulé style 6 branches
7,5 J x 17 avec pneus 225/55 R 17¹, compatibles
chaînes-neige, vitesse maximale autorisée 210 km/h



Jantes hiver en aluminium coulé
style 15 branches en étoile
7,5 J x 19 avec pneus 235/45 R 19¹, compatibles
chaînes-neige, vitesse maximale autorisée 240 km/h



Jantes en aluminium coulé Audi Sport
style 5 branches en lames en noir brillant,
polies brillant^{2,3,4}, avec inscription RS
9 J x 21 avec pneus 265/30 R 21¹



Jantes hiver en aluminium coulé style 5 branches
7,5 J x 18 avec pneus 225/50 R 18¹, compatibles
chaînes-neige, vitesse maximale autorisée 210 km/h



Jantes hiver en aluminium coulé
style 5 branches parallèles
8,5 J x 20 avec pneus 255/40 R 20¹, non compatibles
chaînes-neige, vitesse maximale autorisée 240 km/h

¹Vous trouverez les caractéristiques techniques des pneus à la page 113. ²Une offre de quattro GmbH. ³Veillez consulter les spécificités concernant les jantes à la page 109. ⁴Votre partenaire Audi vous renseignera sur la date exacte de disponibilité. Possibilité de variations selon les pays. Votre partenaire Audi local vous informera sur les finitions, les équipements de série et les options disponibles dans votre pays.



Jantes en aluminium coulé style 10 branches
8,5 J x 19 avec pneus 255/45 R 19¹



Jantes en aluminium coulé Audi Sport
style 10 branches en Y²
8,5 J x 19 avec pneus 255/40 R 19¹
(sur A6 allroad quattro avec pneus 255/45 R 19¹)



Jantes en aluminium coulé Audi Sport
style 5 branches doubles²
8,5 J x 19 avec pneus 255/40 R 19¹



Jantes en aluminium coulé
style 5 branches parallèles en étoile (style S)
8,5 J x 20 avec pneus 255/35 R 20¹



Jantes en aluminium coulé style 15 branches en étoile
8,5 J x 19 avec pneus 255/40 R 19¹
en option avec pneus avec propriétés de roue de secours



Jantes en aluminium coulé Audi Sport
style 10 branches²
8,5 J x 19 avec pneus 255/40 R 19¹
(sur A6 allroad quattro avec pneus 255/45 R 19¹)



Jantes en aluminium forgé
style 5 branches en étoile,
gris contrasté, partiellement polies³
8,5 J x 20 avec pneus 255/35 R 20¹



Jantes en aluminium coulé Audi Sport
style 5 branches en hélice, finition titane mat,
polies brillant^{2,3}
8,5 J x 20 avec pneus 255/35 R 20¹



Jantes en aluminium coulé
style 5 branches parallèles (style S)
8,5 J x 19 avec pneus 255/40 R 19¹



Jantes en aluminium coulé Audi Sport
style 10 branches, finition titane mat,
polies brillant^{2,3}
8,5 J x 19 avec pneus 255/40 R 19¹
(sur A6 allroad quattro avec pneus 255/45 R 19¹)



Jantes en aluminium coulé style 5 branches parallèles
8,5 J x 20 avec pneus 255/40 R 20¹



Jantes en aluminium coulé Audi Sport
style 5 branches doubles²
8,5 J x 20 avec pneus 255/35 R 20¹
(sur A6 allroad quattro avec pneus 255/40 R 20¹)

Possibilité de variations selon les pays. Votre partenaire Audi local vous informera sur les finitions, les équipements de série et les options disponibles dans votre pays.

Qualité haut de gamme sur laquelle vous pouvez compter.

Vous occupez une place toute particulière à l'intérieur de votre Audi. Vous jouissez d'un confort exclusif perceptible sur les sièges avant et arrière grâce à des matériaux haut de gamme et une finition de première classe. Peu importe la sellerie que vous choisirez pour vos sièges, ou si vous optez pour des sièges contour individuels ou des sièges Sport ou Sport S avec un meilleur maintien pour les conduites dynamiques : vous vous sentirez toujours à la bonne place.



Sièges contour individuels à l'avant 1

incluant fonction mémoire pour les sièges conducteur et passager avant ainsi que les rétroviseurs extérieurs. L'image représente le siège contour individuel à l'avant en cuir Valcona gris silex avec ventilation de siège.



Sièges normaux à l'avant 2

L'image représente le siège normal à l'avant en cuir Milano gris silex.

Sièges normaux à l'avant avec ventilation de l'assise 3

L'image représente le siège normal à l'avant en cuir Milano gris silex avec ventilation de siège.

| Packs Cuir

Accoudoirs revêtus de cuir dans les contreportes

Pack Cuir

accoudoirs dans les contreportes, poignées intérieures de portières et partie inférieure de la console centrale en cuir

Sellerie en cuir Valcona (pack 1) Audi exclusive*

partie centrale des sièges, bourrelets latéraux des sièges, appuie-tête, panneaux de contreportes et accoudoir central à l'avant (si commandé) en cuir Valcona ; partie inférieure de la console centrale en cuir et des surpiqûres au choix parmi l'offre de couleurs Audi exclusive

Sellerie en Alcantara/cuir Valcona (pack 1) Audi exclusive*

partie centrale des sièges et panneaux de contreportes en Alcantara ; bourrelets latéraux des sièges, appuie-tête et accoudoir central à l'avant (si commandé) en cuir Valcona ; partie inférieure de la console centrale en cuir. Couleurs de l'Alcantara, du cuir et des surpiqûres au choix parmi l'offre de couleurs Audi exclusive

Sellerie en cuir Valcona (pack 2) Audi exclusive*

en plus du pack 1 : accoudoirs des contreportes et housses de dossiers de sièges en cuir. Couleurs du cuir et des surpiqûres au choix parmi l'offre de couleurs Audi exclusive. Éléments complémentaires des sièges assortis à la couleur du cuir

Sellerie en cuir Valcona

cuir de très belle qualité qui apporte une touche d'élégance supplémentaire à l'habitacle de votre voiture. Le cuir n'a reçu qu'une mince couche d'apprêt, ce qui lui permet de bien respirer, tandis que la surface lisse souligne le caractère exclusif de la matière. Il a été tanné sans chrome, teinté dans la masse et coloré avec des pigments résistant à la lumière.

Pour sièges contour individuels à l'avant :

partie centrale des sièges, bourrelets latéraux des sièges, appuie-tête, accoudoir central à l'avant (si commandé) et accoudoir dans les contreportes (si commandé) en cuir Valcona ; panneaux de contreportes en Alcantara ; partie inférieure de la console centrale en cuir

Pour sièges contour individuels à l'avant avec ventilation de l'assise :

partie centrale des sièges avant et partie centrale non ventilée des deux sièges extérieurs arrière en cuir Valcona perforé ; bourrelets latéraux des sièges, place centrale arrière, appuie-tête, accoudoir central à l'avant (si commandé) et accoudoir dans les contreportes (si commandé) en cuir Valcona ; panneaux de contreporte en Alcantara ; partie inférieure de la console centrale en cuir

Pour sièges Sport à l'avant :

partie centrale des sièges, bourrelets latéraux des sièges, appuie-tête, accoudoir central à l'avant (si commandé) et accoudoir dans les contreportes (si commandé) en cuir Valcona ; panneaux de contreportes en Alcantara ; partie inférieure de la console centrale en cuir

Pour les sièges Sport S à l'avant :

partie centrale des sièges, bourrelets latéraux des sièges, partie centrale des appuie-tête, accoudoir central à l'avant (si commandé) et accoudoir dans les contreportes (si commandé) en cuir Valcona ; panneaux de contreportes en Alcantara ; partie inférieure de la console centrale en cuir

Alcantara/cuir combinés

un style exclusif et sportif pour les sièges Sport ; confort d'assise élevé et confort thermique parfait grâce à une égalisation rapide de la température ; particulièrement robuste, facile à entretenir et résistant à l'usure. La partie centrale des sièges en Alcantara offre un bon maintien et s'avère particulièrement bien adaptée à une conduite dynamique. Les bourrelets latéraux en cuir de grande qualité parachèvent les sièges.

Pour sièges Sport et Sport S à l'avant :

partie centrale des sièges et panneaux de contreportes en Alcantara ainsi que bourrelets latéraux des sièges, partie centrale des appuie-tête et accoudoir central à l'avant (si commandé) en cuir

Sellerie en cuir Milano

ce cuir extrêmement résistant et durable apporte une impression de haute qualité de par sa surface grainée fine. Tanné sans chrome et teint dans la masse, il offre une protection de surface excellente grâce à sa teinture.

Pour sièges normaux à l'avant :

partie centrale des sièges, bourrelets latéraux des sièges, partie centrale des appuie-tête et accoudoir central à l'avant (si commandé) en cuir Milano ; panneaux de contreportes en cuir synthétique

Pour sièges normaux à l'avant avec ventilation de siège :

partie centrale des sièges avant et partie centrale non ventilée des deux sièges extérieurs arrière en cuir Milano perforé ; bourrelets latéraux des sièges, place centrale arrière, appuie-tête et accoudoir central à l'avant (si commandé) en cuir Milano ; panneaux de contreportes en cuir synthétique

Pour sièges Sport à l'avant :

partie centrale des sièges, bourrelets latéraux des sièges, partie centrale des appuie-tête et accoudoir central à l'avant (si commandé) en cuir Milano ; panneaux de contreportes en cuir synthétique

| Selleries en tissu et en cuir

Sellerie en tissu Effet

pour sièges normaux à l'avant : partie centrale des sièges en tissu Effet ainsi que bourrelets latéraux des sièges, appuie-tête, panneaux de contreportes et accoudoir central à l'avant (si commandé) en tissu uni

Sellerie en tissu Contour

pour sièges Sport à l'avant : partie centrale des sièges en tissu Contour ainsi que bourrelets latéraux des sièges, appuie-tête, panneaux de contreportes et accoudoir central à l'avant (si commandé) en tissu uni

Sellerie en tissu Sierra/mono.pur 350

pour sièges normaux à l'avant : partie centrale des sièges en tissu Sierra ainsi que bourrelets latéraux des sièges, appuie-tête et panneaux de contreportes en mono.pur 350

Cuir/cuir synthétique combinés

pour sièges normaux à l'avant :

partie centrale des sièges avant et des deux sièges extérieurs arrière ainsi que bourrelet côté entrée conducteur en cuir ; bourrelets latéraux des sièges, place centrale arrière, appuie-tête, panneaux de contreportes et accoudoir central à l'avant (si commandé) en cuir synthétique

Pour sièges normaux à l'avant avec ventilation de siège :

partie centrale des sièges avant et partie centrale non ventilée des deux sièges extérieurs arrière en cuir perforé ainsi que bourrelet côté entrée conducteur en cuir ; bourrelets latéraux des sièges, place centrale arrière, appuie-tête, panneaux de contreportes et accoudoir central à l'avant (si commandé) en cuir synthétique

Sièges Sport à l'avant 4

L'image représente le siège Sport à l'avant en cuir Valcona noir.

Sièges Sport S à l'avant 5

incluant fonction mémoire pour le siège conducteur et les rétroviseurs extérieurs.

L'image représente le siège Sport S à l'avant en cuir Valcona noir avec surpiqûres contrastées.

| Packs Cuir

Pack Cuir incluant couvercle d'airbag¹

accoudoirs dans les contrepoortes et poignées intérieures de portières en cuir ; en plus couvercle d'airbag sur le volant également revêtu de cuir noir ; partie inférieure de la console centrale revêtue de cuir, si l'équipement choisi ne le prévoit pas déjà

Pack Cuir incluant couvercle d'airbag Audi exclusive¹

identique au pack Cuir incluant couvercle d'airbag.

Couleurs du cuir et des surpiqûres au choix parmi l'offre de couleurs Audi exclusive. Partie inférieure de la console centrale également revêtue de cuir, si l'équipement choisi ne le prévoit pas déjà

Pack Cuir étendu Audi exclusive¹

partie inférieure du tableau de bord incluant boîte à gants, accoudoirs dans les contrepoortes, console centrale et partie inférieure de la console centrale en cuir. Couleurs du cuir et des surpiqûres au choix parmi l'offre de couleurs Audi exclusive. Couvercle d'airbag sur le volant revêtu de cuir noir

Passepoil pour sièges contour individuels Audi exclusive¹

couleur du passepoil au choix parmi l'offre de couleurs Audi exclusive. Uniquement avec sellerie en cuir Valcona Audi exclusive pack 1 ou 2

Panneaux de sièges en cuir Audi exclusive¹

pour sièges contour individuel à l'avant avec fonction mémoire, réglables électriquement : panneaux latéraux des sièges ainsi que panneaux avant en cuir Nappa fin.

Pour sièges Sport et Sport S à l'avant :

panneaux latéraux des sièges ainsi que panneaux du repose-cuisses réglable en cuir Nappa fin ; panneaux latéraux des sièges avec surpiqûres ; commandes et poignées en noir (non revêtues de cuir) pour le réglage des sièges.

Couleurs du cuir et des surpiqûres au choix parmi l'offre de couleurs Audi exclusive

| Confort d'assise

Sièges avant, réglables électriquement,

incluant fonction mémoire pour le siège conducteur

avec réglage électrique de la hauteur d'assise, du positionnement en longueur, de l'inclinaison du dossier et de l'assise ainsi qu'appui lombaire à 4 axes réglable électriquement ; 2 combinaisons de réglage mémorisables pour le siège conducteur réglable électriquement et les rétroviseurs extérieurs

Chauffage des sièges à l'avant

chauffe la partie centrale des assises et des dossiers, avec sellerie cuir et sièges Sport chauffe aussi les bourrelets latéraux des sièges ; réglage séparé sur plusieurs positions pour les sièges conducteur et passager avant

Chauffage des sièges à l'avant et à l'arrière

identique au chauffage des sièges à l'avant, également pour les sièges extérieurs arrière, réglage séparé sur plusieurs positions

Ventilation des sièges à l'avant

assure aux sièges un confort climatique par un ventilateur sur le siège normal et aspiration de l'air sur le siège contour individuel, même en cas de températures extérieures élevées ; ventilation de la partie centrale de l'assise et du dossier ainsi que du repose-cuisses des sièges conducteur et passager avant (réglables sur 3 niveaux) ; protection contre le refroidissement par chauffage automatique des sièges. Avec la ventilation de sièges à l'avant, le cuir des sièges avant et extérieurs arrière est perforé



Fonction massage à l'avant²

massage de la musculature du conducteur et du passager avant à l'aide de 10 coussins pneumatiques ; 5 programmes différents (vagues, battements, étirements, dos, épaules) avec 5 intensités réglables via un bouton multifonction sur le siège ou via le MMI en option ; affichage sur le MMI

Accoudoir central à l'avant

inclinaison réglable et coulissant en longueur, avec vide-poches relevable (avec boîte automatique)

| Sièges à l'arrière

Banquette arrière

3 places ; assortie visuellement aux sièges avant ; 3 appui-tête en forme de L à l'arrière, réglables manuellement en hauteur ; dossier de banquette arrière rabattable en deux parties 40 : 60 ou complètement ; sur A6 Avant et A6 allroad quattro avec déverrouillage à distance des dossiers depuis le coffre ; incluant accoudoir central rabattable avec vide-poches

| Ciel de pavillon

Ciel de pavillon en tissu noir

uniquement avec tableau de bord noir

Ciel de pavillon en Alcantara noir¹

ciel de pavillon, partie supérieure de l'habillage des montants de pavillon et pare-soleil en Alcantara noir, surpiqûres noires ; avec en plus plage arrière en Alcantara noir sur A6 Berline

Ciel de pavillon en Alcantara noir avec surpiqûres de couleur Audi exclusive¹

ciel de pavillon, partie supérieure de l'habillage des montants de pavillon et pare-soleil en Alcantara noir ; avec en plus plage arrière en Alcantara noir sur A6 Berline. Couleur des surpiqûres au choix parmi l'offre de couleurs Audi exclusive

| Cuir



Cuir Milano noir

avec surpiqûres contrastées

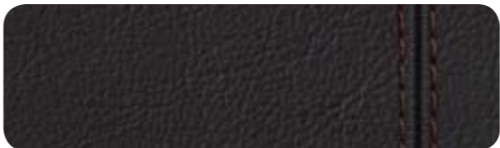

Cuir Valcona noir

avec surpiqûres contrastées



Cuir Valcona beige Atlas

avec surpiqûres contrastées

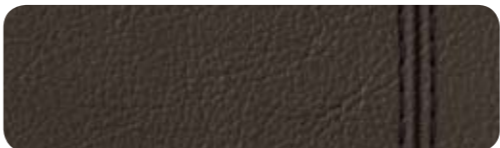

Cuir Valcona brun Santos

avec surpiqûres contrastées



Cuir Valcona noir

avec surpiqûres contrastées

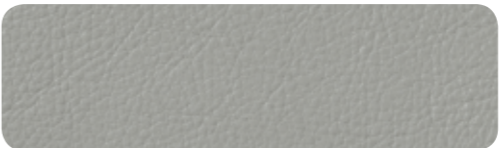

Cuir Valcona argent lunaire

avec surpiqûres contrastées

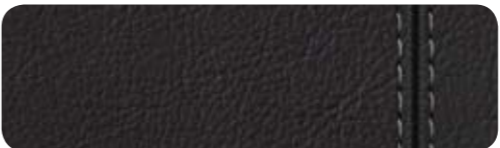

Cuir Valcona noir

avec surpiqûres contrastées



Cuir Valcona argent lunaire

avec surpiqûres contrastées

| Audi design selection



Cuir Valcona gris silex

perforé, avec surpiqûres contrastées



Cuir Valcona rouge Arras

avec piquage en losange et surpiqûres contrastées

| Audi exclusive line



Cuir Valcona blanc albâtre¹

perforé, avec surpiqûres contrastées

| Audi exclusive



Selleries en cuir Audi exclusive¹

Couleur au choix pour cuir/Alcantara/surpiqûres/passepoils

| Variantes de sièges

¹ Sièges contour individuels à l'avant













² Sièges normaux à l'avant

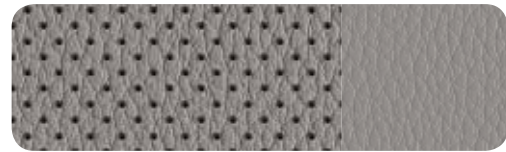



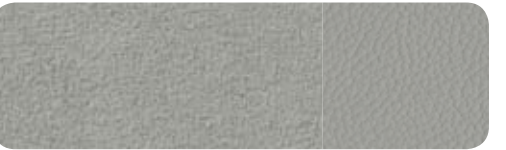

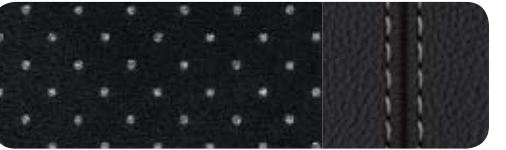







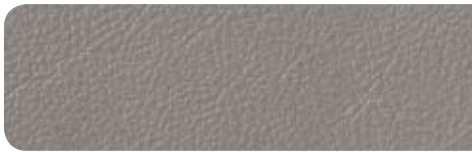
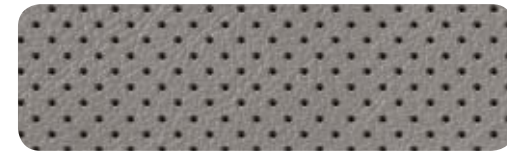

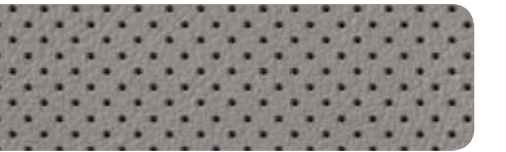

³ Sièges normaux à l'avant avec ventilation de l'assise

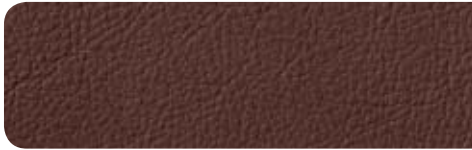
⁴ Sièges Sport à l'avant

⁵ Sièges Sport S à l'avant

¹ Une offre de quattro GmbH. ² Uniquement avec les sièges contour individuel à l'avant. ³ Uniquement avec ventilation de l'assise à l'avant.

 Tissu	 Cuir/cuir synthétique	 Alcantara/cuir	
			
Tissu Effet noir	Cuir/cuir synthétique noir	Cuir/cuir synthétique noir perforé³	Alcantara/cuir noir
			
Tissu Sierra/mono.pur 350 noir-brun	Cuir/cuir synthétique gris silex	Cuir/cuir synthétique gris silex perforé³	Alcantara/cuir gris silex
			
Tissu Contour noir	Cuir/cuir synthétique beige Atlas	Cuir/cuir synthétique beige Atlas perforé³	Alcantara/cuir argent lunaire
 Tissu/Cuir			
	Cuir/cuir synthétique brun nougat	Cuir/cuir synthétique brun nougat perforé³	Alcantara perforé/cuir noir avec surpiqûres contrastées

 Cuir			
			
Cuir Milano noir	Cuir Milano noir perforé³	Cuir Valcona noir	Cuir Valcona noir perforé³
			
Cuir Milano gris silex	Cuir Milano gris silex perforé³	Cuir Valcona gris silex	Cuir Valcona gris silex perforé³
			
Cuir Milano beige Atlas	Cuir Milano beige Atlas perforé³	Cuir Valcona beige Atlas	Cuir Valcona beige Atlas perforé³
			
Cuir Milano brun nougat	Cuir Milano brun nougat perforé³	Cuir Valcona brun nougat	Cuir Valcona brun nougat perforé³
			
Cuir Milano brun Santos	Cuir Milano brun Santos perforé³	Cuir Valcona brun Santos	Cuir Valcona brun Santos perforé³

 Cuir		 Audi design selection		 Audi exclusive line	
					
Cuir Milano noir avec surpiqûres contrastées	Cuir Valcona noir	Cuir Valcona gris silex perforé, avec surpiqûres contrastées	Cuir Valcona blanc albâtre² perforé, avec surpiqûres contrastées		
					
Cuir Valcona noir avec surpiqûres contrastées	Cuir Valcona argent lunaire	Cuir Valcona rouge Arras avec piquage en losange et surpiqûres contrastées			
					
Cuir Valcona beige Atlas avec surpiqûres contrastées	Cuir Valcona noir avec surpiqûres contrastées				
					
Cuir Valcona brun Santos avec surpiqûres contrastées	Cuir Valcona argent lunaire avec surpiqûres contrastées				

| Audi exclusive



Selleries en cuir Audi exclusive¹ 1 2 3 4 5
 Couleur au choix pour cuir/Alcantara/surpiqûres/passepoils

| Variantes de sièges

- 1 Sièges contour individuels à l'avant
- 2 Sièges normaux à l'avant
- 3 Sièges normaux à l'avant avec ventilation de l'assise
- 4 Sièges Sport à l'avant
- 5 Sièges Sport S à l'avant

¹Une offre de quattro GmbH. ²Uniquement avec les sièges contour individuel à l'avant. ³Uniquement avec ventilation de l'assise à l'avant.

Faites l'expérience de la fascination. Jusque dans le moindre détail.

Une ambiance exclusive est une question de style. De votre style. Vous pouvez raffiner celui-ci jusque dans les plus petits détails. Apportez une touche sensible à l'aide des applications décoratives Audi haut de gamme. Laissez-vous séduire par le bois lisse qui diffuse une chaleur naturelle. Faites l'expérience de la fascination du bois à pores ouverts qui incarne une véritable exclusivité. Ou optez pour une touche personnelle en combinant des bois précieux et des éléments décoratifs en aluminium, votre goût personnel détermine votre caractère.

Applications décoratives grand format pour le tableau de bord, la console centrale et les contreportes.



| Applications décoratives



Gris argenté satiné
pour l'équipement intérieur gris silex et noir



Beige argenté satiné
pour l'équipement intérieur beige Atlas, brun nougat et brun Santos



Aluminium brossé mat
applications en bordure ainsi que inserts des contreportes style aluminium

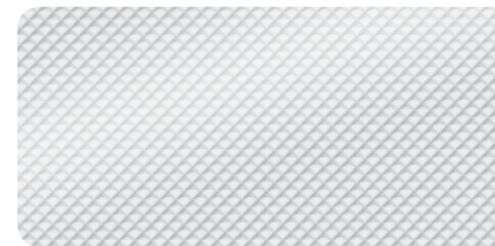

Aluminium Delta argent
applications en bordure et inserts pour les contreportes style aluminium



Aluminium Delta bronze
applications en bordure, inserts pour les contreportes style aluminium. Pour l'équipement intérieur beige Atlas et brun Santos



Piano laqué noir¹
applications en bordure, inserts pour les contreportes et la console centrale style aluminium



Ronce de noyer brun foncé
applications en bordure, inserts pour les contreportes et la console centrale style aluminium



Bois d'eucalyptus naturel¹
applications en bordure, inserts pour les contreportes et la console centrale style aluminium



Frêne veiné brun naturel
applications en bordure, inserts pour les contreportes et la console centrale style aluminium



Noyer Beaufort
applications en bordure, inserts pour les contreportes et la console centrale style aluminium

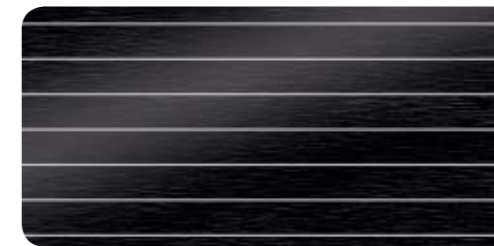

Aluminium/bois Beaufort noir¹
applications en bordure, inserts pour les contreportes et la console centrale style aluminium



Frêne veiné gris cuivre naturel
applications en bordure, inserts pour les contreportes et la console centrale style aluminium

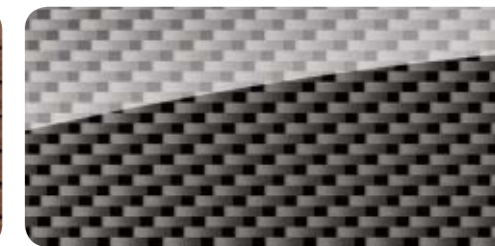

Carbone Atlas
applications en bordure, inserts pour les contreportes et la console centrale style aluminium



Carbone sergé rouge
applications en bordure, inserts pour les contreportes et la console centrale style aluminium



Applications décoratives en bois Audi exclusive^{1,2}
applications en bordure, inserts pour les contreportes et la console centrale style aluminium

¹ Une offre de quattro GmbH. ² Disponibles en frêne veiné nougat, chêne sépia, myrte veinée brun muscade, bois de Vavona bronze, bois de modrone doré, tamo brun foncé naturel.

| Phares

**Xénon plus**

éclairage intense de la chaussée, excellente uniformité et distance grâce aux phares à décharge de gaz longue durée pour les feux de croisement et les feux de route. Le réglage automatique dynamique du site des phares empêche l'éblouissement des véhicules en sens inverse. Incluant bande homogène des feux diurnes à LED, feux arrière à LED et éclairage tout-temps ; incluant lave-phares sur A6 allroad quattro

Assistant de feux de route

améliore la visibilité du conducteur tout en garantissant davantage de confort grâce à une conduite plus détendue. Selon la situation, les feux de route sont automatiquement activés ou désactivés. Reconnaît automatiquement dans les limites du système les phares en sens inverse, les feux arrière des autres automobilistes ainsi que les sources lumineuses des localités. En combinaison avec l'assistant de vision nocturne en option, les fonctions du véhicule connectées effectuent l'éclairage de marquage des piétons détectés pour plus de sécurité lors des conduites nocturnes

Phares à LED

assurent un éclairage de la route précis et comme en plein jour ; combinent dans la technologie à LED les fonctions des feux de croisement, feux de route, feux diurnes, feux d'autoroute, clignotants et feux de bifurcation statiques ainsi que l'éclairage tout-temps ; incluant lave-phares ; feux d'autoroute supplémentaires avec prolongation automatique de la portée à partir d'une vitesse d'environ 110 km/h ; éclairage tout-temps pour réduire l'auto-éblouissement en cas de mauvaise visibilité ; graphisme imposant des feux de style jour/nuit avec une faible consommation d'énergie et une durée de vie très longue

Phares Audi Matrix LED

cette technologie innovante associe un système de caméra avec des sources lumineuses à LED et un système optique précis pour une diffusion lumineuse extrêmement bien adaptée. Les véhicules venant en sens inverse ou ceux qui précèdent sont ainsi masqués de façon à ce que toutes les autres zones au milieu et sur les côtés continuent à être bien éclairées. Le conducteur obtient une adaptation dynamique de l'éclairage à l'avant et une visibilité nettement améliorée. La distinction entre les feux de croisement et les feux de route est supprimée. Les fonctions de confort connues telles que les feux de bifurcation statiques, l'éclairage tout-temps, l'éclairage de carrefours, le mode voyage avec commutation par GPS entre conduite à droite et conduite à gauche ainsi que la répartition de l'éclairage sur autoroute sont intégrées dans la technologie à LED. Les LED des phares Audi Matrix LED reprennent aussi la fonction des feux de virage dynamiques. Ils réagissent juste avant le braquage du volant grâce à l'assistance au véhicule basée sur les données de navigation. Le feu de marquage coopère au moyen de l'assistant de vision nocturne en option. Des LED individuelles clignent brièvement à trois reprises pour le marquage de piétons détectés et mettent en relief le piéton par rapport à son environnement. Le graphisme concis des feux, les feux diurnes à LED et les clignotants dynamiques des phares avant et des feux arrière sont imposants. Incluant lave-phares

Feux arrière à LED

feux stop, feux arrière, feux de brouillard arrière, clignotants, feux de recul et feux de plaque arrière à LED avec faible consommation d'énergie ; avec troisième feu stop surélevé

Feux arrière à LED avec clignotants dynamiques

identiques aux feux arrière à LED avec en plus des clignotants avec éclairage dynamique et particulièrement visible : une bande composée de LED est activée par segments à quelques millisecondes d'intervalle et l'affichage lumineux lors du clignotement défile toujours vers l'extérieur, dans le sens de la bifurcation. Les clignotants émettent un signal bien distinct aux autres automobilistes

| Eclairage intérieur

**Eclairage d'ambiance**

avec étui à lunettes intégré dans le module de pavillon ; en plus du pack Eclairage intérieur et extérieur, éclairage anti-éblouissant à LED de l'intérieur du véhicule :

- Eclairage intérieur à l'avant et à l'arrière, incluant spots de lecture
- Miroirs de courtoisie éclairés
- Eclairage d'ambiance de la console centrale
- Eclairage des vide-poches de portières
- Moulures de seuil éclairées (en cas de choix de packs S line, sans inscription S line sur les moulures de seuil)

Configuration via le système MMI

Pack Eclairage intérieur et extérieur

Eclairage intérieur : lumière réfléchie d'ambiance pour l'intérieur des portières pour améliorer l'orientation spatiale, ainsi qu'éclairage au sol à LED, à l'avant et à l'arrière ; diffuseurs d'air éclairés

Eclairage extérieur : éclairage périphérique sous les poignées de portières et éclairage des poignées encastrees à LED facilitant l'accès à bord et la descente dans l'obscurité ; catadioptrés actifs (ampoules)

Eclairage Design Volants/Commandes Confort Infotainment Systèmes d'assistance Technique/Sécurité Contrat de garantie Audi

| Design extérieur

**Sorties d'échappement**

double flux, une sortie à gauche et une à droite, avec embout chromé trapézoïdale ; de forme spécifique allroad pour l'A6 allroad quattro

Identification du modèle/Inscription

A6 Berline/Avant : inscription A6, emblème ultra (sur A6 2.0 TDI ultra et 1.8 TFSI ultra) et inscription TDI ou TFSI sur le capot de coffre, au choix sans inscription

A6 allroad quattro : inscription A6 allroad quattro sur le capot de coffre, au choix sans inscription

Rampes de pavillon

de forme stable et aérodynamique pour les transports, en aluminium anodisé ; sur A6 allroad quattro en noir avec doubles montants

Style aluminium à l'extérieur

rampes de pavillon avec doubles montants, baguettes le long du pavillon et sur les appuis de vitre en aluminium anodisé, style aluminium sur les poignées de portières et à l'arrière sur les baguettes décoratives, extensions de bas de caisse avec insert en acier inoxydable

Pack Brillance

baguette sur les appuis de vitre en aluminium anodisé, revêtement noir brillant sur les montants de pavillon centraux

Pack Brillance noir Audi exclusive*

apporte une touche noire au niveau de l'Audi Singleframe, du pare-chocs avant et des baguettes décoratives sur les vitres latérales. La version varie selon le modèle et l'équipement

| Design intérieur

**Moulures de seuil avec insert en aluminium**

sur A6 allroad quattro avec inscription allroad quattro

Tapis complémentaires Vimentum

en tissage Jacquard de grande qualité à l'avant et à l'arrière, assortis à la couleur de l'habitacle choisie

Tapis complémentaires Audi exclusive*

couleurs des tapis complémentaires, du passepoil en cuir et des surpiqûres au choix parmi l'offre de couleurs Audi exclusive

Moquette et tapis complémentaires Audi exclusive*

couleurs de la moquette, des tapis complémentaires, du passepoil en cuir et des surpiqûres au choix parmi l'offre de couleurs Audi exclusive

| Volants/Commandes



Volant Sport multifonction en cuir style 3 branches avec palettes de changement de vitesses
identique au volant Sport multifonction en cuir style 3 branches, en plus avec palettes de changement de vitesses en mode manuel sur boîte automatique ; sur A6 allroad quattro avec emblème allroad

Volant Sport multifonction en cuir style 3 branches
permet de commander les fonctions Infotainment disponibles ; réglable en hauteur et en profondeur, avec airbag grand volume ; assorti à la couleur choisie de la partie supérieure du tableau de bord ; sur A6 allroad quattro avec emblème allroad

Volant Sport multifonction en cuir style 3 branches avec palettes de changement de vitesses, chauffant
identique au volant Sport multifonction en cuir style 3 branches avec palettes de changement de vitesses, en plus jante de volant chauffante ; sur A6 allroad quattro avec emblème allroad

Volant multifonction en cuir style 4 branches
permet de commander les fonctions Infotainment disponibles ; réglable en hauteur et en profondeur, avec airbag grand volume ; assorti à la couleur choisie de la partie supérieure du tableau de bord



Volant multifonction en cuir style 4 branches avec palettes de changement de vitesses
identique au volant multifonction en cuir style 4 branches, en plus avec palettes de changement de vitesses en mode manuel sur boîte automatique

Volant multifonction en cuir style 4 branches, chauffant
identique au volant multifonction en cuir style 4 branches, en plus jante de volant chauffante

Volant réglable électriquement
en hauteur et en profondeur, avec dispositif automatique permettant de monter et de descendre plus facilement de voiture ; avec fonction mémoire en plus si les sièges avant, réglables électriquement, sont commandés

Jante de volant avec segments en bois*
pour volant multifonction en cuir style 4 branches avec palettes de changement de vitesses ; en ronce de noyer brun foncé



Jante de volant avec segments en bois Audi exclusive*
pour volant multifonction en cuir style 4 branches avec palettes de changement de vitesses ; individualisée avec bois Audi exclusive (sauf tamo brun foncé naturel) et cuir Audi exclusive. Couleurs du cuir et des surpiqûres au choix parmi l'offre de couleurs Audi exclusive. Surpiqûres spécifiques Audi exclusive

Commandes en cuir Audi exclusive*
revêtement en cuir Audi exclusive de la jante de volant, du pommeau et soufflet de levier/sélecteur de vitesses. Couleurs du cuir et des surpiqûres au choix parmi l'offre de couleurs Audi exclusive. Surpiqûres spécifiques Audi exclusive sur la jante de volant

Pommeau de levier/sélecteur de vitesses en cuir
assorti à la couleur intérieure choisie et selon la partie supérieure du tableau de bord

Pommeau de levier de vitesses en aluminium Audi exclusive*

| Rétroviseurs

Rétroviseurs extérieurs avec clignotants à LED intégrés
réglables électriquement, dégivrants, miroir convexe, plan ou sphérique ; avec fonction mémoire en plus si les sièges avant, réglables électriquement, sont commandés ; boîtiers laqués dans la couleur de carrosserie

également au choix :

rabattables électriquement
incluant fonction rabat automatique pour le rétroviseur côté passager avant

jour/nuit automatique des deux côtés
incluant fonction rabat automatique pour le rétroviseur côté passager avant

rabattables électriquement et jour/nuit automatiques des deux côtés
incluant fonction rabat automatique pour le rétroviseur côté passager avant

La fonction rabat automatique permet de basculer le rétroviseur côté passager avant vers le bas au passage de la marche arrière pour apporter au conducteur une meilleure vision du trottoir

| Systèmes de toit



Toit panoramique en verre
en deux parties ; commande électrique pour relever et ouvrir la partie avant en verre ; avec zone en verre teinté et pare-soleil réglable électriquement ainsi que verrouillage/ouverture confort depuis l'extérieur par le biais de la clé du véhicule ; assure une excellente luminosité ; améliore la climatisation de l'habitacle grâce à un système d'aération efficace ; incluant coupe-vent intégré

Toit ouvrant coulissant/relevable en verre
électrique, en verre de sécurité simple vitrage teinté et pare-soleil réglable en continu ; incluant coupe-vent intégré ; fermeture/ouverture confort depuis l'extérieur par la clé du véhicule

| Vitrage



Vitres surteintées (vitrage Privacy)
lunette arrière ainsi que vitres de portières arrière et vitres latérales arrière, surteintées

Vitres athermiques
teintées vertes ; pare-brise et vitres de portières avant en verre acoustique pour une meilleure isolation phonique ; lunette arrière dégivrante, avec minuterie

Vitrage isolant/acoustique
meilleure isolation phonique et protection anti-effraction grâce à 2 vitres, réunies par un film synthétique. Avec en plus revêtement réfléchissant réduisant l'échauffement de l'habitacle. Pare-brise avec fenêtre pour les appareils « Telepass » ; lunette arrière en verre de série pour A6 Avant et A6 allroad quattro

Vitrage isolant/acoustique et vitres surteintées (vitrage Privacy)
pare-brise et vitres de portières avant en verre isolant/acoustique ; lunette arrière, vitres de portières arrière et vitres latérales arrière en verre de série, surteintées ; pare-brise avec fenêtre pour les appareils « Telepass »

Rideaux pare-soleil
manuels pour la lunette arrière et les vitres latérales arrière (A6 Avant et A6 allroad quattro) ; sur A6 Berline, électriques pour la lunette arrière et manuels pour les vitres latérales arrière

| Climatisation



Climatisation automatique confort 4 zones
en plus de la climatisation automatique confort : commande de la climatisation avant avec affichage numérique ; commande de climatisation supplémentaire avec affichage numérique pour la climatisation à l'arrière avec réglage séparé gauche/droite de la température et de la ventilation ainsi que répartition d'air (fonctions de la climatisation arrière également réglables via la commande de la climatisation avant), diffuseurs d'air supplémentaires sur les montants de pavillon centraux, commande automatique de fonctionnement en circuit fermé par détecteur de pollution, utilisation de la chaleur résiduelle, régulation séparée de la température de l'espace aux pieds, boîte à gants ventilée. 3 styles de climatisation au choix : douce, moyenne, intense



Climatisation automatique confort
régule électroniquement la température, la quantité et la répartition de l'air ; touche de dégivrage séparée pour dégivrer rapidement le pare-brise et les vitres latérales, température réglable séparément côtés conducteur et passager avant ; commande automatique de fonctionnement en circuit fermé, réglage asservi à la position du soleil ainsi que filtre mixte/contre les poussières fines ; avec détecteur d'humidité et détecteur de clé ; ventilation à l'arrière au-dessus de la console centrale

*Une offre de quattro GmbH.

| Climatisation



Chauffage/ventilation stationnaire

le chauffage stationnaire réchauffe l'habitacle et dégivre les vitres sans avoir à démarrer le moteur. La ventilation stationnaire apporte de l'air frais et abaisse la température intérieure. Une gestion intelligente avec minuterie et programmation du temps de départ calcule la durée de chauffage idéale en temps et énergie. Télécommande à fréquence radio séparée avec écran éclairé ; 2 modes de chauffage au choix : « dégivrer » (mode dégivrage uniquement pour les vitres) et « chaud » (mode de réchauffage pour un pré-chauffage supplémentaire de l'habitacle)

| Systèmes de verrouillage

Clé confort

système d'autorisation d'accès, nécessite d'avoir la clé du véhicule sur soi ; verrouillage et déverrouillage du véhicule de l'extérieur grâce aux capteurs sur toutes les poignées de portières ; les poignées sont ornées d'une baguette décorative style aluminium, poignées de portières dans la couleur de carrosserie en combinaison avec le pack Brillance noir Audi exclusive ; sur A6 allroad quattro, la baguette décorative style aluminium nécessite le Style aluminium à l'extérieur ; possibilité d'ouvrir le capot de coffre même quand le véhicule est verrouillé

Capot de coffre, à ouverture automatique

lors du déverrouillage du coffre par la clé du véhicule, la touche sur la portière conducteur ou en actionnant la touche douce sur le capot de coffre, le capot s'ouvre automatiquement

Capot de coffre à ouverture et fermeture électriques

ouverture par touche sur la clé du véhicule, touche dans la portière conducteur ou touche douce sur la poignée de coffre ; également par mouvement de coup de pied en combinaison avec la clé confort en option incluant déverrouillage du coffre par capteurs ; fermeture par touche sur la face interne du capot de coffre, touche dans la portière du conducteur ou clé confort en option (appui prolongé). En combinaison avec la clé confort, il est possible de fermer le capot de coffre tout en verrouillant la voiture grâce à une touche supplémentaire sur la face interne du capot de coffre. Incluant fermeture assistée ; sur A6 Avant et A6 allroad quattro incluant angle d'ouverture programmable du capot de coffre ainsi que couvercle de l'espace de chargement à ouverture et fermeture électriques, également maniable manuellement

Fermeture assistée des portières

ferme automatiquement les portières si elles ont été mal fermées



Clé confort avec déverrouillage du coffre par capteur

identique à la clé confort. Le capot de coffre peut être déverrouillé au moyen d'un geste du pied sous le pare-chocs arrière pour s'ouvrir automatiquement une fois que la clé du véhicule a été détectée

Ouvre-porte de garage (HomeLink)

télécommande à fréquence radio programmable pour l'ouverture de nombreuses portes de garage et portails extérieurs avec touches de commande intégrées à l'avant au module de pavillon ; permet de commander des systèmes de sécurité et installations d'éclairage ; reconnaissance de code et assistant de dispositif via la navigation MMI plus en option. Pour de plus amples informations, veuillez consulter votre partenaire Audi ou le site www.eurohomelink.com

Alarme antivol

surveille les portières, le capot avant et le hayon ; incluant protection volumétrique de l'habitacle désactivable, protection antiremorquage par capteur d'angle d'inclinaison et alarme sonore indépendante de la tension de bord ; avec sécurité antivol : empêche l'ouverture des portes de l'intérieur dès que le véhicule a été verrouillé à l'aide de la clé

Préparation pour système de repérage satellite

préparation pour brancher un système de repérage satellite (disponible dans les accessoires d'origine Audi) permettant la localisation et le suivi du véhicule en cas de vol

| Rangement/Transport



Coffre

grand volume, à grande largeur de chargement ; incluant filet sur le côté droit du coffre et prise de 12 volts ainsi que crochets pour sacs, à gauche et à droite ; 4 œilletons de fixation sur le plancher du coffre ; sur A6 Avant et A6 allroad quattro avec sangles de maintien sur le côté gauche du coffre et baguette décorative style aluminium entre le pare-chocs et l'ouverture du capot de coffre ; cache-bagages

Vide-poches

vide-poches dans les contreportes avant et arrière, par ex. pour des bouteilles de 1 litre maximum, filet de rangement au dos des sièges avant, vide-poches sous les sièges avant (uniquement pour sièges normaux, sièges Sport et sièges Sport S) et dans la console centrale ; boîte à gants côté passager avant, verrouillable, grand volume, avec éclairage et support pour stylos ; 2 porte-boissons dans la console centrale et prise de 12 volts

Pack Rangement

2 porte-boissons dans l'accoudoir central arrière, filet de coffre à fixer aux œilletons de fixation sur le plancher du coffre, deux prises de 12 volts supplémentaires à l'arrière

Tunnel de chargement avec sac à skis/snowboards amovible

pour le transport pratique d'objets longs, par ex. jusqu'à 4 paires de skis ou 2 snowboards ; sac à skis/snowboards amovible et pouvant être suspendu par une sangle

Eclairage Design Volants/Commandes Confort Infotainment Systèmes d'assistance Technique/Sécurité Contrat de garantie Audi



Kit de fixation

pour le système de glissières dans le coffre, avec barre télescopique et sangle de maintien, permet de subdiviser le coffre comme on le souhaite et de maintenir les objets

Système de glissières

dans le coffre ; incluant 4 œilletons de fixation pour maintenir les objets pouvant être positionnés individuellement sur le système de glissières

Filet de séparation

amovible ; se fixe sur les côtés de la carrosserie ou au dossier de la banquette arrière une fois rabattu ; dispositif très utile, que le dossier de la banquette arrière soit relevé ou rabattu (d'un seul côté ou entièrement)

Plancher de chargement

avec bac antisalissures au-dessous, pratique à nettoyer ; idéal pour le transport d'objets salissants. En combinaison avec la roue de secours ou roue de secours pliante en option ou l'adaptative air suspension en option, le bac antisalissures est remplacé par un revêtement antisalissures

Tapis réversible

pour une meilleure protection du coffre y compris avec dossier de banquette arrière rabattu ; velours d'un côté, gommé de l'autre ; pour A6 Avant et A6 allroad quattro avec protection pouvant être dépliée par-dessus le seuil de chargement et le pare-chocs

Finition Non fumeur

vide-poches à l'avant à la place de l'allume-cigare et prise 12 volts à l'arrière

Préparation pour crochet d'attelage

comprend dispositif de commande pré-équipé et refroidissement du moteur renforcé. Le kit de pièces pour équipement ultérieur est disponible dans les accessoires d'origine Audi

Crochet d'attelage

escamotable mécaniquement, col de cygne et boule en acier forgé ; commande par manette dans le coffre, avec témoin de contrôle dans le coffre et indicateur sur l'instrumentation pour surveiller le bon verrouillage ; stabilisation d'attelage par contrôle électronique de stabilisation (ESC). La prise de remorque intégrée et pivotante permet le fonctionnement continu des appareils électriques installés dans la remorque ou la caravane, même pendant la conduite

| MMI®/Navigation/Instruments d'affichage



Système d'information du conducteur

affichage d'un grand nombre d'informations utiles sur un écran TFT monochrome de 5 pouces directement dans le champ de vision du conducteur. La recommandation de repos prévient le conducteur par un affichage sur le système d'information du conducteur et par un signal sonore lorsqu'elle détecte des indices supposant un début d'inattention de la part du conducteur. Le système est actif entre env. 65 km/h et 200 km/h et peut être désactivé. Le programme d'efficacité intégré vous assiste avec différents aperçus des données de consommation



Système d'information du conducteur avec écran couleur

affichage des informations du système d'information du conducteur sur un écran couleur haute résolution de 7 pouces pour une meilleure vue d'ensemble et lisibilité ; possibilités d'affichage supplémentaires des systèmes d'assistance en option et autres contenus affichés du système MMI

| MMI®/Navigation/Instruments d'affichage

**Affichage tête haute**

projetée sur le pare-brise, directement dans le champ de vision du conducteur, les informations pertinentes des systèmes d'assistance, de navigation ou les signaux d'avertissement. L'affichage tête haute réglable en hauteur permet un affichage contrasté en couleur, évitant au maximum de quitter la route des yeux

**Navigation MMI®**

- Avec données de navigation (carte SD)¹
- Ecran couleur 6,5 pouces à déploiement électrique avec affichage de qualité des cartes routières et de nombreuses options d'affichage
- Guidage dynamique avec TMC (si disponible)
- Commande vocale (entrée par mots entiers)
- Flèches de direction supplémentaires sur le système d'information du conducteur
- MMI Radio plus
- Lecteur simple CD et 2 lecteurs de carte SDHC (jusqu'à 32 Go), compatibles MP3, WMA et AAC
- Audi music interface pour relier des lecteurs médias portables tels qu'un Apple iPod, Apple iPhone (fonctionnalité musique) ainsi que d'autres dispositifs de stockage USB et lecteurs MP3 (uniquement compatible avec un câble d'adaptateur spécial disponible dans les accessoires d'origine Audi)
- Interface Bluetooth pour système mains libres et streaming audio
- Système audiophonique Audi

**Navigation MMI® plus avec MMI touch**

- Système de navigation¹ incluant mise à jour des cartes²
- Ecran couleur haute résolution de 8 pouces, à déploiement électrique
- Affichage de cartes 3D comportant de nombreuses curiosités et modèles urbains
- Informations routières détaillées : aperçu de cartes, choix d'itinéraires alternatifs, POI, indication des voies, sorties d'autoroute, zoom sur intersection etc.
- MMI touch : champ de saisie sur écran tactile pour une commande rapide et intuitive, par ex. entrée de destinations par reconnaissance d'écriture manuscrite ou déplacement et zoom sur la carte
- Système de dialogue vocal avec saisie d'adresses par mot entier dans une phrase
- Accès à la commande vocale du smartphone
- Système d'information du conducteur avec écran couleur 7 pouces incluant affichage de la carte de navigation
- Guidage dynamique avec TMCpro (en combinaison avec Audi connect : Informations routières en ligne³)
- Assistance au véhicule et indicateur de limitation de vitesse basés sur les données de navigation
- Informations locales : informations sur les limitations de vitesse en vigueur, vignette obligatoire etc. au passage de la frontière
- Destinations spéciales myAudi : vous pouvez importer vos listes individuelles de points d'intérêt (POI) dans le véhicule via le portail myAudi
- MMI Radio plus
- Système audiophonique Audi
- Mémoire flash pour musique (10 Go)
- Lecteur DVD (compatible avec les formats MP3, WMA, AAC et MPEG-4) pour CD musique et DVD vidéo, prise d'entrée AUX
- 2 lecteurs de carte SDXC
- Audi music interface pour relier des lecteurs médias portables par interface USB (incluant alimentation électrique/fonction de chargement) ou WIFI
- Interface Bluetooth pour système mains libres et audiostreaming
- Affichage des e-mails et messages à partir du téléphone portable dans les langues sélectionnées incluant fonction de lecture⁴
- Utilisation des services proposés par Audi connect⁵

| Divertissement

MMI® Radio

- Concept d'utilisation MMI avec écran couleur 6,5 pouces à déploiement électrique, commande MMI séparée et menu Car
- Lecteur CD (compatible MP3 et WMA), prise d'entrée AUX, fonction de chargement USB
- Autoradio avec diversité de phases
- 8 haut-parleurs passifs à l'avant et à l'arrière, puissance totale 80 watts

MMI® Radio plus

- Concept d'utilisation MMI avec écran couleur 6,5 pouces à déploiement électrique, commande MMI séparée et menu Car
- Système d'information du conducteur
- Lecteur CD et 2 lecteurs de carte mémoire SDHC (jusqu'à 32 Go), tous deux compatibles MP3, WMA et AAC
- Audi music interface pour relier des lecteurs médias portables tels qu'un Apple iPod, Apple iPhone (fonctionnalité musique) ainsi que d'autres dispositifs de stockage USB et lecteurs MP3 (uniquement compatible avec un câble d'adaptateur spécial disponible dans les accessoires d'origine Audi)
- Diversité de phases et volume sonore asservi à la vitesse
- TP-Mémo (mémorisation automatique d'informations routières pendant la conduite)
- Commande vocale
- Interface Bluetooth pour système mains libres et audiostreaming
- Système audiophonique Audi

Réception radio numérique

ajoute à l'offre de radios analogiques la réception de stations numériques⁶ selon le standard DAB, incluant DAB+ et DMB Audio ; affichage d'informations associées aux programmes (par ex. interprètes et titres, en fonction de la mise à disposition par les stations de radio) ainsi que des informations supplémentaires sous forme de diaporama (par ex. couvertures et météorologie)

¹ Les données de navigation sont disponibles pour les pays concernés sur la mémoire intégrée (navigation MMI plus avec MMI touch) ou sur la carte SD (navigation MMI). Informations complémentaires auprès de votre partenaire Audi.

² La version de cartes livrée peut être actualisée tous les 6 mois avec les 5 premières mises à jour de navigation. Les données de navigation actuelles peuvent être téléchargées depuis la plateforme myAudi sur www.audi.com/myaudi et installées dans le véhicule via la carte SD. En combinaison avec Audi connect, la mise à jour en ligne peut s'effectuer dans le véhicule. Il est également possible de faire installer les nouvelles données de navigation par un partenaire Audi moyennant des frais supplémentaires.

³ Le service Audi connect Informations routières en ligne est disponible pour de nombreux pays. Informations complémentaires auprès de votre partenaire Audi.

⁴ Sous réserve que votre téléphone portable dispose du profil Bluetooth MAP (Message Access Profile). Informations à propos des compatibilités auprès de votre partenaire Audi ou sur www.audi.com/bluetooth.

⁵ Nécessite l'option Audi connect.

⁶ Réception asservie à la disponibilité d'un réseau numérique. ⁷ Informations sur les lecteurs médias compatibles auprès de votre partenaire Audi ou sur www.audi.com/mp3.

**Système audiophonique Audi**

sonorité impressionnante grâce à un amplificateur à 6 canaux avec une puissance totale de 180 watts et 10 haut-parleurs incluant un haut-parleur central et un subwoofer

Réception TV numérique

réception de chaînes télévisées numériques non cryptées⁶ (en standard DVB-T et DVB-T2 avec standard MPEG-2 ou MPEG-4) ainsi que de chaînes audio DVB-T ; affichage d'informations associées aux programmes par ex. télétexte, sous-titres et guide électronique des programmes (EPG) ; recherche automatique des stations ; connexion externe AV-IN possible via un câble d'adaptateur ; pas d'image pendant la conduite

Changeur CD

pour 6 CD (compatible MP3 et WMA). Ne permet pas la lecture de fichiers de musique protégés (DRM). Logement dans la boîte à gants avec protection anti-vibrations et commande via MMI

Changeur DVD/CD

pour 6 DVD ou CD ; pour la lecture par exemple de CD audio et de DVD vidéo ; logement dans la boîte à gants avec protection antivibrations et commande via MMI

**Bose Surround Sound**

restitution impressionnante de son surround avec amplificateur à 12 canaux avec une puissance totale de 472 watts ainsi que 14 haut-parleurs incluant haut-parleur central et subwoofer ; Audiopilot® pour la régulation de volume en fonction des bruits ambiants et, en combinaison avec la navigation MMI plus avec MMI touch en option, restitution de son surround 5.1 possible ; restitution puissante et précise des basses, son authentique avec une sonorité naturelle et un espace pour une expérience auditive exceptionnelle

Audi music interface

des lecteurs médias portables⁷ tels qu'un Apple iPod/iPhone (fonctionnalité musique) ainsi que d'autres dispositifs de stockage USB et lecteurs MP3 peuvent être reliés au véhicule. Logement dans la console centrale ; commande via le MMI ou un volant multifonction en cuir. A partir de la navigation MMI plus, l'Audi music interface comporte 2 prises USB. Equipement inclus dans MMI Radio plus, navigation MMI et navigation MMI plus avec MMI touch. Nécessite avec le MMI radio plus ou la navigation MMI des câbles adaptateurs spécifiques, disponibles dans les accessoires d'origine Audi, pour permettre la connexion des lecteurs médias portables ou des dispositifs de stockage USB. Un câble adaptateur approprié à l'appareil portable en question peut également être commandé. Vous trouverez d'autres câbles adaptateurs dans les accessoires d'origine Audi

**Bang & Olufsen Advanced Sound System**

pour une restitution fascinante de son surround avec 15 haut-parleurs incluant haut-parleur central et subwoofer équipés chacun d'un canal amplificateur. L'amplificateur numérique intégral DSP efficace à 15 canaux avec 5 amplificateurs ICE Power intégrés pour haut-parleurs graves et subwoofer, puissance totale de plus de 1 200 watts. Restitution de son surround 5.1 possible en combinaison avec la navigation MMI plus avec MMI touch en option ; revêtement poli en aluminium et lentilles acoustiques déployables automatiquement pour une excellente restitution et une perspective du son à chaque place ; avec régulation de volume en fonction des bruits ambiants. La fonction Privacy minimise les ondes acoustiques du système audiophonique dans les parties externes du véhicule grâce à un boîtier des haut-parleurs encapsulé et offre ainsi par exemple plus de confidentialité lors d'une conversation téléphonique

Préparation pour Rear Seat Entertainment

comprend pré-câblage ainsi que fixation pour les supports dans le dossier des sièges conducteur et passager avant. L'Audi Entertainment mobile approprié ou un adaptateur Apple iPad sont disponibles en guise de solution Plug and Play dans les accessoires d'origine Audi

| Communication

Audi connect

Connexion confortable de votre véhicule à Internet pour l'utilisation d'Audi connect via un module de données LTE¹/UMTS intégré. Lecteur de carte SIM sur le panneau de la navigation MMI plus avec MMI touch.

Audi connect propose actuellement les services suivants dans votre modèle :

Mobilité & Navigation

- Recherche de points de destinations (POI) avec commande vocale
- Informations routières en ligne²
- Picturebook Navigation
- Prix du carburant
- Places de parking
- Navigation avec Google Earth™³ et Google Street View™³
- Mise à jour des cartes en ligne⁴
- Mémorisation de destinations via myAudi ou Google Maps™³

Communication

- Hotspot WiFi
- Messages (SMS)⁵,⁶
- Accès à Facebook
- Accès à Twitter
- Accès à la commande vocale du Smartphone⁷

Infotainment

- Météorologie
- Streaming média en ligne⁸
- Bulletins d'informations en ligne (individuels)
- Informations touristiques

En combinaison avec l'Audi Phone Box en option, l'Audi connect dispose d'une fonction de téléphone de voiture via lecteur de carte SIM ou profil SAP.

L'utilisation des services proposés par Audi connect est possible uniquement avec les équipements optionnels navigation MMI plus avec MMI touch et Audi connect. Vous avez en plus besoin d'une carte SIM avec option de données plus option LTE¹ pour l'utilisation du réseau LTE. Les services ne sont disponibles qu'avec un contrat de téléphonie mobile existant ou conclu séparément et uniquement au sein du réseau mobile respectif. Lors de la réception de packs de données à partir de l'Internet, et selon les tarifs de votre contrat de téléphonie mobile, en particulier à l'étranger, l'utilisation de ces services peut entraîner des frais supplémentaires. En raison de la taille du volume des données, il est vivement recommandé de conclure un contrat de téléphonie mobile avec forfait de données.

La disponibilité des services proposés par Audi connect est spécifique à chaque pays. Les services Audi connect sont disponibles pour 1 an minimum à compter de la livraison du véhicule. Au terme de 24 mois, la durée des services Audi connect est prolongée gratuitement de 12 mois. Si vous ne souhaitez pas bénéficier de cette prolongation gratuite, veuillez le notifier par écrit à :

AUDI AG
Kundenbetreuung Deutschland
D-85045 Ingolstadt
E-mail : kundenbetreuung@audi.de
Tél. : +49 (0)800-2834 7378423

Les services City Events, renseignements sur les trains et les avions ainsi que tout autre service éventuel restent à la disposition du client pendant 12 mois. Votre partenaire Audi vous renseignera sur les conditions de prolongation des services Audi connect.

Audi connect permet d'accéder aux services Facebook, Google et Twitter. La disponibilité permanente ne peut cependant pas être garantie, elle incombe à Facebook, Google et Twitter.

Vous trouverez de plus amples informations à propos d'Audi connect sur www.audi.com/connect et auprès de votre partenaire Audi ; informations concernant les conditions tarifaires auprès de votre opérateur de téléphonie mobile



Audi Phone Box⁶

permet de téléphoner dans le véhicule avec une meilleure qualité de réception en plaçant le téléphone portable sur le support universel dans la zone de l'accoudoir central à l'avant ; connexion de 2 téléphones portables⁹ possible via Bluetooth ; dispositif mains libres et commande vocale (téléphone) ; faible rayonnement SAR dans l'habitacle grâce au raccordement à l'antenne du véhicule ; commande via la radio/le système de navigation ou le volant multifonction en cuir ; possibilité de chargement par prise USB. L'image de gauche représente l'Audi Phone Box pour le MMI Radio plus et la navigation MMI ; l'image de droite représente l'Audi Phone Box pour la navigation MMI plus avec MMI touch.

En combinaison avec l'Audi connect, l'Audi Phone Box dispose d'une fonction de téléphone de voiture via lecteur de carte SIM ou profil rSAP

Interface Bluetooth

permet de parler librement dans le véhicule par le biais du micro et d'accéder au streaming audio Bluetooth en fonction de la compatibilité⁶ de votre téléphone portable. Les téléphones portables compatibles Bluetooth peuvent être connectés au véhicule via l'interface. Equipement inclus dans MMI Radio plus, navigation MMI et navigation MMI plus avec MMI touch

Application Audi MMI® connect

l'application Audi MMI connect, disponible pour certains Smartphones⁶, propose les services Audi connect suivants :

- Audi music stream
- Recherche de points de destinations (POI) avec commande vocale
- Mémorisation de destinations via myAudi ou Google Maps™³
- Informations routières en ligne²

| Systèmes d'assistance



Audi parking system plus¹⁰

signal sonore et visuel à l'avant et à l'arrière facilitant le stationnement et les manœuvres. Affichage sur l'écran MMI ; distance mesurée par capteurs ultrason discrètement intégrés dans les pare-chocs ; au choix avec en plus caméra de recul ou caméras périphériques ; activation via l'engagement de la marche arrière ou via une touche sur la console centrale

Audi hold assist¹⁰

maintient le véhicule à l'arrêt aussi bien en côte qu'en descente au sein de la circulation routière, sans limite de temps. Le système est activé en appuyant sur une touche et permet au conducteur un redémarrage confortable

Contrôle de descente¹⁰

maintient constante la vitesse définie sur routes montagneuses ; activation en appuyant sur une touche



Assistant de stationnement¹⁰

recherche les places de stationnement appropriées le long de la chaussée à l'aide de capteurs à ultrasons et vous assiste par des manœuvres autonomes pour entrer et sortir des places de parking. Calcule le créneau idéal pour les places en diagonale et les places longitudinales. Le conducteur doit accélérer, freiner et surveiller les manœuvres de stationnement. L'indicateur de zone environnante prévient, selon l'angle de braquage, d'obstacles se trouvant sur le côté. Au choix avec en plus caméra de recul ou caméras périphériques ; activation via une touche sur la console centrale

Indicateur d'angle d'inclinaison¹⁰

affiche sur l'écran MMI l'inclinaison transversale et longitudinale du véhicule indépendamment de l'accélération ; informe le conducteur à l'aide de signaux visuels du risque de basculement en cas d'inclinaison de 25° et 35° sur 2 niveaux, et démarre automatiquement le contrôle de descente



Caméra de recul¹⁰

affichage de la zone située derrière le véhicule sur l'écran MMI, avec des modes d'affichage dynamiques pour la voie de circulation calculée selon l'angle de direction, assistance par repères graphiques et représentation des points de braquage pour les stationnements en longueur ; caméra de recul discrètement intégrée dans la poignée du coffre ; activation via l'engagement de la marche arrière ou via une touche sur la console centrale

Régulateur de vitesse¹⁰

maintient constante la vitesse souhaitée à partir d'environ 30 km/h et jusqu'à 250 km/h dans la mesure où la puissance du moteur ou le frein moteur le permet ; commande par commodo séparé sous le volant ; affichage de la vitesse paramétrée sur le système d'information du conducteur



Caméras périphériques¹⁰

pour sortir en toute sécurité de places de parking étroites. Affichage configurable sur l'écran MMI du véhicule sous des angles différents jusqu'à une vue virtuelle au-dessus du véhicule. Le conducteur peut choisir entre différents modes d'affichage sur l'écran MMI : image de la caméra de recul, image de la caméra frontale, à l'avant en diagonale et à l'arrière en diagonale ainsi qu'image de la perspective d'un oiseau. Incluant les équipements de la caméra de recul ; s'active au passage de la marche arrière ou via une touche sur la console centrale

Audi pre sense basic¹⁰

déploie automatiquement, lorsque nécessaire, des mesures préventives pour votre sécurité et celle de vos passagers, parmi lesquelles : prétension des ceintures, activation des feux de détresse et fermeture du toit coulissant (si commandé) et des vitres ; catégorisation des situations de conduite grâce à la connexion de différents systèmes

¹ Votre partenaire Audi vous renseignera sur la disponibilité et l'utilisation du réseau LTE. ² Le service Audi connect Informations routières en ligne est disponible pour de nombreux pays. Informations complémentaires auprès de votre partenaire Audi. ³ Google et le logo Google sont des marques déposées de Google Inc. ⁴ La version de cartes livrée peut être actualisée tous les 6 mois avec les 5 premières mises à jour de navigation. Les données de navigation actuelles peuvent être téléchargées depuis la plateforme myAudi sur www.audi.com/myaudi et installées dans le véhicules via la carte SD. En combinaison avec Audi connect, la mise à jour en ligne peut s'effectuer dans le véhicule. Il est également possible de faire installer les nouvelles données de navigation par un partenaire Audi moyennant des frais supplémentaires. ⁵ Sous réserve que votre téléphone portable dispose du profil Bluetooth MAP (Message Access Profile). ⁶ Informations à propos des compatibilités auprès de votre partenaire Audi ou sur www.audi.com/bluetooth. ⁷ Nécessite la navigation MMI plus avec MMI touch en option incluant système de dialogue vocal et interface Bluetooth ainsi que volant multifonction en cuir. ⁸ Disponibilité différente selon les pays. Pour pouvoir l'utiliser, vous avez en général besoin d'un compte auprès d'un prestataire de streaming de médias, ce qui peut engendrer des frais supplémentaires. ⁹ Votre partenaire Audi vous renseignera sur la date exacte de disponibilité. ¹⁰ Nous vous prions de tenir compte du fait que les systèmes ont leurs propres limites et ne font qu'assister le conducteur. La responsabilité et l'attention requise au moment de la conduite restent à la charge du conducteur.

| Systèmes d'assistance

**adaptive cruise control avec fonction Stop&Go incluant Audi pre sense front¹**

les véhicules qui précèdent sont détectés à l'aide de capteurs radars. En intervenant sur l'accélérateur et le frein, le système maintient la distance aussi constante que possible, sur une plage de vitesse allant de 0 à 250 km/h. 4 niveaux de distance/modes de conduite réglables (efficiency, comfort, dynamic et auto). Incluant Audi pre sense front : l'amplificateur de freinage étendu prévient en cas de risque de collision détecté avec le véhicule qui précède. Il peut si nécessaire engager un freinage partiel ou renforcer le freinage du conducteur. Le système entraîne par ailleurs une décélération complète à une vitesse inférieure à 30 km/h, lorsqu'il existe un risque de collision avec un véhicule à l'arrêt ou en marche afin de réduire la vitesse de collision ou même de l'éviter. Commande de l'adaptive cruise control par commodo séparé sous le volant. L'Audi pre sense front peut être désactivé dans le menu Car du MMI

**Audi side assist incluant Audi pre sense rear¹**

avertissement par affichage à LED dans le rétroviseur extérieur correspondant lorsque la situation pour un changement de voie est considérée comme critique. 2 capteurs radars détectent les véhicules qui s'approchent latéralement par l'arrière et mesurent la distance et la différence de vitesse. L'assistant de changement de trajectoire est actif à partir d'env. 30 jusqu'à 250 km/h. Afin de détecter un risque de collision arrière, l'Audi pre sense rear utilise, en plus des fonctions de l'Audi pre sense basic, l'évaluation sensorielle arrière de l'Audi side assist. Activation via la touche dans le triangle de rétroviseur

**Audi active lane assist¹**

aide à maintenir la trajectoire en corrigeant doucement le mouvement du volant. L'assistant de maintien de trajectoire est activé lorsque le conducteur tend à quitter sa voie de circulation et que le clignotant n'est pas activé. Le système est actif à une vitesse d'env. 60 à 250 km/h. Les vibrations du volant sont réglables selon le souhait du conducteur ; affichage supplémentaire dans l'affichage tête haute en option ; activation via une touche sur le commodo du clignotant.

En combinaison avec l'Audi side assist en option incluant l'Audi pre sense rear, le système intervient sensiblement sur la direction avant un franchissement de la voie dans la mesure où un changement de voie serait considéré comme particulièrement critique en raison de l'approche imminente d'un véhicule par l'arrière. Cette intervention de la direction a également lieu même si le clignotant est enclenché, cependant uniquement si les deux systèmes sont activés

Pack Assistance incluant Audi pre sense plus¹

propose les systèmes d'assistance suivants :

- Audi parking system plus
- Audi active lane assist
- Audi side assist
- adaptive cruise control avec fonction Stop&Go
- Audi pre sense basic
- Audi pre sense front
- Audi pre sense rear

De plus, les dernières fonctions mentionnées sont complétées par la décélération complète de l'Audi pre sense plus. Les systèmes contenus dans le pack Assistance se complètent et s'assistent mutuellement. Pour des indications concernant l'activation ou le réglage, veuillez vous reporter à la description de chaque système d'assistance

**Assistant de vision nocturne¹**

assiste le conducteur lors de conduites nocturnes par l'affichage de son environnement extérieur grâce à une caméra thermique. Les personnes et animaux sauvages de grande taille sont marqués en jaune sur l'écran couleur du système d'information du conducteur en option. Lorsqu'ils bougent ou que leur position représente un danger potentiel, le marquage passe au rouge, un triangle de présignalisation s'affiche et un signal d'alarme retentit.

En combinaison avec l'un des systèmes d'éclairage suivant, une personne détectée est en plus exposée à un phare qui s'allume brièvement 3 fois de suite (feu de marquage) :

- Xénon plus en combinaison avec l'assistant de feux de route
- Phares à LED en combinaison avec assistant de feux de route
- Phares Audi Matrix LED

Affichage supplémentaire des avertissements dans l'affichage tête haute en option ; activation via une touche à côté du commutateur d'éclairage

**Indicateur de limitation de vitesse assisté par caméra^{1,2}**

reconnaissance et affichage des limitations de vitesse, incluant affichage temporaire de la vitesse ; évaluation en fonction de la situation en cas de pluie, de limitations de vitesse en fonction de l'heure ou de traction de remorque³ ; en cas de non repérage de la caméra, affichage des limitations de vitesse depuis les données de navigation grâce à l'Audi connect ; affichage supplémentaire dans l'affichage tête haute en option. Le système dispose simplement d'un caractère informatif et aucune intervention ni avertissement ne sont réalisés en cas de dépassement de la vitesse affichée

| Dynamique de conduite/Freinage

**Audi drive select**

réglage des caractéristiques individuelles du véhicule selon les modes disponibles : auto, comfort, dynamic, efficiency et individual (sur A6 allroad quattro, mode allroad en plus) en adaptant l'assistance de direction, le caractère du moteur ou la réactivité des rapports de vitesses (sur S tronic), l'adaptive air suspension (en option) et le réglage d'autres équipements disponibles en option. Grâce au mode efficiency, le moteur, la boîte de vitesses (sur S tronic), la climatisation ainsi que l'adaptive cruise control en option et le régulateur de vitesse disposent d'un réglage de base amélioré au niveau de la consommation

Châssis sport

contact plus direct avec la route et comportement plus sportif grâce au rabaissement de 20 mm de la carrosserie par rapport au châssis dynamique de série et suspension et amortissement fermes

adaptive air suspension

règle automatiquement la garde au sol et l'amortissement du véhicule par le biais d'une suspension pneumatique à régulation électronique avec amortisseurs adaptatifs en continu sur les quatre roues ; incluant fonction lift manuelle et correction d'assiette, jusqu'à 45 mm sur A6 allroad quattro incluant indicateur d'angle d'inclinaison ; réglage des différents modes via l'Audi drive select ; véhicule surbaissé jusqu'à 30 mm selon le mode et jusqu'à 15 mm sur l'A6 allroad quattro

¹ Nous vous prions de tenir compte du fait que les systèmes ont leurs propres limites et ne font qu'assister le conducteur. La responsabilité et l'attention requise au moment de la conduite restent à la charge du conducteur.

² Uniquement disponible en Europe de l'ouest. ³ Valable uniquement pour crochet d'attelage monté en usine.

| Dynamique de conduite/Freinage

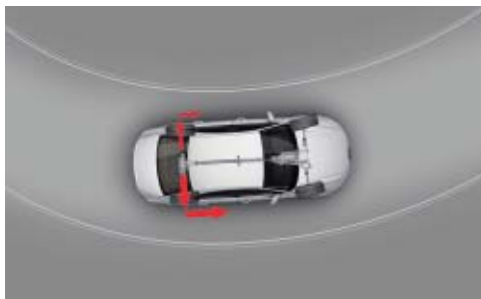

quattro® avec différentiel Sport

le différentiel Sport régulé électroniquement répartit différemment la puissance motrice sur les roues arrière, assure ainsi une excellente motricité dans les virages et stabilise le véhicule lors d'alternances de charge. De plus, il permet une meilleure réponse de la direction et améliore l'agilité grâce aux efforts de direction amoindris

quattro®

transmission intégrale permanente avec différentiel central autobloquant et répartition asymétrique et dynamique de couple ainsi que répartition des couples sur chaque roue et blocage électronique de différentiel (EDS) par intervention sur les freins des roues motrices ; répartition de la puissance motrice en fonction de la situation de conduite sur chaque roue pour une tenue de route parfaite et sportive ; emblème quattro sur l'Audi Singleframe, sur le capot de coffre et sur le tableau de bord côté passager avant

S tronic®

boîte séquentielle 7 vitesses à double embrayage avec commande électrohydraulique, permet des rapports plus courts et des changements de rapports sans interruption perceptible de motricité. Incluant mode roue libre et mode efficiency : en relâchant la pédale de l'accélérateur, la chaîne cinématique s'ouvre et le moteur passe automatiquement au point mort. En mode automatique, il est possible de choisir entre les deux programmes D (Drive) et S (Sport). La boîte S tronic peut être commandée manuellement par les palettes de changement de vitesses sous le volant disponibles en option ou par le sélecteur de vitesses

tiptronic

boîte automatique 8 rapports avec programme de commande dynamique (DSP) et programme Sport ; commande manuelle au choix à l'aide des palettes de changement de vitesses sous le volant multifonction en cuir ou d'une brève impulsion sur le sélecteur de vitesses



Freins en céramique¹

système de freinage haute performance 19 pouces avec disques de freinage en céramique renforcée par des fibres de carbone, étriers de couleur anthracite brillant, avec inscription « Audi ceramic » ; inscription à l'arrière sur un cache design noir ; disques de freinage perforés et ventilés avec canaux de refroidissement spéciaux

Direction dynamique

augmente la dynamique et le confort de conduite grâce à une régulation dynamique de la direction en fonction de la situation de conduite, par exemple en cas de conduite sur route sinueuse, de changement de voie ou de stationnement. Outre une adaptation de l'effort de direction, une adaptation supplémentaire de l'angle de braquage est réalisée (démultiplication) en fonction de l'angle du volant, de la vitesse et de la position de l'Audi drive select jusqu'à 100 %. De plus, la stabilisation du véhicule est assistée par le système via l'ESC par des impulsions de direction très rapides

| Technique/Sécurité

Récupération

permet de réaliser des économies de carburant en récupérant l'énergie de décélération et de freinage ; convertit l'énergie cinétique en énergie électrique utilisable en augmentant la tension du générateur durant les phases de décélération ou de freinage et soulage l'alternateur lorsque la voiture accélère de nouveau

Système Start-Stop

contribue à réduire la consommation de carburant ainsi que les émissions de CO₂, en coupant automatiquement le moteur lors des phases d'arrêt, par ex. aux feux rouges. Le redémarrage est engagé dès l'actionnement de la pédale d'embrayage (boîte mécanique) ou du relâchement du frein (boîte automatique). Peut être désactivé à tout moment via une touche

Audi TDI clean diesel

outre l'équipement de série avec catalyseur et filtre à particules, les modèles avec TDI clean diesel rejettent un faible taux de gaz d'échappement grâce à un système de recyclage des gaz d'échappement. Cette technologie réduit sensiblement le taux d'oxyde d'azote, étant donné qu'une quantité infime d'additif biodégradable AdBlue®² est injectée dans le gaz d'échappement et que l'oxyde d'azote est scindé en azote et en eau dans le catalyseur d'oxyde d'azote (catalyseur DeNOx). Remplissage du réservoir AdBlue séparé selon l'affichage sur l'écran de l'instrument combiné. Il est conseillé de faire remplir l'AdBlue chez le partenaire Audi

Airbags latéraux à l'arrière

complètent les airbags latéraux à l'avant et système d'airbags de tête

Ceintures de sécurité Audi exclusive³

couleur de la sangle au choix parmi l'offre de couleurs Audi exclusive.

Ceintures de sécurité rouge carmin³

Fixation pour sièges enfants ISOFIX et Top Tether pour les sièges extérieurs arrière

support normalisé pour une fixation pratique de sièges enfants ISOFIX ; incluant point de fixation supplémentaire (Top Tether).

Les sièges enfants correspondants sont disponibles chez votre partenaire Audi

Fixation pour sièges enfants ISOFIX pour le siège passager avant

avec commande de désactivation de l'airbag passager et sécurité enfant électrique séparée sur les portières arrière

¹ Veuillez consulter les spécificités concernant les freins en céramique sur votre site Web national Audi ou demandez conseil à votre partenaire Audi. ² Marque déposée du Verband der Automobilindustrie e.V. (VDA).

³ Une offre de quattro GmbH.

Accessoires d'origine Audi. Aussi individuels que votre vie.

Se déplacer avec dynamisme de A vers B. Avec votre Audi A6, vous n'arrivez pas seulement à bon port, vous faites aussi un excellent voyage. Les accessoires d'origine Audi vous donnent la possibilité de vivre des moments fascinants et confèrent simultanément une note très personnelle à votre véhicule. Avec des produits qui jour après jour soulignent votre personnalité et restent fidèles à notre promesse de qualité. Des solutions adaptées à vos besoins qui se distinguent par leur design et leur fonctionnalité. La créativité lors de la conception et les standards élevés lors de la production sont, en plus du grand nombre de contrôles, tout aussi importants pour les accessoires d'origine Audi que pour chaque Audi. Découvrez les idées taillées sur mesure que les accessoires d'origine Audi vous réservent pour votre quotidien. Nous vous présentons ci-après une petite sélection, mais n'hésitez pas à contacter votre partenaire Audi pour obtenir de plus amples informations sur la gamme complète.



Informations complémentaires dans le catalogue Accessoires A6, sur www.audi.com et auprès de votre partenaire Audi.

Jantes en aluminium coulé style 5 branches triples, anthracite, polies brillant¹

Les jantes en aluminium coulé 8,5 J x 20 impressionnent par un design élégant et des branches polies. Elles sont chaussées de pneus 255/35 R 20.



Audi Entertainment mobile³

L'Audi Entertainment mobile de troisième génération promet le meilleur du divertissement avec une qualité d'image optimale grâce à son écran tactile 10 pouces, le tout dans le design progressiste d'Audi. Il fait la part belle aux vidéos, aux photos, aux jeux et à la musique et bénéficie de logiciels intuitifs, d'une multitude de possibilités de raccordement (SD, USB, HDMI-IN, etc.) et d'un large éventail de fonctionnalités. La connexion avec un hotspot WiFi permet d'accéder à Internet (p. ex. via Audi wireless internet access⁴). L'appareil peut être placé dans le véhicule, sur le dossier des sièges avant, ou être employé en dehors du véhicule. Sous réserve que le véhicule soit équipé d'un support pour appareils finaux mobiles et d'une préparation pour Rear Seat Entertainment.

Câbles adaptateurs pour Audi music interface (sans photo)

Permettent de brancher différents modèles d'iPod et d'autres lecteurs médias portables dans votre véhicule. Commande possible via le système MMI si cette fonction est supportée par le lecteur média. Selon l'adaptateur utilisé et le lecteur média, il est possible de recharger ce dernier.

Jantes hiver en aluminium coulé style 5 branches en V et chaînes-neige

Roues complètes hiver compatibles chaînes-neige disponibles en dimension 7,5 J x 18, avec pneus 225/50 R 18². Egalement disponible : chaînes-neige pour mieux adhérer sur la neige et la glace.



Sac Business

Plus d'espace pour les accessoires quotidiens. Le sac Business de qualité supérieure vous propose un volume d'env. 14 litres – pour un ordinateur portable jusqu'à 15 pouces ainsi que pour divers matériels de bureau. Fixation sécurisée sur la banquette arrière ou sur le siège passager avant grâce à la ceinture de sécurité trois points. Peut être utilisé en dehors du véhicule en tant que porte-documents attractif.



Porte-vélos pour crochet d'attelage

Porte-vélos (également adapté aux vélos électriques) pour 2 vélos maximum avec une charge utile maximale de 60 kg¹. Les vélos sont verrouillables séparément sur le support et le porte-vélos avec la même clé. Les supports de roue coulissants offrent un meilleur maintien. Accès libre au coffre grâce à un mécanisme de rabattement. Le porte-vélos se replie et peut être rangé sans prendre de place dans le sac fourni. Kit d'extension pour un troisième vélo disponible en option.

**Sacs de rangement pour coffre de toit**

Robustes et flexibles à la fois. Avec un fond imperméable et un rebord surélevé de 5 cm, également imperméable. Diverses combinaisons de sacs individuels permettent une utilisation optimale des coffres de toit Audi. Disponibles en 3 tailles : S (43 l), M (76 l) et L (82 l).



Vous trouverez les valeurs de consommations et d'émissions CO₂ à partir de la page 104.

**Coffre de toit pour skis et bagages²**

Nouveau design Audi avec aérodynamisme amélioré grâce à sa forme aplatie et sportive. Disponible dans les couleurs gris platine avec bande latérale noir brillant ou noir extra-brillant, chacun avec anneaux Audi chromés ; apparence sans rivets et de haute qualité. Verrouillable et ouvrable des deux côtés pour un chargement et un déchargement tout confort. Avec poignée intérieure pour fermer le coffre de toit. Avec système de fixation rapide simple incluant limitation de couple. Position avancée permettant de mieux accéder au coffre. Disponibles en 3 tailles : 300 l, 360 l et 405 l (image ci-dessus). Charge totale admissible de 75 kg (coffre de 360 l/405 l) ou de 60 kg (coffre de 300 l). Nécessite les barres de toit.

**Grilles de séparation**

Grâce aux grilles de séparation pratiques (en longueur et en diagonale), votre coffre peut être séparé selon vos besoins du reste de l'habitacle et peut être subdivisé également dans le sens de la longueur. Les grilles de séparation se fixent facilement – sans le moindre trou. Sauf pour l'A6 Berlina.

**Insert de coffre**

Protection du coffre taillée sur mesure. Lavable et robuste. le rebord protège mieux le sol du coffre de toute fuite de liquide.

Produits d'entretien (sans photo)

Conçus pour les matériaux de haute qualité de votre Audi. Selon le produit, celui-ci convient aussi bien à l'entretien extérieur qu'à de nombreuses applications dans l'habitacle.

Support pour siège enfant (sans photo)

Assorti à la fois au design du siège enfant et à l'intérieur du véhicule. Le support protège contre les salissures et les empreintes éventuelles des sièges enfants sur les sièges du véhicule. Avec 2 poches de rangement pratiques. Il peut être installé sur tous les sièges enfants Audi, même équipés de la fixation ISOFIX.

Siège enfant Audi

Peut être placé face ou dos à la route. Avec coque d'assise réglable, harnais intégré et appuie-tête réglable. Revêtement du siège lavable et amovible, doux pour la peau, respirant, certifié selon l'Oeko-Tex® Standard 100. Nécessite la base ISOFIX. Convient aux enfants de 9 à 18 kg (env. 1 à 4 ans). Également disponible : le siège enfant Audi youngster plus pour enfants de 15 à 36 kg (env. 4 à 12 ans) et le siège bébé Audi pour enfants jusqu'à 13 kg (env. 12 mois). Tous les sièges enfants sont disponibles dans les couleurs : rouge Misano/noir et gris titane/noir.



¹ Veuillez consulter les indications contenues dans le carnet de bord sur la charge maximale au point d'attelage et le poids total autorisé de votre véhicule.

² Votre partenaire Audi vous renseignera sur la date exacte de disponibilité du coffre de toit pour skis et bagages en noir brillant.

Version	A6 1.8 TFSI (140 kW)	A6 1.8 TFSI ultra (140 kW)	A6 2.0 TFSI (185 kW)	A6 2.0 TFSI quattro (185 kW)				
Type de moteur	4 cylindres essence en ligne à injection directe d'essence avec turbo et système Audi valvelift	4 cylindres essence en ligne à injection directe d'essence avec turbo et système Audi valvelift	4 cylindres essence en ligne à injection directe d'essence avec turbo et système Audi valvelift	4 cylindres essence en ligne à injection directe d'essence avec turbo et système Audi valvelift				
Cylindrée en cm ³ (soupapes par cylindre)	1 798 (4)	1 798 (4)	1 984 (4)	1 984 (4)				
Puissance max. ¹ en kW à tr/mn	140/4 200–6 200	140/4 200–6 200	185/5 000–6 000	185/5 000–6 000				
Couple max. en Nm à tr/mn	320/1 400–4 100	320/1 400–4 100	370/1 600–4 500	370/1 600–4 500				
Transmission								
Mode de transmission	Traction avant	Traction avant	Traction avant	Transmission intégrale perm. quattro®				
Boîte de vitesses	Boîte mécanique 6 vitesses	S tronic 7 vitesses	S tronic 7 vitesses	S tronic 7 vitesses				
Poids/Volumes	Berline	Avant	Berline	Avant	Berline	Avant	Berline	Avant
Poids à vide ² en kg	1 610	1 675	1 645	1 710	1 670	1 735	1 735	1 800
Poids total autorisé en kg	2 115	2 230	2 150	2 265	2 175	2 290	2 270	2 355
Poids sur pavillon/à la flèche autorisé en kg	100/85	100/85	100/85	100/85	100/85	100/85	100/85	100/85
Poids remorqué autorisé ³ en kg non freiné	750	750	750	750	750	750	750	750
pente 12 %	1 500	1 500	1 600	1 600	1 600	1 600	1 600	1 600
pente 8 %	1 700	1 700	1 800	1 800	1 800	1 800	1 800	1 800
Volume du réservoir env. en l	65	65	65	65	65	65	65	65
Performances/Consommations ⁴								
Vitesse maximale en km/h	233	226	233	225	250 ⁵	250 ⁵	250 ⁵	250 ⁵
Accélération 0–100 km/h en s	7,9	8,2	7,9	8,2	6,7	6,9	6,5	6,7
Carburant	Super sans soufre 95 RON ⁶		Super sans soufre 95 RON ⁶		Super sans soufre 95 RON ⁶		Super sans soufre 95 RON ⁶	
Consommations ⁷ en l/100 km								
urbaines	7,7–7,5	7,9–7,8	7,2–7,1	7,2–7,1	7,5–7,4	7,5–7,4	8,4–8,3	8,6–8,5
routières	5,2–5,0	5,5–5,3	5,2–5,0	5,3–5,1	5,3–5,1	5,4–5,2	6,0–5,8	6,2–6,0
mixtes	6,1–5,9	6,4–6,2	5,9–5,7	6,0–5,9	6,1–5,9	6,2–6,0	6,9–6,7	7,1–6,9
Emissions CO ₂ ⁷ en g/km								
urbaines	179–175	184–180	168–164	170–166	175–171	177–173	193–189	197–192
routières	122–116	128–123	120–115	125–120	122–117	127–121	137–132	143–137
mixtes	143–138	149–144	138–133	142–137	142–137	146–140	158–153	163–157
Norme de dépollution	EU6	EU6	EU6	EU6	EU6	EU6	EU6	EU6

[] Valeurs pour S tronic. Observations ¹ à ⁹ voir page 109.

Version	A6 3.0 TFSI quattro (245 kW)	A6 2.0 TDI ultra (110 kW) ⁸	A6 2.0 TDI ultra (140 kW) ⁸			
Type de moteur	6 cylindres essence en V à injection directe d'essence avec turbo compresseur mécanique	4 cylindres diesel en ligne avec injection Common Rail et turbo	4 cylindres diesel en ligne avec injection Common Rail et turbo			
Cylindrée en cm ³ (soupapes par cylindre)	2 995 (4)	1 968 (4)	1 968 (4)			
Puissance max. ¹ en kW à tr/mn	245/5 300–6 500	110/3 000–4 200	140/3 800–4 200			
Couple max. en Nm à tr/mn	440/2 900–5 300	350/1 500–3 000	400/1 750–3 000			
Transmission						
Mode de transmission	Transmission intégrale perm. quattro®	Traction avant	Traction avant			
Boîte de vitesses	S tronic 7 vitesses	Boîte mécanique 6 vitesses [S tronic 7 vitesses]	Boîte mécanique 6 vitesses [S tronic 7 vitesses]			
Poids/Volumes	Berline	Avant	Berline	Avant	Berline	Avant
Poids à vide ² en kg	1 825	1 890	1 700	[1 735]	1 765	[1 800]
Poids total autorisé en kg	2 360	2 445	2 205	[2 240]	2 320	[2 355]
Poids sur pavillon/à la flèche autorisé en kg	100/85	100/85	100/85	[100/85]	100/85	[100/85]
Poids remorqué autorisé ³ en kg non freiné	750	750	750	[750]	750	[750]
pente 12 %	2 100	2 100	1 700	[1 800]	1 700	[1 800]
pente 8 %	2 100	2 100	1 900	[2 000]	1 900	[2 000]
Volume du réservoir env. en l	65	65	73	[73]	73	[73]
Performances/Consommations ⁴						
Vitesse maximale en km/h	250 ⁵	250 ⁵	214	[214]	209	[209]
Accélération 0–100 km/h en s	5,1	5,3	9,5	[9,6]	9,8	[9,9]
Carburant	Super sans soufre 95 RON ⁶		Gazole sans soufre ⁹		Gazole sans soufre ⁹	
Consommations ⁷ en l/100 km						
urbaines	10,0–9,8	10,1–9,9	5,3–5,1	[4,9–4,7]	5,5–5,3	[5,1–4,9]
routières	6,3–6,0	6,5–6,2	4,0–3,8	[4,1–3,9]	4,2–4,0	[4,3–4,1]
mixtes	7,6–7,4	7,8–7,6	4,5–4,3	[4,4–4,2]	4,7–4,5	[4,6–4,4]
Emissions CO ₂ ⁷ en g/km						
urbaines	231–226	234–230	141–134	[131–124]	145–138	[135–128]
routières	146–140	151–146	106–99	[108–101]	111–105	[114–107]
mixtes	177–172	182–177	119–112	[116–109]	124–117	[121–114]
Norme de dépollution	EU6	EU6	EU6	[EU6]	EU6	[EU6]

Caractéristiques techniques Dimensions

Version	A6 3.0 TDI (160 kW) ^a	A6 3.0 TDI quattro (160 kW) ^a	A6 3.0 TDI quattro (200 kW) ^a	A6 3.0 TDI quattro (235 kW) ^a				
Type de moteur	6 cylindres diesel en V avec injection Common Rail et turbo	6 cylindres diesel en V avec injection Common Rail et turbo	6 cylindres diesel en V avec injection Common Rail et turbo	6 cylindres diesel bi-turbo en V avec injection Common Rail				
Cylindrée en cm³ (soupapes par cylindre)	2 967 (4)	2 967 (4)	2 967 (4)	2 967 (4)				
Puissance max. ¹ en kW à tr/mn	160/4 000–5 000	160/3 250–4 750	200/3 500–4 250	235/3 900–4 600				
Couple max. en Nm à tr/mn	400/1 250–3 750	500/1 250–3 000	580/1 250–3 250	650/1 400–2 800				
Transmission								
Mode de transmission	Traction avant	Transmission intégrale perm. quattro [®]	Transmission intégrale perm. quattro [®]	Transmission intégrale perm. quattro [®]				
Boîte de vitesses	S tronic 7 vitesses	S tronic 7 vitesses	S tronic 7 vitesses	tiptronic 8 rapports				
Poids/Volumes	Berline	Avant	Berline	Avant	Berline	Avant	Berline	Avant
Poids à vide ² en kg	1 770	1 835	1 840	1 905	1 845	1 910	1 910	1 975
Poids total autorisé en kg	2 275	2 390	2 375	2 460	2 380	2 465	2 445	2 530
Poids sur pavillon/à la flèche autorisé en kg	100/85	100/85	100/85	100/85	100/85	100/85	100/85	100/85
Poids remorqué autorisé ³ en kg non freiné	750	750	750	750	750	750	750	750
pente 12 %	2 000	2 000	2 000	2 000	2 000	2 000	2 100	2 100
pente 8 %	2 100	2 100	2 100	2 100	2 100	2 100	2 100	2 100
Volume du réservoir env. en l	73	73	73	73	73	73	73	73
Performances/Consommations ⁴								
Vitesse maximale en km/h	244	234	244	234	250 ⁵	250 ⁵	250 ⁵	250 ⁵
Accélération 0–100 km/h en s	7,1	7,3	6,6	6,8	5,5	5,7	5,0	5,2
Carburant	Gazole sans soufre ⁹		Gazole sans soufre ⁹		Gazole sans soufre ⁹		Gazole sans soufre ⁹	
Consommations ⁷ en l/100 km								
urbaines	5,6–5,5	5,6–5,5	6,0–5,9	6,2–6,0	6,0–5,9	6,2–6,0	7,5–7,3	7,7–7,5
routières	4,5–4,3	4,6–4,4	4,8–4,6	5,0–4,8	4,8–4,6	5,0–4,8	5,5–5,3	5,7–5,5
mixtes	4,9–4,7	5,0–4,8	5,2–5,1	5,4–5,3	5,2–5,1	5,4–5,3	6,2–6,0	6,4–6,2
Emissions CO ₂ ⁷ en g/km								
urbaines	145–142	146–142	157–153	162–157	157–153	162–157	196–192	201–197
routières	116–111	120–115	127–121	133–127	127–121	133–127	145–140	150–145
mixtes	127–122	130–125	138–133	144–138	138–133	144–138	164–159	169–164
Norme de dépollution	EU6	EU6	EU6	EU6	EU6	EU6	EU6	EU6

Observations ¹ à ¹⁰ voir page 109.

Version	A6 allroad quattro 3.0 TFSI (245 kW)	A6 allroad quattro 3.0 TDI (160 kW) ^a	A6 allroad quattro 3.0 TDI (200 kW) ^a	A6 allroad quattro 3.0 TDI (235 kW) ^a
Type de moteur	6 cylindres essence en V à injection directe d'essence et turbocompresseur mécanique	6 cylindres diesel en V avec injection Common Rail et turbo	6 cylindres diesel en V avec injection Common Rail et turbo	6 cylindres diesel bi-turbo en V avec injection Common Rail
Cylindrée en cm³ (soupapes par cylindre)	2 995 (4)	2 967 (4)	2 967 (4)	2 967 (4)
Puissance max. ¹ en kW à tr/mn	245/5 500–6 500	160/3 250–4 750	200/3 500–4 250	235/3 900–4 600
Couple max. en Nm à tr/mn	440/2 900–5 300	500/1 250–3 000	580/1 250–3 250	650/1 400–2 800
Transmission				
Mode de transmission	Transmission intégrale perm. quattro [®]	Transmission intégrale perm. quattro [®]	Transmission intégrale perm. quattro [®]	Transmission intégrale perm. quattro [®]
Boîte de vitesses	S tronic 7 vitesses	S tronic 7 vitesses	S tronic 7 vitesses	tiptronic 8 rapports
Poids/Volumes				
Poids à vide ² en kg	1 945	1 965	1 970	2 030
Poids total autorisé en kg	2 505	2 520	2 525	2 585
Poids sur pavillon/à la flèche autorisé en kg	100/100	100/100	100/100	100/100
Poids remorqué autorisé ³ en kg non freiné	750	750	750	750
pente 12 %	2 500	2 500	2 500	2 500
pente 8 %	2 500	2 500	2 500	2 500
Volume du réservoir env. en l	65	73	73	73
Performances/Consommations ¹⁰				
Vitesse maximale en km/h	250 ⁵	227	250 ⁵	250 ⁵
Accélération 0–100 km/h en s	5,8	7,3	6,2	5,5
Carburant	Super sans soufre 95 RON ⁶	Gazole sans soufre ⁹	Gazole sans soufre ⁹	Gazole sans soufre ⁹
Consommations ⁷ en l/100 km				
urbaines	10,1	6,4	6,4	7,7
routières	6,7	5,2	5,2	5,8
mixtes	8,0	5,6	5,6	6,5
Emissions CO ₂ ⁷ en g/km				
urbaines	234	168	168	203
routières	156	138	138	154
mixtes	185	149	149	172
Norme de dépollution	EU6	EU6	EU6	EU6

Version	S6 Berline 4.0 TFSI quattro (331 kW)	S6 Avant 4.0 TFSI quattro (331 kW)
Type de moteur	8 cylindres essence bi-turbo en V avec injection directe d'essence, système Audi valvelift et Audi cylinder on demand	8 cylindres essence bi-turbo en V avec injection directe d'essence, système Audi valvelift et Audi cylinder on demand
Cylindrée en cm³ (soupapes par cylindre)	3 993 (4)	3 993 (4)
Puissance max. ¹ en kW à tr/mn	331/5 800–6 400	331/5 800–6 400
Couple max. en Nm à tr/mn	550/1 400–5 700	550/1 400–5 700
Transmission		
Mode de transmission	Transmission intégrale perm. quattro®	Transmission intégrale perm. quattro®
Boîte de vitesses	S tronic 7 vitesses	S tronic 7 vitesses
Poids/Volumes		
Poids à vide² en kg	1 970	2 035
Poids total autorisé en kg	2 505	2 590
Poids sur pavillon/à la flèche autorisé en kg	100/85	100/85
Poids remorqué autorisé³ en kg non freiné	750	750
pente 12 %	2 100	2 100
pente 8 %	2 100	2 100
Volume du réservoir env. en l	75	75
Performances/Consommations⁴		
Vitesse maximale en km/h	250⁵	250⁵
Accélération 0–100 km/h en s	4,4	4,6
Carburant	Super sans soufre 95 RON⁶	Super sans soufre 95 RON⁶
Consommations⁷ en l/100 km urbaines	13,3-13,1	13,5-13,4
routières	7,1-6,9	7,3-7,1
mixtes	9,4-9,2	9,6-9,4
Emissions CO₂⁷ en g/km urbaines	309-305	314-309
routières	166-162	171-167
mixtes	218-214	224-219
Norme de dépollution	EU6	EU6

Observations

¹ La valeur indiquée a été obtenue à l'aide des méthodes de mesure prescrites (ONU R.85 dans la rédaction actuellement en vigueur).

² Poids à vide avec conducteur (75 kg) et réservoir de carburant rempli à 90 %, obtenu suivant le Règlement (UE) n° 1230/2012 dans la rédaction actuellement en vigueur. Les équipements en option peuvent augmenter le poids à vide ainsi que le Cx du véhicule et réduire d'autant sa charge utile et sa vitesse maximale.

³ La puissance du moteur diminue avec l'altitude. Il faut par conséquent réduire de 10 % le poids total avec remorque (poids remorqué autorisé + poids total autorisé du véhicule tracteur) à partir de 1 000 m au-dessus du niveau de la mer puis à chaque nouveau palier de 1 000 m. Valeur du poids remorqué autorisé avec crochet d'attelage monté en usine. En cas d'utilisation commerciale du véhicule avec crochet d'attelage, un appareil de contrôle prescrit par la CEE peut s'avérer nécessaire sous certaines conditions.

⁴ Indications sur les consommations de carburant et les émissions de CO₂ sous forme de fourchettes en fonction des pneus et jantes utilisés.

⁵ Limitée.

⁶ Utilisation recommandée du carburant sans plomb Super sans soufre 95 RON suivant DIN EN 228. A défaut : carburant sans plomb essence ordinaire sans soufre 91 RON suivant DIN EN 228 avec une légère réduction de puissance. Du carburant sans plomb 95 RON avec une teneur en éthanol maximale de 10 % (E10) peut également être utilisé. Les valeurs de consommation se basent sur l'utilisation d'un carburant 95 RON suivant 692/2008/CE.

⁷ Les valeurs indiquées ont été obtenues à l'aide des méthodes de mesure prescrites. Les valeurs ne se rapportent pas à un véhicule en particulier et ne font pas partie de l'offre, elles servent seulement à comparer les différents modèles de véhicules.

⁸ Remplissage du réservoir AdBlue séparé selon l'affichage sur l'écran de l'instrument combiné. Il est conseillé de remplir le réservoir AdBlue chez le partenaire Audi.

⁹ Utilisation recommandée de gazole sans soufre suivant DIN EN 590. A défaut : gazole suivant DIN EN 590.

¹⁰ La consommation et les émissions de CO₂ d'un véhicule ainsi que les écarts par rapport aux valeurs indiquées ne dépendent pas seulement d'une utilisation efficace du carburant, mais sont également influencés par le comportement routier et d'autres facteurs non techniques. Le CO₂ est le gaz à effet de serre qui contribue le plus au réchauffement climatique.

Remarque importante

Spécificités des jantes : les jantes en aluminium polies brillant, polies ou partiellement polies ne doivent pas être montées dans des conditions hivernales. Pour des raisons techniques, la surface de ces jantes ne jouit pas d'une protection suffisante contre la corrosion et risque à longue échéance de subir des dommages dus au sel d'épandage ou autres produits.

Audi A6 Berline

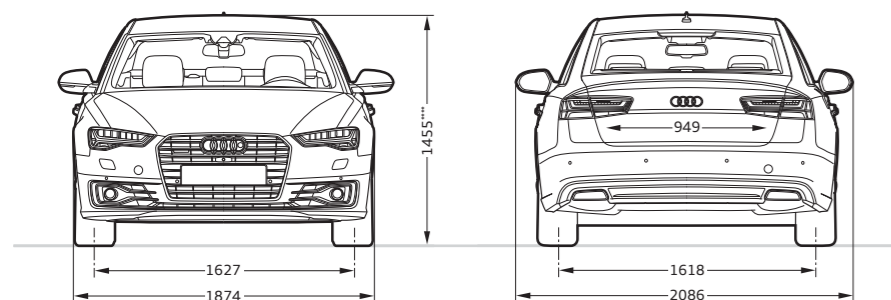
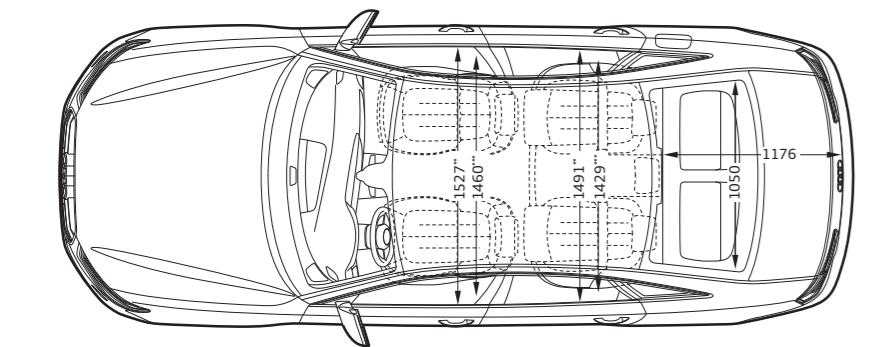
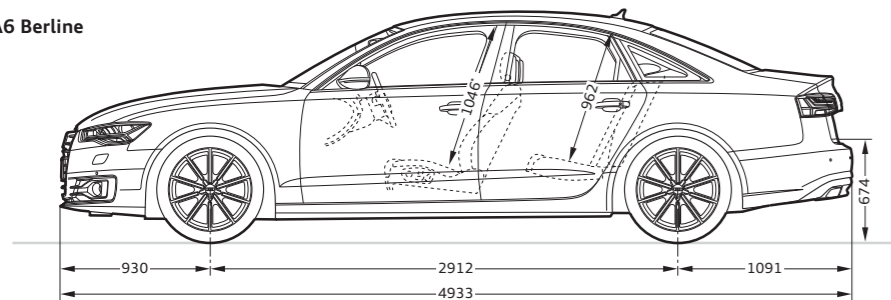
**Dimensions en millimètres.**

Dimensions pour poids à vide.

Volume du coffre, 530/995 l (seconde valeur : avec dossier de banquette arrière rabattu).

Diamètre de braquage env. 11,9 m.

* Espace max. au-dessus de la tête. ** Largeur aux coudes. *** Largeur aux épaules.

**** Avec l'antenne de toit, la hauteur du véhicule est de 1 468 mm.

Audi A6 Avant

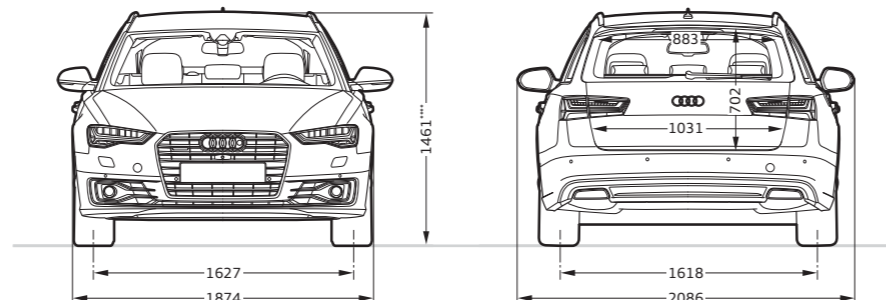
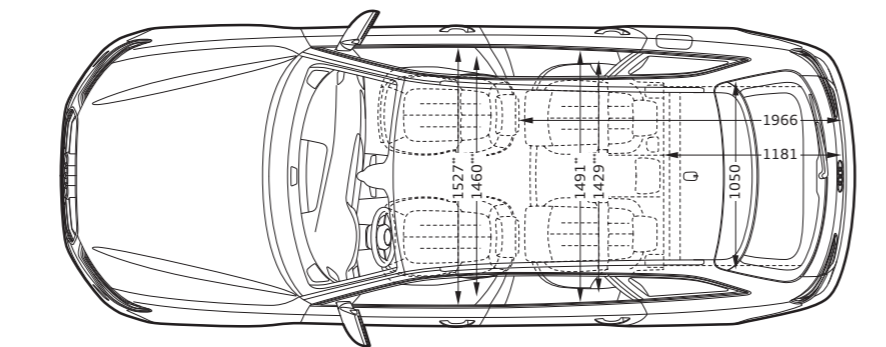
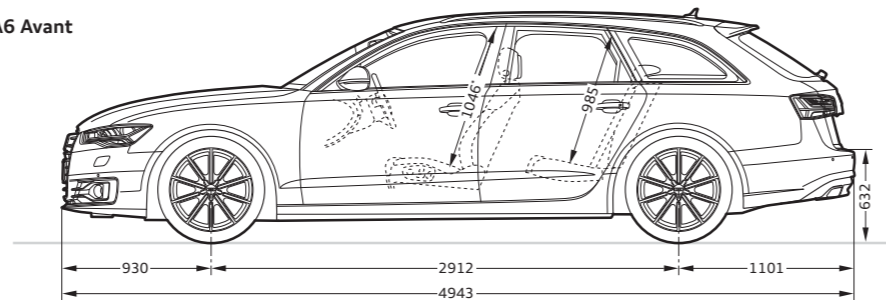
**Dimensions en millimètres.**

Dimensions pour poids à vide.

Volume du coffre, 565/1 680 l (seconde valeur : avec dossier de banquette arrière rabattu et chargement jusqu'au pavillon).

Diamètre de braquage env. 11,9 m.

* Espace max. au-dessus de la tête. ** Largeur aux coudes. *** Largeur aux épaules.

**** Avec l'antenne de toit, la hauteur du véhicule est de 1 482 mm.

Audi S6 Berline

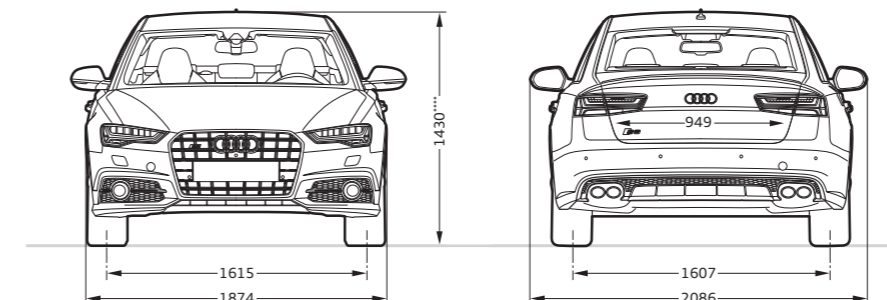
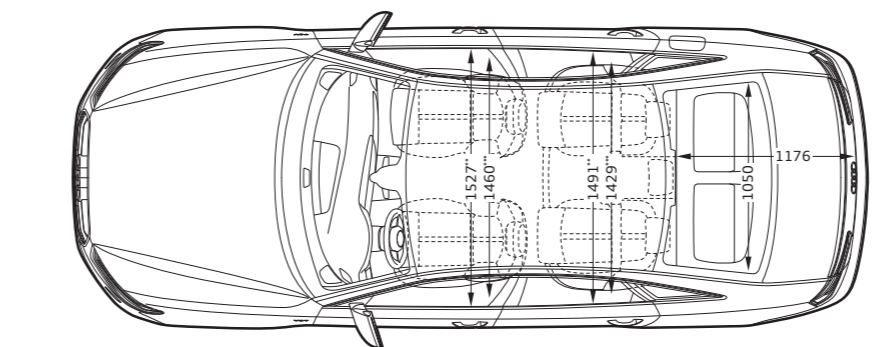
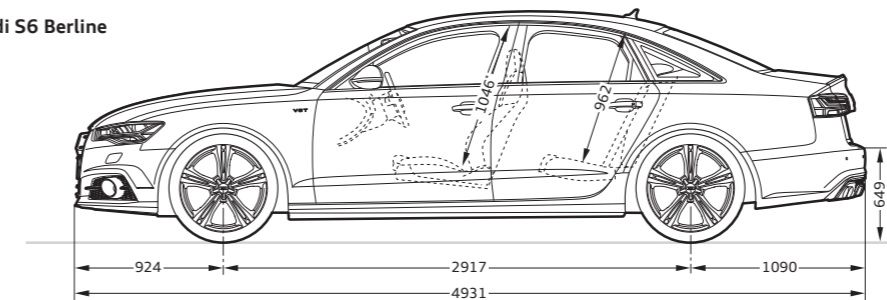
**Dimensions en millimètres.**

Dimensions pour poids à vide. Garde au sol avec charge utile maximale.

Volume du coffre, 530/995 l (seconde valeur : avec dossier de banquette arrière rabattu et chargement jusqu'au pavillon).

Diamètre de braquage env. 11,9 m.

* Espace max. au-dessus de la tête. ** Largeur aux coudes. *** Largeur aux épaules.

**** Avec l'antenne de toit, la hauteur du véhicule est de 1 468 mm.

Audi S6 Avant

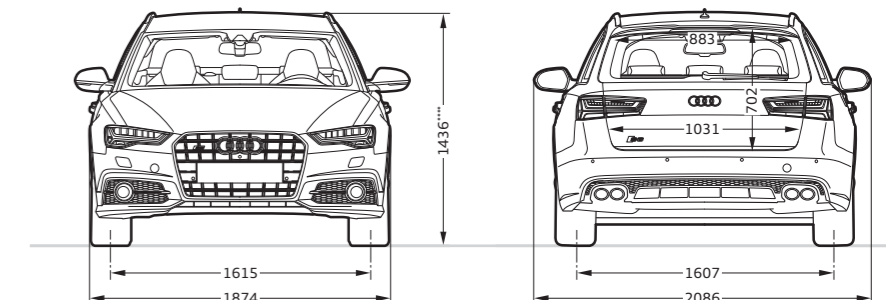
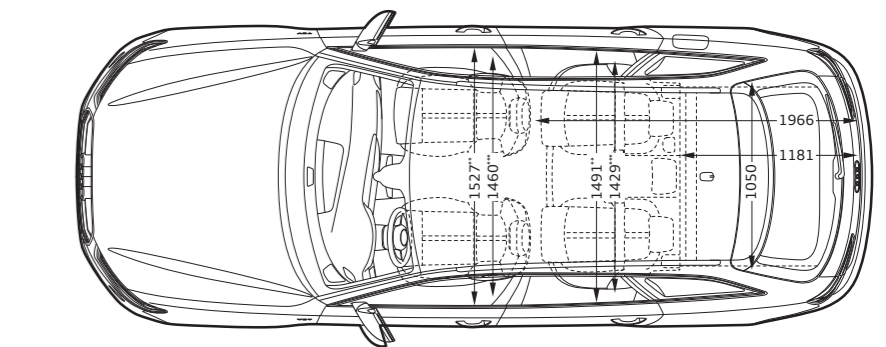
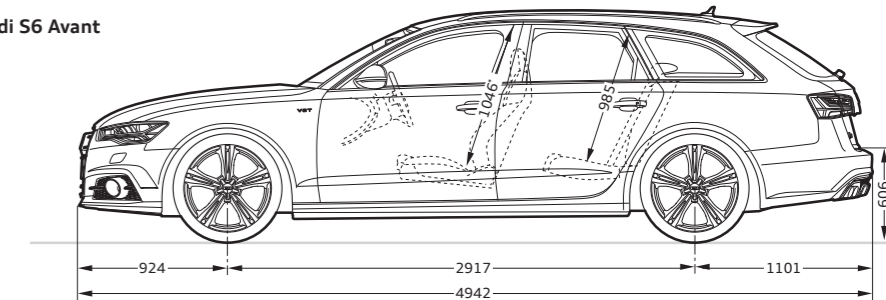
**Dimensions en millimètres.**

Dimensions pour poids à vide. Garde au sol avec charge utile maximale.

Volume du coffre, 565/1 680 l (seconde valeur : avec dossier de banquette arrière rabattu et chargement jusqu'au pavillon).

Diamètre de braquage env. 11,9 m.

* Espace max. au-dessus de la tête. ** Largeur aux coudes. *** Largeur aux épaules.

**** Avec l'antenne de toit, la hauteur du véhicule est de 1 482 mm.

Audi A6 allroad quattro

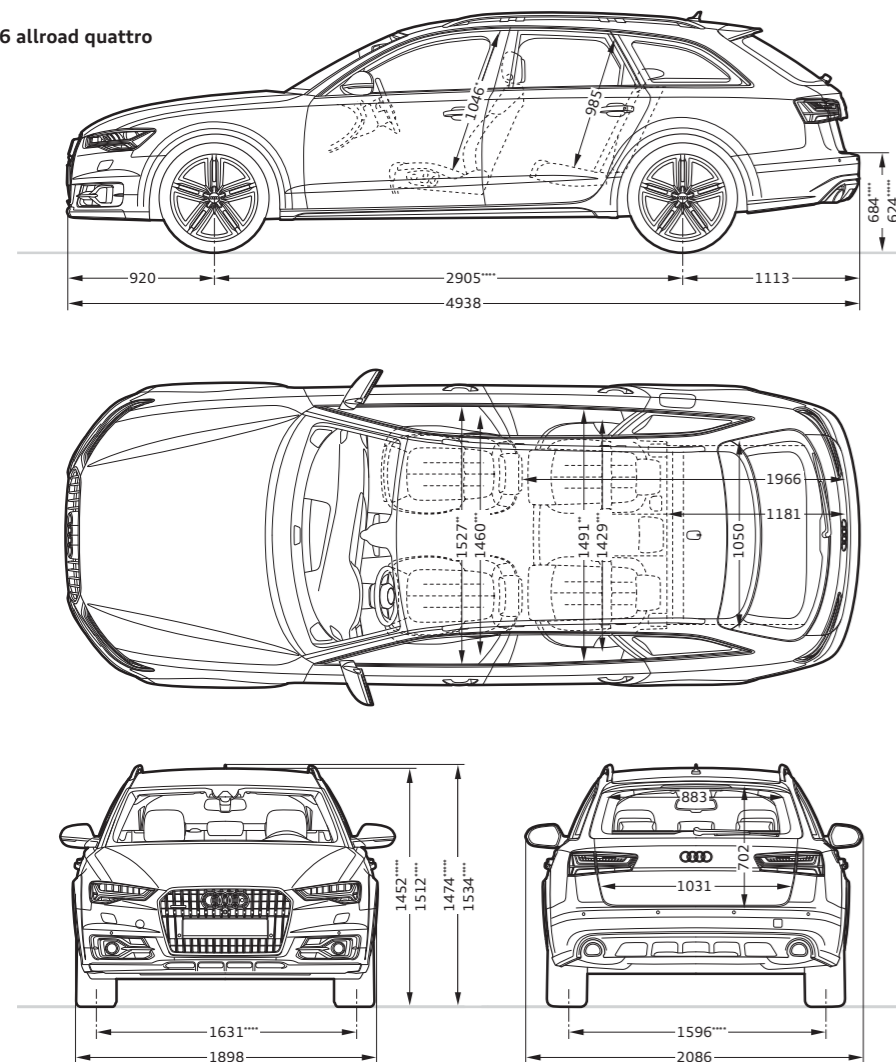

Dimensions en millimètres.

Dimensions pour poids à vide. Garde au sol avec charge utile maximale.

Volume du coffre, 565/1 680 l (seconde valeur : avec dossier de banquette arrière rabattu et chargement jusqu'au pavillon).

Diamètre de braquage env. 11,9 m.

*Espace max. au-dessus de la tête. **Largeur aux coudes. *** Largeur aux épaules. **** Mode lift.

***** Mode dynamic.

Classification des caractéristiques des pneus

Vous trouverez dans le tableau différentes dimensions de pneus pour l'Audi A6 Berline, A6 Avant, A6 allroad quattro, Audi S6 Berline et S6 Avant ainsi que leurs valeurs au niveau de la classe d'efficacité en carburant, de la classe d'adhérence sur sol mouillé et de la classe de bruit de roulement externe.

	Dimensions de pneus	Classe d'efficacité en carburant	Classe d'adhérence sur sol mouillé	Classe de bruit de roulement externe
Pneus été	225/60 R 16	C	B	71 (A)
	225/55 R 17	E-C	C-A	72-67 (A)-(A)
	235/55 R 18	E	B	71 (A)
	245/45 R 18	E-C	D-A	72-68 (A)-(A)
	255/45 R 19	E	B	72 (A)-(A)
	255/40 R 19	E-C	C-A	73-69 (A)
Pneus hiver	255/40 R 20	E-C	B	73-70 (A)
	255/35 R 20	E	C-B	73-72 (A)-(A)
	265/30 R 21	E	A	72 (A)
	225/60 R 16	F-E	E-C	72-69 (A)-(A)
	225/55 R 17	E	E-C	70-68 (A)-(A)
	225/50 R 18	E	E-B	72-69 (A)-(A)
	235/55 R 18	E	E	71 (A)
	235/45 R 19	E	E-C	72-71 (A)
	255/40 R 20	C	B	73 (A)-(A)
	255/35 R 20	E	E-C	73-70 (A)

La commande d'un pneu en particulier n'est pas possible. Votre partenaire Audi vous renseignera sur l'offre de pneus spécifique à votre pays.

Equipement du modèle Audi A6 berline représenté (p. 4-17) :

Peinture : beige carat métal

Jantes : en aluminium forgé style 5 branches en étoile, gris contrasté, partiellement polies²

Sièges/Selleries : sièges contour individuels en cuir Valcona gris silex avec surpiqûres contrastées

Applications décoratives : frêne veiné gris cuivre naturel

Equipement du modèle Audi A6 Avant représenté (p. 4-17) :

Peinture : blanc glacier métal

Jantes : en aluminium coulé style 15 branches en étoile

Sièges/Selleries : sièges contour individuels en cuir Valcona brun nougat

Applications décoratives : noyer Beaufort

Equipement du modèle Audi A6 allroad quattro représenté (p. 18-25) :

Peinture : brun Java métal

Jantes : en aluminium coulé style 5 branches parallèles

Sièges/Selleries : sièges Sport en cuir Valcona beige Atlas avec surpiqûres contrastées

Applications décoratives : aluminium Delta bronze

Equipement du modèle Audi S6 Berline représenté (p. 26-35) :

Peinture : gris Daytona nacré

Jantes : en aluminium coulé style 5 branches parallèles (style S)

Sièges/Selleries : sièges Sport S en cuir Valcona rouge Arras avec surpiqûres contrastées

Applications décoratives : carbone sergé rouge

Equipement du modèle Audi S6 Avant représenté (p. 26-35) :

Peinture : bleu Sepang nacré

Jantes : en aluminium coulé style 5 branches parallèles en étoile (style S)

Sièges/Selleries : sièges Sport S en cuir Valcona noir avec surpiqûres contrastées

Applications décoratives : aluminium/bois Beaufort noir



Responsabilité

Vivre de manière responsable est un principe bien ancré dans la stratégie d'Audi. Outre la réussite économique et la compétitivité à l'échelon international, d'autres critères jouent également un rôle tout aussi important tels que la responsabilité vis-à-vis de nos collaborateurs et de la société ainsi que le respect de l'environnement et des ressources. Non seulement dans le détail – nos catalogues sont imprimés sur du papier certifié FSC – mais également dans les grandes lignes : Audi conçoit des voitures sportives et émotionnelles qui bénéficient en même temps d'une efficacité constamment améliorée.

A plus long terme, Audi vise la mobilité neutre en CO₂ avec ses produits. Plus généralement, Audi prépare progressivement ses usines à une production neutre en CO₂. La marque s'engage également vis-à-vis de la société, notamment dans les domaines de l'éducation, de la technique et du social. Pour Audi, la durabilité est étroitement liée au regard porté sur l'avenir : avec l'Audi Urban Future Initiative, Audi examine plus profondément en collaboration avec des experts internationaux les défis urbains futurs et les tendances autour du thème de la mobilité.



Découvrez le monde d'Audi.



Expérience Audi

La fascination Audi a plusieurs facettes. L'Audi City Berlin, l'Audi City London et l'Audi City Pékin vous proposent par exemple un accès numérique à tous les modèles en grandeur nature et en temps réel. Visiter l'un des grands salons automobiles vaut également le détour. Audi y présente toujours ses nouveaux modèles et vous invite à une vision de l'avenir conçue sous le signe du « Vorsprung durch Technik » (L'avancée par la technologie). Pour connaître la manière dont Audi met en œuvre aujourd'hui ce concept, vous trouverez un aperçu fascinant dans les microsites « Vorsprung durch Technik » sur www.audi.com. Cependant, un regard sur le passé peut se révéler tout aussi enrichissant : dans le musée Audi museum mobile à Ingolstadt, l'histoire côtoie la haute technologie. Vous pouvez admirer au total 130 modèles

historiques d'exposition et des formes de présentations modernes en parfaite symbiose. Par ailleurs, l'Audi driving experience vous offre des expériences de conduite passionnantes et variées avec des modèles Audi modernes. Le plaisir de conduite pur est combiné ici à des effets d'apprentissage précieux. Une équipe composée d'instructeurs spécialement formés et hautement qualifiés vous aide à optimiser vos compétences de conduite en vous apportant des conseils pratiques. L'Audi driving experience center vous accueille également depuis peu à Neuburg, près d'Ingolstadt. Il comprend un circuit de 3,4 km de longueur maximale avec des combinaisons de virages rudes, un espace dynamique de 30 000 m² ainsi qu'un parcours offroad pour les modèles Q.



Esprit d'équipe

Le sport automobile constitue un moteur de la marque. Audi a remporté depuis plusieurs années diverses séries de courses automobiles telles que les 24 Heures du Mans ou le DTM. Les valeurs que l'on retrouve dans de nombreux sports sont aussi déterminantes pour Audi : la précision, la passion et la technique. Ce n'est donc pas étonnant qu'Audi s'engage également comme sponsor depuis des années dans le domaine sportif. Par exemple, dans les

sports d'hiver, Audi est depuis presque trente ans le sponsor principal de la Fédération allemande de ski (DSV) et également le partenaire officiel de 16 autres équipes nationales de ski alpin. Dans le domaine du football, nous soutenons des équipes nationales et internationales. De plus, Audi est le partenaire officiel de la Confédération Olympique et Sportive Allemande.

En achetant une Audi, vous vous décidez pour une marque qui offre plus. Plus d'individualité. Plus d'exclusivité. Plus de fascination.

www.audi.com

Vous trouverez de plus amples informations au sujet des thèmes évoqués sur notre site Web : www.audi.fr



www.audi.fr

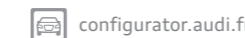

configurator.audi.fr



www.audi.fr/vorsprung-durch-technik



www.audi.fr/driving



www.audi.com/cr

Equipements Audi A6/A6 Avant/A6 allroad quattro/S6/S6 Avant			
Accessoires d'origine Audi	100-103	Chauffage/ventilation stationnaire	90
Accoudoir central avant	82	Ciel de pavillon	82
Accoudoirs revêtus de cuir		Clé confort	90
dans les contreportes	81	Climatisations automatiques confort	89
adaptive air suspension	97	Coffre	91
adaptive air suspension sport	61	Commandes en cuir Audi exclusive	88
adaptative cruise control avec fonction Stop&Go		Contrat de garantie Audi	99
incluant Audi pre sense front	96	Contrôle de descente	95
Affichage tête haute	92	Crochet d'attelage	91
Airbags	99	Diffuseur arrière	61
Alarme antivol	90	Direction dynamique	61, 98
Application Audi MMI® connect	94	Eclairage d'ambiance	87
Applications décoratives	84, 85	Etriers de frein, laqués noir	61
Assistant de feux de route	86	Extensions de bas de caisse	61
Assistant de stationnement	95	Fermeture assistée des portières	90
Assistant de vision nocturne	97	Feux arrière à LED	86
Audi active lane assist	96	Feux arrière à LED avec	
Audi connect	94	clignotants dynamiques	86
Audi design selection gris silex	68	Filet de séparation	91
Audi design selection rouge Arras	69	Finition Non fumeur	91
Audi drive select	97	Fixations pour sièges enfants ISOFIX	99
Audi exclusive	72, 73	Fonction massage à l'avant	82
Audi exclusive line	70, 71	Freins en céramique	98
Audi hold assist	95	Identification du modèle/Inscription	61, 87
Audi music interface	93	Indicateur d'angle d'inclinaison	95
Audi parking system plus	95	Indicateur de limitation de vitesse assisté par	
Audi Phone Box	94	caméra	97
Audi pre sense basic	95	Instrumentation	61
Audi side assist incluant		Interface Bluetooth	94
Audi pre sense rear	96	Jantes de volant	88
Audi Singleframe	61	Jantes/pneus	76, 77
Audi TDI clean diesel	98	Kit de fixation	91
Bang & Olufsen Advanced Sound System	93	MMI® Radio	93
Banquette arrière	82	MMI® Radio plus	93
Becquet arrière	61	Moquette et tapis complémentaires	
Becquet de pavillon	61	Audi exclusive	87
Boîtiers de rétroviseurs extérieurs style		Moulures de seuil avec insert	
aluminium	61	en aluminium	61, 87
Bose Surround Sound	93	Navigation MMI®	92
Caméra de recul	95	Navigation MMI® plus avec MMI touch	92
Caméras périphériques	95	Ouvre-porte de garage (HomeLink)	90
Capots de coffre	90	Pack Assistance incluant	
Ceintures de sécurité	99	Audi pre sense plus	96
Changeur CD	93	Pack Eclairage intérieur et extérieur	87
Changeur DVD/CD	93	Pack Extérieur S line	66
Châssis Sport	97	Pack Rangement	91
Chauffage des sièges	82	Pack Sport S line	67

Equipements Audi A6/A6 Avant/A6 allroad quattro/S6/S6 Avant

Packs Brillance	87	S tronic®	98
Packs Cuir	81, 82	Selleries	61, 82, 83
Pare-chocs avant	61	Selleries en tissu et en cuir	81
Pédalier et repose-pied en acier inoxydable	61	Sièges	78-80
Peintures	74, 75	Sièges avant, réglables électriquement	82
Phares à LED	86	Sortie d'échappement Sport	61
Phares Audi Matrix LED	86	Sorties d'échappement	61, 87
Plancher de chargement	91	Style aluminium à l'extérieur	87
Pommeau de levier de vitesses en aluminium		Système audiophonique Audi	93
Audi exclusive	88	Système de glissières	91
Pommeau de levier/sélecteur de vitesses en cuir	88	Système Start-Stop	98
Pommeau de sélecteur de vitesses style aluminium	61	Systèmes d'information du conducteur	91
Préparation pour crochet d'attelage	91	Tapis complémentaires	87
Préparation pour Rear Seat Entertainment	93	Tapis réversible	91
Préparation pour système de repérage satellite	90	tiptronic	98
quattro®	98	Toit ouvrant coulissant/relevable en verre	89
quattro® avec différentiel Sport	61, 98	Toit panoramique en verre	89
Rampes de pavillon	87	Touche moteur Start/Stop	61
Réception radio numérique	93	Tunnel de chargement	91
Réception TV numérique	93	Ventilation des sièges à l'avant	82
Récupération	98	Vide-poches	91
Régulateur de vitesse	95	Vitrage isolant/acoustique	89
Rétroviseurs extérieurs	88	Vitres athermiques	89
Rideaux pare-soleil	89	Vitres surteintées (vitrage Privacy)	89
		Volant réglable électriquement	88
		Volants	61, 88
		Xénon plus	86



AUDI AG
85045 Ingolstadt
www.audi.fr
Valable à partir d'avril 2015

Printed in Germany
533/1130.62.41

Les versions et équipements du modèle présenté et décrit dans ce catalogue ainsi que certains services ne sont pas disponibles dans tous les pays. Les voitures figurant sur les photos comportent des équipements en option avec supplément de prix. Les informations concernant le détail de la livraison, l'aspect, les performances, les dimensions, les poids, les consommations et les frais d'entretien des véhicules correspondent aux données en notre possession lors de la mise sous presse. Sous réserve de variations de couleur et de forme par rapport aux images, d'erreurs et de défauts d'impression. Sous réserve de modifications. Toute reproduction totale ou partielle est interdite, sauf autorisation écrite de la société AUDI AG.

Le papier de ce catalogue est fabriqué à partir de cellulose blanchie sans chlore.

www.audi.fr

