

595

**PRÊT À PASSER AU  
NIVEAU SUPÉRIEUR ?**



***Nouvelle Abarth 595.***

*Toujours plus de performance avec ses nouvelles motorisations : 145 ch, 165 ch et 180 ch.  
Des fonctionnalités et un niveau technologique de pointe. Abarth révolutionne la performance.  
Êtes-vous prêt à passer au niveau supérieur ?*



# UNE PARFAITE ET BELLE MALADIE



«Moteurs, voitures, courses, passion pour l'automobile, passion de la vitesse. C'est la maladie, la belle et folle maladie qui touche l'ensemble de l'humanité, qui nous a rendus fervents admirateurs de ce qui est toujours plus rapide, de ce qui est mécaniquement toujours plus parfait. Dans cette quête de la perfection, dans ces expériences qui vont souvent au delà du domaine industriel pour s'exprimer dans une pure passion, nous aboutissons finalement à une plus grande sécurité et à de meilleures performances moteur. Et nous avons trouvé des amis et des collaborateurs plein de patience, des experts techniques qui nous ont compris, qui nous ont aidés et qui ont cru en nous».

CARLO ABARTH



## La passion de la performance depuis 1949.

*Transformer et décupler les performances de petites voitures légères, sans négliger le design, voici l'esprit Abarth depuis 1949 et ce à quoi s'emploient les ateliers de la Marque au Scorpion.*



### 1953

*Mille Miglia 1953 : l'Abarth-Ferrari 2000 naissait. Carlo Abarth redessinait la carrosserie de la 166MM afin de la rendre plus légère, plus aérodynamique et mieux étudiée pour la course.*

### 1962-1967

*6 victoires consécutives aux Championnats du Monde des voitures de sport entre 1962 et 1967. Une période remplie de succès avec des voitures performant dans l'ensemble des catégories et dans tous les pays. Donnant ainsi la chance à de nombreux pilotes de savourer la 1ère place.*



### 1969

*Sur le circuit d'Imola en 1969, l'Abarth 2000 SE Sport, produite au nombre de 25 exemplaires, remporta plusieurs courses privées, en course circuit et en essai temps. Dans cette voiture, Peter Schetty remporta la victoire sur la Course de côte Ampus.*



### 1957

*Les Abarth 750 Pininfarina étaient spécialement conçues pour battre des records. Entre le 24 et le 27 Juillet 1957, 11 records ont été conquis à Monza, pendant 5 000 km et 3 heures par Cabianca, Cattini, Guarnieri, Manfredini et Poltronieri.*

### 1965-1969

*Circuit Monza, sur la partie ovale et inclinée : 4 victoires dans le Championnat d'Europe des voitures de tourisme avec la Fiat Abarth 1000 TC : Ed Swart en 1965, Giancarlo Baghetti en 1966, Willi Kauhsen en 1967 et Marsilio Pasotti en 1969.*



### 1975

*L'Abarth 124 Spider Rally remporta le Championnat d'Europe des rallyes en 1975 avec Maurizio Verini (en photo au rally Isola d'Elba). Ce dernier finit également trois fois à la seconde place en Championnat du Monde entre 1973 et 1975.*

# CÉDEZ À L'APPEL DE LA PERFORMANCE



*Relevez le défi.*

*Montez à bord et relevez le défi. Nouvelle Abarth 595 a été conçue pour aller au-delà de vos attentes.*

*Prenez le volant et ressentez la performance.*

# CONÇUE POUR PERFORMER



## *Au-delà du style, la performance.*

*Chaque détail de Nouvelle Abarth 595 a été imaginé pour performer. Une efficacité de refroidissement optimisée grâce au nouveau design du bouclier avant. Une visibilité améliorée de jour comme de nuit grâce à des projecteurs poly-elliptiques. Une conduite avec toujours plus de contrôle grâce au nouveau volant ergonomique.*

*Nouvelle Abarth 595, conçue pour performer.*

# DES SOLUTIONS TECHNIQUES UNIQUES DANS SA CATÉGORIE

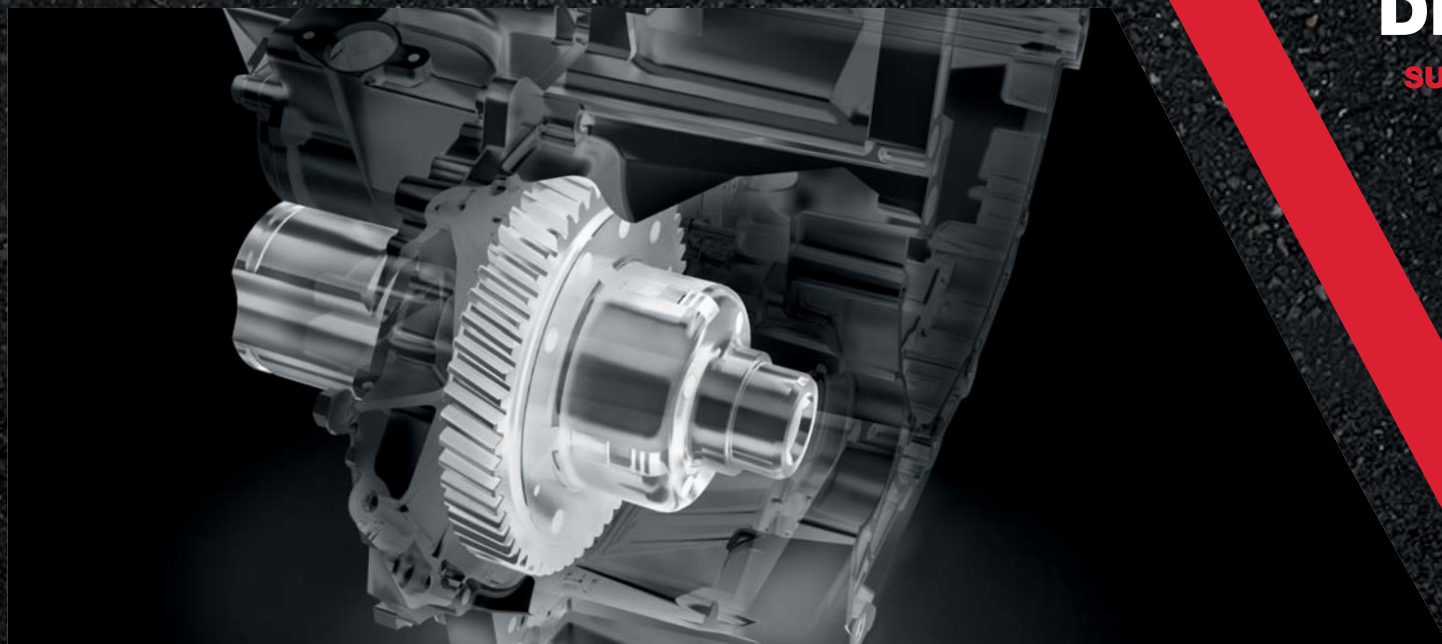

**DE 0 À 100 KM/H**  
SUR 595 COMPETIZIONE BVM  
**6,7"**

**PUISSANCE  
MAXIMALE**  
**180 CH**

*La puissance à l'état pur pour de meilleures performances.*

*Nouvelle Abarth 595 est équipée de façon à offrir une tenue de route irréprochable, quelles que soient les conditions.*

*Ainsi, Abarth 595 Competizione est proposée avec un différentiel à glissement limité mécanique (en option).*

*Une technologie de pointe pour des performances optimales.*

## BOUCLIER AVANT AÉRODYNAMIQUE

Pour un refroidissement optimal.

## SYSTÈME D'ÉCHAPPEMENT ABARTH

Encore plus reconnaissable grâce au son  
des systèmes d'échappement  
Record Monza & Record Modena.

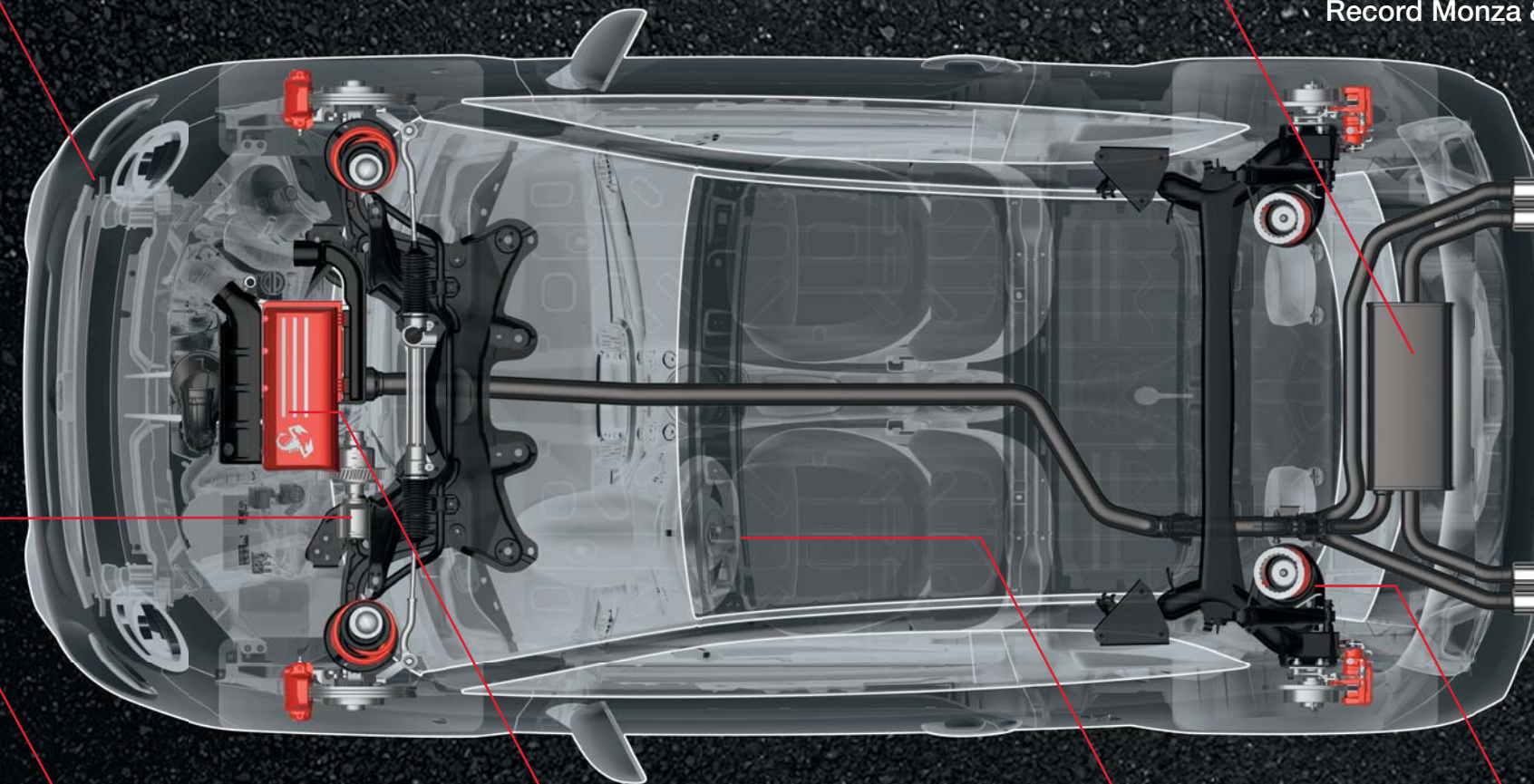

## DIFFÉRENTIEL À GLISSEMENT LIMITÉ MÉCANIQUE

Pour toujours plus de contrôle  
et d'efficacité.

## MOTEURS PLUS PUISSANTS

Nouveaux moteurs plus  
performants pour 595 et  
595 Turismo.

## NOUVEAU VOLANT SPORT

Précision de conduite.

## SUSPENSIONS ABARTH PAR KONI

Encore plus de maniabilité  
et d'agilité.

# PRÊTE POUR TOUTES LES TRAJECTOIRES

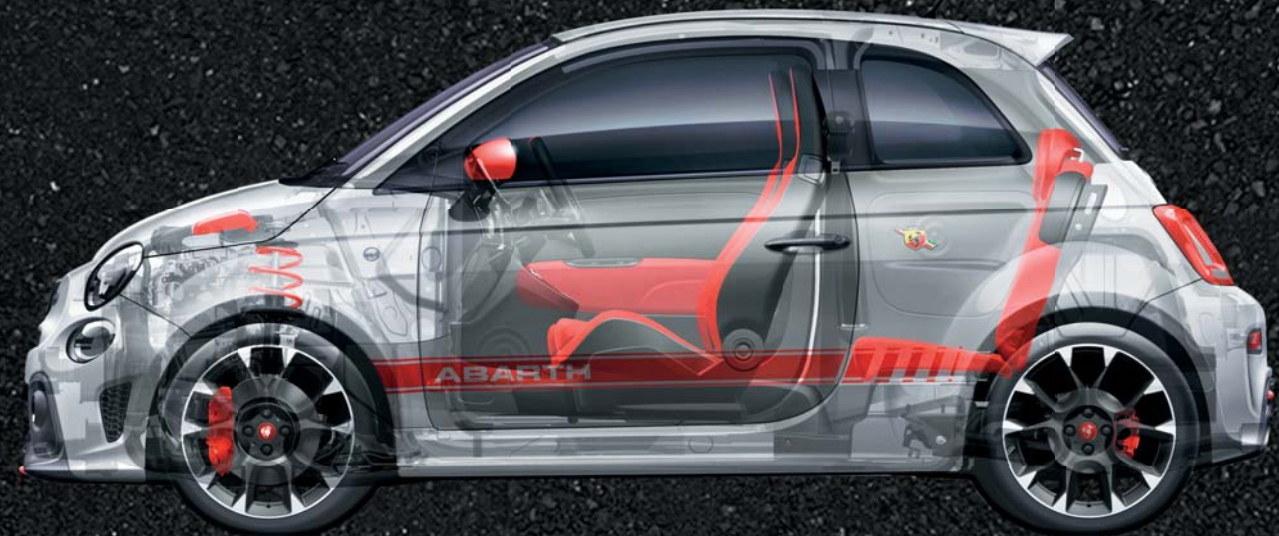

## L'ADN Abarth.

Les solutions mécaniques et techniques inspirées du monde de la course automobile font de Nouvelle Abarth 595 une voiture unique. Un savoir-faire qui place la barre très haute en termes de performance.

**PROJECTEURS  
POLY-ELLIPTIQUES**  
Pour une conduite sportive  
de jour comme de nuit.

**NOUVEAU BOUCLIER AVEC  
CALANDRE NID D'ABEILLE**  
Et inscription "ABARTH" en relief.

**NOUVEL ÉCRAN  
TFT 7" ABARTH**  
Pour plus de contrôle  
sur vos performances.



**NOUVEAUX SIÈGES**  
Encore plus de maintien.

**NOUVELLES JANTES  
ALLIAGE**  
Pour un meilleur  
refroidissement  
des freins.

**VOLANT EN ALCANTARA®  
ET FIBRE DE CARBONE**  
Pour un toucher encore plus sportif  
(uniquement sur 595 Competizione).

# DÉCOUVREZ CE QUI REND ABARTH UNIQUE



## *Nées sous le signe du Scorpion.*

*Les voitures Abarth ont toutes quelque chose en plus. Et ceci grâce au talent des ingénieurs, designers, mécaniciens et autres techniciens hautement qualifiés qui se dépassent tous les jours. C'est aussi grâce à la passion de ceux qui choisissent ces voitures, une communauté de conducteurs adeptes de la Marque au Scorpion qui partagent le goût pour la performance et l'amour de la conduite.*

*Ce sont toutes ces raisons qui font de Nouvelle Abarth 595 une voiture unique.*

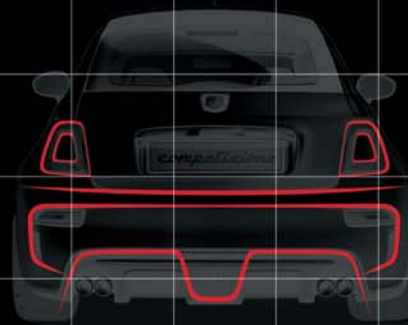
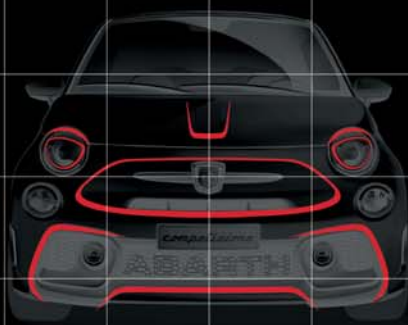



**NOUVELLE 595**

ABARTH 595



RAPPORT  
POIDS/PUISSANCE

**7,1 kg/ch**

ACCÉLÉRATION  
0-100 km/h

**7,8"**

PUISSANCE  
MAXIMALE

**145 ch**

PUISSANCE  
SPÉCIFIQUE

**106 ch/l**



*Premier niveau : Naissance d'une passion.*

*Nouvelle Abarth 595 est le modèle d'entrée parfait pour s'initier à l'univers Abarth. Moteur 1.4 Turbo T-Jet de 145 ch, système Torque Transfer Control, mode sport de série, pot d'échappement double sortie chromé et nouvelles finitions en chrome satiné. Le moment est venu de se faire plaisir.*

# ABARTH 595



## **Installez-vous et admirez.**

Nouvelle Abarth 595 est équipée de sièges sport nouvelle génération en tissu et d'un pédalier en acier. Le nouveau système Uconnect™ avec écran tactile 5" permet d'écouter la radio et d'accéder à certains paramètres de la voiture. Il inclut notamment des commandes au volant, des commandes vocales permettant d'utiliser son téléphone via Bluetooth® en toute sécurité et un système de streaming audio pour écouter de la musique directement depuis un smartphone. De plus, grâce aux services Uconnect™ Live, Nouvelle Abarth 595 vous donne accès à vos réseaux sociaux préférés tels que Facebook et Twitter directement depuis le combiné de bord.

# ABARTH 595

## 1.4 TURBO T-JET 145 CH

- Moteur T-Jet 4 cylindres, 1 368 cm<sup>3</sup>
- Puissance 145 ch (107 kW) à 5 500 trs/min
- Couple maximal 206 Nm à 3 000 trs/min (mode Sport)
- Accélération 7,8" (0 à 100 km/h) (8,0" avec boîte séquentielle)
- Vitesse maximale 210 km/h
- Rapport poids/puissance 7,1 kg/ch
- Disponible avec boîte de vitesses manuelle ou séquentielle avec palettes au volant

## PRINCIPAUX ÉQUIPEMENTS DE SÉRIE

- Échappement Abarth à double sortie en acier chromé
- TTC (Torque Transfer Control - Contrôle du transfert de couple)
- Suspensions avant à technologie FSD
- Disques de frein avant autoventilés 284x22 mm
- Disques de frein arrière 240x11 mm
- Jantes alliage 16" à 8 branches avec pneus 195/45 R16
- Projecteurs poly-elliptiques
- Feux de jour à LED

- Phares antibrouillard
- Sièges sport Abarth en tissu
- Pédalier sport en acier
- Tableau de bord avec écran TFT couleur 7" et mode Sport
- Climatisation manuelle
- Volant sport en cuir avec point milieu, commandes au volant et finitions chrome satiné
- Système Uconnect™ avec écran tactile 5", 6 haut-parleurs, Bluetooth®, streaming audio et ports USB et AUX
- Services Uconnect™ LIVE
- Planche de bord couleur carrosserie
- Boîte à gants fermable
- Coques des rétroviseurs couleur carrosserie
- Rétroviseurs réglables électriquement
- Poignées de porte, poignée de coffre et support des écussons Abarth en finition chrome satiné
- Bouclier avant avec calandre nid d'abeille et inscription "ABARTH" en relief
- Logos 595 sur les côtés
- Capote électrique (cabriolet uniquement)
- Radar de recul (cabriolet uniquement)



Pédalier sport en acier.



Système Uconnect™ avec écran tactile 5", 6 haut-parleurs, Bluetooth®, streaming audio et ports USB et AUX.

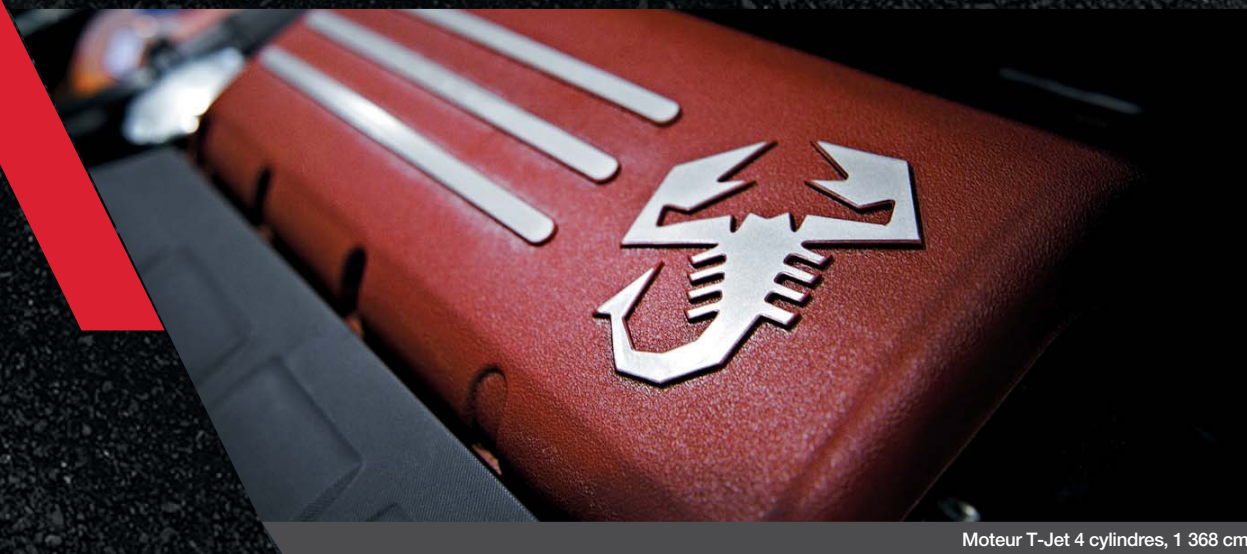

Moteur T-Jet 4 cylindres, 1 368 cm<sup>3</sup>



Projecteurs poly-elliptiques et bouclier avant avec calandre nid d'abeille et inscription "ABARTH" en relief.

# ABARTH 595 *Turismo*



## RAPPORT POIDS/PUISSANCE

**6,3 kg/ch**  
sur berline

## ACCÉLÉRATION 0-100 km/h

**7,3"**

## PUISSANCE MAXIMALE

**165 ch**

## PUISSANCE SPÉCIFIQUE

**121 ch/l**



### Deuxième niveau : Style et performance.

Nouvelle Abarth 595 Turismo assure doublement : au niveau du style et de la puissance. Elle est équipée de série de jantes 17" et d'étriers de frein peints (coloris au choix : noir, rouge ou jaune), d'un pot d'échappement double sortie chromé et de rétroviseurs en chrome satiné. Sous le capot, un moteur 1.4 T-Jet de 165 ch avec turbo Garrett et des amortisseurs arrière Abarth par Koni. Pourquoi choisir entre sportivité et design quand on peut avoir les deux ?

# ABARTH 595 *turismo*



## **À l'intérieur, le meilleur du style et de la technologie.**

*Sièges sport en cuir, planche de bord gris satiné et volant cuir. Mais ce n'est pas tout, elle offre également le meilleur de l'infodivertissement avec le système Uconnect™ doté d'un écran 7" HD permettant d'accéder aux services Live, et en option au système de navigation GPS. Et enfin, grâce au système de télémétrie Abarth (en option), vous pouvez consulter les cartes des principaux circuits et suivre votre performance.*

# ABARTH 595 *Turismo*

## 1.4 TURBO T-JET 165 CH

- Moteur T-Jet 4 cylindres, 1 368 cm<sup>3</sup>
- Puissance 165 ch (121 kW) à 5 500 trs/min
- Couple maximal 230 Nm à 3 000 trs/min (mode Sport)
- Accélération 7,3" (0 à 100 km/h) (7,4" avec boîte séquentielle)
- Vitesse maximale 218 km/h
- Rapport poids/puissance 6,3 kg/ch
- Disponible avec boîte de vitesses manuelle ou séquentielle avec palettes au volant

## PRINCIPAUX ÉQUIPEMENTS DE SÉRIE

### En plus de la version 595

- Suspensions arrière Koni à technologie FSD
- Filtre à air BMC hautes performances
- Turbo Garrett.
- Disques de frein avant perforés et autoventilés 284x22 mm

- Disques de frein arrière perforés 240x11 mm
- Étriers de frein peints (coloris au choix : noir, rouge ou jaune)
- Plaquettes de frein avant hautes performances
- Jantes alliage 17" Granturismo avec pneus 205/40 R17
- Sièges sport Abarth en cuir
- Pédalier sport avec repose-pied, seuils de porte et pommeau de levier de vitesses en Alutex
- Vitres arrières et lunette arrière privatives (lunette arrière non privative sur cabriolet)
- Système Uconnect™ avec écran tactile 7" HD LIVE, 6 haut-parleurs, Bluetooth®, streaming audio et ports USB et AUX
- Planche de bord gris satiné
- Coques des rétroviseurs finition chrome satiné
- Inserts boucliers avant et arrière couleur carrosserie
- Logo 595 Turismo à l'arrière
- Capote électrique (cabriolet uniquement)
- Radar de recul (cabriolet uniquement)



Boîte de vitesses séquentielle avec palettes au volant.



Système Uconnect™ avec écran tactile 7" HD LIVE, 6 haut-parleurs, Bluetooth®, streaming audio et ports USB et AUX.



Pédalier sport avec repose-pied, seuils de porte et pommeau de levier de vitesses en Alutex.



Système Hi-Fi Beats® Audio.

# ABARTH 595 *competizione*



**RAPPORT  
POIDS/PUISSANCE**

**5,8 kg/ch**

**ACCÉLÉRATION  
0-100 km/h**

**6,7"**

**PUISSANCE  
MAXIMALE**

**180 ch**

**PUISSANCE  
SPÉCIFIQUE**

**132 ch/l**



## **Troisième niveau : Sportivité exclusive.**

Nouvelle Abarth 595 Competizione est équipée pour repousser les limites de la sportivité. 180 chevaux de pure adrénaline avec turbo Garrett, amortisseurs avant et arrière Abarth par Koni, système d'échappement Record Monza à quatre sorties, étriers fixes en aluminium 4 pistons de Brembo, jantes alliage 17" Corsa, stickers latéraux Abarth et finitions Gris Mat. Nouvelle Abarth 595 Competizione : pour ceux qui ne font aucun compromis.

# ABARTH 595 *competizione*



## ***Maîtrisez la performance.***

*Découvrez l'habitacle sportif de Nouvelle Abarth 595 Competizione avec sièges baquets Abarth Corsa par Sabelt en tissu noir avec coque Gris Mat, planche de bord Gris Mat et nouveau volant en cuir et Alcantara® avec point milieu et finitions en fibre de carbone. Ajoutés à cela, des détails qui rendent encore plus exclusif le modèle : habitacle avec touches en Alcantara®, pédalier, seuils de porte et pommeau de levier de vitesses en aluminium.*

*Un habitacle pour les vrais pilotes.*

# ABARTH 595 *competizione*

## 1.4 TURBO T-JET 180 CH

- Moteur T-Jet 4 cylindres, 1 368 cm<sup>3</sup>
- Puissance 180 ch (132 kW) à 5 500 trs/min
- Couple maximal 250 Nm à 3 000 trs/min (mode Sport)
- Accélération 6,7" (0 à 100 km/h) (6,9" avec boîte séquentielle)
- Vitesse maximale 225 km/h
- Rapport poids/puissance 5,8 kg/ch
- Disponible avec boîte de vitesses manuelle ou séquentielle avec palettes au volant

## PRINCIPAUX ÉQUIPEMENTS DE SÉRIE

### En plus de la version 595 Turismo

- Échappement Abarth "Record Monza" à 4 sorties
- Suspensions avant et arrière Koni à technologie FSD
- Étriers de frein avant fixes Brembo rouges en aluminium à 4 pistons

- Disques de frein avant perforés et autoventilés 305x28 mm
- Disques de frein arrière perforés 240x11 mm
- Jantes alliage 17" Corsa avec pneus 205/40 R17
- Projecteurs au Xénon avec lave-phares
- Sièges baquets Abarth Corsa par Sabelt en tissu avec coque finition Gris Mat
- Pédalier sport avec repose-pied et levier de vitesses en aluminium et seuils de porte en carbone
- Volant sport en cuir et Alcantara® avec point milieu et finitions en fibre de carbone
- Habillage instrumentation en Alcantara®
- Planche de bord Gris Mat
- Inserts boucliers avant et arrière, coques des rétroviseurs, poignées de porte, poignée de coffre et support des écussons Abarth en finition Gris Mat
- Logo 595 Competizione à l'arrière
- Capote électrique (cabriolet uniquement)
- Radar de recul (cabriolet uniquement)



Pommeau de levier de vitesses en aluminium.



Volant sport en cuir et Alcantara® avec point milieu et finitions en fibre de carbone.



Pédalier sport avec repose-pied en aluminium et seuils de porte en carbone.



Système Uconnect™ avec écran tactile 7" HD LIVE, 6 haut-parleurs, Bluetooth®, streaming audio et ports USB et AUX.

# PACK PERFORMANCE LE GOÛT DU CHALLENGE



*Préparez-vous à dominer la route avec le Pack Performance, en exclusivité sur Nouvelle 595 Competizione. Nouvelle Abarth 595 Competizione et son Pack Performance vous attendent pour affronter les défis de la route. Le système de différentiel à glissement limité mécanique vous assure un contrôle optimal de la voiture. Les sièges baquets Abarth Corsa par Sabelt en cuir et Alcantara® avec coque en fibre de carbone vous offrent le maintien nécessaire. Les jantes légères SuperSport Noir Mat pour un style affuté. Et enfin, l'antenne cachée avec bouchon 595 en aluminium sur le toit (berline uniquement) et le kit esthétique noir, blanc ou rouge (coloris des inserts boucliers avant et arrière, coques de rétroviseurs et stickers latéraux). Partez à la conquête de la route.*



Sièges baquets Abarth Corsa par Sabelt en cuir et Alcantara® avec coque en fibre de carbone.



Jantes légères SuperSport Noir Mat.

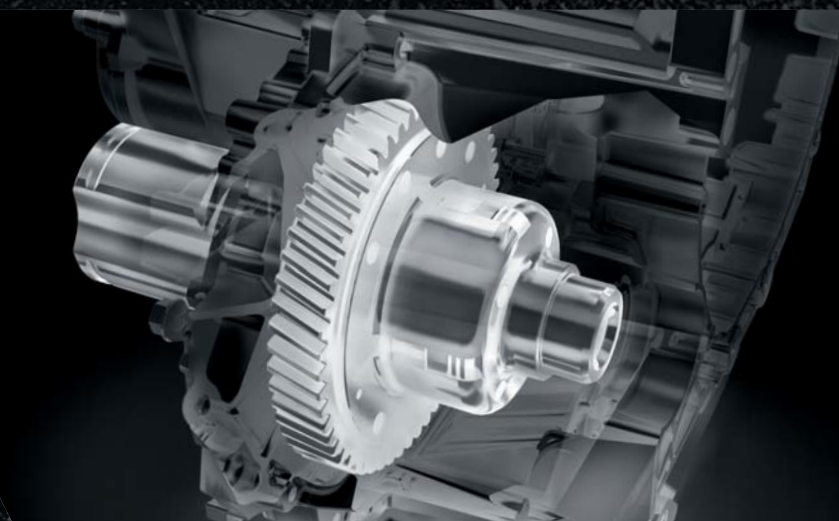

Différentiel à glissement limité mécanique (disponible seulement avec la transmission manuelle).



Antenne radio cachée avec bouchon 595 en aluminium gravé sur le toit (berline uniquement).

# PERSONNALISEZ VOTRE ABARTH



**KIT ESTHÉTIQUE ABARTH ROUGE**



**KIT ESTHÉTIQUE ABARTH NOIR**



**KIT ESTHÉTIQUE ABARTH BLANC**

*Choisissez votre style.*

*Inserts de boucliers avant et arrière, coques de rétroviseurs et stickers latéraux en trois variantes de couleurs.*

*Trois packs pour trois styles différents, mais toujours sur la même référence : Nouvelle Abarth 595.*

# COLORIS

## PASTEL

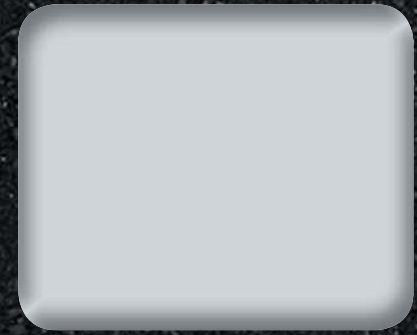

Blanc Gara



Jaune Modena



Gris Campovolo

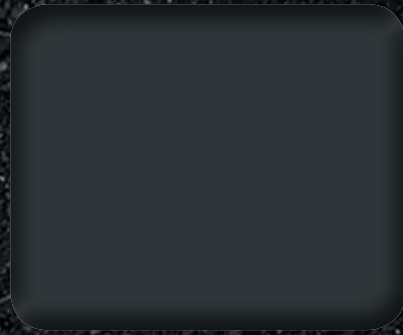

Gris Pista



Rouge Abarth

## MÉTALLISÉ

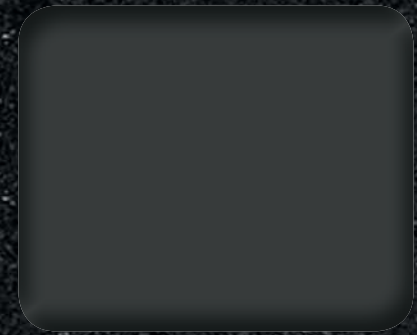

Gris Record



Gris Trofeo



Bleu Podio



Noir Scorpione



Blanc Iridato

## TRI-COUCHE

## BICOLORE

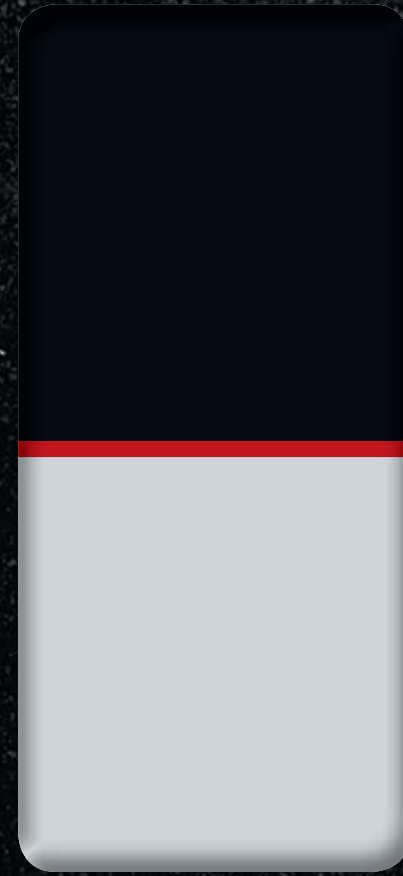

Noir Scorpione/Blanc Gara  
Liseré Rouge

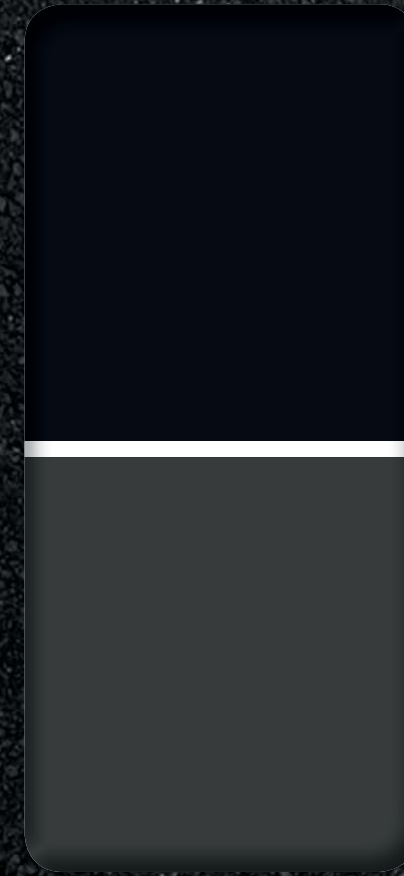

Noir Scorpione/Gris Record  
Liseré Blanc



Noir Scorpione/Bleu Podio  
Liseré Blanc



Gris Pista/Rouge Abarth  
Liseré Blanc

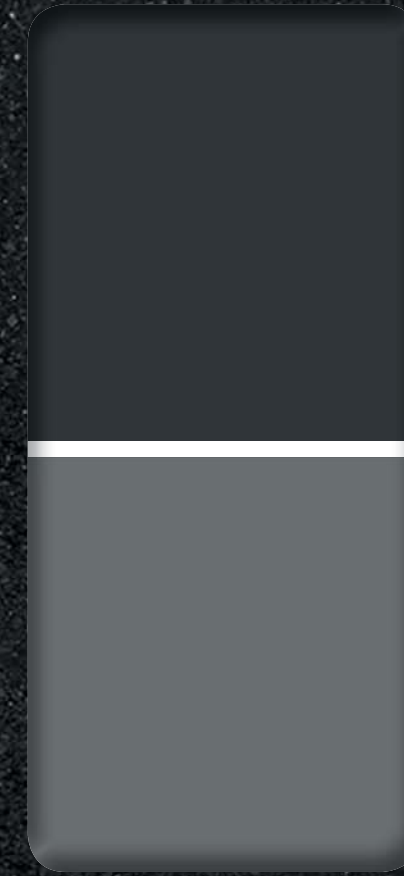

Gris Pista/Gris Campovolo  
Liseré Blanc

# DIMENSIONS

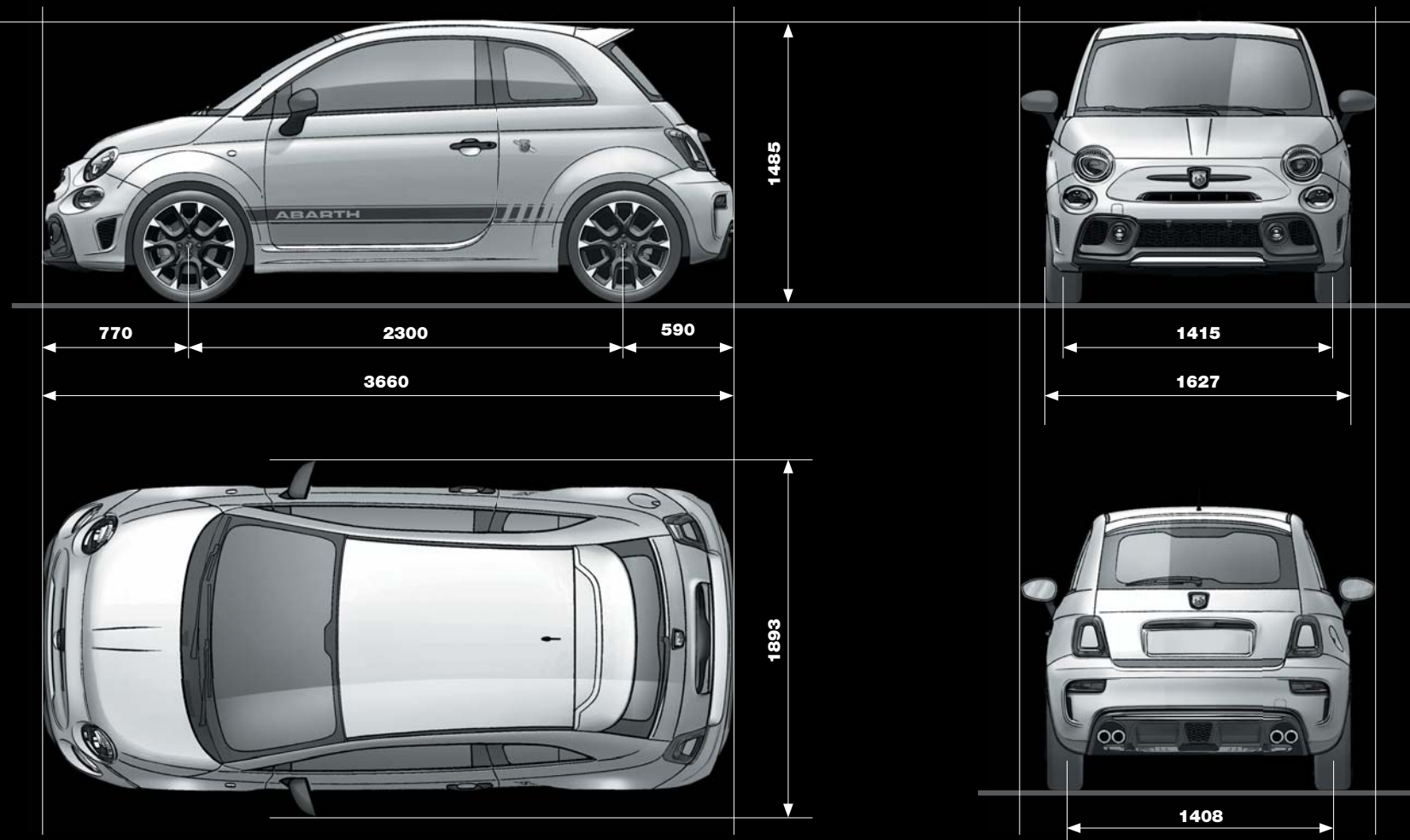

# MON CHOIX, MON ABARTH

## SIÈGES



**Tissu Abarth noir**  
(de série sur 595)



**Cuir Abarth noir**  
(de série sur 595 Turismo)



**Cuir Abarth marron**



**Cuir Abarth rouge**



**Tissu Sabelt noir**  
(de série sur 595 Competizione)



**Cuir/Alcantara® Sabelt noir**  
avec coque de siège en carbone



**Cuir/Alcantara® Sabelt marron**  
avec coque de siège en carbone

## CAPOTE



**Toile noire**



**Toile grise**

# MON CHOIX, MON ABARTH

## JANTES



### 16"

	<b>8 BRANCHES</b> Jantes en alliage 16"x6,5J avec pneus 195/45 R16	<b>HÉRITAGE</b> Jantes en alliage 16"x6,5J avec pneus 195/45 R16
<b>CHAINABLE</b>	OUI	OUI
<b>CODE</b>	<b>5EV</b>	<b>5ER</b>
<b>595</b>	●	○
<b>595 TURISMO</b>	-	-
<b>595 COMPETIZIONE</b>	-	-

### 17"

	<b>GRANTURISMO</b> Jantes en alliage 17"x7J avec pneus 205/40 R17	<b>TOURING</b> Jantes en alliage 17"x7J avec pneus 205/40 R17	<b>TROFEO</b> Jantes en alliage 17"x7J avec pneus 205/40 R17	<b>SPORT</b> Jantes en alliage 17"x7J avec pneus 205/40 R17	<b>CORSA</b> Jantes en alliage 17"x7J avec pneus 205/40 R17	<b>FORMULA</b> Jantes en alliage 17"x7J finition Titane avec pneus 205/40 R17	<b>FORMULA</b> Jantes en alliage 17" x 7J finition Noir Mat avec pneus 205/40 R17	<b>FORMULA</b> Jantes en alliage 17" x 7J finition Magnésium avec pneus 205/40 R17	<b>SUPERSPORT</b> Jantes en alliage 17" x 7J finition Noir Mat avec pneus 205/40 R17
<b>CHAINABLE</b>	OUI	OUI	OUI	OUI	OUI	OUI	OUI	OUI	OUI
<b>CODE</b>	<b>6JB</b>	<b>4AY</b>	<b>5FB</b>	<b>55E</b>	<b>6JC</b>	<b>5YN</b>	<b>68P</b>	<b>68Q</b>	<b>432</b>
<b>595</b>	-	○	○	○	-	-	-	-	-
<b>595 TURISMO</b>	●	○	○	○	-	-	-	-	-
<b>595 COMPETIZIONE</b>	-	-	-	-	●	○	○	○	○

● De série ○ En option - Non disponible

## SYSTÈME DE FREIN ABARTH PAR BREMBO



**Disques de frein perforés et autoventilés 305x28 mm**  
**Étriers de frein avant fixes en aluminium à 4 pistons**  
**Coloris disponibles : gris, jaune, noir et rouge**  
(rouge de série sur 595 Competizione)

## DISQUES ET ÉTRIERS

### Disques de frein pleins 595



**Gris** (de série sur 595) **Jaunes** **Rouges** **Noirs**

### Disques de frein perforés 595 Turismo



**Noirs** **Jaunes** **Rouges**  
(coloris au choix de série sur 595 Turismo)

## CENTRES DE ROUE



**Rouges** **Gris**



**Rouges** **Noirs** **Jaunes**

# DONNÉES TECHNIQUES

	595 145 CH		595 TURISMO 165 CH		595 COMPETIZIONE 180 CH	
<b>MOTEUR</b>						
TYPE MOTEUR, CYLINDRÉE, CYLINDRES, SOUPAPES	T-Jet, 1 368 cm <sup>3</sup> , 4 cylindres en ligne, 4 soupapes par cylindre		T-Jet, 1368 cm <sup>3</sup> , 4 cylindres en ligne, 4 soupapes par cylindre		T-Jet, 1368 cm <sup>3</sup> , 4 cylindres en ligne, 4 soupapes par cylindre	
PUISSANCE MAXIMALE	145 ch (107 kW) à 5500 trs/min		165 ch (121 kW) à 5500 trs/min		180 ch (132 kW) à 5500 trs/min	
COUPLE MAXIMAL	206 Nm à 3000 trs/min (Mode Sport)		230 Nm à 3000 trs/min (Mode Sport)		250 Nm à 3000 trs/min (Mode Sport)	
TURBO	IHI RHF3-P		Garrett GT 1446		Garrett GT 1446	
<b>TRANSMISSION</b>						
BOÎTE DE VITESSES 5 RAPPORTS	MANUELLE	SÉQUENTIELLE	MANUELLE	SÉQUENTIELLE	MANUELLE	SÉQUENTIELLE
<b>PERFORMANCES</b>						
VITESSE MAXIMALE	210		218		225	
ACCÉLÉRATION 0-100 km/h	7.8	8.0	7.3	7.4	6.7	6.9
<b>CONSOUMATIONS ET ÉMISSIONS</b>						
CONSOUMATION EN CYCLE URBAIN (l/100 km)	7.9	7.6	7.9	7.6	7.9	7.6
CONSOUMATION EN CYCLE EXTRA-URBAIN (l/100 km)	4.9	4.7	4.9	4.7	4.9	4.7
CONSOUMATION EN CYCLE MIXTE (l/100 km)	6.0	5.8	6.0	5.8	6.0	5.8
ÉMISSIONS DE CO <sub>2</sub> (g/km)	139	134	139	134	139	134
NORME ÉCOLOGIQUE	EURO 6		EURO 6		EURO 6	

	595 145 CH		595 TURISMO 165 CH		595 COMPETIZIONE 180 CH	
<b>ÉCHAPPEMENT ET FILTRE À AIR</b>						
ÉCHAPPEMENT	Échappement Abarth à double sortie en acier chromé		Échappement Abarth à double sortie en acier chromé		Échappement Abarth "Record Monza" avec soupape à 4 sorties	
FILTRE À AIR	Filtre standard		Filtre BMC hautes performances		Filtre BMC hautes performances	
<b>SUSPENSIONS</b>						
AVANT	MacPherson avec barre anti-roulis		MacPherson avec barre anti-roulis		MacPherson avec barre anti-roulis	
ARRIERE	Pont de torsion avec barre anti-roulis		Pont de torsion avec barre anti-roulis		Pont de torsion avec barre anti-roulis	
ASSIETTE	Sportive rabaissée		Sportive rabaissée		Sportive rabaissée	
<b>AMORTISSEURS</b>						
AVANT	adaptatifs à technologie FSD (frequency selective damping)		adaptatifs à technologie FSD (frequency selective damping)		KONI à technologie FSD (frequency selective damping)	
ARRIERE	standard		KONI à technologie FSD (frequency selective damping)		KONI à technologie FSD (frequency selective damping)	
<b>DISQUES</b>						
AVANT (mm)	Disques autoventilés Ø 284x22		Disques perforés et autoventilés Ø 284x22		Disques perforés et autoventilés Ø 305x28, étriers fixes Brembo en aluminium	
ARRIERE (mm)	Disques Ø 240x11		Disques perforés Ø 240x11		Disques perforés Ø 240x11	
<b>PNEUMATIQUES</b>						
ROUES	16" avec pneus 195/45		17" avec pneus 205/40		17" avec pneus 205/40	
<b>SYSTÈME ÉLECTRIQUE</b>						
BATTERIE	250 A/50 Ah		250 A/50 Ah		250 A/50 Ah	

L'équipement des modèles et les options peuvent varier pour des exigences de marché ou légales spécifiques. Les données dans cette brochure sont fournies à titre indicatif. Abarth & C. S.P.A. pourra apporter à tout moment des modifications aux modèles décrits dans cette brochure.



**ADDICTED TO PERFORMANCE  
SINCE 1949\***

[www.abarth.fr](http://www.abarth.fr)

TÉLÉCHARGEZ

**24hABARTH MOBILE**



L'Appli fournissant infos, services et assistance

APPELEZ



Service Clients

PLUS DE PASSION

Visitez la boutique en ligne Abarth sur [www.abarthstore.com](http://www.abarthstore.com)

PLUS D'ATTENTION

**myAbarth**

Prenez soin de votre Abarth en un clic [abarth.mopar.eu](http://abarth.mopar.eu)

REJOIGNEZ-NOUS



COMMUNAUTÉ OFFICIELLE

