

ASX



MITSUBISHI
MOTORS
Drive@earth





UN DESIGN REMPLI D'IDEEES

Dehors se trouve un monde rempli de nouveaux paysages, de nouveaux sons, de nouvelles idées et de nouveaux amis. ASX est prêt à vous les faire découvrir. Créé pour s'adapter exactement à votre style de vie, ASX a une conception intelligente, énergique, une motorisation respectueuse de l'environnement et des accessoires qui

satisferont même les plus actifs d'entre vous. Sa multitude de fonctionnalités avancées, condensées à la juste taille, vous mènera là où vous n'êtes jamais allé. Montez vite à l'intérieur et remplissez votre vie de nouveauté.





VOYAGEZ CHALEUREUSEMENT DANS NOTRE MONDE



1.8 LITRES DI-D MIVEC TURBO ENGINE

En combinant l'efficacité d'un Diesel et l'optimisation des performances grâce au système MIVEC (Mitsubishi Innovative Valve timing Electronic Control), ASX offre à la fois puissance, consommation modérée et émissions de CO₂ maîtrisées. Le moteur 1.8 L DI-D MIVEC offre un couple instantané pour des démarrages rapides, avec une puissance maximale de 150CV adaptée aux longues distances. Le moteur économique 1.6 L MIVEC est également à votre disposition pour des performances optimales, respectueuses de l'environnement.

1.8L DI-D MIVEC

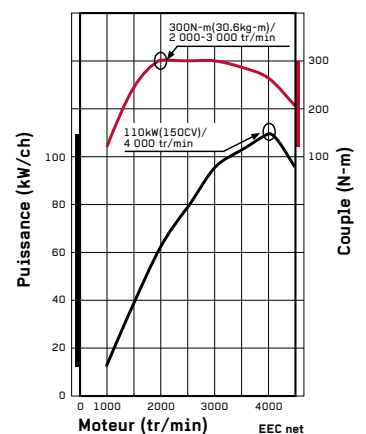



ClearTec



Les systèmes de sécurité peuvent désactiver le système Stop&Go en fonction de la situation. Pour plus d'information, consultez le manuel du conducteur.



SYSTEME STOP & GO / INDICATEUR DE CHANGEMENT DE RAPPORT DE VITESSES

Grâce au système Stop & Go, le moteur de l'ASX se met en veille automatique lorsque le véhicule est à l'arrêt, réduisant ainsi la consommation de carburant ainsi que les émissions de CO₂, sans perturber les systèmes électroniques.





CONFORT ET PRECISION

SUSPENSIONS

Le plaisir de conduire commence par la confiance, et la confiance vient du contrôle. ASX est conçu avec un châssis ultra performant, une plateforme disposant d'un empattement long, d'amortisseurs avant de marque MacPherson et de suspensions multibras. ASX vous emmènera facilement sur tous types de routes. Les trains roulants et les amortisseurs ont été ajustés avec précision pour vous apporter le maximum de satisfaction et assurer une stabilité totale. Disposant en outre d'une direction agréable et précise, ASX vous procurera des sensations étonnantes de maîtrise totale de la route dans toutes les situations.





ASSISE SURELEVEE

Une fois derrière le volant, vous remarquerez que même avec sa forme aérodynamique, ASX vous propose une position assise étonnamment surélevée. A bord de ce véhicule intégrant un capot moteur galbé, vous disposez d'une meilleure visibilité de la route et vous pouvez manœuvrer facilement en toute sécurité. La position surélevée du siège vous permet de monter ou de sortir du véhicule avec aisance et rend même les longs voyages plus confortables.





VOTRE ENVIRONNEMENT NATUREL



Le toit panoramique ajoute une autre dimension à la conduite et laisse entrer pleinement la lumière dans l'habitacle. Ce toit offre à l'ensemble des passagers une vue remarquable quel que soit l'endroit où se pose votre regard. L'ouverture avec le rideau pare-soleil électrique découvre un immense panneau de verre allant de l'avant du véhicule aux sièges arrière. La nuit, le toit est agréablement éclairé par un contour à LED. ASX vous procure une sensation de bien être de jour comme de nuit.



NAVIGATION 40GB HDD

Le système de navigation HDD comporte un écran LCD de 7 pouces situé sur le tableau de bord. Le GPS vous permet de programmer rapidement n'importe quelle adresse et vous guidera vers l'itinéraire le plus court.



SYSTEME AUDIO PREMIUM ROCKFORD FOSGATE®

Les fans de musique vont adorer les 9 haut-parleurs et les qualités audio du système Rockford FOSGATE®. Les haut-parleurs répartis dans l'habitacle, s'adaptent parfaitement dans les portes et agissent comme un caisson de résonance.



PORT USB

La prise USB vous permet de connecter votre lecteur multimédia portable et d'accéder à votre bibliothèque musicale dans une qualité supérieure.



SYSTEME MAINS LIBRES BLUETOOTH®

Utilisez la reconnaissance vocale, jumelez votre téléphone mobile et téléphonez tout en conservant le contrôle de votre véhicule en toute sécurité. Vous pourrez piloter votre téléphone depuis les commandes au volant.

Remarque : Bluetooth® est une marque déposée de Bluetooth SIG Inc.



BOUTON MOTEUR



SYSTEME DE DEMARRAGE SANS CLE

ASX est doté d'un bouton de démarrage moteur qui vous permet de démarrer votre véhicule tout en conservant vos clés dans votre poche. Pour démarrer, placez-vous au point mort et pressez le bouton situé sur le tableau de bord tout en appuyant sur la pédale d'embrayage. En une pression, le moteur démarre automatiquement et vous voilà parti. Une fois arrivé à destination, tout ce qu'il vous reste à faire est d'appuyer une seconde fois sur le bouton pour arrêter le moteur.



ORDINATEUR DE BORD AVEC ECRAN LCD

Le compteur est joliment mis en valeur pour maximiser le style et la visibilité. Ses contours argentés sont éclairés en blanc pour donner un aspect luxueux et l'ordinateur de bord à écran LCD indique toutes les informations nécessaires pour connaître l'état du véhicule : réserve de carburant, distance parcourue, consommation moyenne de carburant, température extérieure ...

Un affichage clair



INVITATION A PRENDRE PLACE

Mitsubishi Motors s'est efforcé de développer ASX à la juste taille pour vous donner du plaisir à conduire et pour vous surprendre par son espace intérieur. Vos passagers à l'avant comme à l'arrière apprécieront l'espace réservé aux jambes ainsi que la hauteur de

plafond. Vous bénéficierez aussi de nos choix spécifiques de matériaux, disponibles en version cuir ou tissu. De nombreux compartiments de rangement ont été placés à l'intérieur du véhicule permettant de libérer davantage d'espace pour les passagers.

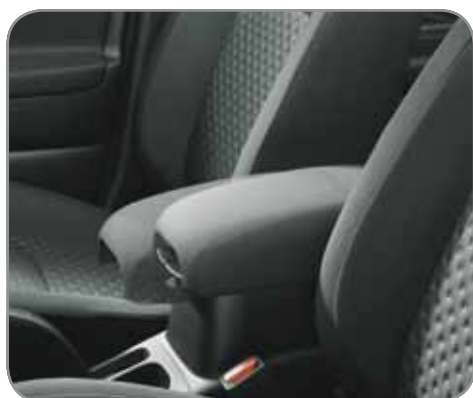

ACCOUDOIR AVANT COULISANT



ACCOUDOIR AVANT A COMPARTIMENT SUPERIEUR



ACCOUDOIR AVANT A COMPARTIMENT INFERIEUR



LA MODULARITE SELON VOS BESOINS



CAPACITE DE CHARGEMENT

Quelle que soit votre destination, ASX permet de transporter tout ce dont vous avez besoin offrant jusqu'à 442* litres de capacité de chargement (avec cinq passagers). Le hayon à ouverture facile est assez large pour recevoir des éléments encombrants. La hauteur de plancher facilite toutes les manipulations d'objets lourds. Un compartiment est également inclus sous le plancher du coffre, vous donnant ainsi un nouvel espace de stockage.

*Avec le dossier en position vertical et avec une capacité de chargement sous le plancher de 26 litres (avec le kit de réparation).ed by Mitsubishi Motors.

Largeur maximale du coffre : 1 350 mm.
Longueur : 1 510 mm avec les sièges arrière rabattus.
Mesuré par Mitsubishi Motors.



SIEGES ARRIERE RABATTABLES ET FRACTIONNABLES 60/40

Les sièges arrière sont prévus pour être rabattus partiellement ou intégralement selon vos besoins. Le dossier de la banquette arrière se fractionne 60/40 et offre ainsi suffisamment d'espace pour transporter des vélos ou tout autre objet encombrant. La polyvalence des sièges offre ainsi un agencement précis et préserve les places assises.

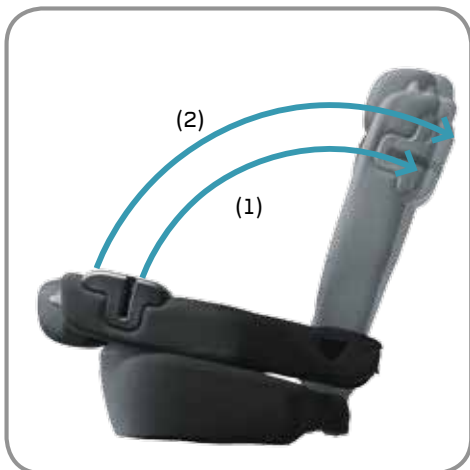

DOSSIERS DE BANQUETTE ARRIERE RABATTABLES

Les sièges arrière peuvent être rabattus ou remis à la verticale en une seule action. (1) La position verticale est atteinte en poussant le dossier, (2) La position rabattue est obtenue en tirant le dossier.



ACCOUDOIR TRANSVERSAL ARRIERE ET TRAPPE D'ACCES AU COFFRE

L'accoudoir transversal arrière s'ouvre et dissimule une trappe qui permet de mettre des objets longs dans le coffre et de conserver encore 4 places dans le véhicule.



LA SECURITE AVANT TOUT



FEUX AVANT AU XENON HID AVEC VISION EXTRA LARGE

Ce que vous ne pouvez pas voir peut vous blesser. ASX est doté de feux xenon "large vision" HID (Décharge à Haute Intensité) qui éclairent toute la route. Avec cette technologie, le champ des projecteurs est élargi et éclaire une section plus importante de la route.

FEUX XENON CLASSIQUES



FEUX XENON HID VISION LARGE



7 AIRBAGS

ASX est équipé de sept airbags pour garantir une plus grande sécurité pour chaque occupant en cas de collision. Les sièges avant sont protégés par des coussins gonflables. Un airbag genoux supplémentaire équipe le côté conducteur afin de protéger ses jambes en cas de collision sur l'avant du véhicule. De plus, tous les occupants sont protégés par des airbags rideaux qui s'étendent sur les côtés, en cas de collision latérale.





SYSTEME ASTC (CONTROLE DE LA TRAJECTOIRE ET DE LA STABILITE)

Le système de contrôle de stabilité et de trajectoire utilise des capteurs intégrés pour analyser le mouvement du véhicule et identifier une perte d'adhérence des roues. ASTC permet de garantir la stabilité et le contrôle du véhicule en adaptant la puissance du moteur et du freinage.

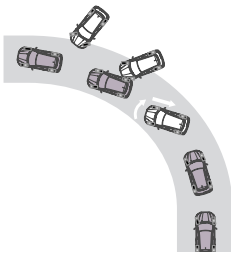

PERTE D'ADHERENCE DES ROUES ARRIERE

Un freinage forcé est activé sur l'extérieur de la roue avant pour éviter les "têtes à queue".

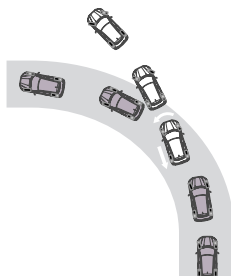

PERTE D'ADHERENCE DES ROUES AVANT

Un freinage forcé s'opère sur l'intérieur de la roue arrière pour éviter les déportements.

CONTROLE DE TRACTION

Lorsqu'une perte d'adhérence de la roue est détectée, la puissance du moteur est contrôlée et la force de freinage est appliquée sur les roues motrices. Objectifs : éviter la perte du couple moteur pour des démarrages maîtrisés et des accélérations linéaires.

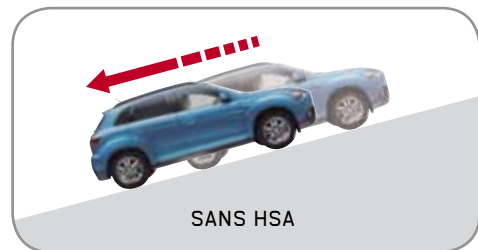
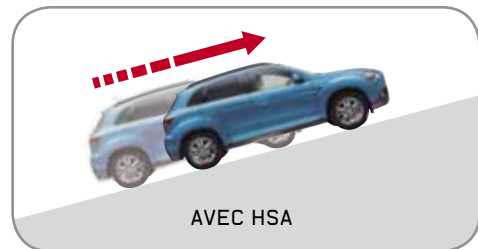
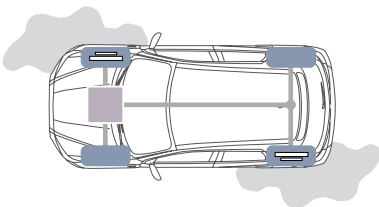

ASSISTANCE AU DEMARRAGE EN COTE (HSA)

Lorsque vous êtes en pente et que vous relâchez la pédale de frein pour appuyer sur l'accélérateur, le système d'assistance au démarrage en côte s'assure de maintenir la force de freinage durant quelques secondes pour éviter le recul du véhicule.

INFORM CLIM

(2WD)



Équipements principaux

- Jantes acier 16" avec enjoliveurs
- Phares halogènes et directionnels
- Rétroviseur et poignées de portes couleurs carrosserie
- Sellerie tissu
- Direction assistée / inclinaison télescopique de la colonne de direction
- Poignées de porte noires
- Accoudoir central
- Climatisation manuelle
- Radio CD avec prise auxiliaire
- Airbags SRS (frontaux, latéraux, rideaux et genoux côté conducteur)
- Contrôle de trajectoire et anti-patinage (ASTC)
- Aide au démarrage en côte (HSA)

INVITE 115CV

(2WD/4WD)



Équipements principaux (en plus de la version Inform Clim)

- Jantes alliage léger 16" avec pneus à faible résistance au roulement 215/65 R16
- Contour de grille de calandre chromé
- Contours des projecteurs antibrouillard avant chromés
- Pot d'échappement chromé
- Tableau de bord à cristaux liquides
- Volant 3 branches multifonctions et pommeau de levier de vitesses gainés de cuir
- Poignées de portes chromées
- Console en tissu avec accoudoir réglable et coulissant
- Boîte à gants réfrigérée ou chauffante
- Climatisation automatique
- Prise USB (en remplacement de la prise auxiliaire)
- Allumage automatique des phares
- Détecteurs de pluie et essuie-glaces automatiques

INTENSE 115CV

(2WD/4WD)



Équipements principaux (en plus de la version Invite)

- Jantes 215/60R17 17" en alliage léger
- Phares au xénon HID avec vision large
- Barres de toit noires / Toit panoramique éclairé par LED
- Radar de recul
- Vitres teintées
- Rétroviseurs extérieurs dégivrants, rabattables avec rappel clignotants couleur carrosserie
- Système main-libre Bluetooth® avec commandes au volant et à reconnaissance vocale

INSTYLE

(2WD/4WD)



Equipements principaux (en plus de la version Intense)

- Sellerie en cuir avec sièges avant chauffants
- Système audio Rockford Fosgate® avec 9 haut-parleurs
- Système de navigation à écran tactile et serveur musical, prise USB, caméra de recul
- Système d'ouverture des portes et démarrage sans clé

COULEURS EXTERIEURES



COOL SILVER (M)



GRANITE BROWN (M)



ORIENT RED (M)



TITANIUM GREY (M)

SELLERIES



NON DISPONIBLE



TISSU NOIR



CUIR NOIR



NON DISPONIBLE



NON DISPONIBLE



POLAR WHITE (S)



AMETHYST BLACK (M)

COULEURS INTERIEURES ET EXTERIEURES

Modèles		INFORM CLIM	INVITE 115CV	INTENSE 115CV	INSTYLE
Selleries	Tissu noir	■	■	■	-
	Sellerie cuir noir	-	-	-	■
Couleurs Extérieures	Cool Silver (M) [A31]	■	■	■	■
	Granite Brown (M) [C06]	■	■	■	■
	Orient Red (M) [P26]	■	■	■	■
	Titanium Grey (M) [U17]	■	■	■	■
	Polar White (S) [W37]	■	■	■	■
	Amethyst Black (M) [X42]	■	■	■	■

■ : Disponible - : Non Disponible

Les coloris extérieurs et intérieurs sont montrés à titre indicatif et peuvent différer des couleurs réelles.

M : Métallisée S : Non métallisée

EQUIPEMENTS

■ Disponible - Non Disponible

Modèle	Nombre de Roues Motrices	2WD	2WD / 4WD		
		INFORM CLIM	INVITE 115CV	INTENSE 115CV	INSTYLE
Roues et pneus	Jantes acier 16" avec enjoliveurs	■	-	-	-
	Jantes alliage léger 16" avec pneus à faible résistance au roulement 215/65 R16	-	■	-	-
	Jantes alliage léger 17" avec pneus à faible résistance au roulement 215/60 R17	-	-	■	■
Sécurité	Contrôle de trajectoire et anti-patinage (système ASTC)	■	■	■	■
	ABS (anti-blocage des roues) avec EBD (répartiteur électronique de la force de freinage)	■	■	■	■
	Assistance au démarrage	■	■	■	■
	Système de neutralisation des freins	■	■	■	■
	Airbags				
	Airbags (SRS) Avant Conducteur et Passager	■	■	■	■
	Airbags (SRS) avant, latéraux et rideaux	■	■	■	■
	Airbags genoux conducteur	■	■	■	■
	Ceintures de Sécurité				
	Ceintures de sécurité avant 3 points (ELR)	■	■	■	■
	Ceintures de sécurité avant 3 points (ELR) avec prétensionneur et limiteur de force (x2)	■	■	■	■
	Ceintures de sécurité réglables en hauteur aux places avant	■	■	■	■
	Ceintures de sécurité arrière 3 points (ELR)	■	■	■	■
	Points d'ancrage ISOFIX pour sièges enfant (x2)	■	■	■	■
Protection enfant des portes arrière	■	■	■	■	
Feux stop surélevés	■	■	■	■	
Signal d'arrêt d'urgence (ESS)	■	■	■	■	
Système anti-démarrage	■	■	■	■	
Capteur d'aide au stationnement : radar de recul	-	-	■	-	
Extérieur	Contour grille de calandre couleur chromée	-	■	■	■
	Phares				
	Phares Halogènes et directionnels	■	■	■	■
	Allumage automatique des phares et essuie glaces	-	■	■	■
	Lave phares	-	-	■	■
	Contours des feux antibrouillard chromés	-	■	■	■
	Fenêtres				
	Vitres teintées (vitres arrière et lunette arrière)	-	-	■	■
	Dégivreur vitre arrière	■	■	■	■
	Essuie-glaces à intermittence	■	■	■	■
	Capteur de pluie à intermittence variable et lave-glace	-	■	■	■
	Poignées de portes et rétroviseurs extérieur couleurs carrosserie	■	■	■	■
	Rétroviseurs et rabattement avec rappel de clignotant à commande électrique	-	-	■	■
	Toit panoramique vitré avec éclairage LED	-	-	■	■
Barres de toit noires	-	-	■	■	
Pot d'échappement chromé	-	■	■	■	
Cockpit	Volant 3 branches multifonction et pommeau de levier de vitesses gainé de cuir	-	■	■	■
	Direction assistée électrique	■	■	■	■
	Régulateur de vitesse	-	■	■	■
	Compteur multi-information à cristaux liquides	-	■	■	■
	Contacteur à clé éclairé	■	■	■	-
Sièges	Sièges avant				
	Siège conducteur à réglage manuel	■	■	■	-
	Siège conducteur à réglage électrique	-	-	-	■
	Appuie-tête actifs réglables en hauteur x2	■	■	■	■
	Sièges arrière				
Sièges arrière inclinables et fractionnables 60/40	■	■	■	■	
Intérieur	Tableau de bord couleur noire	■	-	-	-
	Tableau de bord à cristaux liquides	-	■	■	■
	Boutons de réglage des diffuseurs d'air en finition chromée	■	■	■	■
	Console centrale argentée	■	■	■	■
	Poignées de portes intérieure noires	■	-	-	-
	Poignées de portes intérieure chromées	-	■	■	■
	Console Centrale				
	Accoudoir Central PVC	■	-	-	-
	Console centrale en tissu réglable et coulissant	-	■	■	■
	Boîte à gants réfrigérée	-	■	■	■
	Porte Bouteille dans portières avant	■	■	■	■
	Pare-soleil occultables côté conducteur et passager avant avec miroir de courtoisie et porte-ticket	■	-	-	-

EQUIPEMENTS

■ Disponible - Non Disponible

Modèle	Nombre de Roues Motrices	2WD	2WD / 4WD		
		INFORM CLIM	INVITE 115CV	INTENSE 115CV	INSTYLE
Intérieur	Pare-soleil occultables côté conducteur et passager avant avec miroir de courtoisie éclairé et porte-ticket	-	■	■	■
	Plafonnier avec lampe de lecture	■	■	■	■
	Climatisation				
	Climatisation manuelle	■	-	-	-
	Climatisation automatique	-	■	■	■
	Filtre à air	■	■	■	■
Confort	Fermeture centralisée des portes	■	■	■	■
	Vitres Electriques	■	■	■	■
	Système d'ouverture des portes et démarrage sans clé	-	-	-	■
	Ecran de recul	-	-	-	■
Audio et communication	4 hauts parleurs	■	-	-	-
	6 hauts parleurs	-	■	■	-
	Radio et CD avec prise auxiliaire	■	-	-	-
	Port USB (ne peut être combiné avec une prise auxiliaire)	-	■	■	■
	Système audio Rockford Fosgate® 710W avec 9 haut-parleurs	-	-	-	■
	Système mains-libres Bluetooth® avec commandes au volant et à reconnaissance vocale	-	-	■	■
	Système de navigation MMCS	-	-	-	■



- Rétroviseurs dégivrants, rabattables, à réglage électrique avec rappel clignotants, couleur carrosserie
- Contrôle électronique du mode 2 ou 4 roues motrices
- Contours anti-brouillard chromés
- Pommeau de levier de vitesses gainé de cuir
- Climatisation automatique
- Climatisation manuelle

- Radar de recul
- Non disponible
- Sortie d'échappement chromée
- Non disponible
- Jantes 215/65R16 16" en alliage léger
- Jantes 215/60R17 17" en alliage léger

SPECIFICATIONS

	2WD		2WD	
	1.6 litre MIVEC		1.8 litre DI-D	DI-D MIVEC
	5 vitesses manuelle AS8G GA1WXNSXL6		6 vitesses manuelle AS8G Low CO ₂ GA6WXJHSL6	6 vitesses manuelle AS8G GA6WXJHXL6
INFORM CLIM	■		-	-
INVITE 115CV	-		■	-
INTENSE 115CV	-		■	-
INSTYLE	-		-	■
Moteur				
Type	1.6 Litres 16 soupapes DOHC MIVEC		1.8 Litres DOHC DI-D 16 soupapes turbocompressé ³	1.8 litres DI-D 16 soupapes turbocompressé MIVEC, avec filtre à particules ³
Cylindrée	cc	1.590		1.798
Système d'injection		ECI-MULTI	Système commonrail à injection directe	
Norme d'émission		Euro-5	Euro-5	
Puissance maximale	kW (ch)/ tr/min	86 (115)/6.000	85 (115)/3.500	110 (150)/4.000
Couple Maximum	Nm / tr / min	154 (15,7)/4.000	300 (30,6)/1.750-2.250	300 (30,6)/2.000-3.000
Carburant				
Type de carburant		Essence	Diesel	
Capacité du réservoir	litres		63	
Transmission				
Embrayage		Monodisque à sec à commande hydraulique		
Rapport de vitesse				
1ère		3,727	3,538	3,818
2ème		1,947	1,913	2,045
3ème		1,343	1,218	1,29
4ème		0,976	0,86	0,974
5ème		0,804	0,79	0,897
6ème		-	0,673	0,79
Marche arrière		3,727	3,831	4,139
Réduction Finale		4,333	1ère-4ème: 4,058, 5ème/6ème/Marche arrière : 3,450	
Performance				
Accélération (0-100km/h)	sec	11,4	10,2	9,7
Vitesse Maximale	km/h	183	189	200
Consommation ¹				
Cycle Urbain	(lit/100km)	7,5	5,8	6,6
Cycle Extra Urbain	(lit/100km)	4,9	4,3	4,7
Cycle Mixte	(lit/100km)	5,9	4,8	5,4
Emission de CO ₂ ¹ , mixte	g/km	135	127	142
Remorque freinée	kg	1.200	1.400	
Remorque non freinée	kg	670	745	
Suspensions				
Avant		Barre stabilisation MacPherson		
Arrière		Multi-bras		
Freins				
Avant		Disque ventilé		
Arrière		Disques		
Direction				
Type		Direction assistée électrique		
Charges				
Poids à vide	kg	1.270	1.450	1.455
Poids en charge	kg	1.870	2.060	
Charges maximal de toit		80	80	
Volume de Coffre	lit	442	442	

*1: Les valeurs de consommations de carburant et d'émissions de CO₂ peuvent varier en fonction du niveau d'équipement *2: Mesurée par Mitsubishi Motors Corporation.

*3: Les très légers bruits émis par le moteur proviennent du déclenchement automatique du filtre à particule. Les variations de bruits du moteur ne signifient pas qu'il y a un problème.

DIMENSIONS

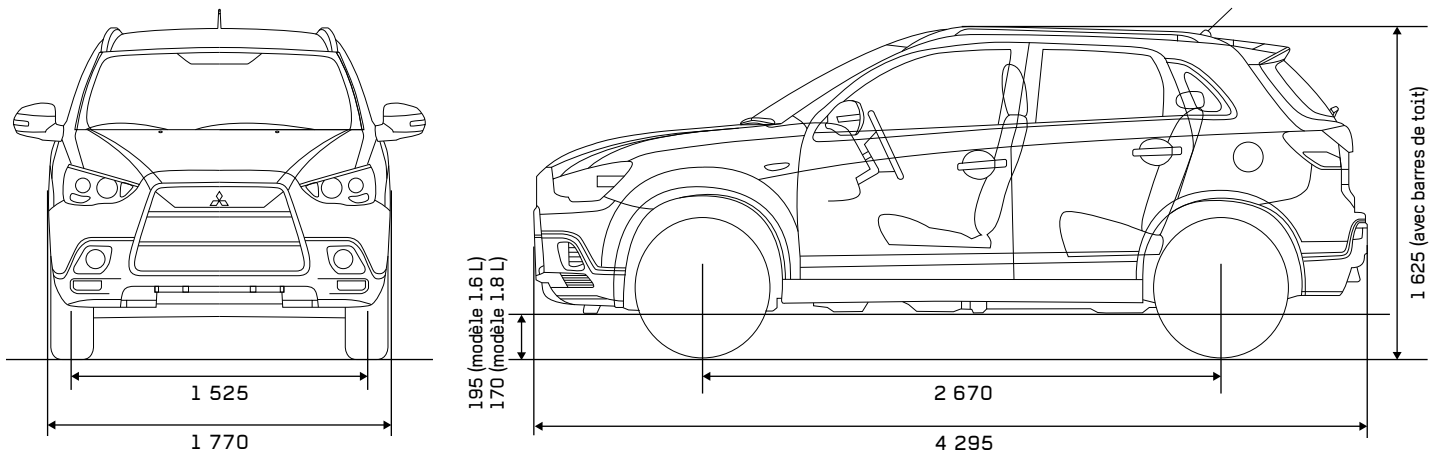

		4WD	
		1.8 litre	
		DI-D	DI-D MIVEC
		6 vitesses manuelle AS8G Low CO ₂ GA6WXJHSZL6	6 vitesses manuelle AS8G GA6WXJHXZL6
INFORM CLIM		-	-
INVITE 115CV		■	-
INTENSE 115CV		■	-
INSTYLE		-	■
Moteur			
Type		1.8 Litres DOHC DI-D 16 soupapes turbocompressé ^{*3}	1.8 litres DI-D 16 soupapes turbocompressé MIVEC avec filtre à particules ^{*3}
Cylindrée	cc	1.798	
Système d'injection		Système communrail à injection directe	
Norme d'émission		Euro-5	
Puissance maximale	kW (ch)/ tr/min	85 (115)/3.500	110 (150)/4.000
Couple Maximum	Nm / tr / min	300 (30,6)/1.750-2.250	300 (30,6)/2.000-3.000
Carburant		Diesel	
Type de carburant		60	
Capacité du réservoir	litres		
Transmission		Monodisque à sec à commande hydraulique	
Embrayage			
Rapport de vitesse			
1ère		3,538	3,818
2ème		1,913	2,045
3ème		1,218	1,29
4ème		0,86	0,974
5ème		0,79	0,897
6ème		0,673	0,79
Marche arrière		3,831	4,139
Réduction Finale		1ère-4ème: 4,058, 5ème/6ème/Marche arrière : 3,450	
Performance			
Accélération (0-100km/h)	sec	10,6	10
Vitesse Maximale	km/h	185	198
Consommation ^{*1}			
Cycle Urbain	(lit/100km)	6,1	6,8
Cycle Extra Urbain	(lit/100km)	4,6	4,9
Cycle Mixte	(lit/100km)	5,1	5,6
Emission de CO ₂ ^{*1} , mixte	g/km	134	147
Remorque freinée	kg	1.400	
Remorque non freinée	kg	745	
Suspensions		Barre stabilisation MacPherson Multi-bras	
Avant			
Arrière			
Freins		Disque Ventilé Disques	
Avant			
Arrière			
Direction		Direction assistée électronique	
Type			
Charges			
Poids à vide	kg	1.515	1.520
Poids en charge	kg	2.060	
Charges maximal de toit		80	
Volume de Coffre	lit	442	

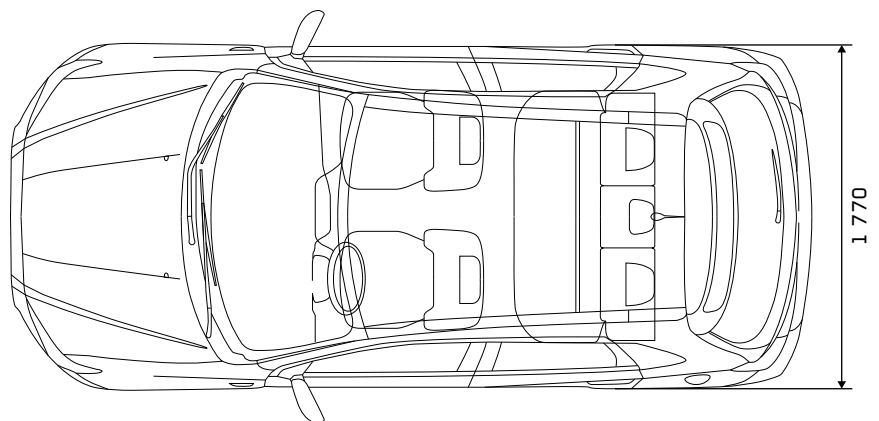
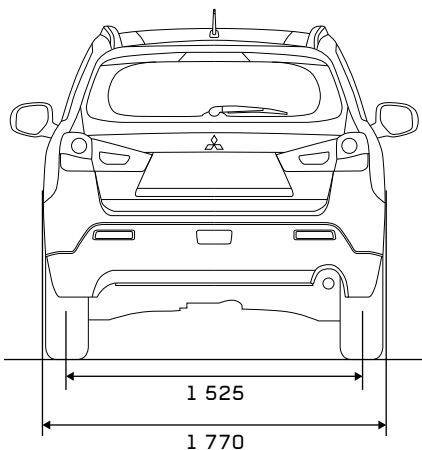

Toutes les mesures sont en millimètre.

Drive@earth

En examinant constamment les besoins du marché et en répondant rapidement à vos attentes, nous nous efforçons de créer une harmonie entre les hommes, la société, la Terre et chacun des véhicules que nous fabriquons.



MITSUBISHI INNOVATIVE ELECTRIC VEHICLE

RECYCLAGE DES VEHICULES USAGES

Il est de notre devoir de protéger l'environnement.

Mitsubishi Motors conçoit et fabrique des véhicules et des pièces détachées de haute qualité, dans le but d'offrir à ses clients des véhicules motorisés résistants et des services d'excellence pour entretenir votre véhicule dans les meilleures conditions. Nous avons le plus grand respect pour l'environnement et utilisons des matériaux qui peuvent être recyclés et réutilisés à la fin de la durée de vie de votre véhicule. Après des années de service, nous reprendrons votre véhicule et nous le recyclerons dans le respect de l'environnement, en accord avec les directives européennes sur les véhicules en fin de vie et toute disposition nationale applicable.

Tout véhicule Mitsubishi Motors (jusqu'à 3,5 tonnes poids total), vendu après le 1er juillet 2002, sera repris gratuitement à son dernier propriétaire dans un des sites de récupération désignés, sous réserve qu'il contienne tous ses composants principaux et ne comporte aucun déchet. Depuis le 1er janvier 2007, ce recyclage s'applique à tous les véhicules Mitsubishi Motors quelle

que soit leur date de vente. Un réseau de points de dépôt est prêt à recevoir des véhicules Mitsubishi Motors en fin de vie, afin d'assurer le recyclage de votre véhicule dans le respect de l'environnement. Parallèlement, les possibilités de recyclage des véhicules et des pièces détachées sont évaluées et améliorées en permanence, dans le but d'atteindre des pourcentages de recyclage toujours plus élevés.

La directive européenne sur les véhicules en fin de vie et la reprise gratuite des véhicules en fin de vie sont applicables dans tous les états membres de l'Union Européenne. La transposition de la directive sur les véhicules en fin de vie dans la législation nationale de chaque état membre ne peut pas encore avoir eu lieu au moment où cette publication est imprimée.

Veillez consulter l'adresse www.mitsubishi-motors.fr ou appeler le centre d'assistance Mitsubishi Motors pour plus de détails.

UN SERVICE APRES-VENTE REMARQUABLE

Plus de 2500 ateliers de réparation agréés Mitsubishi Motors en Europe pour vous aider où que vous soyez.

ENTRETIEN PAR DES PROFESSIONNELS

Une voiture, même neuve, demande un entretien et des révisions régulières. Et ce, non seulement pour garantir votre mobilité, mais aussi pour votre sécurité et celle de vos passagers. Des professionnels qualifiés utilisant des équipements de diagnostics spécialisés et des pièces d'origine sont à votre disposition dans le réseau agréé Mitsubishi. Un devis vous sera soumis, pour que vous n'ayez pas de mauvaise surprise lorsque vous viendrez récupérer votre véhicule.

GARANTIE TOTALE - UNE EVIDENCE

Le moindre défaut technique peut provoquer un accident. C'est pourquoi toutes les pièces d'origine Mitsubishi Motors ont été développées et testées avec des standards de qualité stricts. Il est recommandé d'utiliser des pièces d'origine Mitsubishi Motors afin de maintenir la sécurité et l'intégrité de votre véhicule et de vos passagers. Les pièces d'origine Mitsubishi Motors sont disponibles dans les centres agréés Mitsubishi.

GARANTIE TOTALE - UNE SECURITE

Tous les véhicules neufs Mitsubishi bénéficient d'une garantie totale de 3 ans ou 100 000 km (au premier des 2 termes échus) avec kilométrage illimité les 2 premières années. La garantie anticorrosion couvre les risques de perforation par corrosion venant de l'intérieur d'un panneau de carrosserie pendant les 6 à 12 premières années, en fonction du modèle acheté.

Mitsubishi Motors France

www.mitsubishi-motors.fr

Mitsubishi Motors Corporation

www.mitsubishi-motors.com

Certains équipements peuvent varier en fonction du marché
Veillez contacter votre concessionnaire agréé Mitsubishi pour de plus amples détails.

MAP - ASSISTANCE DEPANNAGE GRATUITE



Pour démontrer notre engagement à garantir votre mobilité et la confiance que nous inspire la fiabilité de nos véhicules, vous recevrez avec votre Mitsubishi, une carte MAP gratuite, valable 3 ans. MAP signifie Mitsubishi Motors Assistance Package (package d'assistance Mitsubishi Motors). Avec la carte MAP en poche, vos déplacements sont garantis dans plus de 30 pays d'Europe. Si vous avez un jour besoin d'assistance en cas de panne, d'accident, de vol ou de vandalisme - où que vous soyez, 24 heures sur 24, 7 jours sur 7 - composez simplement le numéro inscrit sur votre carte. Si votre véhicule ne peut être réparé sur place, il sera remorqué jusqu'au concessionnaire Mitsubishi le plus proche et vous aurez le choix entre : l'hôtel, la poursuite de votre voyage, une voiture de remplacement et le rapatriement de votre véhicule.

LE "DRIVESTYLE"

Les accessoires Mitsubishi Motors sont tous "Drivestyle". Ce sont des produits parfaitement adaptés à la personnalité de votre voiture. C'est le style qui vous ressemble. Drivestyle, c'est le petit plus individuel de votre Mitsubishi. Il offre toute une gamme de produits parfaitement adaptés pour l'entretien de votre véhicule : du shampoing au nettoyant pour jantes, de la lotion d'entretien de l'habitacle au soin du cuir et du nettoyant spécial insectes au liquide pour lave-glace. Tous ces produits ont été fabriqués spécialement pour votre Mitsubishi. Ils feront en sorte qu'au fil des années, votre voiture paraisse neuve d'aspect.

Pour plus d'information, veuillez vous adresser à votre concessionnaire agréé Mitsubishi.