

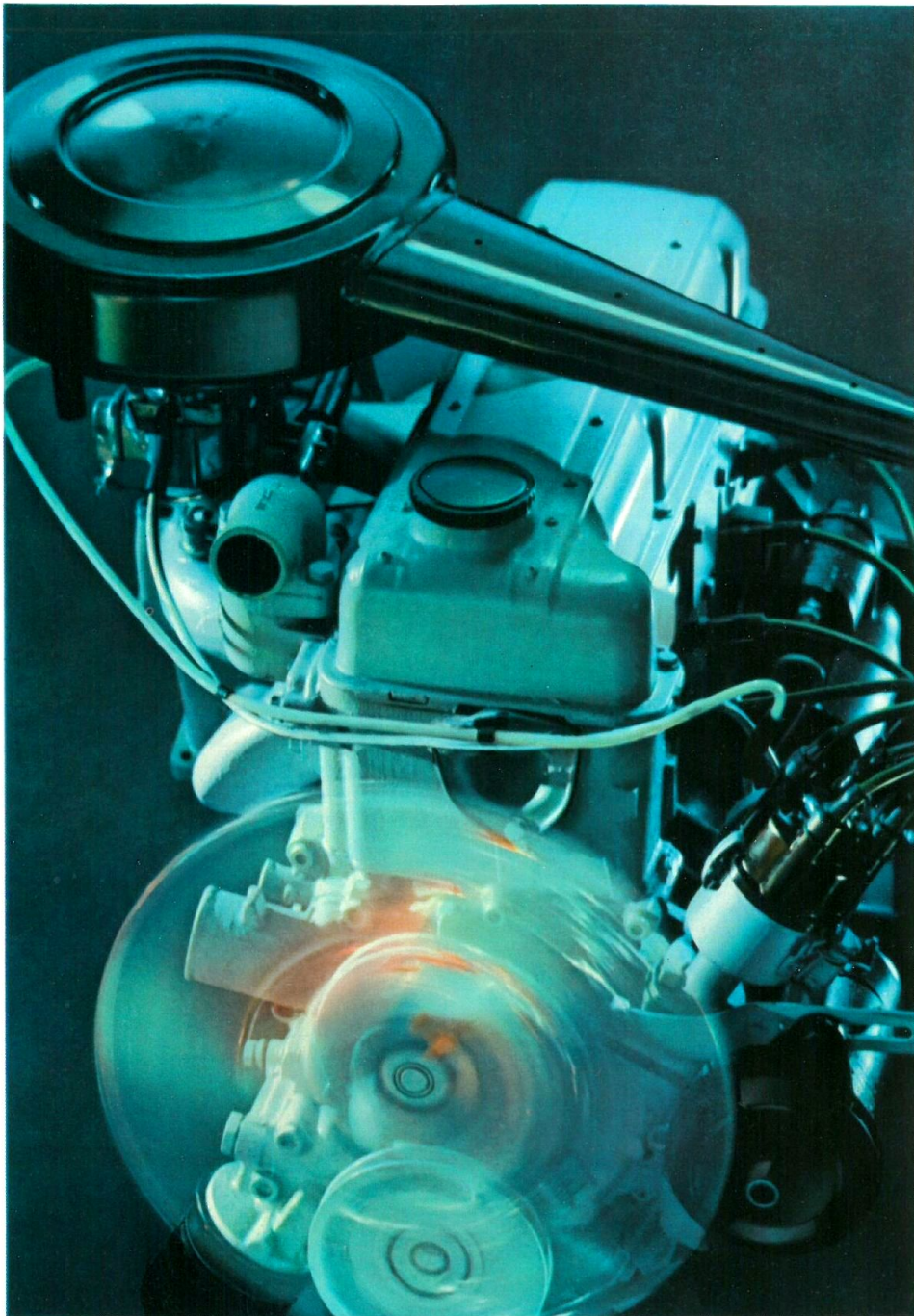

Le nouveau coupé REKORD



**La grande nouveauté,
il faut la rechercher sous le capot :
c'est le nouveau moteur Opel
à 4 cylindres en ligne,
qui surclasse ses prédécesseurs.
Quelle souplesse, quelle puissance !**



**84 ou 102 ch. le nouveau coupé Rekord,
une merveille ! Formes de l'avant
et de l'arrière entièrement renouvelées.
Quel cachet, quel dynamisme !
Un nouveau coupé à la sécurité
et au confort hors-classe.**

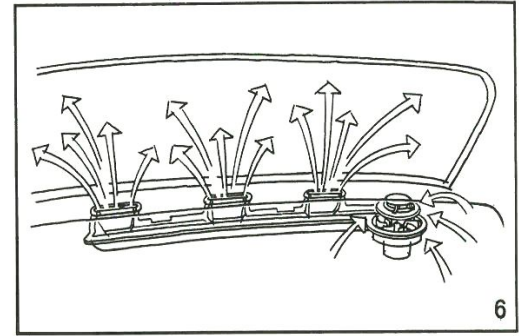
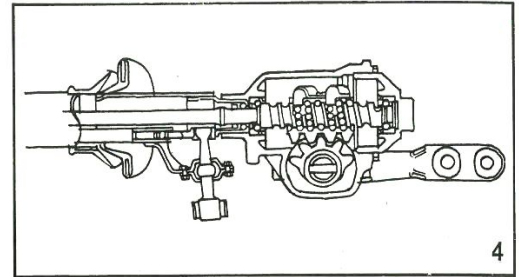
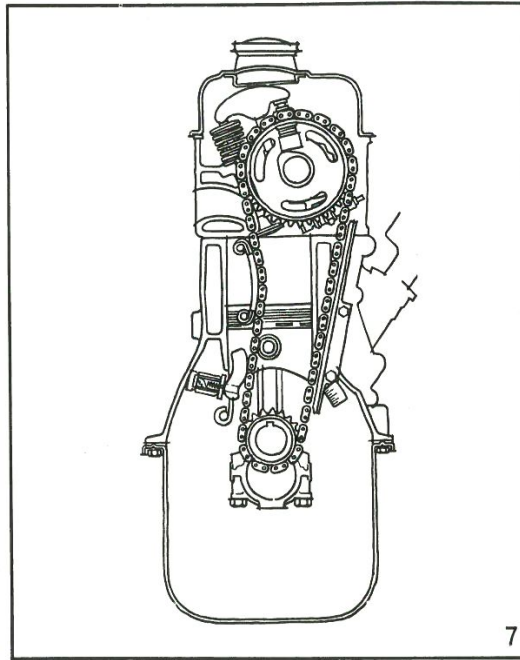
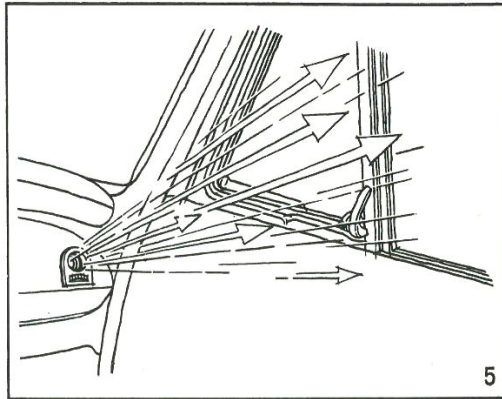
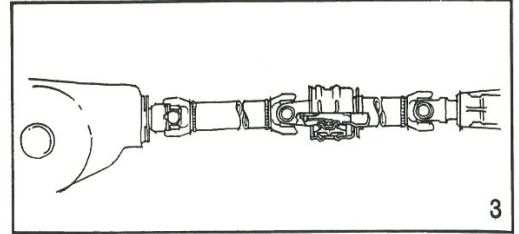
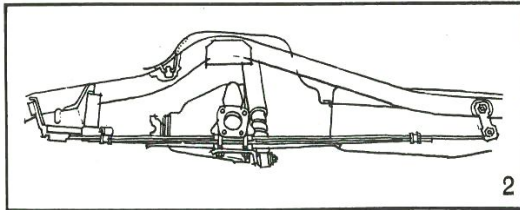
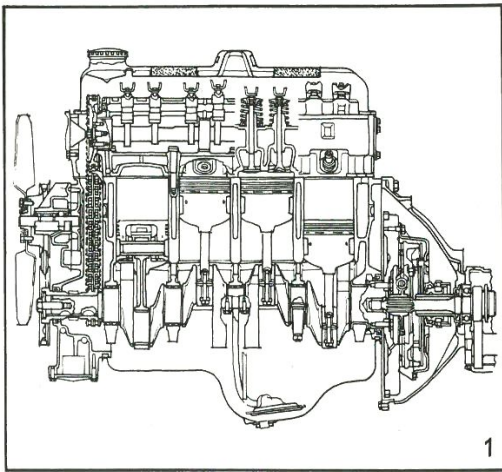

Vers de nouvelles performances Rekord.

La réputation du moteur quatre cylindres qui équipait jusqu'ici les REKORD est légendaire. Il était mondialement connu, car ses brillantes qualités étaient indiscutables. Pourtant les performances du nouveau moteur sont encore supérieures. Cela veut tout dire chez OPEL. Tout naturellement, ce nouveau quatre cylindres trouvera la même audience, tant pour son extraordinaire robustesse que pour sa régularité de fonctionnement. C'est un chef-d'œuvre de mécanique! Et il s'inspire largement du principe des moteurs sport à hautes performances : **arbre à cames en tête entraîné par une chaîne sans fin Duplex, vilebrequin à cinq paliers** et soupapes suspendues montées inclinées.

84 ch, pour 1,7 l de cylindrée.

Quelle puissance! Puissance en montagne, sécurité pour doubler, nervosité des reprises, grande vitesse sur autoroutes, et si nous parlons chiffres : accélération de 0 à 100 km/h en 16,5 sec.; vitesse maximum : 153 km/h (chrono).

102 ch pour 1,9 l de cylindrée (1).

C'est une magnifique variante du coupé. Quand vous libérez toute sa puissance, vous laissez tant de voitures derrière vous que vous vous étonnez vous-même des performances de votre REKORD. C'est compréhensible : le rapport poids/puissance est de 10,7 kg/ch, l'accélération de 0 à 100 km/h se fait en 13 sec. et la vitesse maximum est de 165 km/h

chrono. C'est ce qu'on attend habituellement d'une voiture de sport ou d'une limousine plus lourde et plus chère. Comme sur toutes les REKORD un système de freinage à double circuit avec servo-freins assure une bonne adhérence au sol, une grande stabilité générale et une excellente tenue de route; même un coup de frein brutal ne peut faire déraiper la voiture. Les sculptures des pneus (590 S 13) épousent les moindres inégalités du terrain. En fin de compte, tous ces éléments assurent à l'essieu avant un remarquable comportement.

Une suspension rationnelle (2).

Le pont arrière est doté de demi-ressorts à lames, à tension progressive et suspension élastique. Les chocs les plus violents sont absorbés par des amortisseurs télescopiques, hydrauliques. La suspension avant et arrière donne, dans la REKORD, une impression de « moelleux » sans mollesse excessive.

L'arbre de transmission (3), du moteur au pont arrière, est soutenu en son milieu par un palier intermédiaire. Cela supprime les vibrations, quelle que soit la vitesse et réduit la hauteur du tunnel de transmission à l'intérieur de la voiture.

Depuis plusieurs années déjà nous construisons des directions à recirculation de billes (4). C'est un système de direction idéal, précis, léger, assurant un excellent « contact » avec la route. S'écartant depuis longtemps déjà des formules classiques, les REKORD ne sont jamais périmées.

Confort garanti dans le coupé Rekord.

Pas de vibrations.
Tenue de route impassible.
Stabilité parfaite dans les virages.
Extrême facilité d'entretien.
La plus grande habitabilité possible.
Étonnante maniabilité.
Équipement luxueux.

Nous avons retenu tout ce qui pouvait vous être utile ou agréable. Non seulement les éléments importants mais aussi les détails. Par exemple : dégivreurs des glaces latérales aux extrémités du tableau de bord (5), vous permettant de laisser entrer l'air dans la voiture, les glaces étant levées, ou en été, de diriger l'air frais vers le conducteur ou le passager avant.

Autre accessoire très utile : le dégivreur de la lunette arrière (6). Utilisez dès à présent toutes les possibilités de la série REKORD.

Quelle souplesse, quelle nervosité avec le coupé 84 ch!

Ce nouveau quatre-cylindres OPEL (7) est à lui seul tout un chapitre. L'arbre à cames est entraîné par une chaîne sans fin Duplex à rattrapage de jeu automatique. Ce n'est pas une caractéristique courante pour un moteur de cette catégorie.



**Tout est mis en œuvre
pour le confort du conducteur :**

1. Les portes sont larges, ce qui permet au conducteur de monter et de descendre aisément.
2. Les sièges sont dotés de dossiers très enveloppants.
3. La position des sièges est facile à régler, grâce à une glissière à billes.
4. La hauteur des sièges est soigneusement calculée pour offrir un maximum de confort.
5. Les dossiers sont inclinables jusqu'à l'horizontale.
6. La garniture des sièges et des dossiers est d'une qualité et d'une finition impeccables.

Toutes les voitures OPEL peuvent être livrées sur demande avec deux ceintures de sécurité.

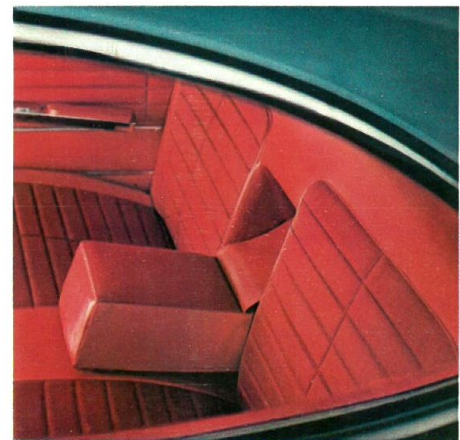
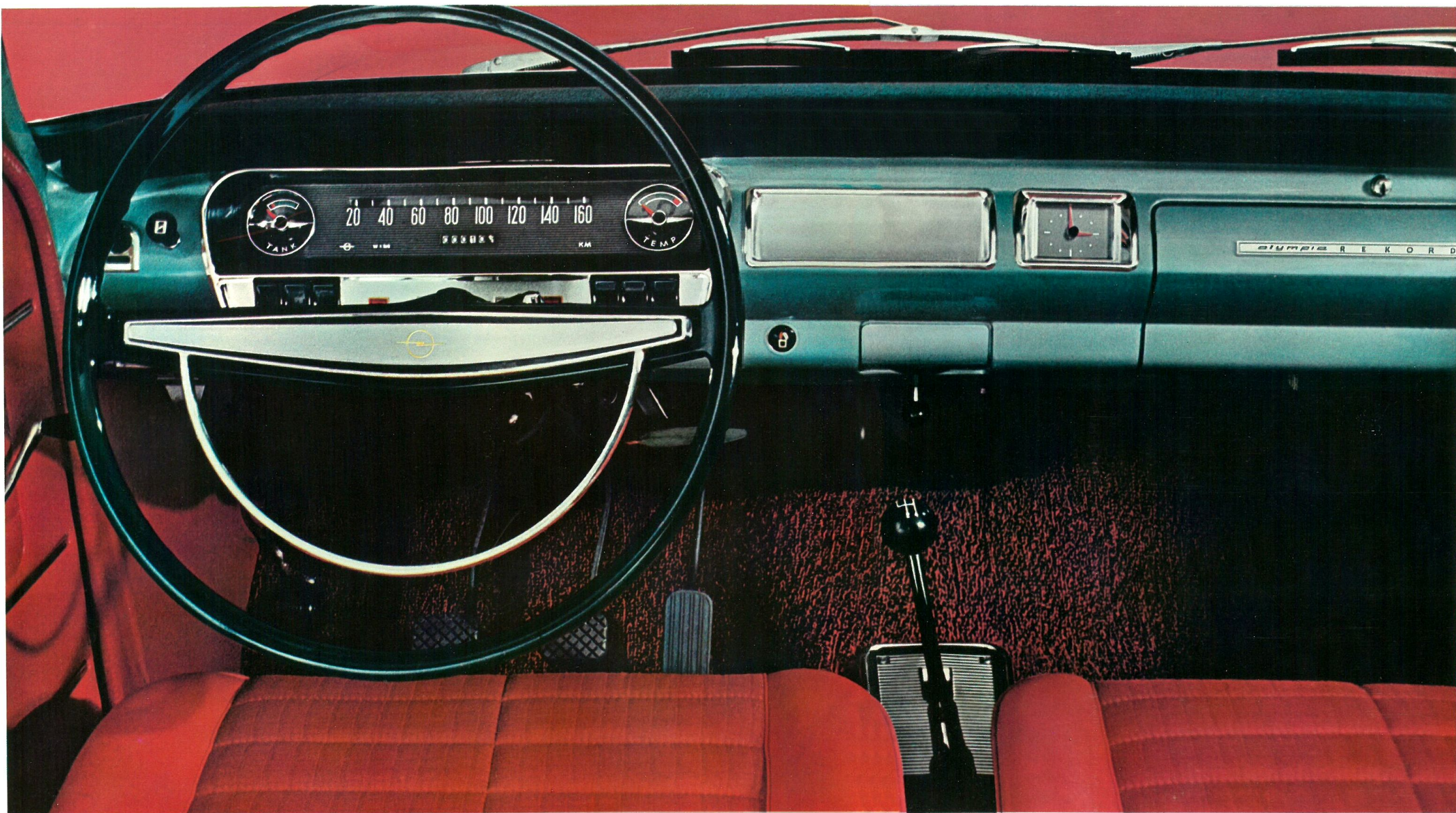

Lâchez les rênes selon votre bon plaisir...

... Mais ne vous laissez pas emporter. Vous n'avez pas besoin de conduire accélérateur au plancher pour accomplir des performances. Le moteur a d'importantes réserves et est très exactement contrôlé : tachymètre linéaire à couleur variable (vert de 0 à 50 km/h, orange de 50 à 100, rouge au-delà) - indicateurs de niveau d'essence et de température parfaitement lisibles - symboles très clairs sur les touches - volant à deux branches plongeantes - essuie-glace à deux vitesses et à balayage total - avertisseur lumineux du bout des doigts - boîte 4 vitesses synchro, avec levier sport ou boîte automatique.

Cigarette? Pressez sur l'allume-cigares. Il est éclairé comme le cendrier et la boîte à gants. Le chauffage est réglé par thermostat avec une parfaite précision ; son efficacité est due au système de refroidissement par eau du moteur. Voulez-vous de l'air frais? Ouvrez les volets de climatisation à droite et à gauche du tableau de bord. Dragonnes, accoudoir central sur la banquette arrière... vous et vos passagers trouverez dans le coupé REKORD un luxe qui vous enchantera.

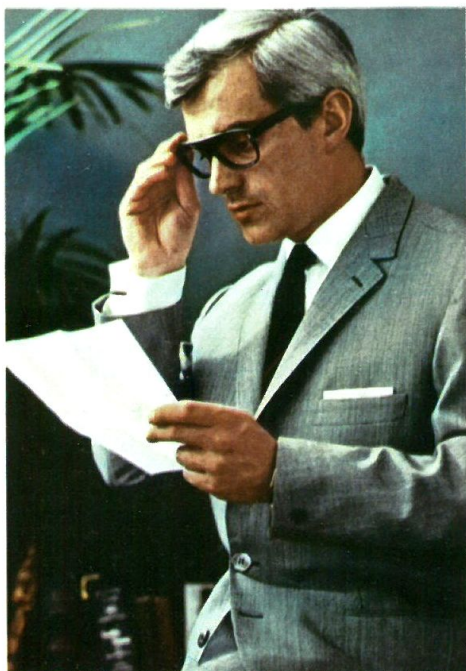

Aimeriez-vous pour votre voiture une couleur particulière? Fort bien! Le choix est immense car vous pouvez choisir parmi une multitude de couleurs. Il en est de même pour les garnitures réalisées soit en tissu, soit façon sellier. Quantité d'accessoires sont déjà montés en série : moquette à l'avant et à l'arrière, rétroviseur jour et nuit, porte-cartes sur les parois latérales avant, embout d'échappement chromé, klaxon ville et route.

Une ligne élégante mais aussi rationnelle

Si l'harmonie des lignes, la discrétion des chromes donnent à cette voiture une sobre élégance, la conception rationnelle de sa carrosserie apporte encore plus : pare-brise panoramique, glaces, latérales à grande surface, vaste lunette arrière assurent au conducteur une parfaite visibilité. Les pare-chocs très enveloppants protègent la carrosserie des égratignures et des heurts.



Un coffre à bagages immense

Au moment des vacances, on aime bien ne pas emporter que le nécessaire. C'est pourquoi le coffre des REKORD est si grand ; ainsi les bagages n'envahissent pas l'habitacle. Chapeaux, cannes, parapluies trouvent facilement place sur la large tablette entre le dossier de la banquette et la lunette arrière. Ce qui peut être utile pendant le voyage se loge tout naturellement dans la grande boîte à gants fermant à clé.

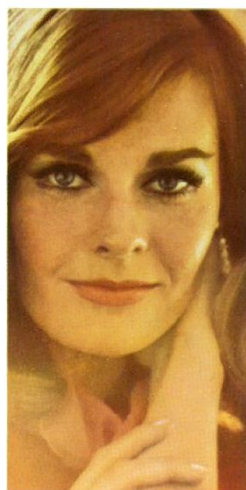

Impressionnant par son volume, le coffre à bagages l'est aussi par son aménagement : couvercle à ouverture automatique compensée par ressorts, éclairage automatique, plancher plat couvert d'un tapis de matière plastique qui protège les bagages, verrouillage automatique du coffre lors de la fermeture.

L'avant et l'arrière du coupé sont de forme entièrement nouvelle. Les lignes sont à la fois plus compactes et plus dynamiques, en accord avec la nouvelle puissance du moteur. Les larges projecteurs rectangulaires avec la nouvelle batterie 12 V donnent un meilleur éclairage. Les feux de position sont en conséquence plus sûrs. Les phares de recul sont montés en série. Font également partie de l'équipement standard, des butoirs de pare-chocs à garniture de caoutchouc. En bref, ce coupé est exceptionnel, exceptionnellement confortable, exceptionnellement luxueux, exceptionnellement bien aménagé.

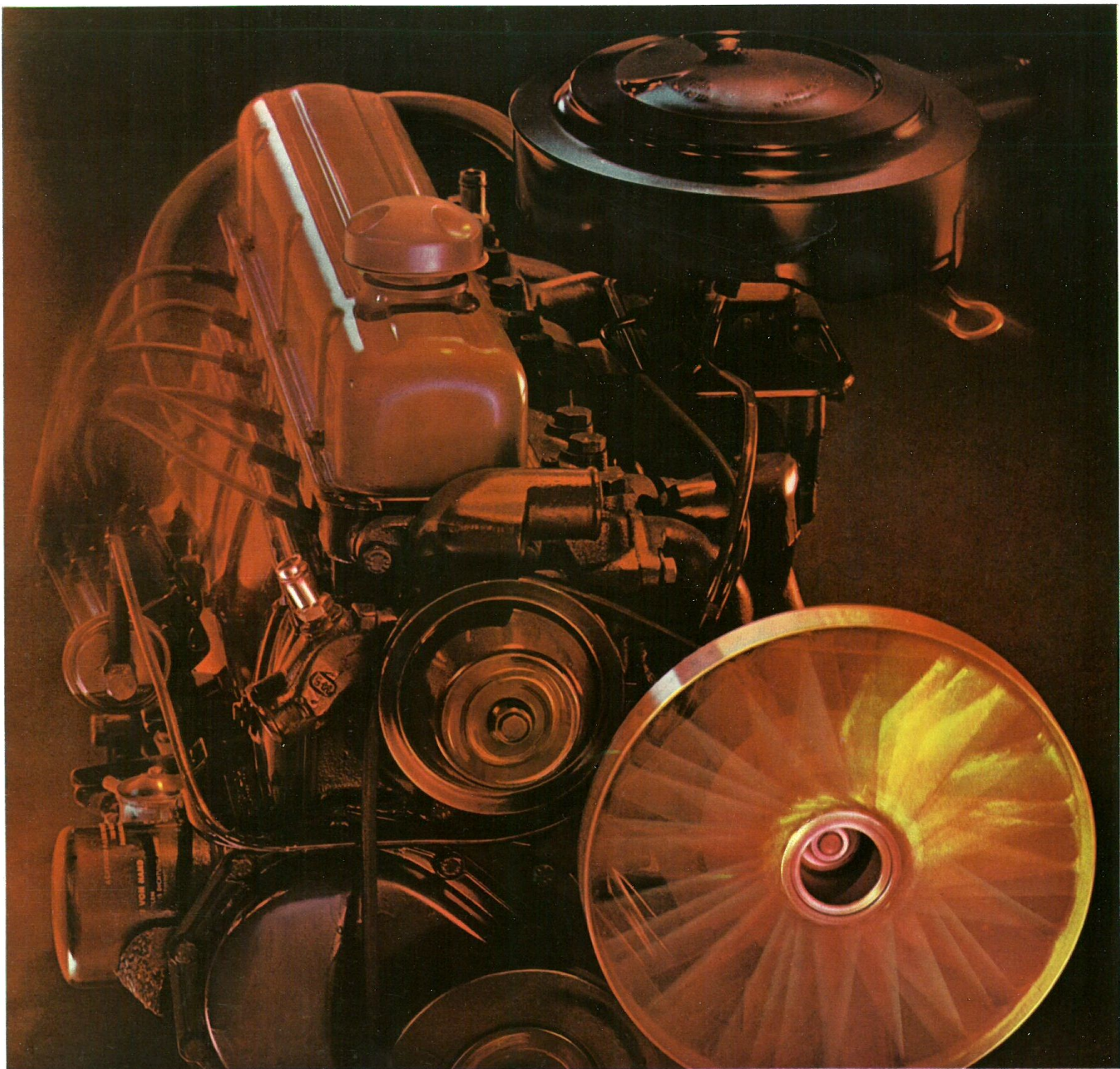

115 ch. au frein avec le moteur
6 cylindres

Une simple constatation mais qui en dit long : six cylindres silencieux, six cylindres souples, mais aussi nerveux, rapides et surtout rendant la conduite agréable. Avec ce moteur, votre coupé REKORD atteint sans peine 170 km/h. C'est la plus rapide des REKORD construites jusqu'à ce jour.

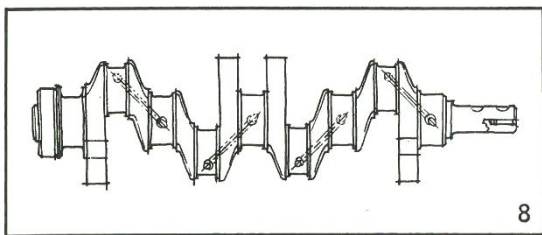

8

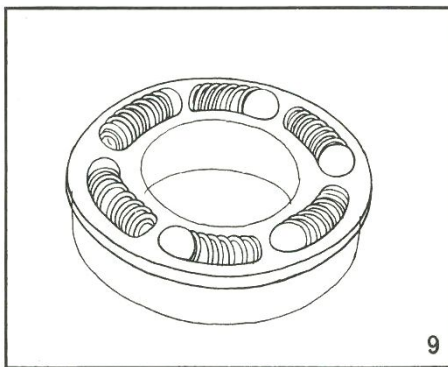

9

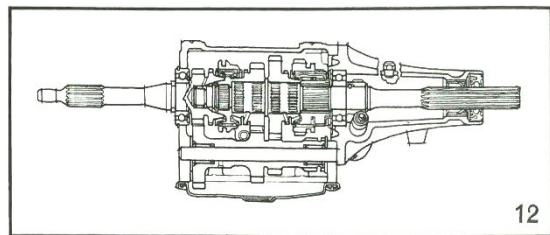

12

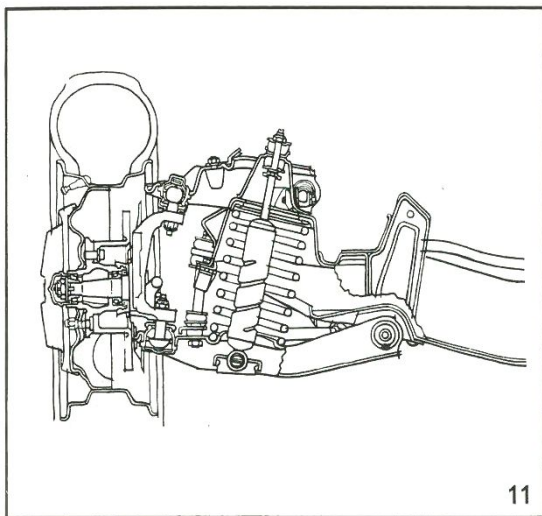

11

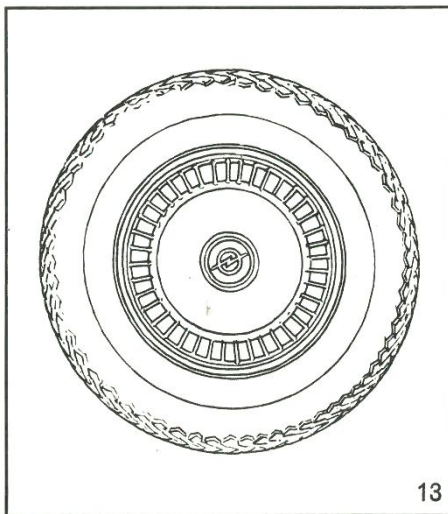

13

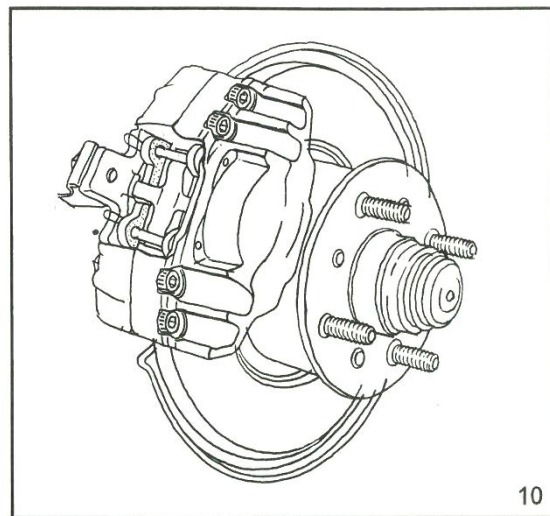

10

Quelle est la meilleure solution pour le vilebrequin (8)? Quatre ou cinq paliers? Cinq, naturellement, comme dans les quatre cylindres OPEL. La conséquence en est un fonctionnement plus silencieux et une plus grande endurance.

Les moteurs de série de 1,7 l et 1,9 l ont des soupapes d'échappement munies d'un roto cap (9) qui fait tourner légèrement celles-ci à chaque course du piston. La durée de vie des soupapes et de leur siège en est considérablement augmentée.

Les deux moteurs sont équipés d'un starter automatique asservi au fluide de refroidissement. Aussi, même par temps froid, les démarrages sont un jeu d'enfant.

Surcroît de vitesse sans surcroît de consommation

Même si vous exigez le maximum de votre moteur, vous n'avez guère à vous soucier de sa consommation. En étudiant le moteur de la nouvelle REKORD, nos ingénieurs ont cherché, une fois de plus, à limiter sa consommation. Jugez-en : 9,6 l d'essence aux 100 km pour 1,7 l de cylindrée : 9,5 l seulement aux 100 km pour 1,9 l de cylindrée (essais DIN).

Toutes les REKORD sont dotées, à l'avant, de freins à disque assistés (10). Ils ne fatiguent pas, leur efficacité reste constante.

Une technique éprouvée, orientée vers le progrès

Le châssis est votre sécurité. Celui de la REKORD a donné un nombre incalculable de fois la preuve de sa robustesse.

Aussi nous sommes-nous bornés à élargir la voie arrière et l'écartement des ressorts, pour améliorer le fonctionnement de l'ensemble. Les caractéristiques de la suspension et des amortisseurs ont été soigneusement adaptées au poids du véhicule, de sorte que les chocs sont littéralement absorbés. Cette conception donne à la REKORD son confort et sa tenue de route exceptionnelle.

La suspension avant à ressorts hélicoïdaux et barre de traction spéciale avec amortisseurs hydrauliques télescopiques et stabilisateurs à barre de torsion (11) est le fruit d'une technique éprouvée.

Coupé Rekord six cylindres

Le six cylindres de la REKORD est célèbre dans le monde entier pour sa robustesse, son endurance et sa réserve de puissance. Pour tenir la moyenne, pas besoin de s'occuper du régime ou de changer de vitesse. Vous la tiendrez en régime de croisière. Même les amateurs de conduite sportive y trouvent leur compte. Ses 115 ch tournent comme dans un rêve... jusqu'à ce que vous leur demandiez un effort. Instantanément, ils se déchaînent.

Puissance, Performance

Ce moteur permet d'excellentes moyennes tout en restant silencieux. Même si vous exigez beaucoup de lui vous ne ressentirez pas la moindre vibration. Moteur en ligne à refroidissement par eau, il est par nature silencieux et économique. Comme si ses 115 ch n'avaient

aucune charge à tirer. Pourtant leur ration est modeste : 10,7 l aux 100 km (essais DIN).

Pour accomplir d'extraordinaires performances, il faut une boîte de vitesses (12) d'une exceptionnelle robustesse. Elle agit très efficacement à tous les régimes et apporte la solution idéale au problème classique de la transmission. Les quatre vitesses sont totalement synchronisées. Pour chaque vitesse, la course du levier est courte et simple, ce qui rend encore plus agréable la conduite sportive.

Pas de réglage du jeu des soupapes

Le moteur OPEL six cylindres de 2,6 l est équipé de poussoirs hydrauliques ne nécessitant aucun réglage, ce qui assure un fonctionnement parfait en toutes circonstances et quelle que soit la température.

Double sécurité, grâce au double circuit de freinage

Vitesse et sécurité sont inséparables sur les voitures OPEL. Comme toutes les REKORD, le coupé six cylindres est doté de freins à disque assistés à l'avant.

Jantes plus grandes, pneus plus importants

Le coupé REKORD six cylindres est équipé de pneumatiques à carcasse radiale (13) ; modèle 165 SR 14, montés sur jantes de 14 pouces. Résultat : une plus grande stabilité, la possibilité de plus grandes vitesses et une excellente tenue de route dans les virages. Le châssis n'est d'ailleurs pas étranger à cette stabilité : essieux et ressorts ont été renforcés à l'avant et à l'arrière en fonction des hautes performances de cette voiture.

Caractéristiques techniques

FICHE TECHNIQUE REKORD/COUPE

	1,7 litre	1,9 litre	2,6 litres
MOTEUR SPÉCIAL			
Nombre de cylindres	4	4	6
Alésage	88 mm	93 mm	85 mm
Course	69,8 mm	69,8 mm	76,5 mm
Cylindrée	1 698 cm ³	1 897 cm ³	2 605 cm ³
Puissance maximum	84 CV à 5 600 t/mn	102 CV à 5 400 t/mn	115 CV à 4 700 t/mn
Couple à 2 600/3 000 t/mn	13,5 mkg	15,8 mkg	20 mkg
Taux de compression	8,8	9,0	8,2
BOITE DE VITESSES			
Tous rapports synchronisés (4 vitesses)		ou boîte automatique	
ROUES ET PNEUS			
Equipé en série avec des pneus de sécurité sans chambre à air	5,90 × 13	5,90 S 13	165 SR × 14
ÉQUIPEMENT ÉLECTRIQUE			
Batterie	12 v	12 v	12 v
DIMENSIONS			
Longueur hors tout (c)	4,551 m	4,551 m	4,551 m
Largeur hors tout (e)	1,690 m	1,690 m	1,690 m
Hauteur hors tout (a)	1,399 m	1,399 m	1,418 m
Empattement (b)	2,639 m	2,639 m	2,639 m
Voie AV (d)	1,325 m	1,325 m	1,325 m
PERFORMANCES			
Vitesse maximale	153 km/h	165 km/h	170 km/h
Consommation (essai DIN 70030)	9,61/100 km	9,51/100 km	10,7/100 km
CAPACITES			
Réservoir essence	45 l.	45 l.	45 l.
Carter	3 l.	3 l.	4 l.

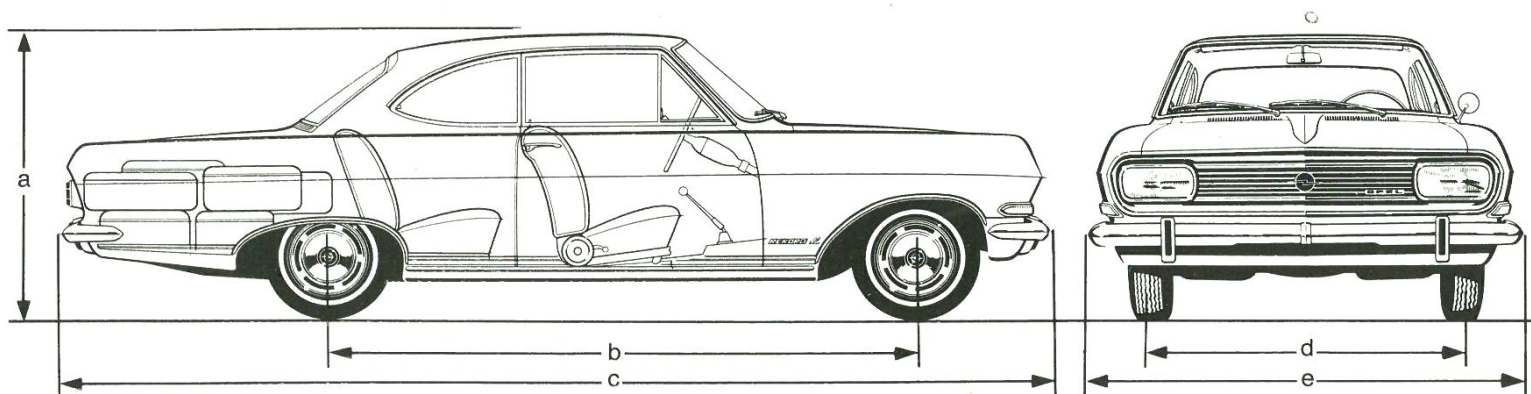



Service après-vente impeccable

1. 350 concessionnaires et agents en France, Algérie et Tunisie.
2. Service après-vente assuré, à l'étranger, par les soins de l'organisation General Motors.
3. Travail soigné par personnel spécialisé.
4. Prix raisonnables.
5. Magasins de pièces détachées organisés pour faire face à toutes les demandes.
6. Grandes performances, mais prix abordables... et tenez compte des avantages suivants : révisions tous les 10 000 km seulement ; entretiens, vidanges d'huile tous les 5 000 km avec quelques vérifications.



Coupé REKORD 6 : sur la calandre un « 6 » ; écussons sur les côtés et à l'arrière (un « 6 » avec drapeaux) ; à l'arrière, enjoliveur en chrome anodisé. Il est peu différent extérieurement du coupé normal. La différence est sous le capot. Mais coupé normal ou coupé 6, ils sont toujours prêts à libérer une énorme puissance.
Un essai chez votre concessionnaire OPEL vous en convaincra.

GENERAL MOTORS (FRANCE)

56 à 60, avenue Louis-Roche, Gennevilliers (Seine). Téléphone : RED. 10-40 et 12-80

R.C. Seine 54 B 9475 - REP. PROD. N° 5159 SEINE C.A.E.

350 CONCESSIONNAIRES ET AGENTS EN FRANCE, ALGÉRIE ET TUNISIE

GENERAL MOTORS se réserve le droit de modifier sans préavis les caractéristiques, équipements et prix des modèles présentés.