



**UNE ÉLÉGANTE CARTE DE VISITE :
LA NOUVELLE FOURGONNETTE REKORD**

Par ses dimensions et ses lignes, c'est une voiture de tourisme et pourtant, elle peut transporter 540 kg de charge utile.



Une vraie REKORD, cette fourgonnette. Une voiture séduisante, dont l'avant a été entièrement renouvelé (comme celui de toutes les REKORD). Très spacieuse, sans problème de maniement et toujours prête à rouler. Son avantage essentiel réside dans les dimensions de son plancher de chargement : 205 cm de long et un large hayon arrière.

Conçue pour un chargement rapide et un transport rapide et économique du fret : 540 kg en une seule fois. Vous pouvez utiliser les deux panneaux de cette fourgonnette à des fins publicitaires pour votre société ou vos produits : la surface est suffisante. La fourgonnette REKORD est vraiment une collaboratrice efficace, élégante et sans exigences.

Puissant comme il n'a encore jamais été : le nouveau moteur OPEL 4 cylindres.

La puissance de ce nouveau moteur de 1,7 l de cylindrée, avec arbre à cames en tête, est de 84 ch. Pourquoi croyez-vous que nous l'avons dotée d'une telle puissance ? Est-ce pour établir des records de vitesse ? Certainement pas ! Mais une telle réserve de puissance permet d'aller bon train. Voici des chiffres : de 0 à 80 km/h en 14,5 secondes.

Pentes de 31 % gravies en première. Extraordinaire pour ses accélérations et en montagne.

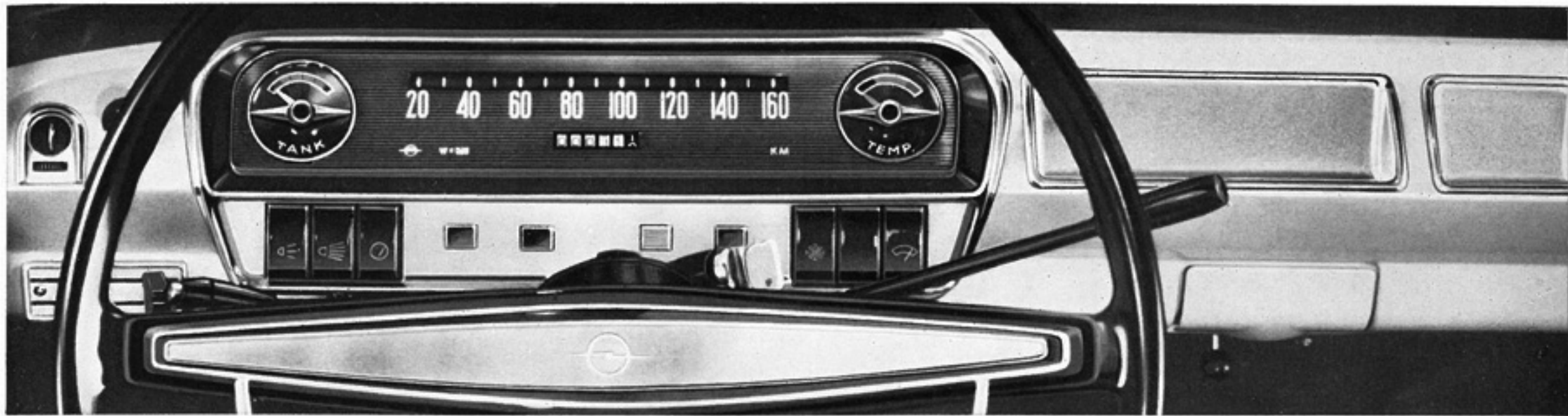

Vous conduisez en sécurité, plein de confiance en sa tenue de route, et dans la puissance de ses freins. Toutes les REKORD sont équipées de freins à disques assistés à l'avant et de freins à tambour efficaces à l'arrière, d'une grande résistance à l'échauffement.



Conduire une voiture ne doit pas être un « travail ». Pour OPEL la facilité de conduite est un point important. Ainsi la direction à recirculation de billes ou la disposition pratique des commandes et des leviers allègent la tâche du conducteur. D'autres avantages : tachymètre linéaire à plages colorées, dégivrage des glaces latérales, chauffage efficace.



C'est une voiture nerveuse et infatigable. Et comme c'est une REKORD, elle roule économiquement (bas prix de revient du kilomètre), elle comble le conducteur et le livreur. Comme nouveauté dans l'équipement de série, vous trouverez des sièges séparés avec réglage rapide de la position au volant. Ces sièges assurent une position du corps anatomiquement correcte. Vous sentez les réactions de la voiture et les grandes étapes deviennent des banalités.

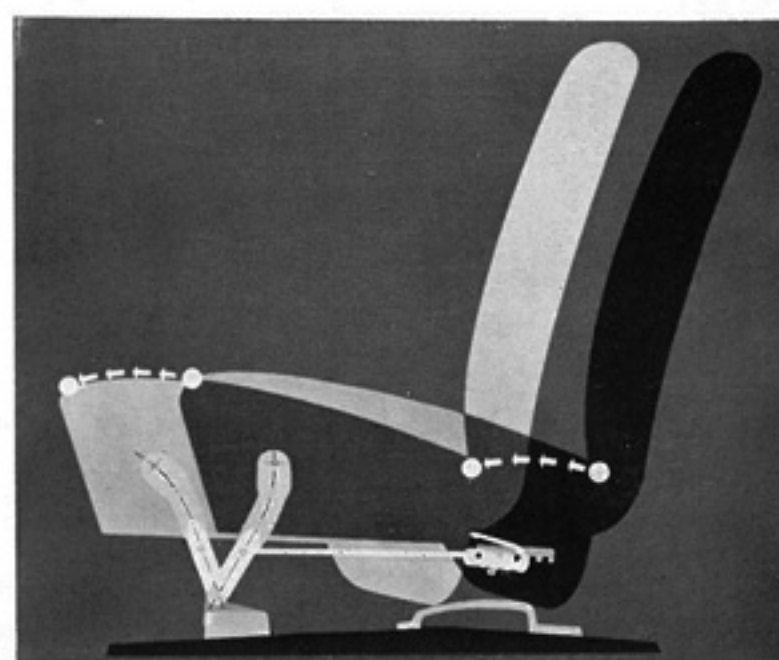

Pour toutes les activités, une fourgonnette pratique qui répond à toutes les exigences de rentabilité

« Pratique » est bien le terme qui convient à la fourgonnette REKORD: extérieurement compacte, une place de stationnement vous suffit pour la charger et la décharger. A l'intérieur, un espace généreux pour le conducteur, le livreur et le chargement. Le hayon arrière presque de la même largeur que la voiture peut se relever très haut. La grande surface de chargement est large et complètement plane. Le plancher robuste est en tôle nervurée anti-chocs, cela est important pour certaines utilisations. Sera aussi accueillie favorablement par tous la simplicité de nettoyage. Les planchers peuvent être nettoyés très rapidement. Deux barres latérales pare-chocs évitent les heurts contre les parois. La roue de secours est placée sur le côté ne gênant ni le chargement, ni le déchargement, tout en restant facilement accessible.

Le plancher se trouve à 59 cm au-dessus du sol, évitant de pénibles efforts lors du chargement de marchandises lourdes. Cette voiture de livraison peut vraiment vous faciliter le travail. Quoi que vous transportiez, vous n'aurez aucun problème. Cette voiture a bénéficié d'une longue expérience. C'est en fin de compte une voiture de transport qui offre de nombreuses possibilités, pour le commerce de gros et de détail, pour l'artisanat et les représentants, mais surtout, c'est une fourgonnette REKORD! Puissante, spacieuse, robuste, économique... une voiture qui correspond point par point à vos vœux.



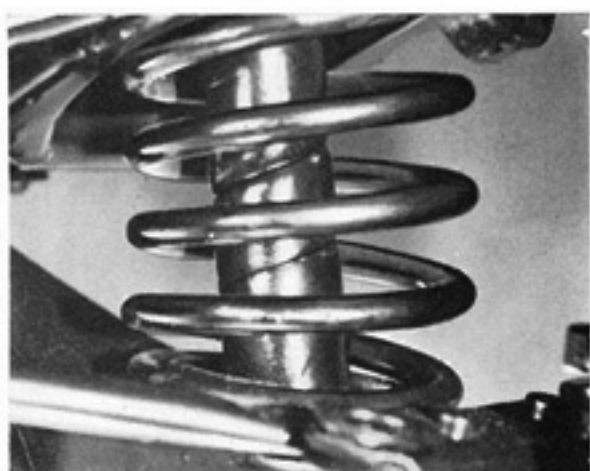
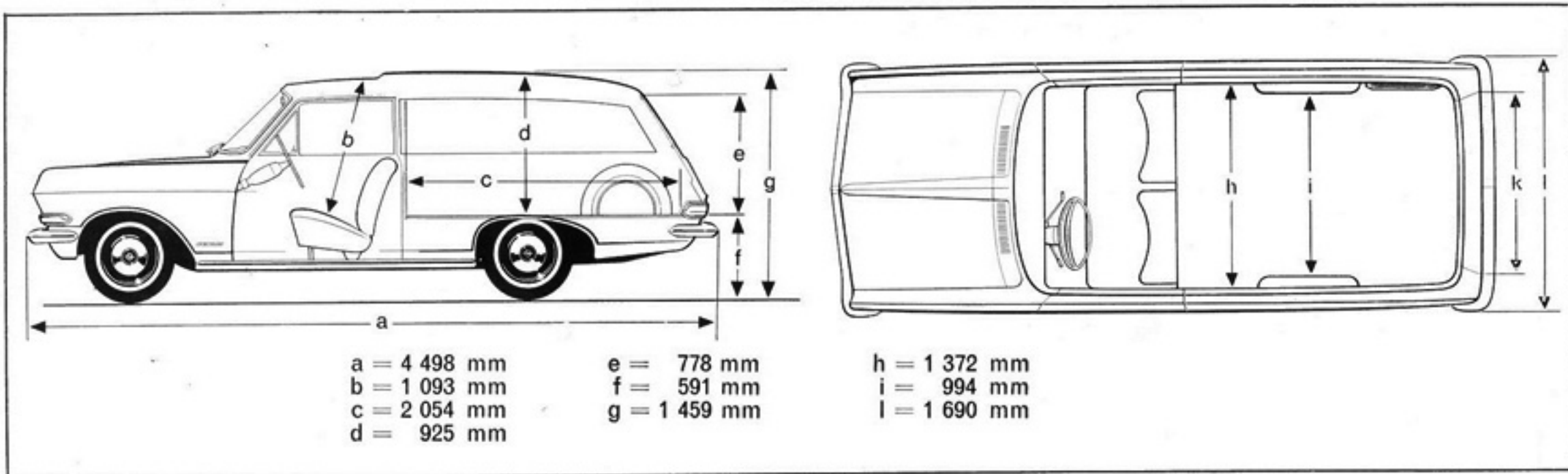

Une suspension bien équilibrée assure la sécurité de votre chargement. A l'essieu avant : ressorts hélicoïdaux, barres de traction, amortisseurs télescopiques, ressort à lames asymétriques, stabilisateur à barre de torsion. A l'essieu arrière : ressorts à lames renforcés. La voie arrière et l'écartement des ressorts ont été élargis afin d'équilibrer le jeu de forces de tous les éléments participant à une tenue de route plus favorable.



Comme toutes les REKORD, votre voiture de livraison ne nécessite que peu d'entretien : révision générale tous les 10 000 km, vérification et vidange d'huile tous les 5 000 km.



En France, Algérie, Tunisie, ce n'est pas moins de 350 concessionnaires OPEL qui sont à votre service et qui assureront avec compétence l'entretien de votre fourgonnette REKORD.

Moteur	1,5 l	1,7 l
Cylindres.....	4	4
Alésage/course ..	82,5/69,8	88/69,8
Cylindrée	1 492 cm ³	1 698 cm ³
Puissance maxi.ch	67	84
à t/mn.....	5 000	5 600
Couple maxi. mkg.	11,3	13,9
à t/mn ...	2 800-3 500	2 600-3 000
Taux de compression ...	8,2	8,8

Boîte de vitesses

(à synchronisation forcée sur toutes les vitesses)

Vitesses	3 avant 1 marche arrière
sur demande	4 avant, 1 marche arrière

Roues et pneus

Jante	à base creuse
Dimensions des jantes, AV et AR	4 1/2 J X 13
Dimensions des pneus, AV et AR	6,40 X 13
Pneus	sans chambre à air

Dimensions

Empattement	2 639 mm
Voie avant	1 325 mm
Voie arrière.....	1 352 mm
Longueur totale.....	4 498 mm
Largeur totale	1 690 mm
Hauteur totale (à vide)	1 512 mm

Poids

Poids total admissible	1 600 kg
Tare du véhicule	
(avec conducteur = 75 kg).....	1 060 kg
Charge utile	540 kg

Performance

Vitesse maxi. km/h (moteur 1,5 l)	135
(moteur 1,7 l)	148

GENERAL MOTORS (FRANCE)

56 à 60, avenue Louis-Roche, Gennevilliers (Seine). Téléphone : RED. 10-40 et 12-80.

R.C. Seine 54 B 9475 - REP. PROD. N° 5159 SEINE C.A.E.

350 CONCESSIONNAIRES ET AGENTS EN FRANCE, ALGÉRIE ET TUNISIE.

GENERAL MOTORS se réserve le droit de modifier sans préavis les caractéristiques, équipements et prix des modèles présentés