

PEUGEOT 205



Comment voulez-vous votre 205 ?

Il y a tellement de versions que vous finiriez par croire que Peugeot la fabrique sur mesure, tout exprès pour vous ! Vous la voulez en 5 portes ? Elle existe. Vous la préférez en 3 portes ? Elle existe. Vous voulez un moteur essence ou un moteur Diesel ? Il vous suffit de le préciser. Un cabriolet vous ferait plaisir ? Il en existe deux ! Un toit ouvrant vous paraît suffisant ? L'option ouvre au dessus de votre tête un grand morceau de ciel bleu. L'embrayage a fini de vous amuser ? Voyez la 205 Automatic. En fait, la 205, c'est toutes les voitures à la fois. Citadine espiègle, elle sait profiter en



quelques secondes d'une place libre. Confortable et sûre, c'est la routière du représentant. Et avec son coffre modulable, toujours prêt à vous engloutir le caddy du samedi, c'est une vraie voiture de courses... Les sièges avant, galbés où il faut, comme il le faut, sont équipés d'appuis-tête*. La banquette arrière bascule en totalité ou par moitié, selon les versions. Les amortisseurs arrière sont montés horizontalement, le volume du coffre tout entier est disponible pour les bagages. Installez-vous. L'isolation phonique du compartiment moteur étouffe les bruits mécaniques, l'épaisse moquette filtre les bruits de roulement et l'excellente aérodynamique élimine les sifflements d'air, même sur l'autoroute. Réglez votre siège. Contact. Dès les premiers mètres, vous vous sentez déjà chez vous au volant de votre nouvelle 205 Peugeot. Plus de 3 000 000 d'automobilistes ont déjà éprouvé le même plaisir.

*en option sur XE.

Les véhicules et équipements présentés ci-contre et dans les pages suivantes correspondent à des modèles différents de la gamme 205. Les caractéristiques techniques, équipements et options de chacun de ces modèles sont décrits en fin de brochure.











205











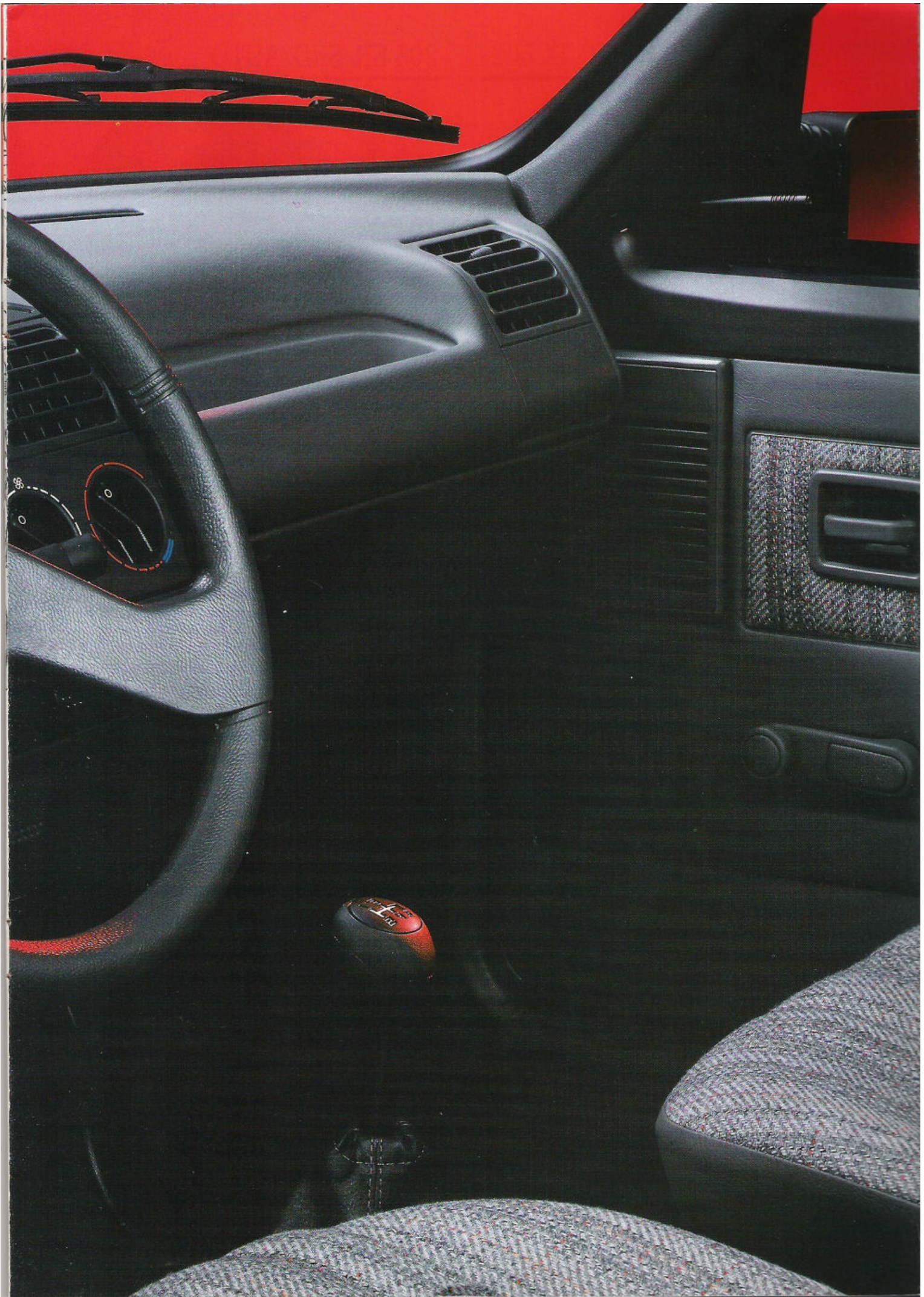





205 XE



Moteur : Essence 954 cm³ - P.A. 4

Une super économique à l'achat, à l'entretien, à l'assurance et à la vignette. Mais une vraie 205, belle et lisse comme ses sœurs, née de l'aérodynamisme et de la conception assistée par ordinateur.

Ses 3 portes s'ouvrent sur un volume généreux et bien utilisé. Les sièges sont recouverts de drap ou, en option, de vinyle. La banquette arrière bascule en un clin d'œil et dégage jusqu'à 1.200 dm³ de volume de chargement.

L'équipement est très complet avec notamment témoins couplés de freins, d'usure des plaquettes avant et niveau mini de liquide de freins, témoin de niveau mini d'essence, témoin d'alerte centralisée (eau, huile), essuie-vitres 2 vitesses et lave-vitre électrique, projecteurs réglables, feu arrière de brouillard, climatisation avec ventilateur à vitesse variable, plancher moqueté, prééquipement radio...

Entraînée par un moteur en alliage léger à arbre à cames en tête (954 cm³, 45 ch DIN) servi par une boîte quatre vitesses synchronisées bien étagées, la 205 XE fait bonne figure sur la route et même l'autoroute. Mais c'est une 4 chevaux seulement pour l'assurance et la vignette.

205 XL/XLD, GL/GLD



Moteurs : Essence 1124 cm³ - P.A. 4 Diesel 1769 cm³ / P.A. 5

Quatre versions de la 205 qui se distinguent par leur carrosserie 3 ou 5 portes et par leur motorisation : 2 cylindrées, 2 carburants, essence ou gazole. Même confort, même équipement : sièges habillés de drap (vinyle en option) et équipés d'appuie-tête, banquette arrière rabattable, accoudoirs de porte à l'avant, allume-cigares, rétroviseur intérieur jour/nuit, dégivrage/désembuage de lunette arrière, miroirs de courtoisie, montre électrique à quartz, vide-poches sous la planche de bord et dans la porte avant gauche.

Avec son moteur essence 55 ch DIN (40 kW CEE) à 5800 tr/mn, la 205 XL se contente de 5,9 litres de super à 120 km/h tandis que la XLD, 60 ch DIN (43,5 kW CEE) à 4600 tr/mn, ne dépasse pas 5,2 litres de gazole à la même vitesse*. XL et XLD sont dotées d'une boîte de vitesses à 4 rapports avant synchronisés (boîte 5 vitesses en option) et de freins assistés à disque à l'avant.

La 205 GL propose une motorisation essence : 1124 cm³ (55 ch DIN, 40 kW CEE). La 205 GLD est entraînée par le même moteur Diesel de 1769 cm³ qui équipe la 205 XLD.

205 GL et GLD sont équipées d'une boîte 4 vitesses. GL et GLD reçoivent en option une boîte 5 vitesses.

* Autres consommations en fin de ce catalogue.

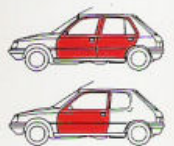

205 XR/XRD, GR/GRD



**Moteurs : Essence 1124 cm³ - P.A. 4 / 1360 cm³ - P.A. 5
Diesel 1769 cm³ - P.A. 5**

Jouez des carrosseries 3 ou 5 portes, jouez des cylindrées et des carburants, et vous obtenez six versions de la 205. Six 205 qui soignent leur look – baguettes de protection latérale et enjoliveurs de roues de grand diamètre – leur équipement et leur confort. Les sièges avant équipés d'appuis-tête sont habillés d'un drap cossu, tout comme la banquette arrière, rabattable en deux parties en option. Une boîte à gants avec couvercle et trois vide-poches veillent au rangement à bord. Rétroviseurs extérieurs réglables de l'intérieur, montre à quartz, prééquipement radio avec antenne de toit, cendriers avant et arrière, compteur kilométrique journalier sont autant d'attentions pour le conducteur et ses passagers. Essuie-vitre intermittent, lave-vitre et essuie-vitre de lunette arrière pour bien voir, freins assistés à disque à l'avant permettent de prendre la route en toute sécurité.

Côté motorisation, c'est le choix entre trois cylindrées et l'essence ou le gazole. 1124 cm³, c'est un premier moteur à essence, 55 ch DIN (40 kW CEE) à 5800 tr/mn avec boîte 4 vitesses (boîte 5 en option). Le second, de 1360 cm³, développe 70 ch DIN (50,5 kW CEE) à 5600 tr/mn ; il est couplé à une boîte 5 vitesses. Le Diesel enfin, 1769 cm³, 60 ch DIN (43,5 kW CEE) à 4600 tr/mn, travaille avec une boîte 5 vitesses. Ainsi motorisées, ces six 205 sont parfaitement à l'aise sur la route et l'autoroute.

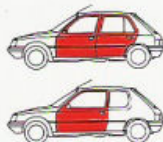

205 SR/SRD/AUTO



**Moteurs : Essence 1360 cm³ - P.A. 5 / Diesel 1769 cm³ - P.A. 5
205 Automatic essence 1580 cm³ - P.A. 7**

Comment l'intelligence vient au confort... La moitié de la banquette arrière de ces quatre 205 peut basculer, libérant ainsi un espace supplémentaire pour les bagages. Sièges (avec appuis-tête à l'avant) et panneaux de porte tendus de velours ; poignées de maintien avant et arrière ; boîte à gants, avec éclairage, fermant à clé ; planche de bord avec montre électronique à affichage numérique ; éclairage du tableau de bord modulable ; compte-tours électronique ; lecteur de carte, lave-vitre/essuie-vitre de lunette arrière ; projecteurs principaux à iode. 205 SR, SRD, et Automatic sont montées de pneus larges et équipées de jupes avant et arrière de la couleur de la caisse. 205 Automatic se distingue par une absence, celle de l'embrayage. La boîte automatique ZF, à 4 rapports avant, couplée au moteur de 80 ch DIN (58 kW CEE), apporte une conduite détendue, souple et silencieuse, sans excès de gourmandise (5,9 litres aux 100 km à 90 km/h en vitesse stabilisée*). Les deux autres versions sont également très sobres : 6,4 litres de super aux 100 km à 120 km/h* pour la 205 SR ; 3,9 litres de gazole aux 100 km à 90 km/h* pour la SRD.

**Autres consommations en fin de catalogue.*

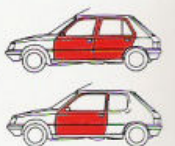

205 GT



Moteur : Essence 1360 cm³ - P.A. 7

Une seule version, 5 portes, pour cette 205 animée par un moteur de 1360 cm³, brillant et souple (85 ch DIN 61,5 kW CEE), alimenté par un carburateur double corps et couplé à une boîte 5 vitesses.

L'équipement est à la hauteur : le compte-tours électronique vous évite les sursrégimes, la montre électronique est à affichage numérique, l'intensité de l'éclairage du tableau de bord est modulable par rhéostat. Le verrouillage électrique centralisé des cinq portes et les lèves-vitres avant sont commandés électriquement.

Lecteur de cartes pour ne pas perdre le Nord, rétroviseurs extérieurs réglables de l'intérieur, essuie-vitre à balayage intermittent, lave-vitre/essuie-vitre de lunette arrière, projecteurs à iode pour bien voir. Les sièges, avec appuis-tête à l'avant, sont tendus d'un chaleureux velours comme les panneaux de porte, la banquette arrière est rabattable en deux parties et la boîte à gants, éclairée, ferme à clé.

La 205 GT peut être personnalisée à votre goût par des options qui en font véritablement une petite grande voiture : des jantes en alliage léger pour soigner son look, un toit ouvrant pour dire bonjour au soleil, des vitres teintées ou encore une peinture noire ou métallisée.



205 XS

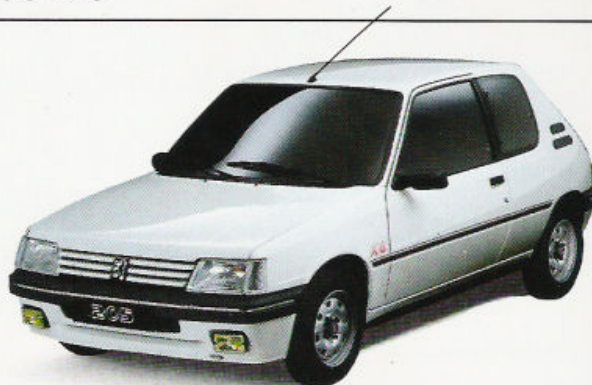

Moteur : Essence 1360 cm³ P.A. 7

La 205 XS est une GT par sa motorisation et une GTI par ses sièges avant, type baquet, à bourrelets de maintien latéraux. Son moteur, 1360 cm³ (85 ch DIN 61,5 kW CEE) respire la santé (carburateur double corps) ; il est couplé à une boîte 5 vitesses. Au tableau de bord, dont l'intensité de l'éclairage est modulée par un rhéostat, la visière type GTI abrite des reflets les deux gros cadrans ronds du compte-tours électronique et du compteur de vitesse, encadrés par l'indicateur de niveau d'essence et le thermomètre de température d'eau. Des témoins alertent le pilote en cas d'éventuels problèmes : usure des plaquettes de freins avant, niveau mini de liquide de freins, pression mini d'huile moteur...

La montre électronique s'affiche sur la console centrale, les rétroviseurs extérieurs sont réglables de l'intérieur, l'essuie-vitre à deux vitesses possède en plus le battement intermittent, et le lave-vitre/essuie-vitre de lunette arrière maintient propre la lunette arrière, malgré la pluie et la boue.

A l'extérieur, la 205 XS travaille son look : elle est chaussée de pneus larges montés d'origine, les baguettes de protection latérale sont soulignées d'un filet et les jupes avant et arrière sont traitées couleur caisse.



205 GTI



**Moteurs : Essence 1580 cm³ - P.A. 8/
1905 cm³ - P.A. 9**

Deux moteurs à injection pour une même version ? Oui, il existe deux 205 GTI. La première est animée par un moteur de 1580 cm³ de cylindrée, qui développe 115 ch DIN (83 kW CEE) à 6 250 tr/mn ; la seconde possède un 1905 cm³, 130 ch DIN (90 kW CEE) à 6 000 tr/mn.

A ce niveau de puissance disponible, la sécurité est primordiale. Les deux GTI possèdent des freins à disque, ventilés, à l'avant. A l'arrière, ceux de la GTI 1,9 sont également à disque. Le freinage est naturellement assisté, sur les deux versions. Le volant sport gainé de cuir commande une direction précise et directe ; elle peut être assistée, en option. La boîte de vitesses parfaitement étagée est dotée d'une cinquième courte, les projecteurs à iode font équipe de nuit avec les longues portées, à iode également et les pneus taille basse sont montés d'origine sur des jantes en alliage léger.

Prise en main. Les sièges, type baquet, sont habillés, comme la banquette arrière rabattable en deux parties, d'un élégant velours Quartet. Les bourrelets latéraux sont tendus de velours noir sur la GTI 1,6 et de cuir sur la GTI 1,9. Sur les deux versions, des sièges cuir sont disponibles en option. La visière antireflet du tableau de bord abrite compte-tours électronique, thermomètre et manomètre d'huile, thermomètre d'eau, montre électronique à affichage numérique.



205 CABRIOLET CJ/CTI



**Moteurs : Essence 1360 cm³ - P.A. 5/
1580 cm³ - P.A. 8**

Liberté de rouler cheveux au vent ou de se calfeutrer sous l'orage, liberté aussi de choisir : la 205 cabriolet existe en deux versions, CJ, 70 ch DIN (50,5 kW CEE) à 5 600 tr/mn, et CTI, 115 ch DIN (83 kW CEE) à 6 250 tr/mn.

Les équipements font honneur au design de la carrosserie : petit volant sport gainé cuir noir sur la CTI, tableau de bord avec compte-tours électronique (CTI) et de nombreux témoins et voyants de contrôle ou d'alerte. Les sièges avant, type baquet, avec appuis-tête, et la banquette arrière rabattable en deux parties sont habillés, sur la CTI, d'un superbe velours Quartet noir/rouge complété, sur les bourrelets de maintien latéraux, par du velours noir. Sur la CJ, c'est un jean, style rock, qui habille les sièges. Une épaisse moquette couvre jusqu'au bas des panneaux de porte. Autre signe de raffinement, les vitres teintées. Les deux rétroviseurs extérieurs sont réglables de l'intérieur. L'essuie-vitre à 2 vitesses est à balayage intermittent.

Le bouchon d'essence ferme à clé, il se marie avec élégance à la prestigieuse griffe Pininfarina. La capote, PVC à l'extérieur, simili cuir à l'intérieur, cache un épais rembourrage isolant. Sa manœuvre est rapide. Sur CTI sa commande est électrique (en option sur CJ).



MOTORISATION

LES MOTEURS ESSENCE

3 ou 5 portes, les 205 sont entraînées par des moteurs de conception très actuelle, bloc et culasse en alliage léger, arbre à cames en tête entraîné par courroie crantée, performants, endurants, brillants et sobres.

XE, moteur 4 chevaux, 954 cm³, 45 ch DIN (32,5 kW CEE) à 5 200 tr/mn, XL, XR, GL, GR, moteur de 4 chevaux, 1124 cm³, 55 ch DIN (40 kW CEE) à 5 800 tr/mn. Doté d'un échappement double, ce moteur offre un couple important à bas régime : 9,1 mkg à 3 200 tr/mn. Il tourne sans fatigue, tout en consommant moins. La prise d'air du carburateur simple corps, à enrichisseur pneumatique, est commandée par un thermostat; l'air nécessaire à la bonne combustion de l'essence est ainsi admis à la température idéale, ce qui réduit la consommation : 4,5 litres d'essence super aux 100 km à 90 km/h en vitesse stabilisée*.

XR, GR et SR, moteur 5 chevaux, 1360 cm³, 70 ch DIN (50,5 kW CEE) à 5 600 tr/mn. Du souffle et beaucoup de souplesse, avec un couple élevé à bas régime : 11,3 mkg à 3 400 tr/mn.

Automatic, moteur 7 chevaux, 1580 cm³, 80 ch DIN (58 kW CEE) à 5 600 tr/mn. XS et GT, moteur 7 chevaux, 1360 cm³, 85 ch DIN (61,5 kW CEE) à 6 400 tr/mn. Une puissance intéressante pour une consommation très modérée : 5,2 litres d'essence super aux 100 km à 90 km/h en vitesse stabilisée*.

GTI 1,6 moteur 8 chevaux, 1580 cm³, 115 ch DIN (83 kW CEE) à 6 250 tr/mn. De la nervosité : 1000 mètres départ arrêté en 30,4 secondes. De la puissance : 196 km/h sur circuit. De la souplesse : couple de 13,7 mkg à 4 000 tr/mn et une consommation raisonnable : 7,5 litres aux 100 km à 120 km/h en vitesse stabilisée*. GTI 1,9 moteur 9 chevaux, 1905 cm³, 130 ch DIN (90 kW CEE) à 6 000 tr/mn. Du souffle : 206 km/h sur circuit ; du brio, de 0 à 100 km/h en 7,8 secondes ; du muscle et de la souplesse, couple maxi de

**Moteur
essence
1905 cm³
sur 205 GTI
1,9**

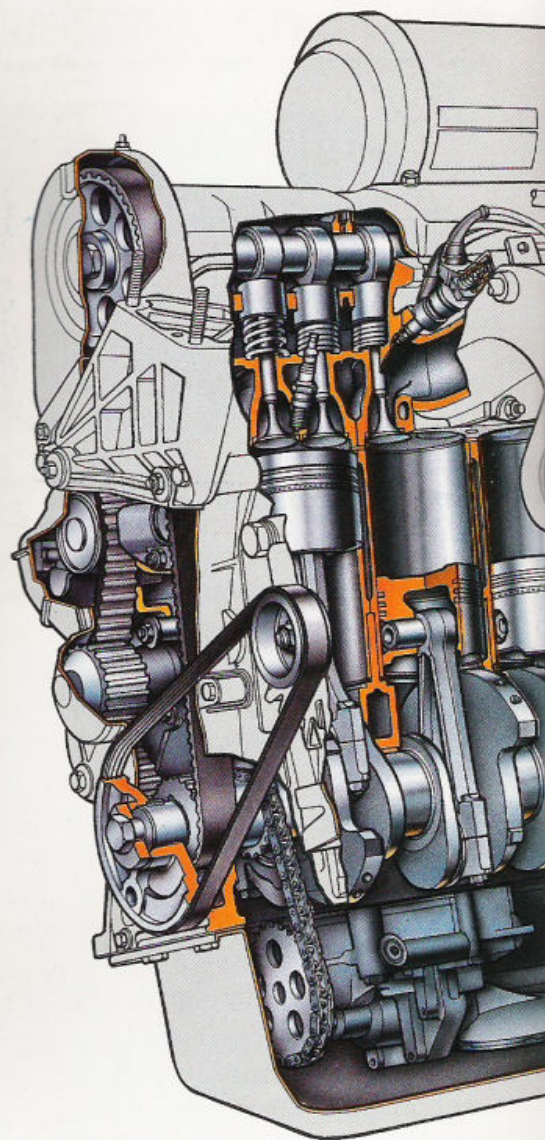

**Moteur
essence
1360 cm³
sur 205 XR,
GR et SR**

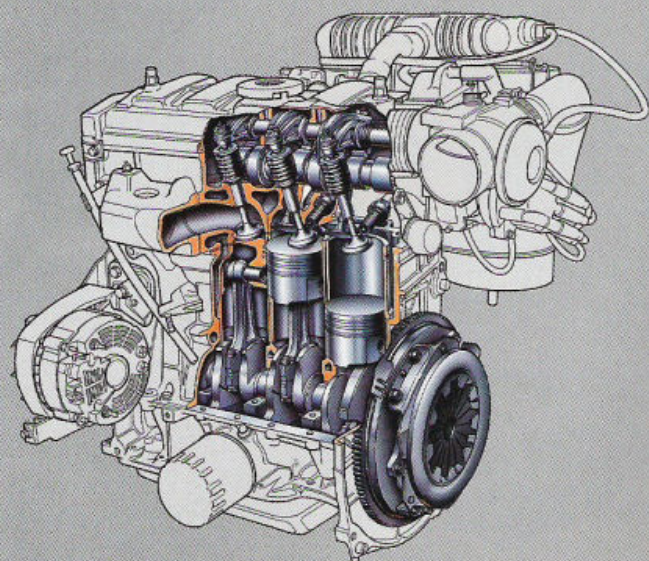

MOTORISATION

16,8 mkg à 3 250 tr/mn.

Cabriolet CJ, moteur 5 chevaux, 1360 cm³,
70 ch DIN (50,5 kW CEE) à 5 600 tr/mn,
162 km/h sur circuit.

Cabriolet CTI, moteur 8 chevaux, 1580 cm³,
115 ch DIN (83 kW CEE) à 6 250 tr/mn,
190 km/h en vitesse maximale sur circuit.

LE MOTEUR DIESEL

Le moteur Diesel nouvelle génération est d'une conception résolument novatrice. La culasse est en aluminium et la distribution est à arbre à cames en tête, entraîné par une courroie crantée en matériau composite et fibre de verre. Le carter cylindre est à chemise intégrée, ce qui lui assure une excellente tenue à l'usure.

La puissance spécifique maximum développée au litre de cylindrée est particulièrement élevée pour un moteur à aspiration naturelle : 33,9 ch DIN (24,5 kW CEE). Équipant les 205 XLD, GLD, XRD, GRD, et SRD, c'est un 5 chevaux, 1 769 cm³, 60 ch DIN (43,5 kW CEE) à 4 600 tr/mn.

Performances et consommations sont intéressantes : vitesse maximale 156 km/h sur circuit, et 1 000 mètres départ arrêté en 36,5 secondes, 3,9 litres de gazole aux 100 km à 90 km/h en vitesse stabilisée*.

**Autres consommations en fin de catalogue.*

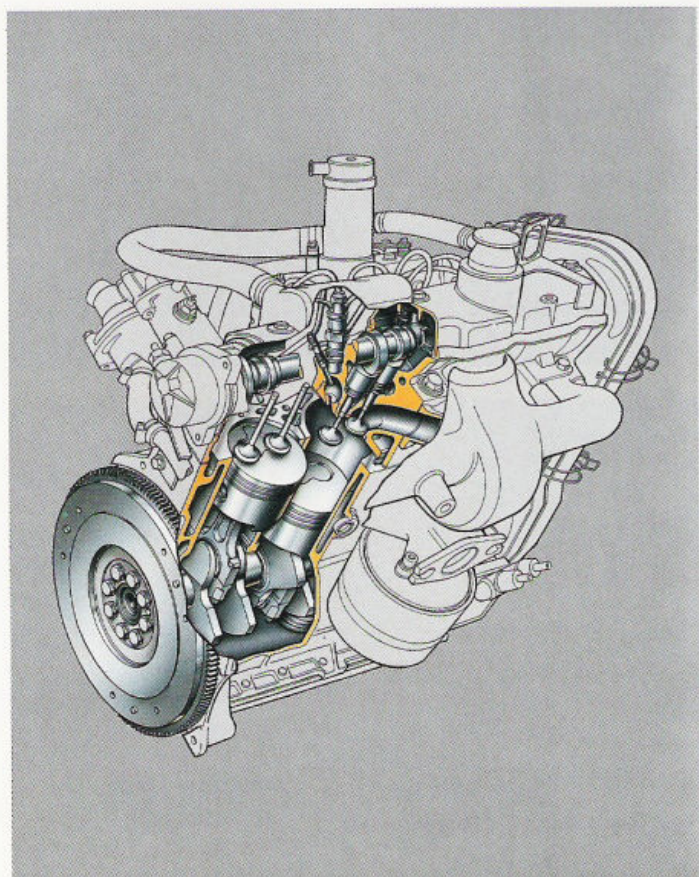
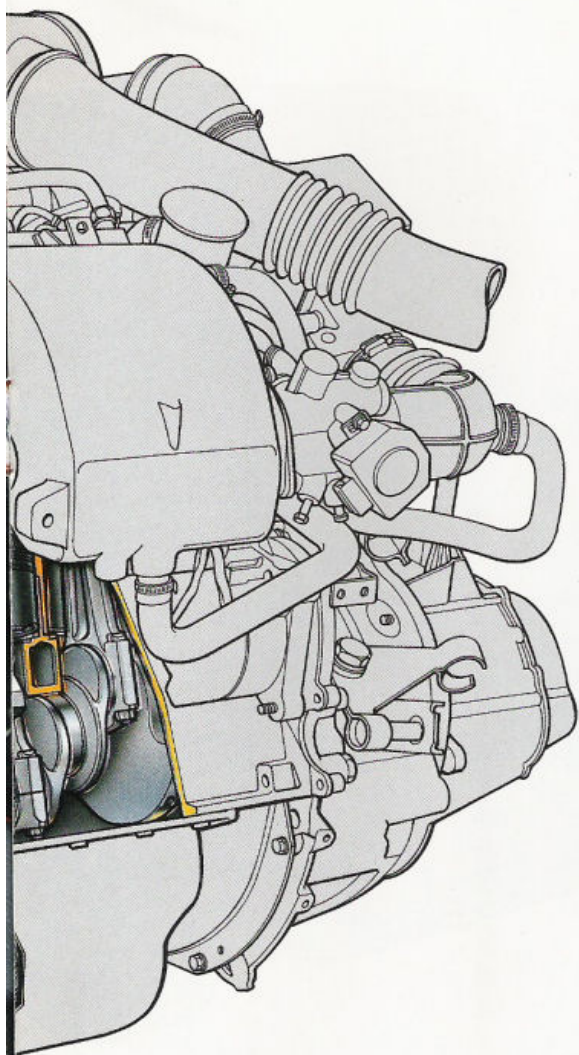

**Moteur Diesel
1769 cm³
sur 205 XLD,
GLD, XRD,
GRD, et SRD**

TECHNOLOGIE

LES BOÎTES DE VITESSES

Les 205 sont équipées, suivant les modèles, d'une boîte à 4 ou 5 rapports. Les 205 XL, GL, XLD, GLD, XR et GR 1124 cm³ peuvent recevoir en option une boîte 5. L'étagement concilie performances et consommations. La GTI est équipée d'une boîte spéciale avec 5^e courte pour profiter, sur tous les rapports, de toute la puissance disponible.

Sur 205 Automatic, la nouvelle boîte ZF, 4 HP 14 à 4 rapports, présente des longueurs de transmission raccourcies. Les rapports de boîte ont été modifiés et le rapport de pont est de 17 x 65 au lieu de 20 x 63. Ces modifications permettent d'améliorer les performances en vitesse maximale, en accélération et en reprises sans dégradations des valeurs de consommation (5,9 litres à 90 km/h en vitesse stabilisée*). Les longueurs des 3^e et 4^e rapports ont été définies pour privilégier l'accélération en 3^e et le faible niveau sonore en 4^e.

FREINAGE

Tous les modèles 205 reçoivent en série une assistance de freinage par servo à dépression et sont équipés d'un maître-cylindre de frein de 19 mm de diamètre. Les freins sont à disque avec étrier flottant à l'avant et à tambour à compensateur à inertie à l'arrière. Sur les 205 GTI, ils sont à disque ventilé à l'avant. Des perforations radiales provoquent un effet de turbine qui accélère la circulation de l'air, permettant ainsi un refroidissement efficace. Les étriers flottants à rattrapage automatique d'usure sont équipés de garniture sans amiante. A l'arrière, disques à rattrapage automatique d'usure et compensateur à inertie. Un dispositif anti-blocage de roues (ABR) est proposé en option sur les 205 GTI 1,6 et 1,9.

Sur 205 Cabriolet, freins à disque à l'avant (à disque ventilé sur CTI) et tambours à l'arrière.

L'ensemble du dispositif de freinage est complété, au tableau de bord, sur tous les modèles 205, par un témoin de niveau

Systeme de freinage

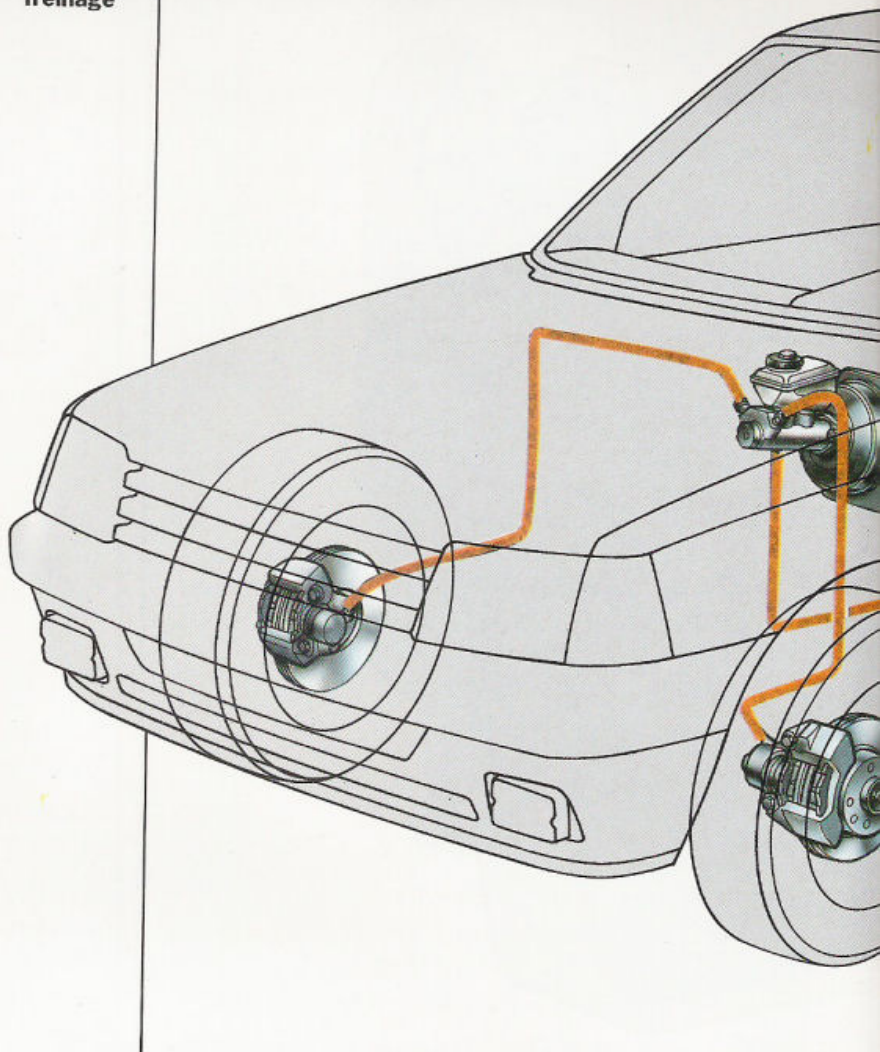

Suspension arrière

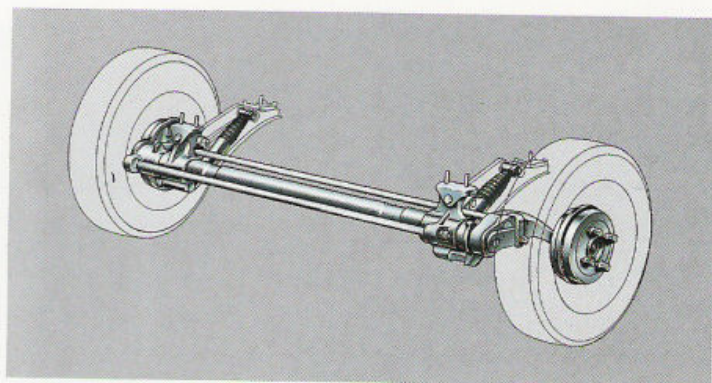

Suspension avant

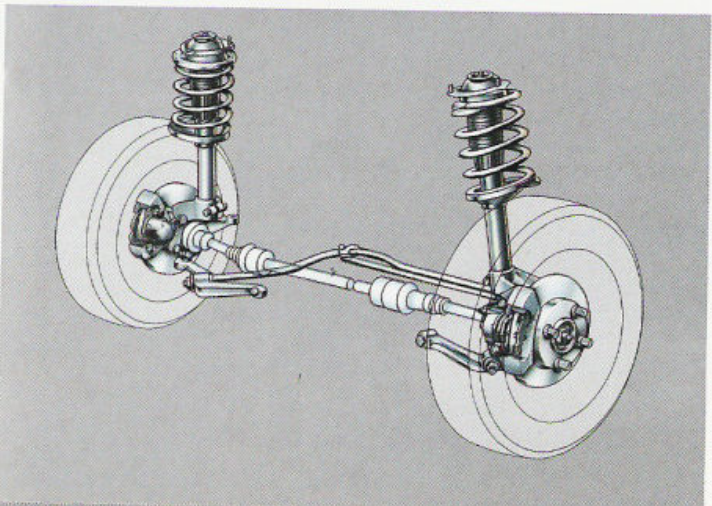

TECHNOLOGIE

mini de liquide de freins couplé à un témoin d'usure des plaquettes de freins avant et à un témoin de frein à main.

SUSPENSION

Sur toutes les 205, la suspension est à roues indépendantes, ressorts hélicoïdaux, amortisseurs hydrauliques, télescopiques à double effet, barre antidévers à l'avant et à l'arrière (selon modèles) ; des voies larges... et la traction avant, confèrent aux 205 un comportement routier parfaitement sûr en toutes conditions d'utilisation.

Sur la 205 GTI, la suspension à 4 roues indépendantes fait appel à des techniques sophistiquées.

Le train avant, qui comporte des ressorts hélicoïdaux, des amortisseurs hydrauliques, télescopiques à double effet et des triangles inférieurs assumant un meilleur guidage lors des changements d'appui, est complété par une barre antidévers actionnée par des biellettes à rotule, solution qui permet d'accroître encore l'efficacité et le rendement. La cinématique est telle que la rigidité d'antidévers augmente en virage.

Le train arrière est, quant à lui, surdimensionné, ce qui permet de diminuer les braquages induits et d'augmenter l'efficacité du train avant, notamment en matière de motricité.

**Autres consommations en fin de catalogue.*

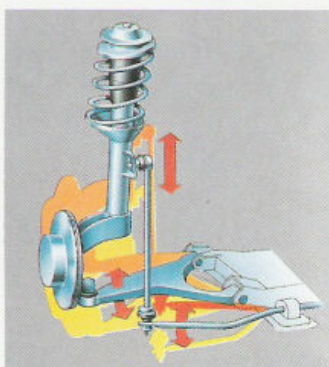
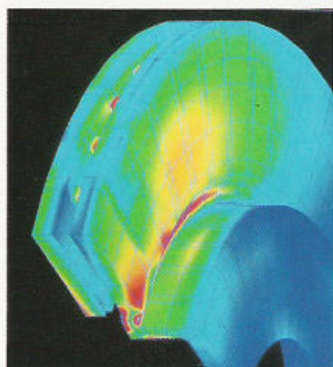
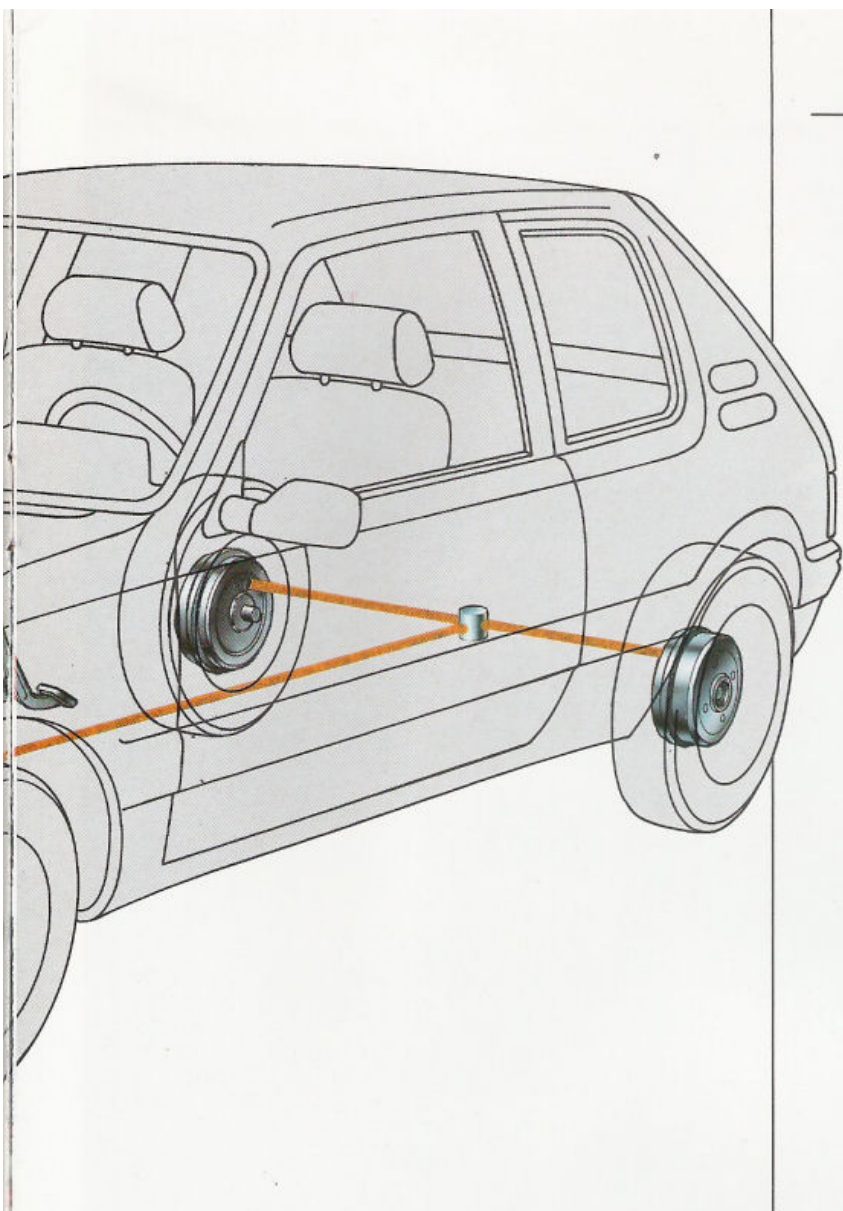

**Frein à disque ventilé (CAO).
Suspension avant sur 205 GTI**

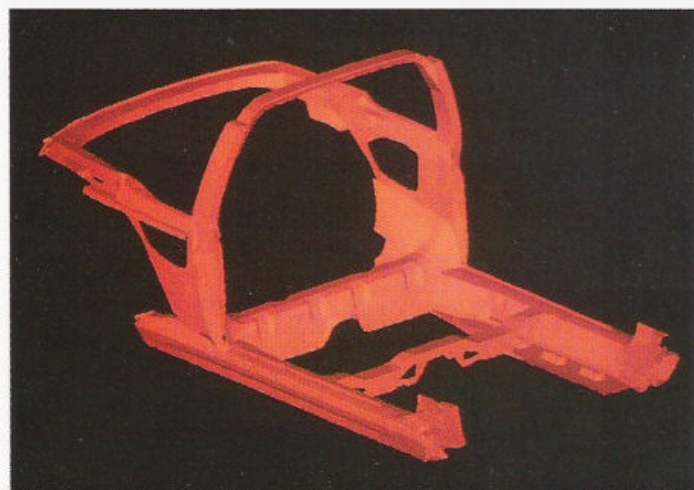

Arceau de sécurité sur cabriolet (CAO)

ÉQUIPEMENTS

ET OPTIONS

En série sur certaines versions, en option sur d'autres, de nombreux équipements vous sont proposés pour ajouter votre touche personnelle à votre 205 et la mettre un (ou plusieurs!) crans au dessus de la mêlée...

Si vos besoins de transport sont importants, préférez une banquette arrière rabattable en deux parties; si vous aimez sentir, sans passer au cabriolet, le soleil et l'air dans vos cheveux, optez pour un toit ouvrant. Le verrouillage électrique centralisé des portes et du hayon et les lèvevitres avant à commande électrique sont bien pratiques, ils sont disponibles sur presque tous les modèles.

Les dernières pages de ce catalogue vous précisent les équipements et les options disponibles pour chaque version de la 205.

1 Option "sièges cuir" sur 205 GTI 1,6 et 1,9.

2 Vitres latérales arrière entrouvrables (sur 3 portes).



1

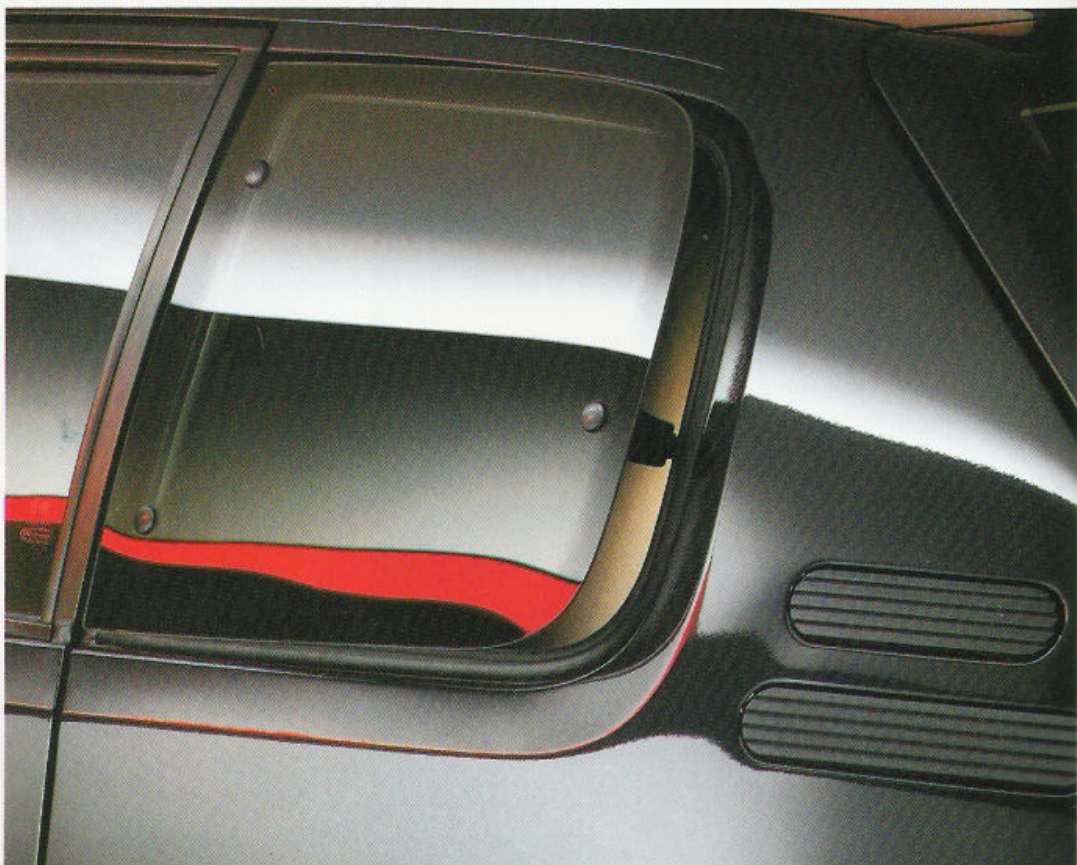

2

ÉQUIPEMENTS

ET OPTIONS

1 Toit ouvrant

2 Lunette arrière à dégivrage/désembuage et lave/essuie-vitre

3 Rétroviseur extérieur réglable de l'intérieur

4 Option roue alliage (sur 205 SR, SRD, AUTO, XS et GT)

5 Jante alliage sur 205 GTI 1,6 et Cabriolet CTI

6 Jante alliage sur 205 GTI 1,9

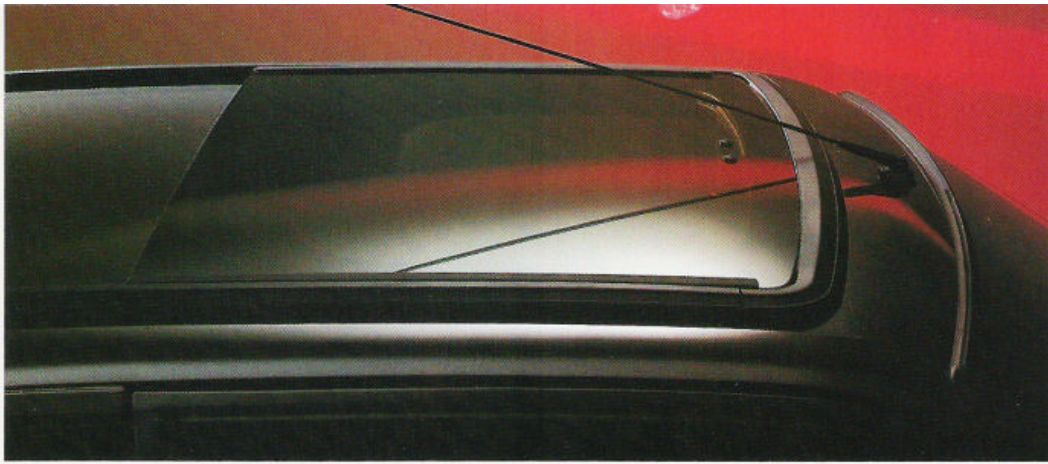

1

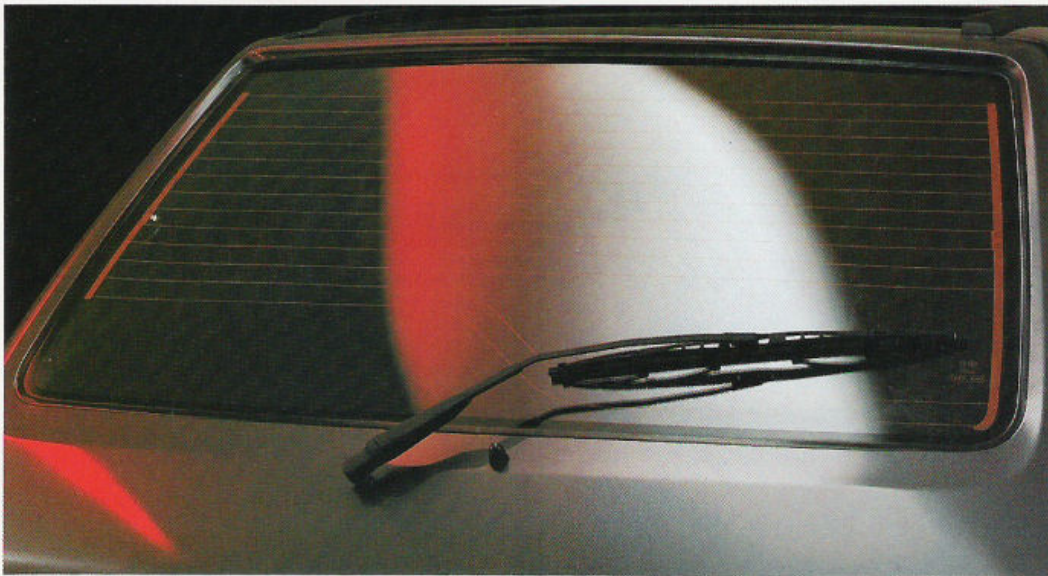

2

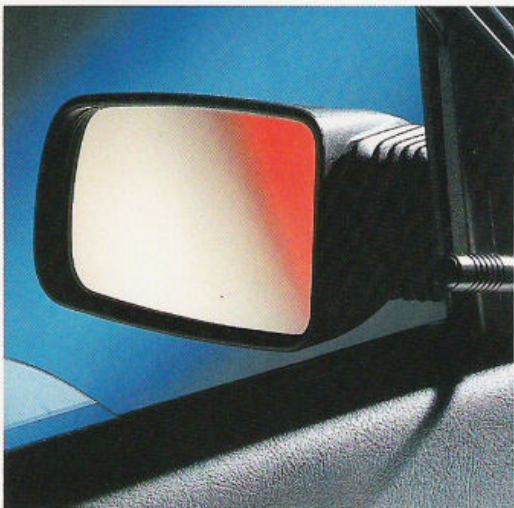

3



4



5



6

ÉQUIPEMENTS

ET OPTIONS

1 Banquette arrière rabattable

2 Pommeau de levier de vitesses sur 205 GTI 1,9

3 Boîte à monnaie dès 205 SR

4 Commande de boîte de vitesses automatique à 4 rapports avant

5 Commande de climatisation

6 Montre électronique à affichage numérique

7 Montre électrique à quartz



1

2

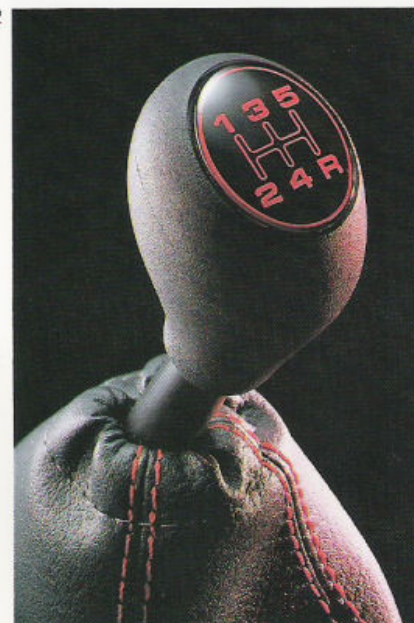

3



4



5



6



7



ÉQUIPEMENTS

ET OPTIONS

1 Banquette arrière rabattable en 2 parties

2 Poignée de maintien

3 Lecteur de cartes

4 Pare-soleil avec miroir de courtoisie

5 Verrouillage électrique centralisé des portes

6 Levier de basculement de siège avant

7 Vide-poche de portière et commande électrique de lève-vitres avant



1

2



3



4



5



6



7

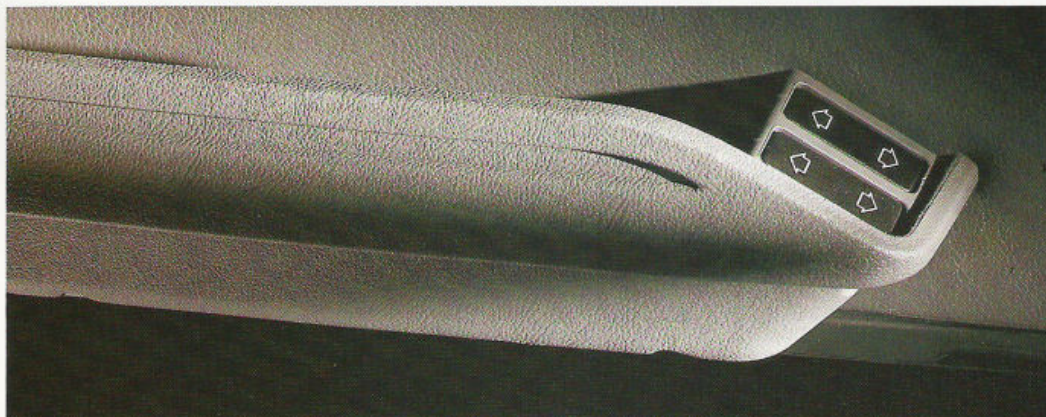

CARACTÉRISTIQUES TECHNIQUES 1991	205 XE	205 XL/GL, XR/GR	205 XLD/GLD	205 XR/GR	205 XRD/GRD	205 SR	205 SRD	205 AUTO
Moteur								
Puissance administrative	4	4	5	5	5	5	5	7
Cylindrée (en cm ³)	954	1124	1769	1360	1769	1360	1769	1580
Nombre de cylindres	4	4	4	4	4	4	4	4
Distribution par arbre à cames en tête	●	●	●	●	●	●	●	●
Alésage/course (en mm)	70 x 62	72 x 69	80 x 88	75 x 77	80 x 88	75 x 77	80 x 88	83 x 73
Puissance maxi à tr/mn :								
• norme CEE (kW)	32,5 à 5200	40 à 5800	43,5 à 4600	50,5 à 5600	43,5 à 4600	50,5 à 5600	43,5 à 4600	58 à 5600
• norme DIN (ch)	45 à 5200	55 à 5800	60 à 4600	70 à 5600	60 à 4600	70 à 5600	60 à 4600	80 à 5600
Couple maxi à tr/mn :								
• norme CEE (mdaN)	7,25 à 2400	8,75 à 3200	11,0 à 2000	10,9 à 3400	11,0 à 2000	10,9 à 3400	11,0 à 2000	13 à 2800
• norme DIN (mkg)	7,5 à 2400	9,1 à 3200	11,4 à 2000	11,3 à 3400	11,4 à 2000	11,3 à 3400	11,4 à 2000	13,5 à 2800
Alimentation :								
• carburateur	1 simple corps	1 simple corps		1 simple corps		1 simple corps		1 simple corps
• injection			●		●		●	
Taux de compression	9,4/1	9,4/1	23/1	9,3/1	23/1	9,3/1	23/1	8,95/1
Dispositif de départ à froid :								
• manuel	●	●		●		●		
• automatique								●
Dispositif de préchauffage			●		●		●	
Allumage électronique	●	●		●		●		●
Bougies hautes performances	●	●		●		●		●
Transmission								
Boîte de vitesses manuelle :								
• 4 rapports avant synchronisés	●	●	●					
• 5 rapports avant synchronisés		○	○	●	●	●	●	●
Boîte de vitesses automatique : 4 rapports avant								
Embrayage monodisque à sec avec butée de débrayage à billes	●	●	●	●	●	●	●	●
Direction								
Assistée					○		○	○
Nombre de tours de volant de butée à butée :								
• assistée					2,8		2,8	2,8
• non assistée	3,8	3,8	3,8	3,8	3,8	3,8	3,8	3,8
Rayon de braquage hors tout (en mètres)	5,15	5,15	5,25	5,25	5,25	5,25	5,25	5,25
Suspension								
Avant : A roues indépendantes, ressorts hélicoïdaux, barre antidévers et amortisseurs hydrauliques, télescopiques à double effet.								
Arrière : A roues indépendantes, barres de torsion, barre antidévers (excepté sur XE, XL, GL, XR, et GR 1124 cm ³) et amortisseurs hydrauliques, télescopiques à double effet.								
Freins A double circuit assisté par servofrein								
Avant :	● à disque à étrier flottant	●	●	●	●	●	●	●
	● à disque ventilé et étrier flottant							
Arrière :	● tambours à rattrapage automatique d'usure et compensateur à inertie	●	●	●	●	●	●	●
	● disques à rattrapage automatique d'usure et compensateur asservi à la charge							
Dispositif Anti Blocage de Roues (ABR)								
Équipement électrique Générateur d'électricité (alternateur triphasé) - Batterie 12 V								
Dimensions (en mètres)								
Longueur hors tout	3,705	3,705	3,705	3,705	3,705	3,705	3,705	3,705
Largeur hors tout	1,562	1,572	1,560	1,572	1,560	1,572	1,560	1,589
Empattement	2,420	2,420	2,420	2,420	2,420	2,420	2,420	2,420
Voies :								
• avant	1,350	1,350	1,364	1,350	1,364	1,350	1,364	1,354
• arrière	1,305	1,305	1,319	1,304	1,319	1,304	1,319	1,319
Largeur aux coudes :								
• avant	1,310	1,310	1,310	1,310	1,310	1,310	1,310	1,310
• arrière	1,305	1,305	1,305	1,305	1,305	1,305	1,305	1,305
Nombre de places								
	5	5	5	5	5	5	5	5
Poids (en kilogrammes)								
En ordre de marche	760	765	880	790	880	790	880	850
Total autorisé en charge	1160	1195	1300	1220	1300	1220	1300	1300
Charge remorquable, remorque freinée	800	800	900	800	900	800	900	900
Total roulant autorisé	1860	1895	2100	1920	2100	1920	2100	2100
Capacités (en litres)								
Réservoir de carburant	50	50	50	50	50	50	50	50
Carter d'huile moteur	3,5	3,5	5	3,5	5	3,5	5	5
Volume total du coffre (méthode PSA) :								
• avec banquette ou sièges arrière	216	216	216	216	216	216	216	216
• avec banquette ou sièges arrière rabattus	564 à 1200	564 à 1200	564 à 1200	564 à 1200	564 à 1200	564 à 1200	564 à 1200	564 à 1200
Performances								
		BV4	BV5					
Vitesse maximale en km/h (sur circuit)	143	154	157	156	167	156	167	167
Accélérations (en sec.) :								
• de 0 à 100 km/h	18,8	14,6	14,6	15,1	12,2	15,1	12,2	15,1
• 1000 m départ arrêté	39,4	36,4	36,2	36,5	34,2	36,5	34,2	36,5
Pneumatiques (carcasses radiales)	135 SR 13	145 SR 13	155/70 SR 13	165/70 SR 13	155/70 SR 13	165/70 SR 13	165/70 SR 13	165/70 SR 13
Consumations								
(en litres aux 100 km mesurées par l'UTAC) :	Super	Super	Gazole	Super	Gazole	Super	Gazole	Super
• à 90 km/h en vitesse stabilisée	4,6	4,5	4,5	3,9	4,6	3,9	4,6	3,9
• à 120 km/h en vitesse stabilisée	6,3	5,9	5,9	5,2	6,4	5,2	6,4	5,2
• en parcours de type urbain	6,8	6,5	6,7	5,4	7,2	5,4	7,2	5,4
Carburant								
• Super	X	X	-	X	-	X	-	X
• Super sans plomb Ron 95	X	X	-	-	-	-	-	X
• Super sans plomb Ron 98	X	X	-	X	-	X	-	X

● Équipements de base./ ○ Option. Outre la garantie légale toutes les Peugeot bénéficient d'une garantie d'un an pièces et main-d'œuvre sans limitation de kilométre. Automobiles Peugeot se réserve le droit de modifier, sans préavis, les caractéristiques techniques et équipements des modèles présentés.

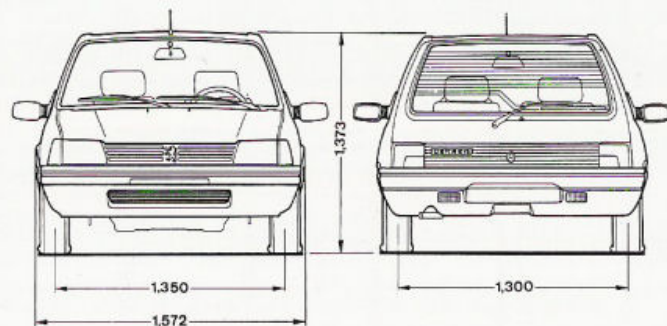
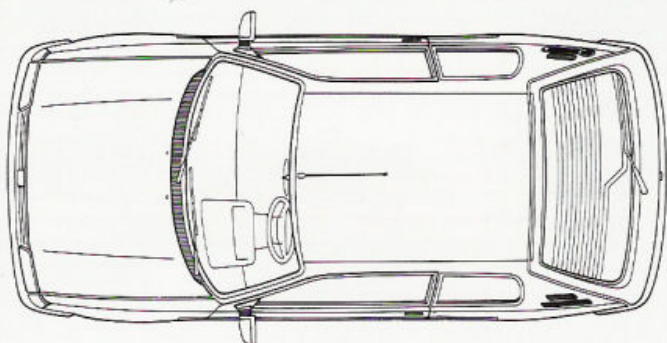
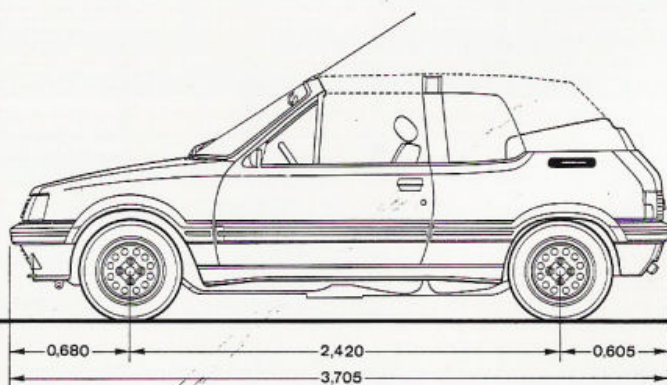
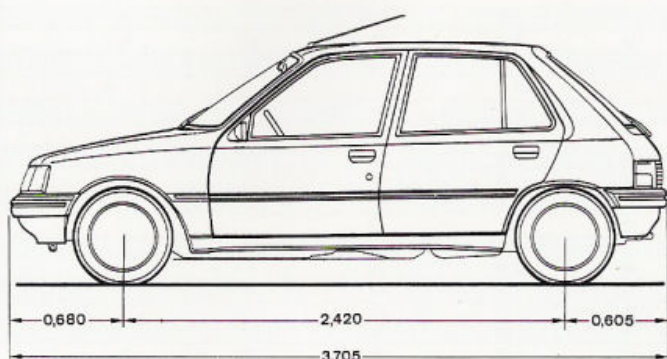
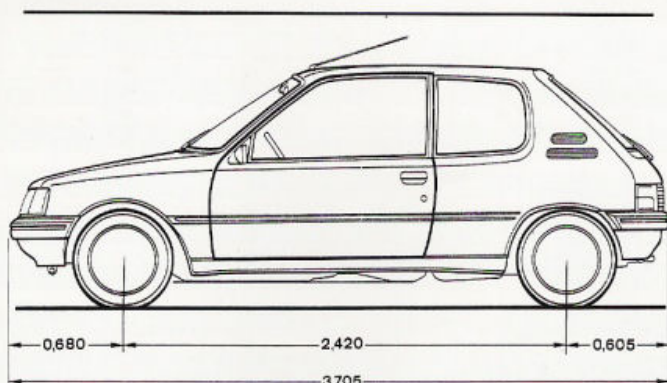

Il prend en charge votre véhicule pendant 4 ans ou 100 000 km*. Il couvre (hors entretien préventif) la quasi-totalité des opérations comportant le remplacement de pièces mécaniques ou électriques usées ou défectueuses. Le Contrat Service vous permet également de bénéficier au cours de vos



CONTRAT SERVICE

voyages, pour vous, vos passagers et votre véhicule, d'un service d'assistance "Écoute 24 Plus". Le Contrat Service vous est proposé pour une somme fixe et définitive déterminée selon les modèles. Il est accessible lors de l'achat d'une Peugeot neuve ou au plus tard 3 mois à compter de la date de livraison du véhicule, dans le réseau Peugeot Talbot en France métropolitaine.

Voici quelques caractéristiques du Contrat Service Peugeot :

- Remplacement des pièces d'usure telles que : Embrayage / Plaquettes de freins / Amortisseurs / Echappement, etc.
- Prise en charge pièces et main-d'œuvre.
- Assistance Internationale "Écoute 24 Plus" en Europe occidentale.
- Véhicule de remplacement en cas d'immobilisation supérieure à la journée.
- Contrat cessible en cas de revente du véhicule.

Votre concessionnaire ou agent Peugeot Talbot vous expliquera en détail tous les avantages du Contrat Service et ses conditions générales d'application.

Entrez dans le réseau Peugeot Talbot et partez pour 4 ans ou 100 000 km de tranquillité.

* Jusqu'à la première des deux échéances suivantes : le 4^e anniversaire de la prise d'effet de la garantie contractuelle, ou le 100 000^e km.

En composant sur votre minitel le 3615, code PEUGEOT, vous pourrez obtenir toutes informations sur : Le Contrat Service, l'implantation en France du réseau Peugeot Talbot, le Service Immédiat, Écoute 24, la Gamme 1991, la Boutique Peugeot Talbot.



"ÉCOUTE 24" **Numéro Vert**
DÉPANNAGE **05 44 24 24**
24 HEURES SUR 24 **APPEL GRATUIT**

