

# **406**

*Coupé*

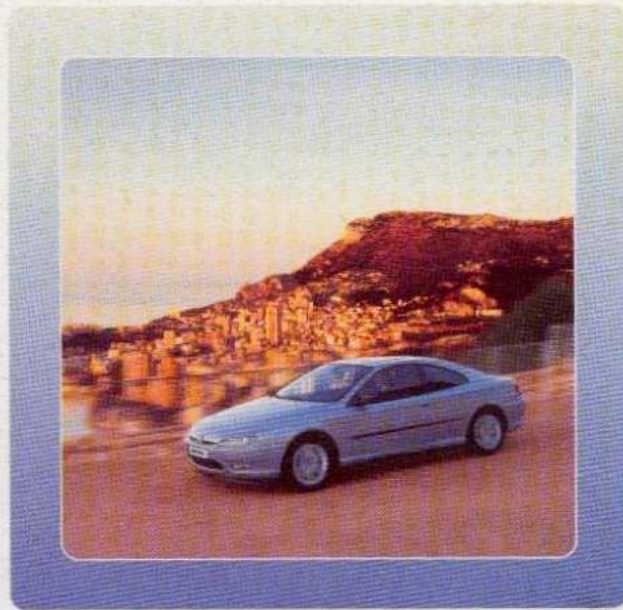

**PEUGEOT**





La perfection serait-elle de ce monde ? Du premier coup d'œil, on la reconnaît entre toutes. "Sublimissima". Une ligne unique, signée Peugeot et Pininfarina. Limpide et souverain, le Coupé 406 incarne la faculté de la Marque à proposer des voitures d'exception, dans la lignée des légendaires "Coupés de ville Peugeot". La volonté de perfection du Coupé 406 s'appuie sur une technologie d'avant-garde, totalement dédiée au conducteur et aux passagers. Cette technologie "humaine", alliée à un sens du "sur mesure", lui permet d'offrir aux amoureux de l'automobile un confort exceptionnel pour quatre vraies places, un tempérament et un comportement routier hors du commun, et ce sentiment de plaisir indicible à maîtriser l'espace en toute sécurité.



## H I E R , A U J O U R D ' H U I , D E M A I N

En matière automobile, la vraie beauté se situe au-delà des modes et se moque des vogues. Mais elle est également indissociable d'avancées technologiques, qui inscrivent le design dans un nécessaire principe de réalité et de performance.

Peugeot perpétue depuis des décennies un savoir-faire indiscutable dans le domaine des Coupés et propose des véhicules haut de gamme, mêlant beauté intemporelle et innovations technologiques.



Dans la lignée du célèbre Coupé décapotable 302, des Coupés 404 et 504, le Coupé 406 est la preuve vivante que les voitures d'exception auront toujours leur place quelle que soit leur époque, et que la marque Peugeot sera toujours présente pour concevoir et réaliser des automobiles dotées d'une personnalité au delà des normes.

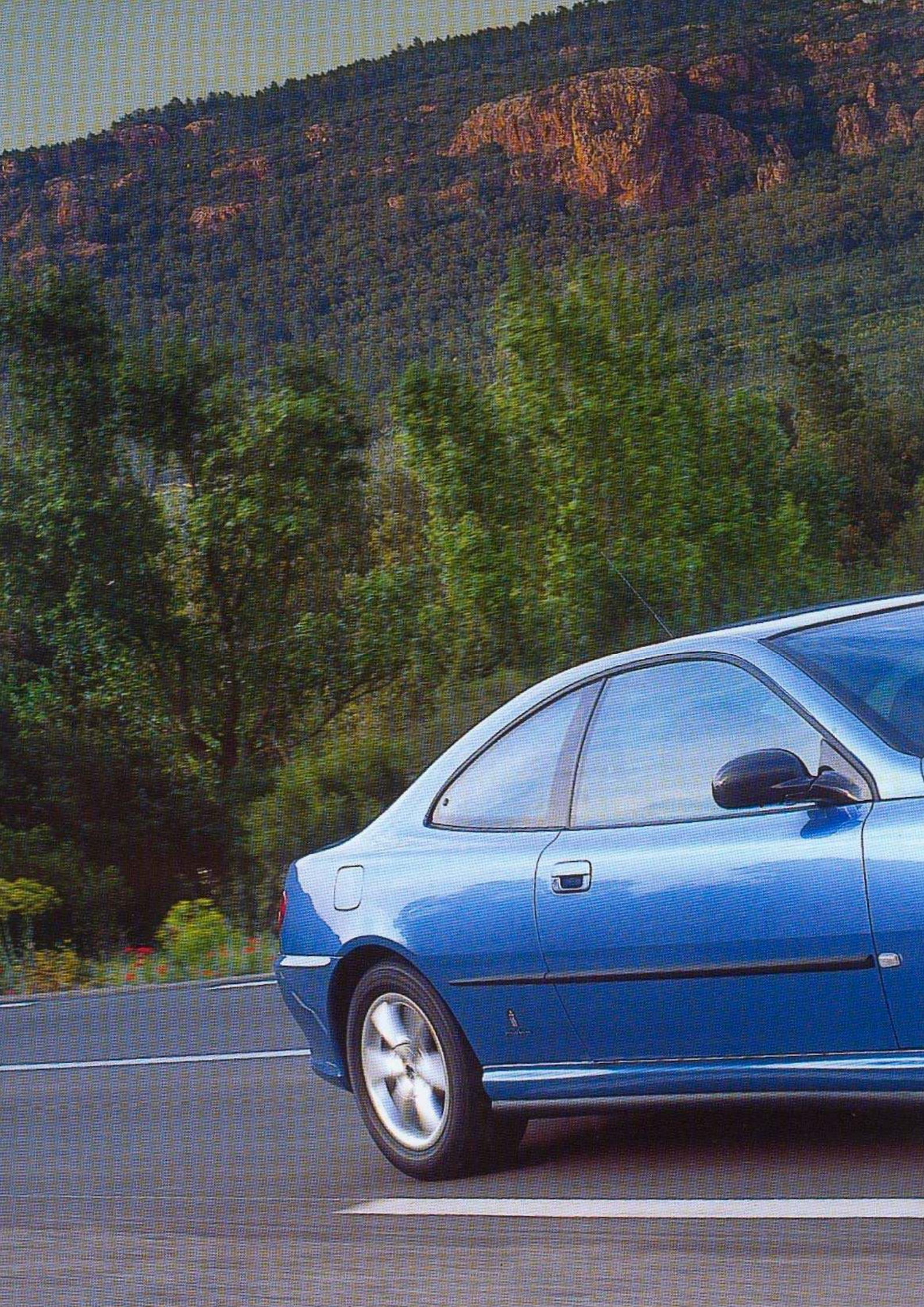





PEUGEOT



406

406

## LE TRAIT D'INSPIRATION

LES VOLUMES, LES LIGNES,  
ET LA LUMIÈRE QUI COURT.

L'idée, le désir et la multitude de détails qui leur donnent corps et vie. Le constructeur, le designer et l'utilisateur qui voyagent... En ligne avec son temps, le Coupé 406 est une rencontre d'exception entre le passé et l'avenir qui palpitent au présent.

C'est l'époque qui veut ça ! Ici les perceptions plastiques flirtent avec les sensations dynamiques, à la recherche d'un équilibre parfait entre élégance intemporelle et agressivité retenue.

Le capot plongeant, le coffre court et droit, les courbes tendues et les ailes généreuses donnent des proportions idéales.

En suivant du regard le mouvement musclé et voluptueux qui ondule sans rupture tout au long de la carrosserie, on perçoit instinctivement que ce véhicule a été sensuellement sculpté par un esprit inspiré.

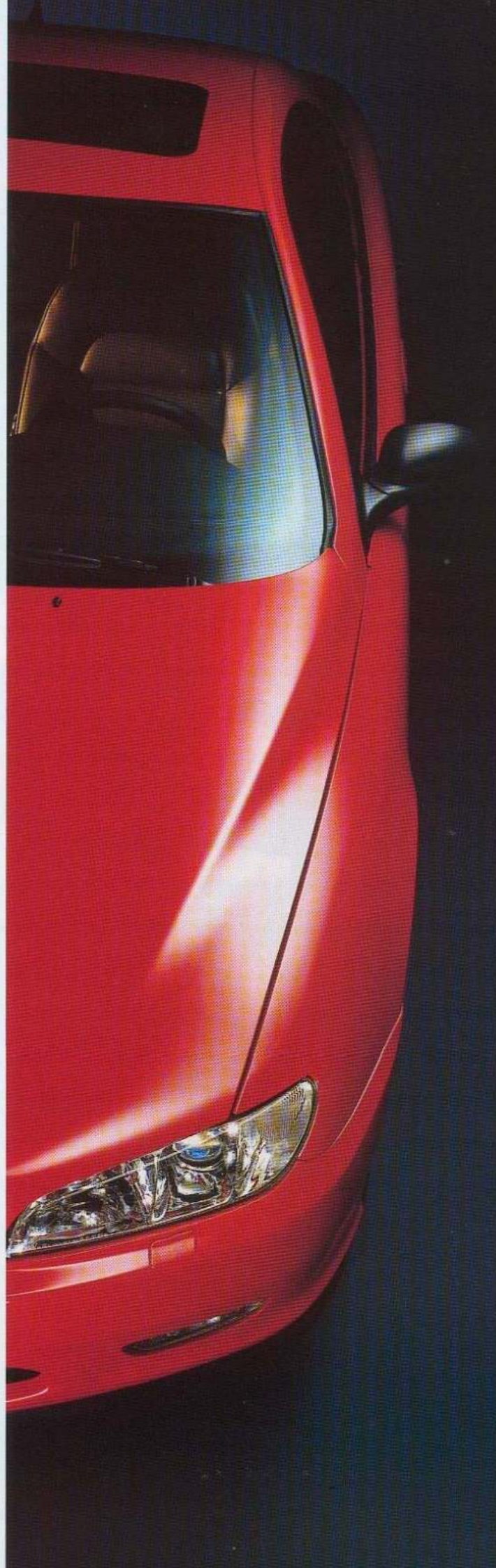

La beauté est promesse : fluide et nerveuse, la poupe du Coupé 406 dessine l'essence même d'une personnalité tendue à fleur de ligne, oscillant entre grâce et puissance, féminité et masculinité. Les promesses sont là : élégance, modernisme, dynamisme et performances d'une très grande routière.

Son profil souple mais structuré lui confère un profil idéal, sans la moindre rupture entre un capot long et un coffre court (mais de grande capacité). Les boucliers s'intègrent totalement à la carrosserie, accentuant ainsi la douceur des lignes.

Chaque détail contribue à faire du Coupé 406 une sculpture vivante : les custodes en surplomb de la lunette arrière, de superbes projecteurs avec des feux profonds et de grandes roues racées et dynamiques.

Entre les clins d'œil aux coupés d'antan et les innovations technologiques des voitures de demain, le Coupé 406 concilie émotion et raison, pour notre plus grand plaisir.





## LIGNE ET TECHNOLOGIES

Le Coupé 406 se situe à la croisée des avancées technologiques de Peugeot et de l'inspiration de Pininfarina. La limpidité des projecteurs et le dessin ellipsoïdal des feux de croisement illustrent ce mariage étonnamment équilibré. Les projecteurs monoblocs, très effilés, bénéficient d'un nouvel habillage en glace de polycarbonate transparente, qui abolit toute strie.

Les pare-chocs sont entièrement peints à la couleur de la carrosserie, sans bande contact rapportée. Leur intégration a été réalisée en technologie "jeux nuls", pour un meilleur effet esthétique.

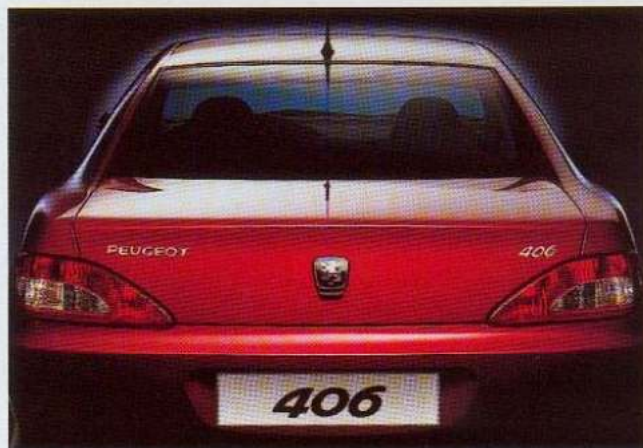

Les rétroviseurs sont peints en gris fumé pailleté, y compris l'embase, pour laisser la ligne générale s'exprimer sans rupture.

A distance, ils se font oublier. De près, leur traité laqué induit technologie et raffinement.

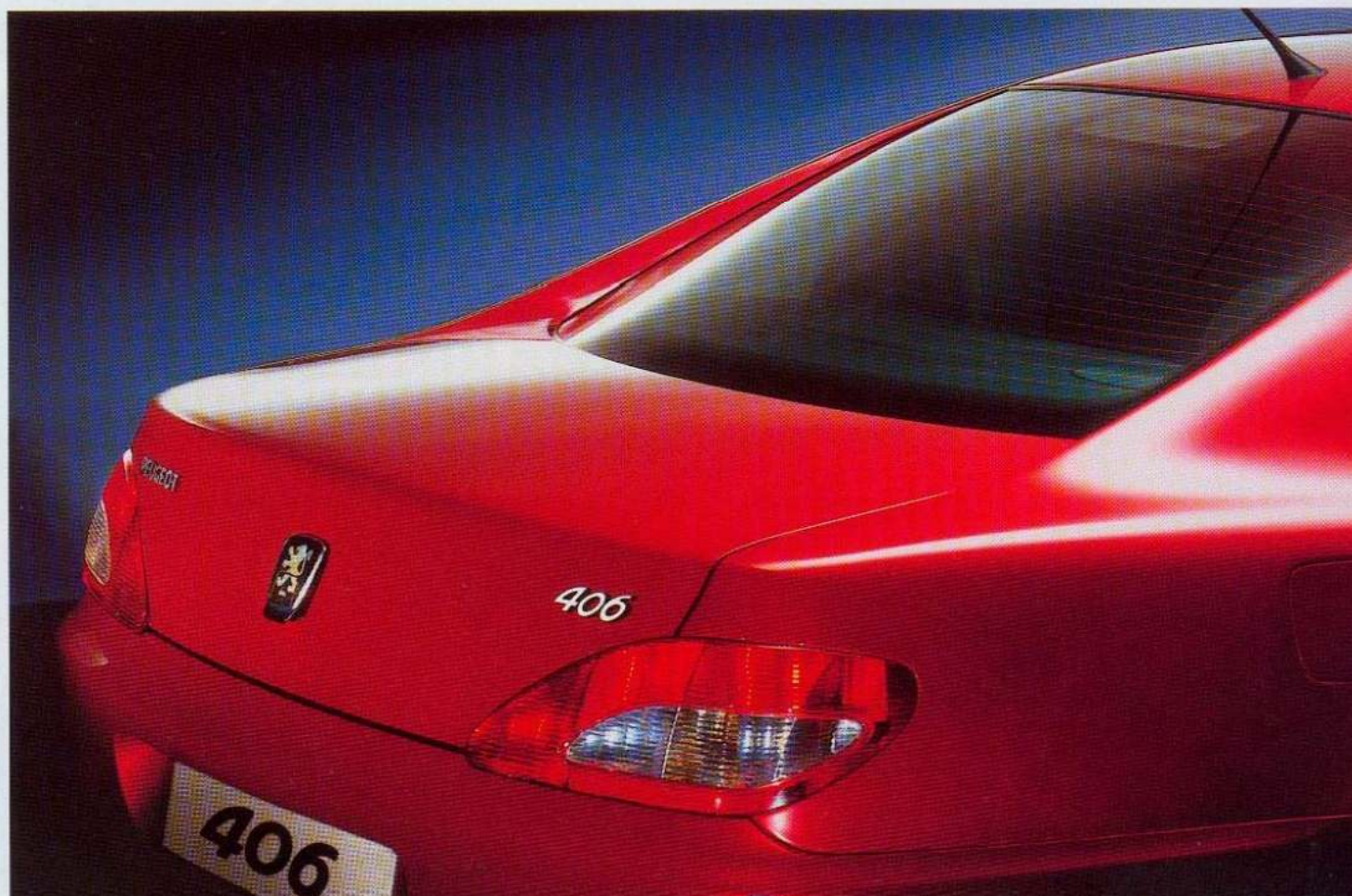



Projecteur à glace lisse

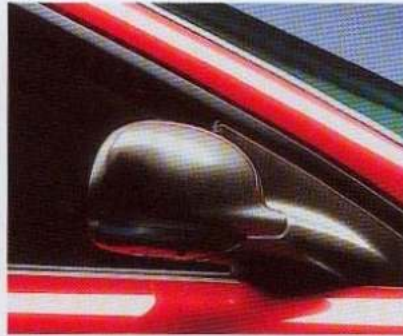

Rétroviseur extérieur

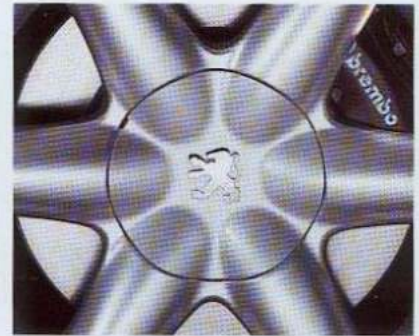

Jantes 16 pouces en alliage léger

Pour obtenir une ouverture aussi rapide qu'aisée des portes, l'inclinaison des charnières, calculée par ordinateur, a été fixée à 4° très exactement.

En ouvrant la portière, la vitre descend automatiquement pour se dégager de son joint. Cette conception très sophistiquée procure une étanchéité et un confort acoustique parfaits et confère au Coupé une qualité

d'usage exceptionnelle, comme en témoigne leur longévité.

Les jantes, enfin, complètent ce sentiment de technologie souveraine : en étoile à 6 branches, de 15 ou 16 pouces(\*), elles accentuent le sentiment de puissance et de dynamisme.

(\* ) selon motorisation

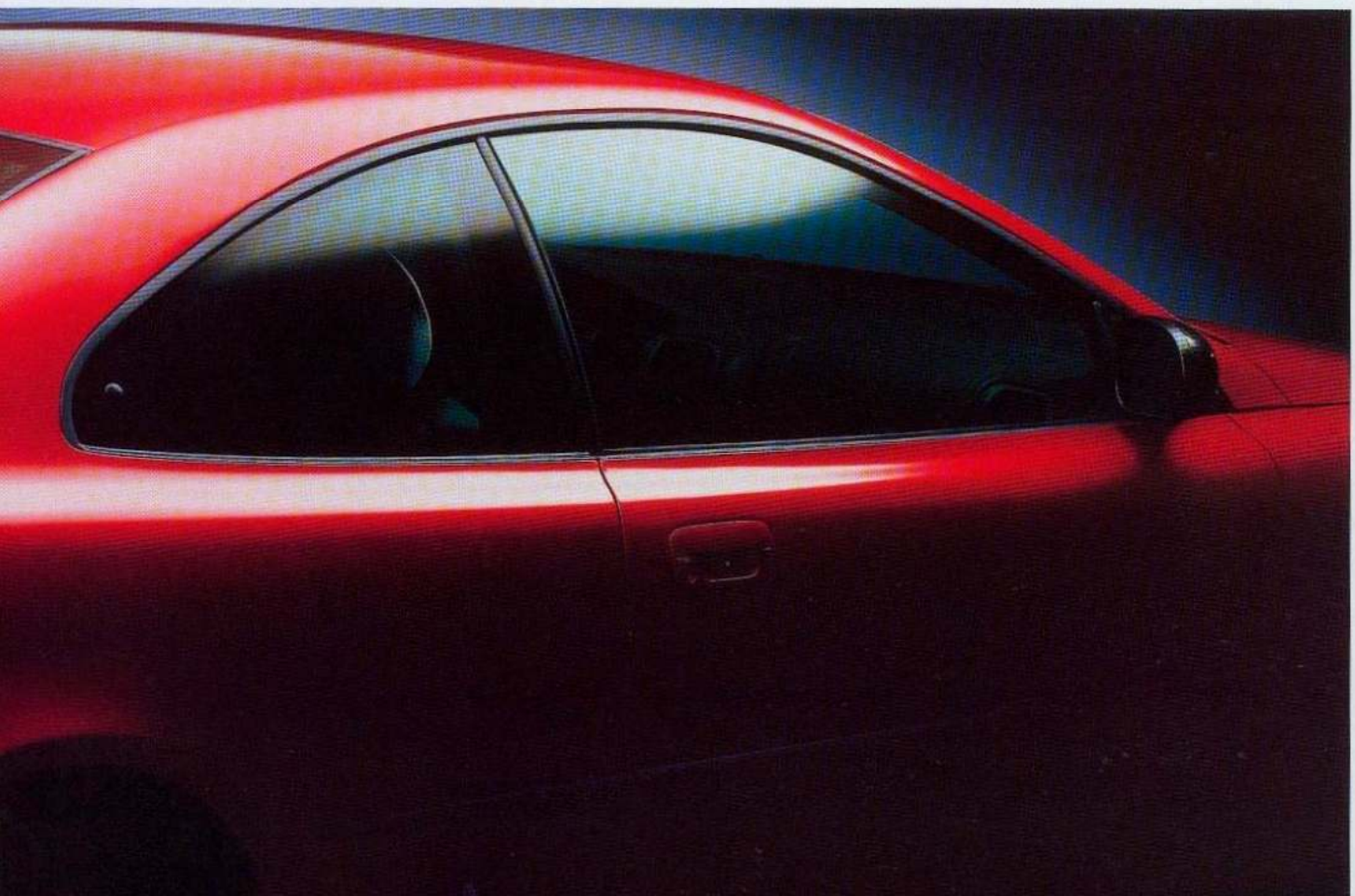

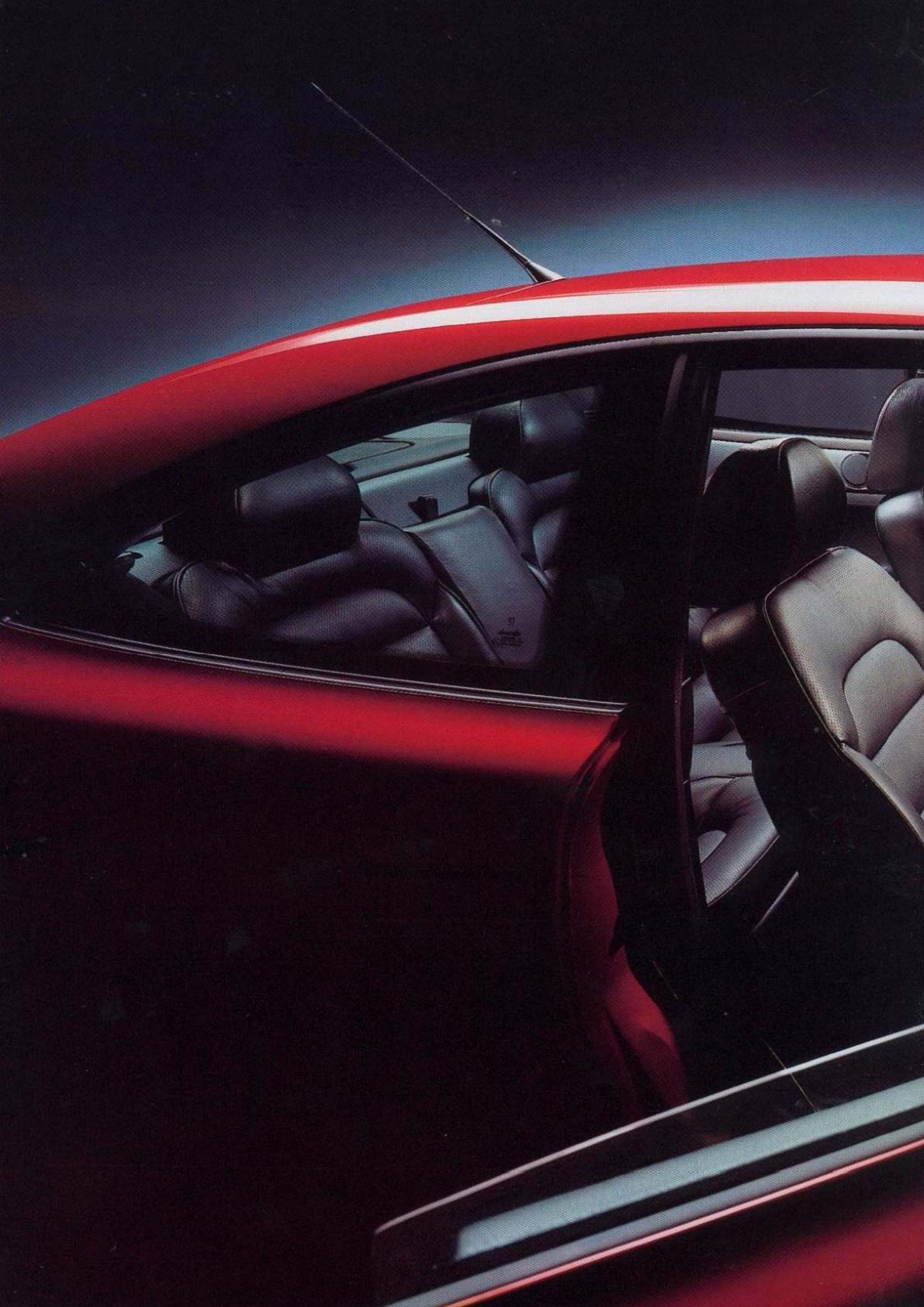





## L'ART DU CONFORT

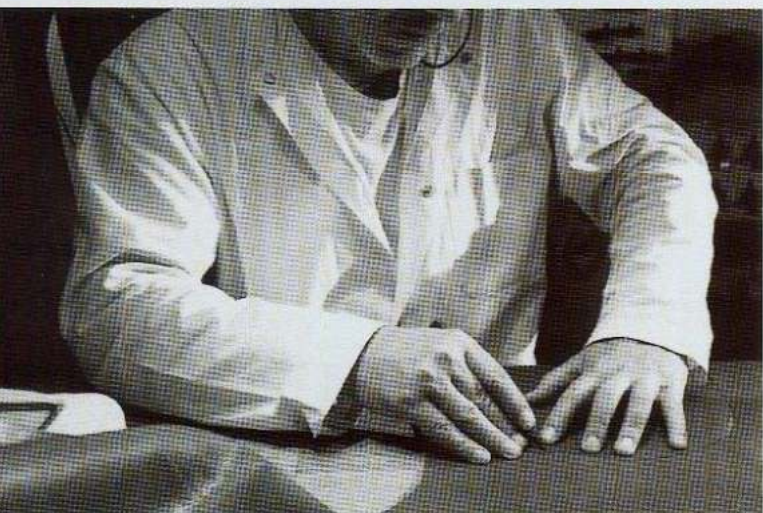

Par son traité et sa fonctionnalité, le Coupé 406 offre une grande souplesse d'utilisation, sans que son confort et son standing naturels n'en soient affectés. Doté de quatre vraies places, il comble ses passagers de précieuses attentions, comme le coffre de rangement situé sous l'accoudoir central ou la trappe à skis. Les sièges avant basculent et coulissent très facilement.

En version électrique, le système d'avancée est automatique et le siège conducteur peut mémoriser deux positions. Les dossiers arrière sont rabattables 1/3 - 2/3.



Par ailleurs, ils sont surmontés de repose-tête intégrés. Les sièges avant restent inclinés, tandis que les passagers prennent place à l'arrière, bénéficiant alors d'un large espace pour les jambes.

Cette générosité de l'espace n'altère en rien la capacité du coffre qui, avec 390 dm<sup>3</sup>, possède un volume très enviable.



Cuir :

- Duragan (1),
- Amarante (2),\*
- Naturel (3).\*

Tissu en deux nuances : Duragan (4) ou Orage.



1



3



2



4



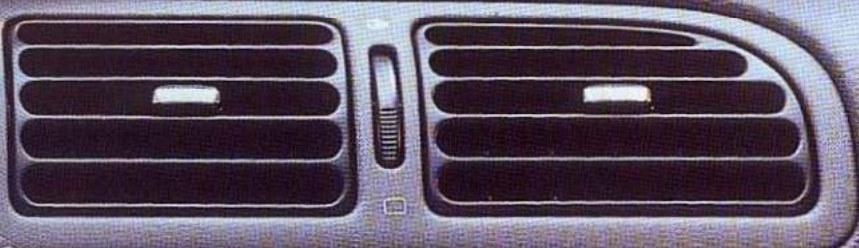

EUROPE 1623  
FM1 RDS TA  
14-04-00 24°

TEMP 21.5 AUTO A/C

AUTO A/C

WINDSHIELD WIPER AUTO

WINDSHIELD WIPER

ON/VOL RDS/EDN

MAN AUDIO

1 2 3 4 5 6





## L'ERGONOMIE DE LA PERFECTION

Cerclage de cadrans chromé, alu brossé sur le pommeau de levier de vitesses manuel, tonalités sombres et métalliques, matières nobles, le ton est donné : classe et sportivité. La planche de bord exprime la qualité, la robustesse et la sécurité. Le poste de pilotage, parfaitement ergonomique, comprend une façade technique à affichage déporté regroupant toutes les fonctionnalités de la voiture.

L'ensemble des réglages est concentré à portée de main, pour une conduite plus agréable et plus sûre.

Pour le plaisir des oreilles les plus expertes, votre Coupé 406 peut être équipé dès l'origine du Système Acoustique JBL, spécialiste mondial de l'équipement acoustique. La radiocassette RM2 et son chargeur 6 CD (en série ou en option) sont associés à une électronique multifonction séparée. Au cœur même du système, cette électronique enrichit les signaux acoustiques et délivre 320 Watt de puissance aux 10 haut-parleurs haut de gamme parfaitement répartis et intégrés dans 8 emplacements dès la conception du Coupé. L'installation et le profil du Système Acoustique JBL ainsi déterminés lui témoignent et lui confèrent une qualité d'écoute exceptionnelle.



Le système de guidage embarqué permet de guider le conducteur vers la destination qu'il a choisie au moyen d'indications visuelles sur l'afficheur et d'indications vocales via l'équipement autoradio de la voiture. L'antenne GPS (qui assure la localisation par satellite), le gyromètre (qui transmet, en permanence, au système la direction du véhicule) et le lecteur CD-Rom (qui fournit les cartes routières), sont totalement intégrés.



Peugeot Audio RD2 avec rappel des commandes au volant, codage antivol et, en série ou option, un chargeur 6 CD dans le coffre associé au poste Peugeot Audio RM2.

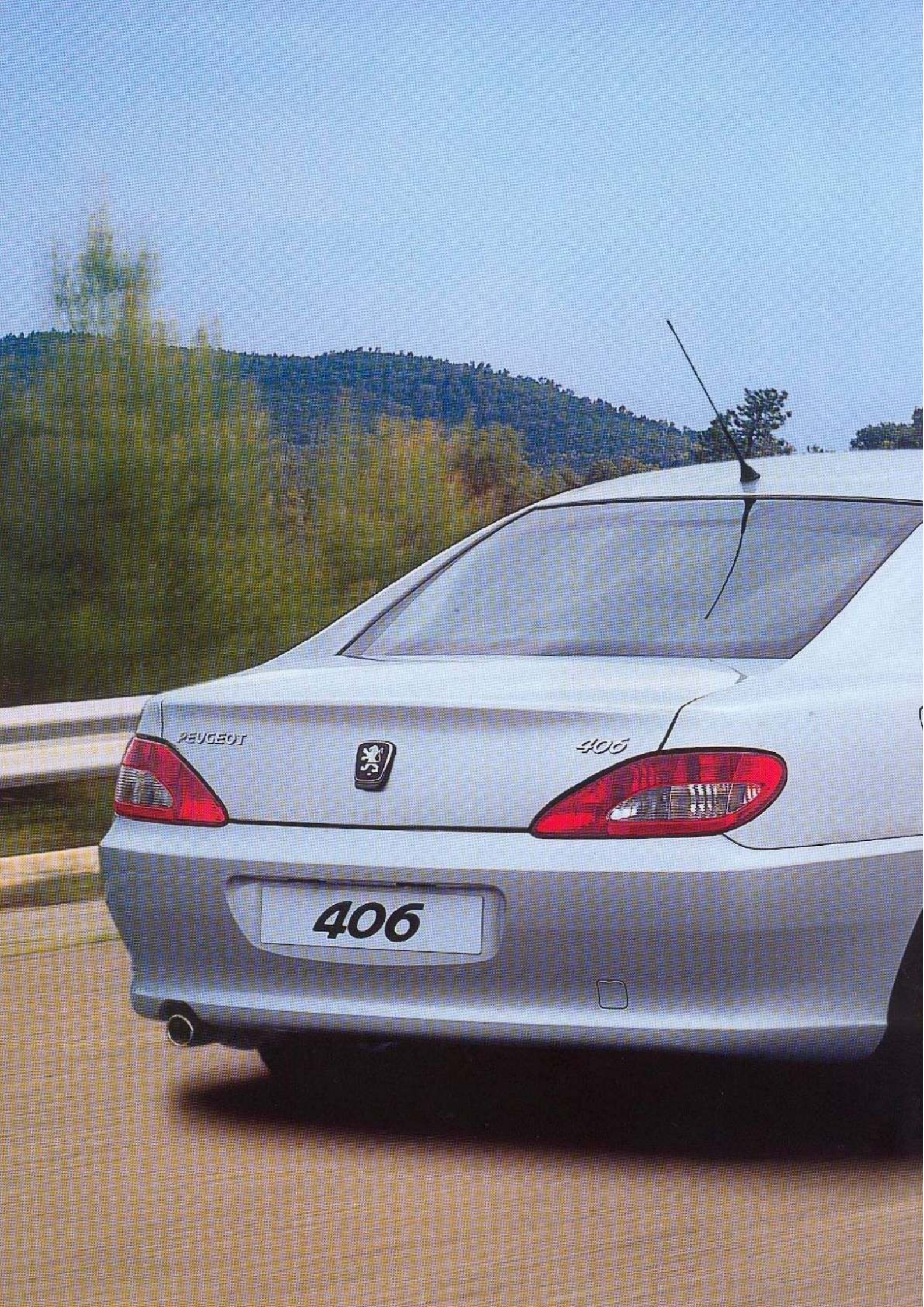

PEUGEOT



406

406

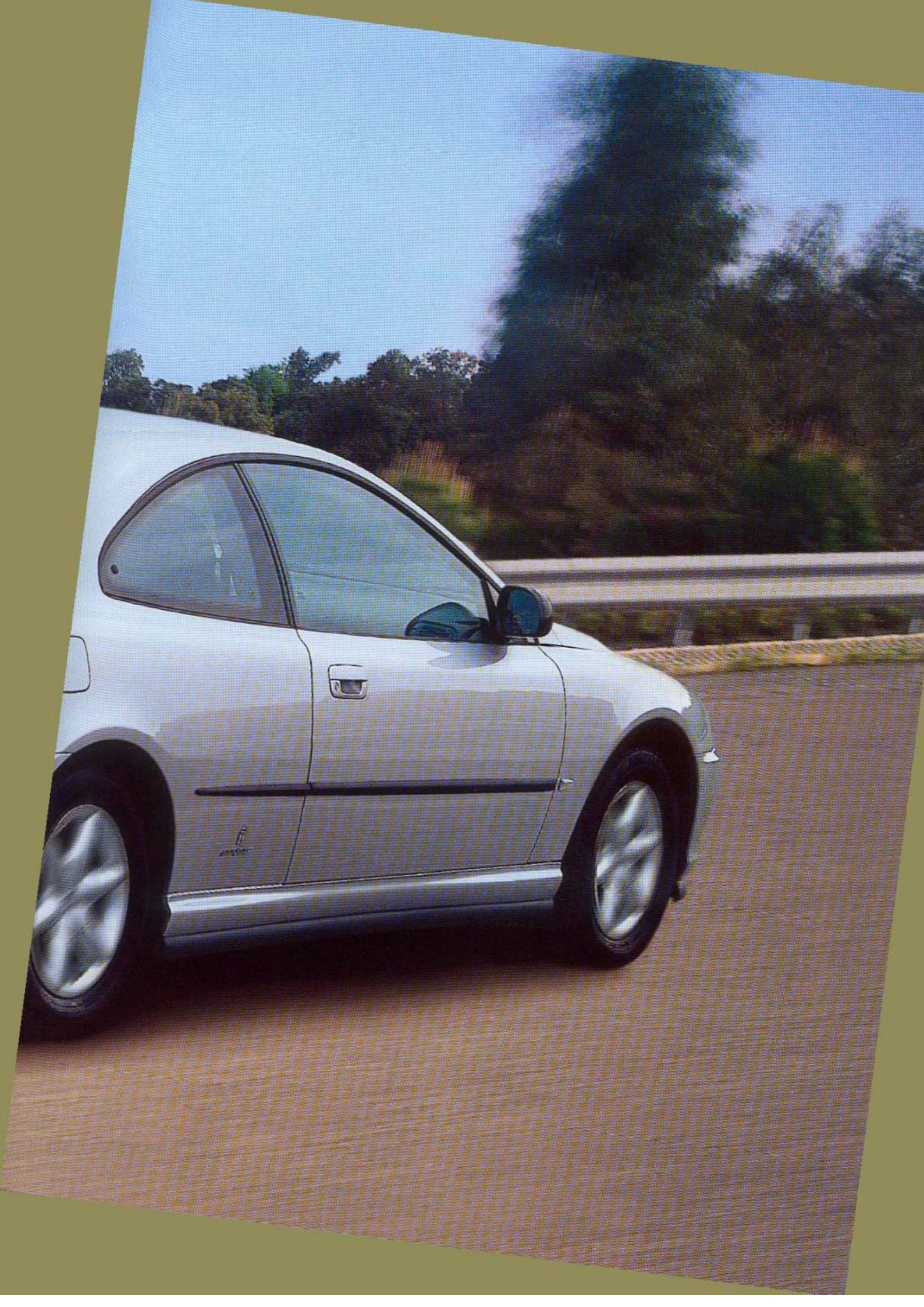



## M O T O R I S A T I O N   E T   T R A N S M I S S I O N

En conjuguant vivacité et sérénité, le Coupé 406 s'affirme comme une parfaite synthèse entre plaisir de conduire et tranquillité d'esprit. Quelle que soit la motorisation, puissance et onctuosité sont au rendez-vous, sur route ou autoroute. Les motorisations du Coupé 406, d'une grande fiabilité, ont par ailleurs un sens développé de l'environnement et du confort : à bord, c'est le silence qui prime, pour une conduite l'esprit libre dans le plus grand bien-être.

### **2.0 16 soupapes : tonique !**

Moteur essence 1997 cm<sup>3</sup>, 137 ch (\*). Les accélérations sont franches (de 0 à 100km en 10,4 secondes) et la consommation maîtrisée. Vif et souple, ce moteur peut être associé au choix à une boîte manuelle 5 rapports ou à une boîte automatique autoactive.

### **3.0 V6 : puissant et feutré**

Ce moteur V 6 au silence remarquable dispose d'une distribution et d'une admission variables qui permettent d'obtenir un excellent niveau de couple à bas régime, tout en optimisant le remplissage des cylindres. Résultat : une puissance généreuse de 210 ch (\*) et une sobriété remarquable à ce niveau de performance. Le couple atteint ainsi 285 Nm à 3.750 tr/mn. D'une onctuosité exceptionnelle, cette motorisation accepte les plus vives sollicitations et conjugue parfaitement agrément de conduite et sportivité (disponible en boîte de vitesse manuelle 5 rapports ou boîte de vitesse autoactive).



### **Boîtes de vitesses autoactive**

Ces boîtes à gestion électronique des passages s'adaptent à chaque type de conduite et aux conditions d'utilisation. Elles comportent trois programmes : "autoactive" pour la conduite courante, "sport" pour une conduite plus dynamique et "neige" pour un démarrage sur le second ou troisième rapport pour éviter les risques de perte d'adhérence. Outre la facilité et le confort de conduite, cette boîte accroît également la sécurité. Elle permet par ailleurs d'éviter les sous-régimes et évite les "à-coups" lors de fortes sollicitations.

(\*) La puissance et la consommation respectives sont indiquées selon les normes CEE dans le cahier des caractéristiques techniques inséré dans ce catalogue.





# COMPORTEMENT ROUTIER ET SÉCURITÉ ACTIVE

Dans le domaine du comportement routier et de la sécurité active, Peugeot constitue une référence. Le Coupé 406 perpétue cette tradition par une tenue de route hors du commun et un comportement routier aussi rigoureux que dynamique. Par son train avant de type pseudo McPherson, son train arrière multibras, son ABS avec répartiteur électronique de freinage, il permet de concilier plaisir de piloter et sécurité. Ne penser qu'au plaisir de conduire, quelles que soient les conditions, pouvoir anticiper toutes les situations, c'est tout l'esprit Coupé 406, servi par un très haut niveau technologique.

## **Train avant type pseudo McPherson**

Le train avant, de type McPherson, comporte des triangles en acier forgé, des barres anti-devers pleines et des amortisseurs à clapets pressurisés. Spécifiquement adapté à la dynamique du Coupé, ce train se distingue par son confort et sa précision pour plus de plaisir et de sécurité dans la conduite.

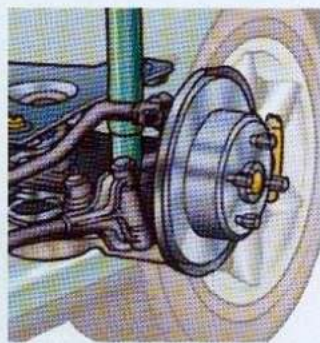

## **Train arrière multibras**

Le train arrière comporte trois demi-bras transversaux qui confèrent à chaque roue stabilité et efficacité sous effort, tandis que le bras longitudinal garantit un confort optimal en toutes circonstances. Il assure un comportement routier exemplaire tout en préservant le confort.

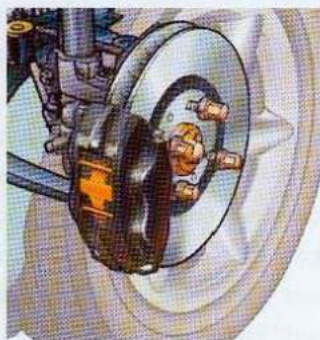

## **ABS à répartiteur électronique de freinage**

En série sur tous les Coupés, le système ABS prévient le risque de blocage des roues et permet au conducteur de maîtriser sa trajectoire, même en cas de freinage d'urgence. Le répartiteur de freinage qui y est associé répartit la pression du freinage sur les 4 roues en fonction de l'adhérence et de la charge du véhicule pour une stabilité maximale en toutes situations.

## **Frein à étriers Brembo 4 pistons sur version V6**

Conçu par Brembo, grand spécialiste de Formule 1, cet équipement permet au conducteur de piloter de façon plus précise, grâce à une course morte faible et une décélération immédiatement perceptible.

## **Direction à assistance variable**

Douce lors des manœuvres en ville, plus dure sur route, l'assistance variable est un indéniable agrément de conduite. Elle s'adapte au régime moteur sur la version 2.0 et à la vitesse de la voiture sur la version V6.

## **Essuie-vitre avant à détecteur de pluie**

Il s'adapte automatiquement à l'intensité de la pluie. Informé par un capteur situé au sein du boîtier électronique dans le pare-brise, le système analyse l'intensité des précipitations pour déterminer la vitesse de balayage la mieux adaptée.

## **Rétroviseur intérieur électrochrome**

La nuit, lorsque les projecteurs des véhicules qui vous suivent se rapprochent, un double capteur de luminosité compare les écarts entre l'avant et l'arrière du véhicule et obscurcit automatiquement le rétroviseur intérieur selon le besoin.

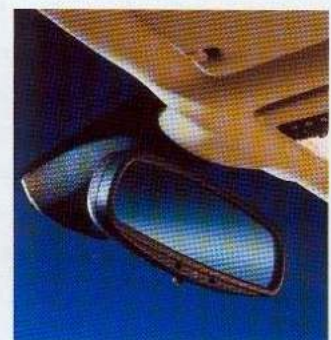

# S É C U R I T É P A S S I V E

Innovation, rigueur et intelligence : en matière de sécurité passive, le Coupé 406 offre un système global qui synthétise les plus récentes avancées technologiques de la Marque. Grâce à sa structure de caisse renforcée et ses équipements de sécurité comme les airbags latéraux intégrés dans les sièges, le Coupé 406 procure au conducteur et à ses passagers un sentiment profond de sérénité, renforcé par les atouts de son comportement routier exceptionnel.

## **Ceintures de sécurité avant**

Les ceintures avant sont munies d'un système à pré-tension pyrotechnique : une cartouche de poudre tire la ceinture sur dix centimètres, afin de plaquer l'occupant contre son siège en début de choc. Parallèlement, un limiteur d'effort minimise la tension en fin de choc, afin de limiter la compression du thorax.

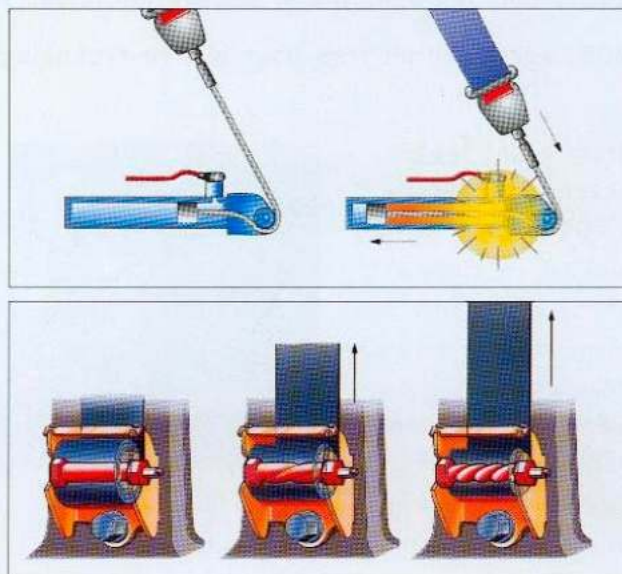

Ceintures de sécurité avant

## **Structure à déformation programmée**

Afin de mieux résister aux chocs et protéger les occupants, le Coupé 406 bénéficie d'une structure à déformation programmée et d'une traverse de pavillon central. La protection aux chocs latéraux, particulièrement performante, est assurée par des pieds renforcés, de volumineux paddings de portes, et des renforts de longerons. En outre, la traverse de pavillon central est caissonnée pour protéger la tête.

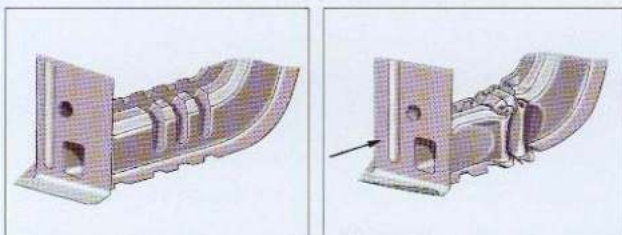

Structure à déformation programmée



### **Airbags**

Les airbags frontaux à haut rendement pour le conducteur et conique pour le passager, permettent en cas de collision d'éviter tout contact des occupants avant avec la planche de bord ou le volant.

Afin de pouvoir installer un siège bébé à l'avant, dos à la route, l'airbag passager peut être désactivé avec la clé de contact.

Le Coupé 406 dispose par ailleurs d'airbags latéraux, spécialement conçus pour protéger la tête et le thorax. Ils sont implantés dans les parties latérales des sièges avant, afin de pouvoir accompagner l'occupant quelle que soit la position de son siège.

### **Rétroviseur intérieur électrochrome**

La nuit, lorsque les projecteurs des véhicules qui vous suivent se rapprochent, un double capteur de luminosité compare les écarts entre l'avant et l'arrière du véhicule et obscurcit automatiquement le rétroviseur intérieur selon le besoin.

### **Essuie-vitre avant à détecteur de pluie**

Il s'adapte automatiquement à l'intensité de la pluie. Informé par un capteur situé au sein du boîtier électronique dans le pare-brise, le système analyse l'intensité des précipitations pour déterminer la vitesse de balayage la mieux adaptée.

**Alarmes anti-intrusion (1).**

Kit radiocommandé.

Kit sur radiocommande d'origine.

Kit radiocommandé compact.

**Radiotéléphone sur console (2).**

**Aileron de coffre (3).**

Testé en soufflerie,

il optimise les caractéristiques dynamiques de votre 406.

**Bac de coffre (4).**

En thermoformé bimatière avec revêtement antidérapant souple.

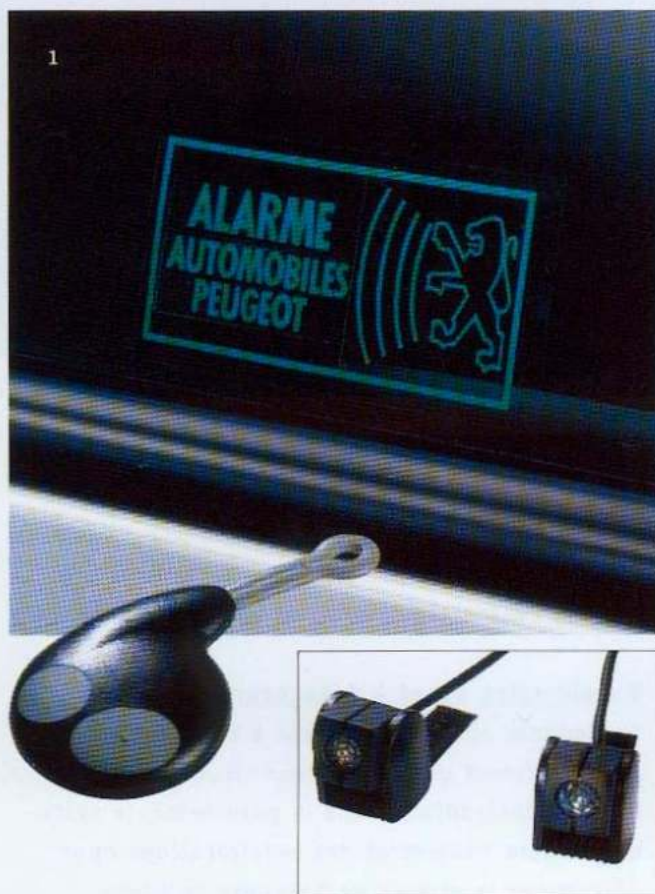

### À chaque Peugeot ses exigences. À chaque distributeur ses solutions. Renseignez-vous !

#### Le service Peugeot

##### Un réseau qualifié à votre service

Le réseau Peugeot est l'un des plus denses en Belgique et en Europe. Les membres de ce réseau ont été précisément formés aux spécificités de votre Peugeot et à ses nombreuses innovations technologiques majeures. Peugeot a souhaité aller plus loin pour renforcer l'efficacité de son réseau, en créant une plate-forme technique capable de répondre, en permanence et jusqu'au plus petit détail, à toutes les questions techniques qui pourraient se poser. Une liaison informatique spécifique la rend directement consultable depuis n'importe quel endroit du monde et lui offre une assistance pour les cas les plus difficiles.

##### Des prestations de qualité

Le réseau Peugeot assure des interventions efficaces, rapides et de qualité. Il utilise des pièces ayant passé avec succès de nombreux tests qui ont mis en lumière leur qualité irréprochable. Toutes sont garanties un an, main-d'œuvre comprise, dans tout le réseau Peugeot.

##### Peugeot détend la route

Pour vous libérer l'esprit et vous assurer la maîtrise de votre budget automobile, Peugeot a créé deux "contrats Peugeot Service" :

- 1 : le contrat Peugeot "Extension" par lequel le réseau Peugeot Belux vous protège contre les défaillances mécaniques, électriques ou électroniques ;
- 2 : le contrat Peugeot "Jogging" grâce auquel le coût des entretiens ou de l'ensemble des prestations de maintenance est fixé forfaitairement.

#### Peugeot Côté Financement

##### Contrat de financement Peugeot Stretching

###### Le financement de votre Peugeot tout en souplesse.

Vous modulez votre acompte en fonction de vos disponibilités (minimum 15 %). Ensuite vous payez de très, très faibles mensualités pendant 35 ou 47 mois. Au terme, vous avez le choix entre rendre votre véhicule à votre distributeur ou le garder en payant ou en refinançant la 36<sup>e</sup> ou 48<sup>e</sup> mensualité convenue au départ.

##### Contrat de financement Peugeot Yes

###### Un moyen intelligent pour changer de Peugeot tous les trois ans.

Il suffit de payer un acompte de 15 % ou 20 %. Ensuite, vous payez des mensualités réduites pendant 35 mois. Après trois ans, vous choisissez votre nouvelle Peugeot, vous réutilisez votre premier acompte de 15 % ou 20 % et vous payez à nouveau 35 mensualités réduites. Si par contre vous ne souhaitez ni garder votre Peugeot ni la renouveler, vous la rendez à votre distributeur. Votre acompte de 15 % ou 20 % vous sera restitué.

##### Le prêt et la vente à tempérament

###### Des contrats de financement classiques.

Ces deux formules vous permettent de payer votre nouvelle Peugeot par mensualités. Vous déterminez, dans les limites fixées par la loi et en fonction de votre budget la période sur laquelle vous souhaitez étaler le paiement (jusqu'à 60 mois).

À l'expiration de la période fixée, vous avez remboursé l'intégralité de votre Peugeot. La vente à tempérament requiert un acompte de 15 % minimum. Le prêt à tempérament ne nécessite pas d'acompte.

##### Le contrat PSA Crédit Protection

###### Prévoir le pire et soulager vos proches.

Cette option à souscrire lors du financement de votre nouvelle Peugeot vous permet de vous protéger des mauvaises surprises de la vie. En cas de décès, le solde restant dû est entièrement payé. En cas d'incapacité de travail temporaire, si vous êtes privé de vos revenus professionnels pendant plus de deux mois, vos mensualités sont payées par l'assureur dès le troisième mois et ce jusqu'à ce que vous puissiez à nouveau jouir de vos revenus professionnels. Si l'incapacité de travail devait être permanente, le solde restant dû de votre financement sera réglé.

Les produits de financement sont proposés par PSA Finance Belux S.A. et commercialisés par le réseau Peugeot. PSA Crédit Protection est commercialisé par PSA Finance Belux S.A. inscrit à l'OCFA sous le n° 19.653.

##### Côté Fleet

Peugeot Fleet, en collaboration avec le réseau Peugeot, se veut le partenaire des sociétés possédant un parc automobile. Avec Peugeot Lease, ils élaborent des solutions réellement sur mesure tant du point de vue du financement que des prestations de services, grâce au leasing financier et opérationnel. Peugeot Fleet propose également le contrat Peugeot "Jogging" Pro, un programme de maintenance complet destiné à ceux qui ne désirent pas recourir au leasing opérationnel.





**Programme Marathon Vert.** Peugeot s'est engagé avec ses partenaires l'ONF (Office National des Forêts) et Pro-Natura international (ONG Franco-Brasilienne) dans un vaste programme de reforestation en Amazonie. Le principe de ce programme: créer sur 5 000 hectares de terres amazoniennes et suivre sur 40 ans un véritable "puits de carbone" de 10 millions d'arbres. Ces arbres, dans leur phase de croissance, vont en effet fixer massivement le CO<sub>2</sub> en excès dans l'atmosphère, contribuant ainsi à en réduire la concentration et à maîtriser les émissions de gaz à effet de serre. Unique par son ampleur, sa durée dans le temps, les moyens investis et les objectifs qu'il se donne, ce programme baptisé "Marathon Vert" complète les mesures prises en matière de réduction des émissions des véhicules Peugeot et illustre de façon concrète et exemplaire la démarche environnementale de la marque.

Pour en savoir plus: <http://environnement.peugeot.com>  
[www.peugeot.be](http://www.peugeot.be) - [www.peugeot.lu](http://www.peugeot.lu)

cachet distributeur



**PEUGEOT**

POUR QUE L'AUTOMOBILE SOIT TOUJOURS UN PLAISIR