



LE NOUVEAU  
**VOLVO V90**  
CROSS COUNTRY

# INNOVER POUR VOUS.

*Made by Sweden\*.*

Chez Volvo Cars, nous innovons sans cesse pour vous rendre la vie plus belle. Chaque véhicule, technologie ou concept est le fruit d'une vision très claire : faire de vous le cœur de notre réflexion et de notre action. Cette vision qui nous anime depuis nos débuts nous vient tout droit de Suède, pays où chacun est valorisé et peut bousculer les conventions. Une culture réputée pour la richesse de son design et son regard unique sur le monde.

C'est ainsi que sont nés la ceinture à trois points d'ancrage et les airbags latéraux, inventions qui ont sauvé des vies et changé l'histoire de l'automobile. Et à travers notre nouvelle génération de véhicules, nous nous inscrivons plus que jamais dans cette tradition.

Design scandinave et luxe suédois se marient pour enrichir votre expérience. La technologie intuitive Sensus rend la vie moins compliquée et vous permet de rester connecté avec le monde, tandis que les dernières motorisations Drive-E combinent puissance et efficacité record dans leur catégorie. Nos innovations IntelliSafe sont aussi là pour vous aider à prévenir les accidents et vous protéger en cas d'impact. Elles rendent chaque trajet plus sûr, plus confortable et plus agréable.

Nous comprenons ce qui est important à vos yeux. C'est le fondement de toutes nos innovations. Des innovations conçues pour vous rendre la vie plus belle.

Chez Volvo Cars, nous imaginons nos véhicules selon vous.

\*Suédois dans l'âme

## Sommaire

DESIGN EXTÉRIEUR | 04

DESIGN INTÉRIEUR | 08

POLYVALENCE | 14

SENSUS | 16

INTELLISAFE | 24

DRIVE-E | 32

CHÂSSIS | 34

MOTORISATIONS | 36

VOTRE CHOIX | 38

FINITION | 40

ACCESSOIRES | 54

CARACTÉRISTIQUES  
TECHNIQUES | 62

L'EXPÉRIENCE VOLVO | 64



Depuis que nous avons eu l'idée d'associer un profil aventurier à la polyvalence légendaire de nos breaks, les Volvo Cross Country vous ouvrent de nouveaux horizons. Pour que vous puissiez aller là où vous voulez, faire ce que vous voulez et vivre toutes les expériences dont vous rêvez. Et ce en toute sécurité, confort et maîtrise de la situation.

Cela fait près de vingt ans que nous affinons ce concept, pour finir en apothéose avec le nouveau Volvo V90 Cross Country, pour en arriver à ce moment décisif où la richesse de cette expérience trouve sa plus belle expression dans la nouvelle génération de breaks Volvo à l'élégance polyvalente. Le résultat ? Un véhicule qui conjugue le meilleur du design scandinave et du savoir-faire avec un profil de vrai break tous chemins. Un passeport pour vos rêves d'évasion.





*« Peu importe ce qui se passe à l'extérieur, le Volvo V90 Cross Country est un véritable sanctuaire à l'intérieur. »*

## **VOUS OUVRIR DE NOUVEAUX HORIZONS**

### *Quand aventure rime avec sophistication*

Véritable tous chemins, le Volvo V90 Cross Country est taillé pour sublimer le quotidien. Par mauvais temps, sur les chemins difficiles où quand la situation se complique, il est votre meilleur allié.

Élégant et raffiné, le Volvo V90 Cross Country clame haut et fort ce dont il est capable et jusqu'où il vous mènera. Ses lignes épurées et élancées, soulignées par des éléments de design robustes, dessinent une silhouette qui ne laisse planer aucun doute sur ses capacités et

mettent en lumière les atouts pratiques qui sont la marque de fabrique des breaks Volvo.

Le Volvo V90 Cross Country regorge de technologies innovantes qui ne servent qu'une ambition, vous simplifier la vie, et n'obéissent qu'à un principe, être faciles d'utilisation. Le châssis sophistiqué est conçu pour s'adapter à toutes les surfaces susceptibles de faire reculer les véhicules moins téméraires et vous permettre d'évoluer en toute facilité.

Peu importe ce qui se passe à l'extérieur, le Volvo V90 Cross Country est un véritable sanctuaire à l'intérieur. Spacieux et lumineux, l'habitacle est paré des matériaux les plus raffinés et construit avec le soin et le souci du détail qui font la renommée du savoir-faire suédois. Imaginé pour faire de chaque expérience une aventure, c'est un luxe de confort propice à la détente, où la technologie sublime vos trajets et vous facilite la vie.



**La puissance affichée.** Combiner l'élégance de notre nouveau langage en matière de design avec la robustesse de la finition Cross Country nous a permis de donner naissance à une voiture à la fois sophistiquée, robuste et pratique.

Ses jantes et sa garde au sol surélevée procurent un sentiment de confiance sur toutes les routes. Les sabots de protection avant et arrière se fondent naturellement dans les pare chocs pour créer un look raffiné et robuste, tandis que l'habillage protège la carrosserie. Les lignes franches, la lunette arrière ramassée et les hautes optiques arrière à LED, avec leur forme verticale élancée, sont à la fois contemporaines et typiquement Volvo.

---

T6 AWD | Cross Country Pro | 714 Gris Osmium Métallisé | Jantes alliage 20", 10 branches, Noir Mat/ Diamant, 226





## LA MAÎTRISE INCARNÉE

*Précision et finesse à tout moment.*



Dès l'instant où vous prenez place dans le siège conducteur sculpté, vous avez la situation bien en mains. Le Volvo V90 Cross Country incarne la quintessence du confort, avec son écran central 9" tactile incliné vers le conducteur pour vous donner la sensation d'être à bord d'un cockpit. Bienvenue dans un environnement où se côtoient superbes matériaux et technologie de pointe pour créer un habitacle aussi somptueux que

fonctionnel. La finition Noyer Scandinave Anthracite exclusive du Volvo V90 Cross Country illustre parfaitement notre approche des matériaux : modernité, sobriété et plaisir au toucher. La délicatesse du savoir-faire sublime le sens de la précision. À commencer par les ouïes d'aération, inspirées de nos concepts cars. Avec leur lame verticale chromée et la surface distinctive à motif diamant des boutons de commande, elles sont aussi

agréables à regarder qu'à utiliser. Chaque composant du Volvo V90 Cross Country possède la précision de pointe qu'exige son ingénierie sophistiquée. Résultat : vous maîtrisez la situation, à chaque instant.

---

Cuir Anthracite, Ambiance Anthracite RA00 | Incrustations Noyer Scandinave Anthracite



**Une aura de luxe.** Superbe et confortable, l'habitacle vous séduira, vous et vos passagers, à chaque trajet. Le toit ouvrant panoramique en deux parties disponible en option (de série sur Cross Country Luxe) met en lumière la sensation d'espace et le design scandinave.

POUR EN SAVOIR PLUS : [VOLVOCARS.FR](http://VOLVOCARS.FR)

Cuir Anthracite, Ambiance Anthracite RA00 | Incrustations Noyer  
Scandinave Anthracite

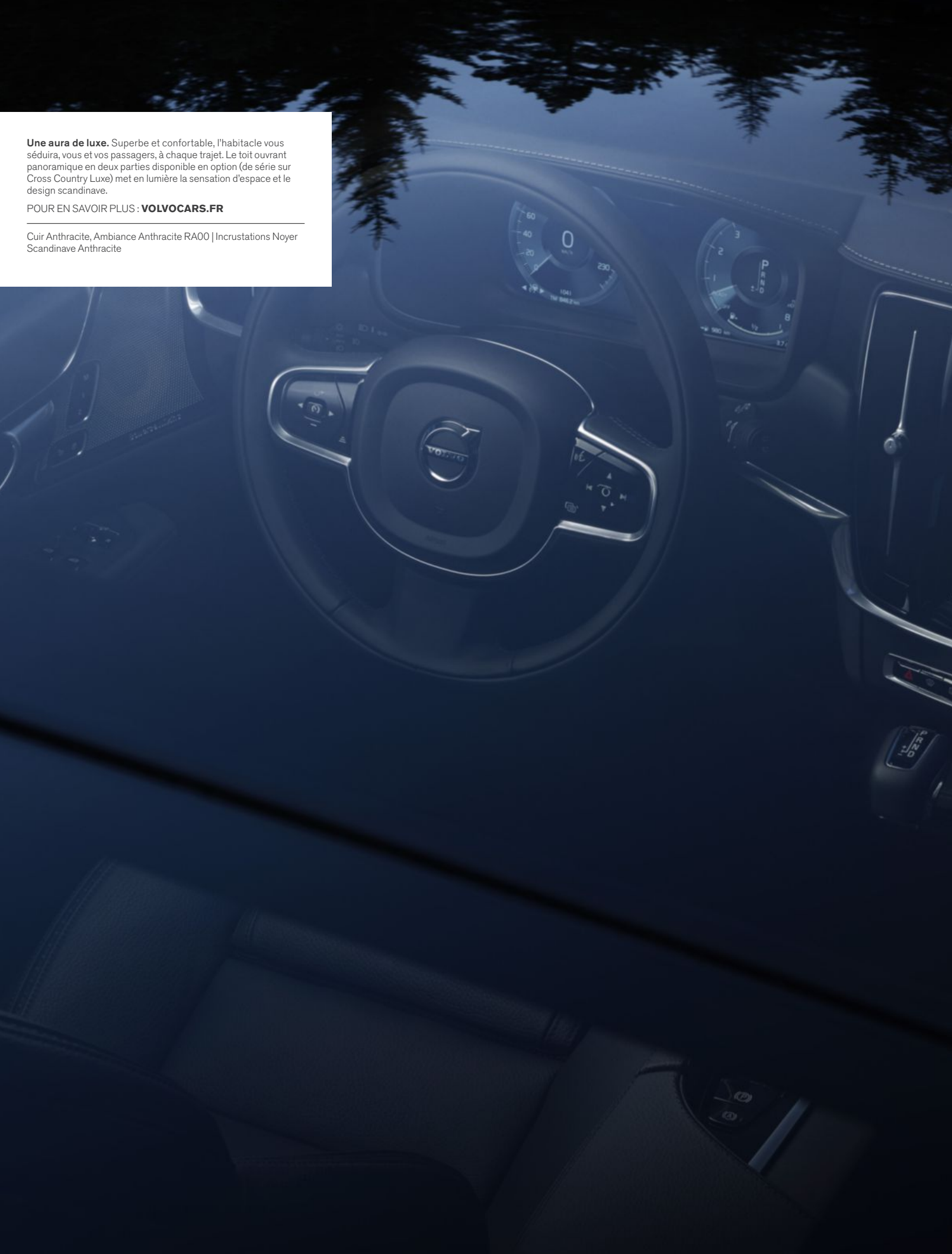

« À bord du Volvo V90 Cross Country, technologie et praticité sont indissociables. »

## Lumière. Espace. Luxe.

Voyagez en première classe à toutes les places, au quotidien. Parce que le Volvo V90 Cross Country est comme un salon privé, un havre de paix où confort et luxe rivalisent avec technologie et savoir-faire.

Tout commence avec les sièges avant. Sculptés pour épouser à la perfection le corps, ils apportent un excellent soutien et offrent un luxe d'options de réglage pour permettre à chacun de trouver la position assise qui lui convient le mieux. Sans oublier les fonctions de ventilation et de massage, qui accentuent le confort.

La finesse et le galbe des dossiers libèrent de l'espace aux jambes pour les passagers arrière. Les sièges arrière sont conçus pour vous choyer et vous soutenir, tandis que la climatisation quadri-zone, les

rideaux pare-soleil pour les vitres latérales arrière et les sièges arrière chauffants à réglage individuel renforcent l'impression de luxe.

Le toit panoramique en verre inonde l'habitacle de lumière. Teinté pour prévenir l'éblouissement, le toit s'ouvre pour renforcer encore la sensation d'espace et peut se refermer à distance grâce à la télécommande.

À la nuit tombée, l'éclairage intérieur nimbe l'habitacle d'un halo accueillant aux nuances chaudes. Avec le pack éclairage Cross Country, vous bénéficiez en plus de poignées de porte rétroéclairées et de seuils de portes illuminés, ainsi que d'un dispositif lumineux conçu pour sublimer l'atmosphère exclusive.

Avec la technologie CleanZone, en ville et dans les embouteillages, l'air que vous respirez à l'intérieur est plus propre que l'air extérieur. Le système filtre les poussières, le pollen, les particules d'échappement et les odeurs en contrôlant la qualité de l'air pour, le cas échéant, fermer les ouïes d'aération afin de vous protéger contre les émissions polluantes. Le système étant automatique, vous n'avez qu'une chose à faire : régler la température et en profiter, la voiture se charge du reste.

À bord du Volvo V90 Cross Country, technologie rime avec praticité.



Installé dans le siège conducteur, vous êtes maître à bord. Les commandes des systèmes de navigation et de divertissement sont accessibles au volant et le combiné d'instruments digital 12,3" affiche les informations les plus importantes.



Chaque élément de l'habitacle a été imaginé pour faire rimer forme avec fonction. Les poignées de porte peuvent être rétroéclairées, ce qui facilite leur localisation dans la pénombre.



Associés aux technologies de pointe, les matériaux nobles et naturels comme le Noyer Scandinave Anthracite créent une atmosphère contemporaine unique.

*« L'intelligence du design et la polyvalence de la configuration intérieure vous facilitent la vie. »*

## PARÉ POUR L'AVENTURE

*Un break qui s'adapte à votre mode de vie, sans compromis.*

Vous emmener d'un point A à un point B n'est qu'un début. À ses capacités tous chemins, le Volvo V90 Cross Country ajoute une polyvalence naturelle qui en fait un véhicule hors normes.

L'intelligence de la conception et la polyvalence de la configuration intérieure vous simplifient la vie. La forme du compartiment à bagages facilite le transport des objets les plus inhabituels, tandis qu'une simple pression à l'arrière de chaque siège arrière vous permet de le rabattre à plat pour agrandir l'espace de chargement. L'opération

est possible depuis l'intérieur du compartiment à bagages, de sorte que vous n'avez pas à ouvrir les portes arrière pour rabattre les sièges. Une trappe vous permet de charger de longs objets, comme des skis, sans avoir à rabattre les sièges.

Le hayon électrique dispose d'une fonction qui permet de l'ouvrir sans avoir les mains libres (de série selon les finitions). Il suffit de passer le pied sous le pare-chocs arrière pour ouvrir et refermer automatiquement le hayon.

Pour enrichir les fonctionnalités pratiques de votre Volvo V90 Cross Country, notre gamme d'accessoires pour compartiment à bagages vous permet d'ajouter de précieux équipements. Des séparateurs coupant le compartiment en deux pour vous permettre de transporter vos animaux de compagnie (ou un seul animal et vos bagages) à la grille qui constitue une barrière robuste entre le compartiment à bagages et les passagers arrière, il existe un accessoire pour tous les cas de figure.



Un profil tous chemins qui ouvre  
de nouvelles perspectives.



Le V90 Cross Country est un vrai break tous chemins doté de technologies pour vous ouvrir de nouveaux horizons pour que les limites de l'aventure ne se confondent pas avec celles de votre voiture.

Avec notre système de transmission intégrale sophistiquée de cinquième génération, le Volvo V90 Cross Country va de l'avant même lorsque la route ou les conditions se font difficiles. Elle transmet automatiquement la bonne dose de puissance aux roues qui en ont le plus besoin afin que vous puissiez poursuivre votre route, y compris hors des sentiers battus. Avec sa garde au sol surélevée et

ses jantes imposantes, le Volvo V90 Cross Country ne connaît pas de limites. Négocier la descente des pentes les plus raides est un jeu d'enfant grâce au contrôle de la transmission en descente HDC, qui freine doucement le véhicule pour l'empêcher d'évoluer trop rapidement ou de glisser.

Vous pouvez personnaliser la manière dont le Volvo V90 Cross Country se comporte sur les chemins de traverse en sélectionnant « Off-road » dans le menu Mode de conduite. Ce mode facilite la conduite du véhicule sur les surfaces difficiles telles que l'herbe humide, la boue et le gravier non

stabilisé en modifiant la manière dont le moteur délivre sa puissance et en recalibrant le système de traction afin d'augmenter la tenue de route à faible vitesse. Sur les terrains accidentés, le châssis actif à suspensions pneumatiques arrière absorbe les chocs et les ornières sans sourciller. Le Volvo V90 Cross Country ne craint ni les routes difficiles ni la météo capricieuse. Il vous mène à bon port tout en étant aux petits soins.





*« Sensus vous connecte avec  
votre Volvo et avec le reste du monde. »*

## **SENSUS**

*Informé, aux commandes et toujours au courant.*

Sensus a été conçu pour vous rendre la vie plus facile et plus agréable en répondant à tous vos besoins en matière de confort, de divertissement et de navigation. Sensus vous connecte avec votre Volvo et avec le reste du monde. Le système vous informe, vous divertit et vous place aux commandes à chaque trajet.

Ses commandes intuitives et faciles d'utilisation, l'une des grandes forces de Sensus, apparaissent sur le grand écran central avec écran tactile 9". Remplacer les boutons physiques par des boutons

virtuels plus gros, matérialisés sur l'écran, facilite leur utilisation. Les graphismes clairs favorisent l'assimilation des informations en un coup d'œil. Notre ambition a toujours été de vous mettre aux commandes de votre Volvo sans quitter la route des yeux. Avec l'affichage tête haute disponible en option (de série sur la Cross Country Luxe), rester concentré tout en étant connecté et informé devient un jeu d'enfants.

Et Sensus va encore plus loin, puisque le Wi-Fi embarqué vous permet d'accéder à Internet depuis vos appareils mobiles et

nos systèmes audio vous offrent une grande souplesse en matière de choix de la source musicale et de la configuration acoustique.

L'expérience Sensus enrichit chaque moment à bord de votre Volvo.

« Transformez l'écran central en extension de votre smartphone grâce à Apple CarPlay™ et Google Android Auto™. »

## Vous connecter avec tout un univers de divertissement.

Laissez-vous emporter par la musique que vous aimez où que vous soyez installé. Avec Sensus Connect, tous vos titres sont accessibles à tout moment, soit directement depuis votre source multimédia favorite, soit en streaming depuis Internet.

L'expérience commence par l'écran central 9", centre névralgique de Sensus. Sa surface réagit au plus léger des effleurements : il suffit de caresser la vitre du bout des doigts pour accéder aux commandes. Elle répond même si vous portez des gants.

Connecter vos appareils à votre Volvo est un jeu d'enfant. Branchez votre iPhone® sur le port USB du véhicule et vous pourrez transformer l'écran central en extension de votre appareil grâce à Apple CarPlay™. Notez que lorsqu'il est connecté à Apple CarPlay™, votre téléphone en profite pour se recharger. Les utilisateurs de smartphone Android,

quant à eux, peuvent se connecter avec Android Auto™ pour accéder à leur musique, passer des appels et envoyer des messages.

Le choix de votre source de divertissement n'est pas limité par votre smartphone ou votre lecteur audio portable. Le Wi-Fi et le partage de connexion Internet multiplient les possibilités en vous offrant une connexion rapide et stable grâce à l'antenne de toit. L'application Spotify® embarquée facilite et accélère la recherche de nouveaux titres, tandis que d'autres applications vous permettent d'accéder aux radios sur Internet et à divers services à la demande. Notre système audio High Performance vous fait profiter au mieux de votre musique, tandis que le système haut de gamme Premium Sound by Bowers & Wilkins apporte une nouvelle dimension à l'expérience acoustique.

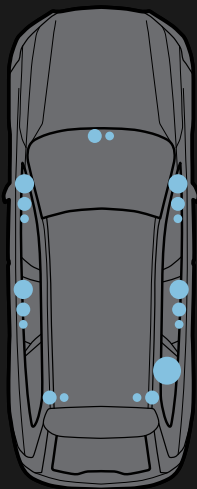

**Le système Premium Sound by Bowers & Wilkins** promet à chaque occupant une expérience acoustique d'exception quel que soit le siège où il est installé. Développée avec Bowers & Wilkins, créateurs de systèmes audio haut de gamme, cette technologie audio innovante vous permet d'apprécier votre musique préférée grâce à une restitution sonore d'une grande pureté et tout en nuances. Le subwoofer ventilé exclusif produit des basses plus riches et plus profondes en aspirant l'air extérieur pour en brasser davantage à travers le haut-parleur.

Les 19 haut-parleurs permettent à chaque occupant d'apprécier sa musique préférée grâce à une restitution sonore d'une grande pureté, à tout moment. Enfin, la performance du système devient réellement saisissante avec trois modes différents imaginés pour reproduire au plus juste vos choix musicaux. Le mode Concert recrée l'expérience acoustique unique de la salle de concert de Göteborg, tandis que les modes Scène et Studio vous placent au cœur de l'expérience musicale pour l'apprécier telle que les musiciens ont voulu vous l'offrir.



SENSUS

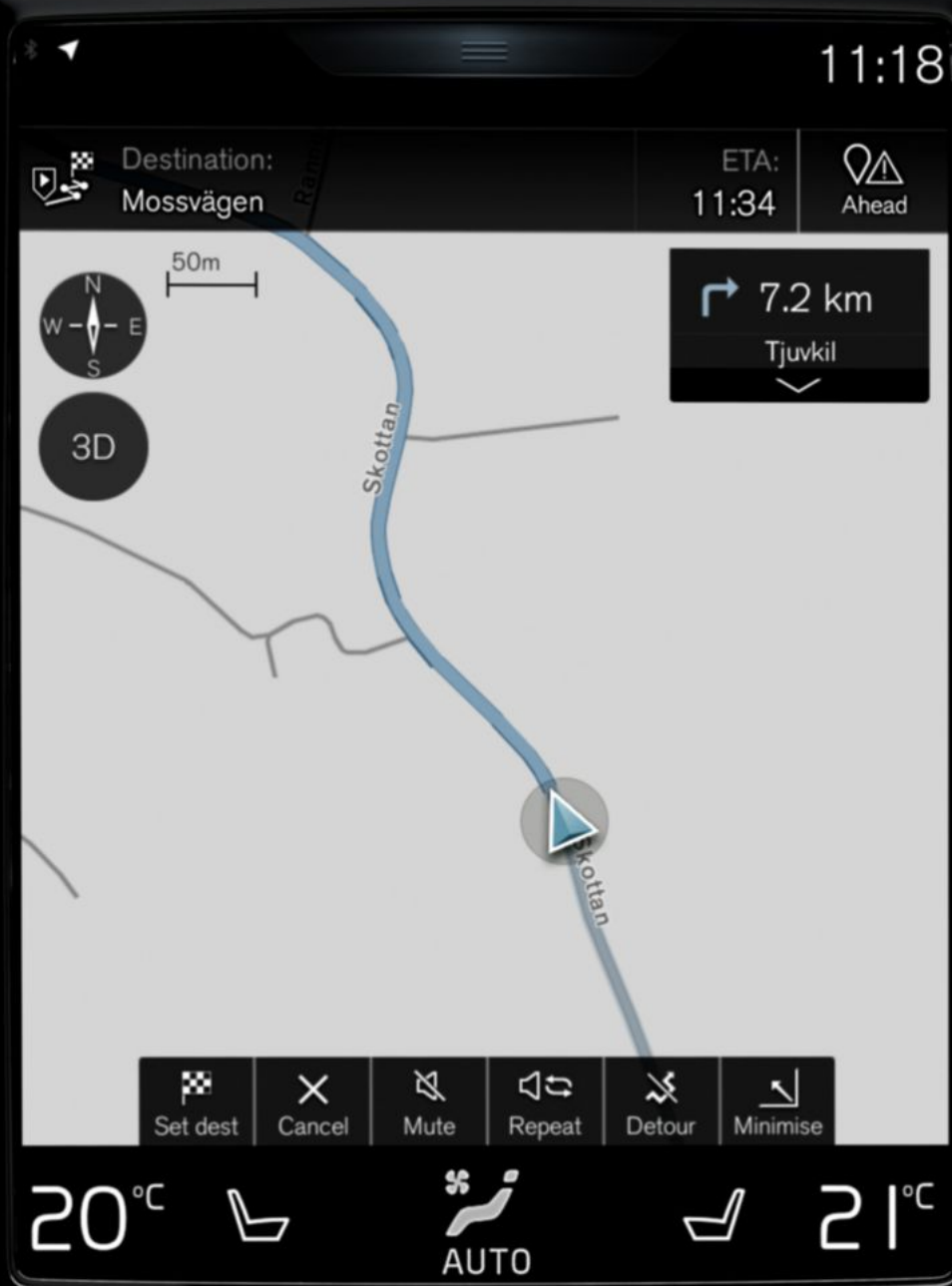

**Ecran central 9".** Véritable point de convergence de l'élé gant habitacle, l'écran central tactile permet de limiter le défilement. Ce grand format est tout à fait adapté à l'affichage de cartes et s'inspire du graphisme des smartphones modernes, de sorte qu'il vous paraîtra familier et intuitif. Il se pare d'une finition Noir Laqué aussi belle que fonctionnelle dont le revêtement limite les reflets. C'est ainsi que nous concevons la technologie.

POUR EN SAVOIR PLUS : [VOLVOCARS.FR](http://VOLVOCARS.FR)

*SENSUS*



# Arrivez à destination en toute décontraction.

Sensus Navigation vous guide jusqu'à destination et vous tient informé. Notre système de navigation sophistiqué est basé sur une technologie intuitive conçue pour que vous arriviez rapidement et facilement à destination.

Tout ce qu'il faut savoir apparaît sur l'écran 12,3" pouces situé juste devant vous. L'image haute résolution se règle automatiquement pour réduire la luminosité et redimensionne automatiquement les instruments pour pouvoir intégrer les données de navigation. L'affichage tête haute disponible en option (de série pour la Cross Country Luxe) présente toutes les informations vitales dans la partie basse du pare-brise,

comme si elles flottaient devant la voiture. Il vous permet de rester informé sans jamais devoir quitter la route des yeux.

La clarté des graphismes de nos cartes facilite l'arrivée à destination. Et, comme nous vous proposons la mise à jour gratuite à vie de vos cartes, Sensus a toujours une longueur d'avance et vous guide avec une grande précision.

Sensus vous permet aussi de gagner du temps en vous aidant à trouver ce que vous cherchez grâce aux applications embarquées capables de localiser et régler une place de parking ou de trouver des stations essence.

En fait, Sensus s'occupe de tout pour vous permettre d'apprécier chaque trajet.



**Commandes vocales.** L'utilisation de Sensus est simple comme bonjour. Parlez à votre Volvo, en utilisant des phrases naturelles telles que « aller à rue de la Paix, Paris » ou « appeler Emily Johnsson », et la commande vocale saura mener à bien vos instructions pour faire fonctionner la climatisation, la navigation, le système multimédia et votre smartphone.

**Écran central.** L'écran central au format portrait avec écran tactile facilite la lecture des cartes et le suivi des instructions de navigation. Les cartes apparaissent comme si elles sortaient d'un atlas sans besoin de les faire trop défiler, ce qui vous permet de voir où vous allez et ce qui vous attend. Sa clarté, sa taille et son orientation en font le compagnon idéal pour chaque trajet.



**Volvo On Call. Vous simplifier la vie.** Avec l'application mobile Volvo On Call, découvrez un monde dans lequel vous êtes connecté à votre Volvo.

Volvo On Call connecte votre Volvo avec le reste du monde et vous permet de contrôler le véhicule à distance. Les petits matins d'hiver, la fonction de démarrage à distance préchauffe l'habitacle et dégivre les vitres pour démarrer confortablement la journée. En plein cœur de l'été, utilisez Volvo On Call (nécessite le chauffage additionnel programmable disponible en option) pour rafraîchir votre véhicule de manière à ce qu'il soit à parfaite température au moment du départ. Vérifiez si vous avez bien verrouillé votre voiture et faites-le le cas échéant, ou créez un hotspot Wi-Fi pour permettre à tous les occupants du véhicule de se connecter à Internet.

Planifiez vos trajets depuis chez vous, puis envoyez la destination à votre véhicule afin qu'au moment de partir, ils figurent déjà dans le système de navigation. Sensus peut même synchroniser votre calendrier pour vous rappeler vos rendez-vous et vous y conduire.

Volvo On Call est compatible avec votre smartphone, votre iPad® et d'autres dispositifs portatifs tels que l'Apple Watch ou encore Microsoft Band 2, qui vous permet d'utiliser la commande vocale pour intervenir sur votre véhicule à distance. Et si vous avez besoin d'une assistance routière ou d'une intervention des services d'urgence, Volvo On Call vous met directement en relation avec le centre d'assistance Volvo. Si l'alarme de votre véhicule est activée, Volvo On Call en informe le centre d'assistance, qui vous contacte. En cas de vol de votre véhicule, Volvo On Call aide même la police à le localiser.

L'application vous donne aussi des informations sur votre niveau de carburant, vous fournit un aperçu de vos trajets dans le journal de bord et vous indique lorsqu'une révision s'impose. Une occasion de plus, pour Volvo, de mettre ses innovations centrées sur l'humain au service de votre quotidien pour vous faciliter la vie.

POUR EN SAVOIR PLUS : [VOLVOCARS.FR](http://VOLVOCARS.FR)

T6 AWD | Cross Country Pro | 714 Gris Osmium  
Métallisé | Jantes alliage 20", 10 branches, Noir Mat/  
Diamant, 226

SENSUS





**Le pouvoir de protection.** Derrière la face avant saisissante se cache un éventail de systèmes de sécurité contribuant à rendre la conduite plus sûre et plus facile.

POUR EN SAVOIR PLUS : [VOLVOCARS.FR](http://VOLVOCARS.FR)

T6 AWD | Cross Country Pro | 714 Gris Osmium Métallisé |  
Jantes alliage 20", 10 branches, Noir Mat/Diamant, 226

*« Les trajets sont plus détendus quand IntelliSafe est à vos côtés. »*

## INTELLISAFE

*Nous veillons sur vous en permanence.*

IntelliSafe est le nom des systèmes intelligents et intuitifs qui vous assistent à chaque trajet : ils vous aident à prévenir les accidents et vous protègent en cas de collision. Ces technologies innovantes sont aussi importantes pour que nous puissions atteindre notre objectif : plus aucun mort ni blessé grave dans une nouvelle Volvo à l'horizon 2020.

Le système City Safety est au cœur d'IntelliSafe. De série, il joue le rôle de copilote constamment aux aguets et détecte les dangers potentiels, vous prévient et intervient si nécessaire. City Safety identifie les autres véhicules, les piétons, les cyclistes et même les grands animaux qui se trouvent sur votre

trajectoire, y compris de nuit. Il vous signale les dangers potentiels et, si vous ne réagissez pas à temps, freine automatiquement pour éviter ou atténuer d'éventuelles collisions.

Les trajets sont plus détendus quand IntelliSafe est à vos côtés. Le Pilote semi-automatique intervient sur la direction pour garder le cap dans votre file et maintient une allure ou une distance de sécurité prédéfinie par rapport au véhicule qui vous précède. Le système de protection anti-sortie de route intervient sur la direction et, si nécessaire, sur les freins pour vous éviter les sorties de route accidentelles. L'alerte vigilance conducteur vous rappelle qu'une pause s'impose quand votre comportement au volant révèle un état

de somnolence ou de distraction, tandis que l'indicateur de limitation de vitesse vous tient informé des limites de vitesse et autres panneaux importants.

Ajoutez IntelliSafe Surround pour vous doter de notre système de surveillance anti-angle mort BLIS™ qui détecte et signale les véhicules qui longent le vôtre, notamment sur l'autoroute. La fonction d'alerte trafic en marche arrière facilite la sortie en marche arrière d'une place de parking étroite en vous signalant la présence d'autres usagers de la route à proximité de votre Volvo.



Avec le Pilote semi-automatique, chaque trajet en Volvo est synonyme de simplicité et de détente. Le Pilote semi-automatique aide à maintenir votre Volvo à une allure ou une distance de sécurité prédéfinie par rapport au véhicule qui vous précède et, jusqu'à 130 km/h, intervient délicatement sur la direction pour corriger votre trajectoire et vous maintenir à équidistance de la signalisation horizontale.

Si la différence de vitesse avec le véhicule qui vous précède ne dépasse pas 50 km/h, City Safety évite la collision en freinant à votre place si vous ne réagissez pas à temps lorsque l'impact est imminent. À plus vive allure, la collision est atténuée.

Notre système BLIS™ scrute ce qui se passe autour de votre véhicule pour vous permettre de garder les yeux sur la route. Ses capteurs radar sont constamment sur le qui-vive pour vous alerter lorsqu'un véhicule pénètre dans un angle mort.

L'alerte trafic en marche arrière facilite vos manœuvres en marche arrière pour vous extraire d'une place de stationnement en vous indiquant lorsque la voie est libre. Cette technologie détecte les véhicules en approche des deux côtés de votre Volvo jusqu'à 30 mètres de distance et vous signale la présence de cyclistes ou de piétons à plus courtes distances.

POUR EN SAVOIR PLUS : [VOLVOCARS.FR](http://VOLVOCARS.FR)

T6 AWD | Cross Country Pro | 714 Gris Osmium Métallisé | Jantes alliage 20", 10 branches, Noir Mat / Diamant, 226

*INTELLISAFE*





## L'art du stationnement toujours parfait.

L'Assistance de stationnement semi-automatique disponible est une sorte de voiturier personnel. Elle vous indique lorsqu'un emplacement est assez grand pour votre Volvo puis gère la direction pendant la manœuvre. Pour les créneaux, il suffit que l'emplacement soit équivalent à 1,2 fois la longueur de votre Volvo, ce qui vous permet de stationner dans les emplacements les plus exigus. Passez la première, accélérez et freinez en suivant les indications à l'écran, et votre Volvo gèrera la direction jusqu'à ce que vous soyez parfaitement garé. Et bien sûr, si vous préférez garer vous-même votre Volvo, l'option caméras Surround View avec vision panoramique à 360° vous aidera à vous garer en toute confiance.

POUR EN SAVOIR PLUS : [VOLVOCARS.FR](http://VOLVOCARS.FR)

---

T6 AWD | Cross Country Pro | 714 Gris Osmium Métallisé | Jantes alliage 20", 10 branches, Noir Mat/ Diamant, 226



INTELLISAFE



# Protéger ce que l'on a de plus cher.

Vous protéger, vous et vos passagers, a toujours été notre priorité chez Volvo Cars, et notre dernière génération de véhicules fait bien plus que garantir votre sécurité. De la technologie préventive qui vous aide à éviter les collisions aux fonctionnalités protectrices amortissant l'impact en cas de collision, nous ne cesserons jamais d'innover pour renforcer votre sécurité.

Votre Volvo est un havre de paix et de sécurité protecteur. Au cœur de notre nouvelle génération de véhicules se trouve un compartiment passagers très robuste, composé d'un haut pourcentage d'acier de

Bore ultra-haute résistance et formant une cage de protection pour tous les occupants.

Volvo Cars a offert au monde la ceinture de sécurité à trois points d'ancrage en 1959. Nos derniers progrès en date s'inscrivent dans cette lignée d'inventions qui sauvent des vies. Le système de protection anti-sortie de route est un dispositif d'urgence qui intervient sur la direction et les freins s'il détecte que vous êtes sur le point de quitter accidentellement la chaussée.

En cas de franchissement du marquage au sol, le système de protection en cas de sortie de route réduit les risques de blessure

grave. Les ceintures de sécurité avant préparées se resserrent automatiquement lorsque le véhicule détecte l'imminence d'un impact afin de vous maintenir, vous et le passager avant, dans la position la plus sûre en cas de collision. Nos sièges exclusifs à absorption d'énergie contribuent aussi à protéger votre colonne vertébrale en cas d'accident.

Si votre Volvo est un lieu sûr, c'est grâce à ces technologies de sécurité et à l'attention que nous portons aux détails.



Volvo est synonyme de sécurité. Nous avons produit notre première cage de sécurité en 1944 et créé la ceinture de sécurité à trois points d'ancrage en 1959. Aujourd'hui, nous innovons toujours et encore. Les ceintures de sécurité avant préparées se resserrent automatiquement si le véhicule détecte l'imminence d'une collision afin de vous maintenir dans la position la plus sûre si le pire vient à se produire.

Les sièges avant sculptés n'ont pas été conçus que pour le plaisir des yeux. Leur structure exclusive absorbe l'impact et contribue à protéger votre colonne vertébrale en cas d'accident. Une fois de plus, nous mettons à contribution tous les composants de votre Volvo pour garantir votre sécurité.

INTELLISAFE





*« En proposant un équilibre entre performance et efficacité, chaque motorisation Volvo conjugue puissance à la demande avec faible consommation et faibles émissions. »*

## DRIVE-E

### *Plus de plaisir. Moins de consommation.*

En proposant un équilibre parfait entre performance et efficacité, chaque motorisation Volvo vous offre une puissance à la demande avec une faible consommation et de faibles émissions. Cet équilibre, nous le devons à Drive-E, notre approche globale de la puissance et de l'efficacité qui se matérialise par nos motorisations essence et diesel d'avant-garde.

Ces motorisations sont le fruit de notre culture de l'innovation. Le moteur D5 AWD se dote du système PowerPulse, une première mondiale de Volvo Cars. PowerPulse lance le turbo dès que vous accélérez pour administrer un bref souffle d'air précomprimé et éviter tout retard à l'accélération dès le démarrage et à faible vitesse. Une technologie comme celle-ci nous permet de développer la puissance d'un très gros moteur dans un format 4 cylindres compact afin de vous offrir le parfait équilibre entre puissance et efficacité.

La perte d'énergie par frottement des moteurs compacts étant réduite, chaque goutte de carburant est optimisée pour

minimiser les émissions. Nous avons utilisé des composants à faible frottement pour améliorer leur fluidité et leur rendement. La réduction de la taille et du poids de ces moteurs a libéré de l'espace dans l'habitacle et optimisé la maniabilité du véhicule.

Nos transmissions manuelles précises et nos transmissions automatiques Geartronic™ 8 vitesses sont conçues pour exploiter au mieux le potentiel de chaque moteur. Conçues pour minimiser les pertes de puissance et optimiser la performance, les transmissions Geartronic™ sélectionnent systématiquement la bonne vitesse dans toutes les situations ou vous permettent de changer de vitesse en mode manuel.

Si vous souhaitez gagner en efficacité, choisissez le mode Eco afin que le V90 Cross Country recalibre le moteur et limite au maximum la consommation et les émissions. La fonction roue libre désactive l'embrayage lorsque vous relâchez l'accélérateur au-delà de 65 km/h plutôt que laisser le moteur freiner le véhicule.

Avec nos diesels aussi silencieux que souples, chaque trajet rime avec détente grâce à notre technologie d'injection révolutionnaire i-ART. En mesurant précisément la dose de carburant injectée dans chaque cylindre, i-ART améliore la souplesse et la sobriété du moteur. Et le système veille à ce qu'il en soit ainsi sur toute la durée de vie du véhicule, afin que vous puissiez toujours bénéficier de ces économies de carburant.

Chez Volvo, nous nous tournons vers l'avenir pour vous faciliter la vie au présent. C'est pourquoi nous avons conçu Drive-E, un concentré de technologies sophistiquées pour créer un monde meilleur, où il fait bon conduire.

Chez Volvo, nous nous tournons vers l'avenir pour vous faciliter la vie au présent. Drive-E regroupe des technologies sophistiquées synonymes d'efficacité, de performance et d'autonomie pour vous offrir un monde où il fait bon conduire.

# La perfection comme ambition.

Nous avons dès le départ placé les performances tout terrain et la précision sur route au cœur du Volvo V90 Cross Country. C'est pourquoi sa suspension sophistiquée vous offre le meilleur des deux mondes. L'exactitude et la précision quand vous en avez besoin, avec une technologie conçue pour vous éviter de faire des concessions, quelles que soient les conditions.

La suspension avant à double triangulation fonctionne en harmonie avec la suspension arrière intégrale à bras pour vous permettre d'exercer un contrôle précis sur le véhicule. La suspension arrière pneumatique compense la charge exercée tout en s'adaptant à la route et aux conditions de conduite afin d'améliorer le plaisir de conduire. Des systèmes d'aide à la conduite tels que le contrôle de stabilité et le contrôle électronique de trajectoire garantissent la tenue de route du Volvo V90 Cross Country et améliorent son comportement dans les courbes. La suspension du V90 Cross Country et ses roues imposantes élèvent la garde au sol, tandis que la transmission intégrale vous

permet de prendre l'ascendant sur les routes exigeantes et dans des conditions difficiles.

Quatre modes de conduite s'offrent à vous pour adapter le comportement du véhicule à votre humeur et trouver le réglage le mieux adapté à la route. Le contrôle de la transmission en descente HDC s'active automatiquement avec le mode Off-road pour vous aider à négocier la descente des pentes les plus raides. Modifier la réactivité du moteur, de la boîte de vitesses, de l'accélérateur et de la direction joue sur le comportement du véhicule et, avec le châssis actif à suspensions pneumatiques arrière proposé en option, sur la conduite et la maniabilité.

Et si vous devez vous arrêter, le Volvo V90 Cross Country vous aide à repartir. En maintenant le véhicule en place jusqu'à ce que vous appuyiez sur l'accélérateur, l'aide au démarrage en côte permet de repartir sans difficultés dans le sens de la montée. La fonction Auto Hold, idéale dans les gros embouteillages, maintient automatiquement le freinage quand vous relâchez la pédale.



Découvrez un confort et une maniabilité haut de gamme avec la suspension pneumatique arrière disponible en option. Elle absorbe les irrégularités de la route et maintient le véhicule à hauteur constante de manière à ce qu'il réagisse comme vous l'entendez. La technologie du châssis actif vous permet de modifier la manière dont le Volvo V90 Cross Country se conduit et se comporte.

POUR EN SAVOIR PLUS : [VOLVOCARS.FR](http://VOLVOCARS.FR)

T6 AWD | Cross Country Pro | 714 Gris Osmium Métallisé | Jantes alliage 20", 10 branches, Noir Mat/Diamant, 226





# Appréciez la performance.

Au cœur du Volvo V90 Cross Country se cache une gamme de motorisations essence et diesel puissantes, raffinées et sophistiquées vous promettant une superbe expérience de conduite. Associées à une transmission automatique, elles vous ouvrent de nouveaux horizons. Toutes les motorisations reposent sur la technologie Drive-E de Volvo Cars qui optimise la puissance et minimise les émis-

sions, et chaque déclinaison est aussi performante qu'un moteur plus gros avec l'efficacité d'un 4 cylindres.

La motorisation T6 AWD essence combine turbocompression et suralimentation afin que la puissance soit toujours disponible quand vous en avez besoin, tant lors des manœuvres au pas qu'à grande vitesse.

Les motorisations diesel sophistiquées fournissent une performance tout aussi impressionnante. Le D5 AWD de 235 ch est le diesel le plus puissant de notre histoire, tandis que l'efficacité et le raffinement du D4 AWD de 190 ch en font un bloc de choix pour les professionnels.



**T6 AWD** | 320 ch | 400 Nm | 176 g CO<sub>2</sub>

**D5 AWD** | 235 ch | 480 Nm | 139 g CO<sub>2</sub>

**D4 AWD** | 190 ch | 400 Nm | 138 g CO<sub>2</sub>

POUR EN SAVOIR PLUS : [VOLVOCARS.FR](http://VOLVOCARS.FR)

T6 AWD | Cross Country Pro | 714 Gris Osmium Métallisé | Jantes alliage 20", 10 branches, Noir Mat/Diamant, 226





# LA LIBERTE D'AVOIR LE CHOIX

En Volvo, la liberté se conjugue à l'infini : liberté d'explorer de nouvelles contrées, liberté d'apprécier l'expérience de conduite ou, et non des moindres, liberté de créer un véhicule à votre image. Choisir une Volvo est bien plus qu'une manière d'affirmer sa personnalité. C'est savoir ce qui compte le plus dans la vie et l'assumer. Montrer que l'on accorde de l'importance à son prochain et au monde que nous partageons sans faire une croix sur le design et la qualité. Choisir

un véhicule plus humain dans l'âme, plus intuitif et plus efficace, en accord avec les valeurs qui nous guident dans notre quête de plénitude et d'authenticité.

Pour vous offrir le Volvo V90 Cross Country de vos rêves, nous avons créé une vaste gamme d'options, de niveaux de finition et de personnalisations. Bien que la finition de base de votre Volvo V90 Cross Country soit généreuse, vous aurez peut-être envie de sublimer votre expérience

en optant pour la version Cross Country Pro. Vous préférez flatter vos sens en vous lovant dans le luxe scandinave le plus raffiné pour partir à l'aventure ? Optez pour Cross Country Luxe. Quelle que soit votre préférence, soyez rassuré : il existe un Volvo V90 Cross Country pour vous. Si vous voulez découvrir à quoi ressemblera votre nouveau V90 Cross Country, nous vous invitons à poursuivre la lecture.



Volvo V90 Cross Country Pro



Volvo V90 Cross Country Luxe

# LE BON NIVEAU D'ÉQUIPEMENT

Le choix de votre Volvo V90 Cross Country n'était qu'une mise en bouche. À vous maintenant de sélectionner les équipements qui vous conviennent. Cross Country, notre premier niveau de finition, vous offre un niveau de technologie élevé qui comblera tous vos besoins tant en matière de style que de confort et de sécurité. Vous disposerez, par exemple, de notre combiné d'instruments digital 12.3" et du système Sensus Navigation avec Sensus Connect sophistiqué et intuitif avec écran central 9" tactile avec commande vocale, et d'une restitution sonore d'une grande précision avec notre système audio High Performance avec streaming audio via Bluetooth®. Notre climatisation électronique bi-zone permet à tous les occupants du véhicule de jouir d'un grand confort quelle que soit la température

extérieure puisque conducteur et passager peuvent sélectionner individuellement la température de leur choix. Et bien entendu, vous bénéficiez de nos célèbres technologies IntelliSafe, qui comprennent le système de prévention des collisions déjà récompensé City Safety, l'Alerte franchissement de ligne active, la Reconnaissance des panneaux de signalisation, la Protection anti-sortie de route, et IntelliSafe Assist, qui regroupe nos technologies de conduite semi-autonome telles que le Régulateur adaptatif de vitesse et de distance ou le Pilote semi-automatique.

Les phares à LED avec signature lumineuse donnent à l'ensemble une identité visuelle forte et offrent une vision nocturne optimale sans éblouir les autres usagers de la route. Avec les éléments de design exté-

rieur Noir Laqué, les rails de toit intégrés couleur Aluminium et les grandes jantes 19 ou 20" disponibles en option, votre Volvo V90 Cross Country gagne en exclusivité et en présence sur la route.

À bord, vous êtes accueilli par des seuils de porte en Aluminium dès l'ouverture de la porte de votre Volvo. L'élégante sellerie Cuir et les incrustations en Noyer Scandinave Anthracite véritable complètent l'ambiance exclusive.

Une fois la nuit tombée, l'illumination intérieure conforte l'impression de luxe que dégage l'habitacle de votre Volvo V90 Cross Country. Vous disposez aussi de rétroviseurs extérieurs rabattables électriquement et d'un hayon électrique.

---

**1-2.** Éléments de design extérieurs Noir Laqué et rails de toit en Aluminium pour renforcer l'allure élégante et puissante du Volvo V90 Cross Country Plus. **3.** Le combiné d'instruments digital 12.3" du V90 Cross Country vous permet de choisir l'apparence visuelle qui vous convient. Pour une visibilité optimale, la luminosité de l'afficheur s'adapte automatiquement aux conditions de luminosité extérieures. **4.** Les rails de toit intégrés couleur aluminium apportent une note d'exclusivité à votre Volvo V90 Cross Country. **5.** Sensus Connect comprend le grand écran central 9" tactile, la commande vocale, les prises USB/AUX, la cartographie en ligne et notre système audio High Performance 330 W doté de 10 haut-parleurs et d'une connectivité Bluetooth® pour le streaming. **6.** Le hayon électrique du Volvo V90 Cross Country vous simplifie la vie au quotidien.



Avec sa palette de couleurs extérieures et sa sélection de jantes, le nouveau V90 Cross Country vous permet de créer une Volvo à votre image. Sur la version Cross Country, les superbes jantes alliage 18" 5 branches double finition Argent sont de série, tandis que, en option vous pouvez l'équiper des jantes 19 ou 20". La couleur extérieure que vous choisissez a un fort impact sur la personnalité de votre V90 Cross Country. Chacune des teintes proposées donne à votre Volvo une aura de luxe et renforce sa présence. Pour mettre en avant le look robuste de la version Cross Country, les parties inférieures de la carrosserie et les extensions d'ailes adoptent une couleur Anthracite contrastée. Et pour une touche d'élégance supplémentaire, certaines pièces existent aussi en version assortie à la carrosserie.



**18"**, 5 branches double  
Argent, 148  
(de série)



**19"**, 5 branches double  
Noir Mat/Diamant, 224



**19"**, 6 branches double  
Noir Mat/Diamant, 151



**20"**, 10 branches  
Noir Mat/Diamant, 226



**614**  
Blanc Glace



**707**  
Blanc Cristal Métallisé  
(également disponible avec bas de caisse latéraux et pare-chocs assortis à la carrosserie)



**711**  
Argent Brillant Métallisé



**477**  
Argent Électrique Métallisé  
(également disponible avec bas de caisse latéraux et pare-chocs assortis à la carrosserie)



**721**  
Bleu Baltique Métallisé



**467**  
Bleu Magique Métallisé



**714**  
Gris Osmium Métallisé  
(également disponible avec bas de caisse latéraux et pare-chocs assortis à la carrosserie)



**492**  
Gris Savile Métallisé



**717**  
Noir Onyx Métallisé  
(également disponible avec bas de caisse latéraux et pare-chocs assortis à la carrosserie)



**019**  
Noir



**722**  
Brun Érable Métallisé  
(également disponible avec bas de caisse latéraux et pare-chocs assortis à la carrosserie)



**700**  
Bronze Étinçant Métallisé



**719**  
Sable Lumineux Métallisé  
(également disponible avec bas de caisse latéraux et pare-chocs assortis à la carrosserie)

L'intérieur du V90 Cross Country a été créé pour que vous soyez le centre de toutes les attentions. Chaque détail, chaque ligne, chaque forme témoigne de l'ambition de nos designers de créer un espace propice à la détente, où vous vous sentirez maître à bord. Le niveau de finition Cross Country se dote d'une sellerie Cuir à surpiqûres Cross Country exclusives disponible dans plusieurs combinaisons de couleurs au choix, selon vos préférences. L'ambiance intérieure est renforcée par des incrustations en Noyer Scandinave Anthracite et des seuils de portes en Aluminium à l'avant et à l'arrière.



**Siège Comfort**

---

**SELLERIES Cuir à surpiqûres Cross Country, siège Comfort** 1. Anthracite, Ambiance Anthracite, RA00 2. Ambre, Ambiance Anthracite, RA20 3. Beige, Ambiance Beige/Anthracite et moquette et tapis de sol Anthracite, UA00 4. Beige, Ambiance Beige/Anthracite, WA00

**INCRUSTATIONS** 5. Noyer Scandinave Anthracite (de série sur Cross Country)

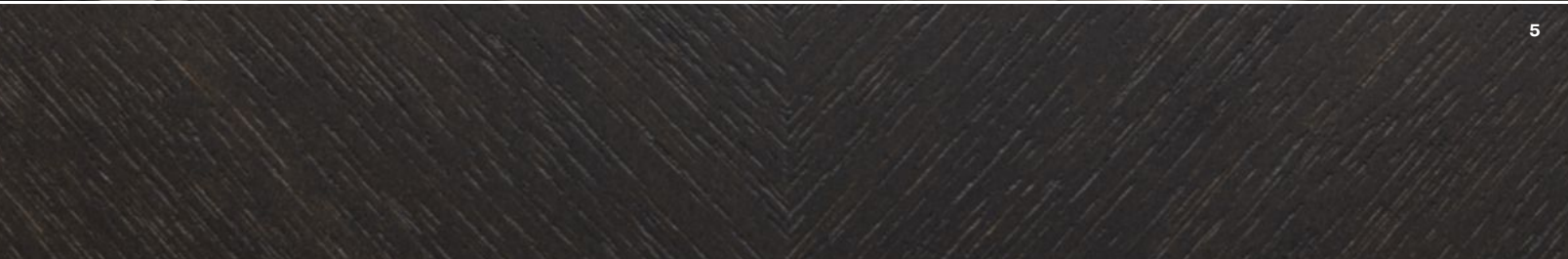



# UN LUXE ENCORE PLUS HAUT DE GAMME

Nous avons créé les Volvo V90 Cross Country Pro et Cross Country Luxe pour répondre à vos attentes les plus grandes en matière de raffinement scandinave et de technologie intuitive. Chaque détail est sélectionné avec soin pour vous faire vivre, à vous et vos passagers, une expérience aussi

sophistiquée qu'exaltante sur la route de l'aventure. Les jantes 19" distinctives subliment les lignes puissantes et élégantes du V90 Cross Country, tandis que l'intérieur élaboré avec le plus grand soin vous offre un vaste espace pour vivre une expérience de conduite en toute sérénité. Les V90 Cross

Country Pro et Cross Country Luxe incarnent à la perfection notre noble tradition du design centré sur l'humain. Et en matière de luxe intelligent porté par un style distinctif et un nouveau regard, les V90 Cross Country Pro et Cross Country Luxe sont uniques en leur genre, comme vous !

Synonyme de luxe raffiné, les Volvo V90 Cross Country Pro et Cross Country Luxe se dotent de toute la technologie, tout le confort et toute la polyvalence dont vous avez besoin pour placer vos aventures sous le signe de la sophistication. Les jantes à cinq branches double Noir Mat/Diamant distinctives sont parfaitement assorties aux éléments de design Noir Laqué et aux rails de toit intégrés couleur Aluminium. Associées à l'élégante double sortie d'échappement rectangulaire chromée intégrée, les jantes renforcent le sentiment de confiance qui se dégage du véhicule.

À chaque ouverture de porte, vous êtes accueilli par des seuils en Aluminium rétroéclairés. À l'intérieur, le luxe s'exprime à travers l'utilisation de matières nobles et raffinées qui créent une ambiance feutrée et une agréable sensation de bien-être. Vous et vos passagers pourrez vous lover dans des sièges Comfort sculptés à réglage électrique parés d'une sellerie Cuir Nappa.

Enfin, les incrustations en Noyer Scandinave Anthracite véritable, les tapis de sol en tissu et l'illumination intérieure la plus haut de gamme viennent sublimer l'expérience Cross Country Pro et Cross Country Luxe.

Le conducteur dispose quant à lui d'un grand combiné d'instruments 12.3" offrant quatre modes d'affichage et d'une commande de réglage du volant et de sélection des modes de conduite astucieusement logée sur le tunnel de la console centrale, entre les sièges, qui renforce le sentiment de maîtrise totale. Et pour rehausser votre expérience de conduite, le châssis actif à suspensions pneumatiques arrière (disponible en option) optimise le confort et la maniabilité, puisqu'il vous laisse le choix entre cinq réglages de châssis différents, à choisir grâce à la molette de sélection du mode de conduite.

Pour un niveau de confort accru, en optant pour la finition Cross Country Luxe vous pouvez doter les sièges avant d'une

ventilation et d'une fonction de massage. La climatisation quadri-zone disponible en option permet au conducteur et au passager avant, ainsi qu'aux passagers latéraux arrière, de sélectionner individuellement la température qui leur convient le mieux. En ajoutant le toit ouvrant panoramique en deux parties, tous les occupants du Volvo V90 Cross Country Pro (de série sur Cross Country Luxe) redécouvriront un espace de lumière sous une autre dimension : la partie avant s'ouvre en appuyant sur un bouton et, par beau temps, un pare-soleil électrique en tissu perforé limite la chaleur et l'éblouissement tout en laissant circuler l'air dans l'habitacle. Enfin, en transformant votre Volvo V90 Cross Country en salle de concert, notre système audio haut de gamme Premium Sound by Bowers & Wilkins disponible en option apporte une clarté et un réalisme inouïs à votre musique, où que vous soyez installé.



L'extérieur robuste et néanmoins élégant des V90 Cross Country est l'expression intemporelle du design scandinave classique. La palette de couleurs extérieures vous permet de créer le V90 Cross Country Pro ou Cross Country Luxe qui reflète le mieux votre style et vos préférences. Les parties inférieures et extensions d'ailes Anthracite contrastées renforcent le profil robuste, tandis que certaines pièces sont proposées dans une version assortie à la carrosserie qui sublime le raffinement du véhicule. Disponibles en finition Diamant, les jantes 19 ou 20" se font l'écho des éléments de design extérieur pour créer une élégante harmonie très contemporaine.



**19"**, 5 branches double  
Noir Mat/Diamant, 224  
(de série)



**19"**, 6 branches double  
Noir Mat/Diamant, 151



**20"**, 10 branches  
Noir Mat/Diamant, 226



**614**  
Blanc Glace



**707**  
Blanc Cristal Métallisé  
(également disponible avec bas de caisse latéraux et pare-chocs assortis à la carrosserie)



**711**  
Argent Brillant Métallisé



**477**  
Argent Électrique Métallisé  
(également disponible avec bas de caisse latéraux et pare-chocs assortis à la carrosserie)



**721**  
Bleu Baltique Métallisé



**467**  
Bleu Magique Métallisé



**714**  
Gris Osmium Métallisé  
(également disponible avec bas de caisse latéraux et pare-chocs assortis à la carrosserie)



**492**  
Gris Savile Métallisé



**717**  
Noir Onyx Métallisé  
(également disponible avec bas de caisse latéraux et pare-chocs assortis à la carrosserie)



**019**  
Noir



**722**  
Brun Érable Métallisé  
(également disponible avec bas de caisse latéraux et pare-chocs assortis à la carrosserie)



**700**  
Bronze Étinçant Métallisé



**719**  
Sable Lumineux Métallisé  
(également disponible avec bas de caisse latéraux et pare-chocs assortis à la carrosserie)

L'intérieur du Volvo V90 Cross Country Pro et Cross Country Luxe fait la part belle au raffinement et au luxe. Les matériaux authentiques et la délicatesse de l'exécution sont omniprésents et offrent une expérience sensorielle accentuée par les sièges Comfort à sellerie Cuir Nappa. Pour plus de bien-être, ces derniers sont disponibles avec une fonction ventilation et massage (de série sur V90 Cross Country Luxe). Et pour un meilleur maintien en cas de conduite sportive, optez

pour nos sièges Sport Contour profonds et sculptés à sellerie Cuir Nappa avec extension réglable de l'assise (uniquement sur V90 Cross Country et Cross Country Pro). Et pour apporter votre propre signature à l'intérieur de votre V90 Cross Country, nous vous proposons une vaste palette de couleurs intérieures, de selleries et d'incrustations à combiner comme bon vous semble.



Siège Comfort



Siège Sport Contour

**SELLERIES Cuir Nappa, siège Comfort** 1. Anthracite, Ambiance Anthracite, RB00 2. Ambre, Ambiance Anthracite, RB20 3. Beige, Ambiance Beige/Anthracite, UB00 4. Beige, Ambiance Beige/Anthracite, WB00 **Cuir Nappa perforé et ventilé, siège Comfort** 5. Anthracite, Ambiance Anthracite, RC00 6. Ambre, Ambiance Anthracite, RC20 7. Beige, Ambiance Beige/Anthracite, UC00 8. Beige, Ambiance Beige/Anthracite, WC00 **Sièges Sport Contour en Cuir Nappa** 9. Anthracite, Ambiance Anthracite, RB01 10. Ambre, Ambiance Anthracite, RB21 11. Beige, Ambiance Beige/Anthracite, UB01 12. Beige, Ambiance Beige/Anthracite, WB01

**INCRUSTATIONS** 13. Noyer Scandinave Anthracite (de série) 14. Aluminium Maillé

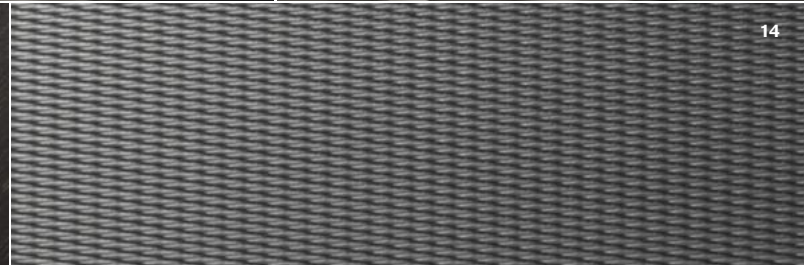
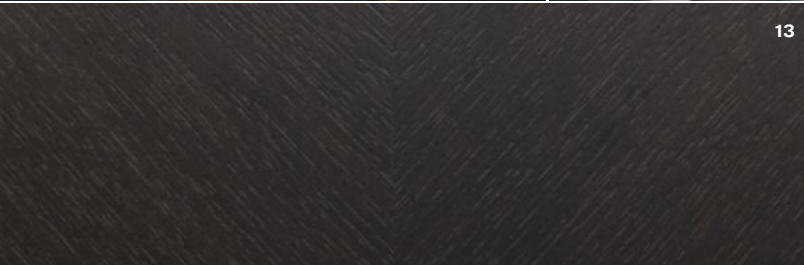



Votre Volvo, telle que vous en rêviez.



**Renforcez le look robuste du Volvo V90 Cross Country et exprimez votre individualité en optant pour un Kit Design extérieur ou en choisissant chaque accessoire individuellement.**

Les protections de bas de caisse latéraux en Acier inoxydable, frappés du logo Cross Country, sont assorties aux diffuseurs avant et arrière standard. La double sortie d'échappement intégrée dont les pots sont fendus d'une baguette chromée crée un look plus

personnel. Optez pour nos roues 20" à cinq branches Noir Mat/Diamant ou 21" à sept branches Noir Mat/Diamant, deux versions disponibles uniquement sur le nouveau Volvo V90 Cross Country.





1. Coffre de toit conçu par Volvo Cars 2. Rails de toit 3. Protection de seuil de coffre

## Profitez pleinement de la vie.

Rehaussez la fonctionnalité naturelle du V90 Cross Country grâce aux accessoires extérieurement élégants et pratiques de Volvo. Fabriqués dans des matériaux robustes de la plus haute qualité, ils sont conçus pour supporter l'impitoyable rudesse des hivers suédois. Pleinement Profitez de notre gamme d'accessoires pour toit en choisissant des barres robustes et profilées. Faciles à fixer sur les montants prévus à cet effet, elles permettent d'installer des accessoires de transport et chargement comme un porte skis, porte-kayak ou un porte-canoë. Notre coffre de toit élégant et léger se fixe directement sur les barres de toit et augmente de 350 litres le volume de char-

gement du véhicule. Idéal pour transporter des skis (jusqu'à six paires), sa légèreté et ses fixations Quick-grip permettent de l'installer d'une seule main. De petits détails comme l'éclairage à LED placé sous le couvercle, qui facilite le chargement de nuit, font de ce coffre de toit l'accessoire indispensable si vous avez beaucoup de bagages.

La protection de seuil de coffre protège la peinture contre d'éventuelles éraflures lors du chargement du coffre. En acier inoxydable avec finition chromée, cette plaque est aussi élégante que fonctionnelle. Votre concessionnaire Volvo peut aussi vous proposer une vaste gamme de roues hiver pour garantir votre sécurité qu'il pleuve ou qu'il vente.

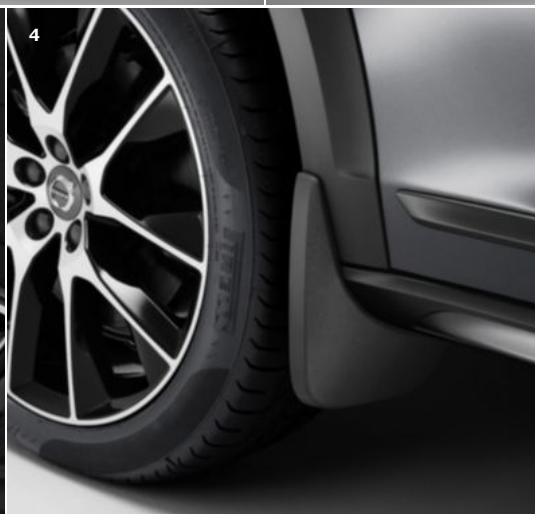

1. Grille de séparation coffre/habitacle en Acier. Séparateur de coffre longitudinal. Barrière pour chien. Bac pour chien. 2. Bac de coffre en plastique moulé. 3. Seuil de coffre rétroéclairé. 4. Bavettes. 5. Crochet d'attelage Volvo, amovible semi-électrique.



6



7

6. Protection intégrale de coffre. 7. Tapis de coffre réversible repliable textile/caoutchouc.

Facilitez-vous la vie en optant pour des accessoires qui renforcent la polyvalence naturelle du Volvo V90 Cross Country et protégez l'intérieur de votre véhicule.

La grille de séparation coffre/habitacle en Acier permet d'installer une séparation robuste entre le coffre et l'habitacle. Le séparateur de coffre longitudinal divise le coffre en deux pour vous permettre de transporter un animal de compagnie en plus de vos bagages, tandis que la barrière pour chien crée un compartiment sécurisé pour vos animaux domestiques.

Préservez la propreté de l'intérieur de votre Volvo V90 Cross Country grâce à nos protections pour compartiment à bagages comme le tapis de sol en plastique robuste, la protection intégrale de coffre qui se déplie pour protéger également le pare-chocs arrière et le tapis de coffre réversible repliable en tissu d'un côté et en caoutchouc de l'autre.

De plus, le crochet d'attelage Volvo amovible semi-électrique vous permet de tracter une remorque sans subir les inconvénients d'un attelage fixe.

Appuyez sur un bouton placé dans le coffre pour extraire l'attelage de sous le véhicule, puis verrouillez-le en un clic. Et comme la prise électrique est intégrée à la tige du crochet, le dispositif est aussi discret que compact.

Notre jeu de bavettes conçues par Volvo protège la carrosserie contre la saleté et la poussière de la route tout en limitant les projections sur les autres véhicules. Fabriquées en plastique souple, elles sont assez résistantes pour une utilisation quotidienne et assez souples pour se plier sans se rompre.

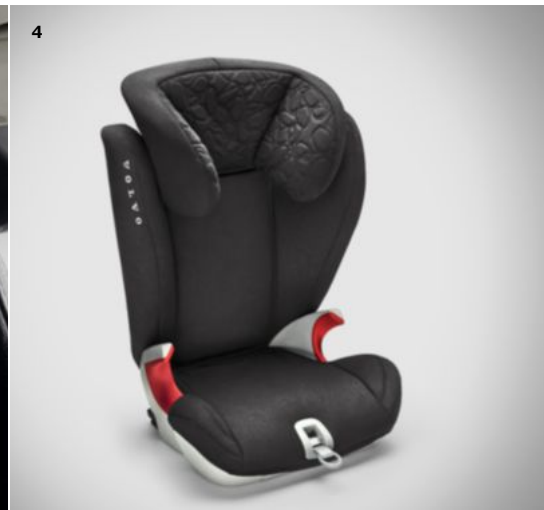

1. Porte iPad®. 2. Coque de télécommande personnalisée. 3. Nouveau rehausseur Volvo avec dossier pour enfant (15 – 36 kg). 4. Nouveau rehausseur Volvo (15–36 kg). 5. Nouveau siège enfant dos à la route Volvo (9–25 kg). 6. Nouveau siège bébé Volvo (0–13 kg).

7



8



9



7. Roues 20" 5 branches double, Noir Mat/Diamant. 8. Roues 21", 7 branches, Noir Mat/Diamant. 9. Pour en savoir plus sur les accessoires : [volvocars.fr](http://volvocars.fr)

Créez un Volvo V90 Cross Country parfaitement en phase avec votre mode de vie. L'élégant support iPad® permet aux passagers arrière de regarder des films, de lire ou de jouer à des jeux vidéo et se dote de deux ports USB pour recharger vos appareils. Avec ses différentes coques, la télécommande est personnalisable pour l'assortir à l'intérieur de votre voiture ou apporter une touche contrastée.

Nos nouveaux sièges enfants qui conjuguent confort et sécurité de pointe ont

été imaginés pour s'intégrer parfaitement à votre Volvo. Parés d'une sellerie Wool-textile composée à 80% de laine, ils sont durables et résistants, mais aussi souples et respirants, pour garantir à vos enfants une protection permanente sans compromis sur le confort.

Comme chez Volvo, nous appliquons à nos sièges enfants des normes aussi strictes qu'à nos véhicules, vos enfants sont très bien protégés. Ces sièges sont le fruit de plus d'un demi-siècle de travail acharné, d'essais conti-

nus et d'études très poussées. Notre nouvelle gamme de sièges enfants dos à la route offre la meilleure protection possible à votre enfant, tandis que nos rehausseurs garantissent leur sécurité à mesure qu'ils grandissent.

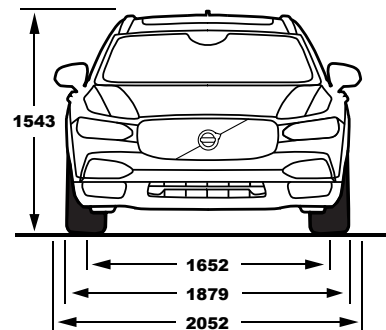
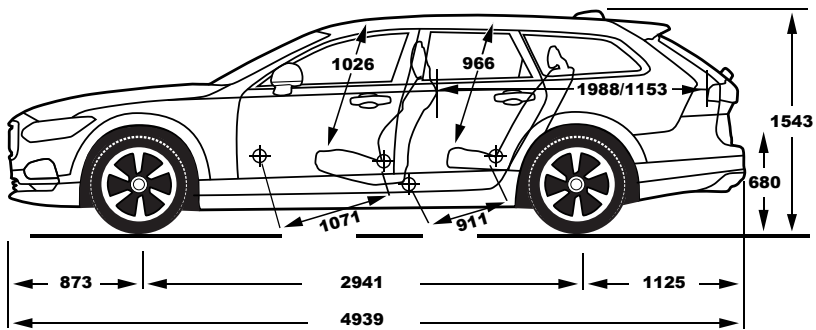

T6 AWD

Motorisation :	2.0L essence 4 cylindres en ligne, suralimenté/ turbocompressé, monté en position transversale
Transmission :	Geartronic™ 8 vitesses
Consommation Euromix (en l/100 km) :	7.7
CO <sub>2</sub> rejeté (g/km) :	176
Puissance max., ECE (kW/ch/tr/min) :	235 (320) 5700
Couple max., ECE (Nm/tr/min) :	400/2200 – 5400
Accélération 0 à 100 km/h (secondes) :	6.3
Vitesse maximale sur circuit (km/h) :	240
Volume du réservoir (litres) :	60
Norme environnementale :	Euro 6

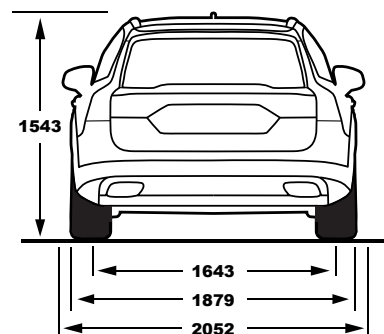
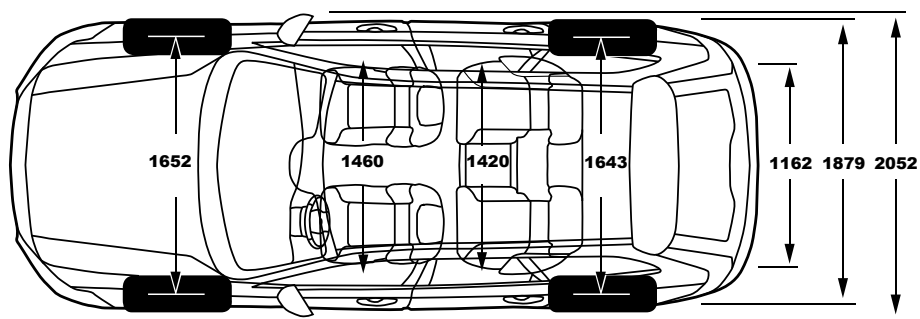

	D5 AWD	D4 AWD
Motorisation :	2.0L 4 cylindres en ligne, double turbo (haute et basse pression), technologie PowerPulse, monté en position transversale	2.0L 4 cylindres en ligne, double turbo (haute et basse pression), monté en position transversale
Transmission :	Geartronic™ 8 vitesses	Manuelle 6 vitesses ou Geartronic™ 8 vitesses
Consommation Euromix (en l/100 km), (MAN./AUTO.) :	-//5.3	NC//5.2
CO <sub>2</sub> rejeté (g/km) :	-//139	NC//138
Puissance max., ECE (kW/ch/tr/min) :	173 (235) 4000	140 (190) 4250
Couple max., ECE (Nm/tr/min) :	480/1750 – 2250	400/1750 – 2500
Accélération 0 à 100 km/h (secondes), (MAN./AUTO.) :	-//7.5	8.8//8.8
Vitesse maximale sur circuit (km/h), (MAN./AUTO.) :	-//230	210//210
Volume du réservoir (litres) :	60	60
Norme environnementale :	Euro 6	Euro 6

Les données techniques sont susceptibles d'évoluer. Contactez votre concessionnaire Volvo pour obtenir les dernières informations.

**Remarque :** Certaines des informations figurant dans cette brochure peuvent être incorrectes en raison de modifications apportées aux caractéristiques du produit après l'impression. Certains des équipements décrits ou présentés peuvent être désormais uniquement disponibles moyennant un supplément. Avant de passer commande, veuillez consulter votre distributeur agréé Volvo pour obtenir les informations les plus récentes. Le constructeur se réserve le droit de modifier sans préavis les prix, les coloris, les matériaux, les caractéristiques et les modèles.



# Le service selon Volvo. Toujours plus de simplicité.

**Simplifiez-vous la vie en achetant une Volvo. Quels que soient les besoins de votre véhicule, votre atelier agréé Volvo saura en prendre soin et s'assurer qu'elle reste au mieux de sa forme.**

Nous avons une approche bien à nous de l'entretien que nous voulons personnalisée, efficace et aussi prévenante envers vous qu'envers votre voiture. Nous appelons cela le « Service selon Volvo », une prestation imaginée pour vous fournir tout ce dont vous avez besoin le plus simplement du monde.

Votre concessionnaire Volvo vous propose une vaste gamme de services imaginés selon

vous et conçus pour vous simplifier la vie afin que votre expérience en Volvo soit la plus insouciant possible. Et ce n'est qu'un début. Bientôt, vous bénéficieriez aussi d'un interlocuteur privilégié grâce auquel votre voiture sera prête dans l'heure, vous permettant de vous détendre en patientant dans un salon au lieu d'avoir à faire des allers et retours. Car notre plus grande ambition est de trouver de nouvelles manières de simplifier la vie de nos clients à bord de nos voitures autant que dans nos ateliers.

## **Service d'entretien**

Quand vous déposez votre Volvo pour sa révision régulière dans un atelier agréé Volvo,

nous prévoyons de nombreux à-côtés pour rendre votre visite aussi agréable qu'elle se doit d'être efficace. Nous mettons le logiciel de votre voiture à jour, ce qui signifie que votre voiture s'améliore à chaque passage entre nos doigts experts. Nous prolongeons votre contrat Volvo Assistance de 12 mois, de sorte que vous puissiez bénéficier d'une aide rapide nuit et jour en cas problème. Nous réalisons le diagnostic de votre Volvo et nous vous proposons, si besoin, un mode de transport alternatif pendant l'entretien de votre voiture et nous la lavons.

**V O L V O**