



VOLVO XC60

INNOVER POUR VOUS

*Made by Sweden**

Chez Volvo Cars, nous innovons sans cesse pour vous rendre la vie plus belle. Chaque véhicule, technologie ou concept est le fruit d'une vision très claire : faire de vous le cœur de notre réflexion et de notre action. Cette vision qui nous anime depuis nos débuts nous vient tout droit de Suède, pays où chacun est valorisé et peut bousculer les conventions. Une culture réputée pour la richesse de son design et son regard unique sur le monde.

C'est ainsi que sont nés la ceinture à trois points d'ancrage et les airbags latéraux, inventions qui ont sauvé des vies et changé l'histoire de l'automobile. Et à travers notre nouvelle génération de véhicules, nous nous inscrivons plus que jamais dans cette tradition.

Design scandinave et luxe suédois se marient pour enrichir votre expérience. La technologie intuitive rend la vie moins compliquée et vous permet de rester connecté avec le monde, tandis que les dernières motorisations Drive-E combinent puissance et efficacité record dans leur catégorie. Nos innovations IntelliSafe sont aussi à vos côtés pour vous aider à prévenir les accidents et vous protéger en cas d'impact. Elles rendent chaque trajet plus sûr, plus confortable et plus agréable.

Nous comprenons ce qui importe à vos yeux. C'est le fondement de toutes nos innovations. Des innovations conçues pour vous rendre la vie plus belle.

Chez Volvo Cars, nous imaginons nos véhicules selon vous.

*Suédois dans l'âme

Sommaire

DESIGN EXTÉRIEUR | 04

INTELLISAFE | 14

VOTRE CHOIX | 24

CARACTÉRISTIQUES

DESIGN INTÉRIEUR | 08

DRIVE-E | 18

NIVEAUX DE FINITION | 26

TECHNIQUES | 58

SENSUS | 10

CHÂSSIS | 22

ACCESSOIRES | 52

L'EXPÉRIENCE VOLVO | 60







Le Volvo XC60 est aussi à l'aise en ville que sur les routes de campagne au revêtement parfois aléatoire. Il a été conçu pour sublimer votre quotidien par le plaisir, le confort et la beauté qu'il offre et allie le raffinement et l'innovation signés Volvo à la fonctionnalité et la présence d'un SUV.

À l'extérieur, le XC60 affiche l'élégance et la confiance propres au design scandinave, ainsi qu'une robustesse qui laisse entendre qu'il est prêt à tout. Campé sur un châssis réactif offrant un sentiment de maîtrise, il tient ses promesses. Sa garde au sol généreuse couplée à la transmission intégrale disponible en option vous donne la liberté de vous rendre où bon vous semble, sur tous les terrains et par tous les temps.

Le XC60 doit sa puissance à sa gamme de motorisation Drive-E combinant performance réactive avec sobriété et faibles émissions. Leur légèreté, leur faible frottement et leurs transmissions sophistiquées vous permettent de tirer le maximum de chaque goutte de carburant.

À l'intérieur du XC60, vous dominez la route dans une atmosphère calme et sereine, propice à la détente et à la maîtrise. Nos sièges sont réputés pour leur confort depuis que nous avons entrepris,

dans une démarche sans précédent, de consulter des experts en ergonomie pour nous aider à les développer ; et la génération actuelle est la dernière illustration en date de cette approche révolutionnaire. Confortables, ils offrent un excellent maintien pour que vous arriviez à destination détendu, frais et dispos même après un long voyage.

Sensus – notre solution pour vous connecter avec votre Volvo et avec le monde qui vous entoure – vous permet d'accéder aux dernières technologies de manière intuitive et naturelle. À bord du XC60, Sensus comprend des afficheurs de haute qualité et des commandes simples d'utilisation imaginés pour vous faciliter la vie, mais aussi des options de systèmes audio haut de gamme et de connectivité Internet qui vous permettent de garder en permanence le contact avec votre univers digital.

Dynamique, luxueux et performant, le XC60 est un véhicule qui sublime votre quotidien et vous donne les moyens de vos ambitions. Un véhicule pour esthètes passionnés de design et d'innovation, pour tous ceux qui aiment croquer la vie à pleines dents.

*« Le véhicule parfait pour tout conducteur exigeant
en quête de raffinement et de liberté
en ville ou par-delà les frontières citadines. »*

VOLVO XC60

Un SUV synonyme de plaisir de conduite à l'état pur.

Votre style de vie vous dicte le choix d'un SUV et votre cœur penche pour une routière racée faisant la part belle au plaisir de conduite. C'est pour résoudre ce dilemme que nous avons imaginé le Volvo XC60. Une voiture qui ravira les conducteurs les plus exigeants en quête de raffinement et de liberté, en ville ou par-delà les frontières citadines.

C'est en prenant le volant que l'on apprécie la maniabilité du XC60 dans toute sa splendeur. Grâce à son châssis hors pair et au contrôle en virage CTC, qui rend la négociation des courbes encore plus ludique, vous n'aurez pas l'impression de conduire un SUV très lourd et imposant. Question vivacité et agilité, il n'a absolument rien à envier à n'importe quelle routière surbaissée.

Parallèlement, sa garde au sol élevée vous offre une position de conduite dominante et un surplus d'assurance pour vous frayer un chemin à travers le trafic urbain, ce à quoi les proportions parfaites du XC60 se prêtent à merveille. Enfin, vous serez rassuré de savoir que lorsque le thermomètre chute, le XC60 est naturellement taillé pour résister aux conditions les plus extrêmes.



Les Suédois pensent qu'il
est malvenu de juger les choses
par leur simple apparence.
Nous ne sommes pas d'accord.



« J'ai été inspiré par une rivière près de chez moi », explique le Responsable Design extérieur du XC60, Steve Potter. « Il y avait vraiment beaucoup de courant sur les rochers. Nous avons voulu recréer cette tension visuelle et cette impression de mouvement perpétuel, qui varie suivant l'angle adopté. La voiture est vivante. Elle dégage une sensation très humaine, très naturelle. »

Notre XC60 arbore une silhouette élégante et déterminée, qui se fond aussi bien dans un décor urbain que campagnard.

Nous avons peaufiné le design et opté pour des boucliers et bas de caisse latéraux couleur carrosserie qui confèrent au SUV un style plus urbain. Les nouveaux phares donnent au XC60 un regard perçant et volontaire et une présence routière marquée. Incisifs, les feux de jour à LED verticaux ont été positionnés aux extrémités pour accentuer la stature du XC60.

Fidèles à la philosophie du design scandinave, nous n'avons négligé aucun élément pour atténuer ce que nos designers appellent

le « bruit visuel ». Nous avons prêté attention au moindre détail, comme la dissimulation des buses de lave-glace et de tous les éléments qui pourraient polluer les surfaces élégantes et épurées du XC60. Les épaules marquées sont un autre marqueur incontournable du design selon Volvo, de même que la calandre expressive traversée par la barre diagonale emblématique de la marque. Tous ces marqueurs clament au monde que ce véhicule est un Volvo. Et fier de l'être.





« Nous avons imaginé l'habitacle
autour de vous, le conducteur. »



Nous avons imaginé l'habitacle autour de vous, le conducteur. En prenant place, vous noterez que la planche de bord est légèrement inclinée vers la place du conducteur et vous procure un sentiment de maîtrise totale. Nous nous sommes inspirés des motos hautes performances pour concevoir un seul combiné d'instruments circulaire flanqué de deux cadrans plus petits. Ensuite, nous avons soigneusement sculpté le volant à trois branches pour vous procurer un sentiment très physique de connexion entre votre véhicule et la route.

Mais ce qui compte encore plus, c'est l'endroit où vous êtes assis. Volvo est particulièrement fier de la conception de ses sièges qui offrent un confort et un maintien exceptionnels. Ils ont été conçus pour que vous soyez aussi serein et détendu en fin de trajet qu'au départ. Nos sièges Sport sont magnifiques et, fidèles à notre attachement sans faille au design ergonomique, nous les avons dotés de renforts latéraux apportant

un soutien des cuisses aux épaules et vous maintenant fermement en position même dans les virages serrés.

Et comme vous êtes dans une Volvo, nous avons fait en sorte que les passagers installés aux places arrière profitent eux aussi de chaque trajet. À bord, tout le monde voyage en première classe avec notre rehausseur intégré à deux niveaux, les enfants de plus de 3 ou 4 ans seront installés confortablement, en toute sécurité.

Bien sûr, nous sommes tout aussi attachés à la propreté de l'environnement à l'intérieur de votre véhicule qu'à l'extérieur. Avec CleanZone, tous les matériaux utilisés à l'intérieur de votre Volvo sont hypoallergéniques et n'émettent aucun gaz nocif. CleanZone comporte un filtre à charbon de climatisation multi-actif pour réduire les particules et gaz nocifs afin de vous permettre de bien respirer, même en ville où l'air est pollué.

Avec nos palettes au volant proposées en option, plus besoin de lâcher le volant pour changer de vitesse avec la boîte automatique en mode séquentiel. Vous gardez la maîtrise totale de votre véhicule, et les deux mains sur le volant. En outre, la réactivité des passages de vitesses donne à votre conduite un côté plus énergique quand le cœur vous en dit.



« Avec Sensus, les interactions avec votre véhicule sont intuitives, pour que même sur la route, vous ne soyez jamais déconnecté. »

SENSUS

La manière la plus intuitive d'interagir avec votre véhicule.

Volvo Sensus est notre démarche globale consistant à connecter le conducteur et la voiture au monde extérieur. L'idée est que même sur la route, vous ne soyez jamais déconnecté. Sensus Connect vous permet de transformer l'écran 7 pouces de votre planche de bord en plate-forme multimédia connectée à Internet. Vous pouvez non seulement surfer sur le Web, mais aussi télécharger des applications, comme Stitcher ou TuneIn. Sensus Connect vous donne aussi accès à des cartes et itinéraires de base sur Internet, et avec Sensus Navigation, vous bénéficierez en plus d'instructions pas-à-pas, de cartes en 3D et d'applications de navigation. Et si vous souhaitez encore améliorer votre connectivité, choisissez Volvo On Call. Cette option vous offre une

connexion 3G assortie d'une excellente réception grâce à l'antenne de toit intégrée de votre véhicule qui vous permet de créer un hotspot Wi-Fi pour tous vos appareils. L'application Service Révision Connectée, pour sa part, vous permet de prendre rendez-vous pour la révision de votre véhicule confortablement installé dans votre voiture.

Sensus rime aussi avec expérience audio haut de gamme. Aussi avons-nous conçu notre système audio dernier cri Volvo Premium Sound by Harman Kardon®. Faisant appel à douze haut-parleurs hi-fi, l'amplificateur se dote du logiciel d'optimisation audio nouvelle génération Dirac Live®. Avec une restitution sonore incroyablement réaliste et une performance des basses améliorée, ce système audio plonge chaque

occupant dans un univers sonore hors pair et se connecte facilement aux lecteurs externes.

Notre combiné d'instruments digital est tout aussi remarquable. Il vous fournit toutes les informations nécessaires sans vous inonder de données et ses trois thèmes – Élégance, Eco et Performance – se synchronisent avec l'écran central. Les commandes, comme notre console centrale flottante avec nos célèbres boutons de commande de climatisation « mannequin », témoignent également de la beauté et de la fonctionnalité du design suédois. Enfin, notre pommeau de levier de vitesses rétroéclairé, disponible avec certaines boîtes automatiques, attire le regard. Son halo subtil crée une ambiance très particulière à la nuit tombée.



Une connexion privilégiée. Sensus Pro avec Volvo On Call crée une connexion inédite entre vous et votre véhicule, mais aussi entre votre véhicule et le monde extérieur.

Au cœur de ce système se cache une application pour smartphone et smartwatch vous permettant de contrôler votre véhicule où que vous soyez et d'interagir avec lui. Ce qui s'avère particulièrement utile si, par exemple, vous souhaitez préchauffer votre véhicule avant de monter à bord (en option). Et pour vous connecter à Internet, le dispositif comprend un modem intégré et un logement pour carte SIM dédié. Sensus Pro avec Volvo On Call vous vient également en aide quand vous en avez le plus besoin. Le bouton « On Call » de l'habitacle vous met directement en relation avec les services d'assistance routière. Et en cas d'urgence, le bouton « SOS » du tableau de bord permet d'établir une connexion directe entre votre véhicule et une équipe d'opérateurs professionnels Volvo On Call. Pour parer à toute éventualité, en cas de signe indiquant que vous avez eu un accident (comme le déploiement d'un airbag), nous vous appelons. Sans réponse de votre part, nous vous envoyons directement les services d'urgence.

POUR EN SAVOIR PLUS **VOLVOCARS.FR**

SENSUS



« Notre objectif est qu'il n'y ait plus aucun mort ni blessé grave dans une nouvelle Volvo d'ici à 2020. »

INTELLISAFE

La sécurité intuitive selon Volvo. Pour vous et pour ceux qui vous entourent.

La sécurité fait partie intégrante de l'ADN de Volvo Cars. Nous avons conçu des technologies pionnières qui ont sauvé des milliers de vies, à l'instar de la ceinture de sécurité à trois points d'ancrage reconnue comme l'une des innovations les plus importantes de l'histoire moderne.

Mais nous visons encore plus haut. Notre objectif est qu'il n'y ait plus aucun mort ni blessé grave dans une nouvelle Volvo d'ici à 2020.

IntelliSafe est notre démarche visant à rendre la relation entre l'homme et la voiture plus harmonieuse. Pour y parvenir, nous avons doté votre Volvo d'innovations intelligentes et intuitives, conçues pour rendre la conduite plus sûre. Les technologies IntelliSafe contribuent à protéger les occupants du véhicule, mais aussi les personnes qui gravitent autour, notamment grâce à des systèmes de détection des piétons et des cyclistes.

Jusqu'à 50 km/h, notre technologie de prévention des collisions City Safety balaye l'avant du véhicule et freine automatiquement si l'impact avec le véhicule qui vous précède est imminent. À plus grande vitesse,

l'anticipation de collision et la détection des piétons et des cyclistes avec freinage automatique à pleine puissance vous alertent en cas de rapprochement dangereux et de collision imminente, de jour comme de nuit. De jour, le système vous avertit également si un piéton croise votre trajectoire ou si un cycliste circule dans le même sens que votre véhicule. Et si nécessaire, le véhicule freine automatiquement pour éviter ou, si elle est inéluctable, atténuer l'éventuelle collision.

En cas de dérive de votre véhicule, l'alerte franchissement de ligne active vous aide à garder le cap, et ce n'est pas tout, puisque notre alerte vigilance conducteur vous rappelle qu'une pause s'impose quand votre comportement au volant révèle un état de somnolence.

Nos technologies IntelliSafe ont également été conçues pour vous assister au quotidien. L'indicateur de limitation de vitesse vous tient informé des limites de vitesse et autres panneaux importants. De nuit, les feux de route actifs restent en permanence en pleins phares pour optimiser votre vision sans éblouir les autres usagers de la route. Et pour vous permettre d'être un peu plus serein au

volant, le régulateur adaptatif de vitesse et de distance maintient l'allure sélectionnée et veille à ce que votre véhicule garde ses distances avec celui qui vous précède. En ville, quand le trafic est dense, l'assistance embouteillage active jusqu'à 30 km/h maintient automatiquement la distance sélectionnée entre vous et le véhicule qui vous précède. Notre système de surveillance anti-angle mort BLIS™ détecte les véhicules situés dans votre angle mort, tandis que la fonction alerte trafic en marche arrière facilite la sortie en marche arrière d'une place de parking étroite quand votre vision est limitée.

Enfin, pour tous les amoureux de la conduite, nos technologies IntelliSafe actives, comme le correcteur électronique de trajectoire ESC, apportent une stabilité rassurante, quelles que soient les conditions, sans pour autant sacrifier le plaisir de conduire. Notre ambition est, finalement, assez simple : vous offrir l'expérience de conduite la plus naturelle et humaine possible, selon vos propres critères, et contribuer à écarter tout risque d'atteinte aux personnes, qu'elles soient à l'intérieur ou à l'extérieur de votre véhicule.



Que la lumière soit. Conduire la nuit devient bien plus agréable et, surtout, beaucoup plus sûr. Notre système de feux de route actifs reste en permanence en feux de route. Plus besoin de commuter l'éclairage des feux de route en feux de croisement, car si vous croisez ou rattrapez un véhicule, le système empêche l'éblouissement en atténuant le faisceau pour atteindre le niveau d'intensité strictement nécessaire et vous permettre de profiter d'une route parfaitement éclairée. Cette technologie intelligente prévient même l'éblouissement des piétons et des cyclistes. À votre arrivée en agglomération, les feux de route passent en feux de croisement.

POUR EN SAVOIR PLUS : VOLVOCARS.FR



La technologie City Safety évite les collisions avec la voiture qui vous précède si celle-ci s'arrête ou ralentit brutalement. Opérationnel jusqu'à 50 km/h, ce système IntelliSafe sophistiqué freine automatiquement pour éviter l'impact. Un accident peut être évité si la différence de vitesse avec le véhicule qui vous précède ne dépasse pas 15 km/h.

Comme nous attachons autant d'importance à votre sécurité qu'à celle des autres usagers de la route, notre système de détection des piétons et des cyclistes avec freinage automatique à pleine puissance détecte les piétons croisant votre trajectoire ou les cyclistes circulant dans le même sens que vous et exerce le freinage nécessaire si vous n'avez pas eu le temps de réagir.

Notre système de surveillance anti-angle mort BLIS™ utilise des capteurs radar pour détecter les véhicules situés dans vos angles morts ou à proximité de ces derniers dans les voies adjacentes. Ainsi, vous saurez qu'il est préférable d'attendre pour changer de voie en toute sécurité.

Lorsque vous quittez une place de parking étroite en marche arrière, l'alerte trafic en marche arrière guette les véhicules en approche hors de votre champ de vision.

POUR EN SAVOIR PLUS, RENDEZ-VOUS SUR
VOLVOCARS.FR



INTELLISAFE





« Avec notre nouvelle génération de moteurs Drive-E quatre cylindres de 2.0L, il n'est pas nécessaire de sacrifier la puissance et la maniabilité pour gagner en efficacité et réduire les émissions de CO₂. »

DRIVE-E

Plus de plaisir. Moins de consommation.

Plus qu'une nouvelle génération de motorisations efficaces, Drive-E concrétise notre approche globale de l'efficacité en matière de conduite. Et ce n'est pas parce que nous nous engageons à concevoir des technologies plus intelligentes et plus innovantes pour réduire l'impact de nos véhicules sur l'environnement que nous perdons pour autant de vue le plaisir que doit procurer la conduite. Autrement dit, nous sommes convaincus qu'il n'est pas nécessaire de sacrifier la puissance et la maniabilité pour gagner en efficacité et réduire les émissions de CO₂.

Notre gamme de motorisations Drive-E se compose de moteurs quatre cylindres de 2.0L version essence et diesel. Pour vous

garantir une performance optimale sur toute la plage de régimes, nous avons assorti ces blocs légers et turbocompressés à faible frottement à notre toute nouvelle boîte automatique huit vitesses Geartronic™.

Votre Volvo se dote aussi d'une fonction ECO+ permettant de réduire la consommation de carburant de 5 % maximum, selon votre style de conduite. La fonction ECO+ optimise les passages de vitesses, le contrôle moteur et la réactivité de l'accélérateur. Elle est assortie d'un système Stop/Start et d'une fonction roue libre ECO. Celle-ci désactive l'embrayage lorsque vous relâchez l'accélérateur au-delà de 65 km/h : plutôt que laisser le moteur freiner le véhicule et consommer du

carburant, votre Volvo exploite son énergie cinétique et avance en roue libre.

Nos motorisations Drive-E diesel se dotent de technologies supplémentaires conçues pour réduire la consommation et les émissions. Grâce au double turbo et à la technologie révolutionnaire i-ART, ces moteurs intelligents sont réactifs, propres, performants et efficaces ; un microprocesseur et un capteur de pression sont logés dans chaque cylindre pour doser le carburant avec une précision extrême. Qui plus est, le réglage de ces motorisations sophistiquées reste précis même après plusieurs années d'utilisation.

Le Volvo XC60 est proposé avec une large gamme de motorisations essence et diesel de pointe, imaginées pour répondre à toutes vos attentes. Toutes ces motorisations sont conçues pour vous offrir le maximum de plaisir de conduire et affichent une grande efficacité tout en limitant au maximum les émissions de CO₂.

La puissance est votre priorité ? Optez pour notre motorisation essence T6 AWD suralimentée et turbocompressée qui développe 306 ch et émet 179 g de CO₂/km pour une expérience exaltante. Vous pouvez également opter pour la motorisation T5 AWD de 245 ch avec une transmission Geartronic™ 8 vitesses. Ou encore notre moteur D5 AWD diesel haute performance de 220 ch qui conjugue haute efficacité et raffinement et n'émet que 137 g de CO₂/km. Ou peut-être préférez-vous le mariage ultime entre économies de carburant et performance ? Alors choisissez notre motorisation D4 raffinée de 190 ch ou le moteur D3 de 150 ch, qui consomme à peine 4,5 l/100 km et n'émet que 117 g de CO₂/km.

Consommation de carburant et émissions de CO₂ avec boîte de vitesses manuelle, sauf pour les T6 et T5 qui ne sont disponibles qu'avec une transmission automatique.

POUR EN SAVOIR PLUS, RENDEZ-VOUS SUR VOLVOCARS.FR



DRIVE-E



« *Considérez le XC60 comme un vêtement,
un vêtement aussi élégant que pratique.* »

LES PLUS BEAUX ENDROITS SE MÉRITENT.

Rendez-vous sur place !

Selon un proverbe suédois, « Il n'y a pas de mauvais temps, juste des mauvais vêtements ». Nous estimons que cela vaut aussi pour les voitures. Nous avons toujours conçu nos voitures en les dotant des toutes dernières technologies d'aide à la conduite, afin que vous puissiez aller où vous voulez, quel que soit ce que le temps vous réserve. Considérez nos voitures comme des vêtements, des vêtements aussi élégants que pratiques.

Sélectionnez un modèle doté d'une transmission intégrale et votre XC60 ne se laissera pas démonter par la météo, y compris quand la route est mauvaise. Le contrôle de la transmission en descente HDC ne fait que renforcer ce côté tout-terrain, faisant du XC60 un véhicule complet. Sur autoroute comme sur les chemins de traverse, l'impression générale qui s'en dégage est celle d'un véhicule puissant, agile et déterminé.

Outre le châssis Dynamique standard, vous pouvez choisir notre châssis Confort, proposé en option, que nous avons passé des milliers d'heures à peaufiner pour vous offrir une expérience de conduite tout en réactivité et maîtrise. Enfin, pour un comportement résolument sportif, optez pour notre châssis Sport affermi.





LA LIBERTÉ DE CHOIX, VOTRE CHOIX

En Volvo, la liberté se conjugue à l'infini : liberté d'explorer de nouvelles contrées, liberté d'apprécier l'expérience de conduite ou, et non des moindres, liberté de créer un véhicule à votre image. Choisir une Volvo, c'est bien plus que l'affirmation de votre personnalité. Choisir une Volvo, c'est savoir ce qui compte le plus dans la vie et s'en donner les moyens. Montrer que l'on accorde de l'importance à son prochain et au monde que nous partageons sans compromis aucun sur le design et sur la qualité. Choisir un véhicule plus humain dans

l'âme, plus intuitif et plus efficace, en accord avec les valeurs qui nous guident dans notre recherche de plénitude et d'authenticité.

Pour vous offrir le nouveau Volvo XC60 de vos rêves, nous avons créé une vaste gamme d'options, de niveaux de finition et de personnalisations. Bien que la finition Kinetic d'entrée de gamme de votre XC60 soit généreuse, vous aurez peut-être envie sublimer votre expérience en optant pour la version Momentum. Ou, si vous souhaitez une touche plus sportive à l'intérieur comme à l'extérieur, sans doute vous laisserez-vous

tenter par la version R-Design. Et si vous préférez mettre vos sens à l'honneur en choisissant le luxe scandinave le plus raffiné, optez pour Summum ou Xénium.

Ou enfin, pour l'expression de la quintessence du design et du savoir-faire scandinaves : notre intérieur Inscription. Quelle que soit votre préférence, soyez sans crainte : il existe un Volvo XC60 pour vous. Si vous voulez découvrir à quoi ressemblera votre nouveau XC60, nous vous invitons à poursuivre la lecture.



Volvo XC60 Kinetic



Volvo XC60 Momentum



Volvo XC60 Summum/Xénium
(au choix)



Volvo XC60 R-Design

LA BONNE FINITION POUR LA MEILLEURE EXPÉRIENCE

Le choix de votre Volvo XC60 n'était qu'une mise en bouche. Il va maintenant vous falloir apporter la touche qui reflète le mieux votre personnalité. Kinetic, notre niveau de finition d'entrée de gamme, vous offre un niveau de technologie élevé qui comblera tous vos besoins tant en matière de style que de confort et de sécurité. Vous bénéficiez par exemple de nos célèbres technologies IntelliSafe, comme le système de prévention des collisions déjà récompensé City Safety

ou le correcteur électronique de trajectoire ESC de série.

Pour sublimer encore votre expérience du luxe scandinave, vous pouvez opter pour la finition Momentum. Les éléments de design extérieur chromés renforcent l'allure exclusive de votre Volvo XC60, tandis que l'élégante sellerie sportive en Tissu/T-Tec et les incrustations en Aluminium Maillé complètent l'ambiance intérieure. Avec Momentum, vous bénéficiez aussi d'une

restitution sonore très fidèle grâce au système audio High Performance avec connectivité Bluetooth® pour écouter votre musique en streaming et disposer de fonctionnalités sophistiquées comme la caméra de recul. En ajoutant notre fonction de contrôle actif des feux de route qui escamote automatiquement l'éclairage, vous pourrez rester en permanence en pleins phares sans éblouir les autres usagers de la route.



Avec sa vaste palette de couleurs extérieures et sa gamme de jantes, le Volvo XC60 vous permet de créer un SUV à votre image. Que vous optiez pour Kinetic ou Momentum, un choix de jantes alliage sur mesure 17 pouces ou, si vous préférez, 18 ou 19 pouces, s'offre à vous. La couleur extérieure que vous choisissez a un impact fort sur la personnalité de votre XC60. Chacune des 15 teintes proposées donne à votre Volvo une aura de luxe sportif et renforce sa présence.



Altais, 20"
Diamant/Noir Mat



Avior, 20"
Argent Brillant



Titania, 20"
Diamant/Noir Laqué



Lesath, 19"
Diamant/Anthracite Mat



Leda, 18"
Diamant/Argent



Leda, 18"
Diamant/Noir Laqué



Tucan, 18"
Argent



Segin, 17"
Argent



Valder, 17"
Argent



614
Blanc Glace



707
Blanc Cristal Métallisé



711
Argent Brillant Métallisé



477
Argent Électrique Métallisé



721
Bleu Baltique Métallisé



713
Bleu Azur Métallisé



467
Bleu Magique Métallisé



714
Gris Osmium Métallisé



492
Gris Savile Métallisé



717
Noir Onyx Métallisé



019
Noir



700
Bronze Étincelant Métallisé



712
Java Étincelant Métallisé



719
Sable Lumineux Métallisé



702
Rouge Flamenco Métallisé

L'intérieur du XC60 a été créé pour que vous soyez le centre de toutes les attentions. Chaque détail, chaque ligne, chaque forme témoigne de l'ambition de nos designers de créer un espace propice à la détente, où vous vous sentirez maître à bord. La finition Kinetic se dote de sièges ergonomiques à sellerie Tissu Anthracite. Pour un style plus encore élégant et néanmoins sportif, la finition Momentum pare l'intérieur d'une sellerie Tissu/T-Tec. L'ambiance intérieure peut être renforcée par des incrustations en Aluminium Maillé ou Cuivré.



SELLERIES Tissu 1. Anthracite, Ambiance Anthracite, Pavillon de toit Quartz, G001 **Tissu/T-Tec** 2. Anthracite, Ambiance Anthracite, Pavillon de toit Quartz, G601
3. Anthracite, Ambiance Anthracite, Pavillon de toit Anthracite, G661

INCRUSTATIONS 4. Aluminium Maillé 5. Aluminium Cuivré

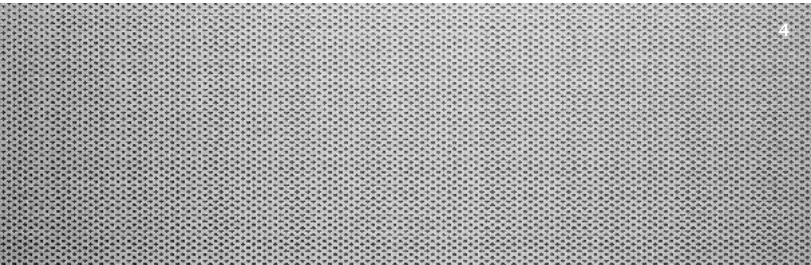
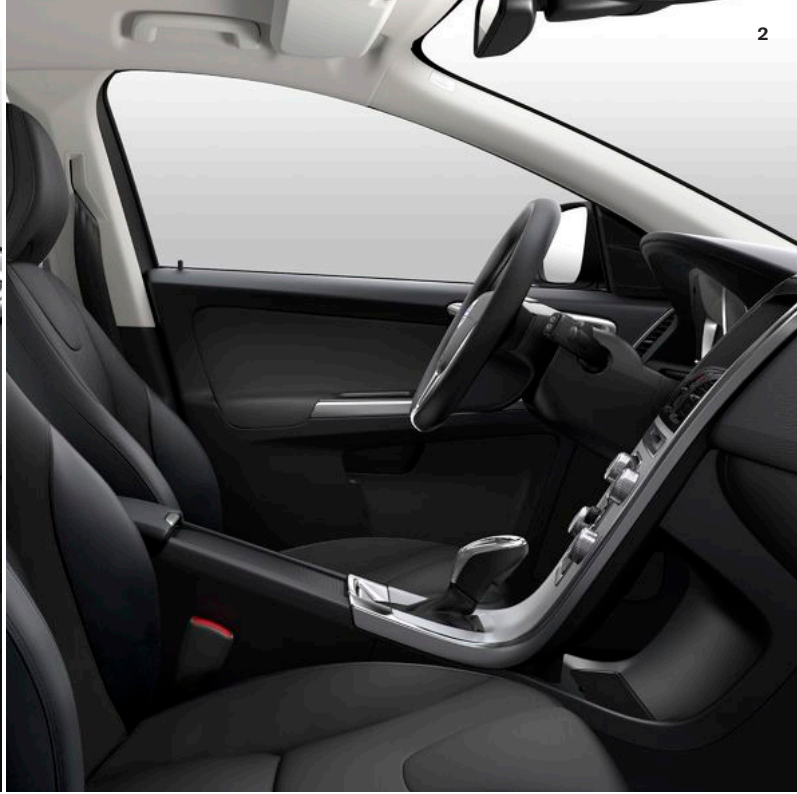



UN LUXE ENCORE PLUS HAUT DE GAMME

Nous avons créé le XC60 Summum pour combler vos attentes les plus fortes en matière de luxe scandinave. Cette finition exclusive est une expression très personnelle évoquant avec force l'élégance et le raffinement. Chaque détail est étudié avec soin pour vous réserver, à vous et vos passagers,

une expérience sophistiquée et exaltante. Les éléments de design extérieur subliment les superbes lignes du XC60, tandis que l'intérieur élaboré avec le plus grand soin vous gratifie d'un vaste espace où profiter pleinement d'une expérience de conduite détendue. Le XC60 Summum incarne à la

perfection notre noble tradition du design centré sur l'humain. Et en matière de luxe intelligent porté par un style distinctif et un nouveau regard, le XC60 Summum est unique en son genre, comme vous !

Summum est la finition la plus luxueuse et raffinée du Volvo XC60. Les éléments de design extérieur subtils comme les incrustations avant et les rails de toit chromés associés aux jantes alliage 18 pouces soulignent son design scandinave intemporel. Les roues contribuent aussi à accentuer cette présence déterminée.

À l'intérieur, le luxe s'exprime à travers l'utilisation de matériaux nobles et raffinés qui créent une ambiance feutrée et une

agréable sensation de bien-être. Côté conducteur, vous prendrez place dans un siège Comfort ou Sport sculpté, à réglage électrique et sellerie Cuir, et bénéficierez d'un combiné d'instruments digital intuitif. Vous aurez le choix entre trois thèmes, selon votre humeur du moment : Élégance, le mode par défaut, d'un noir raffiné, le mode Eco vert et le mode Performance d'un rouge saisissant. La fonction mémoire du siège électrique vous permet de sauvegarder les

réglages de votre siège et de vos rétroviseurs. À chaque utilisation de votre télécommande pour déverrouiller le véhicule, le siège conducteur et les rétroviseurs se positionnent automatiquement conformément à vos derniers réglages. Vos passagers arrière voyageant dans des sièges en Cuir apprécieront l'accoudoir central avec porte-gobelets qui, au-delà de l'aspect pratique, améliorent le confort sur les longs trajets.



L'extérieur du XC60 Summum, avec ses éléments de design subtils, est l'expression intemporelle du design scandinave classique. La palette de couleurs extérieures vous permet de créer le XC60 Summum qui reflète le mieux votre style et vos préférences. Disponibles dans une large gamme de styles, nos jantes alliage font le lien avec les éléments de design extérieur et créent un sentiment d'harmonie et d'élégance contemporaine.



Altais, 20"
Diamant/Noir Mat



Avior, 20"
Argent Brillant



Titania, 20"
Diamant/Noir Laqué



Lesath, 19"
Diamant/Noir Mat



Leda, 18"
Diamant/Argent



Leda, 18"
Diamant/Noir Laqué



Tucan, 18"
Argent



Segin, 17"
Argent



Valder, 17"
Argent



614
Blanc Glace



707
Blanc Cristal Métallisé



711
Argent Brillant Métallisé



477
Argent Électrique Métallisé



721
Bleu Baltique Métallisé



713
Bleu Azur Métallisé



467
Bleu Magique Métallisé



714
Gris Osmium Métallisé



492
Gris Savile Métallisé



717
Noir Onyx Métallisé



019
Noir



700
Bronze Étincelant Métallisé



712
Java Étincelant Métallisé



719
Sable Lumineux Métallisé



702
Rouge Flamenco Métallisé

L'intérieur du XC60 Summum fait la part belle au raffinement et au luxe. Omniprésents, les matériaux authentiques et la délicatesse de l'exécution participent à l'expérience sensorielle rehaussée par les sièges Confort ou Sport ergonomiques à sellerie Cuir. Pour apporter à cet intérieur votre signature, nous vous offrons un vaste choix de couleurs intérieures, de selleries et d'incrustations à combiner selon vos envies.



Siège Confort



Siège Sport

SELLERIES Siège Confort avec assise et dossier en Cuir 1. Anthracite, Ambiance Anthracite, Pavillon de toit Quartz, G701 2. Anthracite, Ambiance Anthracite, Pavillon de toit Anthracite, G761 3. Beige, Ambiance Anthracite, Pavillon de toit Beige, G70B 4. Beige, Ambiance Beige, Pavillon de toit Beige, G71T **Siège Sport avec assise et dossier en Cuir** 5. Anthracite, Ambiance Anthracite, Pavillon de toit Quartz, G301 6. Anthracite, Ambiance Anthracite, Pavillon de toit Anthracite, G361 7. Beige, Ambiance Anthracite, Pavillon de toit Beige, G30B 8. Beige, Ambiance Anthracite, Pavillon de toit Anthracite, G36B 9. Anthracite/Beige, Ambiance Anthracite, Pavillon de toit Quartz, G30G 10. Anthracite/Beige, Ambiance Anthracite, Pavillon de toit Anthracite, G36G 11. Anthracite/Noisette, Ambiance Anthracite, Pavillon de toit Quartz, G30M 12. Anthracite/Noisette, Ambiance Anthracite, Pavillon de toit Anthracite, G36M 13. Beige, Ambiance Beige, Pavillon de toit Beige, G31T

INCRUSTATIONS 14. Aluminium Maillé 15. Noyer Scandinave 16. Bois Piano Noir 17. Aluminium Cuvré 18. Bois Moderne

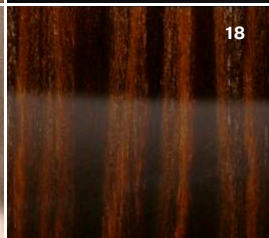
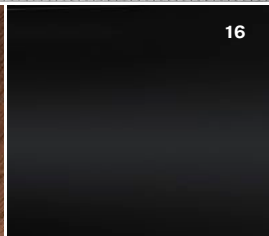
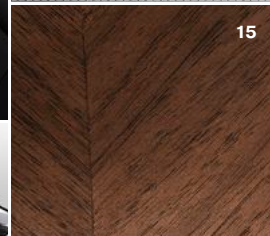
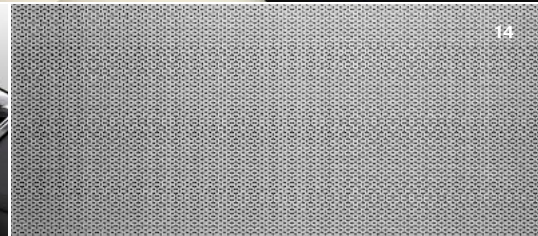

Inscription

LE DESIGN SCANDINAVE DANS SON EXPRESSION LA PLUS RAFFINÉE

Le programme de personnalisation Inscription est une collection d'accessoires intérieurs et extérieurs exclusifs qui incarnent la quintessence du savoir-faire et du design scandinaves. Conçues avec des matériaux de la plus haute qualité, ces options subliment

votre Volvo pour vous offrir l'expérience que vous méritez. En d'autres termes, la finition Inscription est le luxe imaginé selon Volvo.

Pour créer un intérieur reflétant vos goûts et votre style, le programme Inscription vous propose plusieurs teintes de sellerie en Cuir

semi-aniline exclusif de la plus haute qualité. Travaillé dans la plus pure tradition, ce cuir très résistant possède une apparence raffinée et authentique. Doux et naturel au toucher, il possède tous les attributs d'un produit de luxe.

Inscription

Tout est dans les détails : avec la large gamme d'options luxueuses du programme Inscription, vous pouvez composer l'intérieur du XC60 exactement comme vous en rêviez. Les sièges Inscription sculptés se parent d'une sellerie de Cuir semi-aniline intégrale, tout comme les appuis-tête et l'accoudoir central. Les sièges conducteur et passager sont réglables électriquement, pour plus de commodité, tandis que le soutien lombaire électrique optimise votre confort. Les tapis de sol moelleux aux poils épais associés aux seuils de portes Inscription viennent compléter l'expérience de luxe raffiné.

Pour créer votre ambiance Inscription sophistiquée, quatre combinaisons d'intérieurs sont proposées. Vous laisserez-vous séduire par une sellerie en Cuir Blanc ou Cuir Fauve dans une ambiance Anthracite ? Ou préférez-vous un intérieur assorti dans les tons Anthracite ou Beige ? Pour rendre l'habitacle plus intimiste et plus sportif, nos intérieurs Anthracite sont associés à un pavillon de toit Anthracite.

Peut-être jugerez-vous que l'élégante sophistication du combiné d'instruments gainé de Cuir Inscription donne à votre intérieur un aspect plus opulent. Selon

la teinte de la sellerie, il est proposé avec des surpiqûres assorties ou contrastées.

Notre gamme Inscription ne compte que des matériaux naturels de la plus haute qualité.

Les incrustations Noyer Scandinave Inscription présentent un motif symétrique en V où les veines de bois se rejoignent au centre. Un tel niveau de détail confère aux options Inscription un design des plus sophistiqués.

1. Les seuils de porte en Aluminium badgés Inscription font de chaque montée à bord de votre XC60 un moment spécial. **2.** Les incrustations en Noyer Scandinave renforcent l'aura distinctive qui fait la renommée du luxe scandinave. **3.** Tout comme les sièges Inscription, l'accoudoir central avant est gainé de Cuir pour rehausser l'ambiance raffinée et délicate. **4.** Sièges avant électriques Inscription en Cuir exclusif avec soutien lombaire à réglage électrique pour un confort optimal.

SELLERIES Cuir Luxury perforé avec broderie Inscription **5.** Anthracite, Ambiance Anthracite, Pavillon de toit Anthracite, Planche de bord en Cuir Anthracite (surpiqûres Anthracite), GF60 **6.** Blanc, Ambiance Anthracite, Pavillon de toit Anthracite, Planche de bord en Cuir Anthracite (surpiqûres Beige), GF6S **7.** Fauve, Ambiance Anthracite, Pavillon de toit Anthracite, Planche de bord en Cuir Anthracite (surpiqûres Anthracite), GF6J **8.** Beige, Ambiance Beige, Pavillon de toit Beige, Planche de bord en Cuir Anthracite (surpiqûres Beige), GF1T

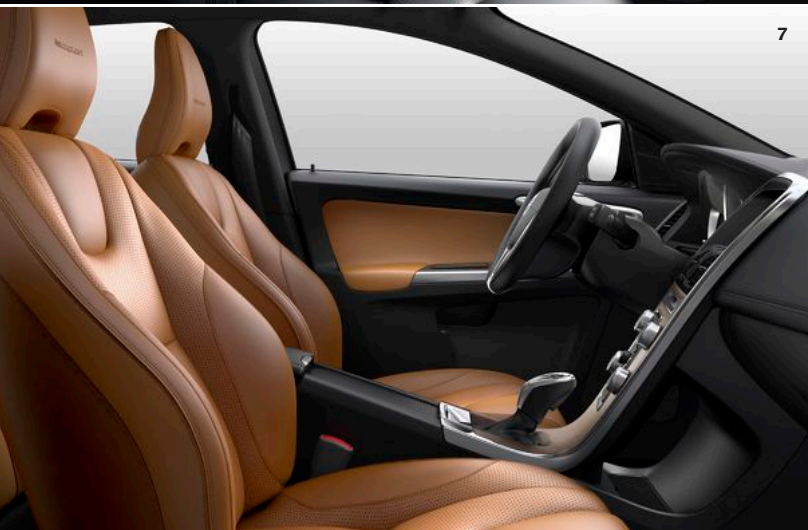



QUAND CONDUIRE DEVIENT UN ART

Vous êtes amoureux de la conduite ? Le Volvo XC60 R-Design est fait pour vous. Avec la forte personnalité de la version R-Design, vous redécouvrirez avec bonheur les sensations d'une conduite sportive tout en finesse et parfaitement maîtrisée. Un luxe de raffinements met en avant le tempérament dynamique de votre SUV Volvo pour lui donner une présence sur la

route encore plus sportive et racée. Son look attire tous les regards avec la promesse de réveiller vos sens à chaque trajet.

Et cette promesse, soyez-en sûr, le XC60 R-Design la tient. Grâce à un design intérieur expressif et ultra soigné, vous en prendrez conscience dès que vous prendrez place dans le siège Sport R-Design sculpté. Tout, du volant R-Design au combiné d'instruments

digital, en passant par le pavillon de toit Anthracite, a été imaginé pour vous inspirer et vous accompagner dans vos échappées. Et pour une meilleure tenue de route dans les virages, le XC60 R-Design se dote d'un châssis Sport réglé avec précision.

Une Volvo R-Design est une Volvo parée des atours subtils d'une sportive où tout est axé sur la performance, de l'allure extérieure à l'environnement intérieur. R-Design, c'est un style qui capte le regard avec ses éléments de design extérieur racés, comme la calandre distinctive caractéristique Noir Mat à bandes laquées, le spoiler avant, les coques de rétroviseurs extérieurs à finition Argent Mat et les superbes jantes alliage 18 ou 20 pouces. À l'arrière, une double sortie d'échappement chromée proéminente et un diffuseur spécifique digne des voitures de course apportent la touche de finition parfaite.

À bord, le thème sportif se décline avec des incrustations exclusives R-Design, un

pavillon de toit Anthracite et des sièges Sport R-Design en Tissu façon Nubuck/Cuir perforé ou Cuir/Cuir perforé. Ensemble, ces éléments donnent à l'habitacle un aspect technique évoquant un cockpit. La surpiqûre contrastée des sièges, le soufflet du levier de vitesses et le volant gainé de Cuir perforé viennent parfaire l'ambiance sportive et néanmoins élégante. Sculptés et profonds, les sièges Sport R-Design vous apportent un soutien des cuisses aux épaules et vous procurent le sentiment de confort et de maîtrise que vous êtes en droit d'attendre d'un véhicule imaginé pour les amoureux de conduite. Pour conforter votre sentiment de maîtrise, la finition R-Design se dote d'un

combiné d'instruments digital avec mode d'affichage R-Design exclusif.

Au volant, vous apprécierez la réactivité et le ressenti de la direction plus vive et du châssis Sport R-Design réglé avec précision. Abaissé et affermi, ce châssis se dote de barres anti-roulis ajustées et de ressorts plus rigides, ce qui se traduit par une conduite sportive donnant l'impression d'épouser la route sans compromis sur le confort.

Le XC60 R-Design est disponible avec toutes les motorisations.

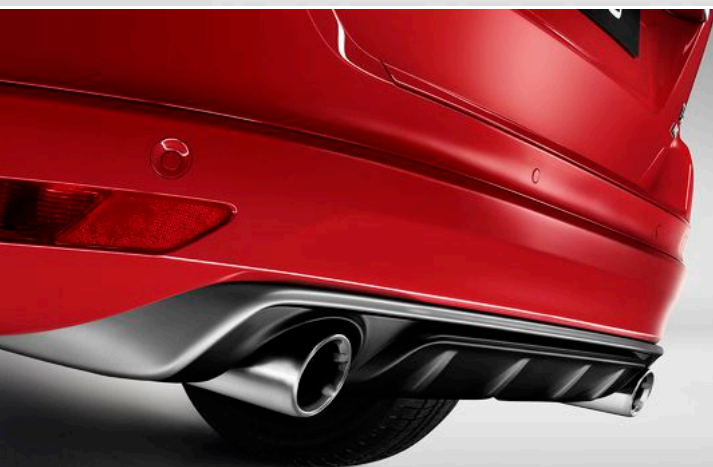

L'extérieur ne laisse planer aucun doute sur vos intentions en XC60 R-Design. Les couleurs ont été choisies avec soin pour s'accorder avec son caractère dynamique tout en affichant, pour chacune d'elles, un style unique. Par exemple, le nouveau Bleu Éclatant Métallisé R-Design dégage une image à la fois sportive et sophistiquée qui met merveilleusement en valeur les incrustations Noir Laqué et Chrome. Les nouvelles jantes Ixion R-Design 18 pouces ou 20 pouces à cinq branches donnent à votre XC60 R-Design une présence imposante faisant de ce SUV un véhicule unique en son genre.



Ixion II, 20"
Diamant/Noir Mat



Ixion, 18"
Diamant/Noir Mat



614
Blanc Glace



707
Blanc Cristal Métallisé



477
Argent Électrique Métallisé



713
Bleu Azur Métallisé



720
Bleu Étincelant Métallisé



714
Gris Osmium Métallisé



492
Gris Savile Métallisé



717
Noir Onyx Métallisé



712
Java Étincelant Métallisé



612
Rouge Passion

Au volant de votre XC60 R-Design, vous apprécierez l'intérieur dynamique orienté conducteur et élaboré dans des matériaux haut de gamme. Les sièges Sport R-Design sculptés apportent un maintien relaxant quelles que soient les surprises que vous réserve la route, tandis que la sellerie exclusive en Nubuck/Cuir perforé ou Cuir/Cuir perforé à surpiqûres contrastées crée une ambiance à la fois sportive et sophistiquée. Une sensation confortée par les incrustations R-Design parfaitement assorties à l'intérieur Anthracite.



SELLERIES Assise et dossier des sièges en Nubuck/Cuir perforé 1. Anthracite, Ambiance Anthracite, Pavillon de toit Anthracite, GR60.
Assise et dossier des sièges en Cuir/Cuir perforé 2-3. Anthracite, Ambiance Anthracite, Pavillon de toit Anthracite, GT60.

INCRUSTATIONS 4. Incrustations Aluminium R-Design Noir avec bande Argent.

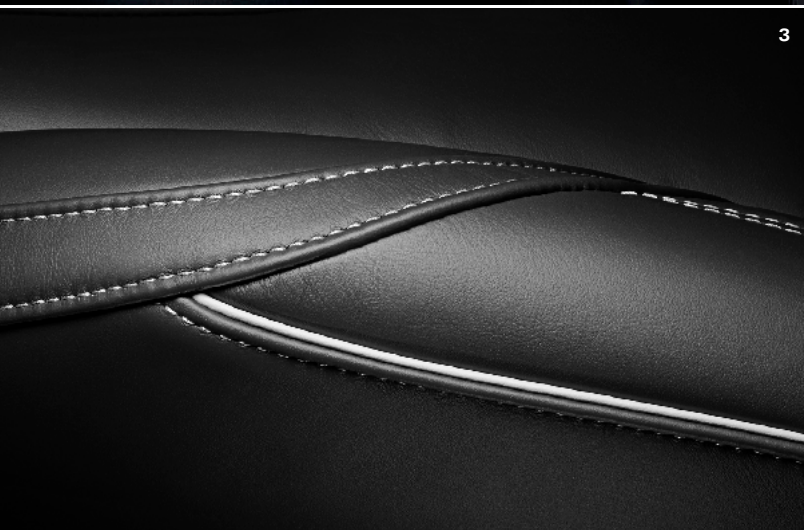



Créez un Volvo XC60 à votre image.



Élégant, très performant et aussi à l'aise en dehors des sentiers battus que sur les boulevards, le XC60 est un SUV qui a été imaginé pour assouvir vos envies de liberté. Le choix des bons accessoires vous permet d'exprimer votre style et d'améliorer la performance de votre Volvo. Aussi avons-nous créé un Kit Design extérieur pour rehausser le profil puissant et raffiné de votre XC60.

Quel que soit l'angle sous le lequel vous contemplez votre XC60, son allure athlétique et robuste renforce sa présence et apporte une touche scandinave reconnaissable entre

toutes. Le Kit Design extérieur accentue l'allure dynamique de votre XC60. Les accessoires de ce kit sont disponibles en Cuivre, Argent et Anthracite Mat et vous permettent de personnaliser votre SUV selon vos goûts. Notre sabot de protection avant donne au XC60 un look encore plus déterminé. Les marchepieds intégrés renforcent visuellement les lignes élancées et l'allure confiante de votre SUV. Ils facilitent le chargement, le déchargement et l'accès à vos affaires transportées sur le toit. À l'arrière, la double sortie d'échappement intégrée inoxydable superbement sculptée se pare d'une finition chromée, tandis que

le sabot de protection souligne avec force le caractère dynamique de votre véhicule. Enfin, les jantes, bijoux de votre XC60, n'ont pas été oubliées. Nos superbes jantes alliage Candor 20 pouces Diamant adoptent un design à six branches et une finition Noir Mat ou Argent Mat qui vous permettront de faire une entrée remarquée.







1. Découvrez les produits de la Collection Lifestyle Volvo sur collection.volvocars.com/fr. 2. Spécialement conçu par l'équipe de Volvo Cars en charge du design, ce coffre de toit exclusif avec éclairage intégré et filet de rangement vous permet de transporter vos bagages sur le toit dans un accessoire assorti à votre XC60. 3. Notre caméra avant anti-angle mort vous aide à négocier facilement les sorties étroites où la visibilité est réduite. 4. Notre nouvelle génération de sièges enfant dos à la route offre une protection efficace et un confort haut de gamme favorables au repos et au sommeil de votre enfant.

Vous êtes unique.
Faites en sorte que votre
Volvo le soit aussi.



5. Notre grille pliable en acier avec séparateur de compartiment à bagages est très pratique pour répartir votre chargement. En ajoutant notre grille pour chien, vous réserverez à votre animal de compagnie un espace bien à lui.

Le moment le plus agréable dans l'achat d'une nouvelle Volvo consiste à ajouter sa touche personnelle. Comme par exemple choisir les accessoires qui reflètent vos goûts et votre style de vie.

Nos barres de toit aérodynamiques sont indispensables pour transporter les équipements de sport les plus volumineux. Directement fixées sur les rails, ces barres de toit aérodynamiques constituent un système de transport facile d'utilisation vous permettant d'installer des accessoires dédiés comme nos porte-skis, nos porte-vélos, nos porte-kayaks ou un coffre de toit.

Pour vous libérer du stress de la conduite, nous avons développé des technologies comme notre caméra avant anti-angle mort. L'image qui apparaît sur votre écran central

vous permet de détecter toute obstruction à ras du sol lorsque vous faites une manœuvre. Son zoom facilite l'attelage d'une remorque sur votre crochet.

Dans la mesure où il ne peut y avoir qu'un conducteur à la fois, le XC60 se dote aussi de systèmes de divertissement premium pour vos passagers arrière. Notre Système multimédia pour passagers arrière RSE avec écrans 8 pouces et lecteurs DVD intégrés peut fonctionner indépendamment. Les casques sans fil sont de série (vous pouvez également brancher votre propre casque à fil) afin que l'un de vos passagers puisse jouer à un jeu vidéo pendant que l'autre regarde un film.

Notre nouvelle génération de sièges enfant Volvo leur garantit une protection

de classe mondiale et un confort premium. Sièges dos à la route permettant aux bébés de voyager en toute sécurité jusqu'à un an (ou 13 kg). Et comme nous recommandons de faire voyager les enfants dos à la route le plus longtemps possible, nos sièges dos à la route pour enfants jusqu'à 6 ans (ou 9-25 kg) offre un généreux espace aux jambes. Enfin, lorsque votre enfant devient trop grand pour le siège dos à la route, notre rehausseur avec dossier vous permet de le positionner à la bonne hauteur pour la ceinture de sécurité. L'élégante sellerie en laine douce des sièges enfants est assortie à l'intérieur de votre Volvo et, pour un maximum de confort, présente d'excellentes propriétés en termes de respiration et d'absorption de l'humidité.

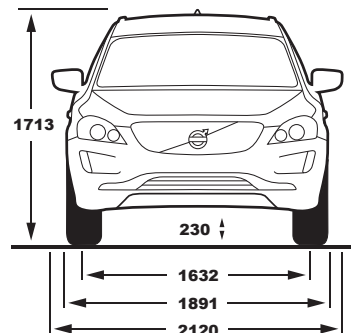
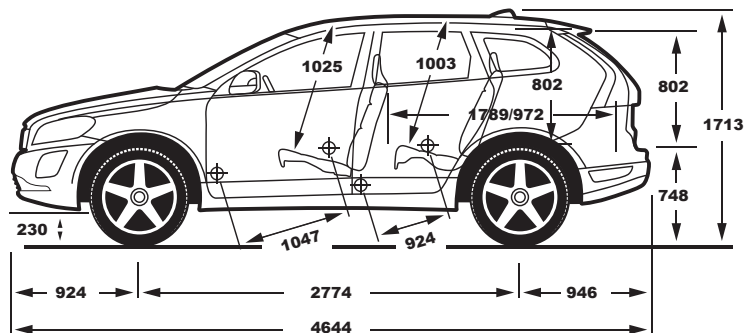

T6 AWD

Motorisation :	2.0L, 4 cylindres en ligne, suralimenté/turbocompressé
Transmission :	Geartronic™ 8 vitesses
Consommation Euromix (en l/100km) :	7.7
CO ₂ rejeté (g/km) :	179
Puissance max., ECE (kW/ch/tr/min) :	225/306/5700
Couple max., ECE (Nm/tr/min) :	400/2100-4800
Accélération 0 à 100 km/h (secondes) :	6.9
Vitesse maximale sur circuit (km/h) :	210
Volume du réservoir (litres) :	70
Norme environnementale :	Euro 6

T5 AWD

Motorisation :	2.0L 4 cylindres en ligne, turbocompressé
Transmission :	Geartronic™ 8 vitesses
Consommation Euromix (en l/100km) :	7.5
CO ₂ rejeté (g/km) :	175
Puissance max., ECE (kW/ch/tr/min) :	180/245/5500
Couple max., ECE (Nm/tr/min) :	350/1500-4800
Accélération 0 à 100 km/h (secondes) :	7.2
Vitesse maximale sur circuit (km/h) :	210
Volume du réservoir (litres) :	70
Norme environnementale :	Euro 6

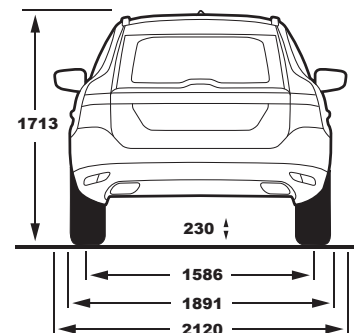
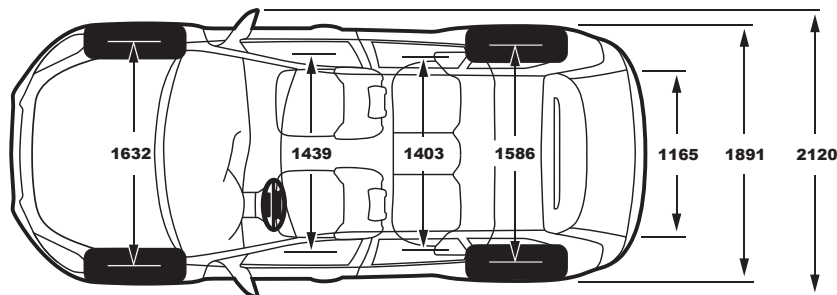

	D5 AWD	D4 AWD
Motorisation :	2.4L, 5 cylindres en ligne, double turbo (haute et basse pression), injection directe à rampe commune	2.4L, 5 cylindres en ligne, double turbo (haute et basse pression), injection directe à rampe commune
Transmission :	Manuelle 6 vitesses ou Geartronic™ 6 vitesses	Manuelle 6 vitesses ou Geartronic™ 6 vitesses
Consommation Euromix (en l/100km) (MAN. // AUTO.) :	5.2//5.7	5.2//5.7
CO ₂ rejeté (g/km) (MAN. // AUTO.) :	137//149	137//149
Puissance max., ECE (kW/ch/tr/min) :	162/220/4000	140/190/4000
Couple max., ECE (Nm/tr/min) (MAN. // AUTO.) :	420/1500-3500 // 440/1500-3000	420/1500-3000
Accélération 0 à 100 km/h (secondes) (MAN. // AUTO.) :	8.1//8.2	9.6//9.7
Vitesse maximale sur circuit (km/h) (MAN. // AUTO.) :	210//210	205//200
Volume du réservoir (litres) :	70	70
Norme environnementale :	Euro 6	Euro 6

	D4	D3
Motorisation :	2.0L, 4 cylindres en ligne, double turbo (haute et basse pression), injection directe à rampe commune avec technologie i-ART	2.0L, 4 cylindres en ligne, double turbo (haute et basse pression), injection directe à rampe commune avec technologie i-ART
Transmission :	Manuelle 6 vitesses ou Geartronic™ 8 vitesses	Manuelle 6 vitesses ou Geartronic™ 8 vitesses
Consommation Euromix (en l/100km) (MAN. // AUTO.) :	4.5//4.7	4.5//4.7
CO ₂ rejeté (g/km) (MAN. // AUTO.) :	117//124	117//124
Puissance max., ECE (kW/ch/tr/min) :	140/190/4250	110/150/4250
Couple max., ECE (Nm/tr/min) (MAN. // AUTO.) :	400/1750-2500	350/1500-2500
Accélération 0 à 100 km/h (secondes) (MAN. // AUTO.) :	8.1//8.1	10.0//10.0
Vitesse maximale sur circuit (km/h) (MAN. // AUTO.) :	210//210	190//190
Volume du réservoir (litres) :	70	70
Norme environnementale :	Euro 6	Euro 6

Les données techniques sont susceptibles d'évoluer. Contactez votre distributeur agréé Volvo pour obtenir les dernières informations.

Remarque : Certaines des informations figurant dans cette brochure peuvent être incorrectes en raison de modifications apportées aux caractéristiques du produit après l'impression. Certains des équipements décrits ou présentés peuvent être désormais uniquement disponibles moyennant un supplément. Avant de passer commande, veuillez consulter votre distributeur agréé Volvo pour obtenir les informations les plus récentes. Le constructeur se réserve le droit de modifier sans préavis les prix, les coloris, les matériaux, les caractéristiques et les modèles. Volvo Car France rappelle que tout véhicule doit être utilisé dans le respect du Code de l'environnement.



Posséder une voiture n'a jamais été aussi simple.

Nous adorons vous voir heureux... quand tout devient plus simple, plus rapide et se passe mieux que prévu. Car acquérir une Volvo revient à se simplifier la vie. Financement, assurance, entretien, changement des pneus, nettoyage... Vous trouvez peut-être ces aspects rébarbatifs. Ce sont justement ceux-là que nous adorons simplifier et améliorer

pour vous. Aussi votre concessionnaire vous proposera-t-il toujours toute une gamme de services et offres imaginés selon vous, pour que le fait de posséder une Volvo vous crée le moins de contraintes possibles.

Et ce n'est qu'un début. Grâce à notre approche typiquement suédoise de l'innovation, nous trouvons continuellement de nou-

velles manières de vous simplifier la vie. Avec l'application « Service Révision Connectée », par exemple, qui vous permet de prendre rendez-vous pour un entretien en appuyant sur un simple bouton, depuis votre voiture.

ACQUISITION ET DÉTENTION

- Garanties et extensions de garantie
- Financement
- Location longue durée
- Assurance
- Contrats d'entretien
- Site My Volvo

MAINTENANCE & SERVICES

- Entretien préconisé Volvo Service authentique Volvo
- Solutions de mobilité
- Réparation et remplacement pneumatiques

EN CAS D'ACCIDENT

- Réparations
- Réparation et remplacement de pare-brise
- Forfaits climatisation

MY VOLVO

My Volvo est un site Internet personnalisé contenant toutes les informations dont vous avez besoin pour connaître votre véhicule dans les moindres détails et en tirer le meilleur parti. My Volvo, c'est :

- un aperçu complet de votre véhicule
- un accès facile à toutes les informations sur votre véhicule
- des offres personnalisées et des remises exclusives
- des astuces concernant votre modèle de Volvo
- des vidéos instructives et des manuels d'utilisation
- le Service Révision Connectée
- des rappels des grands rendez-vous pour votre Volvo
- des articles, films et photos en exclusivité

SERVICE RÉVISION CONNECTÉE

Si votre Volvo est équipée de Sensus Connect, elle vous indique quand elle a besoin d'une révision et vous propose de contacter votre concessionnaire Volvo pour vous. Les propositions de rendez-vous envoyées par votre concessionnaire Volvo peuvent être acceptées ou refusées directement depuis votre véhicule ou depuis votre espace My Volvo. Lorsque l'heure de la révision a sonné, elle vous le rappelle et vous guide même jusqu'à l'atelier. Et comme votre Volvo nous dit ce dont elle a besoin, nous nous assurons dès son arrivée du bon suivi de l'entretien adapté à ses besoins.

V O L V O