

# MIRAGE G4



# Todo. Y un poco más.



MIVEC GLS de 1,2 litros con equipamiento opcional / Izquierda: Titanium Gray Metallic [U17], Derecha: Wine Red Pearl [P57]

## El compacto sedán que ha estado esperando

Todo lo que busca en un compacto sedán lo encontrará aquí en el Mirage G4. Desde una excepcional economía de combustible a una fácil maniobrabilidad, en él encontrará sus más altas expectativas. Pero el Mirage G4 no se detiene ahí. Su sorprendente y espacioso interior y su amplio equipamiento superan por mucho a los de su clase para realzar el placer de la conducción. El atractivo exterior con un rostro de sedán audaz y una ancha y equilibrada parte posterior tiene también una forma muy aerodinámica para intensificar su rendimiento ecológico. Cuando más conduce el Mirage G4, más aprecia sus pequeños extras que hacen que la conducción sea un placer.



**REJILLA DELANTERA EN CROMADO OSCURO**

Justamente el toque adecuado de elegancia para un compacto de clase superior.



**LUZ ANTINEBLA DELANTERA**

Un estilo dinámico con un embellecedor cromado progresivo.



**RUEDAS DE ALEACIÓN DE 15 PULGADAS EN CROMADO OSCURO**

Las ruedas elegantemente estimulantes añaden un haz de atracción.



## Agradable refinamiento en cada detalle

Diseñado con buen gusto y dotado de líneas suaves, el aerodinámico Mirage G4 parece dispuesto a cortar el viento. Desde el confiado frente con una atractiva rejilla cromada e impactantes faros delanteros, hasta los laterales de líneas puras con ruedas deportivas y la firme parte trasera con acentos cromados, cada detalle del Mirage G4 transmite calidad y estilo. Es una imagen que realza el placer de conducir, vaya donde vaya.

MIVEC GLS de 1,2 litros mostrado con equipamiento opcional / Black Mica [X08]



MIVEC GLS de 1,2 litros mostrado con equipamiento opcional / Asientos de tejido de gamuza (negro)

# Interior

## Comparta su reconfortante comodidad

Bienvenido a un cómodo espacio con una habitabilidad cercana al máximo disponible en su clase. El simple pero a la vez elegante interior le rodea a usted y a sus pasajeros con una gran calidad de los materiales, con líneas que fluyen suavemente y con un ajuste perfecto y un acabado que transmite la gran calidad de su fabricación. Los suaves pero anatómicos asientos, el ingenioso equipamiento y sus atractivas características como por ejemplo los detalles en plata intensifican aun más el placer de su conducción. En el Mirage G4, viajar es siempre una experiencia relajante y placentera.



### DISEÑO QUE PRIORIZA A LAS PERSONAS

El Mirage G4 da prioridad a la gente. Maximiza el espacio para los pasajeros y su confort, a la vez que responde a sus necesidades cotidianas con ventajas prácticas. Elija entre un interior monocromático negro o en dos colores (negro y marfil), el que mejor se adapte a su estilo.

# Equipamiento



## UN GRAN MALETERO

Grande y fácil de cargar, el maletero ofrece una generosa capacidad de almacenamiento de 450 litros (medición realizada con el método VDA).



## CUADRO COMBINADO DE INSTRUMENTOS DE CONTRASTE MEDIO-ALTO BORDEADOS EN CROMO

Los instrumentos de medición son amplios y fáciles de leer, con iluminación continua y un adorno en plata para intensificar su disfrute. La luminosidad ajustable contribuye a una lectura fácil de un vistazo bajo cualquier condición de iluminación.

## MONITOR DE USO GENERAL: PANTALLA DE INFORMACIÓN MÚLTIPLE

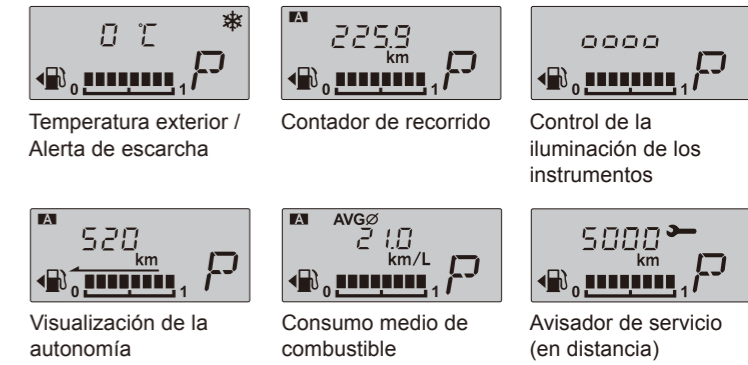

## SUJETA-VASOS TRASERO

Este sujetavasos hace que las grandes bebidas estén cómodamente a su alcance.



## BOLSILLO DEL RESPALDO POSTERIOR

Coloque sus mapas en un lugar en donde pueda encontrarlos fácilmente siempre que las circunstancias los hagan necesarios.



## COLGADOR DE CONVENIENCIA

Las bolsas de las compras se mantienen verticalmente cuando las colgamos detrás del asiento.



## BANDEJA Y GUANTERA

Las gafas de sol y otros objetos resultan fáciles de hallar si los coloca en la bandeja, mientras que la guantera es ideal para guardar artículos más voluminosos.



## BOLSILLO EN LA PUERTA DELANTERA CON SUJETA-BOTELLAS

El sitio perfecto para guardar las pertenencias personales mientras conduce.



## SUJETA-VASOS EN LA CONSOLA DEL SUELO

Mantenga las bebidas a su alcance y al del pasajero delantero.



## REPRODUCTOR DE CD CON PANEL CENTRAL TIPO ÚNICO

Este sistema especial incluye un reproductor de CDs y una radio de AM/FM.



## 1-DIN DE AUDIO CON CD Y RADIO AM/FM

Monte el sistema de audio de su elección en el panel central.



## AIRE ACONDICIONADO AUTOMÁTICO

Dispondrá de confortables temperaturas en cabina para su disfrute durante todo el año.



## AIRE ACONDICIONADO MANUAL

Ajuste precisamente el aire acondicionado con controles fáciles de usar.



## RETROVISORES ELÉCTRICOS EN LAS PUERTAS

Los prácticos controles hacen que sea fácil conseguir un ángulo de visión adecuado.



## INTERMITENTE EN EL RETROVISOR DE LA PUERTA

Gracias a que puede señalar claramente sus intenciones, mejora su seguridad al volante.



## ASIENTO DEL CONDUCTOR AJUSTABLE EN ALTURA

Ajuste la altura del asiento del conductor para satisfacer sus preferencias.



## MANILLA DE LA PUERTA INTERIOR

Elegantes manillas proporcionan a las puertas un atractivo toque plateado.



## INTERRUPTORES DE AUDIO Y TELEFONÍA DE MANOS LIBRES

Dispone de cómodos controles para el sistema de audio y para el sistema de telefonía de manos libres Bluetooth® ubicados en el volante para posibilitarle un fácil acceso.

Nota: Bluetooth es una marca registrada de Bluetooth SIG, Inc.



## PUERTO USB

Diseñado para su fácil conexión con los reproductores de audio digitales, etc.

# Eficiencia

 **21,0** km/L\*

## EFICIENCIA DE COMBUSTIBLE LÍDER DE SU CLASE

El poco peso de su carrocería y su suavidad aerodinámica contribuyen a que sea líder de su clase en cuanto a eficiencia de combustible, así como a que sea capaz de acelerar suave y establemente. Viajar es más asequible, más benigno con el medio ambiente y más disfrutable en el Mirage G4.

\* Consumo de combustible del modelo 5MT o CVT equipado con 4ABS.

De acuerdo con los resultados de pruebas internas usando un ciclo combinado de UE.



## INDICADOR DE MODO ECO

Este indicador se ilumina siempre que usted utiliza el pedal del acelerador de manera considerada con el medioambiente. Lo alienta a adoptar buenos hábitos de conducción que reduzcan los costos de combustible y contribuyan a un ambiente más limpio para todos.



MIVEC GLS de 1,2 litros mostrado con equipamiento opcional / Cool Silver Metallic [A66]



## EL MOTOR MIVEC DE 1,2 LITROS DOHC DE 12 VÁLVULAS

Cuando usted demanda aceleración, el Mirage G4 responde con un par enérgico y una gran potencia mientras que mantiene de manera impresionante el gasto de combustible.

## SISTEMA DE CONTROL ELECTRÓNICO DE ALZADO VARIABLE DE VÁLVULAS INNOVADOR DE MITSUBISHI (MIVEC)

La sincronización de las válvulas de admisión se optimiza continuamente en respuesta a las condiciones de la conducción para asegurar una respuesta suave y potente en todo momento.



## INVECS-III CVT

La transmisión de amplio rango INVECS-III\* CVT mantiene unas rpm óptimas para conseguir un alto rendimiento y el ahorro del combustible. Usted disfrutará de una suave aceleración y desaceleración, así como de unas eficientes relaciones de las marchas seleccionadas en todas las condiciones de conducción. Un indicador iluminado ofrece una lectura fácil de un vistazo y la palanca de cambios está forrada en cuero para su disfrute.

\* Intelligent & Innovative Vehicle Electronic Control System III



## SOBRESALIENTE RENDIMIENTO AERODINÁMICO

El Mirage G4 es aerodinámico basándose en avanzadas simulaciones por ordenador de última generación para deslizarse a través del viento con una resistencia líder de su clase de  $C_D = 0,29^*$  que minimiza el ruido, eleva la eficiencia energética y mejora la estabilidad al volante.

\* De acuerdo con resultados de pruebas internas.

## UNA CARROCERÍA LIGERA

La carrocería cuyo peso ha sido optimizado es una de las más livianas de su clase, gracias a la amplia utilización de acero de gran resistencia a la tensión que además proporciona una impresionante resistencia y rigidez que contribuyen a la seguridad y ofrece una excelente conducción.

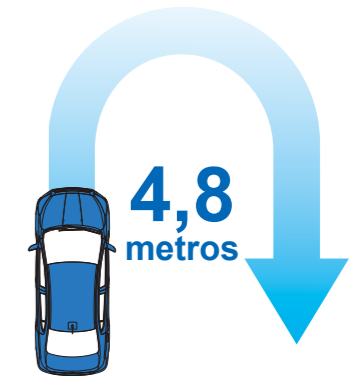

## MÍNIMO RADIO DE GIRO

Un radio de giro extremadamente pequeño, uno de los más pequeños de su clase, hace que el Mirage G4 sea fácil de maniobrar a través de las estrechas calles urbanas y de los aparcamientos llenos de coches. Tanto los conductores noveles como los muy experimentados encontrarán que el Mirage G4 es muy fácil de conducir.



MIVEC GLS de 1,2 litros mostrado con equipamiento opcional / Titanium Gray Metallic [U17]

# Seguridad

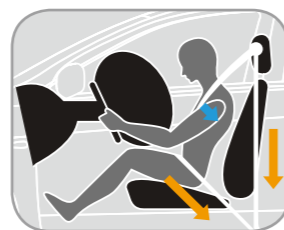

## PRETENSORES

Los pretensores de los cinturones de seguridad delanteros se tensan automáticamente en caso de una colisión delantera para ayudar a contener al conductor y al pasajero delantero. (Pretensor doble opcional para el conductor. Pretensor individual opcional para el pasajero delantero.)



## AIRBAGS SRS PARA EL CONDUCTOR Y EL PASAJERO DELANTERO

En caso de colisión, los airbags SRS delanteros se activan para ayudar a protegerle a usted y a su pasajero delantero absorbiendo la fuerza del impacto.

(Opcional para el pasajero delantero)

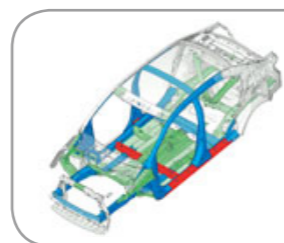

## Acero de alta resistencia

- 980 MPa
- 590 MPa
- 440 MPa
- 270 MPa

## CARROCERÍA RISE

Para protegerle a usted y a sus pasajeros, el Mirage G4 dispone de una sólida carrocería RISE (Reinforced Impact Safety Evolution) construida con acero de alta resistencia que absorbe efectivamente y dispersa la energía de choque desde todas direcciones a la vez que reduce significativamente el peso total del vehículo.

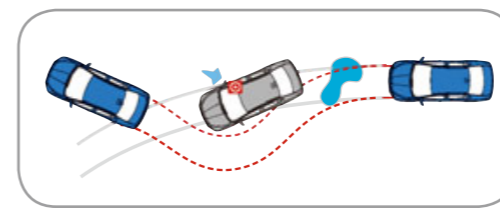

## 4ABS

El sistema de frenado antibloqueo de las cuatro ruedas previene que las ruedas se bloqueen durante un frenado de emergencia de manera que le permite mantener un control mayor sobre el volante, incluso sobre carreteras resbaladizas.

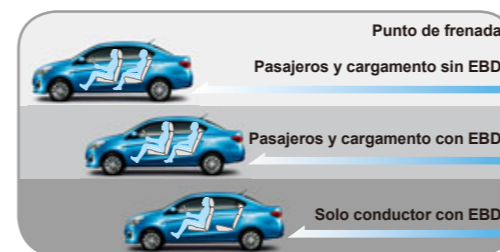

## EBD

La distribución de la fuerza del freno electrónica distribuye la fuerza de frenado a las cuatro ruedas para mejorar el comportamiento de los frenos.



## VENTANILLAS ELÉCTRICAS

La ventanilla del conductor puede subirse o bajarse con un simple toque y dispone de un mecanismo anti-pillado para su seguridad.



## LUZ DE FRENADO LED MONTADA EN LA PARTE SUPERIOR DEL VEHÍCULO

Dispone de una luz de frenado LED montada en la luneta trasera para mejorar la seguridad del vehículo indicando claramente sus intenciones de frenado a los conductores que van detrás de usted.



## INMOVILIZADOR

El motor solo puede ser arrancado cuando se usa una llave específica que cuenta con un código de autenticación. Este avanzado sistema de seguridad previene efectivamente el robo del vehículo.

# Comodidades



## SISTEMA DE OPERACIÓN SIN LLAVE (KOS)

Cuando lleve la llave encima, podrá bloquear o desbloquear todas las puertas laterales simplemente pulsando un botón en el exterior de la puerta del conductor, o desbloquear la puerta trasera pulsando un botón en la misma. Además, el motor arranca o se detiene al pulsar el interruptor del motor en la cabina. Estas acciones resultan mucho más fáciles que si usara una llave convencional.

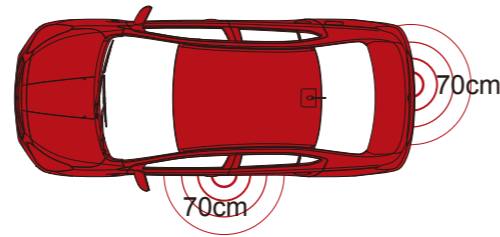

**DISPOSITIVO OPERACIONAL SIN LLAVE**

Solo llévelo con usted para utilizar las ventajas de las funciones KOS.



**INTERRUPTOR DEL MOTOR**

Solo con una pulsación podrá arrancar o parar el motor.



**BOTÓN PARA BLOQUEAR Y DESBLOQUEAR LA PUERTA DEL CONDUCTOR**

La puerta del conductor se bloquea y se desbloquea con la mera pulsación de un botón cuando lleva el dispositivo operacional sin llave con usted.



**BOTÓN DE LA TAPA DEL MALETERO**

La tapa del maletero se abre y cierra con su mera pulsación cuando lleva el dispositivo operacional sin llave con usted.

## ETACS (Sistema de Control Electrónico de Tiempos y Alarmas)



### FUNCIÓN DE DESACTIVACIÓN AUTOMÁTICA DE LOS FAROS DELANTEROS

Después de apagar el motor y salir del automóvil, los faros delanteros se apagan automáticamente para ayudar a conservar la carga de la batería.



### ALARMA DE PUERTA ABIERTA

Una alarma suena automáticamente si se empieza a conducir con una puerta parcial o totalmente abierta.



### DEMORA DEL APAGADO DE LA LUZ INTERIOR

Después de retirar la llave de arranque del cilindro, la luz interior permanece encendida durante 15 segundos permitiendo que las personas puedan buscar sus pertenencias antes de salir del coche.

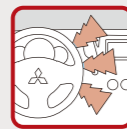

### SISTEMA DE INTERMITENTES PARA CAMBIAR DE CARRIL

Cuando cambia de carril, puede pulsar levemente la palanca para indicar luminosamente el intermitente durante tres parpadeos. El intermitente luminoso también aparece indicado en el panel de instrumentos.



### SISTEMA DE APERTURA Y CIERRE DE VENTANILLAS ELÉCTRICAS CON DEMORA

Incluso después de haber parado el motor, las ventanillas eléctricas pueden ser abiertas o cerradas durante 30 segundos (antes de abrir la puerta).



### LIMPIAPARABRISAS AJUSTABLES SEGÚN LA VELOCIDAD DE MANERA AUTOMÁTICA

En el modo Sincronización, los limpiaparabrisas operan normalmente a velocidades inferiores a 60km/h y más rápidamente a velocidades superiores del vehículo.

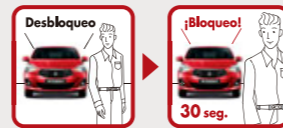

### SISTEMA DE BLOQUEO DE PUERTA AUTOMÁTICO

En caso de que se pulse el botón de desbloqueo desde el exterior del coche y no se abra ninguna puerta durante 30 segundos, este sistema volverá a bloquear automáticamente todas las puertas.

## GLX



### Características principales

#### Estándar:

- Neumáticos 175/65R14 + ruedas de acero de 14" con tapa central de rueda
- Delanteros: Disco (ventilados) Traseros: Tambor (leading & trailing)
- Airbag SRS (conductor)
- Cinturón de seguridad de 3 puntos ELR x 2 con pretensor individual (conductor)
- Faros delanteros halógenos
- Cristal del parabrisas laminado
- Manillas exteriores de las puertas: en color combinado

- Retrovisores de las puertas eléctricos: en color combinado
- Inter-lock de arranque (solo 5MT)
- Volante de la dirección de 3 radios en uretano
- Cuadro combinado de instrumentos
- Pantalla de multi-información
- Ventanillas eléctricas (puertas delanteras)
- Panel central 2-DIN sin audio

#### Opcional, mostrado:

- Neumáticos 175/65R14 + ruedas de acero de 14" con tapacubos completos
- Aire acondicionado manual (controlador de 3 diales)
- Airbag SRS (pasajero delantero)

Nota: Encontrará una lista completa de equipos estándar y opcionales en las páginas 17 y 18.

## GLS



### Características principales (además de las características del GLX)

#### Estándar:

- Neumáticos 175/65R14 + ruedas de acero de 14" con tapacubos completos
- Rejilla delantera (cromo)
- Cuadro combinado de instrumentos de contraste medio-alto bordeados en cromo
- Entrada sin llave con 1 transmisor (con cierre centralizado de puertas)

#### Opcional, mostrado:

- Neumáticos 185/55R15 + ruedas de aleación de 15" (cromo oscuro)
- Airbag SRS (pasajero delantero)
- Luces antiniebla delanteras
- Aire acondicionado automático (controlador a botón)
- Radio AM/FM y reproductor de CD con panel central tipo único

#### Opcional, mostrado:

- Material de los asientos (cuero)
- Airbag SRS (pasajero delantero)
- Aire acondicionado automático (controlador a botón)
- Radio AM/FM y reproductor de CD con panel central tipo único
- Paquete asientos traseros mejorados

Nota: Encontrará una lista completa de equipos estándar y opcionales en las páginas 17 y 18.

## COLORES EXTERIORES



WINE RED PEARL (P57)

COLOR NUEVO



RED METALLIC (P19)



MEDIUM BLUE MICA (T69)



TITANIUM GRAY METALLIC (U17)



COOL SILVER METALLIC (A66)



WHITE PEARL (W54)



BLACK MICA (X08)



WHITE SOLID (W19)

## COLOR DEL INTERIOR

### MATERIALES DE LOS ASIENTOS

GLX

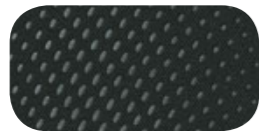

Tejido en relieve (negro)



Tejido en relieve (marfil)

GLS



Tejido de gamuza (negro)



Tejido de gamuza (marfil)

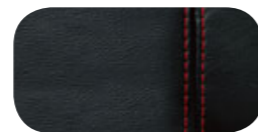

Cuero (negro)



Cuero (marfil)

■ Estándar □ Opcional

Clase		GLX		GLS			
		Negro	Negro & Marfil	Negro	Negro & Marfil	Negro	Marfil
Tapicería interior							
Asientos		Negro	Marfil	Negro	Marfil	Negro	Marfil
		Tejido		Tejido	Cuero	Tejido	Cuero
Color exterior							
Wine Red Pearl	P57	■	■	■	□	■	□
Red Metallic	P19	■	■	■	□	■	□
Medium Blue Mica	T69	■	■	■	□	■	□
Titanium Gray Metallic	U17	■	■	■	□	■	□
Cool Silver Metallic	A66	■	■	■	□	■	□
White Pearl	W54	■	■	■	□	■	□
Black Mica	X08	■	■	■	□	■	□
White Solid	W19	■	■	■	□	■	□

Nota: Los colores indicados pueden que sean un poco diferentes de los colores reales debido al proceso de imprimido.

## ESPECIFICACIONES TÉCNICAS

Modelo	Clase	Transmisión	Código de modelo	GLX		GLS	
				5MT	CVT	5MT	CVT
				A13ASNHL A13ASNHR	A13ASTMHL A13ASTMHR	A13ASNHL A13ASNHR	A13ASTHHL A13ASTHR
<b>Dimensiones y pesos</b>							
Longitud total	mm					4.245	
Anchura total	mm					1.670	
Altura total	mm					1.515	
Distancia entre ejes	mm					2.550	
Distancia hasta el suelo	mm					170	
Peso en vacío (total)	kg	870		900		875	905
Peso bruto del vehículo (GVW)	kg	1.305		1.335		1.305	1.335
Capacidad de asientos	personas					5	
<b>Rendimiento</b>							
Consumo de combustible*	km/litros	21,0		Con ABS: 21,0 Sin ABS: 20,0		21,0	Con ABS: 21,0 Sin ABS: 20,0
Velocidad máxima**	km/h	172		170		172	170
Aceleración (0-100 km/h)**	seg.	12,8		14,0		12,8	14,0
Mínimo radio de giro	m					4,8	
<b>Motor</b>							
Tipo (código)				MIVEC de 1,2 litros, 12 válvulas y 3 cilindros DOHC (3A92)			
Desplazamiento total	cc					1.193	
Potencia máxima (CEE neto)	kW (cv)/rpm					57 (78)/6.000 (RON 90)	
Par máximo (CEE neto)	Nm (kgm)/rpm					100 (10,2)/4.000 (RON 90)	
<b>Sistema de combustible</b>							
Sistema suministro combustible				ECI-MULTI (Inyección de control electrónico – Inyección multi punto)			
Capacidad del depósito de combustible	litros					42	
<b>Transmisión</b>							
Tipo				Manual de 5 velocidades	INVECS-III CVT	Manual de 5 velocidades	INVECS-III CVT
<b>Dirección</b>							
Tipo				Piñón y cremallera con asistencia eléctrica			
<b>Suspensiones</b>							
Delantera				Suspensión MacPherson strut			
Trasera				Barra de torsión rígida			
<b>Frenos</b>							
Delanteros				Discos ventilados			
Traseros				Frenos de tambor leading and trailing			
<b>Neumáticos</b>							
Neumáticos (delanteros y traseros)	Estándar					175/65R14	
	Opcionales					185/55R15	
Ruedas (delanteras y traseras)	Estándar			Acero de 14" con tapacubos completos		Acero de 14" con tapacubos completos	
	Opcionales			Acero de 14" con tapacubos completos / ruedas de aleación de 15"		Ruedas de aleación de 15"	

\* De acuerdo con los resultados de pruebas internas usando un ciclo combinado de UE

\*\* Medición realizada por Mitsubishi Motors Corporation

Nota: Estas especificaciones pueden sufrir cambios sin previo aviso. Por favor consulte a su concesionario/distribuidor local de Mitsubishi Motors para obtener una información detallada sobre las especificaciones.

## EQUIPAMIENTO ESTÁNDAR Y OPCIONAL

■ Estándar □ Opcional — No disponible

Modelo	Clase	Motor	Transmisión	1,2 litros MIVEC		
				GLX	GLS	
Rendimiento	Motor	MIVEC de 1,2 litros, 12 válvulas y 3 cilindros DOHC (3A92)	■	■		
	Transmisión	Transmisión manual de 5 velocidades	■ (Solo 5MT)	■ (5MT only)		
		INVECS-III CVT (transmisión variable continua)	■ (Solo CVT)	■ (CVT only)		
	Suspensiones	Tipo de distancia al suelo alta		■	■	
		Delantera: Suspensión MacPherson con resortes de compresión		■	■	
		Delantera: Con estabilizador		□	□	
	Neumáticos y ruedas	Trasera: Barra de torsión		■	■	
		Neumáticos 175/65R14 + ruedas de acero de 14" con tapa central de rueda		■	—	
		Neumáticos 175/65R14 + ruedas de acero de 14" con tapacubos completos		□	■	
		Neumáticos 185/55R15 + ruedas de aleación de 15"		□	□	
Neumático y rueda de repuesto	Neumáticos 185/55R15 + ruedas de aleación de 15" (cromo oscuro)		—	□		
	T115/70D14		■	■		
	Neumático 175/65R14 + rueda de acero de 14"		□	□		
	Neumático 185/55R15 + rueda de aleación de 15"		□	□		
Seguridad	Frenos	PCV (válvula de control de la presión)	■	■		
		Delanteros: Disco (ventilados) Traseros: Tambor (leading & trailing)	■	■		
		ABS (sistema de frenado antibloqueo) + EBD (distribución de la fuerza del freno electrónica)	□	□		
	Airbags SRS	Conductor		■	■	
		Conductor y pasajero delantero		□	□	
	Cinturones de seguridad delanteros	Cinturón de seguridad de 3 puntos ELR x 2		■	■	
		Pretensor individual (conductor)		■	■	
		Pretensor individual (conductor y pasajero)		□	□	
		Pretensor doble (conductor) y pretensor individual (pasajero)		□	□	
	Cinturones de seguridad traseros	Cinturones de seguridad ELR de 3 puntos x 2 + cinturón de solapa de 2 puntos x 1 (centro)		■	■	
Luces exteriores	Luz de frenado de montura elevada en estante trasero (LED)		■	■		
Protección antirrobo	Inmovilizador		□	□		
Exterior	Parachoques	Delanteros y traseros: en colores combinados	■	■		
		Delanteros: con un embellecedor cromado en las luces antiniebla	—	□		
	Rejilla delantera	Negra		■	—	
		Cromada		□	■	
		Cromada en color oscuro		—	□	
	Faros delanteros	Faros delanteros halógenos		■	■	
	Luces antiniebla	Luces antiniebla delanteras		—	□	
	Cristales	Cristal del parabrisas laminado		■	■	
		Cristal de las ventanillas delanteras y traseras templado		■	■	
		Cristal de la luneta trasera templado con desempañador		■	■	
Cristal de privacidad (puerta trasera, luneta trasera)			□ <sup>*1</sup> (Solo LHD)	□ <sup>*1</sup> (Solo LHD)		
Limpiaparabrisas delanteros	Limpiaparabrisas y lavadores del parabrisas delantero intermitente variable		■	■		
Puertas	Manillas exteriores de las puertas: en color combinado		■	■		
	Bastidor de la puerta en negro		—	■		
	Retrovisores de las puertas	Retrovisores de las puertas eléctricos: en color combinado	■	■		
Retrovisores de las puertas	Retrovisores de las puertas eléctricos con luz intermitente (color combinado)		□ (Solo LHD)	□ (Solo LHD)		
	Retrovisores de las puertas eléctricos con luz intermitente y función de plegado eléctrico (color combinado)		□ <sup>*1</sup> (Solo RHD)	□ <sup>*1</sup> (Solo RHD)		
	Molduras	Moldura techo (negra)		■	■	
Cabina del conductor	Dirección y pomo del cambio de marchas	Dirección eléctrica		■	■	
		Columna dirección inclinable		■	■	
	Bloqueo del cambio con llave inter-lock	Bloqueo del cambio con llave inter-lock		■ (Solo CVT)	■ (Solo CVT)	
		Inter-lock de arranque		■ (Solo 5MT)	■ (Solo 5MT)	
		Volante de la dirección de 3 radios en uretano con embellecedor plateado		—	■	
		Volante de la dirección de 3 radios forrado en cuero con decoración en negro piano y cromo		—	□	
	Pomo del cambio en uretano	Pomo del cambio en uretano		■	■	
		Pomo del cambio forrado en cuero		—	□	
		Palanca de freno de estacionamiento en uretano		■	■	
		Panel de instrumentos	Cuadro combinado de instrumentos		■	—
Panel de instrumentos	Cuadro combinado de instrumentos de contraste medio-alto bordeados en cromo		—	■		
	Tacómetro		■	■		
	Indicador de modo ECO		□	□		
	Pantalla indicadora de las marchas con iluminación: plateada		■ (Solo CVT)	■ (Solo CVT)		
	Pantalla indicadora de las marchas con iluminación: negro piano		—	□ (Solo CVT)		
	Pantalla indicadora de las marchas adorno plateado		—	□ (Solo 5MT)		
Pantalla de multi-información	Avisador de servicio, ordenador de viaje (autonomía y consumo medio de combustible, control de iluminación, etc.)		■	■		

## EQUIPAMIENTO ESTÁNDAR Y OPCIONAL

■ Estándar □ Opcional — No disponible

Modelo	Clase	Motor	Transmisión	1,2 litros MIVEC	
				GLX	GLS
Asientos	Material de los asientos	Tejido	■	■	
		Cuero	—	□	
	Asientos delanteros	Separados, asientos con respaldo bajo	■	■	
	Reposacabezas	Conductor y pasajero		■	■
		Trasero x 2		—	■
	Asiento del conductor	Ajustador horizontal y reclinable		■	■
		Altura ajustable		□	■
	Asiento del pasajero	Ajustador horizontal y reclinable		■	■
		Colgador de conveniencia y bolsillo en el respaldo		■	■
	Asientos traseros	Asiento de banco		■	■
Reposabrazos central con sujetavaso			□	■	
Manillas puertas interiores: color negro material			■	—	
Interior	Puertas	Manillas puertas interiores: cromadas	—	■	
		Paneles de interruptores de ventanillas eléctricas en negro piano	—	□	
Panel de instrumentos	Guantera	Bandeja en el panel de instrumentos	■	■	
		Bandeja bajo el panel de instrumentos	■ (Solo RHD)	■ (RHD only)	
	Encendedor en el panel de instrumentos	Encendedor en el panel de instrumentos		□ <sup>*1</sup> (Solo LHD)	□ <sup>*1</sup> (Solo LHD)
		Panel centro (negro piano)		■	—
		Panel centro con embellecedor plateado (negro piano)		—	■
		Rejilla salida de aire		■	—
	Rejilla salida de aire con embellecedor plateado	Rejilla salida de aire con embellecedor plateado		—	■
		Enchufe accesorios en el panel de instrumentos		□	□
		Delantera: sujetavaso x 2		■	■
		Trasera: sujetavaso x 1		■	■
Consola del suelo	Cenicero	Cenicero	□ (Solo LHD)	□ (Solo LHD)	
		Embellecedores de las puertas delanteras		■	■
Techo	Revestimiento del techo de material no tejido	Revestimiento del techo de material no tejido	■	■	
		Visor anti sol en el lado del conductor con espejo de cortesía con tapa y sujetabilletas	■	■	
		Visor anti sol en el lado del pasajero delantero	■	■	
	Visor anti sol en el lado del pasajero delantero con espejo de cortesía con tapa y sujetabilletas	Visor anti sol en el lado del pasajero delantero con espejo de cortesía con tapa y sujetabilletas		□ (Solo LHD)	□
		Espejo retrovisor de día y de noche		■	■
		Asas de asistencia (tipo retráctil)		■	■
	Luces interiores	Luz habitáculo		■	■
		Luz maletero		■	■
	Otros	Placa suelo del maletero		■	■
		Juego herramientas y juego gato		■	■
Calentador (controlador de 3 diales)			■	■	
Confort y Conveniencia	Desempañador de parabrisas y lateral	Desempañador de parabrisas y lateral	■	■	
		Refrigeración sin desempañador (controlador de 3 diales)	□	□	
		Aire acondicionado manual (controlador de 3 diales)	□	□	
		Aire acondicionado automático (controlador a botón)	—	□	
	Aire acondicionado con una capacidad extra de refrigeración	Aire acondicionado con una capacidad extra de refrigeración		□ <sup>*1</sup> (Solo LHD)	□ <sup>*1</sup> (Solo LHD)
		Filtro del aire		□	□
	Sistema de bloqueo	Entrada sin llave con 1 transmisor		□	■
		Entrada sin llave con 2 transmisores		—	□
		Sistema de operación sin llave (KOS) con dos dispositivos operacionales e interruptor del motor		—	□
		Bloqueo centralizado de puertas		□	■
Puertas	A prueba de niños		■	■	
	Ventanillas eléctricas (delante)		■	■	
	Ventanillas eléctricas (delante y detrás) con función de elevación y descenso automático del lado del conductor (función anti-pillado)		□	□	
Interruptores del volante	Interruptor del sistema de audio		—	□	
	Interruptores de audio y telefonía de manos libres		□ <sup>*1</sup>	□ <sup>*1</sup>	
Audio y Media	Altavoces y antena	Altavoces x 2 (en las puertas delanteras)	□	■	
		Altavoces x 4 (en las puertas delanteras y traseras)	—	□	
		Antena en el techo		■	■
	Sistema de audio (y panel central)	Panel central 2-DIN sin audio (con arnés para 2 altavoces)		■	■
		Panel central 2-DIN sin audio (con arnés para 4 altavoces)		—	□
		Panel central 2-DIN con 1-DIN AM/FM & reproductor CD con compartimiento 1-DIN		□	—
Radio AM/FM y reproductor de CD con panel central tipo único	Radio AM/FM y reproductor de CD con panel central tipo único		□	□	
	Puerto USB (en el interior de la guantera)		□ <sup>*2</sup>	□ <sup>*2</sup>	
	Sistema de telefonía de manos libres Bluetooth®*3		□ <sup>*2</sup>	□ <sup>*2</sup>	
Opciones	Paquete deportivo	Luces antiniebla delanteras		—	
		Volante de la dirección de 3 radios y pomo del cambio de marchas recubiertos de cuero		□	
	Paquete asientos traseros mejorados	Reposabrazos central con sujetavaso		□	□
		Reposacabezas x 3		□	□

\*1 Solo para un número de países limitado

\*2 Debe combinarse con la radio AM/FM y el reproductor de CD con panel central tipo único

\*3 Bluetooth es una marca registrada de Bluetooth SIG, Inc.

## VISTAS DIMENSIONALES

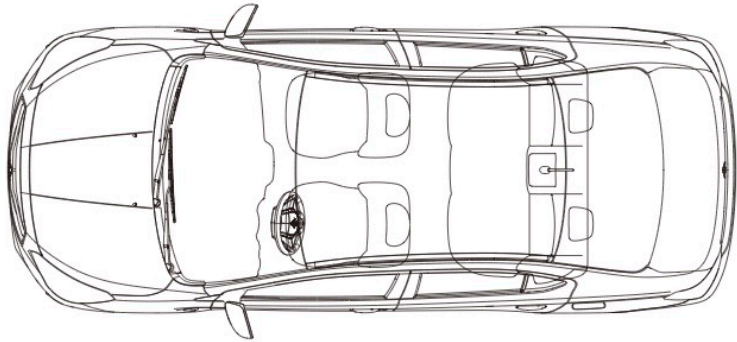
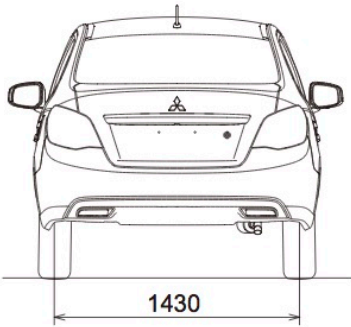
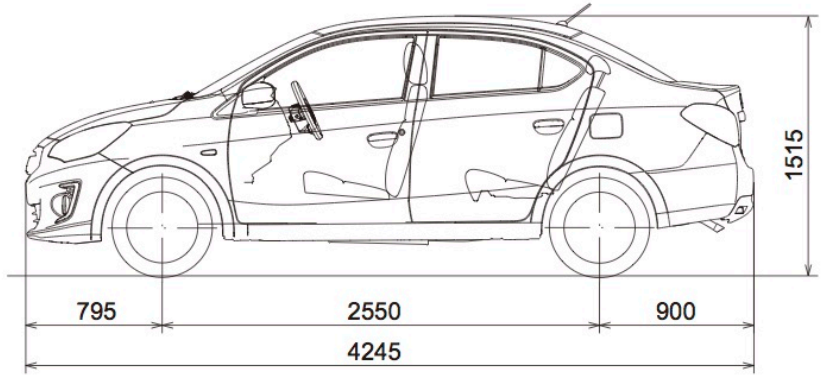
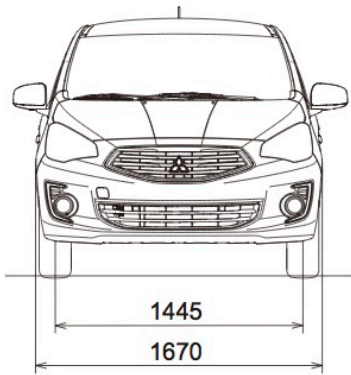

Todas las medidas están en milímetros



MITSUBISHI MOTORS  
Official Facebook Page



[www.facebook.com/MitsubishiMotors.en](http://www.facebook.com/MitsubishiMotors.en)

 **MITSUBISHI MOTORS**

[www.mitsubishi-motors.com](http://www.mitsubishi-motors.com)

©2016–2017 Mitsubishi Motors Corporation. Derechos reservados.  
Ge/MS16C20Mar.16T Impreso en Japón