



MITSUBISHI  
MOTORS

Drive@earth

# MONTERO





## Un estilo salvaje con prestaciones exclusivas

Imagínate un vehículo estilizado y robusto capaz de llevarte a cualquier parte, desde ambientes urbanos y encantadores caminos campestres, hasta pistas de tierra por parajes desconocidos. Un vehículo dinámico con detalles exclusivos de alta calidad que te ofrecen un nivel de confort y prestaciones inigualables. Es el nuevo Montero, un todoterreno que representa el portal hacia una vida de aventuras y elegancia. La vida para la que naciste.

GLS 5 puertas 3,8 litros con equipamiento opcional / Cool Silver Metallic [A31]

El equipamiento varía según el mercado de comercialización. Para detalles precisos consulta al distribuidor o concesionario local de Mitsubishi.

Nota: Una conducción peligrosa puede ser causa de graves heridas o daños al vehículo. Conduce de forma segura en todo momento.



GLS 5 puertas 3,2 litros con equipamiento opcional / Cuero negro

El equipamiento varía según el mercado de comercialización. Para detalles precisos consulta al distribuidor o concesionario local de Mitsubishi.

## Eslabón hombre-máquina

Extremadamente confortable, el interior del Montero no tiene nada en común con el terreno para el que fue diseñado. Los instrumentos iluminados y los controles forrados en cuero han sido posicionados ergonómicamente para mayor facilidad de uso. Los suaves asientos de cuero y los numerosos detalles de lujo lo tientan a uno a olvidarse del destino y seguir conduciendo.





GLS 5 puertas 3,2 litros con equipamiento opcional / Cuero negro

El equipamiento varía según el mercado de comercialización. Para detalles precisos consulta al distribuidor o concesionario local de Mitsubishi.

## Espíritu de seducción

Estilizado y cómodo, el amplio ambiente interior del Montero rodea a los ocupantes de lujo y confort. Ofreciendo excelente amplitud por encima de la cabeza y para estirar las piernas a incluso siete ocupantes, el Montero permite acomodar los asientos de acuerdo a las necesidades de cada viaje. Los asientos de la tercera fila pueden plegarse fácilmente y guardarse debajo del piso para disponer de una superficie plana, o se pueden desmontar para disponer de un compartimiento extra debajo del piso. Cuando surge la necesidad de transportar objetos de grandes dimensiones, los asientos de la segunda fila también pueden plegarse a fin de disponer de espacio suficiente para la mayoría de las situaciones.



## Un espacio muy flexible

Cada día es un destino nuevo, un encuentro con nuevos amigos y nuevas aventuras. Nadie quiere estar sujeto a las rígidas ideas de otros sobre adónde ir y qué hacer. El Montero entiende este estilo de vida y ofrece un interior tan versátil como espacioso, con numerosas opciones para llevar pasajeros y transportar cosas, ya sea por razones de trabajo, por la familia o por diversión.



### Numerosas opciones (GLX y GLS)



Con la tercera fila de asientos oculta, la primera y la segunda fila se pueden reclinar horizontalmente para crear un cómodo espacio de descanso.

La segunda fila de asientos se puede plegar por separado (60:40) para transportar objetos largos y aún así llevar cómodamente a tres pasajeros. (sólo GLS)

Plegando por completo la segunda fila de asientos, se puede disponer de la máxima capacidad de carga.

### Plegar la 2da y la 3ra fila de asientos es muy fácil (GLX y GLS)

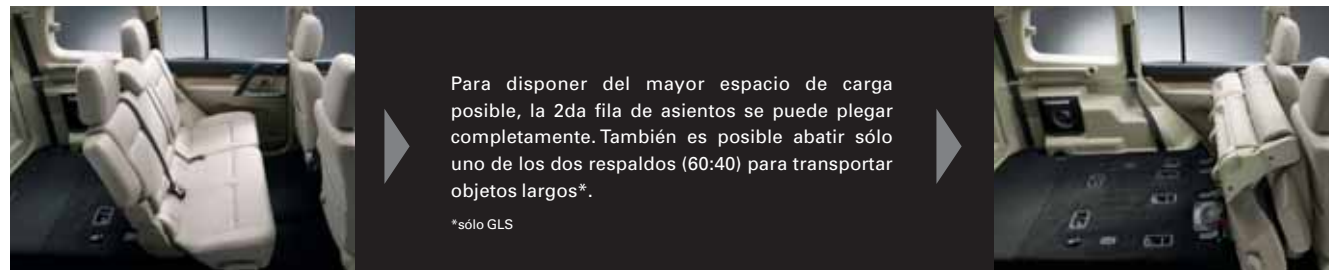

Para disponer del mayor espacio de carga posible, la 2da fila de asientos se puede plegar completamente. También es posible abatir sólo uno de los dos respaldos (60:40) para transportar objetos largos\*.

\*sólo GLS

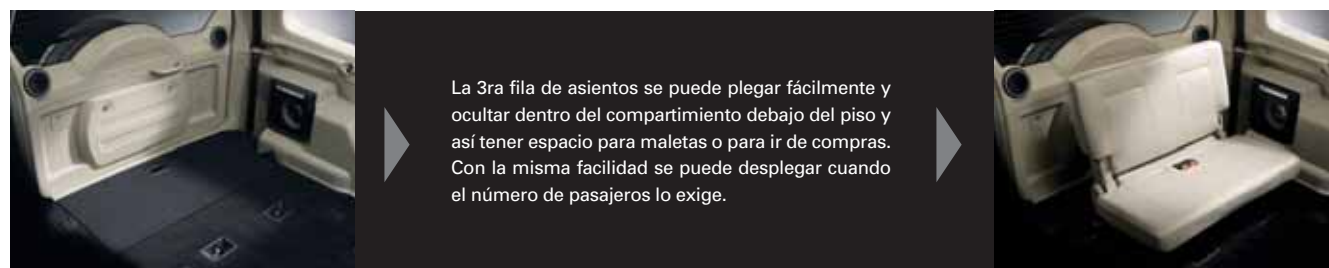

La 3ra fila de asientos se puede plegar fácilmente y ocultar dentro del compartimento debajo del piso y así tener espacio para maletas o para ir de compras. Con la misma facilidad se puede desplegar cuando el número de pasajeros lo exige.

## Entretenimiento de primera

Uno de los grandes placeres de la vida es escuchar nuestra música favorita mientras conducimos. Ahora podemos hacerlo mejor que nunca. El potente sistema de sonido de lujo Rockford Acoustic Design™ del Montero transforma el habitáculo en una sala de conciertos. Para los que viajan atrás, el reproductor de DVD con pantalla es consuelo suficiente por no conducir.



### Sistema de sonido Rockford Acoustic Design™ de primer nivel

Este sistema comprende 12 altavoces e incluye altavoces de agudos, de graves y de supergraves. Distribuidos por todo el interior, estos altavoces han sido optimizados especialmente para el Montero.

Nota: El nombre Rockford Acoustic Design™ y sus logos son marca registrada de Rockford Corporation en Estados Unidos y otros países.



### Controles del sistema de sonido en el volante

No sólo por comodidad sino también por seguridad, el sonido se puede controlar desde el volante, es decir sin necesidad de apartar las manos.

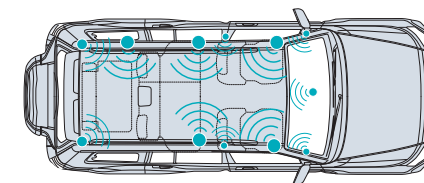

### Amplificador de 860 W y 12 altavoces

El potentísimo amplificador y los altavoces de alta calidad son capaces de dar toda la potencia y la pureza de un sistema de audio para el hogar, permitiéndote disfrutar de tu música favorita donde quieras conducir o estacionar. Es posible incluso ajustar automáticamente el volumen según el tipo de música y también centralizar el sonido sobre cada ocupante.

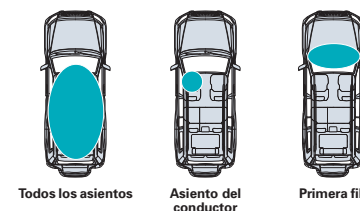

### Sonido envolvente

El sistema de sonido envolvente equilibra el volumen de los altavoces delanteros y traseros con el altavoz de supergraves para crear la sensación de estar en el centro de la música. El balance del sonido se puede ajustar para centrarlo en los asientos delanteros o para lograr un equilibrio uniforme en todo el espacio interior.

# AWC (Tracción Total)



Más allá de ser una tecnología, el sistema de tracción total es la filosofía que guía el diseño de nuestros vehículos. Este sistema incluye una serie de tecnologías innovadoras para formar una red de control de la tracción y el resbalamiento de cada rueda a fin de asegurar al conductor un control firme del vehículo aun en situaciones extremas.



- Control de la tracción en las 4 ruedas**
  - Carrocería monocasco con chasis integrado tipo escalera
  - Diseño de motor central adelantado
  - Suspensión independiente
- Control de la potencia en las 4 ruedas**
  - 4x4 Super Select II (SS4 II)
  - Bloqueo del diferencial trasero
- Control del resbalamiento en las 4 ruedas**
  - Sistema múltiple ABS con EBD
  - ASTC y bloqueo del diferencial trasero
  - Suspensión independiente

## Carrocería monocasco con chasis integrado tipo escalera

Dicen que para crear un auténtico todoterreno hay que sacrificar la suavidad sobre el asfalto. Obviamente los que opinan así nunca han conducido un Montero. Incorporando una carrocería monocasco ligera y de gran rigidez a un chasis tipo escalera que ofrece resistencia extra a la torsión y a la flexión, y adoptando suspensiones dinámicas e independientes en las cuatro

ruedas, el Montero logra una combinación hasta ahora sin precedentes entre el comportamiento de un todoterreno y la lujosa comodidad de un automóvil para la ciudad. Para mejorar aún más la durabilidad, el Montero incorpora un mayor número de paneles de acero galvanizado y un capó de aluminio que ayuda a reducir el peso y a mejorar la maniobrabilidad.

## Diseño de motor central adelantado

El motor del Montero ha sido desplazado hacia atrás, más cerca del centro del vehículo. Este diseño pone más peso entre los ejes a fin de mejorar significativamente la maniobrabilidad y el control. Además, la posición del motor mejora también el ángulo de ataque y expande la zona de deformación programada para mayor protección en caso de un accidente.

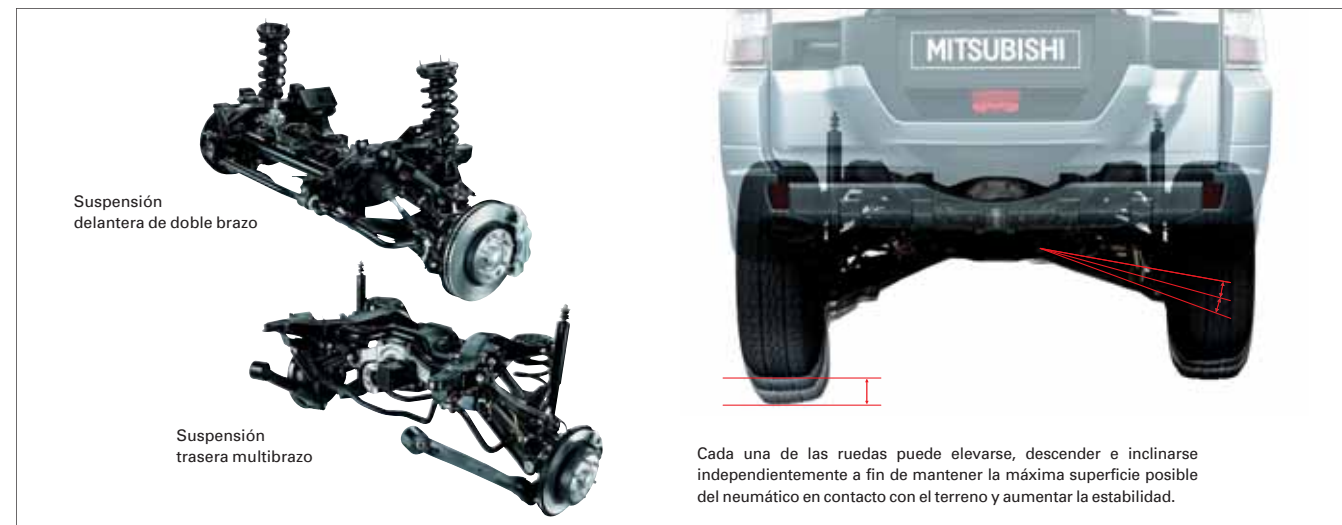

Suspensión delantera de doble brazo

Suspensión trasera multibrazo

Cada una de las ruedas puede elevarse, descender e inclinarse independientemente a fin de mantener la máxima superficie posible del neumático en contacto con el terreno y aumentar la estabilidad.

## Suspensión independiente

Probada en los más duros rallies, la suspensión independiente en las cuatro ruedas del Montero ofrece al conductor una respuesta confiable y esperada, incluso al conducir sobre superficies llenas de sorpresas. La suspensión delantera de doble brazo y la trasera multibrazo emplean resortes helicoidales para ofrecer una respuesta al volante rápida y natural, especialmente durante las curvas.

## Movimiento vertical de la suspensión

La suspensión independiente con resortes helicoidales y la carrocería monocasco trabajan en conjunto para ofrecer una mayor distancia de amortiguación vertical. El resultado es una agilidad y maniobrabilidad impresionantes, y mayor estabilidad incluso en las situaciones más difíciles.

# ASTC (Control activo de la estabilidad y la tracción)

El sistema ASTC emplea una red de microprocesadores y sensores inteligentes para controlar los parámetros del vehículo y la posición del volante. Como las condiciones del terreno y del vehículo cambian, este sistema regula las fuerzas que afectan cada rueda por medio del control preciso del par motor y de la fuerza de los frenos sobre cada una, ofreciendo un mejor control del vehículo, mejor respuesta al volante y mejor tracción en todas las condiciones de manejo. El sistema ASTC permite a los conductores deportivos disfrutar del potencial del Montero con absoluta confianza.

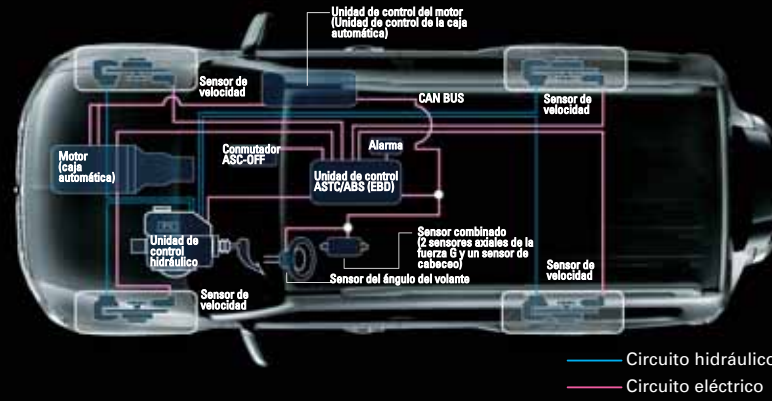

Cuando el vehículo tiende a subir, el sistema ASTC calcula el coeficiente de desviación y frena ligeramente la rueda trasera del lado interno para hacer que el vehículo responda al volante y ofrecer mejor control.

El sistema ASTC analiza en tiempo real la condición y situación del vehículo a través de una red de sensores. En cuanto detecta una tendencia a sobrevirar o subvirar, especialmente durante las curvas, el sistema calcula la magnitud y características de la desviación y frena la rueda correspondiente para corregir la situación. Gracias a este sistema, los conductores pueden controlar el Montero incluso sobre superficies muy resbaladizas.

Nota: La capacidad del sistema ASTC para controlar el vehículo es suplementaria. Conduce con cuidado y nunca confíes únicamente en este sistema durante la marcha. Asegúrate de que los neumáticos son del tipo especificado y del mismo tamaño en todas las ruedas. No instales un diferencial de resbalamiento limitado no oficial en tu vehículo. Para mayor información, lee el manual de instrucciones.



## Tecnologías probadas en los rallies

En un principio, las avanzadas tecnologías de control Mitsubishi fueron concebidas y desarrolladas para aceptar el reto de las carreras y rallies más duros del mundo. Probadas en condiciones reales mucho más exigentes que cualquier pista de pruebas, estas tecnologías están detrás de las extraordinarias prestaciones de los vehículos Mitsubishi como el Montero.



## Bloqueo del diferencial trasero

El Montero permite bloquear el diferencial trasero, ofreciendo la tracción necesaria para evitar que las ruedas resbalen y así poder salir de situaciones traicioneras. Gracias a su excelente tracción a bajas revoluciones y a la acción del sistema ASTC, cualquiera que conduzca el Montero comprenderá que no hay aventura imposible de realizar.



## 4x4 Super Select II (SS4 II)

El avanzado sistema de transferencia SS4 II permite elegir libremente entre 2H, 4H y 4Lc hasta velocidades de 100 km/h, ofreciendo al conductor el control, la tracción y la potencia que exactamente él necesita sobre la autopista o a campo traviesa.

Nota: La caja de cambios Super Select 4WD permite pasar de dos ruedas motrices (2H) a cuatro altas (4H) y cuatro bajas (4Lc) sin detener el vehículo hasta velocidades inferiores a los 100 km/h. Para pasar de cuatro bajas a cuatro ultrabajas hay que detener el vehículo. Para información más detallada, consultar el manual del propietario.

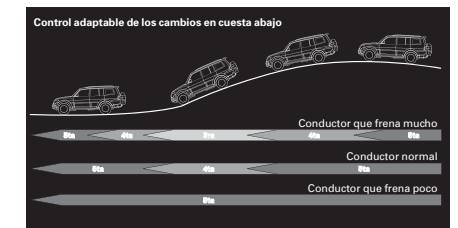

## Caja automática INVECS-II

Esta caja ofrece una conducción suave y dinámica a la vez, mientras mejora el consumo de combustible. Ha sido programada con cambios de marcha apropiados para una amplia variedad de condiciones. También ofrece al conductor la modalidad "D," con cambios de marcha similares a los que ejecutaría el conductor medio, para una sensación de manejo natural que a la vez reduce el consumo de combustible.



## Posición deportiva

De serie en todas las cajas automáticas, la posición deportiva ofrece al conductor la emoción de una caja manual con la comodidad de una automática. Cambiando de velocidad con un toque de la palanca nos recuerda la sensación de conducir antes de la popularización de las cajas automáticas.

|  |  |   |   |
|--|--|---|---|
|  |  |   |   |
| <b>2H</b><br>(4x2 altas)   | <b>4H</b><br>(4x4 altas)   | <b>4Hlc</b><br>(4x4 altas con el diferencial central bloqueado)   | <b>4Llc</b><br>(4x4 bajas con el diferencial central bloqueado)   |
| Para avanzar velozmente por la autopista o hacer un viaje rápido por la ciudad, la posición 2H transfiere la potencia del motor a las ruedas traseras para una marcha suave, silenciosa y económica. | Cuando el tiempo se vuelve en tu contra y el camino se pone difícil, la posición 4H ofrece mayor tracción. La distribución dinámica del par entre los ejes delantero y trasero varía de 33:67 a 50:50 para ofrecer mayor seguridad a alta velocidad. | Manteniendo firme la dirección sobre superficies desparejas o resbaladizas, la posición 4Hlc distribuye el par uniformemente entre las cuatro ruedas para ofrecer las emociones de un verdadero todoterreno con una sensación constante de tener todo bajo control. | Pasa a la posición 4Llc cuando necesites disponer de toda la tracción del Montero. Esta posición permite obtener el par máximo a bajas revoluciones para salir de los peores terrenos, del barro más pesado y de la nieve más profunda. |

## Cualidades del motor

El Montero figura en el libro de récords del Rally Dakar por muchas razones. Una de ellas es la potencia del motor, porque los terrenos naturales no perdonan a los que no están bien preparados. Esta es la razón por la que el Montero ofrece varios motores con diferentes niveles de potencia para satisfacer todas las condiciones.



### Motor V6 MIVEC de 3,8 litros, 24 válvulas y árbol de levas en cabeza

Este motor pone en sus manos 250 furiosos caballos de potencia para tu tranquilidad. El sistema MIVEC (Mitsubishi Innovative Valve-timing Electronic Control) varía el tiempo de apertura y cierre de las válvulas de admisión a fin de optimizar la potencia sobre un margen más amplio de revoluciones. Con una respuesta más rápida al acelerador y un rendimiento seguro y confiable, este motor te permite disfrutar de todo el potencial del Montero.

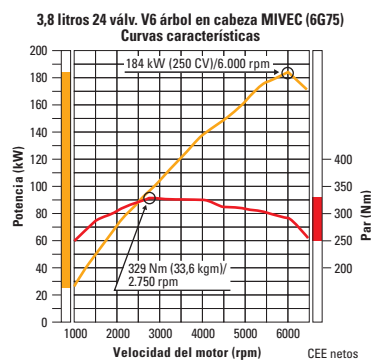

\*Sin el prefiltro de aire



### Motor diésel "COMMON RAIL" de inyección directa de 3,2 litros, 16 válvulas y doble árbol de levas en cabeza

El motor diésel de 3,2 litros ofrece un par de tracción más potente, especialmente en el margen inferior y medio del tacómetro. El sistema "Common Rail" controla electrónicamente la cantidad de combustible que entra en cada cilindro mientras el sistema de inyección directa ofrece una combustión mucho más eficiente para mejor economía y menores emisiones de gases.

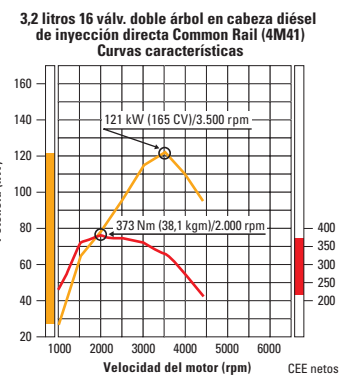

### Motor V6 de 3,0 litros, 24 válvulas y árbol de levas en cabeza



Este motor V6 de 24 válvulas tiene potencia suficiente para circular por la ciudad y acercarte a la naturaleza. Equipado con inyección electrónica multipunto para mayores prestaciones, este motor desarrolla un nivel de potencia difícil de ignorar.

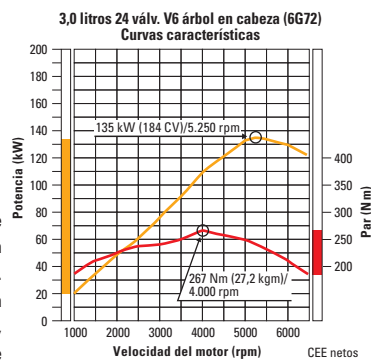

\*Sin el prefiltro de aire

### Motor diésel turbo de 2,8 litros, 8 válvulas, árbol de levas en cabeza e intercooler



Este motor diésel turbo con intercooler equipa un prefiltro de aire para ofrecer un rendimiento uniforme, amplia potencia sobre y fuera del asfalto, y bajo consumo de combustible.

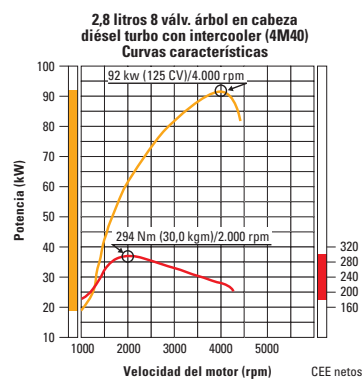

### Múltiple de admisión variable



Diseñado para el motor de 3,8 litros, contribuye a optimizar el rendimiento regulando la cantidad de aire aspirado. A bajas y medias revoluciones, se abre sólo la entrada principal para disponer de un flujo de aire más veloz y así mayor tracción, arranques más rápidos y mayor eficiencia de combustible. A altas revoluciones, se abre también la entrada secundaria para aumentar el volumen de aire aspirado y disponer de la potencia máxima.

### Sistema de alimentación "Common Rail"



El factor crítico en motores diésel de gran precisión es la presión. El sistema "Common Rail" permite alimentar los inyectores por medio de una única bomba de alta presión. Por otro lado, un microprocesador controla electrónicamente el flujo de combustible haciendo posible inyectar combustible tres veces por ciclo, lo que permite maximizar la potencia reduciendo simultáneamente las pérdidas y los gases de escape.

### Prefiltro de aire ciclónico



Para máximo rendimiento, el motor necesita un flujo continuo de aire limpio. Este prefiltro aumenta el flujo de aire y filtra el polvo y la humedad. Con el motor respirando mejor, el Montero está listo para hacer frente a cualquier situación.

## Seguridad y confiabilidad

Hay que admitir que siempre ocurren accidentes. Mitsubishi sabe que algunas veces de pronto aparecen obstáculos inesperados en el medio del camino. Por ello equipó al Montero con una serie de tecnologías de seguridad activa y pasiva para que los conductores puedan manejar con la tranquilidad de saber que todos los ocupantes viajan seguros.

### Carrocería monocasco con chasis integrado tipo escalera

La resistencia del chasis tipo escalera del Montero ha sido casi triplicada en comparación con diseños anteriores, ofreciendo mejor resistencia a la torsión y a la flexión sin aumentar el peso. Esta mayor rigidez mejora la maniobrabilidad y la comodidad sobre superficies difíciles y reduce la posibilidad de perder el control del vehículo.

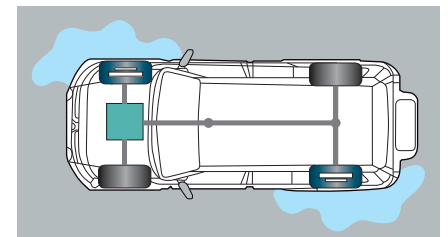

**ASTC (Control activo de la estabilidad y la tracción)**  
El sistema ASTC analiza las fuerzas que actúan sobre el Montero para anticiparse a la pérdida de control y tomar medidas preventivas. Trabaja frenando automáticamente las ruedas cuando la situación lo exige para asegurarse de que el vehículo sigue la trayectoria indicada por el volante.

### 1 Sistema de airbags SRS de dos etapas, airbags SRS laterales y superiores tipo cortina (opción)

En caso de un choque frontal, dos airbags frontales protegen al conductor y a su acompañante. Para reforzar aún más la seguridad, un microprocesador mide la fuerza del impacto y ajusta la velocidad de expansión de los airbags para reducir la posibilidad de que los ocupantes sufran heridas. En choques laterales, los airbags laterales protegen al conductor y a su acompañante independientemente de la posición de sus asientos. Airbags tipo cortina montados dentro del tapizado en la parte superior ofrecen protección extra a los ocupantes de las primeras dos filas de asientos.

Nota: Los airbags forman parte del sistema suplementario de sujeción SRS. Para disminuir el riesgo de sufrir daños cuando se activan los airbags, siempre usa los cinturones de seguridad, siéntate con la espalda recta en el centro del asiento y no te apoyes contra la puerta. Los niños menores de doce años deben viajar en el asiento trasero y estar bien sujetos. Nunca se debe colocar una silla para niños en el asiento delantero con el respaldo hacia el parabrisas. Para mayor información, lea el manual de instrucciones del vehículo y las instrucciones provistas por el fabricante de la silla para niños.

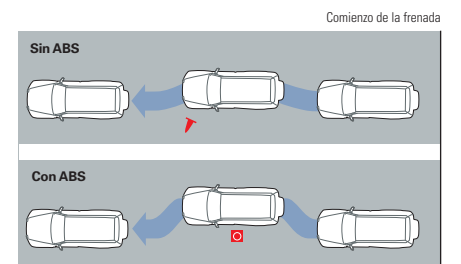

### 2 Luces altas automáticas (opción)

Un sistema de sensores detecta continuamente los faros y las luces traseras de otros vehículos. Cuando se detecta un vehículo en las cercanías, el sistema apaga las luces altas y enciende las bajas automáticamente. Cuando no hay ningún vehículo cerca con sus faros o luces traseras encendidas, el haz de luz vuelve a ser de nuevo alto. La conducción es así más sencilla, segura y cómoda.

### 3 Sistema especial de alarma (opción)

El sistema de protección antirrobo ha sido mejorado con respecto a modelos anteriores, y ahora incluye sensores. Además, una batería independiente activa la alarma cuando uno de los cables de la batería del vehículo es desconectado.

### 4 Luces LED diurnas con luces de posición (opción)

Además de hacer el vehículo más visible aumentando la seguridad, las luces LED diurnas añaden un toque de sofisticación.

### 5 Carrocería RISE

Con zonas de deformación programada adelante y atrás diseñadas para absorber y dispersar la fuerza de un impacto antes de que llegue al interior, el diseño RISE (Reinforced Impact Safety Evolution) de la carrocería minimiza el daño que pueden sufrir los ocupantes independientemente de la dirección del impacto. La rigidez de la carrocería monocasco aumenta el nivel de protección creando una cápsula de acero muy resistente a los choques.

### 6 Depósito de combustible protegido

Ubicado por delante del eje trasero para protegerlo contra posibles fugas en el caso de un choque, el depósito de combustible del Montero está al mismo tiempo ubicado debajo de una resistente cubierta de resina.

### Avanzado sistema ABS múltiple (Frenos antibloqueo)

Si el camino te sorprende con una curva inesperada, el sistema ABS te asegura que estarás preparado. El sistema de 4 sensores y 4 canales reacciona de forma distinta para cada posición de la caja de transferencia SS4 II para frenadas seguras sin patinar sobre cualquier superficie.

Nota: El sistema ABS puede ayudar al conductor a evitar situaciones peligrosas en frenadas bruscas, pero no sustituye de ninguna manera a una conducción segura. Este sistema no siempre reduce la distancia de frenado. La distancia de frenado depende de muchos factores, incluso la condición de la superficie de la carretera y el coeficiente de fricción entre ésta y los neumáticos.

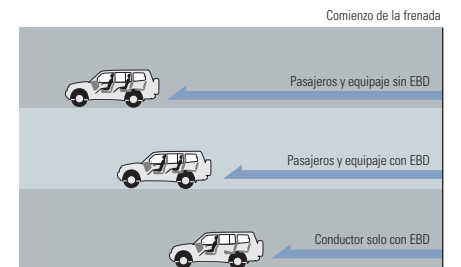

**EBD (Distribución electrónica de la fuerza de los frenos)**  
El sistema EBD modula cada canal del circuito de freno de forma independiente para aumentar la fuerza de los frenos sobre las ruedas traseras cuando el vehículo transporta su carga máxima de pasajeros y equipaje. Esto permite al conductor frenar rápidamente y de forma segura independientemente de la carga del vehículo y de las condiciones de la carretera.

## GL 5 PUERTAS (9 ASIENTOS)

Motor de gasolina: V6 ECI-MULTI de 3,0 litros

Motor diésel: turbo con intercooler de 2,8 litros (fotografía)



Eiger Gray Metallic [U19]



Acabado interior gris con paneles decorativos metálicos  
Nota: El equipo de sonido es opcional



Tapizado de tela gris  
Nota: El equipo de sonido es opcional

### Detalles:

- 265/65R17 con llantas de acero de 431 mm. (17")
- Parrilla cromada (cubierta del radiador pintada de negro mate con centro antichoque)
- Paragolpes inferior delantero negro / Paragolpes inferior trasero negro
- Halógenos
- Retrovisores negros
- Manijas exteriores de las puertas negras
- Aletas antisalpicaduras delanteras y traseras
- Ornamento gris oscuro para la matrícula trasera
- Dirección asistida / Volante regulable en altura

- Instrumentos de alto contraste iluminados desde atrás con tacómetro, indicador de 4x4 e intensidad de la iluminación regulable
- Reposacabezas delanteros ajustables en altura
- Asiento tipo banco en la 2da fila
- Paneles decorativos metálicos (cuadro de instrumentos, consola inferior y puertas)
- Pantalla central de información
- Portavasos en la consola inferior
- Luz interior delantera con luces para leer mapas
- Agarraderas de sostén retráctiles x 3
- Aire acondicionado totalmente automático
- Cierre centralizado

El equipamiento varía según el mercado de comercialización. Para detalles precisos consulte al distribuidor o concesionario local de Mitsubishi.

## GLX 5 PUERTAS (CON KIT OPCIONAL GLS)

Motores de gasolina: V6 MIVEC ECI-MULTI de 3,8 litros / V6 ECI-MULTI de 3,0 litros

Motores diésel: "Common Rail" inyección directa 3,2 litros (fotografía) / turbo con intercooler de 2,8 litros



Platinum Beige Metallic [S18]



Acabado interior beige con paneles decorativos esmaltados imitación madera  
Nota: El equipo de sonido es opcional



Tapizado de tela beige  
Nota: El equipo de sonido es opcional

### Detalles:

- Llantas de aleación ligera
- Retrovisores de reglaje eléctrico de color negro
- Bolsillos en el respaldo de los asientos delanteros
- Respaldos de la 2da fila divididos 60:40
- Reposacabezas ajustables en altura x 3 en la 2da fila
- Apoyabrazo central con portavasos en la 2da fila
- Asiento tipo banco mirando hacia el frente en la 3ra fila, desmontable
- Apoyabrazo lateral con portavasos sobre el costado izquierdo de la 3ra fila
- Luz ambiental en el cielorraso

- Consola central con compartimientos superior e inferior y apoyabrazo deslizable y ajustable
- Bolsillo con tapa en el portón trasero
- Compartimiento debajo del piso en el espacio para el equipaje
- Tomacorriente auxiliar en el espacio para el equipaje
- Cinturones de seguridad delanteros ajustables en altura
- Sistema de 6 altavoces (4 altavoces de graves y 2 bocinas de agudos)
- Apertura de las cerraduras a distancia con 2 transmisores y una llave maestra (tipo plegable x 2)

El equipamiento varía según el mercado de comercialización. Para detalles precisos consulte al distribuidor o concesionario local de Mitsubishi.

## GLS 5 PUERTAS

Motores de gasolina: V6 MIVEC ECI-MULTI de 3,8 litros (fotografía) / V6 ECI-MULTI de 3,0 litros

Motores diésel: "Common Rail" inyección directa 3,2 litros / turbo con intercooler de 2,8 litros



Cool Silver Metallic [A31]

### Detalles del exterior:

- Marco para la matrícula trasera del color de la carrocería
- Manijas exteriores cromadas
- Umbrales negros
- Retrovisores eléctricos cromados con desempañado y luces de giro y de iluminación inferior
- Decoración lateral con molduras en los guardabarros
- Paragolpes trasero plateado de baja altura



Nota: Las luces LED diurnas con las luces de posición y los faros rompeniebla delanteros son opcionales.



Acabado interior beige con paneles decorativos esmaltados imitación madera  
Nota: El equipo de sonido es opcional



Tapizado de tela beige  
Nota: El equipo de sonido es opcional

### Asientos de Cuero (Opción)



Asientos de cuero beige (negro también disponible, ver página 17 para más detalles)

### Detalles del interior:

- Volante forrado en cuero
- Palancas de cambios y de transferencia forradas en cuero
- Palanca del freno de estacionamiento forrada en cuero
- Manijas interiores cromadas
- Paneles decorativos esmaltados imitación madera
- Viseras con espejos ocultos e iluminados
- Retrovisor interno electrónico
- Iluminación para los pies (ambos lados)

El equipamiento varía según el mercado de comercialización. Para detalles precisos consulte al distribuidor o concesionario local de Mitsubishi.

## Colores del exterior



Deep Bronze Metallic [C18] COLOR NUEVO



Cool Silver Metallic [A31]



Medium Red [P17]



Platinum Beige Metallic [S18]



Eiger Gray Metallic [U19]



Warm White Mica [W23]



White Solid [W37]



Black Mica [X37]



Cool Silver Metallic /  
Eiger Gray Metallic [HH8]



Platinum Beige Metallic /  
Deep Sea Green Mica [S1G]

## Materiales y colores de los asientos



Cuero opcional [Beige] Sólo GLS



Cuero opcional [Negro] Sólo GLS



Tela [Beige] Sólo GLX y GLS



Tela [Gris] Sólo GL



Tela [Negro] Sólo GLX y GLS

## Combinaciones de colores de la carrocería y del interior

| Versión   | 5 Puertas   |                    |   |
|---|-------------|--------------------|---|
|   | GL          | Kit GLX            | GLS   |
|   | Tela (gris) | Tela (beige/negro) | Tela (beige/negro) o cuero opcional (beige/negro) |
| <b>Colores del exterior</b>                         |             |                    |   |
| Deep Bronze Metallic [C18]                          | ■           | ■                  | ■   |
| Cool Silver Metallic [A31]                          | ■           | ■                  | ■   |
| Medium Red [P17]                                    | ■           | ■                  | ■   |
| Platinum Beige Metallic [S18]                       | ■           | ■                  | ■   |
| Eiger Gray Metallic [U19]                           | ■           | ■                  | ■   |
| Warm White Mica [W23]                               | ■           | ■                  | ■   |
| White Solid [W37]                                   | ■           | ■                  | ■   |
| Black Mica [X37]                                    | ■           | ■                  | ■   |
| Cool Silver Metallic / Eiger Gray Metallic [HH8]    | –           | –                  | ■   |
| Platinum Beige Metallic / Deep Sea Green Mica [S1G] | –           | –                  | ■   |

■: De serie –: No disponible

Nota: Los colores pueden diferir ligeramente de los colores reales debido al proceso de impresión. Para ver los colores reales, consulte a su concesionario o distribuidor local Mitsubishi.

# EQUIPAMIENTO DE SERIE Y OPCIONAL

| Versión  | Carrocería<br>Sistema de tracción<br>Nivel de precio<br>Motor   |  | 5 puertas                        |                      |   |
|--|---|--|----------------------------------|----------------------|---|
|  |   |  | 4x4                              |                      |   |
|  |   |  | GL                               | GLS                  |   |
|  |   | 3,0L V6<br>2,8L D  | 3,0L V6<br>2,8L D                | 3,8L V6<br>3,2L DI-D |   |
|  | Caja de cambios   | 5MT  | 5MT / 5AT / 4AT                  | 5AT                  |   |
| Prestaciones   | Motores   | 3,8 litros 24 válv. V6 árb. en cabeza MIVEC ECI-MULTI (inyección electrónica multipunto) (6G75)            | –                                | –                    | ■ |
|  |   | 3,0 litros 24 válv. V6 árb. en cabeza ECI-MULTI (inyección electrónica multipunto) (6G72)                  | ■                                | ■                    | – |
|  |   | 3,2 litros 16 válv. turbo con intercooler doble árb. en cabeza Common Rail diésel inyección directa (4M41) | –                                | –                    | ■ |
|  |   | 2,8 litros 8 válv. turbo con intercooler árb. en cabeza diésel (4M40)                                      | ■                                | ■                    | – |
|  | Cajas de cambios  | manual de 5 velocidades (sólo para versiones con caja 5MT)   | ■                                | ■*1                  | – |
|  |   | automática INVECS-II de 5 velocidades con posición deportiva   | –                                | ■*2                  | ■ |
|  |   | automática INVECS-II de 4 velocidades con posición deportiva (sólo para versiones con caja 4AT)            | –                                | ■*3                  | – |
|  |   | 4x4 Super Select II (SS4 II)   | ■                                | ■                    | ■ |
|  |   | Bloqueo del diferencial trasero  | □                                | □                    | □ |
|  |   | Suspensión reforzada   | □                                | □                    | □ |
| Neumáticos y llantas   | 265/65R17 con llantas de aleación ligera de 431 mm. (17")   | ■  | ■                                | ■                    |   |
|  | 265/65R17 con llantas de acero de 431 mm. (17")   | ■  | –                                | –                    |   |
| Seguridad  | Control activo de la estabilidad y de la tracción (ASTC) con sistema de asistencia para los frenos  | –  | ■ (3,0L EURO4)<br>□ (3,0L EURO2) | ■                    |   |
|  | ABS múltiple (frenos antibloqueo) con EBD (distribución electrónica de la fuerza de los frenos)   | ■  | ■                                | ■                    |   |
|  | Airbags SRS   | delanteros para conductor y acompañante (de dos etapas) ■ 02   | ■                                | ■                    | ■ |
|  |   | delanteros laterales y tipo cortina ■ 03   | –                                | □                    | □ |
|  | Cinturones  | delanteros ELR de 3 puntos de anclaje x 2  | ■                                | ■                    | ■ |
|  |   | delanteros ajustables en altura  | –                                | ■                    | ■ |
|  |   | en la 2da fila ELR de 3 puntos de anclaje x 3  | –                                | ■                    | ■ |
|  |   | en la 2da fila ELR de 3 puntos de anclaje x 2 y central de 2 puntos de anclaje x 1                         | –                                | –                    | – |
|  |   | en la 3ra fila ELR de 3 puntos de anclaje x 2  | –                                | ■                    | ■ |
|  | Barras de protección en las puertas delanteras y traseras   | ■  | ■                                | ■                    |   |
|  | Cerraduras de las puertas traseras a prueba de niños  | ■  | ■                                | ■                    |   |
|  | Tercera luz de freno montada en altura  | ■  | ■                                | ■                    |   |
|  | Sensores traseros   | –  | □                                | □                    |   |
|  | Sistema especial de alarma  | ■ 04   | –                                | □                    |   |
|  | Bloqueo de los cambios con interbloqueo de la llave de encendido (sólo para versiones con caja AT)  | –  | ■                                | ■                    |   |
|  | Bloqueo del arranque (sólo para versiones con caja manual)  | ■  | ■                                | –                    |   |
|  | Inmovilizador del motor   | ■*4  | ■*4                              | ■                    |   |
|  | Anclajes para asientos de niños norma ISO-FIX   | –  | □                                | □                    |   |
|  | Exterior  | Parrilla cromada (cubierta del radiador pintada de gris oscuro con centro antichoque)                      | ■ 05                             | –                    | ■ |
|  |   | Parrilla cromada (cubierta del radiador pintada de negro mate con centro antichoque)                       | ■                                | □                    | □ |
| Ornamento plateado para el capó  |   | □  | □                                | □                    |   |
| Faros  |   | halógenos  | ■                                | ■                    | ■ |
|  |   | de descarga ■ 06 ■ 07  | –                                | □                    | □ |
|  |   | con luces altas automáticas ■ 22   | –                                | □*4                  | □ |
|  |   | con lavafaros ■ 07   | –                                | □                    | □ |
| Luces LED diurnas con luces de posición  |   | ■ 08   | –                                | □                    | □ |
| Molduras laterales de protección cromadas  |   | ■ 15   | –                                | □                    | □ |
| Faros antiniebla   |   | –  | □                                | □                    |   |
| Lámpara antiniebla trasera   |   | ■ 10   | –                                | ■                    | ■ |
| Paragolpes inferior delantero plateado / Paragolpes inferior trasero plateado  |   | ■ 11   | –                                | ■                    | ■ |
| Paragolpes inferior delantero negro / Paragolpes inferior trasero negro  |   | ■  | ☆                                | ☆                    |   |
| Deflector de aire para el portón trasero   |   | ■ 20   | –                                | □                    | □ |
| Ventanillas  |   | parabrisas laminado de tinte verde   | ■                                | ■                    | ■ |
|  |   | con cristales templados de tinte verde en todas las ventanillas incluso la luneta trasera                  | ■                                | ■                    | ■ |
|  |   | moldura cromada para el parabrisas   | –                                | ■                    | ■ |
|  |   | parabrisas con franja oscura contra el sol   | ■                                | ■                    | ■ |
|  |   | luneta trasera térmica   | ■                                | ■                    | ■ |
|  |   | cristales oscuros (en las ventanillas traseras incluso la luneta trasera)                                  | ■ 14                             | –                    | □ |
| Limpiaparabrisas de barrido intermitente ajustable con lavador   |   | ■  | ■                                | ■                    |   |
| Escobilla trasera de barrido intermitente con lavador  |   | ■ 21   | ■                                | ■                    |   |
| Retrovisores térmicos (desempañado) de reglaje eléctrico cromados con luces de iluminación inferior y luces de giro            |   | ■ 09 ■ 12  | –                                | ■                    | ■ |
| Retrovisores de reglaje eléctrico de color negro   |   | –  | ☆                                | ☆                    |   |
| Retrovisores negros  |   | ■  | –                                | –                    |   |
| Manijas exteriores de las puertas cromadas   |   | ■ 15   | –                                | ■                    |   |
| Manijas exteriores de las puertas negras   |   | ■  | ☆                                | ☆                    |   |
| Umbrales de color negro  |   | –  | ■                                | ■                    |   |
| Anulación de los umbrales de color negro   |   | ■  | ☆                                | ☆                    |   |
| Decoración lateral con molduras en los guardabarros  |   | –  | ■                                | ■                    |   |
| Escalones laterales  | ■ 16  | –  | □                                | □                    |   |
| Aletas antisalpicaduras delanteras y traseras  | ■ 17  | ■  | ■                                |                      |   |
| Rieles en el techo negros  | ■ 19  | □  | □                                | □                    |   |
| Marco de la matrícula trasera del color de la carrocería   | –   | ■  | ■                                |                      |   |
| Ornamento gris oscuro para la matrícula trasera  | ■   | ☆  | ☆                                |                      |   |
| Ganchos de remolque delantero y trasero  | ■   | ■  | ■                                |                      |   |
| Gancho de clavija trasero  | □   | □  | □                                |                      |   |
| Puesto de conducción   | Volante de 4 radios forrado en cuero  | –  | ■                                | ■                    |   |
|  | Volante de 4 radios de madera y forrado en cuero con controles del equipo de sonido y velocidad de crucero programable                                      | ■ 24   | –                                | □*4                  |   |
|  | Volante de 4 radios forrado en cuero con controles del equipo de sonido y velocidad de crucero programable  | –  | □*4                              | □                    |   |
|  | Dirección asistida / Volante regulable en altura  | ■  | ■                                | ■                    |   |
|  | Palancas de cambios, de transferencia y del freno de estacionamiento forradas en cuero  | –  | ■                                | ■                    |   |
|  | Instrumentos de alto contraste iluminados desde atrás con tacómetro, indicador de 4x4 e intensidad de la iluminación regulable                              | ■ 23   | ■                                | ■                    |   |
|  | Cilindro de la llave de encendido iluminado   | ■  | ■                                | ■                    |   |
|  | Pedales de aluminio   | ■ 26   | –                                | □*4                  |   |
|  | Placa metálica en los umbrales con decoración   | –  | □                                | □                    |   |
|  | De cuero / Delanteros con calefacción / Delanteros con reglaje eléctrico / Con apoyo lumbar del del conductor / airbags delanteros laterales y tipo cortina | –  | –                                | □                    |   |
| De cuero / Delanteros con reglaje eléctrico / Con apoyo lumbar del del conductor / airbags delanteros laterales y tipo cortina | –   | □*5  | 3,8L: □<br>3,2L: □*5             |                      |   |
| Delanteros con calefacción   | –   | 3,0L: □*5<br>2,8L: –   | –                                |                      |   |

| Versión  | Carrocería<br>Sistema de tracción<br>Nivel de precio<br>Motor  |   | 5 puertas  |                      |   |
|--|--|---|--|----------------------|---|
|  |  |   | 4x4  |                      |   |
|  |  |   | GL   | GLS                  |   |
|  |  | 3,0L V6<br>2,8L D   | 3,0L V6<br>2,8L D                                | 3,8L V6<br>3,2L DI-D |   |
|  | Caja de cambios  | 5MT   | 5MT / 5AT / 4AT                                  | 5AT                  |   |
| Asientos (continuación)  | Delanteros   | corredizos y reclinables manualmente / Con ajuste manual de la altura el del conductor (sólo en la versión GLS) con reglaje eléctrico el del conductor y apoyo lumbar / Térmicos con reposacabezas ajustables en altura x 2 con bolsillos en el respaldo del conductor y acompañante  | ■  | ■                    | ■ |
|  |  | ■ 34  | –  | □                    | □ |
|  | 2da fila   | tipo banco dividido 60:40   | –  | ■                    | ■ |
|  |  | tipo banco  | ■  | –                    | – |
|  |  | reclinables   | –  | ■                    | ■ |
|  |  | plegables manualmente   | ■  | ■                    | ■ |
|  |  | apoyabrazo central con portavasos   | ■ 36   | –                    | ■ |
|  |  | reposacabezas ajustables en altura x 3  | –  | ■                    | ■ |
|  |  | eliminación de la 2da fila de asientos  | □  | –                    | – |
|  |  | 3ra fila  | tipo banco, mirando hacia el frente, desmontable | ■ 37                 | – |
|  | tipo banco, laterales enfrentados y plegables x 2  | ■ 39  | –  | –                    |   |
|  | escamoteables debajo del piso  | –   | ■  | ■                    |   |
|  | eliminación de la 3ra fila de asientos   | ■ 40  | □  | –                    |   |
|  | Reposacabeza x 2   | –   | □  | □                    |   |
| Interior   | Paneles decorativos esmaltados imitación madera (cuadro de instrumentos, consola inferior y puertas)   | –   | ■  | ■                    |   |
|  | Paneles decorativos metálicos (cuadro de instrumentos, consola inferior y puertas)   | ■   | –  | –                    |   |
|  | Paneles decorativos de laca negra (en el cuadro central de instrumentos y consola inferior) y metálicos (en el cuadro de instrumentos y puertas) | –   | □  | □                    |   |
|  | Manijas interiores de las puertas cromadas   | ■ 35  | –  | ■                    |   |
|  | Placa de los controles de las ventanillas eléctricas plateada  | ■   | ■  | ■                    |   |
|  | Pantalla central de información  | ■ 29  | ■  | ■                    |   |
|  | Compartimiento en la consola central   | ■   | ■  | ■                    |   |
|  | Compartimiento inferior en la consola central  | ■   | ■  | ■                    |   |
|  | Guantera con cerradura   | ■   | ■  | ■                    |   |
|  | Portavasos en la consola inferior  | ■   | ■  | ■                    |   |
|  | Compartimiento en la consola inferior con espacio superior e inferior y apoyabrazo corredizo ajustable   | □   | ■  | ■                    |   |
|  | Enfriador de bebidas dentro del compartimiento de la consola inferior (se elimina el tomacorriente auxiliar)                                     | –   | □*5  | 3,8L: □<br>3,2L: □*5 |   |
|  | Bolsillos en las puertas delanteras  | ■   | ■  | ■                    |   |
|  | Apoyabrazo con portavasos sobre el lado izquierdo de la 3ra fila   | ■ 38  | –  | ■                    |   |
|  | Tomacorriente auxiliar en el cuadro de instrumentos  | ■ 32  | ■  | ■                    |   |
|  | Tomacorriente auxiliar dentro del compartimiento de la consola inferior  | ■   | ■  | ■                    |   |
|  | Encendedor de cigarrillos / Cenicero tipo taza desmontable   | □   | □  | □                    |   |
|  | Abridor de la tapa del depósito de combustible   | ■   | ■  | ■                    |   |
|  | Viseras con espejos iluminados con tapa y sujetabilletes   | –   | ■  | ■                    |   |
|  | Viseras con espejos y sujetabilletes   | ■   | ☆  | ☆                    |   |
|  | Iluminación  | luz interior delantera con luces para leer mapas  | ■  | ■                    | ■ |
|  |  | luces personales para los pasajeros de la 2da fila  | ■  | ■                    | ■ |
|  |  | luz de ambiente en el cielorraso  | –  | ■                    | ■ |
|  |  | luces para los pies delanteras (ambos lados)  | –  | ■                    | ■ |
|  |  | luz para los pies en la 2da fila detrás de la consola inferior  | –  | □                    | □ |
|  |  | luces de ascenso y descenso (en todas las puertas)  | ■  | ■                    | ■ |
|  | Retrovisor de reglaje eléctrico cromado  | –   | ■  | ■                    |   |
|  | Agarraderas de sostén retráctiles x 6  | –   | □  | □                    |   |
|  | Agarraderas de sostén retráctiles x 3  | ■   | ■  | ■                    |   |
|  | Maletero   | bolsillo con tapa en el portón trasero  | –  | ■                    | ■ |
|  | bandeja en el piso   | –   | ■  | ■                    |   |
|  | ganchos para sujetar el equipaje x 4   | ■   | ■  | ■                    |   |
|  | tomacorriente auxiliar en el compartimiento para el equipaje   | –   | ■  | ■                    |   |
|  | cubierta para ocultar el equipaje  | –   | □  | □                    |   |
|  | compartimiento para el equipaje con luz  | ■   | ■  | ■                    |   |
| Confort y utilidad   | Ventilación  | aire acondicionado totalmente automático  | ■ 30   | ■                    |   |
|  |  | filtro de aire  | □  | □                    |   |
|  |  | aire acondicionado trasero de control manual  | ■ 31   | –                    |   |
|  |  | salidas de calefacción para la 2da fila   | ■  | ■                    |   |
|  | Cierre centralizado  | ■   | ■  | ■                    |   |
|  | Apertura de las cerraduras a distancia con 2 transmisores y una llave maestra (tipo plegable x 2)  | ■ 25  | □*6  | ■                    |   |
|  | Ventanillas eléctricas con retraso y apertura con un toque para el conductor   | ■ 13  | ■  | ■                    |   |
|  | Techo corredizo e inclinable con función antiatrapamiento  | ■ 18  | –  | □                    |   |
|  | Kit bajo ruido de alto nivel   | –   | □*7  | □                    |   |
|  | Audio y entretenimiento  | 6 altavoces (4 altavoces de graves y 2 de agudos)   | –  | ■                    | ■ |
| 2 altavoces  |  | ■   | –  | –                    |   |
| Equipo de sonido de lujo*8 Rockford Acoustic Design™ con radio AM/FM, reproductor de CDs, pantalla central sensible al tacto (reloj digital, información sobre el equipo de sonido y cámara de visión trasera), 12 altavoces (7 de graves, 4 de agudos y 1 subwoofer) y terminal USB |  | ■ 27 ■ 33   | –  | □                    | □ |
| Radio AM/FM, reproductor de CDs, pantalla central sensible al tacto (reloj digital, información sobre el equipo de sonido y cámara de visión trasera) y terminal USB   |  | ■ 33  | –  | □                    | □ |
| Radio AM/FM, reproductor de CDs y terminal USB   |  | ■ 28 ■ 33   | □  | □                    | □ |
| Sistema Bluetooth® manos libres*9 con reconocimiento de la voz y terminal USB / Sistema de enlace  |  | ■ 33  | –  | □*4                  | □ |
| Antena integrada en el cristal   |  | ■   | ■  | ■                    |   |
| Kits opcionales  |  | Kit GLX: Parrilla cromada (cubierta del radiador pintada de negro mate con centro antichoque) / Moldura negra para el parabrisas / Paragolpes inferior delantero y trasero de color negro / Retrovisores de reglaje eléctrico de color negro / Manijas exteriores de las puertas negras / Anulación de los umbrales de color negro / Ornamentos laterales al eliminar la moldura de los guardabarros / Ornamento gris oscuro para la matrícula trasera / Volante de uretano / Empuñadura de uretano para las palancas de cambio y de transferencia y para el freno de estacionamiento / Manijas interiores del color de la carrocería / Viseras con espejos y sujetabilletes / Anulación de las luces delanteras para los pies / Retrovisor interno día y noche | –  | □                    | □ |
|  |  | Kit exterior básico: Parrilla cromada (cubierta del radiador pintada de negro mate con centro antichoque) / Moldura negra para el parabrisas / Paragolpes inferior delantero y trasero de color negro / Retrovisores de reglaje eléctrico de color negro / Manijas exteriores de las puertas negras / Anulación de los umbrales de color negro / Ornamento gris oscuro para la matrícula trasera  | –  | □                    | □ |
|  |  | Kit interior básico: Manijas interiores del color de la carrocería / Viseras con espejos y sujetabilletes / Anulación de las luces delanteras para los pies / Retrovisor interno día y noche  | –  | □                    | □ |

■: De serie □: Opcional ☆: Sólo disponible con los kits opcionales –: No disponible  
\*1: Disponible sólo para versiones de 2,8 litros. \*2: Disponible sólo para versiones EURO4 de 3 litros. \*3: Disponible sólo para versiones EURO2 de 3 litros y versiones de 2,8 litros. \*4: Disponible sólo para versiones de 3,0 litros.  
\*5: Disponible sólo para versiones con volante a la izquierda. \*6: Disponible sólo para versiones de 2,8 litros con volante a la izquierda. \*7: Excepto versiones de 2,8 litros con caja manual.  
\*8: El nombre Rockford Acoustic Design™ y sus logos son marcas registradas de Rockford Corporation en Estados Unidos y otros países. \*9: Bluetooth® y sus logos son marcas registradas, propiedad de Bluetooth SIG, Inc. MITSUBISHI MOTORS CORPORATION usa estas marcas bajo licencia.  
Nota: El equipamiento varía según el mercado de comercialización. Para detalles precisos consulta al distribuidor o concesionario local de Mitsubishi.

## EQUIPAMIENTO DE SERIE Y OPCIONAL



Neumáticos 265/65R17 con llantas de aleación ligera de 431 mm. (17") **01**



Airbags SRS delanteros para conductor y acompañante (de dos etapas) **02**



Airbags SRS delanteros laterales y tipo cortina **03**



Sistema especial de alarma **04**



Escobilla trasera de barrido intermitente con lavador **21**



Luces altas automáticas (cámara de control) **22**



Instrumentos de alto contraste iluminados desde atrás con tacómetro, indicador de 4x4 e intensidad de la iluminación regulable **23**



Volante de 4 radios de madera y forrado en cuero con controles del equipo de sonido y velocidad de cruceo programable **24**



Parrilla cromada **05**



Faros de descarga **06**



Lavafaros **07**



Luces LED diurnas **08**



Apertura de las cerraduras a distancia con 2 transmisores y una llave maestra (tipo plegable x 2) **25**



Pedales de aluminio **26**



Equipo de sonido de lujo Rockford Acoustic Design™ con radio AM/FM, reproductor de CDs, pantalla central sensible al tacto y 12 altavoces **27**



Radio AM/FM, reproductor de CDs y terminal USB **28**



Retrovisores cromados de accionamiento eléctrico con luces de acercamiento y de giro **09**



Reflector antiniebla trasero **10**



Paragolpes inferior delantero plateado **11**



Retrovisores eléctricos cromados **12**



Pantalla central de información **29**



Aire acondicionado totalmente automático **30**



Aire acondicionado trasero de control manual **31**



Tomacorriente auxiliar en el cuadro de instrumentos **32**



Ventanas eléctricas con retraso y apertura con un toque para el conductor **13**



Cristales oscuros **14**



Manijas exteriores cromadas y molduras laterales de protección cromadas **15**



Escalones laterales **16**



Terminal USB **33**



Asiento del conductor de reglaje eléctrico **34**



Manijas interiores de las puertas cromadas **35**



Apoyabrazo central con portavasos en la 2da fila de asientos **36**



Aletas antisalpicaduras delanteras y traseras **17**



Techo corredizo e inclinable con función antiatrapamiento **18**



Rieles en el techo negros **19**



Deflector de aire para el portón trasero **20**



Asiento tipo banco, mirando hacia el frente, desmontable **37**



Apoyabrazo con portavasos sobre el lado izquierdo de la 3ra fila **38**



Asientos tipo banco, laterales enfrentados y plegables x 2 **39**



Anulación de la 3ra fila de asientos **40**

Nota: El equipamiento puede variar o no estar disponible según la zona de comercialización. Los vasos que aparecen en las fotografías han sido usados solo con fines ilustrativos. Para información detallada, consulte a su concesionario o distribuidor Mitsubishi.

# ESPECIFICACIONES

| VERSIÓN                             | Carrocería                  |                | 5 puertas   |  |   |   |  |   |   |       |
|-------------------------------------|-----------------------------|----------------|---|--|---|---|--|---|---|-------|
|                                     | Sistema de tracción         |                | 4x4   |  |   |   |  |   |   |       |
| Motor                               | 3,8 V6 MIVEC                |                | 3,0 V6  |  | 3,2 IC/TC DI-D  |   | 2,8 IC/TC diésel   |   |   |       |
| Nivel de precio                     | GLS (GLX opc)               |                | GL  | GLS (GLX opc)                                | GLS (GLX opc)   | GLS (GLX opc)   | GL   | GLS (GLX opc)   |   |       |
| Código                              | Vol. izq.                   | EURO2          | V97WLYXYSL  | V93WLNVDVQL                                  | –   | V93WLRXVQL  | V98WLYXZSL   | –   | –   |       |
|                                     |                             | EURO4          | V97WLYXYUL  | –  | V93WLYXVUL  | –   | –  | –   | –   |       |
| Vol. der.                           |                             | R15-04         | –   | –  | –   | –   | –  | V96WLNDFL   | V96WLNFL  |       |
|                                     |                             | EURO2          | –   | –  | –   | V93WLRXVQR  | V98WLYXZSR   | –   | V96WLRXFL   |       |
|                                     |                             | R15-04         | –   | –  | –   | –   | V96WLNDFR  | V96WLNFR  | –   |       |
| DIMENSIONES Y PESOS                 | Longitud total              | mm.            | 4.900   |  |   |   |  |   |   |       |
|                                     | Anchura total               | mm.            | 1.875 (Kit GLX: 1.845)  | 1.845  | 1.875 (Kit GLX: 1.845)  | 1.875 (Kit GLX: 1.845)  | 1.875 (Kit GLX: 1.845)   | 1.845   | 1.875 (Kit GLX: 1.845)  |       |
|                                     | Altura total                | mm.            | 1.870 (hasta los rieles del techo: 1.900)                         |  |   |   |  |   |   |       |
|                                     | Distancia entre ejes        | mm.            | 2.780   |  |   |   |  |   |   |       |
|                                     | Separación mínima del suelo | mm.            | 235   |  |   |   |  |   |   |       |
|                                     | Peso en orden de marcha     | kg.            | 2.155   | 2.025  | 2.105   | 2.105   | 2.250  | 2.065   | 2.155   | 2.150 |
|                                     | Peso bruto del vehículo     | kg.            | 2.765   | 2.720  | 2.720   | 2.720   | 2.865  | –   | 2.740   | –     |
|                                     | Número de personas sentadas |                | 7   | 9  | 7   | 7   | 7  | 9   | 7   | –     |
| PRESTACIONES                        | Velocidad máxima*1          | km/h           | 200   | –  | 175   | –   | 174  | –   | 155   |       |
|                                     | Máxima pendiente superable  | tanθ           | 0,7   |  |   |   |  |   |   |       |
|                                     | Angulo de ataque            |                | 36,6°   |  |   |   |  |   |   |       |
|                                     | Angulo de pasaje de cuesta  |                | 22,5°   |  |   |   |  |   |   |       |
|                                     | Angulo de salida            |                | 25,0°   |  |   |   |  |   |   |       |
|                                     | Mínimo radio de giro        | m.             | 5,7   |  |   |   |  |   |   |       |
| MOTOR                               | Tipo (Código)               |                | 3,8 litros 24 válv. V6 MIVEC árb. en cabeza (6G75)                | 3,0 litros 24 válv. V6 árb. en cabeza (6G72) |   |   | 3,2 litros diésel 4 cil. en línea 16 válv. turbo con intercooler doble árb. en cabeza (4M41) | 2,8 litros diésel 4 cil. en línea 8 válv. turbo con intercooler árb. en cabeza (4M40) |   |       |
|                                     | Cilindrada                  | c.c.           | 3.828   | 2.972  |   |   | 3.200  | 2.835   |   |       |
|                                     | Potencia máxima (CEE neto)  | kW (C.V.)/rpm. | 184 (250)/6.000*2   | 135 (184)/5.250*2                            | 131 (178)/5.250*2   | 135 (184)/5.250*2   | 121 (165)/3.500  | 92 (125)/4.000  |   |       |
|                                     | Par máximo (CEE neto)       | Nm (kgm)/rpm.  | 329 (33,6)/2.750*2  | 267 (27,2)/4.000*2                           | 261 (26,6)/4.000*2  | 267 (27,2)/4.000*2  | 373 (38,1)/2.000   | 294 (30,0)/2.000  |   |       |
| ALIMENTACION DE COMBUSTIBLE         | Equipo                      |                | ECI-MULTI (inyección electrónica multipunto)                      |  |   |   | Inyección electrónica directa Common Rail (conducto común)                                   | Inyección indirecta   |   |       |
|                                     | Capacidad del depósito      | litros         | 88  |  |   |   |  |   |   |       |
| SISTEMA DE TRACCION CAJA DE CAMBIOS | Tipo                        |                | 4x4 Super Select II (SS4 II)                                      |  |   |   |  |   |   |       |
|                                     | Tipo                        |                | Caja automática INVECS-II de 5 velocidades con posición deportiva | Manual de 5 velocidades                      | Caja automática INVECS-II de 5 velocidades con posición deportiva | Caja automática INVECS-II de 4 velocidades con posición deportiva | Caja automática INVECS-II de 5 velocidades con posición deportiva                            | Manual de 5 velocidades   | Caja automática INVECS-II de 4 velocidades con posición deportiva |       |
| DIRECCION SUSPENSION                | Tipo                        |                | Asistida de piñón y cremallera                                    |  |   |   |  |   |   |       |
|                                     | Delantera                   |                | Doble brazo con resortes helicoidales y barra estabilizadora      |  |   |   |  |   |   |       |
| FRENOS                              | Trasera                     |                | Apoyos múltiples con resortes helicoidales y barra estabilizadora |  |   |   |  |   |   |       |
|                                     | Delanteros                  |                | Discos ventilados (4 pinzas)                                      | Discos ventilados (2 pinzas)                 |   |   | Discos ventilados (4 pinzas)   |   | Discos ventilados (2 pinzas)                                      |       |
| NEUMATICOS                          | Traseros                    |                | Discos ventilados   |  |   |   |  |   |   |       |
|                                     | Delanteros y traseros       |                | 265/65R17 112H  |  |   |   |  |   |   |       |

\*1: Medido por MITSUBISHI MOTORS CORPORATION.

\*2: Sin prefiltro de aire.

Nota: Especificaciones sujetas a cambios sin previo aviso. Para especificaciones técnicas más detalladas, consulte a su concesionario o distribuidor local Mitsubishi.

## DIMENSIONES

### GLS 5 Puertas

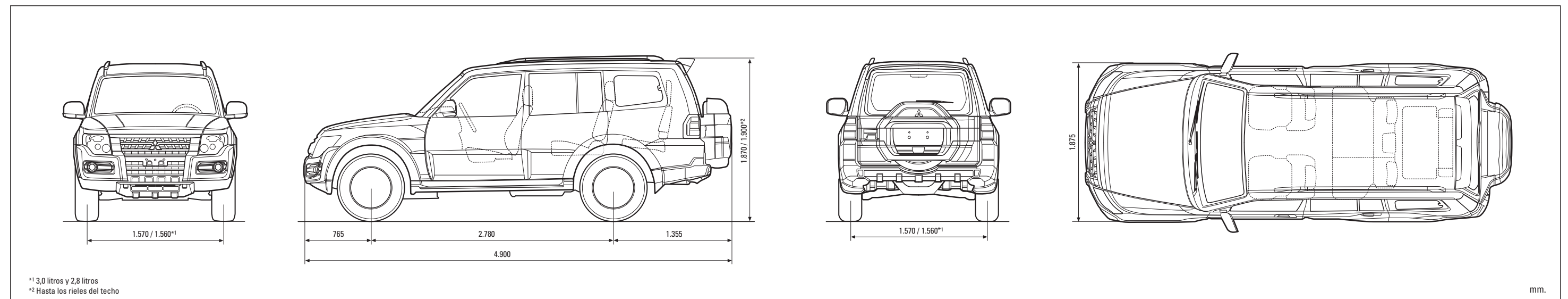



[www.facebook.com/MitsubishiMotors.en](http://www.facebook.com/MitsubishiMotors.en)



[www.youtube.com/user/MitsubishiMotorsAd](http://www.youtube.com/user/MitsubishiMotorsAd)

 **MITSUBISHI MOTORS**

[www.mitsubishi-motors.com](http://www.mitsubishi-motors.com)

©2016 – 2017 Mitsubishi Motors Corporation. Derechos reservados.  
Ge/MS30C333Dec.16T Impreso en Japón



El Consejo de Manejo Forestal (Forest Stewardship Council™, FSC™) certifica que el papel usado para este catálogo ha sido producido mediante un sistema de "cadena de custodia" para la administración forestal, el seguimiento y la supervisión que asegura que se ha tenido en cuenta, de manera responsable, el ecosistema terrestre. En Mitsubishi Motors Corporation hemos adoptado el uso combinado de papel certificado por FSC y papel reciclado, como parte de nuestros esfuerzos para reducir las emisiones de CO<sub>2</sub> y promover un uso más eficiente de los recursos naturales. De esta manera, esperamos contribuir a una mayor protección del medio ambiente.