



MFC





MITO

CONCENTRATO DI ALFA ROMEO.

STILE

Cerchi in lega fino a 18"
Design porte da coupé
Proiettori posteriori a LED
Sedili sportivi e avvolgenti

EFFICIENZA

Motori Alfa MultiAir
Propulsori JTDM
Motore Turbo TwinAir
Motore bi-fuel GPL Turbo
Start & Stop
Gear Shift Indicator

SPIRITO

Alfa D.N.A.
Cambio automatico
sequenziale Alfa TCT
(Twin Clutch Transmission)

DINAMISMO

Versione Quadrifoglio Verde da 170 CV
Alfa Adaptive Suspension
Alfa Active Suspension

SICUREZZA E TECNOLOGIA

7 airbag
Alfa Electronic Q2
ESC con Hill Holder
Alfa Dynamic Steering



STILE

LA SPORTIVA PIÙ
COMPATTA DI SEMPRE
È GIÀ UN'ICONA.

Un'auto in cui la linea sportiva da coupé incontra il comfort di una berlina compatta: fuori pura grinta con muscoli filanti e porte a giorno, dentro 5 posti da vivere. Lunga 4,06 m. Larga 1,72 m. Alta 1,44. Queste le dimensioni di una sportiva in cui anche i dettagli di stile rispondono alle migliori performance.

◉ Trilobo frontale: uno dei segni distintivi dello stile Alfa Romeo.

◉ Vetratura laterale delineata dai cristalli a giorno.

◉ Cornici proiettori, fanali e specchietti personalizzabili.

◉ Fanali posteriori con tecnologia led.

◉ Cerchi da 16", 17" e 18" con canale largo per una maggiore tenuta di strada.





INTERNI

GRINTA ALFA ROMEO
E RICERCATEZZA
MADE IN ITALY.

All'interno di MiTo lo stile è dettato dalla personalità di plancia e sedili. Per un comfort totale, sono stati selezionati solo i materiali più ricercati: rivestimenti da top di gamma, come pelli e tessuti dall'inconfondibile gusto "made in Italy". In più, al servizio del pilota un quadro di bordo sportivo e immediato.





PERFORMANCE

DALLA TRADIZIONE ALFA ROMEO,
MOTORI PER OGNI ESPERIENZA DI GUIDA.

ALFA MULTIAIR. È la tecnologia che segna la nuova era dei motori benzina, permette di controllare l'afflusso dell'aria direttamente all'ingresso dei cilindri in funzione della reale richiesta del propulsore. Dal 10% al 35% in più di **potenza** massima e fino al 15% di **coppia** in più a basso regime. Fino al 12% in più di vantaggio nella **ripresa** e fino al 10% in meno di **consumi** ed emissioni.



JTDM. A bordo di MiTo, la seconda generazione dei motori JTDM, evoluzione del sistema Common Rail. **L'ottimizzazione della combustione** permette di raggiungere risultati eccellenti in termini di consumi, emissioni, acustica e guidabilità. La sua straordinaria affidabilità è dimostrata dagli intervalli di manutenzione ogni 35.000 km.

TURBO TWINAIR. 0.9 Turbo TwinAir da 105 CV Euro 6. Un motore rivoluzionario estremamente versatile che permette di scegliere tra prestazioni brillanti o emissioni ridotte a seconda dello stile di guida.



GPL TURBO BENZINA. Un GPL con 120 CV di vera potenza. Un motore bi-fuel scattante, affidabile, grintoso, montato e garantito da Alfa Romeo.

- **Riduce** drasticamente le emissioni di ossido di azoto e carbonio.
- Può **circolare sempre**, anche in caso di limitazioni di traffico.
- Offre oltre 1.200 km di **autonomia** totale (benzina e GPL).



SPIRITO

L'ESSENZA DELLA SPORTIVITÀ,
DA VIVERE IN PRIMA PERSONA.

◉ ALFA D.N.A. Nato dall'esperienza nelle competizioni, Alfa D.N.A. è l'esclusivo selettore di guida Alfa Romeo che, agendo su motore, freni, sterzo, cambio, sospensioni e acceleratore si adatta perfettamente allo stile di chi guida e alle condizioni della strada. L'utilizzo è semplice e immediato, basta spostare il selettore situato vicino alla leva del cambio.

In modalità sportiva **Dynamic** i sistemi di controllo elettronico della trazione si attivano in maniera più discreta, il motore e i freni sono più pronti e reattivi, lo sterzo più diretto e sportivo. Spostando il selettore in modalità urbana **Natural** la taratura risulta più neutra e i consumi vengono ottimizzati. Se l'aderenza del fondo stradale è limitata, si può selezionare la modalità **All weather**, pensata per anticipare l'intervento di tutti i dispositivi elettronici di sicurezza.

◉ ALFA TCT. Alfa Twin Clutch Transmission è l'innovativa trasmissione automatica con doppia frizione a secco, composta da due cambi in parallelo che consentono l'innesto della marcia successiva mentre quella precedente è ancora inserita. Alfa TCT assicura un comfort di guida e un feeling sportivo superiori a quelli offerti dai cambi automatici tradizionali, insieme a una miglior efficienza e a una riduzione dei consumi.

Piacere di guida. La cambiata è rapida sia in modalità automatica che sequenziale, anche con i paddle al volante.
Comfort. La trazione è progressiva e continua, senza i vuoti di coppia di un cambio manuale o automatico tradizionale.
Efficienza. I consumi e le emissioni sono inferiori rispetto alla medesima alimentazione con cambio manuale.

DINAMISMO



CONTROLLO TOTALE PER UN PIACERE DI GUIDA SENZA CONFRONTI.

- **SOSPENSIONI.** Anteriori a schema Mc Pherson, posteriori a ruote indipendenti con ponte torcente. A bordo di MiTo due architetture dalle prestazioni collaudate pronte a garantire agilità, precisione di guida e comfort, sempre in totale sicurezza.
- **ALFA ADAPTIVE SUSPENSION.** Di serie su motori prestazionali, come i MultiAir Turbobenzina da 140 e 170 CV e il diesel JTD_M da 120 CV. Si tratta di ammortizzatori a risposta variabile. Grazie a una valvola di by-pass, migliorano il comfort nelle sollecitazioni mantenendo inalterato l'elevato controllo dinamico.
- **ALFA ACTIVE SUSPENSION.** Disponibile su MiTo Quadrifoglio Verde. È il sistema di controllo degli ammortizzatori elettronici che varia in modo attivo e continuo la risposta del telaio in funzione delle condizioni stradali e delle esigenze del pilota. Si interfaccia con Alfa D.N.A. e gli altri dispositivi elettronici di bordo.

SICUREZZA



MASSIMA SICUREZZA IN OGNI CONDIZIONE DI GUIDA.

SICUREZZA ATTIVA

- **ALFA Q2** Riproduce l'azione di un differenziale autobloccante.
- **ABS** Sistema antibloccaggio ruote.
- **EBD** Ripartitore di frenata elettronico tra ruote anteriori e posteriori.
- **ESC** Controllo elettronico di stabilità della vettura.
- **ASR** Controllo di trazione della vettura tramite intervento su freni e centralina motore.
- **HBA** Sistema di assistenza alla frenata di panico.
- **HILL HOLDER** Sistema di ausilio alla partenza in salita.
- **MSR** Sistema di controllo del freno motore in rilascio acceleratore.
- **CBC** Sistema che ottimizza la frenata in curva.
- **ALFA ACTIVE STEERING** Integra lo sterzo elettrico nelle funzionalità dell'ESC: con un impulso al volante invita alla compensazione del sovrasterzo.

SICUREZZA PASSIVA

- **7 AIRBAG** di serie.
- Tecnologia **SEAT BELT REMINDER (SBR)**: 5 spie su un piccolo schermo per tenere sotto controllo l'allacciamento delle cinture di tutti.
- Dispositivi **ANTI COLPO DI FRUSTA** sui sedili.
- **VOLANTE** collassabile.
- **PIANTONE** ad assorbimento controllato di energia.
- **BLOCCASTERZO** elettrico alloggiato fuori dall'ingombro delle ginocchia.
- Fanali posteriori a **LED** per migliorare la visibilità della vettura.



TECNOLOGIA

UN MONDO DI CONNETTIVITÀ
A TUA DISPOSIZIONE.

Connetterti alla tua musica e avere tutto sotto controllo. Per questo MiTo ti offre Uconnect™, il sistema integrato che aggiunge all'eccezionale qualità dell'impianto audio, un mondo di funzionalità e servizi multimediali. Per utilizzarlo basta un tocco o una parola grazie al touchscreen a colori da 5" e al riconoscimento vocale. E per un'esperienza musicale di altissima qualità: impianto Hi-Fi Bose Sound System. Diffusori principali e subwoofer con amplificatore digitale a 8 canali per bassi sempre profondi e un suono avvolgente e ricco di sfumature.



UCONNECT™ 5" RADIO

- Attraverso il touchscreen puoi accedere direttamente a tutte le funzionalità audio: radio AM/FM, CD, media player collegabile attraverso USB o connettore AUX -in.
- I comandi possono essere attivati anche con sistema di riconoscimento vocale.
- L'interfaccia Bluetooth® permette la lettura degli SMS ricevuti (tramite sistema text to speech) e di utilizzare i comandi sul volante per gestire le chiamate telefoniche*.
- Con il sistema Audio Streaming puoi ascoltare i tuoi file musicali o le web radio direttamente dal tuo smartphone "senza fili"*.

UCONNECT™ 5" RADIO NAV

- Navigazione integrata sviluppata in collaborazione con TomTom® per una navigazione semplice e intuitiva, ancora più facile grazie al touchscreen e al riconoscimento vocale.
- Dispone di mappe precaricate dei principali Paesi europei aggiornabili via USB.
- Utilizza le informazioni radio dei messaggi sul traffico (TMC), con info in tempo reale su rallentamenti e ritardi.
- Il sistema "Advanced Lane Guidance" ti guida con facilità anche negli incroci più complessi.
- Segnala Autovelox Fissi, posizioni Tutor e telecamere fisse.
- Grazie al sistema IQ Routes® calcola il miglior percorso basato sulle reali velocità medie misurate sulle strade.

*L'elenco dei cellulari compatibili è disponibile online su: www.alfaromeo.it



Alfa climate control

Cornice Grigio Titanio

Selettore Alfa D.N.A.



Tessuto Sprint
Nero-Nero

- Alfa D.N.A.*
- ESC con Hill Holder (ABS+ASR+Brake Assistant+MSR+CBC) e Alfa Q2
- Alfa Dynamic Steering
- Start & Stop**
- Cerchi in acciaio da 15"
- Cornici proiettori e fanali Grigio Titanio
- Calotte specchietti esterni in colore carrozzeria
- Plancia Street
- Sedili in tessuto Sprint
- Strumento di bordo con display multifunzione + Trip Computer
- 7 airbag

- Chiusura centralizzata con telecomando
- Alzacristalli elettrici
- Specchi retrovisori esterni elettrici e riscaldati
- Alfa climate control
- Radio Alfa Romeo CD/mp3 con 4 altoparlanti e 2 tweeters

* tranne 1.4 70 CV e 1.4 78 CV
** tranne 1.4 70 CV e 1.4 GPL 120 CV

PROGRESSION

Disponibile su 1.4 70 CV - 1.4 78 CV - 0.9 Turbo TwinAir 105 CV
1.3 JTDM 85 CV - 1.4 GPL Turbo 120 CV

DISTINCTIVE

Disponibile su 1.4 78 CV - 0.9 Turbo TwinAir 105 CV - 1.4 MultiAir 140 CV TCT
1.3 JTDM 85 CV - 1.6 JTDM 120 CV - 1.4 GPL Turbo 120 CV



◦ Strumento di bordo con display multifunzione e quadro Matrix

◦ Calotta Grigio Titanio

◦ Uconnect™

◦ Cerchi in lega Silver Sport da 16"

◦ Plancia Evoluzione Rossa (disponibile anche Grigia)

◦ Terminale di scarico cromato

COME IMPRESSION, PIÙ:

- Cerchi in lega Silver Style da 16"
- Uconnect™ 5" Radio (display 5" touch, Bluetooth® vivavoce, lettore SMS e audio streaming, comandi vocali e Media Player mp3 con presa USB e AUX-in)
- Strumento di bordo con display Matrix ad alta definizione
- Volante in pelle con comandi radio e telefono
- Calotte specchietti esterni Grigio Titanio



Tessuto Sprint
Nero-Nero



Tessuto Sprint
Nero-Crema



Tessuto Sprint
Nero-Bronzo



Tessuto Evoluzione
Nero - Fascia PVC Rosso



Tessuto Evoluzione
Nero - Fascia PVC Titanio

COME PROGRESSION, PIÙ:

- Cerchi in lega Silver Sport da 16"
- Cornici proiettori e fanali Cromo Lucido
- Calotte specchietti esterni in colore carrozzeria
- Chrome line
- Terminale di scarico cromato
- Fendinebbia
- Cruise control
- Sensore parcheggio posteriore
- Plancia Evoluzione
- Sedili in tessuto Evoluzione
- Batticalcagno in alluminio



IL QUADRIFOGLIO. DA SIMBOLO A LEGGENDA.

1923. Il pilota Ugo Sivocci, eterno secondo nelle gare in circuito, dipinge sulla sua Alfa Romeo RL un quadrato bianco con al centro un quadrifoglio verde: gli occorre un portafortuna per affrontare la Targa Florio. Il successo è immediato e alla fine della corsa Sivocci taglia il traguardo come primo assoluto. Qualche mese dopo Sivocci torna a correre, questa volta senza quadrifoglio: fu l'indimenticabile corsa in cui perse la vita. Da quel momento, in memoria di Sivocci, il Quadrifoglio Verde sarà l'icona presente su ogni Alfa Romeo da competizione, ma il quadrato bianco diventerà un triangolo per simboleggiare la sua assenza.

◉ Quadro strumenti specifico con logo QV integrato

◉ Doppio terminale di scarico cromato

◉ Cerchi in lega Quadrifoglio Verde 18" (opt)

◉ Sedili Sabelt® tessuto tecnico e Alcantara con cuciture Bianco-Verdi e guscio in fibra di carbonio (opt)

◉ Volante in pelle sportivo tagliato e leva freno a mano con cuciture bianche, cuffia cambio con cuciture Bianco-Verdi

IL PATRIMONIO DEL QUADRIFOGLIO VERDE IN UN ALLESTIMENTO ESCLUSIVO.

Fuori assetto da competizione, dentro abitacolo sportivo. Ma MiTo Quadrifoglio Verde non è soltanto estetica. Sotto al cofano, il motore 1.4 MultiAir Turbobenzina da 170 CV con cambio automatico TCT è in grado di sviluppare valori di potenza specifica tra i più elevati: 124 CV/Litro. Performance che, unite al sorprendente rapporto peso potenza di 6,7 kg/CV, garantiscono agilità senza paragoni. Questo propulsore consente a MiTo Quadrifoglio Verde di accelerare da 0 a 100 km/h in soli 7,3 secondi.



Tessuto Heritage Nero
Logo Alfa Romeo - Cuciture Bianco-Verdi



Pelle Frau® (opt) Nero
Cadenino Bianco - Cuciture Verdi



Sabelt® (opt) Nero - Logo Alfa Romeo
Tessuto tecnico e Alcantara® Cuciture Bianco-Verdi

COME PROGRESSION, PIÙ:

- Nuova trasmissione automatica Alfa TCT
- Comandi cambio al volante
- Pinze freni rosse Brembo
- Finiture Antracite Lucide su calandra, maniglie, specchietti, cornici fari anteriori e posteriori
- Volante in pelle sportivo tagliato e leva freno a mano con cuciture bianche, cuffia cambio con cuciture Bianco-Verdi
- Cerchi in lega Titanium Sport 17" a 5 fori con finiture brunito
- Paraurti sportivo con estrattore e doppio terminale di scarico
- Quadro strumenti specifico con logo QV integrato
- Plancia carbon look
- Fendinebbia con cornici scure
- Alfa Adaptive Suspension
- Black interior
- Batticalcagno cromato con logo QV
- Tappetini specifici QV
- Sedili in tessuto Heritage con logo Alfa Romeo e cuciture Bianco-Verdi
- Sedili pelle Frau® con cadenino Bianco e cuciture Verdi (opt)
- Sedili Sabelt® con guscio in fibra di carbonio e cuciture Bianco-Verdi (opt)
- Nuovo colore Grigio Magnesio Opaco (opt)

QV LINE (Disponibile su Distinctive)

Dedicato a chi non vuole rinunciare allo stile del Quadrifoglio, ma desidera scegliere il motore che preferisce: il pack QV Line dona sportività e grinta a ogni MiTo, come nella vera tradizione Alfa Romeo.

- Finiture Antracite Lucide su calandra, maniglie, specchietti, cornici fari anteriori e posteriori
- Volante in pelle sportivo tagliato con cuciture bianche
- Cerchi in lega Titanium Sport 17" a 5 fori con finiture bruite
- Paraurti posteriore sportivo con estrattore
- Cuffia cambio con cuciture Bianco-Verdi
- Plancia carbon look
- Black interior
- Batticalcagno personalizzato QV
- Sedili in tessuto Heritage con logo Alfa Romeo e cuciture Bianco-Verdi
- Tappetini specifici QV
- Pinze freni rosse (opt)
- Sedili pelle Frau® con cadenino Bianco e cuciture Verdi (opt)
- Sedili Sabelt® con guscio in fibra di carbonio e cuciture Bianco-Verdi (opt)
- Nuovo colore Grigio Magnesio Opaco (opt)



◉ Badge QV Line



◉ Finiture Antracite Lucide su cornici fari posteriori

PACK SPORT (Disponibile su Progression e Distinctive)

- Spoiler posteriore
- Paraurti posteriore sportivo con estrattore
- Cristalli privacy
- Quadro strumenti con illuminazione bianca
- Pedaliera sportiva
- Pinze freni rosse
- Fendinebbia*

* già di serie su Distinctive



◉ Paraurti sportivo con estrattore



◉ Pinze freni rosse



◉ Finiture Antracite Lucide su cornici fari anteriori



◉ Finiture Antracite Lucide su calandra

PACK COMFORT (Disponibile su Distinctive)

- Bracciolo anteriore con vano portaoggetti
- Regolazione lombare sedili anteriori
- Presa corrente 12V baule
- Specchi retrovisori esterni elettrici e riscaldati



◉ Specchi retrovisori esterni elettrici e riscaldati



◉ Bracciolo anteriore con vano portaoggetti



◉ Batticalcagno personalizzato QV



◉ Cerchi in lega Titanium Sport 17" a 5 fori con finiture bruite

PACK LUSO (Disponibile su Distinctive)

- Sedili in pelle Frau®
- Sky Window
- Regolazione lombare sedili anteriori
- Sedili anteriori riscaldati
- Alfa dual zone automatic climate control
- Visibility Set (specchio retrovisore elettrocromico, sensore rilevazione pioggia, sensore crepuscolare con accensione automatica dei proiettori)
- Bracciolo anteriore con vano portaoggetti
- Sedile passeggero regolabile in altezza



◉ Sedili in pelle



◉ Sky Window



MITO TI OFFRE INFINITE POSSIBILITÀ
DI PERSONALIZZAZIONE PER CONFIGURARE
LA TUA VETTURA IDEALE.

SCOPRI NELLE PROSSIME PAGINE
I DETTAGLI TECNICI DELLA TUA NUOVA MITO.

DOTAZIONI DI SERIE E OPTIONAL, ESTERNI, INTERNI, COLORI, TECNOLOGIE, ACCESSORI.



PROIETTORI ANTERIORI - FANALI POSTERIORI CALOTTE SPECCHIETTI

CERCHI



◉ Cornice Cromo Satinato



◉ Cornice Cromo Satinato



◉ Cornice Nero Opaco



◉ Cornice Nero Opaco



◉ Cerchi in acciaio 15" 185/65



◉ 5A6 - Cerchi in lega Silver Style 15" 185/65



◉ 4WQ/5EQ - Cerchi in lega Silver Style 16" 195/55



◉ 108/421 - Cerchi in lega Silver Sport 16" 195/55



◉ Cornice Cromo Lucido



◉ Cornice Cromo Lucido



◉ Cornice Nero Lucido



◉ Cornice Nero Lucido



◉ 431 - Cerchi in lega Silver Sport 17" 215/45



◉ 432 - Cerchi in lega Silver Style 17" 205/45



◉ 420 - Cerchi in lega Titanium Sport 17" 215/45



◉ 439 - Cerchi in lega Silver Sport 18" 215/45



◉ Cornice Grigio Titanio



◉ Cornice Grigio Titanio



◉ Cornice Antracite Lucido



◉ Cornice Antracite Lucido



◉ 55E - Cerchi in lega Titanium Quadrifoglio Verde 18" 215/40



◉ 4AY - Cerchi in lega Silver Quadrifoglio Verde 18" 215/40



◉ Calotta Colore Carrozzeria



◉ Calotta Nero Lucido



◉ Calotta Cromo Satinato



◉ Calotta Grigio Titanio



◉ Calotta Nero Opaco



◉ Calotta Cromo Lucido



◉ Calotta Antracite Lucido

CERCHI	IMPRESSION	PROGRESSION	DISTINCTIVE	QUADRIFOGLIO VERDE
Cerchi in acciaio 15" - 185/65	●	—	—	—
5A6 - Cerchi in lega Silver Style 15" - 185/65	○	—	—	—
4WQ/5EQ - Cerchi in lega Silver Style 16" - 195/55	—	●	○	—
108/421 - Cerchi in lega Silver Sport 16" - 195/55	○	○	●	—
431 - Cerchi in lega Silver Sport 17" - 215/45	—	○	○	—
432 - Cerchi in lega Silver Style 17" - 205/45	—	—	—	○
420 - Cerchi in lega Titanium Sport 17" - 215/45	—	○	○	●
439 - Cerchi in lega Silver Sport 18" - 215/40	—	—	○	○
55E - Cerchi in lega Titanium Quadrifoglio Verde 18" - 215/40	—	—	—	○
4AY - Cerchi in lega Silver Quadrifoglio Verde 18" - 215/40	—	—	○	○

● = di serie ○ = optional — = non disponibile

ESTERNO	IMPRESSION	PROGRESSION	DISTINCTIVE	QUADRIFOGLIO VERDE
Apertura/chiusura centralizzata con telecomando	●	●	●	●
Specchietti retrovisori esterni asferici elettrici riscaldati	●	●	●	●
Cristalli privacy	—	○	○	○
Chrome line	—	—	●	—
Paraurti posteriore sportivo con estrattore	—	○	○	●
Specchietti retrovisori esterni elettrici riscaldati e richiudibili elettricamente	—	○	○	○
Terminale di scarico cromato	—	○	●	—
Doppio terminale di scarico cromato	—	—	● solo su 1.4 140 CV	●
Sky window	—	○	○	○
Spoiler posteriore ⁽¹⁾	—	○	○	●
Vernice pastello (Nero)	●	●	●	●
Vernice pastello extraserie	○	○	○	○
Vernice metallizzata	○	○	○	○
Vernice opaca	—	—	○ solo con il pack QV Line	○

INTERNO	IMPRESSION	PROGRESSION	DISTINCTIVE	QUADRIFOGLIO VERDE
Appoggiatesta ant. anti colpo di frusta	●	●	●	●
Alfa climate control	●	●	●	●
Sedile guida regolabile in altezza	●	●	●	●
Strumento di bordo con display configurabile + Trip Computer	●	●	●	●
Vano portaoggetti mobiletto	●	●	●	●
Volante con reg. in altezza/assiale	●	●	●	●
Batticalcagno cromato	—	—	●	—
Batticalcagno cromato con logo QV	—	—	—	●
Bracciolo anteriore con vano portaoggetti	○	○	○	○
Alfa dual zone automatic climate control	—	○	○	○
Cruise Control	—	○	●	○
Kit fumatori	○	○	○	○
Pedaliera sportiva	—	○	○	○
Presa corrente 12V baule	○	○	○	○
Reg. lombare sedili anteriori	—	○	○	○
Plancia Street Nera	●	●	—	—
Plancia Evoluzione Grigia/Rossa	—	—	●	—
Plancia Competizione	—	—	○	●
Sedili anteriori riscaldati	—	○	○	○
Sedile post. ribaltabile sdopp. 60/40 con 3° posto	○	○	○	○
Sedili in tessuto Sprint (Nero-Nero, Nero-Bronzo, Nero-Crema)	● (Nero-Nero)	●	—	—
Sedili in tessuto Evoluzione (Nero-Titanio con fascia PVC Rossa/Grigia)	—	—	●	—
Sedili in tessuto Heritage con cuciture Bianco-Verdi	—	—	—	●
Sedili in pelle Frau® (3 varianti di col.)	—	—	○	—
Sedili Pelle Frau® colore nero, con cadenino Bianco e cuciture Verdi	—	—	—	○
Sedili Sabelt® con guscio in fibra di carbonio e cuciture Bianco-Verdi	—	—	—	○
Sedili in tessuto Heritage con cuciture Bianco-Verdi	—	—	● solo con il pack QV Line	—
Sedili Pelle Frau® colore nero, con cadenino Bianco e cuciture Verdi	—	—	● solo con il pack QV Line	—
Sedili Sabelt® con guscio in fibra di carbonio e cuciture Bianco-Verdi	—	—	● solo con il pack QV Line	—
Sovratappeti	○	○	○	—
Tappetini specifici QV	—	—	● solo con il pack QV Line	●
Quadro Matrix	—	●	●	●
Strumento di bordo sportivo con illuminazione bianca e logo QV integrato	—	—	—	●

INTERNO	IMPRESSION	PROGRESSION	DISTINCTIVE	QUADRIFOGLIO VERDE
Visibility Set comprende: specchio retrovisore elettrocromico, sensore rilevazione pioggia, sensore crepuscolare con accensione automatica dei proiettori	—	○	○	○
Volante in pelle	○	●	●	—
Volante in pelle sportivo tagliato con cuciture bianche	—	—	● solo con il pack QV Line	●
Comandi radio e telefono al volante	—	●	●	●

SICUREZZA/MECCANICA	IMPRESSION	PROGRESSION	DISTINCTIVE	QUADRIFOGLIO VERDE
Alfa D.N.A.	● no su 1.4 70 CV	● no su 1.4 78 CV	● no su 1.4 78 CV	●
Alfa Dynamic Steering	●	●	●	●
ESC (Hill Holder, ABS, ASR, Brake Assistant, MSR e CBC) con Alfa Q2	●	●	●	●
Start & Stop	● no su 1.4 70 CV	● no su 1.4 70 CV e GPL	● no su GPL	●
Airbag laterali (2)	●	●	●	●
Airbag frontali (2)	●	●	●	●
Airbag finestrini (2)	●	●	●	●
Airbag ginocchia conducente	●	●	●	●
Seat Belt Reminder (SBR)	●	●	●	●
Gear Shift Indicator (GSI)	●	●	●	●
Fanali posteriori a LED	●	●	●	●
Pretensionatori elettronici cinture di sicurezza ant. e limitatori di carico	●	●	●	●
Regolazione elettrica assetto fari	●	●	●	●
Servosterzo elettrico	●	●	●	●
DPF - Filtro antiparticolato (solo su motorizzazioni diesel)	●	●	●	—
Antifurto volumetrico (con interruttore per disinserimento) e antisollevamento (include Safe Lock)	○	○	○	○
Cambio Alfa TCT	—	—	○ solo su 1.4 140 CV	●
Comandi cambio Alfa TCT al volante	—	—	○ solo su 1.4 140 CV	●
Fendinebbia	○	○	●	●
Pinze freni rosse anteriori e posteriori (con scritta "Alfa Romeo" bianca su 1.4 MultiAir TB 140 CV TCT e 170 CV TCT)	—	—	○	●
Riscaldatore addizionale su motorizzazioni diesel	○	○	○	—
Ruotino di scorta	○	○ no su GPL	○ no su GPL	○
Sensore parcheggio posteriore	—	○	●	○
Alfa Adaptive Suspension	—	—	● ⁽²⁾	●
Alfa Active Suspension	—	—	—	○
TPMS (Sensore pressione pneumatici)	—	○	○	○
Ugelli tergicristallo riscaldati	—	○	○	○

INFOTAINMENT	IMPRESSION	PROGRESSION	DISTINCTIVE	QUADRIFOGLIO VERDE
Radio Alfa Romeo CD/mp3 con 4 altoparlanti e 2 tweeters	●	—	—	—
Uconnect™ 5" Radio (Touchscreen 5" a colori, predisposizione Bluetooth® con comandi vocali e Media Player mp3 con presa USB e AUX-in)	—	●	●	●
Uconnect™ 5" NAV (include navigazione a mappe, Touchscreen 5" a colori, predisposizione Bluetooth® con comandi vocali e Media Player mp3 con presa USB e AUX)	—	○	○	○
Bose® Hi-Fi Sound System con radio cd mp3 + 8 altoparlanti + subwoofer	—	○ no su GPL	○ no su GPL	○

● = di serie ○ = optional — = non disponibile

⁽¹⁾di serie su 0.9 Turbo TwinAir 105 CV, 1.3 JTDm 85 CV e 1.6 JTDm 120 CV

⁽²⁾non disponibile su: 1.4 78 CV, 0.9 Turbo TwinAir 105 CV, 1.3 JTDm 85 CV e 1.4 GPL Turbo 120 CV



Body kit sportivo con minigonne e dam posteriore



Kit batticalcagno illuminato più tappeto in velluto



Kit pedaliera sportiva



Spoiler posteriore

ESTERNO	IMPRESSION	PROGRESSION	DISTINCTIVE	QUADRIFOGLIO VERDE
Minigonne	○	○	○	—
Dam anteriore	○	○	○	—
Dam posteriore	○	○	○	—
Spoiler posteriore*	○	○	○	—
Telo coprivettura per interni	○	○	○	○
Terminale di scarico	○	○	○	○
Cerchi in lega da 16"	○	○	○	○
Cerchi in lega da 17"	○	○	○	○
Cerchi in lega da 18"	○	○	○	○
Calotte specchi Cromo Satinato	○	○	○	○
Calotte specchi Grigio Titanio	○	○	○	○
Calotte specchi Cromo Lucido	○	○	○	○
Paraspruzzi	○	○	○	○

*n.d. per versioni con spoiler

○ = optional — = non disponibile

Cerchi in lega da 16"

Cerchi in lega da 17"

Cerchi in lega da 18"



INTERNO	IMPRESSION	PROGRESSION	DISTINCTIVE	QUADRIFOGLIO VERDE
Protezione vano baule	○	○	○	○
Sovratappeti in velluto	○	○	○	○
Kit batticalcagno illuminato	○	○	○	○
Kit batticalcagno in inox con logo	○	○	○	○
Kit pedaliera sportiva guida sinistra (solo cambio manuale)	○	○	○	○
Pomello cambio con cuffia/in pelle	○	○	○	○
Rete di trattenimento oggetti	○	○	○	○

SICUREZZA/MECCANICA	IMPRESSION	PROGRESSION	DISTINCTIVE	QUADRIFOGLIO VERDE
Allarme volumetrico	○	○	○	○
Borsa sicurezza con triangolo, lampadine, gilet e torcia	○	○	○	○
Gancio traino estraibile	○	○	○	○
Kit bulloni antifurto	○	○	○	○
Kit lampadine	○	○	○	○
Kit sensori parcheggio	○	○	○	○
Seggiolino Isofix	○	○	○	○
Barre portatutto	○	○	○	○

AUDIO/PHONE/COMPLEMENTI	IMPRESSION	PROGRESSION	DISTINCTIVE	QUADRIFOGLIO VERDE
Car Care Kit esterni	○	○	○	○
Adattatore Media Player Blue&Me™ per iPod e iPhone	○	○	○	○
Prolunga con arrotolatore cavo USB/iPod per versioni Blue&Me™	○	○	○	○

○ = optional — = non disponibile

CARATTERISTICHE	1.4 benzina 70 CV	1.4 benzina 78 CV	0.9 Turbo TwinAir 105 CV	1.4 MultiAir Turbobenzina 140 CV TCT	1.4 MultiAir Turbobenzina 170 CV TCT	1.3 JTD _M 85 CV	1.6 JTD _M 120 CV	1.4 GPL Turbo 120 CV	
N. cilindri, disposizione	4 in linea	4 in linea	2 in linea	4 in linea	4 in linea	4 in linea	4 in linea	4 in linea	
Diametro per corsa (mm)	72x84	72x84	80,5x86	72x84	72x84	69,6x82	79,5x80,5	72x84	
Cilindrata (cm ³)	1368	1368	875	1368	1368	1248	1598	1368	
N. valvole	8v	8v	8v	16v	16v	16v	16v	16v	
Rapporto di compressione	11,1:1	11,1:1	10:1	9,8:1	9,8:1	16,8:1	16,5:1	9,8:1	
Potenza max kW (CV - CE) a giri/min	51 (70) 6000	57,3 (78) 6000	77 (105) 5500	102 (140) 5000	125 (170) 5500	62 (85) 3500	88 (120) 3750	88 (120) 5000	
Coppia max Nm (kgm - CE) a giri/min	115 (11,7) 3000	115 (11,7) 3000	145 (14,8) 2000	230 (23,4) 2500	250 (25,5) 2500	200 (20,4) 1500	320 (32,6) 1750	206 (21,0) 1750	
Distribuzione (comando)	a cinghia	a cinghia	a cinghia	a cinghia	a cinghia	a catena	a cinghia	a cinghia	
Alimentazione	aspirato	aspirato	iniezione elettronica Multipoint sequenziale fasata con controllo di detonazione, sovralimentato mediante turbocompressore a gas di scarico	sovralimentato mediante turbocompressore a gas di scarico, con gestione del carico motore mediante attuazione variabile delle valvole di aspirazione	sovralimentato mediante turbocompressore a gas di scarico, con gestione del carico motore mediante attuazione variabile delle valvole di aspirazione	iniezione diretta Multijet "common rail" a controllo elettronico, sovralimentato mediante turbocompressore a gas di scarico e intercooler	iniezione diretta Multijet "common rail" a controllo elettronico, sovralimentato mediante turbocompressore a gas di scarico e intercooler	sovralimentato mediante turbocompressore a gas di scarico	
IMPIANTO ELETTRICO									
Batteria: Capacità (Ah)/Generatore (A)	50/360	63/450	63/450	63/450	63/450	63/450	63/450	50/360	
TRASMISSIONE									
Trazione	anteriore	anteriore	anteriore	anteriore	anteriore	anteriore	anteriore	anteriore	
Cambio	5+RM	5+RM	6+RM	6+RM	6+RM	5+RM	6+RM	5+RM	
PNEUMATICI									
Allestimento base	195/55 R16	195/55 R16	195/55 R16	215/45 R17	215/45 R17	195/55 R16	195/55 R16	195/55 R16	
STERZO									
Scatola sterzo	cremagliera con servosterzo su colonna				cremagliera con servosterzo su colonna				
Diametro di sterzata tra marciapiedi (m)	11,25	11,25	11,25	11,25	11,25	11,25	11,25	11,25	
SOSPENSIONE									
Anteriore	Mc Pherson	Mc Pherson	Mc Pherson	Mc Pherson	Mc Pherson	Mc Pherson	Mc Pherson	Mc Pherson	
Posteriore	Ponte torcente	Ponte torcente	Ponte torcente	Ponte torcente	Ponte torcente	Ponte torcente	Ponte torcente	Ponte torcente	
FRENI A DISCO									
Anteriori (mm)	257x22	257x22	257x22	305x28	305x28	281x26	281x26	281x26	
Posteriori (mm)	251x10	251x10	251x10	251x10	251x10	251x10	251x10	251x10	
RIFORMIMENTI - PESI									
Serbatoio carburante (litri)	45	45	45	45	45	45	45	45	
Peso in ordine di marcia DIN (kg)	1065	1070	1130	1145	1145	1150	1205	1145	
Peso max rimorchiabile (kg)	500	500	500	500	500	1000	1000	500	
PRESTAZIONI									
Velocità max (km/h)	160	165	184	209	219	174	198	198	
Accelerazione (1 persona + 30 kg) 0-100 km/h (s)	14,0	13,0	11,4	8,1	7,3	12,9	9,9	8,8	
CONSUMI - EMISSIONI secondo direttiva 1999/100/EC									
Consumi (l/100 km) ciclo urbano	7,6	7,3	5,0	7,0	7,0	4,4	5,2	10,6 - 8,2*	
Ciclo extraurbano	4,7	4,6	3,8	4,4	4,4	2,9	3,7	6,6 - 5,1*	
Ciclo combinato	5,8	5,6	4,2	5,4	5,4	3,5	4,3	8,1 - 6,2*	
Emissioni CO ₂ (g/km)	134	130	99	124	124	90	112	131 - 145*	
Classe ambientale	Euro 6	Euro 6	Euro 6	Euro 6	Euro 6	Euro 5 +	Euro 5 +	Euro 6	

*in modalità benzina

DIMENSIONI

CARATTERISTICHE	
Numero posti	4/5
Numero porte	3
Lunghezza/Larghezza (mm)	4063/1720
Altezza (mm)	1446
Passo (mm)	2511
Carreggiata ant/post (mm)	1483/1475
Capacità bagagliaio (dm ³)	270

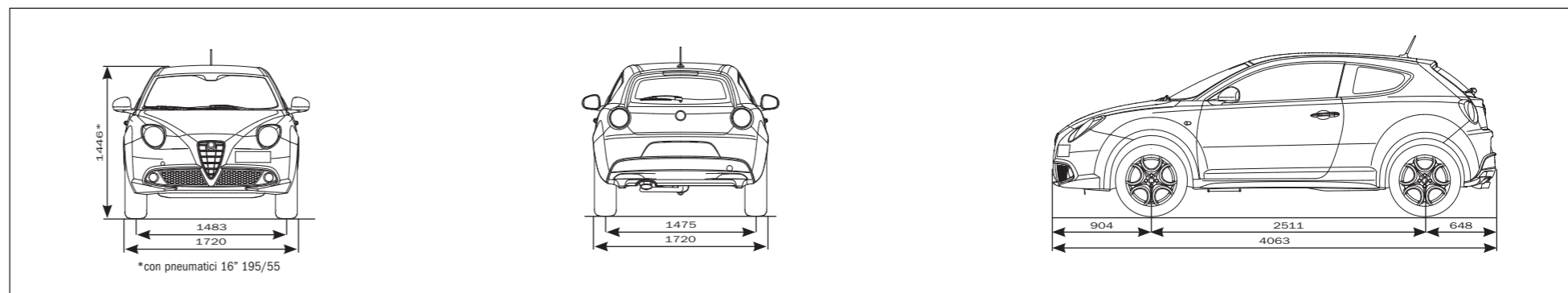

GARANZIA DEL VEICOLO

Con l'acquisto della vostra auto Alfa Romeo è compresa una Garanzia di 24 mesi a decorrere dalla data di consegna e senza limitazioni di percorrenza. La Garanzia assicura all'autoveicolo una copertura contro i difetti di fabbrica che saranno risolti gratuitamente e con l'utilizzo di ricambi originali o ricondizionati. Gli interventi in Garanzia sono eseguiti dalla Rete Assistenziale Alfa Romeo e comprendono:

- Riparazione o sostituzione del particolare difettoso
- Manodopera per le prestazioni di sostituzione o riparazione
- Fornitura dei materiali di consumo necessari per eseguire le riparazioni in Garanzia. Durante la Garanzia sull'autoveicolo, potrete beneficiare dei vantaggi dell'assistenza stradale.

Alfa InfoMore
00 800 2532 0000

RELAZIONI CON IL CLIENTE ALFA ROMEO

Potete chiamare Alfa Romeo con un Numero Verde unico da tutta Europa. Siamo a vostra disposizione per fornirvi i nostri servizi di **Assistenza Stradale**, la sicurezza di viaggiare tranquilli. Il servizio è attivo 24 ore su 24, 365 giorni all'anno per:

- Richieste di traino e depannage in caso di guasto ed incidente
- Informazioni sulla rete assistenziale
- Servizi gratuiti di rientro passeggeri (o proseguimento del viaggio)
- Pagamento spese albergo
- Recupero auto riparata
- Anticipi di denaro
- Invio ricambi.

Servizio Informazioni: tutto quello che volete sapere sui nostri modelli (versioni, optional, promozioni, prezzi), sui nostri servizi e sulla Rete dei Concessionari Alfa Romeo. Il servizio offre anche la possibilità di prenotare una prova su strada della vettura di vostro gradimento presso una nostra Concessionaria.

Relazioni con il Cliente: Alfa Romeo è a vostra disposizione per soddisfare ogni esigenza o richiesta legata all'utilizzo della vostra vettura o ai nostri servizi di assistenza. Il Numero Verde unico 00800 2532 0000 è gratuito, raggiungibile da tutti i paesi europei ed è facilmente memorizzabile infatti corrisponde alla digitazione della parola "ALFA" sulla tastiera del telefono.

SERVIZI DI ASSISTENZA E MANUTENZIONE**GARANZIA CONVENZIONALE MAXIMUM CARE: MASSIMA COPERTURA E ZERO PENSIERI**

Maximum Care vi permette di proteggere la vostra auto contro i guasti elettro-meccanici fino a 5 anni e vi offre la comodità di poter scegliere tra diverse durate a seconda delle vostre esigenze. Inoltre, in caso di guasto, potete contare sull'assistenza e sulla professionalità delle Concessionarie e Officine Autorizzate Alfa Romeo. Potrete aderire alla garanzia Maximum Care presso qualsiasi Concessionaria e Officina Autorizzata entro 2 anni dalla data di inizio garanzia a condizione che la vostra auto abbia effettuato i tagliandi di manutenzione programmata previsti dal libretto d'uso e manutenzione Alfa Romeo.

Potrete scegliere tra 3 diverse opzioni che, prevedono l'estensione della copertura sui guasti elettromeccanici del vostro veicolo e l'Assistenza Stradale per:

+ 1 anno e fino a 45.000 km oppure fino a 90.000 km • + 2 anni e fino a 60.000 km oppure 120.000 km • + 3 anni e fino a 75.000 km oppure fino a 150.000 km

GARANZIA CONVENZIONALE POWERTRAIN CARE: COPERTURA ESSENZIALE E MAXI RISPARMIO

Powertrain Care vi permette di proteggere la vostra auto contro i guasti meccanici su motore, cambio e trasmissione fino a 5 anni e vi offre la comodità di poter scegliere tra diverse durate a seconda delle vostre esigenze. Inoltre, in caso di guasto, potrete contare sull'assistenza e sulla professionalità delle Concessionarie e Officine Autorizzate Alfa Romeo. Potrete aderire alla garanzia Powertrain Care presso qualsiasi Concessionaria e Officina Autorizzata entro 2 anni dalla data di inizio garanzia e a condizione che la vostra auto abbia effettuato i tagliandi di manutenzione programmata previsti dal libretto d'uso e manutenzione Alfa Romeo. Potrete scegliere tra 3 diversi opzioni che, prevedono l'estensione della copertura sui guasti meccanici del vostro veicolo e l'Assistenza Stradale per:

+ 1 anno e fino a 45.000 km oppure fino a 90.000 km • + 2 anni e fino a 60.000 km oppure 120.000 km • + 3 anni e fino a 75.000 km oppure fino a 150.000 km

Inoltre con le Garanzie convenzionali Maximum Care e Powertrain Care avete anche altri vantaggi: la riparazione e sostituzione dei componenti difettosi con Ricambi Originali o ricondizionati Alfa Romeo • la trasferibilità della copertura al nuovo proprietario della vostra auto in caso di vendita.

EASY PACK: LA MANUTENZIONE PROGRAMMATA PER LA VOSTRA AUTO

Con Easy Pack potete risparmiare sulle spese di manutenzione programmata della vostra auto acquistando anticipatamente da 2 a 5 tagliandi a partire dal primo. Easy Pack vi offre 4 diverse opzioni: Pack 2 tagliandi* • Pack 3 tagliandi* • Pack 4 tagliandi* • Pack 5 tagliandi*

*Tagliandi inclusi a partire dal primo. Sono esclusi i ricambi la cui sostituzione non è espressamente prevista nel piano di manutenzione programmata del veicolo. Per conoscere gli intervalli di manutenzione del vostro veicolo consultate il libretto Uso e Manutenzione Alfa Romeo.

PREMIUM PACK: LA MANUTENZIONE COMPLETA PER LA VOSTRA AUTO

Per una manutenzione completa della vostra auto Alfa Romeo vi offre la formula Premium Pack: il programma su misura che vi permette di effettuare i tagliandi di manutenzione programmata e la sostituzione della parti più soggette ad usura della vostra auto. Premium Pack vi propone 3 diverse opzioni di manutenzione, Bronze, Silver e Gold, per venire meglio incontro alle vostre esigenze e a quelle della vostra auto. Confrontate le opzioni:

Opzione BRONZE - 2 tagliandi inclusi* più la sostituzione di:

1 kit pastiglie freni anteriori • 1 kit pastiglie freni posteriori • 2 kit spazzole tergicristalli anteriori • 2 kit spazzole tergicristalli posteriori

Opzione SILVER - 3 tagliandi inclusi* più la sostituzione di:

1 kit dischi anteriori • 1 kit ammortizzatori anteriori • 1 kit ammortizzatori posteriori • 2 kit pastiglie freni anteriori • 2 kit pastiglie freni posteriori • 3 kit spazzole tergicristalli anteriori • 3 kit spazzole tergicristalli posteriori

Opzione GOLD - 4 tagliandi inclusi* più la sostituzione di:

1 frizione • 1 batteria • 2 kit dischi anteriori • 1 kit dischi posteriori • 1 kit ammortizzatori anteriori • 1 kit ammortizzatori posteriori • 4 kit pastiglie freni anteriori • 3 kit pastiglie freni posteriori • 5 kit spazzole tergicristalli anteriori • 5 kit spazzole tergicristalli posteriori

*Tagliandi inclusi a partire dal primo. Sono esclusi i ricambi la cui sostituzione non è espressamente prevista nel piano di manutenzione programmata del veicolo. Per conoscere gli intervalli di manutenzione del vostro veicolo consultate il libretto Uso e Manutenzione Alfa Romeo.

I vantaggi di Easy Pack e Premium Pack:

- PIÙ RISPARMIO: Sconto fisso nel tempo sui ricambi originali utilizzati per la manutenzione ordinaria e straordinaria della vostra auto.
- PIÙ CERTEZZE: La certezza di essere sempre riconosciuti presso la Rete Assistenziale Alfa Romeo e quella di avere sempre una manutenzione effettuata con ricambi originali e da tecnici altamente qualificati e specializzati
- PIÙ VALORE: i pack Easy e Premium possono essere utilizzati dal nuovo proprietario in caso di vendita del veicolo
- PIÙ LIBERTÀ: La sicurezza di poter contare sulla capillarità della nostra rete assistenziale che potete raggiungere ovunque vi troviate.

SERVIZI ASSICURATIVI E FINANZIARI

Qualunque sia il vostro modo di vivere la mobilità, **Sava** soddisfa le vostre necessità con proposte finanziarie e leasing abbinate a servizi assicurativi esclusivi.

Rateale

È la soluzione finanziaria che vi permette di dilazionare il pagamento di tutte o di una parte della vostra nuova Alfa Romeo con una durata variabile da 12 a 72 mesi o una parte della vostra vettura usata con una durata variabile da 12 a 60 mesi.

Leasing

Se siete liberi professionisti, lavoratori autonomi o imprenditori, questa soluzione vi offre la possibilità di utilizzare l'auto senza immobilizzare il capitale: potete scegliere la durata del contratto (da 24 a 60 mesi) così come la quota dell'anticipo e godere di un valore di riscatto finale flessibile.

Liberamente Alfa

Per finanziare la vostra Alfa Romeo, è possibile scegliere di dare un anticipo variabile da 0% a 50% eventualmente integrato con il valore della vostra vettura usata in permuta. Alla fine dei 3 anni si può decidere di tenere la propria Alfa Romeo, pagando il saldo in un'unica soluzione o dilazionando l'importo, oppure cambiare la vostra vettura con una nuova della gamma Alfa Romeo.

SAVA, insieme al finanziamento, offre una gamma completa di servizi, che tutelano da ogni imprevisto: **Marchiatura** indelebile sui componenti chiave del veicolo come massimo deterrente contro il furto, le polizze **Furto&Incendio, Collision** (protezione da impatti con altri veicoli) e **Kasko**, il **Prestito Protetto** (es: rimborso rate in caso di perdita dell'impiego).

GARANZIE "STRADAFACENDO"

Le Garanzie StradaFacendo sono la soluzione ideale per mantenere in forma la vostra nuova auto liberandovi sin da subito da ogni preoccupazione. L'offerta delle Garanzie Stradafacendo prevede tre tipi di copertura (Stradafacendo, L, XL) con tre possibili modalità di pagamento (Finanziamento col veicolo, finanziamento della sola polizza, in contanti)

STRADAFACENDO (durata +24 mesi, 80.000 KM): copre i guasti meccanici ed elettrici riguardanti le principali componenti del veicolo: Motore/Impianto di raffreddamento/Cambio/Trasmissione. **STRADAFACENDO L** (durata da +12 a +72 mesi): guida senza pensieri la vostra auto, la garanzia a **chilometraggio illimitato** vi tutelano dai guasti meccanici ed elettrici ad uno o più componenti del veicolo (richiedi il fascicolo informativo per l'elenco delle coperture).

STRADAFACENDO XL (durata da +12 a +72 mesi): unica sul mercato, **chilometraggio illimitato**, copre tutti i guasti meccanici ed elettrici escludendo solo gli Interventi di Manutenzione (cambio olio, filtro aria, filtro olio ecc.), sostituzioni di parti sottoposte ad usura, interventi di carrozzeria, usura di frizione.

E su tutte le garanzie **STRADAFACENDO**, inclusa nel prezzo, avrete la stessa Assistenza Stradale dei primi due anni, un servizio sempre disponibile h24 in tutta Europa.

Per maggiori informazioni: Contact Center 199.818.203 (dal lunedì al venerdì dalle 9.00 alle 17.00) - www.fgacapital.it - www.sava.it

SERVIZI DI NOLEGGIO

Il noleggio a lungo termine costituisce la soluzione ideale per **aziende e liberi professionisti** che desiderano usufruire ed apprezzare tutti i vantaggi della loro nuova auto senza l'onere della proprietà e dei doveri che quest'ultima comporta. Il noleggio a lungo termine, offre infatti vantaggi tangibili:

- Liberarsi dalle incombenze legate alla gestione del veicolo
- Semplificazione della gestione amministrativa: pagamento unico per più prestazioni
- Personalizzazione dei servizi di noleggio su necessità del cliente
- Formula flessibile di gestione del parco auto
- Ricorso a un partner qualificato ed esperto in gestione dei costi d'esercizio del parco auto
- Costo diretto noto dall'inizio per l'intero periodo
- Nessuna immobilizzazione di capitale
- Deduzione del canone secondo la categoria di attività e l'uso del veicolo.

Per informazioni rivolgetevi al vostro Concessionario di fiducia oppure visitate il sito www.leasys.com

PROGRAMMI SPECIALI DI VENDITA

Autonomy è un programma articolato in allestimenti specifici sulle vetture e sui veicoli trasporto persone ed in servizi di assistenza stradale e finanziari, che si rivolge a persone con ridotta capacità motoria. Prevede inoltre assistenza completa per il conseguimento della patente speciale attraverso i 13 Centri di Mobilità. Telefonando all'apposito Numero Verde 800838333 è possibile ricevere un'informazione approfondita e completa in base alle proprie esigenze.

ALFA ROMEO INFO MOBILE

È l'applicazione originale di Alfa per il vostro iPhone. È ideata per essere sempre e ovunque con voi ed è progettata per offrirvi tutte le informazioni e l'assistenza che desiderate in modo facile e veloce. Alfa Romeo lancia in Europa un'applicazione iPhone dedicata a tutti gli automobilisti e offre ai propri Clienti un servizio innovativo, semplice e immediato. Vi basterà un tocco delle dita per accedere ad un'ampia gamma di servizi*: **IL VOSTRO PROFILO, TROVA UNA CONCESSIONARIA, PROVA SU STRADA, LIBRETTO USO E MANUTENZIONE, CONTATTACI, NOVITÀ E PROMOZIONI, TROVA LA VOSTRA AUTO, SCADENZE, TRAFFICO, ASSISTENZA STRADALE E X-RAY. ALFAROMEOW INFO MOBILE** è assolutamente gratuita. Scaricatela immediatamente da App Store.

*Per il dettaglio sui servizi disponibili nel vostro Paese, vi invitiamo a navigare su: www.alfaromeoinfomobile.com

CENTRO DI GUIDA SICURA - VARANO DE' MELEGARI

Le vetture Alfa Romeo hanno pensato a tutto in fatto di sicurezza, ma da sempre il fattore più importante è la persona che impugna il volante. Per questo, Alfa Romeo in collaborazione con Andrea de Adamich, ha fondato il Centro Internazionale Guida Sicura, una scuola capace di trasferire tutte le tecniche per una guida più consapevole. Più di 20 anni di attività e successi, 180 giornate di Corsi e 4.000 partecipanti ogni anno, un autodromo a disposizione esclusiva e un team con i migliori piloti. Il Centro Internazionale Guida Sicura è un punto di riferimento in Europa, certificato ISO 9001. I Corsi di Guida sono adatti a tutti, dagli appassionati che cercano l'emozione del circuito, ai neopatentati che desiderano dare fin da subito un'impostazione corretta alla propria guida, fino ai guidatori di tutti i giorni che vogliono evitare di correre rischi sulle strade. Per info e prenotazioni consultare il sito www.alfaromeo.it o rivolgersi ai Concessionari Alfa Romeo.

SEDILI

ALLESTIMENTI



Vai sul sito www.alfaromeo.it nella sezione MiTo e clicca su Car Configurator per allestire on line ogni dettaglio della tua vettura.

SEDILI TESSUTO



Sprint Nero-Nero
121



Sprint Nero-Crema
313



Sprint Nero-Bronzo
323



Evoluzione Nero-Fascia PVC Titanio
370



Evoluzione Nero-Fascia PVC Rossa
305

SEDILI QUADRIFOGLIO VERDE



Heritage Nero (cuciture Bianco-Verdi)
530



Pelle Frau® Nero (cadenino Bianco e cuciture Verdi)
417



Sabelt® Nero (cuciture Bianco-Verdi)
527

SEDILI PELLE



Nero
400-404-456



Rosso
476-431-446



Cuoio
466-436

IMPRESSION	PROGRESSION (oltre ai contenuti di Impression)	DISTINCTIVE (oltre ai contenuti di Progression)	QUADRIFOGLIO VERDE (oltre ai contenuti di Progression)
<ul style="list-style-type: none"> Alfa D.N.A.* ESC con Hill Holder (ABS+ASR+Brake Assistant+MSR+CBC) e Alfa Q2 Alfa Dynamic Steering Start & Stop** Cerchi in acciaio da 15" Cornici proiettori e fanali Grigio Titanio Calotte specchietti esterni in colore carrozzeria Plancia Street Sedili in tessuto Sprint Strumento di bordo con display multifunzione + Trip Computer 7 airbag Chiusura centralizzata con telecomando Alzacristalli elettrici Specchi retrovisori esterni elettrici e riscaldati Alfa climate control Radio Alfa Romeo CD/mp3 con 4 altoparlanti e 2 tweeters 	<ul style="list-style-type: none"> Cerchi in lega Silver Style da 16" Uconnect™ 5" Radio (display 5" touch, Bluetooth® vivavoce, lettore SMS e audio streaming, comandi vocali e Media Player mp3 con presa USB e AUX-in) Strumento di bordo con display Matrix ad alta definizione Volante in pelle con comandi radio e telefono Calotte specchietti esterni Grigio Titanio 	<ul style="list-style-type: none"> Cerchi in lega Silver Sport da 16" Cornici proiettori e fanali Cromo Lucido Calotte specchietti esterni in colore carrozzeria Chrome line Terminale di scarico cromato Fendinebbia Cruise control Sensore parcheggio posteriore Plancia Evoluzione Sedili in tessuto Evoluzione Batticalcagno in alluminio 	<ul style="list-style-type: none"> Nuova trasmissione automatica Alfa TCT Pinze freni rosse Brembo Finiture Antracite Lucide su calandra, maniglie, specchietti, cornici fari anteriori e posteriori Volante in pelle sportivo tagliato e leva freno a mano con cuciture Bianco-Verdi Cerchi in lega Titanium Sport 17" a 5 fori con finiture bruite Paraurti sportivo con estrattore e doppio terminale di scarico Quadro strumenti specifico con logo QV integrato Plancia carbon look Fendinebbia con comici scure Alfa Adaptive Suspension Black interior Batticalcagno cromato con logo QV Comandi cambio al volante Tappetini specifici QV Sedili in tessuto Heritage con logo Alfa Romeo e cuciture Bianco-Verdi Sedili pelle Frau® con cadenino Bianco e cuciture Verdi (opt) Sedili Sabelt® con guscio in fibra di carbonio e cuciture Bianco-Verdi (opt) Nuovo colore Grigio Magnesio Opaco (opt)

* tranne 1.4 70 CV e 1.4 78 CV
** tranne 1.4 70 CV e 1.4 GPL 120 CV

PACK SPORT (Su Progression e Distinctive)	PACK COMFORT (Su Distinctive)	PACK LUSO (Su Distinctive)	QV LINE (Su Distinctive)
<ul style="list-style-type: none"> Spoiler posteriore Paraurti posteriore sportivo con estrattore Cristalli privacy Quadro strumenti con illuminazione bianca Pedaliere sportiva Pinze freni rosse Fendinebbia* 	<ul style="list-style-type: none"> Bracciolo anteriore con vano portaoggetti Regolazione lombare sedili anteriori Presa corrente 12V baule Specchi retrovisori esterni elettrici e riscaldati 	<ul style="list-style-type: none"> Sedili in pelle Frau® Sky Window Regolazione lombare sedili anteriori Sedili anteriori riscaldati Alfa dual zone automatic climate control Visibility Set (specchio retrovisore elettrocromico, sensore rilevazione pioggia, sensore crepuscolare con accensione automatica dei proiettori) Bracciolo anteriore con vano portaoggetti Sedile passeggero regolabile in altezza 	<ul style="list-style-type: none"> Finiture Antracite Lucide su calandra, maniglie, specchietti, cornici fari anteriori e posteriori Volante in pelle sportivo tagliato con cuciture bianche Cerchi in lega Titanium Sport 17" a 5 fori con finiture bruite Paraurti posteriore sportivo con estrattore Cuffia cambio con cuciture Bianco-Verdi Plancia carbon look Black interior Batticalcagno personalizzato QV Sedili in tessuto Heritage con logo Alfa Romeo e cuciture Bianco-Verdi Tappetini specifici QV Pinze freni rosse (opt) Sedili pelle Frau® con cadenino Bianco e cuciture Verdi (opt) Sedili Sabelt® con guscio in fibra di carbonio e cuciture Bianco-Verdi Nuovo colore Grigio Magnesio Opaco (opt)

* già di serie su Distinctive



www.alfaromeo.it

DOWNLOAD

Alfa Romeo InfoMobile

L'App che offre info, servizi e assistenza



MORE CARE

myAlfaRomeo

Prenditi cura della tua Alfa Romeo con un click

CALL

Alfa InfoMore
00 800 2532 0000

SHARE ON

SocialNetWall

socialnetwall.alfaromeo.com



You Tube

FOLLOW

**Alfa
Romeo**

InfoSocial @AlfaRomeoCareIT

E-COMMERCE



Visita lo shop on line di Alfa Romeo
SU www.store.alfaromeo.com