



 Audi Sport

The Audi Sport logo is located in the bottom right corner. It features a white parallelogram symbol to the left of the text "Audi Sport", which is written in a white, sans-serif font.

*LE EMOZIONI NON SI
POSSONO PENSARE
RAZIONALMENTE.*

BISOGNA VIVERLE.

Siate parte degli eterni viaggiatori,
dei pionieri e degli appassionati.
Siate parte di coloro che vogliono
rendere possibile l'impossibile.

Dove lo status quo non è mai abbastanza. Dove ci si disegna da soli il futuro.

E alla fine ci riescono. Siate parte
dei designer, dei modellisti,
degli ingegneri, dei collaudatori,
dei piloti e del team.

Siate concentrati e procedete senza deviazioni, fino alla prossima curva.

Siate pronti,
concentrati, scattanti.

Lavorate dal lunedì al venerdì,
ma il sabato correte sulla pista.

Siate parte di una sfida continua,
siate parte di coloro che,
quando raggiungono un traguardo,
puntano già a un altro record.

Siate parte di una visione.

Siate parte di un'intuizione, di chi vede
un'opportunità dove gli altri vedono solo buio.

Siate parte di una storia. Siate parte della storia. E riscrivetela, continuamente.

JOIN THE LEAGUE OF PERFORMANCE.



**BORN ON
THE TRACK.
BUILT
FOR THE
ROAD.**

Audi R8 Coupé V10 plus.

È nata nella fucina più impegnativa al mondo: gli sport motoristici. Il 50% circa di tutti i componenti utilizzati per R8 si basano sulle tecnologie presenti nelle vetture da corsa. Con il potente motore FSI V10 5.2 da 449 kW (610 CV) e il cambio S tronic a 7 rapporti passa da 0 a 100 km/h in soli 3,2 secondi. La spinta propulsiva arriva fino a 330 km/h. Dal potente motore alla trazione integrale permanente quattro®, al design aerodinamico passando per l'intelligente struttura leggera, R8 Coupé V10 plus dimostra quanto sia difficile trovare qualcos'altro da aggiungere.

I dati di consumo di carburante ed emissioni di CO₂ si trovano a pagina 46.



Un supplemento di performance.

E una chiara dichiarazione di stile. Numerosi dettagli in carbonio sottolineano il look sportivo di Audi R8 Coupé V10 plus. I cerchi in lega di alluminio fucinato da 19 pollici e i freni in ceramica sono ulteriori indicatori della sua prestanza atletica. Come la postazione di guida, concepita pensando all'essenziale: il conducente. Che si tratti dell'avviamento del motore, del dinamismo di marcia, del sound del motore, dell'infotainment o dei comandi, tutte le funzioni possono essere gestite direttamente tramite il volante in pelle Performance R8 con quattro satelliti di comando. Anche l'innovativo Audi virtual cockpit pone il conducente al centro. Il display TFT da 12,3 pollici visualizza molte informazioni importanti con una grafica brillante e ricca di contrasto. In questo modo, la composizione dei contenuti visualizzati può essere configurata secondo le proprie preferenze personali. I sedili a guscio R8 in pregiata pelle Nappa completano l'interfaccia tra conducente e vettura. Con i fianchetti dai contorni pronunciati e gli appoggiatesta sagomati, i sedili sottolineano il carattere fortemente sportivo degli interni, offrendo al contempo un ottimo sostegno laterale. Per un feeling di guida che ridefinisce la sportività.

I dati di consumo di carburante ed emissioni di CO₂ si trovano a pagina 46.



CONNUBIO DI POTENZA ED ELEGANZA.

Audi R8 Coupé V10.

Audi R8 Coupé V10 è inconfondibile, da qualunque prospettiva la si guardi. Ogni linea incarna estetica allo stato puro e sottolinea come R8 sia un'auto sportiva ad alte prestazioni. Sforando il pedale dell'acceleratore, il motore FSI V10 5.2 passa da 0 a 100 km/h in soli 3,5 secondi, grazie a una potenza di 397 kW (540 CV) e una coppia massima di 540 Nm, raggiungendo la velocità massima di 320 km/h. In questo modo, Audi R8 Coupé V10 dimostra a ogni viaggio che potenza ed eleganza sono indissolubilmente legate.

I dati di consumo di carburante ed emissioni di CO₂ si trovano a pagina 46.



10 cilindri al centro dell'attenzione.

Potenza da ammirare, con stile: il motore centrale V10 è incastonato, proprio come un gioiello, sotto il lunotto e può essere addirittura illuminato. La posizione centrale del motore garantisce alla vettura un ottimo equilibrio e una migliore posizione sulla strada. Nei rettilinei come in curva o a velocità sostenuta, R8 Coupé V10 offre divertimento al volante da togliere il fiato. Ogni linea richiama uno stile senza tempo e sottolinea lo straordinario design: dalle muscolose linee laterali al posteriore atletico. Non solo gli esterni vi convinceranno, ma anche gli interni vi sorprenderanno con la loro esclusività. Ogni dettaglio è all'altezza delle richieste più esigenti sotto il profilo sia funzionale, sia estetico. Basti pensare ai sedili sportivi R8, in pregiata pelle Nappa con impuntura a losanghe. Si può scegliere tra 28 diverse combinazioni di colori, per conferire agli interni un tocco del tutto personale.

I dati di consumo di carburante ed emissioni di CO₂ si trovano a pagina 46.



ANCORA PIÙ LIBERTÀ.

Audi R8 Spyder V10.



Una vettura supersportiva per emozioni senza limiti: Audi R8 Spyder V10. Il motore centrale FSI V10, con una cilindrata da 5.2 litri, una potenza di 397 kW (540 CV) e una coppia massima di 540 Nm vi catturerà all'istante. Con un sound imponente, questa sportiva purosangue accelera da 0 a 100 km/h in soli 3,6 secondi. Un'esperienza unica da provare con la capote aperta. La spinta propulsiva si interrompe solo alla velocità massima di 318 km/h. La libertà, invece, non conosce limiti.

I dati di consumo di carburante ed emissioni di CO₂ si trovano a pagina 46.



Trasforma la brezza di marcia in un turbine di emozioni.

Svela al conducente nuove prospettive: la capote completamente automatica. Entro una velocità di 50 km/h, la capote a pinne della nuova Audi R8 Spyder V10 si apre comodamente in automatico. Basta premere il pulsante e la capote in tessuto scompare in soli 20 secondi sotto la copertura del vano capote, realizzata in fibra di carbonio ultraleggera. L'entusiasmo cresce quando accede all'abitacolo: il design monoposto è completamente orientato al conducente. Dall'Audi virtual cockpit, al volante multifunzionale plus in pelle Performance R8 (a richiesta) con quattro satelliti di comando, ai sedili sportivi R8 in pelle Nappa con impuntura a losanghe. I sedili sportivi in dotazione di serie o i sedili a guscio R8 fornibili a richiesta possono essere dotati di quattro altoparlanti Bang & Olufsen agli appoggiatesta. Per un'esperienza di ascolto indimenticabile. Anche oltre i 200 km/h.

I dati di consumo di carburante ed emissioni di CO₂ si trovano a pagina 46.





**NON
DIMENTICATEVI
DI RESPIRARE.**

Audi TTRS Coupé.

Fate un bel respiro. Già al primo sguardo vi toglierà il fiato: Audi TTRS Coupé. L'icona di design Audi, arricchita da tratti caratteristici dei modelli RS. Audi single frame con griglia a nido d'ape e logo «quattro». Paraurti RS pronunciati con prese d'aria caratteristiche. Un'estetica grintosa e atletica confermata dalle prestazioni. Siete pronti per tutta questa adrenalina?

I dati di consumo di carburante ed emissioni di CO₂ si trovano a pagina 47.



400 argomenti. Zero discussioni.

Avviare il motore. Inserire la marcia. Accelerare. Divertimento al volante da togliere il respiro combinato con un sound straordinario grazie al motore a 5 cilindri di nuovo sviluppo. Con una potenza di 294 kW (400 CV) e una coppia fino a 480 Nm, la nuova Audi TT RS Coupé passa da 0 a 100 km/h in appena 3,7 secondi. Con una velocità massima di 250 km/h¹. A richiesta anche fino a 280 km/h¹. Tutto è sotto controllo: grazie all'Audi virtual cockpit, che visualizza tutte le informazioni sullo schermo da 12,3 pollici ad alta definizione. Il tocco in più: la modalità sportiva, con contagiri centrale e informazioni sportive come Lap timer, potenza/coppia del motore o pressione di sovralimentazione. Il tutto completato da funzioni specifiche RS: G-Meter, indicazione luminosa di cambio marce e pressione e temperatura degli pneumatici. In combinazione con i sedili sportivi RS, disponibili a richiesta in pelle Nappa traforata e colorata, con impuntura a losanghe. A richiesta, possibilità di aggiungere un tocco in più con il pacchetto design RS. Così, ogni curva diventa un'esperienza appassionante.

I dati di consumo di carburante ed emissioni di CO₂ si trovano a pagina 47.

¹ Autolimitata elettronicamente.





OGNI VIAGGIO UNA RIVELAZIONE.

Audi TTRS Roadster.

Realizzata per scoprire il mondo con la massima intensità: Audi TTRS Roadster promette già da ferma puro divertimento al volante. A velocità fino a 50 km/h la capote si apre o si chiude in soli 10 secondi. L'accelerazione da 0 a 100 km/h avviene in soli 3,9 secondi. Con Audi drive select la vostra esperienza di guida si può esprimere in svariati modi, modificando i diversi componenti della vettura. Di serie, per curva caratteristica del motore, modalità del cambio, trazione integrale permanente quattro®, coppia sterzante e regolazione della valvola dell'impianto di scarico. Preconfigurabili nelle modalità comfort, auto o dynamic. Combinabile liberamente nella modalità individual. Anche per l'assetto sportivo RS plus, fornibile a richiesta con Audi magnetic ride. Tre diverse tarature delle sospensioni, da comfort a rigido sportivo. Ideale per trasformare ogni istante in un'esperienza straordinaria.

I dati di consumo di carburante ed emissioni di CO₂ si trovano a pagina 47.



A cielo aperto. Da togliere il fiato. Gli interni di Audi TTRS Roadster: design che emana sportività. E la rende percepibile fin da quando ci si siede sui sedili sportivi RS con rivestimenti in pelle di elevata qualità. Circondati da dettagli perfetti e studiati nei minimi particolari, come il volante sportivo multifunzionale in pelle RS plus e due satelliti di comando. Lavorazione precisa. A richiesta, unica grazie alle svariate personalizzazioni offerte da Audi exclusive. Con possibilità di abbinare liberamente colori e materiali oppure con la preconfigurazione del pacchetto design in pelle Nappa marrone palomino Audi exclusive. Non importa cosa volete o quale sia la vostra meta: con Audi TTRS Roadster potete scegliere tra un'infinità di proposte.

ECCO COME SONO LE LINEE IDEALI.

Audi RS 3 Sportback.



Audi RS 3 Sportback si presenta da ogni prospettiva nella sua forma migliore. Oltre agli ampi passaruota e alle longarine sottoporta, la vettura emana sportività allo stato puro anche con lo spoiler al tetto e i paraurti RS, il pronunciato inserto del diffusore e l'impianto di scarico sportivo RS, disponibile a richiesta, con terminali di scarico neri. Anche i cerchi in lega di alluminio da 19 pollici a 5 razze a rotore e i freni anteriori in ceramica (a richiesta) sottolineano il carattere sportivo di questa sportback dalle alte prestazioni.

I dati di consumo di carburante ed emissioni di CO₂ si trovano a pagina 47.

Lasciatevi sorprendere da una velocità da record.

Appena 4,1 secondi: è questo il tempo di cui ha bisogno Audi RS 3 Sportback per raggiungere da ferma i 100 km/h. Tutto questo grazie al potente motore TFSI a cinque cilindri da 294 kW (400 CV), con coppia massima di 480 Nm. E il suo design energico vi conquisterà ancora più rapidamente, con un dinamismo sorprendente grazie alla griglia Audi single frame a nido d'ape con logo «quattro» e al paraurti RS dalle linee decise. L'offerta è completata dal pacchetto look nero lucido, fornibile a richiesta, che pone ulteriori accenti sullo spoiler anteriore, sul contorno della griglia Audi single frame e sulle modanature dei cristalli laterali. Così, le prestazioni si riconoscono a colpo d'occhio. Anche quando la nuova Audi RS 3 Sportback scompare all'orizzonte in un battito di ciglia.

I dati di consumo di carburante ed emissioni di CO₂ si trovano a pagina 47.



Qualunque posto è il migliore.

Date un tocco inconfondibile alla vostra Audi RS 3 con il pacchetto design RS e rendete il suo abitacolo ancora più sportivo, grazie agli appoggiatesta in ecopelle nera e ai paraginocchia in Alcantara nero, con cuciture in contrasto in rosso, e ai tappetini con cuciture in contrasto, anteriormente anche personalizzabili con logo RS. Completano l'offerta sportiva le cinture di sicurezza nere con profili rossi e gli anelli rossi alle bocchette di aerazione della plancia. Così, appena salirete a bordo, vi sarà chiaro che chi si siede in quest'auto, ha già vinto.



*UN CUORE
DA SPORTIVA.
IN UN CORPO
DA BERLINA.*

Audi RS3 Sedan.

Potenza straordinaria unita a un design grintoso: Audi RS3 Sedan convince per la potenza dei 5 cilindri in abbinamento alle caratteristiche distintive RS. Grazie al motore TFSI da 2,5 litri con una potenza di 294 kW (400 CV), la berlina scatta da 0 a 100 km/h in soli 4,1 secondi. La velocità massima può arrivare a 280 km/h¹. Non meno accattivanti sono i dettagli sportivi, che mostrano anche da lontano la sua forza e le sue prestazioni. L'Audi single frame con griglia in struttura a nido d'ape in nero lucido e logo «quattro», i caratteristici paraurti RS, i parafranghi pronunciati e i cerchi da 19 pollici a 5 razze (design Blade). Numerosi highlight, che conquistano con la stessa rapidità dell'accelerazione di Audi RS3 Sedan.

I dati di consumo di carburante ed emissioni di CO₂ si trovano a pagina 47.



Un'esperienza altamente sportiva:

il dinamismo di guida di Audi RS3 Sedan. Motore a 5 cilindri, cambio S tronic con innesti rapidissimi e trazione integrale permanente quattro®. Per godere delle sue incredibili performance in modo del tutto personalizzato, potete impostare il carattere della vettura come preferite tramite Audi drive select di serie. Basta premere un tasto per influire su singoli componenti della vettura: curva caratteristica del motore, regolazione della valvola dell'impianto di scarico, punti di cambio marcia, ripartizione della coppia quattro® e coppia sterzante dello sterzo progressivo. A richiesta si può intervenire anche sulla rigidità degli ammortizzatori nell'assetto sportivo RS plus con Audi magnetic ride. Per un maggiore dinamismo senza compromessi.

I dati di consumo di carburante ed emissioni di CO₂ si trovano a pagina 47.



PERFORMANCE ANCORA PIÙ GRINTOSE.

Audi RS 5 Coupé.

La nuova Audi RS 5 Coupé si guadagna l'ammirazione di tutti fin dal primo sguardo. Anche i dati sono di tutto rispetto: 331 kW (450 CV) e 600 Nm erogati da un motore biturbo 2.9 V6. Il tiptronic a 8 rapporti regala uno sprint eccezionale, che viene subito trasformato in spinta propulsiva dalla trazione integrale permanente quattro®. Concretamente: da 0 a 100 km/h in 3,9 secondi. La velocità massima può raggiungere, a richiesta, i 280 km/h¹. JOIN THE LEAGUE OF PERFORMANCE.

I dati di consumo di carburante ed emissioni di CO₂ si trovano a pagina 48.



Evidente in ogni dettaglio: IL CARATTERE DECISO.

Una personalità unica: Audi RS5 Coupé coniuga con eleganza l'estetica e il linguaggio delle forme tipico dei modelli RS. La carrozzeria più larga, le linee decise del paraurti RS e il discreto spoiler posteriore sottolineano gli esterni atletici. A richiesta con pacchetti in look nero lucido o pregiato carbonio, per un tocco personale in più. A richiesta con tetto in carbonio o alloggiamenti degli specchietti retrovisivi esterni in carbonio.



Uno dei posti più ambiti per la sportività: IL SEDILE CONDUCENTE.

L'Audi virtual cockpit disponibile a richiesta fornisce informazioni al conducente con indicazioni chiare ad alta risoluzione. Con contenuti specifici RS come G-Meter, indicazione luminosa di cambio marce, pressione e temperatura degli pneumatici. I sedili anteriori sportivi RS, in pelle Nappa con impuntura a nido d'ape in colore di contrasto, esprimono sportività allo stato puro. A richiesta, con il pacchetto design RS è possibile aggiungere tocchi sportivi in Alcantara nero con cuciture in contrasto di colore rosso agli elementi di comando e alla consolle centrale. Per dare alla vettura un carattere che rispecchia esattamente la vostra personalità.

I dati di consumo di carburante ed emissioni di CO₂ si trovano a pagina 48.



MENO RAGIONE. PIÙ SENTIMENTO.

Audi RS 6 Avant.

Lasciatevi trasportare dall'entusiasmo. È Audi RS6 Avant a chiedervelo: linee chiare che definiscono la sua muscolosa struttura. I tipici elementi di design RS sottolineano il carattere atletico degli esterni. L'innegabile dinamismo del motore V8 4.0 TFSI da 412 kW (560 CV) con una coppia di 700 Nm. In soli 3,9 secondi catapulta l'auto da 0 a 100 km/h. E per chi cerca emozioni ancora più forti, c'è Audi RS6 Avant performance: motore potenziato fino a 445 kW (605 CV). Ancora più scattante con la funzione overboost. La coppia massima viene temporaneamente aumentata a 750 Nm. Così, lo scatto da 0 a 100 km/h viene effettuato in soli 3,7 secondi. Velocità massima, a richiesta, fino a 305 km/h¹, per percepire immediatamente il cuore pulsante della vettura che si cela sotto il cofano motore.

I dati di consumo di carburante ed emissioni di CO₂ si trovano a pagina 48.



Più esclusività, minori effetti.

I listelli sottoporta illuminati invitano a salire a bordo di Audi RS6 Avant, mentre i pregiati inserti in carbonio accentuano l'atmosfera sportiva degli interni. L'impuntura a nido d'ape impreziosisce i sedili sportivi RS in pelle Valcona (a richiesta), sagomati per un migliore sostegno laterale. Il volante sportivo multifunzionale in pelle RS a 3 razze con bilancieri in look alluminio, appiattito nella parte inferiore, consente una presa perfetta a ogni movimento del volante e del cambio. Materiali di pregio, lavorati con l'amore per i dettagli. Con possibilità di personalizzazione secondo i vostri gusti, scegliendo tra diverse combinazioni di colori e pacchetti design. Le svariate caratteristiche che Audi RS6 Avant racchiude sono difficili da sintetizzare in poche parole e devono essere vissute con emozione pura. Salite a bordo.

I dati di consumo di carburante ed emissioni di CO₂ si trovano a pagina 48.

POSSENTE TRAZIONE. UNDERSTATEMENT SPORTIVO.

Audi RS 7 Sportback.



La sportività al massimo livello. Elegante atletismo di classe superiore: Audi RS 7 Sportback. Una chiara affermazione di understatement. Il motore V8 4.0 TFSI ha una potenza di 412 kW (560 CV) e raggiunge la coppia massima di 700 Nm, consentendo alla vettura di balzare senza alcuno sforzo da 0 a 100 km/h in soli 3,9 secondi. Nella versione potenziata di Audi RS 7 Sportback performance la soglia dei 100 km/h si infrange già in soli 3,7 secondi. A richiesta, l'accelerazione si ferma solo a 305 km/h¹. Così si può tradurre su strada senza compromessi l'enorme potenza dei 445 kW (605 CV) e della trazione integrale permanente quattro®. Il dinamismo spontaneo è regolato dalla funzione overboost, con un rapido aumento della coppia a 750 Nm, valori che possono essere sperimentati solo dopo un buon esercizio di respirazione.

I dati di consumo di carburante ed emissioni di CO₂ si trovano a pagina 49.

¹ Autolimitata elettronicamente.

Il presente catalogo può contenere vetture che non sono disponibili in determinati Paesi. In tal caso, rivolgetevi alla vostra Concessionaria Audi.

Il centro dell'esclusività: l'abitacolo.

Materiali di pregio. Sapienti lavorazioni. Pensiamo ai sedili anteriori sportivi RS, al pacchetto design RS performance, fornibile a richiesta con i rivestimenti in Alcantara/pelle nera e impuntura a nido d'ape blu. Inoltre cuciture ornamentali agli elementi di comando, alla consolle centrale e agli appoggiatesta alle portiere. Questo esclusivo linguaggio di design si rispecchia in maniera eccellente anche negli esterni: dal colore carrozzeria blu Ascari metallizzato (a richiesta) alle pronunciate caratteristiche degli esterni come le alette laterali, le modanature o il bordo superiore dell'inserito del diffusore. Tutto evidenziato dal color titanio opaco. Senza dimenticare i cerchi in lega di alluminio da 21 pollici nel nuovo design a 5 razze doppie, torniti a specchio¹. Caratteristiche che rendono subito evidente come questa vettura sportiva non scenda a compromessi nemmeno sotto il profilo estetico.

I dati di consumo di carburante ed emissioni di CO₂ si trovano a pagina 49.



¹ Osservate le particolarità dei cerchi a pagina 49.

Il presente catalogo può contenere vetture che non sono disponibili in determinati Paesi. In tal caso, rivolgetevi alla vostra Concessionaria Audi.

Modello	R8 Coupé V10 plus	R8 Coupé V10	R8 Spyder V10
Tipo motore	Motore a ciclo Otto a 10 cilindri a V con iniezione di benzina combinata nel condotto di aspirazione e diretta	Motore a ciclo Otto a 10 cilindri a V con iniezione di benzina combinata nel condotto di aspirazione e diretta	Motore a ciclo Otto a 10 cilindri a V con iniezione di benzina combinata nel condotto di aspirazione e diretta
Cilindrata cmc (valvole per cilindro)	5.204 (4)	5.204 (4)	5.204 (4)
Potenza max. ¹ in kW (CV) a giri/min	449 (610)/8.250	397 (540)/7.800	397 (540)/7.800
Coppia massima Nm a giri/min ⁻¹	560/6.500	540/6.500	540/6.500
Trasmissione			
Trazione	integrale permanente quattro®	integrale permanente quattro®	integrale permanente quattro®
Cambio	S tronic a 7 rapporti	S tronic a 7 rapporti	S tronic a 7 rapporti
Masse/Volumi			
Massa a vuoto ² kg	1.655	1.715	1.795
Massa complessiva ammessa kg	1.920	1.940	2.020
Massa ammessa sul tetto/gancio traino kg	-	-	-
Capacità serbatoio carburante circa l	73	83	80
Prestazioni/Consumi³			
Velocità massima km/h	330	320	318
Accelerazione 0-100 km/h in s	3,2	3,5	3,6
Tipo carburante	SuperPlus senza zolfo 98 NO ⁵	SuperPlus senza zolfo 98 NO ⁵	SuperPlus senza zolfo 98 NO ⁵
Consumi ^{6,7} l/100 km			
ciclo urbano	19,6	19,2	19,4
ciclo extraurbano	9,8	8,8	9,0
ciclo combinato	13,4	12,6	12,8
Emissioni di CO ₂ ^{6,7} in g/km			
ciclo combinato	306	287	290
Normativa sui gas di scarico	EU6	EU6	EU6

TTRS Coupé	TTRS Roadster	RS 3 Sportback	RS 3 Sedan
Motore a ciclo Otto a 5 cilindri in linea con iniezione diretta di benzina combinata nel condotto di aspirazione, turbocompressore a gas di scarico con intercooler	Motore a ciclo Otto a 5 cilindri in linea con iniezione diretta di benzina combinata nel condotto di aspirazione, turbocompressore a gas di scarico con intercooler	Motore a ciclo Otto a 5 cilindri in linea con iniezione diretta di benzina combinata nel condotto di aspirazione, turbocompressore a gas di scarico con intercooler	Motore a ciclo Otto a 5 cilindri in linea con iniezione diretta di benzina combinata nel condotto di aspirazione, turbocompressore a gas di scarico con intercooler
2.480 (4)	2.480 (4)	2.480 (4)	2.480 (4)
294 (400)/5.850-7.000	294 (400)/5.850-7.000	294 (400)/5.850-7.000	294 (400)/5.850-7.000
480/1.700-5.850	480/1.700-5.850	480/1.700-5.850	480/1.700-5.850
Trasmissione			
integrale permanente quattro®	integrale permanente quattro®	integrale permanente quattro®	integrale permanente quattro®
S tronic a 7 rapporti	S tronic a 7 rapporti	S tronic a 7 rapporti	S tronic a 7 rapporti
Masse/Volumi			
1.515	1.605	1.585	1.590
1.840	1.850	2.010	2.005
75	-	75	75
55	55	55	55
Prestazioni/Consumi³			
250 ⁴ , a richiesta: 280 ⁴	250 ⁴ , a richiesta: 280 ⁴	250 ⁴ , a richiesta: 280 ⁴	250 ⁴ , a richiesta: 280 ⁴
3,7	3,9	4,1	4,1
SuperPlus senza zolfo 98 NO ⁵	SuperPlus senza zolfo 98 NO ⁵	SuperPlus senza zolfo 98 NO ⁵	SuperPlus senza zolfo 98 NO ⁵
11,3	11,3	11,3	11,3
6,4	6,5	6,6	6,5
8,2	8,3	8,3	8,3
187	189	189	188
EU6	EU6	EU6	EU6

Modello	RS 5 Coupé	RS 6 Avant	RS 6 Avant performance
Tipo motore	Motore a ciclo Otto a 6 cilindri a V con iniezione diretta di benzina, turbocompressore a gas di scarico e Audi valvelift system	Motore a ciclo Otto a 8 cilindri a V con iniezione diretta di benzina e turbocompressore a gas di scarico	Motore a ciclo Otto a 8 cilindri a V con iniezione diretta di benzina e turbocompressore a gas di scarico con funzione overboost
Cilindrata cmc (valvole per cilindro)	2.894 (4)	3.993 (4)	3.993 (4)
Potenza max. ¹ in kW (CV) a giri/min	331 (450)/5.700–6.700	412 (560)/5.700–6.600	445 (605)/6.100–6.800
Coppia massima Nm a giri/min ⁻¹	600/1.900–5.000	700/1.750–5.500	700/1.750–6.000
Coppia massima con overboost Nm a giri/min ⁻¹	–	–	750/2.500–5.500
Trasmissione			
Trazione	integrale permanente quattro®	integrale permanente quattro®	integrale permanente quattro®
Cambio	tiptronic a 8 rapporti	tiptronic a 8 rapporti	tiptronic a 8 rapporti
Masse/Volumi			
Massa a vuoto ² kg	1.730	2.025	2.025
Massa complessiva ammessa kg	2.195	2.580	2.580
Massa ammessa sul tetto/gancio traino kg	75/-	100/85	100/85
Massa complessiva ammessa kg non frenata	–	750	750
c. pendenza 12 %	–	2.100	2.100
Capacità serbatoio carburante circa l	58	75	75
Prestazioni/Consumi³			
Velocità massima km/h	250 ⁴ , a richiesta: 280 ⁴	250 ⁴ , a richiesta: 280 ⁴ , 305 ⁴	250 ⁴ , a richiesta: 280 ⁴ , 305 ⁴
Accelerazione 0–100 km/h s	3,9	3,9	3,7
Tipo carburante	SuperPlus senza zolfo 98 NO ⁵	SuperPlus senza zolfo 98 NO ⁵	SuperPlus senza zolfo 98 NO ⁵
Consumi ^{6,7} l/100 km			
ciclo urbano	11,5	13,4	13,4
ciclo extraurbano	7,1	7,4	7,4
ciclo combinato	8,7	9,6	9,6
Emissioni di CO ₂ ^{6,7} in g/km			
ciclo combinato	197	223	223
Normativa sui gas di scarico	EU6	EU6	EU6

RS 7 Sportback	RS 7 Sportback performance
Motore a ciclo Otto a 8 cilindri a V con iniezione diretta di benzina e turbocompressore a gas di scarico	Motore a ciclo Otto a 8 cilindri a V con iniezione diretta di benzina e turbocompressore a gas di scarico con funzione overboost
3.993 (4)	3.993 (4)
412 (560)/5.700–6.600	445 (605)/6.100–6.800
700/1.750–5.500	700/1.750–6.000
–	750/2.500–5.500
integrale permanente quattro®	integrale permanente quattro®
tiptronic a 8 rapporti	tiptronic a 8 rapporti
2.005	2.005
2.515	2.515
100	100
–	–
75	75
250 ⁴ , a richiesta: 280 ⁴ , 305 ⁴	250 ⁴ , a richiesta: 280 ⁴ , 305 ⁴
3,9	3,7
SuperPlus senza zolfo 98 NO ⁵	SuperPlus senza zolfo 98 NO ⁵
13,3	13,3
7,3	7,3
9,5	9,5
221	221
EU6	EU6

Note

¹ Il valore indicato è stato rilevato in conformità ai procedimenti di misurazione prescritti (Direttiva UN-R-85 nella versione attualmente in vigore).

² Massa a vuoto con conducente (75 kg) e serbatoio carburante riempito al 90 %, rilevata secondo il Regolamento (UE) 1230/2012 nella versione attualmente in vigore. Gli optional possono provocare un aumento della massa a vuoto e del coefficiente di resistenza aerodinamica della vettura, con conseguente riduzione del carico utile e della velocità massima.

³ Dati relativi a consumi di carburante ed emissioni di CO₂ espressi sotto forma di range, valore variabile in funzione degli pneumatici/cerchi utilizzati.

⁴ Autolimitata elettronicamente.

⁵ Si consiglia l'uso di SuperPlus senza piombo e senza zolfo a 98 NO secondo la norma DIN EN 228. Se non disponibile, è possibile l'uso di Super senza piombo e senza zolfo a 95 NO secondo la norma DIN EN 228 con leggera diminuzione della potenza. Di norma è possibile l'utilizzo di carburante senza piombo a 95 NO con un tenore massimo di etanolo pari al 10 % (E10). I dati di consumo si riferiscono all'uso di carburante a 95 NO secondo la Direttiva 692/2008/CE.

⁶ I valori indicati sono stati rilevati in conformità ai procedimenti di misurazione prescritti. I dati non si riferiscono a un singolo veicolo e non sono parte integrante dell'offerta, ma vanno utilizzati unicamente a titolo di confronto tra i diversi tipi di veicoli.

⁷ I consumi di carburante e le emissioni di CO₂ non dipendono soltanto dallo sfruttamento efficiente del carburante da parte del veicolo, ma anche dal tipo di guida del conducente e da altri fattori non tecnici. Il CO₂ è il gas principalmente responsabile dell'effetto serra e del riscaldamento del pianeta.

⁸ Con l'aumentare dell'altitudine diminuisce la potenza del motore. A partire da 1000 metri sul livello del mare, e ogni 1000 metri successivi, si deve sottrarre rispettivamente il 10 % della massa del gruppo motrice/rimorchio (massa rimorchiabile ammessa più massa complessiva ammessa della vettura). Dato della massa rimorchiabile valido con gancio traino montato di fabbrica. Per l'utilizzo commerciale della vettura con gancio traino occorre, in determinati casi, un apparecchio di controllo a norma CE.

Avvertenze importanti

Caratteristiche specifiche dei cerchi: i cerchi in alluminio torniti a specchio, fresati a lucido, lucidi o parzialmente lucidi non dovrebbero essere impiegati in caso di strade innevate o ghiacciate. Per motivi legati alla produzione, infatti, la superficie di questi cerchi non è protetta in modo ottimale contro la corrosione e pertanto potrebbe danneggiarsi in modo permanente a causa del sale antigelo o prodotti simili.

Guida sportiva: i modelli Audi Sport GmbH vengono sviluppati e prodotti per la guida sulle strade pubbliche. Rispetto all'uso su strada, la marcia su circuiti o altri percorsi chiusi (ad es. in caso di training, corsi di guida, Track day) comporta sollecitazioni notevolmente maggiori a carico della vettura. Le maggiori sollecitazioni sono a carico di motore, cambio, frizione e catena cinematica, ma anche sospensioni, impianto frenante e pneumatici. Ciò può causare un'usura elevata. Per informazioni riguardo le particolari caratteristiche dell'uso della vettura su circuiti o altri percorsi chiusi al traffico consultate la documentazione di bordo o rivolgetevi alla vostra Concessionaria Audi.

Audi R8 Coupé V10/Audi R8 Coupé V10 plus

Dati in mm

Indicazione delle dimensioni con massa a vuoto. Volume vano bagagli¹ 112 l, volume aggiuntivo vano bagagli¹ dietro al sedile conducente e passeggero 226 l. Diametro di volta ca. 11,2 m.

*Spazio massimo per la testa. **Larghezza al livello dei gomiti. ***Larghezza al livello delle spalle.

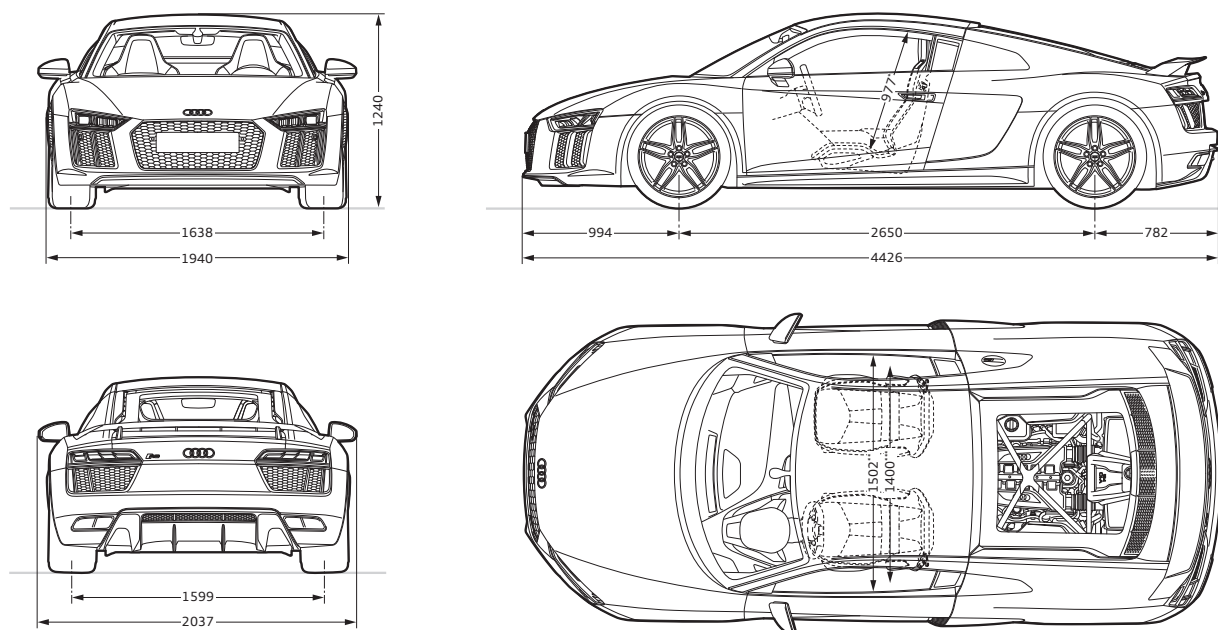

Audi R8 V10 Spyder

Dati in mm

Indicazione delle dimensioni con massa a vuoto. Volume vano bagagli¹ 112 l.

Diametro di volta ca. 11,2 m.

*Spazio massimo per la testa. **Larghezza al livello dei gomiti. ***Larghezza al livello delle spalle.

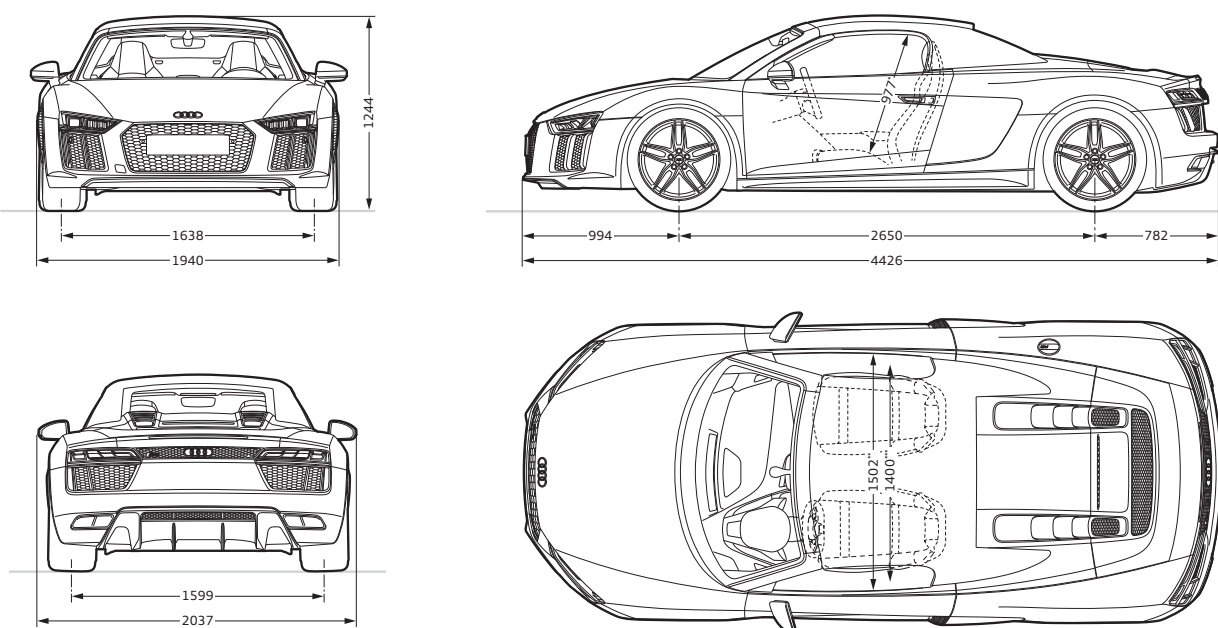

I dati di consumo di carburante ed emissioni di CO₂ si trovano a partire da pagina 46.

Audi TTRS Coupé

Dati in mm

Indicazione delle dimensioni con massa a vuoto. Volume vano bagagli¹ 305/712 l

(secondo valore: con schienale sedile posteriore abbassato e carico fino al tetto). Diametro di volta ca. 10,96 m.

*Spazio massimo per la testa. **Larghezza al livello dei gomiti. ***Larghezza al livello delle spalle.

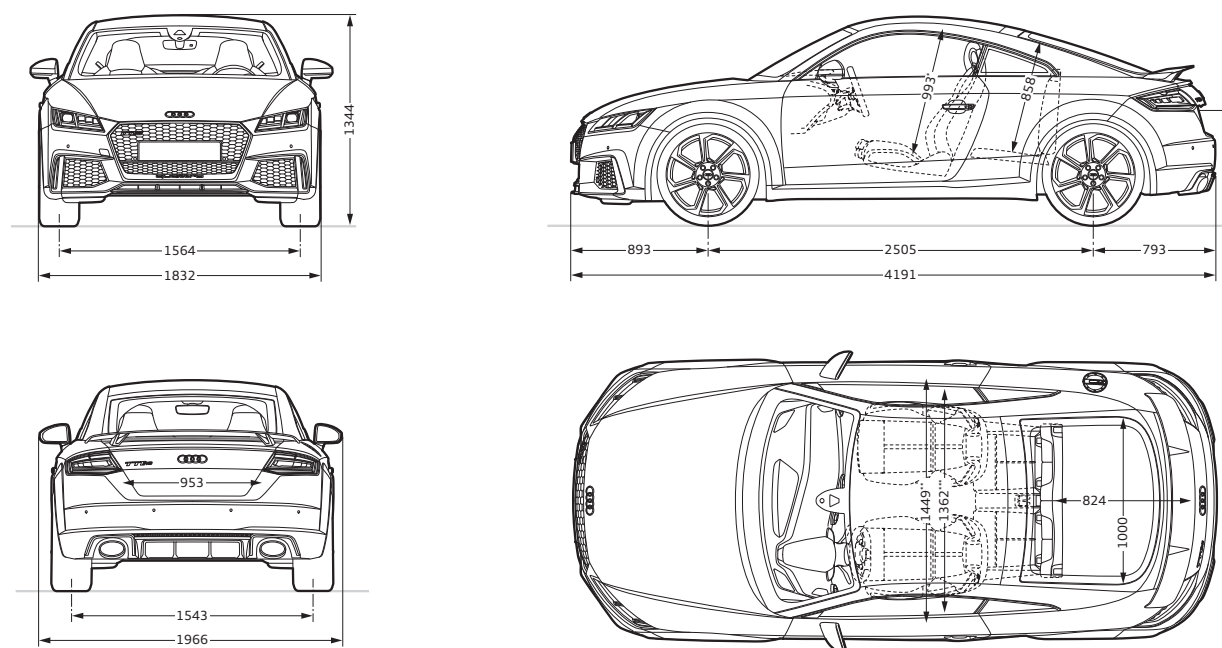

Audi TTRS Roadster

Dati in mm

Indicazione delle dimensioni con massa a vuoto. Volume vano bagagli¹ 280 l.

Diametro di volta ca. 10,96 m.

*Spazio massimo per la testa. **Larghezza al livello dei gomiti. ***Larghezza al livello delle spalle.

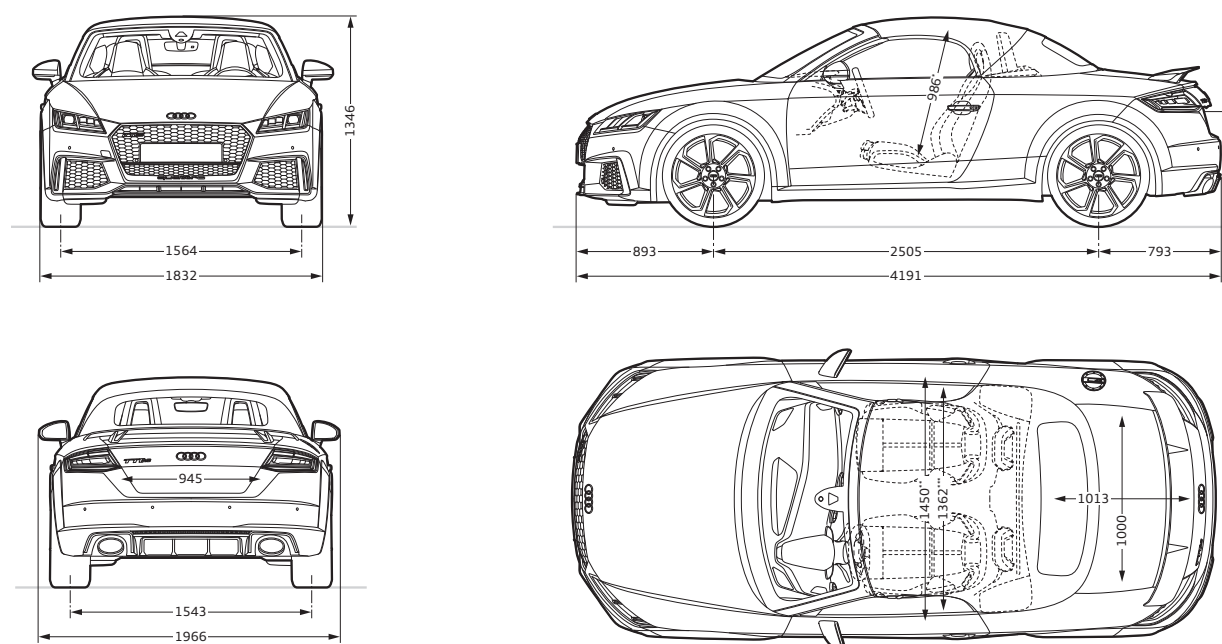

¹ Le specifiche tecniche si riferiscono a una vettura base senza elementi specifici del Paese e optional selezionati.

Audi RS3 Sportback

Dati in mm

Indicazione delle dimensioni con massa a vuoto. Volume vano bagagli¹ 335/1.175 l (secondo valore: con schienale sedile posteriore abbassato e carico fino al tetto). Diametro di volta ca. 11,0 m.
*Spazio massimo per la testa. **Larghezza al livello dei gomiti. ***Larghezza al livello delle spalle.

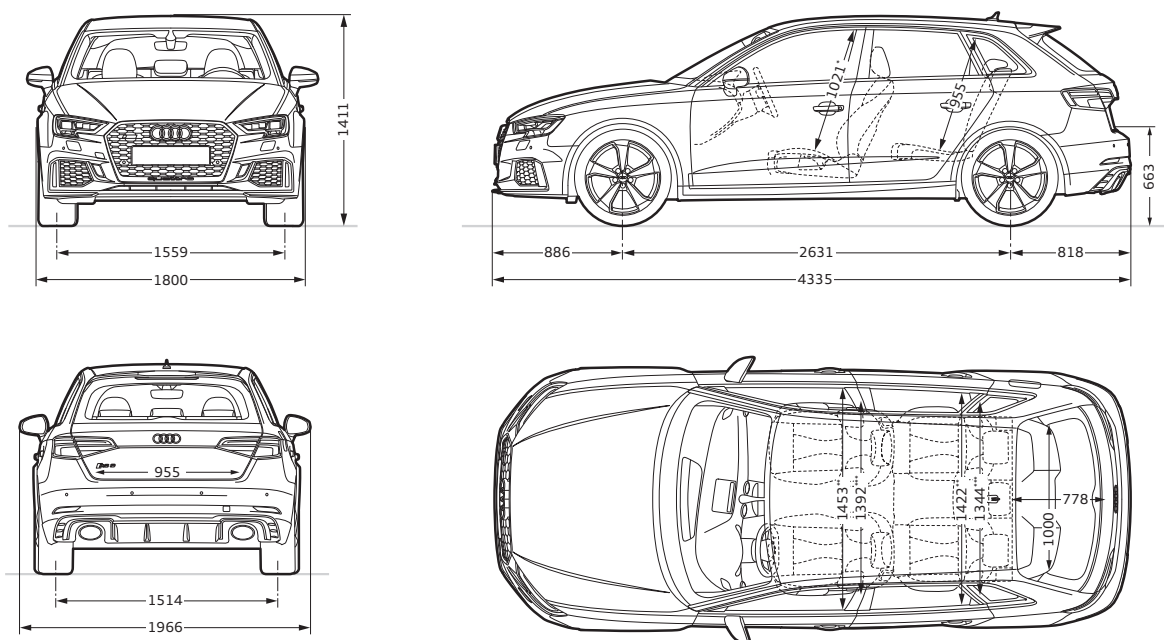

Audi RS3 Sedan

Dati in mm

Indicazione delle dimensioni con massa a vuoto. Volume vano bagagli¹ 315/770 l (secondo valore: con schienale del sedile posteriore abbattuto e carico fino al ripiano sottolunotto). Diametro di volta ca. 11,0 m.
*Spazio massimo per la testa. **Larghezza al livello dei gomiti. ***Larghezza al livello delle spalle.

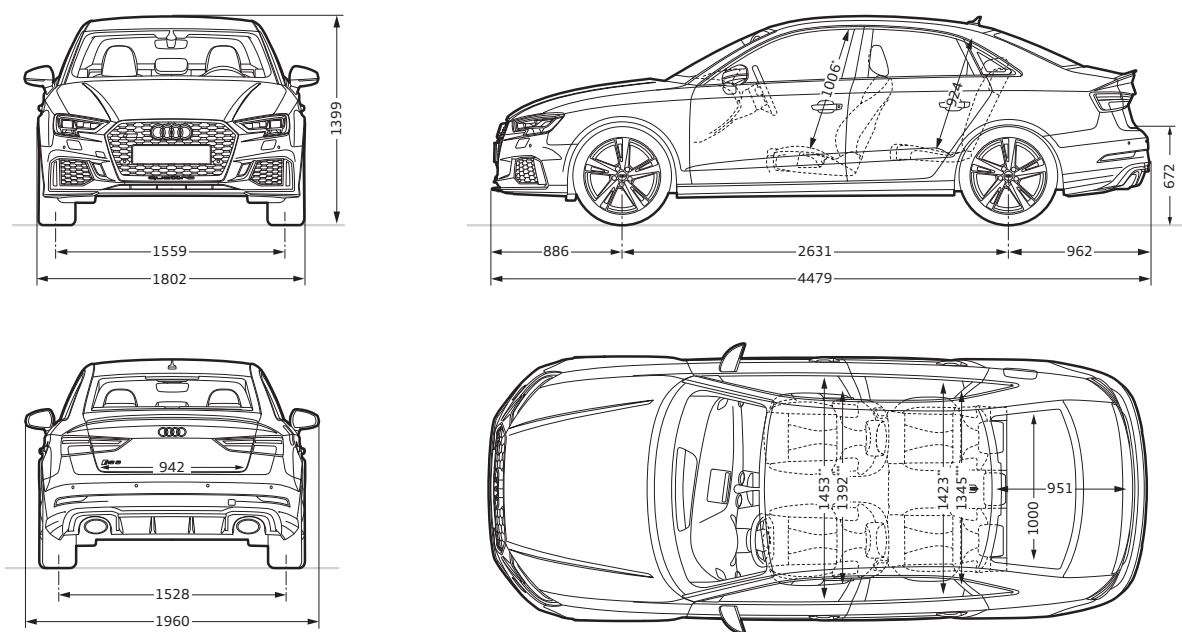

I dati di consumo di carburante ed emissioni di CO₂ si trovano a partire da pagina 46.

Audi RS5 Coupé

Dati in mm

Indicazione delle dimensioni con massa a vuoto. Volume vano bagagli¹ 465 l. Diametro di volta ca. 11,7 m.
*Spazio massimo per la testa. **Larghezza al livello dei gomiti. ***Larghezza al livello delle spalle.

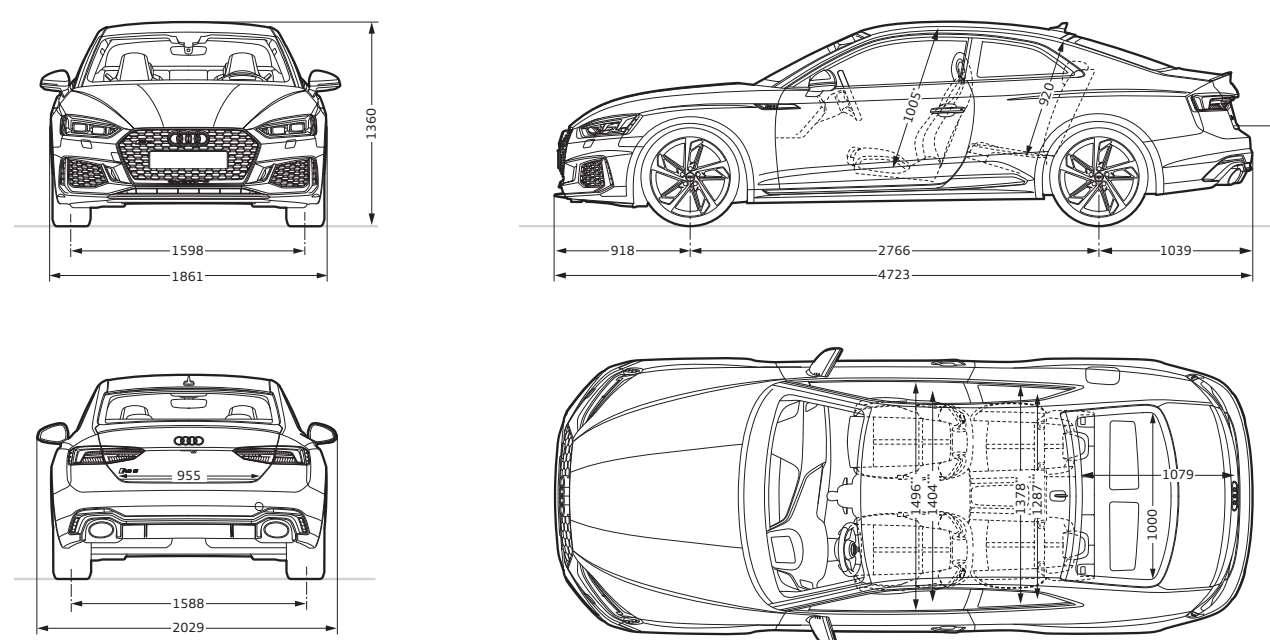

Audi RS6 Avant/Audi RS6 Avant performance

dati espressi in mm

Indicazione delle dimensioni con massa a vuoto. Volume vano bagagli¹ 565/1.680 l (secondo valore: con schienale sedile posteriore abbassato e carico fino al tetto). Diametro di volta ca. 11,9 m. *Con l'antenna al tetto l'altezza della vettura è di 1.482 mm. **Spazio massimo per la testa. ***Larghezza al livello dei gomiti. ****Larghezza al livello delle spalle.

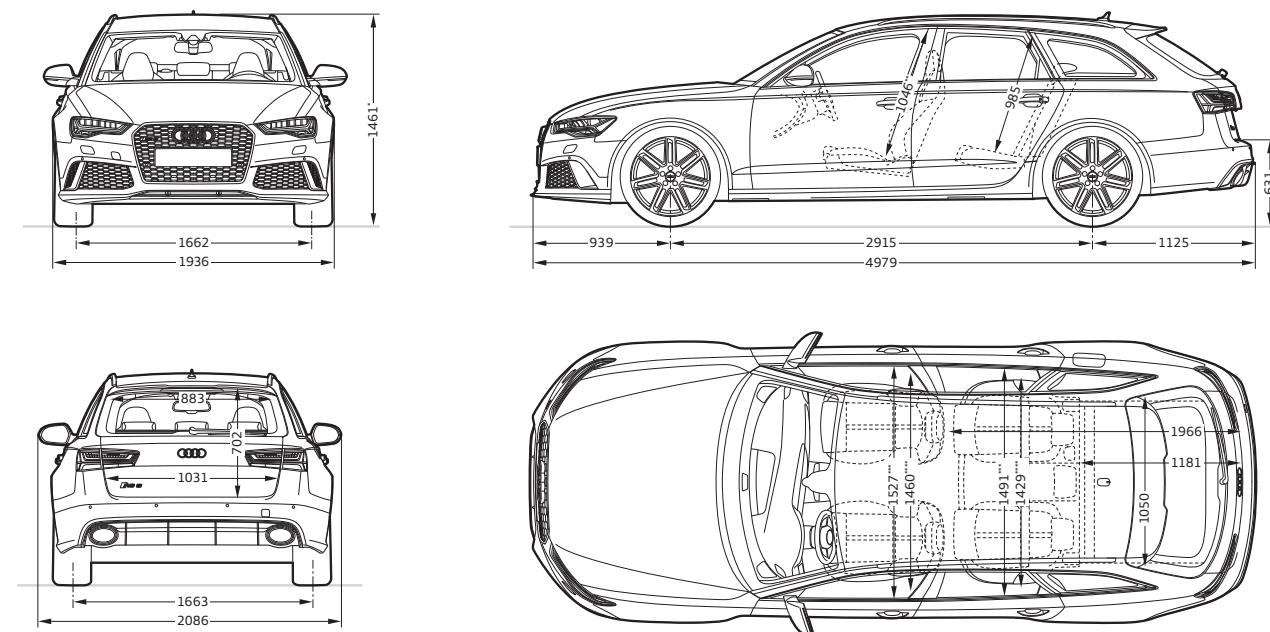

¹ Le specifiche tecniche si riferiscono a una vettura base senza elementi specifici del Paese e optional selezionati.

Audi RS 7 Sportback/Audi RS 7 Sportback performance

Dati in mm

Indicazione delle dimensioni con massa a vuoto. Volume vano bagagli¹ 535/1.390 l

(secondo valore: con schienale sedile posteriore abbassato e carico fino al tetto). Diametro di volta ca. 11,9 m.

*Spazio massimo per la testa. **Larghezza al livello dei gomiti. ***Larghezza al livello delle spalle.

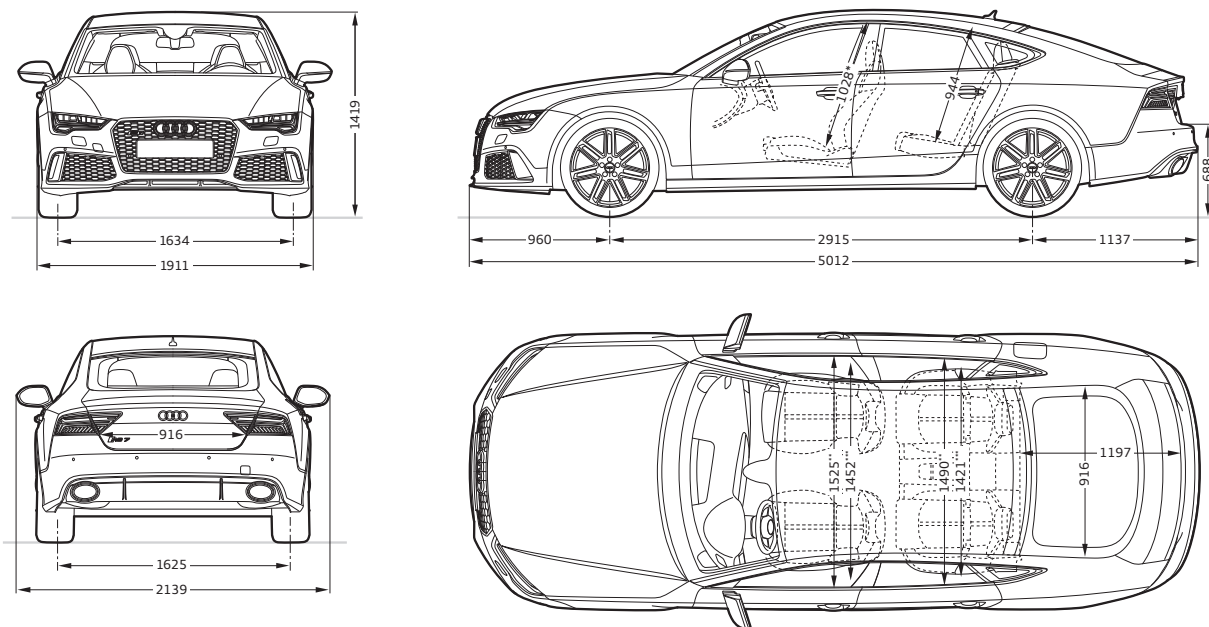

Classificazione parametri pneumatici

Nella tabella sono indicate le classi di performance degli pneumatici, in base alle rispettive dimensioni, secondo tre parametri: efficienza consumi carburante, aderenza sul bagnato e rumorosità esterna da rotolamento dei modelli Audi Sport citati di seguito.

	Dimensioni pneumatico	Classe di efficienza consumi carburante	Classe di aderenza sul bagnato	Classe rumorosità esterna da rotolamento
Pneumatici				
Audi RS 3	235/35 R 19	E	A	72
	255/30 R 19	E	A	73
Audi TTRS	245/35 R 19	E	A-B	70-72
	255/30 R 20	E	A	73
Audi RS 5	265/35 R 19	E	A	71-73
	275/30 R 20	E	A	71-73
Audi RS 6	275/35 R 20	E	A	73
	285/30 R 21	E-F	A-C	71-75
Audi RS 7	275/35 R 20	E	A	73
	275/30 R 21	E-F	A-B	70-73
Audi R8	anteriori 245/35 R 19	E	A	67-72
	posteriori 295/35 R 19	C-E	A	68-75
	anteriori 245/30 R 20	E	A	71
	posteriori 305/30 R 20	E	A	72
Pneumatici sportivi¹				
Audi R8	anteriori 245/30 R 20	E	C	70
	posteriori 305/30 R 20	E	C	73

Non è possibile ordinare un determinato tipo di pneumatico.

La vostra Concessionaria Audi vi fornirà indicazioni sugli pneumatici disponibili nel vostro Paese.

¹ Gli pneumatici sportivi possono avere un'età fino a 2 anni al momento della consegna.

Audi R8

Equipaggiamenti del modello Audi R8 Coupé V10 plus illustrato (pagg. 6–9):

Colore carrozzeria: sideblade rosso dinamite in carbonio lucido

Cerchi: in lega di alluminio fucinato da 19 pollici a 5 razze doppie in color titanio opaco, torniti a specchio¹

Sedili/rivestimenti: sedili a guscio R8 in pelle Nappa grigio rotore, traforata, con cuciture in colore argento scuro

Inseriti e inserti ampliati: in carbonio lucido

Audi R8 Coupé V10 plus illustrato (pagg. 6–9):

Equipaggiamenti del modello Audi R8 Coupé V10 illustrato (pagg. 10–13):

Colore carrozzeria: grigio Daytona perla con sideblade in grigio titanio opaco

Cerchi: in lega di alluminio fucinato da 20 pollici a 10 razze a Y, torniti a specchio¹

Sedili/rivestimenti: sedili sportivi R8 in pelle Nappa marrone Vermont con impuntura a losanghe

Inseriti: lacca lucida nera Audi exclusive

Audi R8 Coupé V10 plus illustrato (pagg. 10–13):

Equipaggiamenti del modello Audi R8 Spyder V10 illustrato (pagg. 14–17):
Colore carrozzeria/capote: giallo Vegas con sideblade in carbonio lucido/ tessuto nero

Cerchi: in lega di alluminio fucinato da 20 pollici a 10 razze a Y in nero antracite lucido

Sedili/rivestimenti: sedili sportivi R8 in pelle Nappa nera con impuntura a losanghe e cuciture in giallo Vegas

Inseriti e inserti ampliati: in carbonio lucido

Audi R8 Coupé V10 plus illustrato (pagg. 14–17):

Audi TTRS

Equipaggiamenti del modello Audi TTRS Coupé illustrato (pagg. 18–21):

Colore carrozzeria: rosso Catalunya metallizzato

Cerchi: in lega di alluminio fucinato da 20 pollici a 7 razze a rotore in nero antracite lucido, torniti a specchio¹

Sedili/rivestimenti: sedili anteriori sportivi RS in pelle Nappa nera, traforatura colorata, con impuntura a losanghe rosso crescendo

Inseriti: in Carbonio

Ulteriori equipaggiamenti: pacchetto look nero lucido, alloggiamento degli specchietti retrovisivi esterni in carbonio, impianto di scarico sportivo RS, pacchetto design RS rosso

Audi TTRS Coupé illustrato (pagg. 18–21):

Equipaggiamenti del modello Audi TTRS Roadster illustrato (pagg. 22–25):

Colore carrozzeria/capote: grigio Nardò/tessuto nero

Cerchi: in lega di alluminio fucinato da 20 pollici a 7 razze a rotore

Sedili/rivestimenti: sedili anteriori sportivi RS con pacchetto design marrone palomino Audi exclusive

Inseriti: in Carbonio

Ulteriori equipaggiamenti: pacchetto look alluminio opaco, pacchetto design RS grigio

Audi TTRS Roadster illustrato (pagg. 22–25):

Audi RS 3

Equipaggiamenti del modello Audi RS 3 Sportback illustrato (pagg. 26–29):

Colore carrozzeria: bianco ghiaccio metallizzato

Cerchi: in lega di alluminio da 19 pollici a 5 razze a rotore in nero antracite

lucido, torniti a specchio¹

Sedili/rivestimenti: sedili anteriori sportivi RS in pelle Nappa nera, traforatura

colorata, con impuntura a losanghe rosso crescendo

Inseriti: in Carbonio

Ulteriori equipaggiamenti: Pacchetto look nero lucido, pacchetto design RS, impianto di scarico sportivo RS, freni in ceramica

Audi RS 3 Sportback illustrato (pagg. 26–29):

Equipaggiamenti del modello Audi RS 3 Berlina illustrato (pagg. 30–33):

Colore carrozzeria: nero Mythos metallizzato

Cerchi: in lega di alluminio da 19 pollici a 5 razze (design Blade) in nero antracite lucido, torniti a specchio¹

Sedili/rivestimenti: sedili anteriori sportivi RS in pelle Nappa argento luna, traforatura colorata, con impuntura a losanghe grigio granito

Inseriti: in alluminio Race luce design

Ulteriori equipaggiamenti: pacchetto look alluminio opaco, pinze freno verniciate in rosso lucido

Audi RS 3 Berlina illustrato (pagg. 30–33):

Audi RS 5

Equipaggiamenti del modello Audi RS 5 Coupé illustrato (pagg. 34–37):

Colore carrozzeria: rosso Misano perla

Cerchi: in lega di alluminio fucinato da 20 pollici a 5 razze con design a trapezio in nero antracite lucido, torniti a specchio¹

Sedili/rivestimenti: sedili anteriori sportivi RS in pelle Nappa nera con impuntura a nido d’ape in rosso crescendo

Inseriti: in Carbonio

Ulteriori equipaggiamenti: pacchetto look carbonio con elementi applicati in look alluminio opaco, tetto in carbonio, alloggiamenti degli specchietti retro-visivi esterni in carbonio, impianto di scarico sportivo RS, pacchetto design RS

Audi RS 5 Coupé illustrato (pagg. 34–37):

Audi RS 6

Equipaggiamenti del modello Audi RS 6 Avant performance illustrato (pagg. 38–41):

Colore carrozzeria: blu Ascari metallizzato

Cerchi: in lega di alluminio da 21 pollici a 5 razze a V in color titanio opaco, torniti a specchio¹

Sedili/rivestimenti: sedili anteriori sportivi RS con rivestimenti in Alcantara/ pelle color nero e impuntura a nido d’ape in blu

Inseriti: in carbonio blu

Audi RS 6 Avant performance illustrato (pagg. 38–41):

Audi RS 7

Equipaggiamenti del modello Audi RS 7 Sportback performance illustrato (pagg. 42–45):

Colore carrozzeria: blu Ascari metallizzato

Cerchi: in lega di alluminio da 21 pollici a 5 razze doppie in color titanio opaco, torniti a specchio¹

Sedili/rivestimenti: sedili anteriori sportivi RS con rivestimenti in Alcantara/ pelle color nero e impuntura a nido d’ape in blu

Inseriti: in carbonio blu

Audi RS 7 Sportback performance illustrato (pagg. 42–45):

^[1] Osservate le particolarità dei cerchi a pagina 49

*PER TUTTO QUESTO
NOI SVILUPPIAMO
QUESTE VETTURE.*

AUDI SPORT

JOIN THE LEAGUE OF PERFORMANCE.

Audi Sport: le tecnologie degli sport motoristici portate sulla strada. Che si tratti di motorsport Audi, di gare automobilistiche a livello amatoriale o dei nostri modelli high performance, la parola d'ordine è «adrenalina». Audi Sport mette a frutto la competenza acquisita negli sport motoristici per lo sviluppo di tecnologie innovative da impiegare nella produzione di serie.

Con una straordinaria passione per il massimo dinamismo.

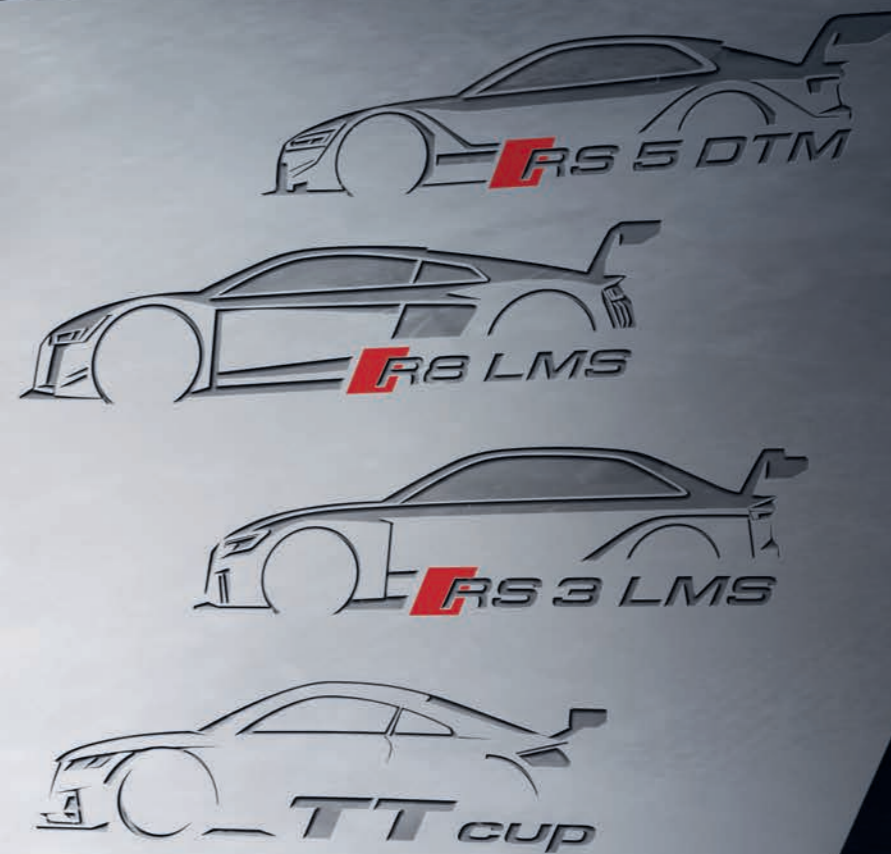

MASSIMA
POTENZA.
MASSIMO
RISULTATO.

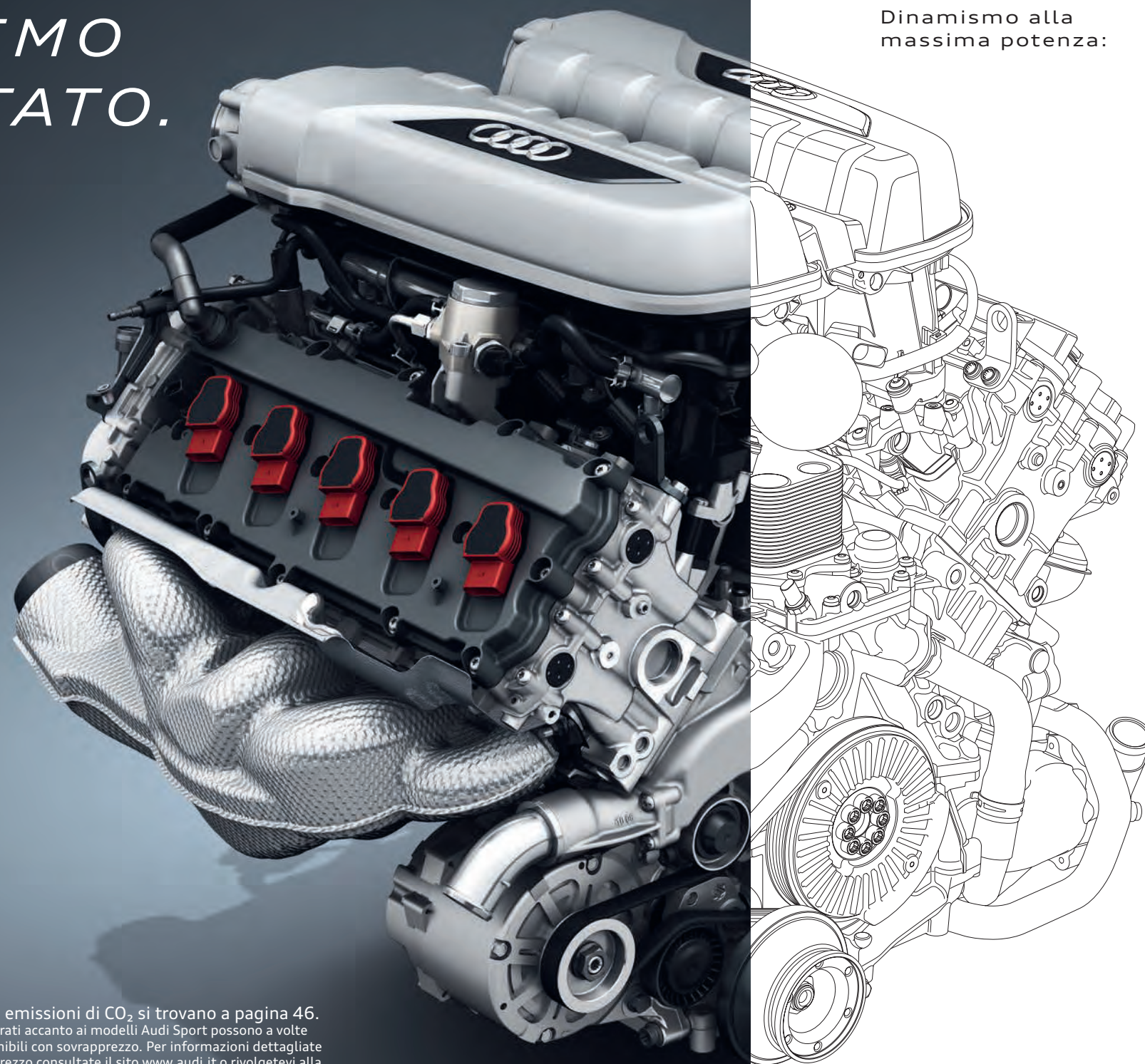

MOTORE FSI V10 5.2 A REGIMI ELEVATI.

Dinamismo alla
massima potenza:

Il motore V10 5.2 con iniezione doppia, in grado di sviluppare regimi elevati, raggiunge una potenza di 449 kW (610 CV) e una coppia massima di 560 Nm. Così, R8 Coupé V10 plus scatta in soli 3,2 secondi da 0 a 100 km/h, con una spinta propulsiva che arriva fino a 330 km/h. Audi R8 Coupé V10 e Audi R8 Spyder V10 erogano una potenza simile. Con rispettivamente 397 kW (540 CV) e 540 Nm, entrambi i modelli passano in soli 3,5 e 3,6 secondi da 0 a 100 km/h.

La posizione bassa del motore V10 e l'angolo di 90° dei cilindri abbassano il baricentro di R8. La lubrificazione con carter a secco ripresagli sport motoristici assicura un'alimentazione uniforme di olio, anche in caso di elevate accelerazioni trasversali.

Anche la combinazione di iniezione nel condotto di aspirazione e iniezione diretta convince per il migliore sviluppo di potenza, i bassi consumi e le minori emissioni di gas di scarico. Inoltre, ai regimi transitori e in funzione dello stile di guida, Audi cylinder on demand interviene tramite il disinserimento dell'iniezione e l'accensione di una bancata per migliorare ulteriormente consumi ed emissioni.

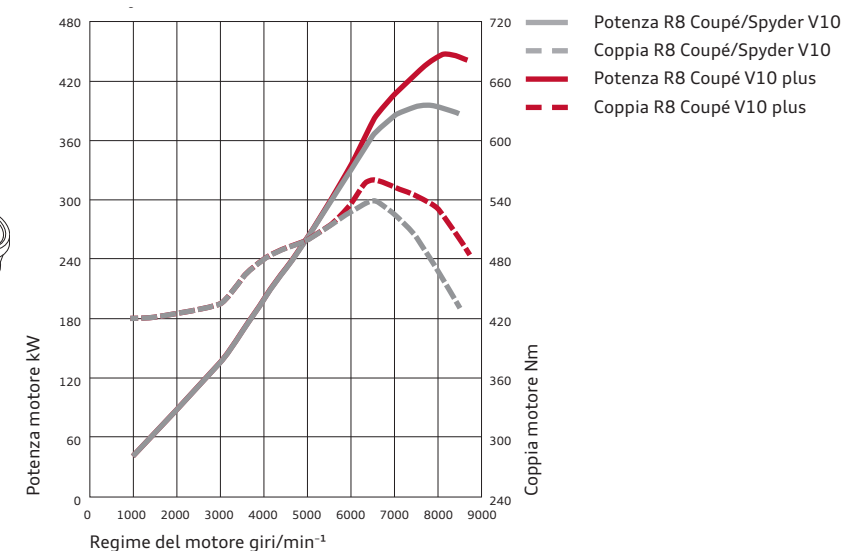

I dati di consumo di carburante ed emissioni di CO₂ si trovano a pagina 46. Gli equipaggiamenti con sovrapprezzo mostrati accanto ai modelli Audi Sport possono a volte riferirsi a equipaggiamenti a richiesta disponibili con sovrapprezzo. Per informazioni dettagliate sugli equipaggiamenti di serie e con sovrapprezzo consultate il sito www.audi.it o rivolgetevi alla vostra Concessionaria Audi.

TFSI V8 4.0. MOTORE BITURBO.

Un propulsore senza rivali.

Su Audi RS6 Avant e Audi RS7 Sportback, la spinta propulsiva è gestita da un motore TFSI V8 4.0 da 412 kW (560 CV), con una coppia massima di 700 Nm. Il motore dei modelli performance fa registrare valori ancora più alti. 445 kW (605 CV) e un momentaneo aumento della coppia massima fino a 750 Nm grazie alla funzionalità Boost, per un dinamismo di guida ancora più elevato. Efficienza all'ennesima potenza: con Audi cylinder on demand, ai regimi transitori, in funzione dello stile di guida, sono attivi solo quattro degli

otto cilindri. Audi valvelift system chiude le valvole di aspirazione e di scarico di due cilindri per bancata, disinserendo l'iniezione e l'accensione nei cilindri corrispondenti. Quindi, i valori relativi a consumi ed emissioni risultano nettamente migliorati. Inoltre, il motore V8 TFSI dispone di un sistema Start & Stop e per il recupero di energia. Convince anche per la risposta spontanea e lo straordinario sviluppo della potenza lungo l'intero intervallo di regime.

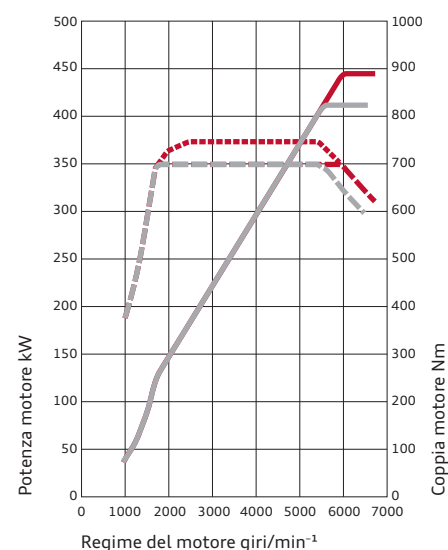

- Potenza Audi RS 6 Avant/ Audi RS 7 Sportback
- - Coppia Audi RS 6 Avant/ Audi RS 7 Sportback
- Potenza Audi RS 6 Avant performance/ Audi RS 7 Sportback performance
- - Coppia Audi RS 6 Avant performance/ Audi RS 7 Sportback performance
- - Coppia con overboost Audi RS 6 Avant performance/Audi RS 7 Sportback performance

RS 6
RS 7



MOTORE BITURBO TFSI V6 2.9

Cuore possente.

Nel corpo di Audi RS5 Coupé si nasconde un motore TFSI V6 di cilindrata 2.9 litri. Questo motore consente di ottenere prestazioni elevate ed eroga al contempo un sound eccellente. Dotato di iniezione diretta di benzina, sovralimentazione biturbo e Audi valvelift system può raggiungere una potenza sorprendente, una coppia intensa e una reazione immediata

con un alto grado di efficienza. Tradotto in numeri: 331 kW (450 CV) di potenza, 600 Nm di coppia massima. Consumo nel ciclo combinato di 8,7 l/100 km. Per passare da 0 a 100 km/h sono sufficienti 3,9 secondi. L'autolimitazione elettronica della velocità, fornibile a richiesta, consente una velocità massima di 280 km/h.

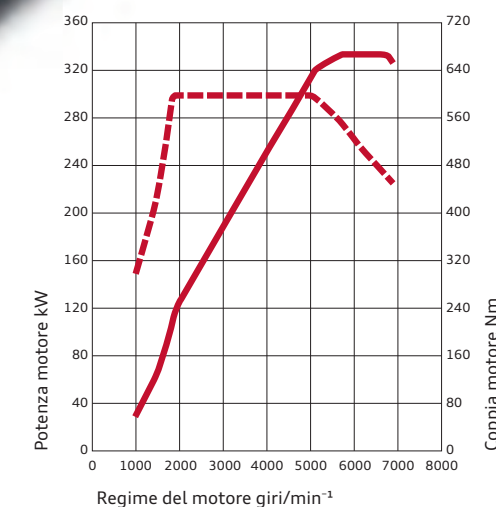

- Potenza Audi RS5 Coupé
- - Coppia Audi RS5 Coupé

I dati di consumo di carburante ed emissioni di CO₂ si trovano a partire da pagina 48.

Gli equipaggiamenti con sovrapprezzo mostrati accanto ai modelli Audi Sport possono a volte riferirsi a equipaggiamenti a richiesta disponibili con sovrapprezzo. Per informazioni dettagliate sugli equipaggiamenti di serie e con sovrapprezzo consultate il sito www.audi.it o rivolgetevi alla vostra Concessionaria Audi.

RS 5

2.5 TFSI 5 CILINDRI

Potenza erogata da cinque cilindri. È sufficiente accendere il motore. Il cinque cilindri da 2,5 litri turbocompresso con iniezione doppia e pressione di sovralimentazione fino a 1,35 bar raggiunge una potenza di 294 kW (400 CV) e una coppia di 480 Nm. E subito risuona il sound tipico: 1-2-4-5-3. In funzione della sequenza di accensione, l'inusita costruzione di base del 5 cilindri regala un sound inconfondibile, che può essere influenzato dalla regolazione delle valvole dell'impianto di scarico RS. Grazie alle dimensioni compatte del basamento in alluminio e alle numerose

soluzioni costruttive studiate nei minimi dettagli, il peso è stato ridotto di 26 kg. Sperimentate una risposta immediata e un'incredibile erogazione di potenza lungo l'intero intervallo di regime. Ma tutta questa sportività non trascura l'efficienza, grazie al sistema Start & Stop e al recupero di energia. Così il motore, premiato per il settimo anno consecutivo con l'«International Engine of the Year Award»¹, non convince solo per la potenza, la coppia e l'efficienza, ma anche per il particolare sound.

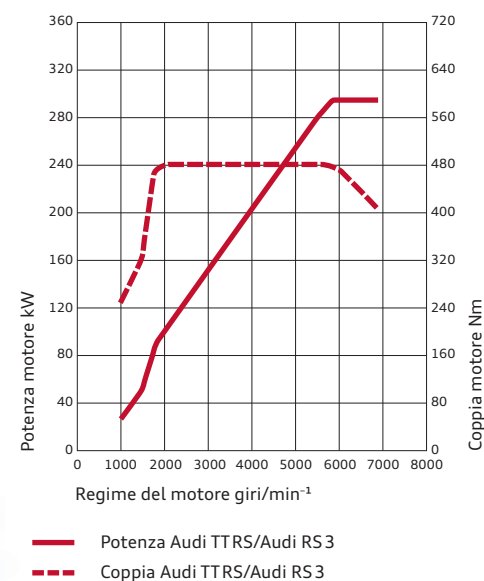

I dati di consumo di carburante ed emissioni di CO₂ si trovano a pagina 47.

Gli equipaggiamenti con sovrapprezzo mostrati accanto ai modelli Audi Sport possono a volte riferirsi a equipaggiamenti a richiesta disponibili con sovrapprezzo. Per informazioni dettagliate sugli equipaggiamenti di serie e con sovrapprezzo consultate il sito www.audi.it o rivolgetevi alla vostra Concessionaria Audi. ¹Premiato nella categoria «2-litri to 2.5-litri» (www.ukipme.com/engineoftheyear).

TTRS
RS 3

*CENTRALE DI
COMANDO.*

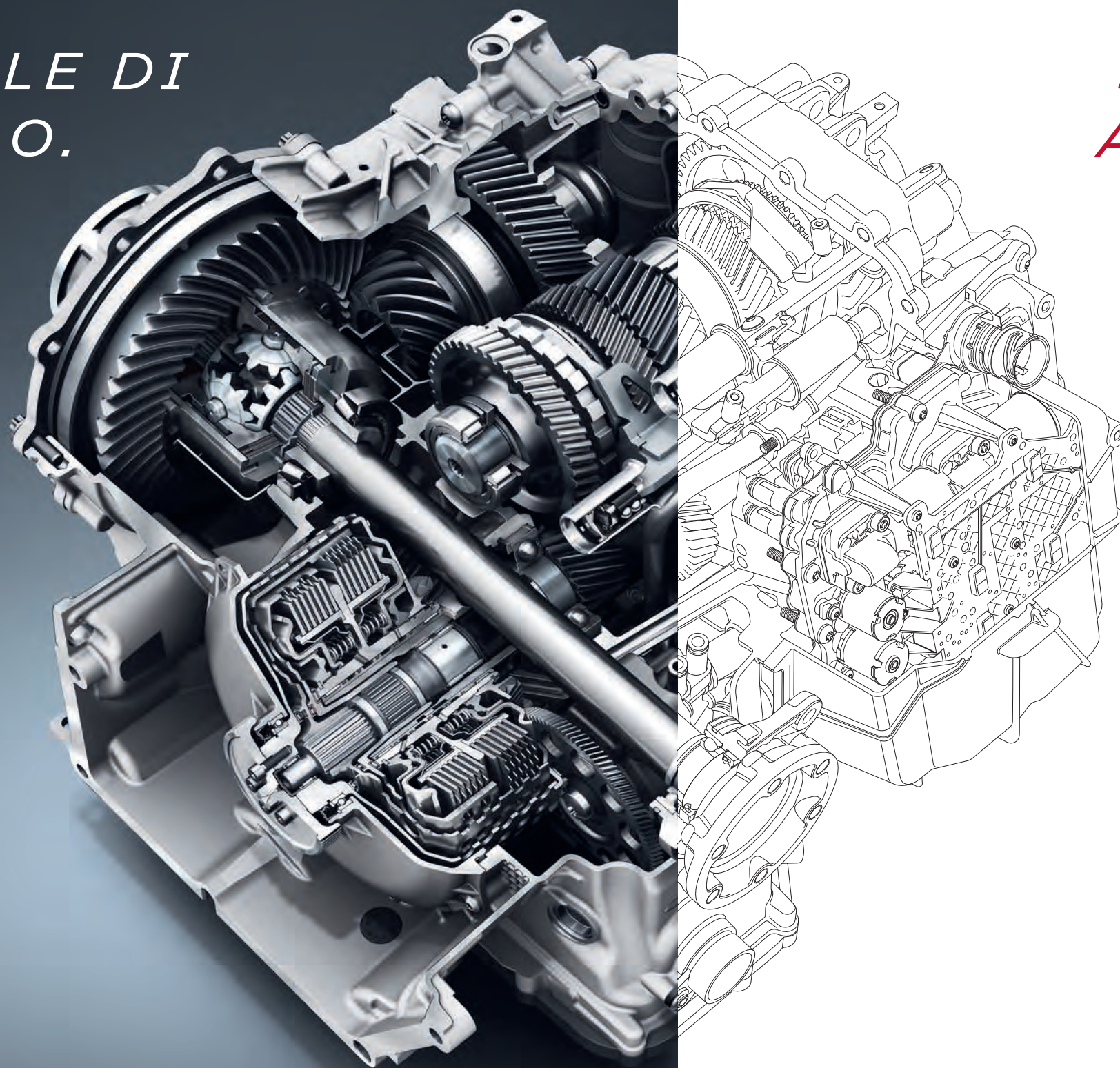

IL CAMBIO S TRONIC A 7 RAPPORTI.

Il cambio S tronic a 7 rapporti combina i vantaggi di un tradizionale cambio manuale con quelli di un moderno cambio automatico, aprendo così nuovi orizzonti in fatto di sportività, comfort ed efficienza.

Il cambio a doppia frizione composto da due semicambi effettua il cambio di marcia con l'alternarsi delle frizioni. I cambi di marcia sono precisi, veloci e avvengono pressoché senza interruzione della forza di trazione. Nella modalità automatica, il cambio S tronic vanta i programmi D (Drive) e S (Sport). Un divertimento al volante ancora maggiore è garantito dalla modalità manuale, che consente di innestare attivamente le marce mediante i bilancieri al volante o con una breve pressione della leva del cambio. Inoltre, l'elevato rendimento e il rapporto lungo di trasmissione assicurano una marcia efficiente. Inoltre, per Audi R8 la modalità di marcia per inerzia contribuisce ad aumentare l'efficienza.

I dati di consumo di carburante ed emissioni di CO₂ si trovano a partire da pagina 46. Gli equipaggiamenti con sovrapprezzo mostrati accanto ai modelli Audi Sport possono a volte riferirsi a equipaggiamenti a richiesta disponibili con sovrapprezzo. Per informazioni dettagliate sugli equipaggiamenti di serie e con sovrapprezzo consultate il sito www.audi.it o rivolgetevi alla vostra Concessionaria Audi.

TIPTRONIC A 8 RAPPORTI

Il cambio tiptronic a 8 rapporti è un sistema automatico a innesto rapido e spontaneo con un alto rendimento. Grazie agli otto rapporti, il passaggio tra una marcia e l'altra avviene mantenendo un piccolo salto di giri e il motore lavora pertanto a regime ottimale. I rapporti bassi sono corti, da auto sportiva, mentre quelli alti lavorano a giri più lunghi, consentendo così di ridurre i consumi. Il comando del cambio si aziona tramite il programma d'innesto dinamico DSP. In modalità D (Drive), il sistema preferisce marce alte e giri più bassi, per una guida più efficiente; in modalità S (Sport) consente, tramite un punto di cambio marcia ritardato, una guida più sportiva in modalità automatica. Per un maggiore divertimento al volante o per gestire in modo mirato i giri, ad esempio per aumentare l'azione frenante del motore in discesa è disponibile la modalità manuale, che consente di innestare le marce mediante i bilancieri al volante o con una breve pressione della leva del cambio.

Per Audi RS 5 Coupé il cambio tiptronic è inoltre dotato della funzione veleggiamento, per aumentare ulteriormente l'efficienza.

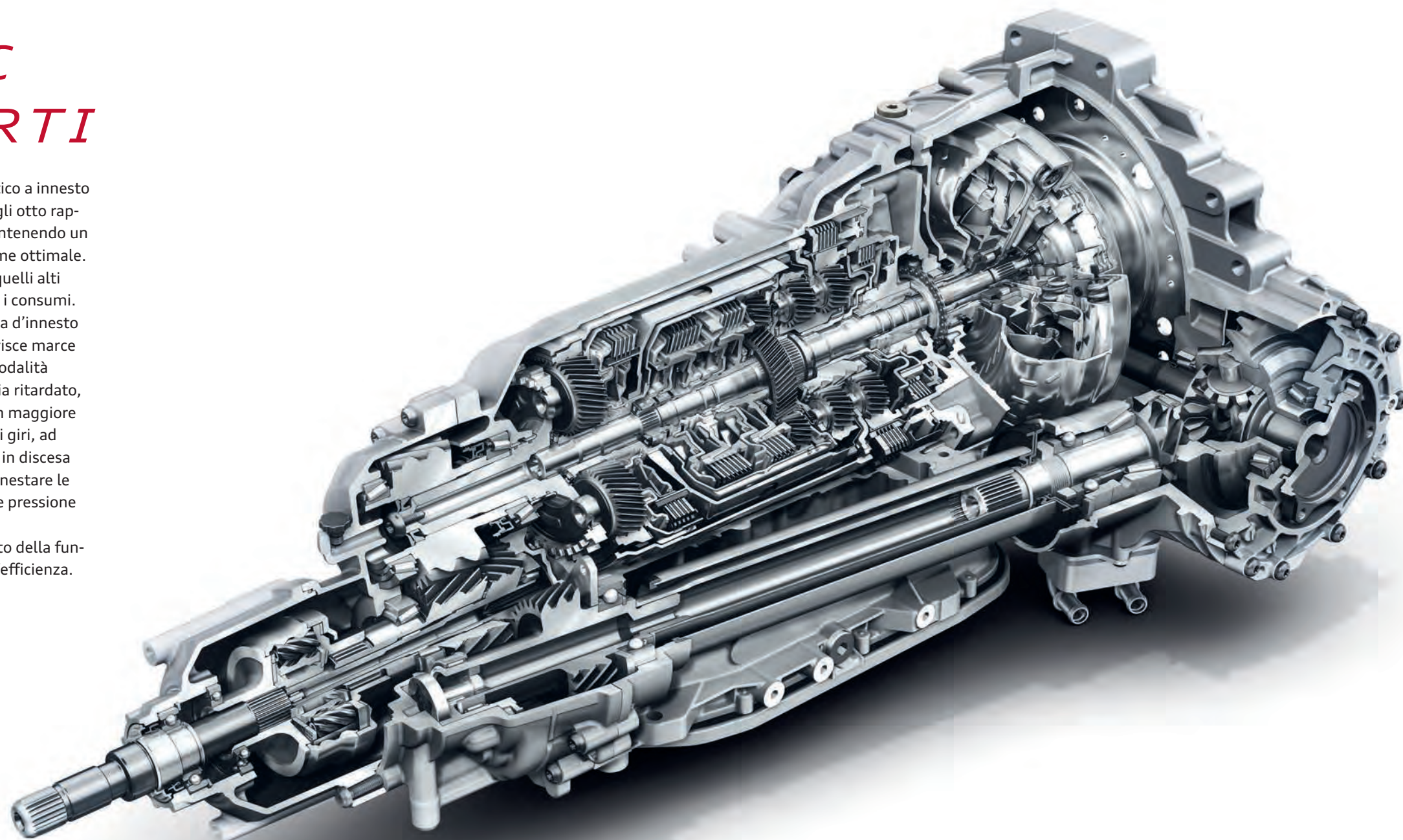

I dati di consumo di carburante ed emissioni di CO₂ si trovano a partire da pagina 48. Gli equipaggiamenti con sovrapprezzo mostrati accanto ai modelli Audi Sport possono a volte riferirsi a equipaggiamenti a richiesta disponibili con sovrapprezzo. Per informazioni dettagliate sugli equipaggiamenti di serie e con sovrapprezzo consultate il sito www.audi.it o rivolgetevi alla vostra Concessionaria Audi.

RS 5
RS 6
RS 7

MASSIMO
CONTROLLO.

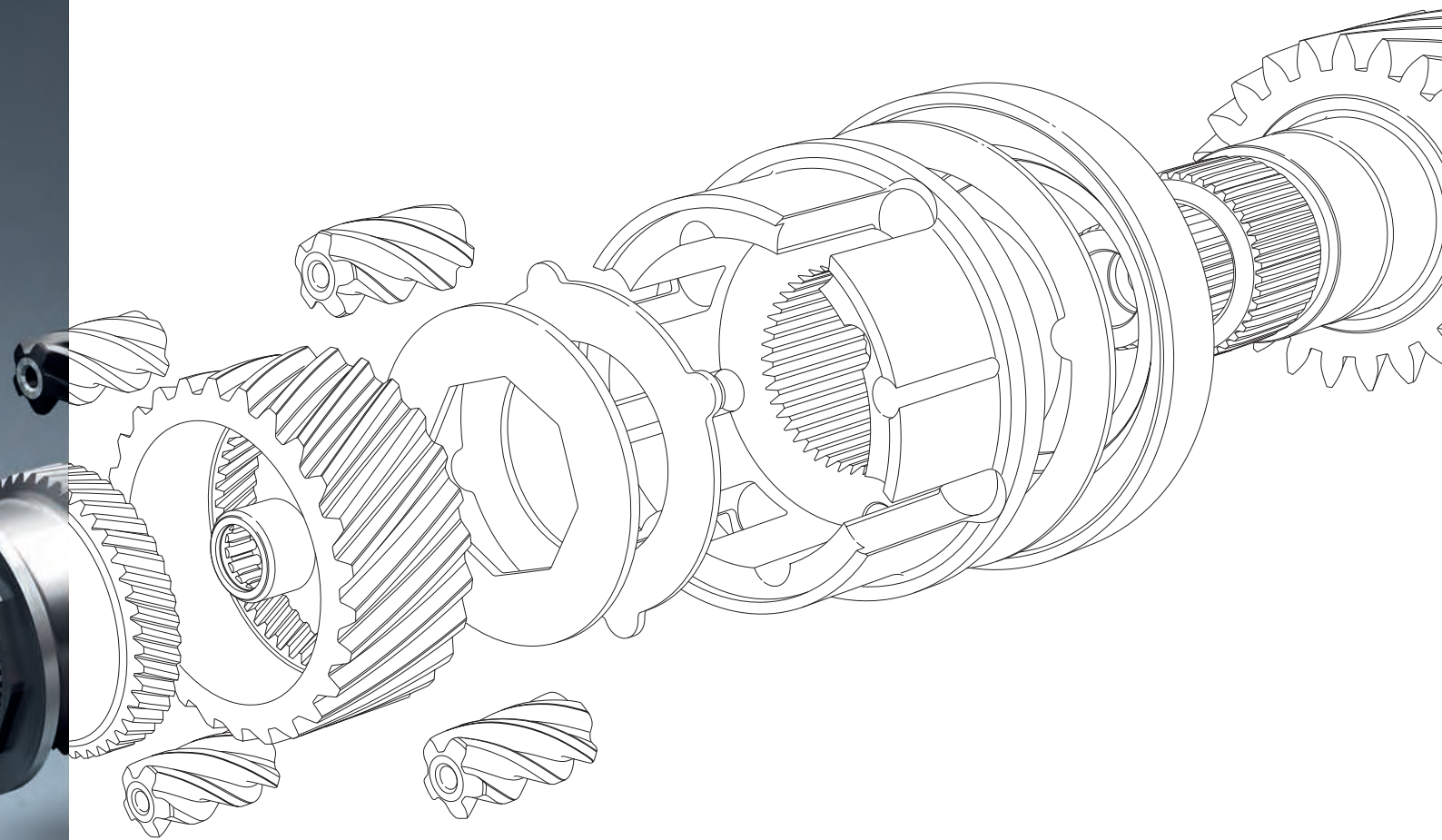
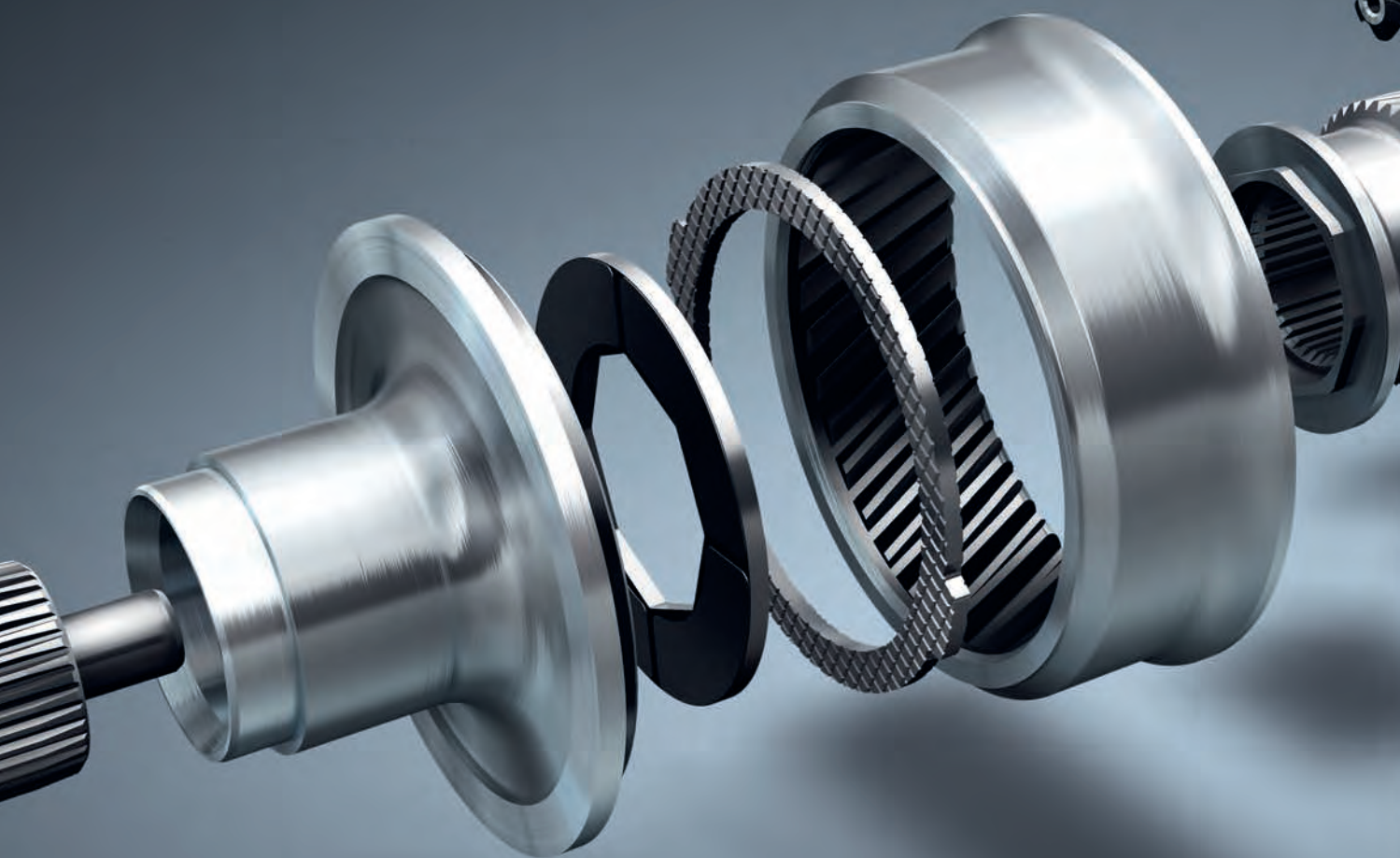

quattro®. Con differenziale centrale autobloccante. Trazione straordinaria, maggiore dinamismo di guida e più sicurezza di marcia. In breve: quattro®. Probabilmente nessun'altra trazione scarica la potenza del motore in modo tanto impeccabile sulla strada. Componente principale è il differenziale centrale autobloccante. Nella sua impostazione base, questo cambio planetario meccanico ripartisce le coppie di trazione in modo asimmetrico a vantaggio del dinamismo di guida. In rapporto 40:60 tra assale anteriore e assale posteriore. All'occorrenza è possibile convogliare fino al 70% della coppia di trazione all'assale anteriore e fino all'85% all'assale posteriore per contrastare il pattinamento delle ruote. Tramite la gestione selettiva della coppia sulle singole ruote è possibile ripartire la coppia motrice su ogni ruota in base alla situazione. La sua particolarità: la suddivisione della coppia produce il suo effetto già prima che si verifichi l'indesiderato pattinamento delle ruote. Il risultato? Un momento d'imbardata che accresce la stabilità dell'auto in curva, consentendo così un comportamento su strada sportivo e controllabile con precisione, nonché un'agilità ancora superiore e un'eccellente trazione. A richiesta, la nuova catena cinematica della trazione quattro® può essere completata con il differenziale sportivo all'assale posteriore per accrescere ancora una volta il dinamismo su strada.

I dati di consumo di carburante ed emissioni di CO₂ si trovano a partire da pagina 48. Gli equipaggiamenti con sovrapprezzo mostrati accanto ai modelli Audi Sport possono a volte riferirsi a equipaggiamenti a richiesta disponibili con sovrapprezzo. Per informazioni dettagliate sugli equipaggiamenti di serie e con sovrapprezzo consultate il sito www.audi.it o rivolgetevi alla vostra Concessionaria Audi.

RS 5
RS 6
RS 7

quattro®. con frizione a lamelle a comando elettroidraulico.

Controllo su ogni terreno, grazie alla distribuzione della trazione tra ruote dell'assale anteriore e posteriore: ecco a voi quattro®. Questa variante tecnica della trazione integrale permanente è dotata di una frizione a lamelle a regolazione elettronica e azionamento idraulico, che assicura una ripartizione della potenza. Inoltre, la gestione selettiva della coppia sulle singole ruote agisce con interventi mirati dei freni su tutte le ruote, impedendone l'indesiderato pattinamento.

Questo sistema consente un comportamento su strada sportivo e controllabile con precisione, garantendo nel contempo un'incredibile trazione.

Per Audi RS3 e Audi TTRS le frizioni a lamelle sono montate sull'assale posteriore. Per incrementare ulteriormente il divertimento al volante e per una maggiore agilità, la distribuzione della forza motrice può essere accentuata sul posteriore tramite Audi drive select.

La particolarità di Audi R8: in base alla configurazione del motore centrale, le frizioni a lamelle sono alloggiati sull'assale anteriore, mentre all'assale posteriore è collocato un differenziale autobloccante meccanico.

La trazione integrale permanente può essere modificata a seconda delle condizioni atmosferiche e della strada. Grazie al collegamento in rete del software quattro con Audi drive select, il conducente di R8 Coupé V10 plus

ha la possibilità di adattare le caratteristiche della trazione alle condizioni del percorso tramite la modalità Performance.

A richiesta, R8 Coupé V10 e R8 Spyder V10 possono essere dotate di modalità Performance.

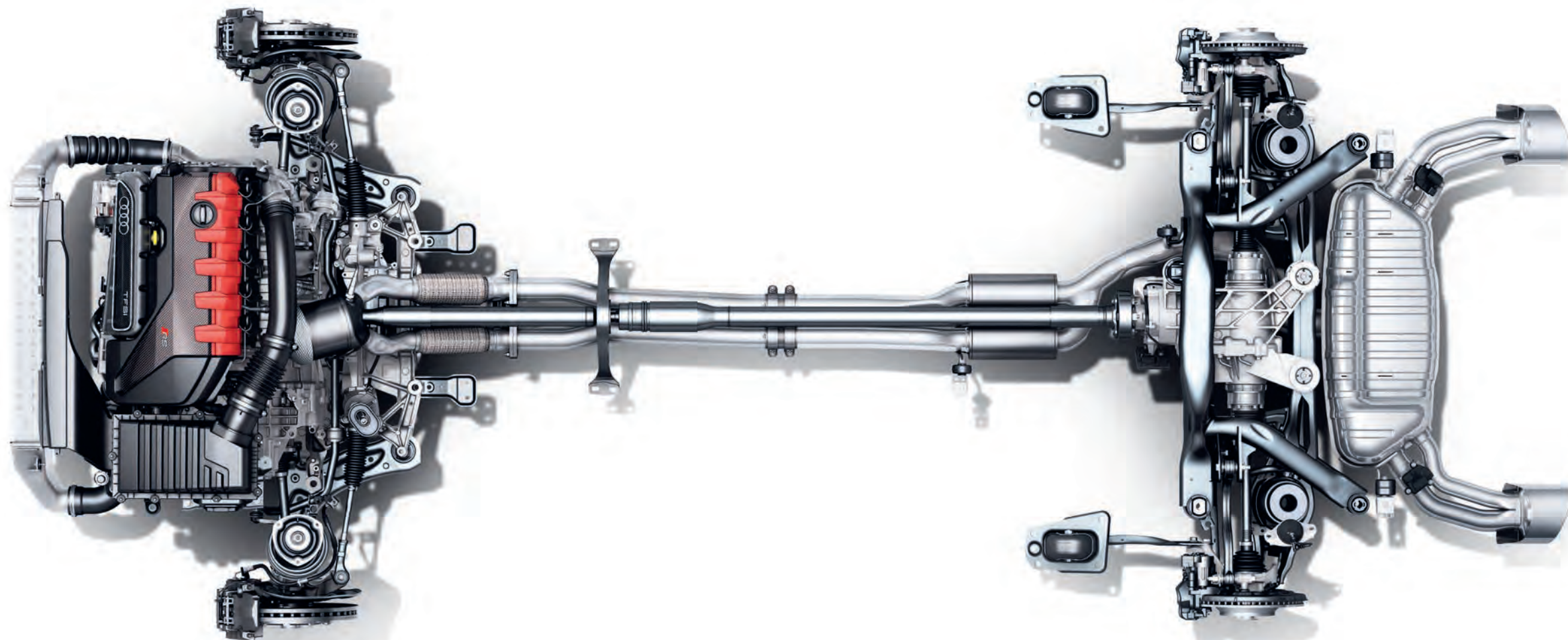

I dati di consumo di carburante ed emissioni di CO₂ si trovano a partire da pagina 46. Gli equipaggiamenti con sovrapprezzo mostrati accanto ai modelli Audi Sport possono a volte riferirsi a equipaggiamenti a richiesta disponibili con sovrapprezzo. Per informazioni dettagliate sugli equipaggiamenti di serie e con sovrapprezzo consultate il sito www.audi.it o rivolgetevi alla vostra Concessionaria Audi.

R8
TTRS
RS3

DOMINIO ANCHE IN CURVA.

AUDI MAGNETIC RIDE.

Con l'assetto sportivo di Audi R8 sperimenterete un comportamento di marcia sportivo e superiore. Questa struttura ripresa dagli sport motoristici con sospensioni a quadrilatero montate sull'assale anteriore e su quello posteriore consente una guida della ruota estremamente precisa e di conseguenza un'incredibile agilità. Audi magnetic ride consente una taratura personalizzata delle sospensioni. A seconda della modalità selezionata, le forze di ammortizzazione vengono adattate alla situazione di marcia nel giro di poche frazioni di secondo. Nei pistoncini degli ammortizzatori circola un olio di idrocarburo sintetico in cui sono presenti microscopiche particelle magnetiche. Inserendo una carica in una bobina integrata nell'ammortizzatore si crea

un campo magnetico in grado di riordinare in pochi millesimi di secondo le particelle, che si dispongono in obliquo rispetto alla direzione della corrente dell'olio nei canali dei pistoncini e pertanto ne rallentano lo scorrimento. La centralina calcola costantemente, sulla base dei dati inviati da svariati sensori, i valori ottimali per ciascuna ruota e analizza lo stile del conducente e le condizioni del fondo stradale, adattando continuamente gli ammortizzatori, per ottenere una guida più confortevole o più dinamica.

Il funzionamento adattivo degli ammortizzatori è disponibile nell'assetto sportivo RS plus (fornibile a richiesta) con Audi magnetic ride anche per Audi RS 3 e Audi TTRS.

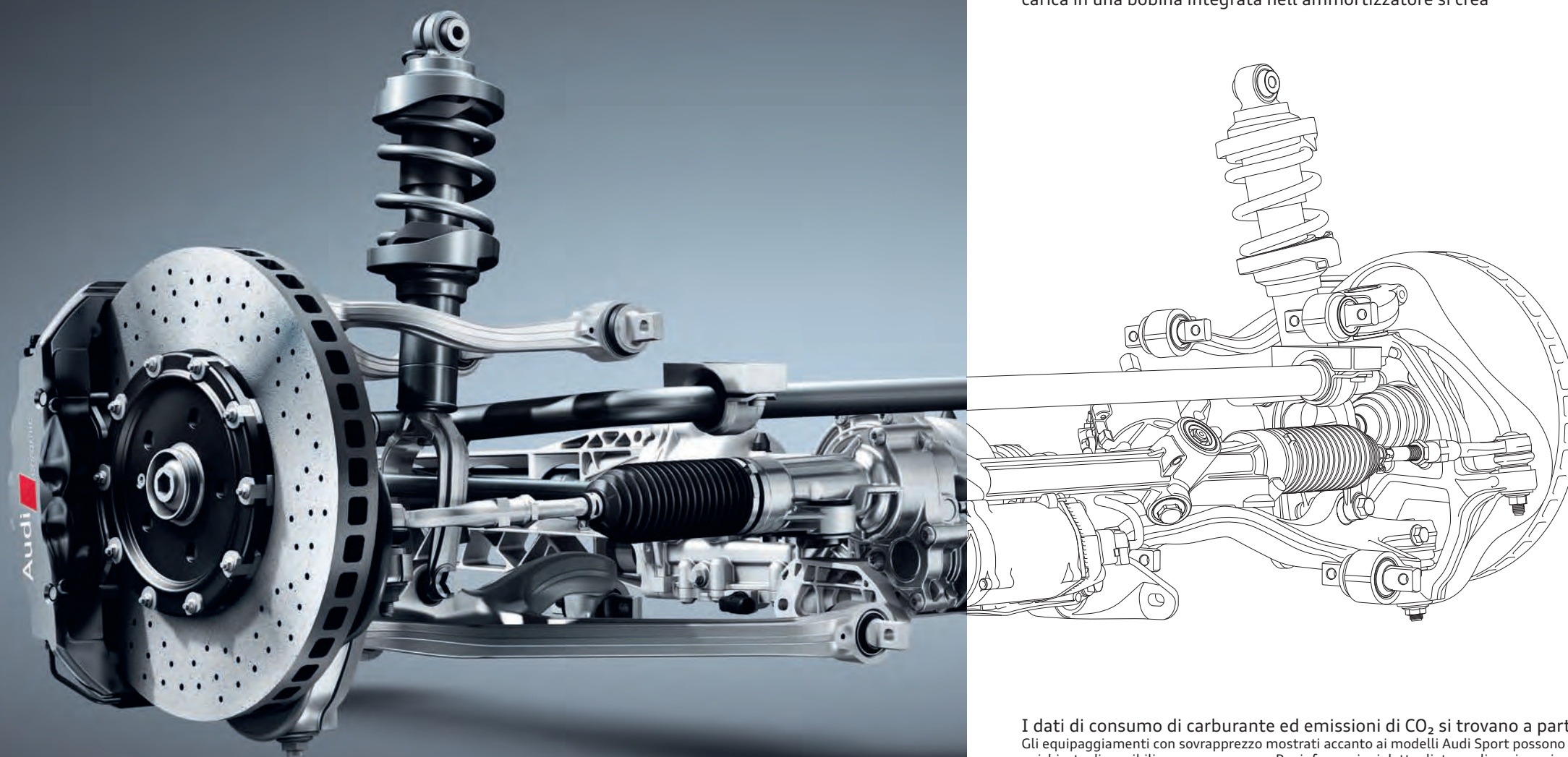

I dati di consumo di carburante ed emissioni di CO₂ si trovano a partire da pagina 46. Gli equipaggiamenti con sovrapprezzo mostrati accanto ai modelli Audi Sport possono a volte riferirsi a equipaggiamenti a richiesta disponibili con sovrapprezzo. Per informazioni dettagliate sugli equipaggiamenti di serie e con sovrapprezzo consultate il sito www.audi.it o rivolgetevi alla vostra Concessionaria Audi.

DYNAMIC RIDE CONTROL (DRC).

Mostrare il carattere. Eccellente, sportivo. Con l'assetto sportivo RS plus di Audi RS5 Coupé. Per i modelli Audi RS6 e RS7 con sospensioni pneumatiche adattive con adaptive air suspension RS. Sperimentate una straordinaria tenuta di strada, un'eccellente agilità e una precisione di sterzata millimetrica grazie a una sofisticata cinematica dell'assetto e a combinazioni specifiche di sospensioni-ammortizzatori. Per potenziare le caratteristiche sportive della guida è possibile scegliere l'assetto sportivo RS plus con Dynamic Ride Control (DRC), fornibile a richiesta. Molle in acciaio e

ammortizzatori con curve caratteristiche variabili riducono il beccheggio e il rollio lungo gli assi trasversale e longitudinale mediante un sistema idraulico. Gli ammortizzatori opposti in diagonale sono collegati tra loro tramite condotti dell'olio e valvole centrali specifiche per ciascun ammortizzatore. In caso di escursioni verticali differenti, ad esempio nelle curve veloci, le valvole agiscono sul flusso dell'olio alla ruota la cui sospensione «affonda»: rafforzano quindi il supporto della carrozzeria, ne riducono il coricamento laterale e accrescono il dinamismo su strada.

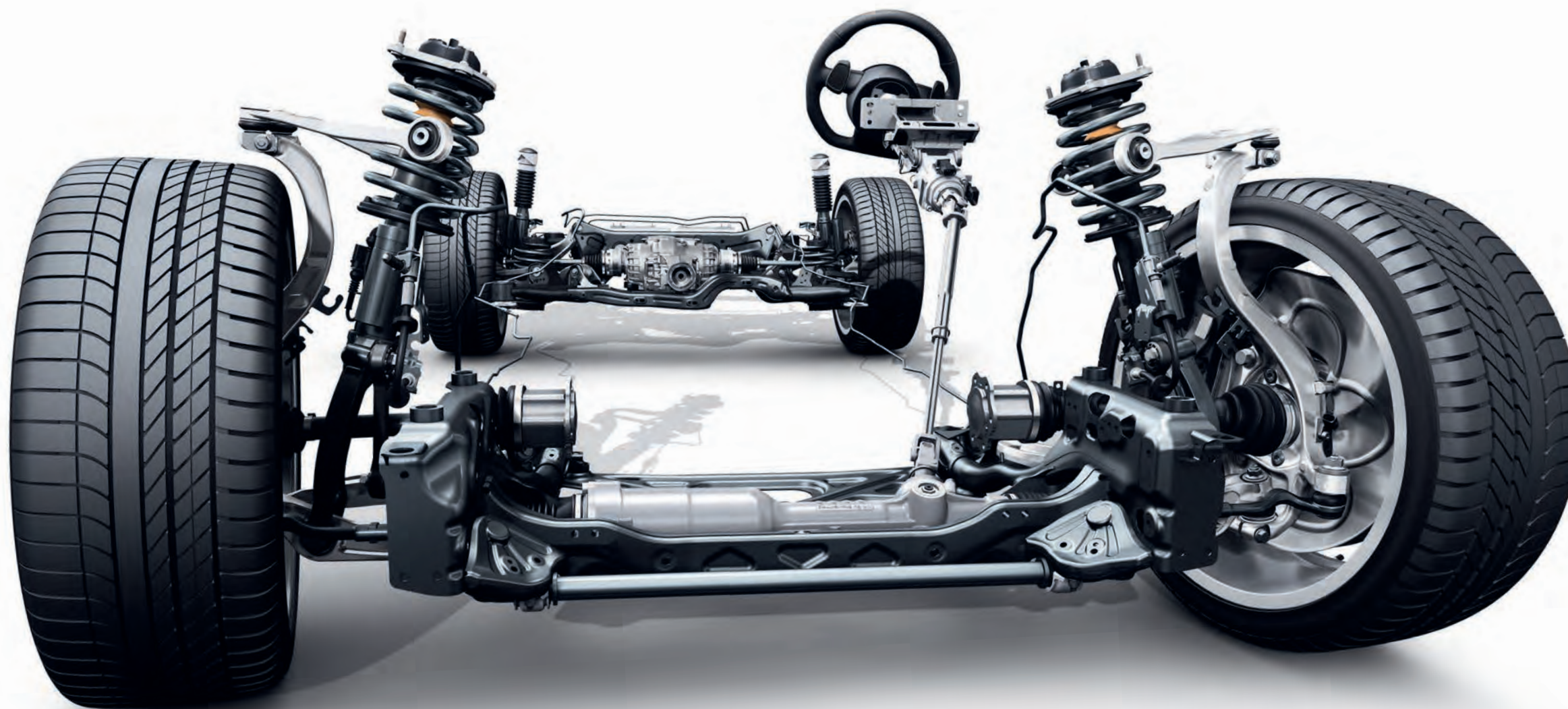

I dati di consumo di carburante ed emissioni di CO₂ si trovano a partire da pagina 48. Gli equipaggiamenti con sovrapprezzo mostrati accanto ai modelli Audi Sport possono a volte riferirsi a equipaggiamenti a richiesta disponibili con sovrapprezzo. Per informazioni dettagliate sugli equipaggiamenti di serie e con sovrapprezzo consultate il sito www.audi.it o rivolgetevi alla vostra Concessionaria Audi.

ENTUSIASMO
SENZA FINE.

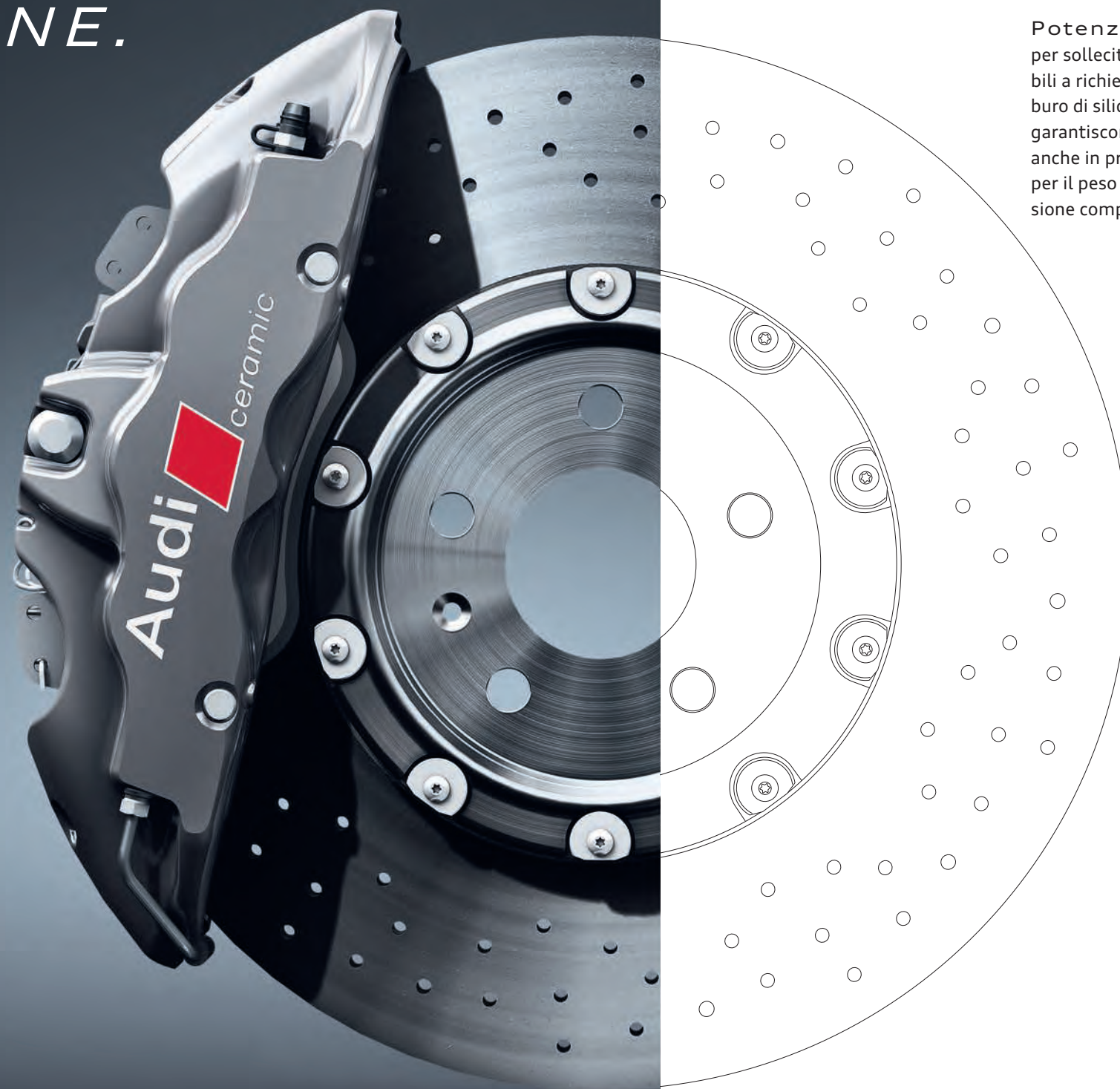

FRENI IN CERAMICA.

Potenza concentrata, anche in fase di decelerazione: per sollecitazioni ancora più estreme sono stati sviluppati i freni in ceramica, forniti a richiesta. Con dischi freno in ceramica rinforzata in fibra di carbonio, un carburo di silicio duro nel quale sono integrate fibre di carbonio ad alta resistenza, che garantiscono un'eccellente decelerazione e un'ottima modulabilità della frenata anche in presenza di elevate sollecitazioni termiche. Si contraddistinguono inoltre per il peso contenuto. L'estrema durezza del materiale e la sua resistenza all'abrasione comportano un significativo aumento della durata dei dischi.

Carburo di silicio



I dati di consumo di carburante ed emissioni di CO₂ si trovano a partire da pagina 46. Gli equipaggiamenti con sovrapprezzo mostrati accanto ai modelli Audi Sport possono a volte riferirsi a equipaggiamenti a richiesta disponibili con sovrapprezzo. Per informazioni dettagliate sugli equipaggiamenti di serie e con sovrapprezzo consultate il sito www.audi.it o rivolgetevi alla vostra Concessionaria Audi.

R8
TTRS
RS 3
RS 5
RS 6
RS 7

IMPIANTO FRENANTE HIGH PERFORMANCE.

Dimostrazione
della potenza.

Le pinze fisse a 6 o 8 pistoncini sull'assale anteriore agiscono energicamente su dischi freno in acciaio autoventilanti e traforati, il cui anello di attrito di grosse dimensioni in ghisa è collegato mediante perni di acciaio a una campana in alluminio. L'alloggiamento flottante del disco fa sì che l'anello di attrito non sia quasi soggetto a tensione, consentendo così una migliore resistenza agli influssi della temperatura. La perforazione assiale e i condotti di raffreddamento per la ventilazione interna aumentano l'efficienza dei dischi freno. Il mix di materiali consente una riduzione del peso e migliora il rapporto delle masse non sospese.



I dati di consumo di carburante ed emissioni di CO₂ si trovano a partire da pagina 46.

Gli equipaggiamenti con sovrapprezzo mostrati accanto ai modelli Audi Sport possono a volte riferirsi a equipaggiamenti a richiesta disponibili con sovrapprezzo. Per informazioni dettagliate sugli equipaggiamenti di serie e con sovrapprezzo consultate il sito www.audi.it o rivolgetevi alla vostra Concessionaria Audi.

RAGGIUNGERE LA META. A MODO PROPRIO.

AUDI DRIVE SELECT.

Cambiare carattere.

Con Audi drive select di serie per tutta la gamma dei modelli Audi Sport. Basta premere un tasto per influire su singoli componenti della vettura, per adeguarli alle varie situazioni. Tra gli altri, la curva caratteristica del motore, la coppia sterzante del servosterzo elettromeccanico, la modalità del cambio e la regolazione della valvola dell'impianto di scarico. A seconda del modello è possibile intervenire anche sulla distribuzione della forza motrice della trazione integrale permanente quattro® o sulle curve caratteristiche dell'adaptive air suspension RS. Il conducente ha a disposizione quattro diverse modalità per modificare il carattere

della propria vettura: auto, comfort, dynamic e individual. Auto per un adeguamento continuo alle condizioni di guida. Comfort per lunghe distanze. Dynamic per una guida sportiva. Individual per configurare autonomamente i singoli componenti in base alle proprie preferenze. Audi R8 Coupé V10 plus è dotata inoltre della modalità Performance di serie, disponibile a richiesta anche per R8 Coupé e Spyder V10. Grazie ai parametri fissi del coefficiente di attrito della trazione quattro®, dry, wet e snow, il conducente ha la possibilità di adattare attivamente la propria R8 alle condizioni della strada.

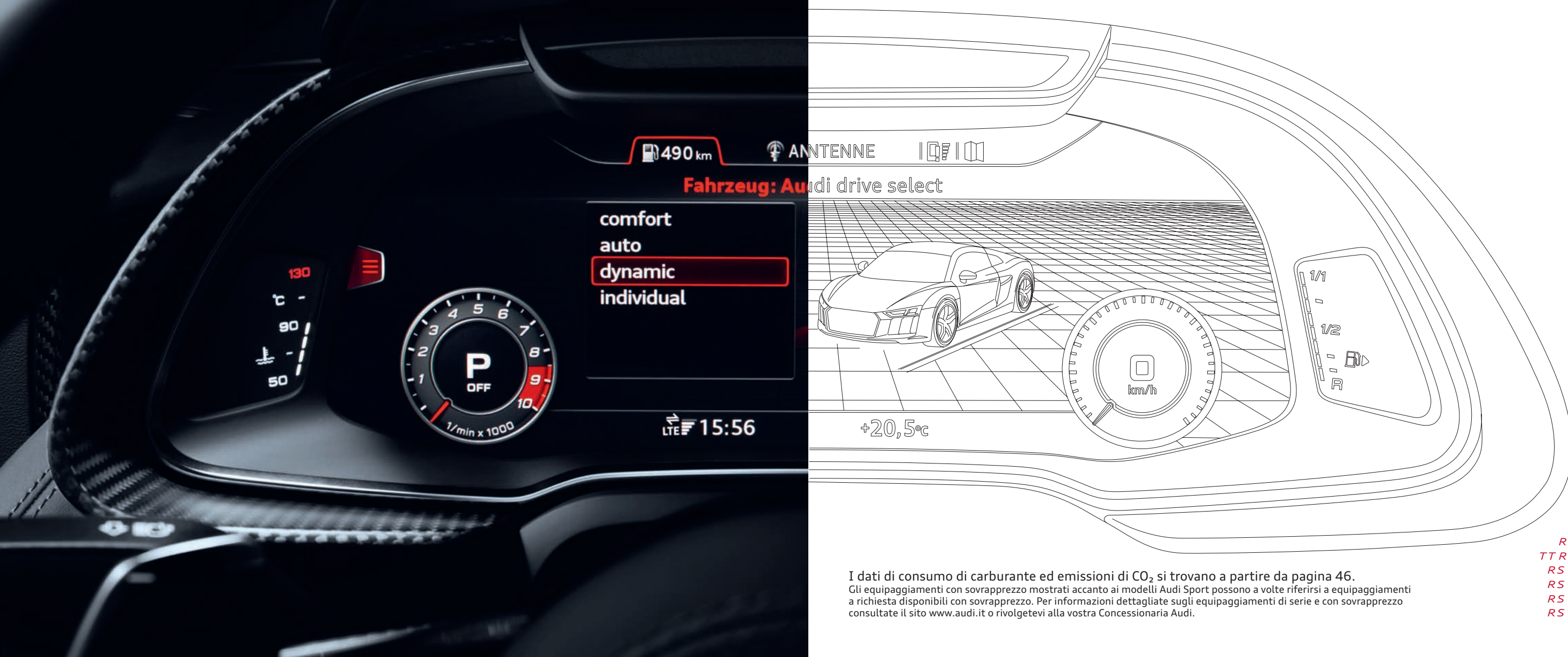

I dati di consumo di carburante ed emissioni di CO₂ si trovano a partire da pagina 46.

Gli equipaggiamenti con sovrapprezzo mostrati accanto ai modelli Audi Sport possono a volte riferirsi a equipaggiamenti a richiesta disponibili con sovrapprezzo. Per informazioni dettagliate sugli equipaggiamenti di serie e con sovrapprezzo consultate il sito www.audi.it o rivolgetevi alla vostra Concessionaria Audi.

AUDI DRIVE SELECT.

Il vostro stile conta.

Oltre ai componenti di serie, Audi drive select consente di impostare in base alle proprie preferenze svariati sistemi opzionali, quali, ad esempio, le curve caratteristiche degli assetti sportivi, fornibili a richiesta, con regolazione degli ammortizzatori, come l'assetto sportivo RS plus con Dynamic Ride Control (DRC) o Audi magnetic ride. Variabili su tre livelli: dalla modalità comfort per una marcia più confortevole all'impostazione dynamic per una risposta delle sospensioni più sportiva e diretta. Si potrà gestire anche lo sterzo dinamico fornibile a richiesta. In funzione della velocità di marcia e della modalità Audi drive select selezionata, è possibile variare servoassistenza e demoltiplicazione.

Grazie all'opzione quattro® con differenziale sportivo è garantita inoltre una distribuzione della trazione a variazione continua tra le ruote posteriori. Questo intervento di coppia influisce in modo specifico sul comportamento autosterzante della vettura e aumenta ulteriormente l'agilità.

Inoltre è possibile impostare anche il comportamento di reazione dell'Adaptive cruise control (fornibile a richiesta), per una risposta immediata o equilibrata.

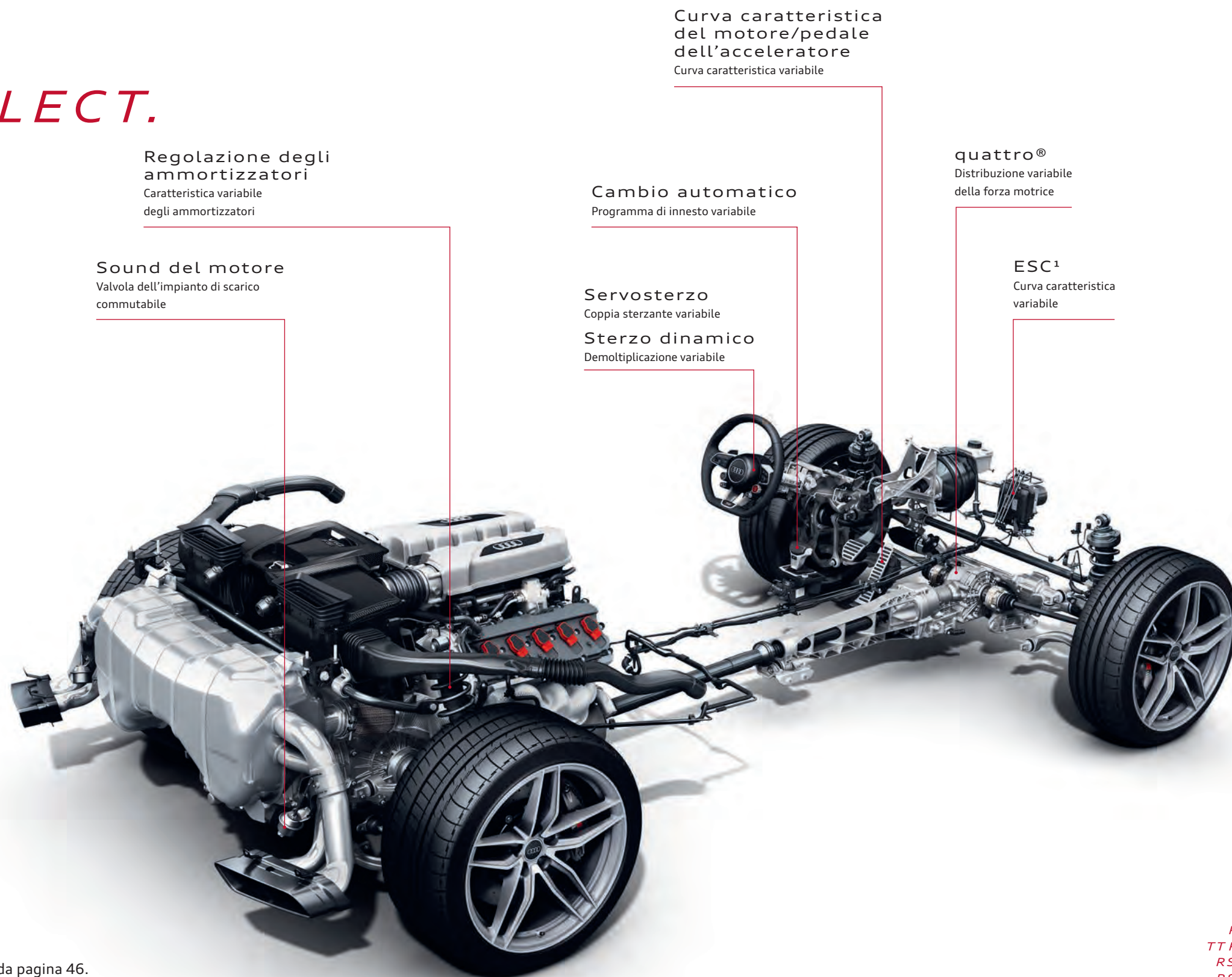

Regolazione degli ammortizzatori

Caratteristica variabile degli ammortizzatori

Sound del motore

Valvola dell'impianto di scarico commutabile

Curva caratteristica del motore/pedale dell'acceleratore

Curva caratteristica variabile

Cambio automatico

Programma di innesto variabile

Servosterzo

Coppia sterzante variabile

Sterzo dinamico

Demoltiplicazione variabile

quattro®

Distribuzione variabile della forza motrice

ESC¹

Curva caratteristica variabile

I dati di consumo di carburante ed emissioni di CO₂ si trovano a partire da pagina 46.

Gli equipaggiamenti con sovrapprezzo mostrati accanto ai modelli Audi Sport possono a volte riferirsi a equipaggiamenti a richiesta disponibili con sovrapprezzo. Per informazioni dettagliate sugli equipaggiamenti di serie e con sovrapprezzo consultate il sito www.audi.it o rivolgetevi alla vostra Concessionaria Audi.

¹ Solo in combinazione con la modalità performance.

R8
TT RS
RS 3
RS 5
RS 6
RS 7

*MENO PESO
MA PIÙ POTENZA.*



LA TECNOLOGIA A STRUTTURA LEGGERA DI AUDI.

Audi Space Frame (ASF®)

La rigidità della carrozzeria si fa leggera: da oltre due decenni, l'Audi Space Frame (ASF®) è un incredibile esempio dell'innovativa tecnologia di costruzione leggera. La struttura in alluminio estremamente resistente del telaio si contraddistingue per l'elevata rigidità e il peso contenuto. Con R8 Coupé e R8 Spyder la carrozzeria passa allo stadio successivo dell'evoluzione dell'Audi Space Frame (ASF®). Il cuore di tutto è rappresentato dalla progettazione multi-materiale.

I dati di consumo di carburante ed emissioni di CO₂ si trovano a pagina 46. Gli equipaggiamenti con sovrapprezzo mostrati accanto ai modelli Audi Sport possono a volte riferirsi a equipaggiamenti a richiesta disponibili con sovrapprezzo. Per informazioni dettagliate sugli equipaggiamenti di serie e con sovrapprezzo consultate il sito www.audi.it o rivolgetevi alla vostra Concessionaria Audi.

STRUTTURA LEGGERA INNOVATIVA – AUDI SPACE FRAME (ASF®).

La carrozzeria di Audi R8 Coupé, ad esempio, è costituita da diversi componenti: profilati estrusi in alluminio per il 50%, lamiere di alluminio per il 15% e giunti di fusione in alluminio per il 21%. Oltre ai materiali più noti, su Audi R8 Coupé vengono per la prima volta utilizzati anche nuovi materiali come gli elementi in carbonio (14%). Anche la carrozzeria di Audi R8 Spyder V10 contiene, oltre al 52% di profilati estrusi in alluminio, 8% lamiere di alluminio e 20% giunti di fusione, il 12% di elementi in carbonio. Ad esempio, per Audi R8 Spyder, anche la copertura del vano capote è realizzata in materiale plastico rinforzato con fibra di carbonio. I vantaggi concreti per voi? Grande sicurezza, prestazioni più elevate e maggiore maneggevolezza.

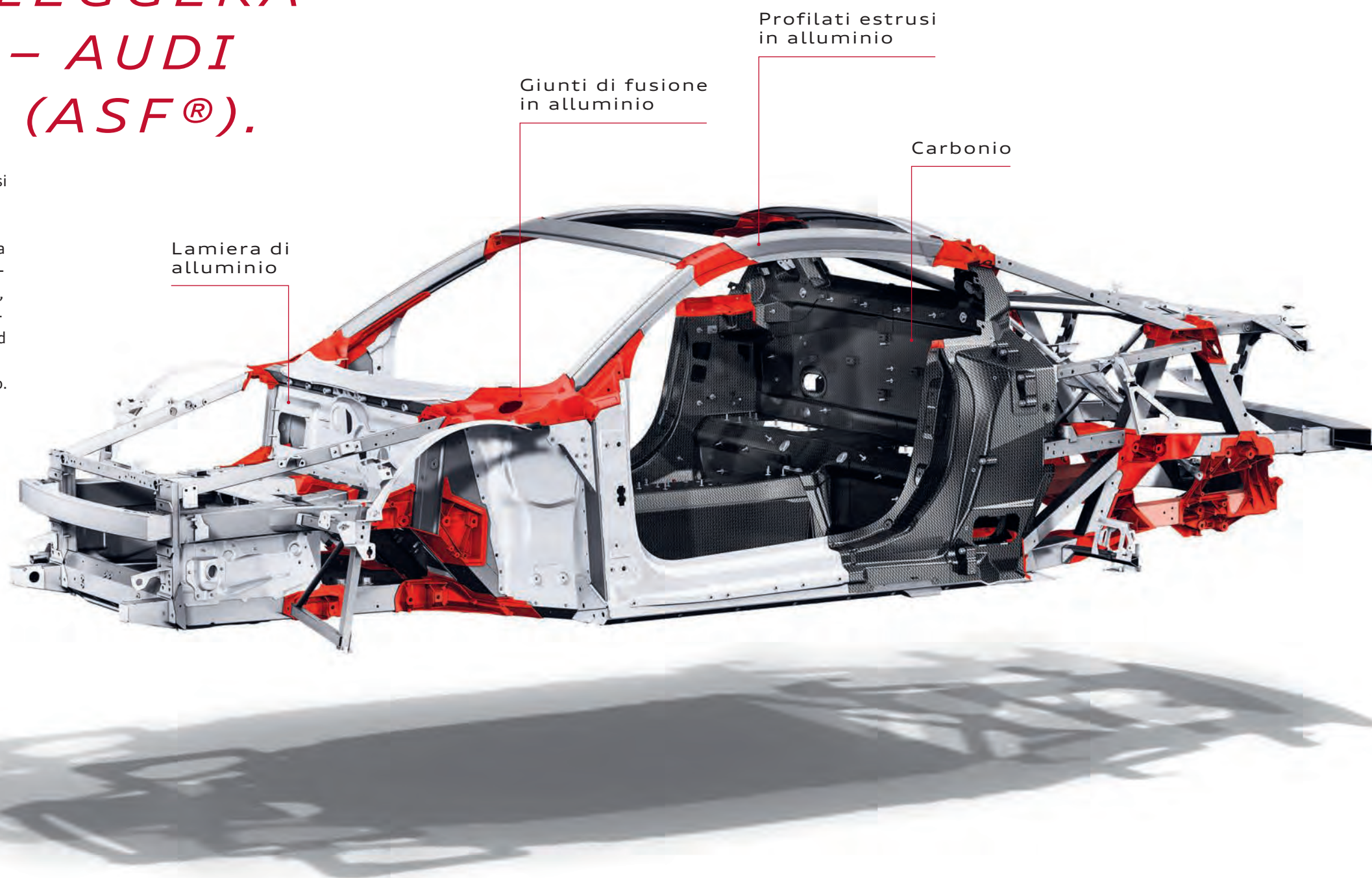

I dati di consumo di carburante ed emissioni di CO₂ si trovano a pagina 46.

Gli equipaggiamenti con sovrapprezzo mostrati accanto ai modelli Audi Sport possono a volte riferirsi a equipaggiamenti a richiesta disponibili con sovrapprezzo. Per informazioni dettagliate sugli equipaggiamenti di serie e con sovrapprezzo consultate il sito www.audi.it o rivolgetevi alla vostra Concessionaria Audi.

LAVORO DI QUALITÀ IN OGNI DETTAGLIO.

Lo stabilimento di manifattura
di Audi R8.

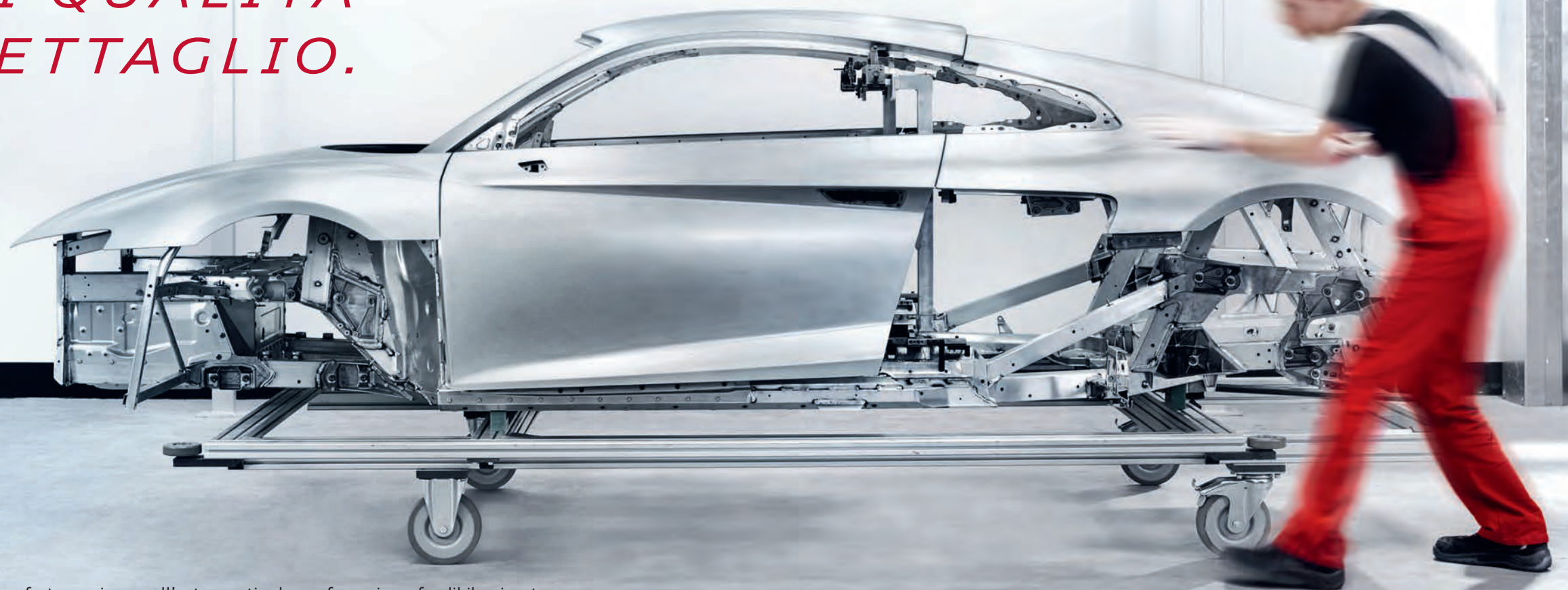

Ogni Audi R8 è un esemplare unico e ha un carattere fortemente personale. A differenza della produzione in grande serie con processi completamente automatizzati, R8 nasce nello stabilimento di manifattura dedicato alle auto sportive di Audi Sport GmbH e si caratterizza in larga parte per la lavorazione artigianale. Ad esempio, i cordoni di saldatura della scocca grezza sono realizzati prevalentemente a mano. I robot vengono impiegati solo per i processi di produzione poco ergonomici. Piccoli team altamente qualificati confe-

riscono all'auto sportiva la sua forma inconfondibile, rispettando i severi dettami di qualità Audi, dall'assemblaggio della carrozzeria ai precisi lavori di finitura. Dopo la costruzione della carrozzeria, R8 viene assemblata a mano da esperti meccanici in 15 stazioni perfettamente integrate. Per le numerose versioni di equipaggiamento e le possibilità di personalizzazione, è quasi impossibile che vi siano due vetture uguali.



*UNICHE COME
VOI.* Le possibilità di equipaggiamento.

Sportività, comfort, design, funzionalità, non importa quali esigenze debba soddisfare: la vostra Audi vi offre un'ampia gamma di possibilità di personalizzazione. Le versioni di equipaggiamento Audi vi consentono di adattare il carattere della vettura secondo i vostri desideri e le vostre esigenze.

LA VOSTRA AUDI NON VIENE VERNICIATA SOLO UNA VOLTA,

almeno 4 volte.

Scegliete il colore carrozzeria che preferite. Qualunque colore scegliate, potete star certi che la verniciatura verrà eseguita all'insegna della massima qualità; anche se la vernice sulla carrozzeria di una Audi presenta uno spessore pari a un capello umano, è costituita da quattro strati, nei colori carrozzeria opachi addirittura da sei. Così la vostra Audi sarà perfettamente protetta contro agenti atmosferici e usura. E rispecchierà anche esternamente la vostra personalità.





Argento ghiaccio metallizzato

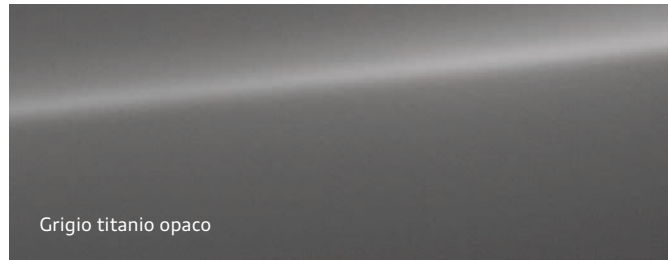

Grigio titanio opaco

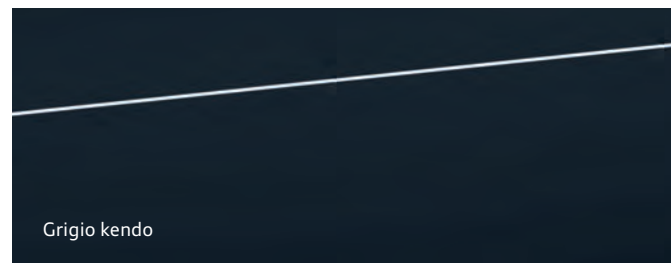

Grigio kendo

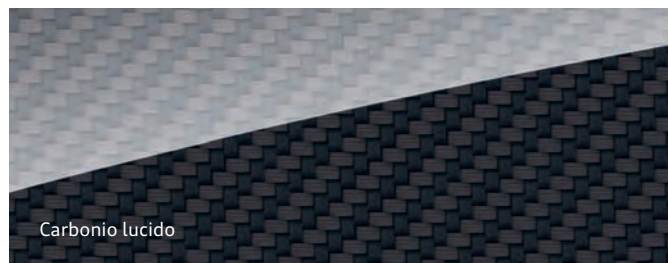

Carbonio lucido



Nero Mythos metallizzato

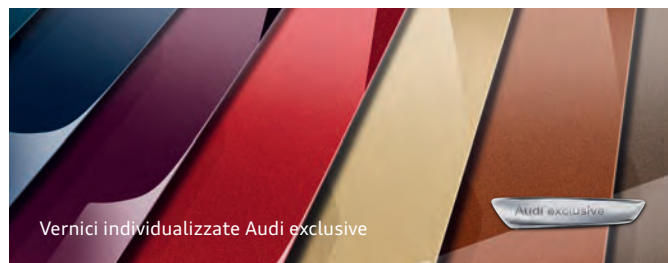

Vernici individualizzate Audi exclusive



Colori carrozzeria opachi Audi exclusive



Tessuto nero

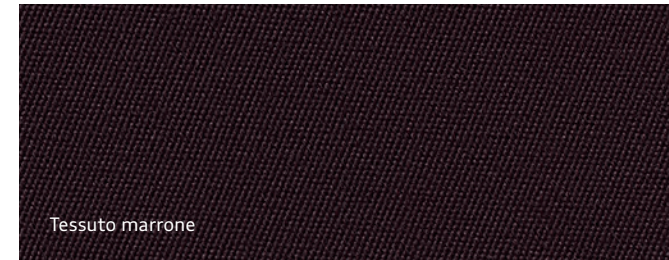

Tessuto marrone

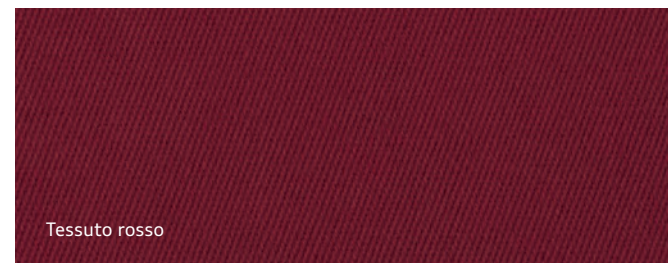

Tessuto rosso

IL COLLEGAMENTO IDEALE TRA UNA AUDI E LA STRADA.

I cerchi Audi Sport.

Per trasmettervi maggiore sensibilità sulla strada, i cerchi Audi Sport sono testati a lungo sul banco di prova e sottoposti a continui e specifici test. Ad esempio, i test di resistenza permettono di ottenere la massima stabilità. Uno dei più estremi è la prova di corrosione accelerata in nebbia cupro-salina acetica (abbreviazione CASS). Questo e molti altri accorgimenti tecnici garantiscono la massima qualità dei cerchi Audi Sport, anche dopo molti chilometri. Indipendentemente dal design dei cerchi che sceglierete per la vostra Audi.



Cerchi in lega di alluminio da 19" a 5 razze (design Blade) in nero antracite lucido, torniti a specchio¹



Cerchi in lega di alluminio da 19" a 5 razze a rotore in color titanio opaco, torniti a specchio¹



Cerchi in lega di alluminio fucinato da 19" a 10 razze a stella



Cerchi in lega di alluminio fucinato da 19" a 5 razze doppie in color titanio opaco, torniti a specchio¹



Cerchi in lega di alluminio fucinato da 20" a 10 razze a Y in nero antracite lucido



Cerchi in lega di alluminio fucinato da 20" a 5 razze con design a trapezio



Cerchi in lega di alluminio da 20" completamente fresati, a 5 razze (design Peak), in nero antracite opaco, fresati a specchio¹



Cerchi in lega di alluminio fucinato da 20" a 7 razze a rotore in nero antracite lucido, torniti a specchio¹



Cerchi in lega di alluminio da 21" a 5 razze doppie in color titanio opaco, torniti a specchio¹



Cerchi in lega di alluminio da 21" a 5 razze a V, design a stella, in nero antracite lucido, torniti a specchio¹



Cerchi in lega di alluminio da 21" a 5 razze (design Blade)



Cerchi in lega di alluminio da 21" a 5 razze doppie in nero antracite lucido, torniti a specchio¹

Molti altri cerchi sul sito www.audi.it

Gli equipaggiamenti illustrati e descritti sono in parte equipaggiamenti con sovrapprezzo. Per informazioni dettagliate sugli equipaggiamenti di serie e con sovrapprezzo consultate il sito www.audi.it o rivolgetevi alla vostra Concessionaria Audi.

I dati sulle caratteristiche tecniche degli pneumatici sono riportati a pagina 55.

¹ Osservate le particolarità dei cerchi a pagina 49.

SEDETEVI SU FORME PERFETTAMENTE ADATTE AL CORPO.

E su un sostegno laterale di tipo sportivo.

A bordo della vostra Audi voi occupate un posto speciale. Qui la sportività e l'esclusività sono chiaramente percepibili. Non importa se sceglierete i sedili a guscio R8 dalla forma molto sagomata, oppure i sedili sportivi RS con fianchetti pronunciati oppure quelli con profilo personalizzato, per un comfort ancora maggiore: avrete sempre il massimo.

Sedili a guscio R8

- ▶ sagomatura dei sedili con contorni molto marcati per migliorare ulteriormente il sostegno laterale
- ▶ design agile, profili marcati con appoggiatesta integrati



Sedili anteriori sportivi RS (RS5, TTRS)

- ▶ fianchetti pronunciati per migliorare il sostegno laterale
- ▶ look sportivo grazie agli appoggiatesta integrati e ai rivestimenti dei sedili con impuntura a losanghe e a nido d'ape



Sedili anteriori sportivi RS (RS3)

- ▶ fianchetti pronunciati per migliorare il sostegno laterale
- ▶ look sportivo grazie agli appoggiatesta integrati e alla fascia alta dei sedili con impuntura a losanghe



Sedili anteriori sportivi RS (RS6, RS7)

- ▶ fianchetti pronunciati per migliorare il sostegno laterale
- ▶ look sportivo grazie agli appoggiatesta integrati e ai rivestimenti dei sedili con impuntura a losanghe e a nido d'ape



Altri sedili sul sito www.audi.it

Gli equipaggiamenti illustrati e descritti sono in parte equipaggiamenti con sovrapprezzo. Per informazioni dettagliate sugli equipaggiamenti di serie e con sovrapprezzo consultate il sito www.audi.it o rivolgetevi alla vostra Concessionaria Audi.

LA QUALITÀ HA UN NOME.

Sui vostri sedili.

Materiali pregiati e finiture di prima classe caratterizzano i sedili, che per qualità e raffinatezza si sono meritati un nome di particolare rilievo: RS o R8. Nella scelta dei rivestimenti e dei colori potete concentrarvi su ciò che conta davvero: il vostro gusto.

Le possibilità di equipaggiamento presentate in questo catalogo variano a seconda del modello Audi Sport corrispondente. Per ulteriori informazioni consultate il sito www.audi.it o rivolgetevi alla Vostra Concessionaria Audi.

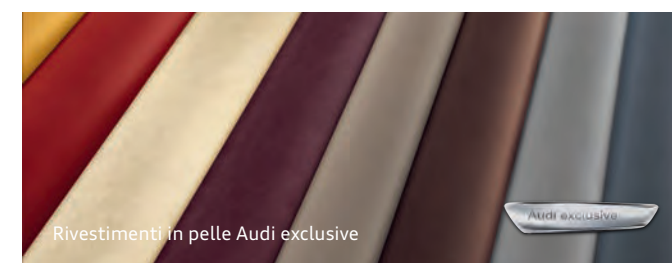
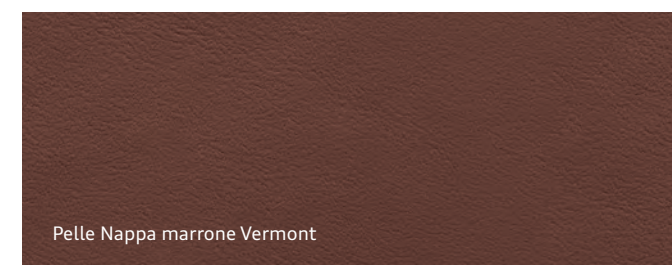
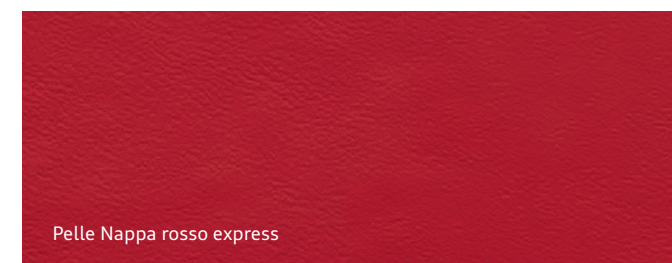
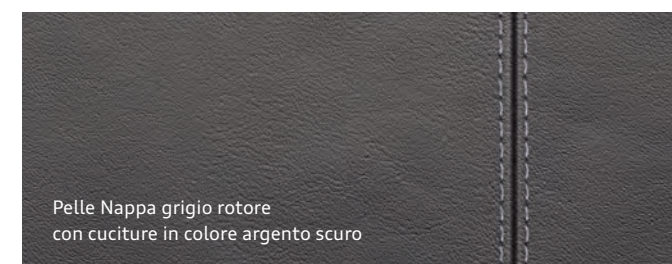
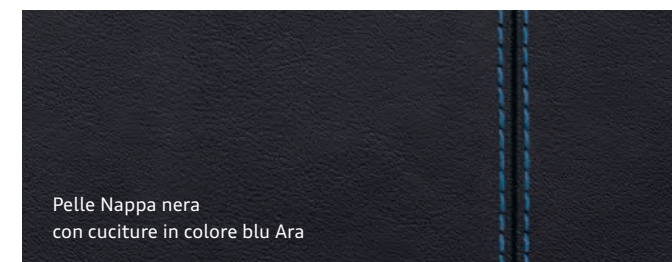
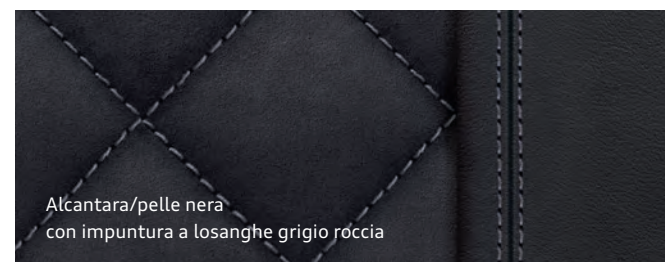

Molti altri rivestimenti dei sedili sul sito www.audi.it

Gli equipaggiamenti illustrati e descritti sono in parte equipaggiamenti con sovrapprezzo. Per informazioni dettagliate sugli equipaggiamenti di serie e con sovrapprezzo consultate il sito www.audi.it o rivolgetevi alla vostra Concessionaria Audi.

FASCINO DA VIVERE.

In ogni dettaglio.

Gli esclusivi inserti Audi sottolineano l'atmosfera sportiva della vostra vettura. A prima vista. Lasciatevi ispirare da materiali come il pregiato carbonio, dall'alluminio, dalla lacca lucida o dal legno utilizzati per il cruscotto, la consolle centrale e i rivestimenti alle portiere. Lavorazione pregiata e precisa, armoniosamente inseriti nell'abitacolo.

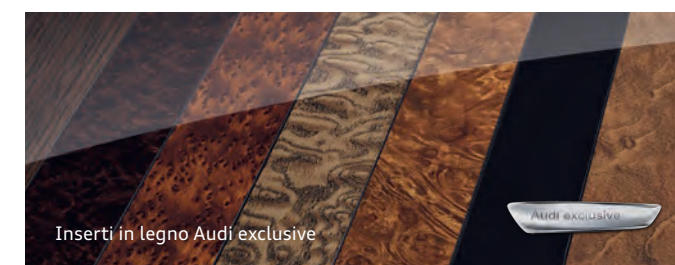
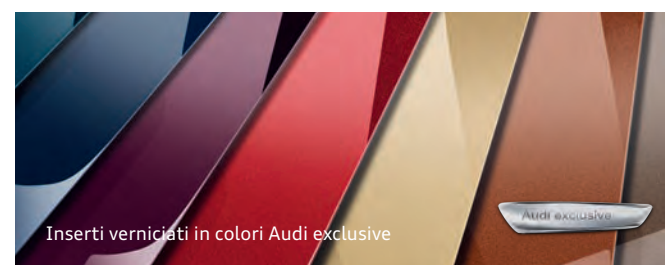
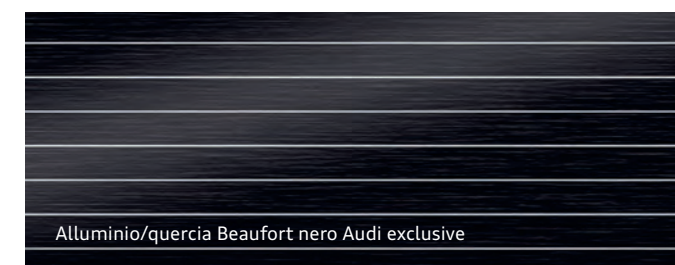
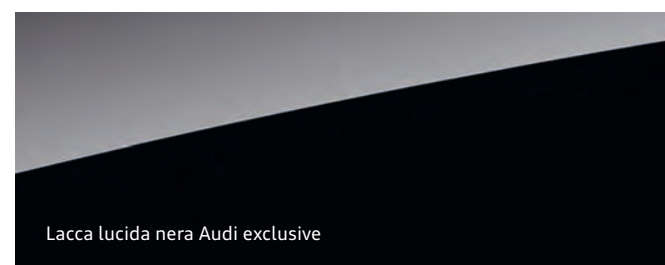
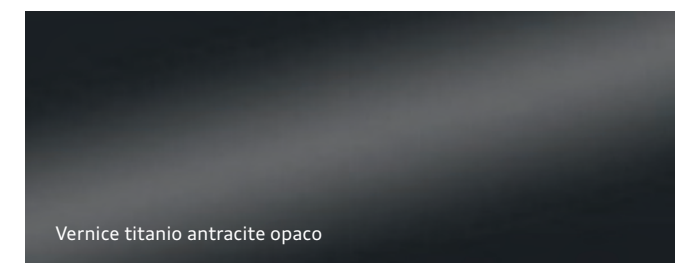
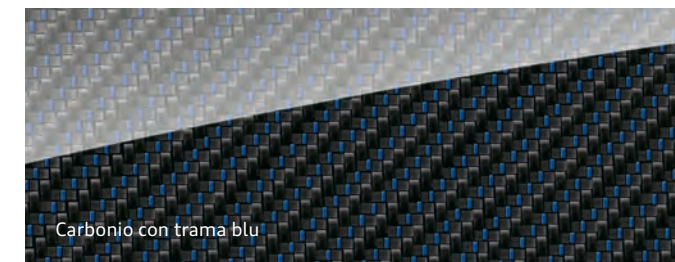
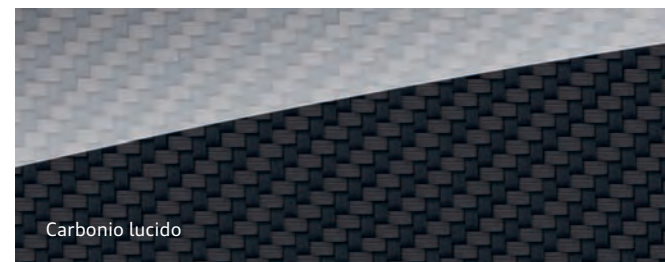

Molti altri inserti sul sito www.audi.it

Le possibilità di equipaggiamento presentate in questo catalogo variano a seconda del modello Audi Sport corrispondente.

Per ulteriori informazioni consultate il sito www.audi.it o rivolgetevi alla Vostra Concessionaria Audi.

Gli equipaggiamenti illustrati e descritti sono in parte equipaggiamenti con sovrapprezzo. Per informazioni dettagliate sugli equipaggiamenti di serie e con sovrapprezzo consultate il sito www.audi.it o rivolgetevi alla vostra Concessionaria Audi.

MOSTRATE PERSONALITÀ.

Con la gamma di personalizzazioni
Audi exclusive.

L'offerta Audi exclusive promette esclusività già nel nome, attraverso la combinazione di inserti selezionati e pelli colorate con una delle vernici individualizzate disponibili nell'ampia gamma di colori Audi exclusive – esattamente secondo i vostri desideri. Così potrete esprimere ancora di più il carattere unico della vostra vettura.



AUDI EXCLUSIVE. AUDI RS 7 SPORTBACK PERFORMANCE.

Chi si mette al volante di una Audi della gamma RS, desidera l'esclusività. Con Audi exclusive potrete scegliere tra diverse opzioni per dare un tocco personale a questa esclusività. Un colore più intenso? Più eleganza? Lasciatevi ispirare. RS 7 Sportback performance con colore individualizzato Audi exclusive verde camouflage metallizzato e cerchi in lega di alluminio da 21" a 5 razze doppie in color titanio opaco, torniti a specchio¹. Rivestimenti in pelle Valcona (pacchetto 2) con impuntura a nido d'ape Audi exclusive in Cognac con cuciture in contrasto in nero, pacchetto pelle ampliato Audi exclusive in Cognac con cuciture in contrasto in nero, elementi di comando in pelle Audi exclusive nera traforata con cuciture in contrasto in Cognac, tappetini Audi exclusive in nero con bordino in pelle in Cognac e cuciture in contrasto in nero, cinture di sicurezza Audi exclusive in Cognac.



I dati di consumo di carburante ed emissioni di CO₂ si trovano a pagina 49.

¹ Osservate le particolarità dei cerchi a pagina 49. Gli equipaggiamenti illustrati e descritti sono in parte equipaggiamenti con sovrapprezzo. Per informazioni dettagliate sugli equipaggiamenti di serie e con sovrapprezzo consultate il sito www.audi.it o rivolgetevi alla vostra Concessionaria Audi.



Le possibilità di equipaggiamento presentate in questo catalogo variano a seconda del modello Audi Sport corrispondente. Per ulteriori informazioni consultate il sito www.audi.it o rivolgetevi alla Vostra Concessionaria Audi.

AUDI EXCLUSIVE. AUDI R8 COUPÉ V10 PLUS.

Rendete la vostra Audi R8 un esemplare unico – inconfondibile come voi.
Con Audi exclusive.

R8 Coupé V10 plus in colore individualizzato Audi exclusive grigio Nardò, sideblade in colore carrozzeria opaco Audi exclusive giallo Vegas e cerchi in lega di alluminio fucinato da 20" a 10 razze a Y in nero antracite lucido. Pacchetto completo in pelle Nappa Audi exclusive grigio jet/nero, con cuciture in contrasto giallo calendula, elementi di comando in «pelle scamosciata» nera Audi exclusive con cuciture in contrasto giallo calendula, inserti in carbonio lucido, bocchette di aerazione e rivestimento degli schienali verniciati in colore Audi exclusive giallo Vegas opaco.



I dati di consumo di carburante ed emissioni di CO₂ si trovano a pagina 46.

Gli equipaggiamenti illustrati e descritti sono in parte equipaggiamenti con sovrapprezzo.

Per informazioni dettagliate sugli equipaggiamenti di serie e con sovrapprezzo consultate il sito www.audi.it o rivolgetevi alla vostra Concessionaria Audi.

Le possibilità di equipaggiamento presentate in questo catalogo variano a seconda del modello Audi Sport corrispondente.
Per ulteriori informazioni consultate il sito www.audi.it o rivolgetevi alla Vostra Concessionaria Audi.

Nel presente catalogo sono contenute informazioni puramente indicative circa alcune caratteristiche generali dei prodotti illustrati. Tali informazioni non costituiscono in alcun modo descrizione delle caratteristiche specifiche da parte del Costruttore e/o del Venditore. Invitiamo pertanto il Cliente a rivolgersi sempre all'Azienda della Rete presso la quale il prodotto stesso viene acquistato al fine di ottenere una completa informazione sulle caratteristiche specifiche. Tutte le indicazioni relative agli equipaggiamenti e ai dati tecnici si riferiscono alle caratteristiche del mercato italiano. Con riserva di modifiche. Salvo errori e omissioni. La riproduzione anche parziale è possibile soltanto con l'autorizzazione scritta di AUDI AG - Ingolstadt.

La carta di questo catalogo è esente da sbiancanti al cloro.

Volkswagen Group Italia

S.p.A. - Verona

www.audi.it

Numero verde Audi Customer

Contact Center 800/28345463

Novembre 2017

Stampato in Germania

758/1102.00.51

