

DACIA
SEMPLICEMENTE TUTTO

NUOVO DACIA DUSTER







**SEMPLICEMENTE
ROBUSTO**



PIÙ DUSTER CHE MAI

Niente è in grado di fermarlo, perché Nuovo Duster rappresenta sempre di più l'emblema del SUV. Icona di stile e di design, Nuovo Duster esprime con forza il suo carattere orientato all'avventura, ulteriormente sottolineato dalla nuova tinta orange arizona, dall'innovativo design della calandra e dalla firma luminosa Y SHAPE, segno distintivo del nuovo stile Dacia. I fari anteriori con tecnologia Eco-LED* illuminano alla perfezione la strada aumentando il livello di sicurezza. Lo spoiler posteriore, con il suo

nuovo design, contribuisce a ridurre le emissioni di CO₂ e sottolinea al contempo le linee dinamiche della carrozzeria. Linee che trovano riscontro nei nuovi cerchi in lega da 16 o 17 pollici, perfetti per sottolineare ulteriormente la vocazione per l'avventura che da sempre è un marchio di fabbrica di Duster. Ora hai tutto quello che ti serve per lanciarti in grandi scoperte!

* Anabbaglianti LED.



NUOVA FIRMA LUMINOSA



NUOVO DESIGN DELLA CALANDRA

OLTRE QUALUNQUE OSTACOLO

Goditi un'impareggiabile sensazione di libertà: Nuovo Duster ti porta ovunque desideri nel massimo della sicurezza, permettendoti di giocare e divertirti su tutte le superfici e dislivelli grazie alla robustezza del telaio, alla notevole altezza da terra e alle innate capacità di trazione della sua versione 4x4. Grazie al sistema di assistenza per la partenza in salita non ci sono più pendii troppo ripidi e quanto alle discese

puoi sempre fare affidamento sul Hill Descent Control*, che controlla la velocità del tuo SUV e previene lo slittamento. Il sistema 4x4 Monitor, con bussola e altimetro integrati, mette a tua disposizione tutte le informazioni necessarie per goderti l'avventura: devi solo ruotare il selettore della modalità 4x4 per passare alla trazione integrale e aggredire il terreno!

*Sulle versioni 4x4.



BUSSOLA E ALTIMETRO



SELETTORE MODALITÀ 4X4



AVVENTURA URBANA





DUSTER

P

and
WINE



PERFETTO PER LA CITTÀ

L'avventura si nasconde dietro a ogni angolo di strada e Nuovo Duster è sempre pronto ad affrontarla, anche in città. Grazie al servosterzo elettrico, al sensore Blind Spot Warning e al nuovissimo cambio automatico EDC*, guidare è ancora più piacevole. Per quanto concerne il motore, Nuovo Duster mette a tua disposizione un'ampia scelta: diesel, benzina o doppia alimentazione a benzina e GPL. La tecnologia ECO-G, esclusiva di Dacia, garantisce minori emissioni di CO₂, minori consumi e una notevole autonomia grazie ai due serbatoi da 50 L ciascuno. L'evoluzione riguarda anche la ricerca della massima aerodinamicità, con cerchi, carenature e alette mobili tra la calandra e il motore che aumentano il coefficiente di penetrazione nell'aria. Ogni dettaglio è stato rivisitato, compreso il sistema di accensione automatica dei fari a led, una tecnologia ancora più efficiente a livello energetico. Anche la città diventa il suo territorio.

*Disponibile per la versione TCe 150 a 2 ruote motrici.



NUOVO CAMBIO AUTOMATICO*

EQUIPAGGIAMENTO COMPLETO

L'appuntamento con il comfort è nell'abitacolo: nuovo design per le sellerie e i poggiatesta, bracciolo centrale pieghevole con ampio vano portaoggetti (circa 1,1 L). I comandi al volante sono retroilluminati per un riconoscimento immediato delle funzioni. Il cruscotto ospita un ampio touch screen da 8 pollici rialzato e due pratiche porte USB. Per quanto concerne il sistema multimediale sono disponibili due opzioni in grado di soddisfare tutte le esigenze: sistema Media Display con interfaccia intuitiva e user-friendly, provvisto di connessione Bluetooth®, replicazione dello smartphone via cavo e sei diffusori

audio; Media Nav, con in più il sistema di navigazione integrato e replicazione wireless dello smartphone. Entrambe le soluzioni multimediali garantiscono l'accesso a numerose informazioni utili e sono compatibili con Android Auto™ e Apple CarPlay™. I passeggeri della fila posteriore hanno a disposizione due porte USB per la ricarica di tablet e smartphone. Insomma, c'è tutto quello che ti serve per affrontare in serenità anche i viaggi più lunghi!

Android Auto™ è un marchio di Google Inc. Apple CarPlay™ è un marchio di Apple Inc.



BRACCIOLO PIEGHEVOLE E VANI PORTAOGGETTI SU CONSOLE CENTRALE



NOUVE SELLERIE E NUOVI POGGIATESTA



REPLICAZIONE WIRELESS DELLO SMARTPHONE





BAGAGLIAIO FUNZIONALE

La capacità di carico di Nuovo Duster ha dell'incredibile! Non c'è nulla che non sia in grado di trasportare: bagagli, scatoloni, mobili... il tuo nuovo SUV è sempre pronto. Grazie alla sua eccezionale modularità puoi adattare l'abitacolo alle tue esigenze: la capacità di carico del bagagliaio e la versatilità dell'abitacolo (il

divano posteriore è reclinabile in configurazione 1/3-2/3, ma anche tutti i sedili insieme possono essere ripiegati) ti permettono aumentare a dismisura le possibilità di trasporto. I numerosi vani portaoggetti presenti nelle portiere e sul retro degli schienali dei sedili anteriori sono un chiaro invito all'ordine e a liberare le tasche per guidare in totale comfort e libertà!



BAGAGLIAIO CON VOLUME DI 478 LITRI SU 4X2; 467 LITRI SU 4X4



DIVANO POSTERIORE RECLINABILE

VIAGGIARE IN TUTTA SICUREZZA

Chi è votato all'avventura fa sempre della sicurezza una priorità. Nuovo Duster non rappresenta un'eccezione e mette a tua disposizione numerosi dispositivi che ti permettono di guidare nel massimo della sicurezza a prescindere dalle strade e dai terreni che hai deciso di affrontare. Struttura rinforzata della scocca, airbag frontali e laterali e sistema di fissaggio Isofix per i seggiolini dei bambini sono una garanzia di sicurezza per tutti i passeggeri.



MULTIVIEW CAMERA

La MultiView Camera moltiplica la tua percezione visiva. Grazie alla sua combinazione tra inquadratura frontale, posteriore e laterale ti aiuta a individuare buche e qualunque tipo di ostacolo che potrebbe sfuggire al tuo sguardo. Così guidare diventa molto più facile.



HILL DESCENT CONTROL

In modalità 4x4, il sistema mantiene sotto controllo la velocità del veicolo in discesa e ne previene lo slittamento.



BLIND SPOT WARNING

Non sempre si riesce a vedere tutto quando si cambia corsia, per questo motivo Nuovo Duster è equipaggiato con quattro sensori a ultrasuoni che rilevano i veicoli in movimento nell'area dell'angolo cieco e ti avvisano tramite un LED posizionato sullo specchietto retrovisore esterno corrispondente (il sistema è attivo sopra ai 30 km/h).



Sistema di assistenza per la partenza in salita



Blind Spot Warning



Cruise control



Sensori di parcheggio posteriori

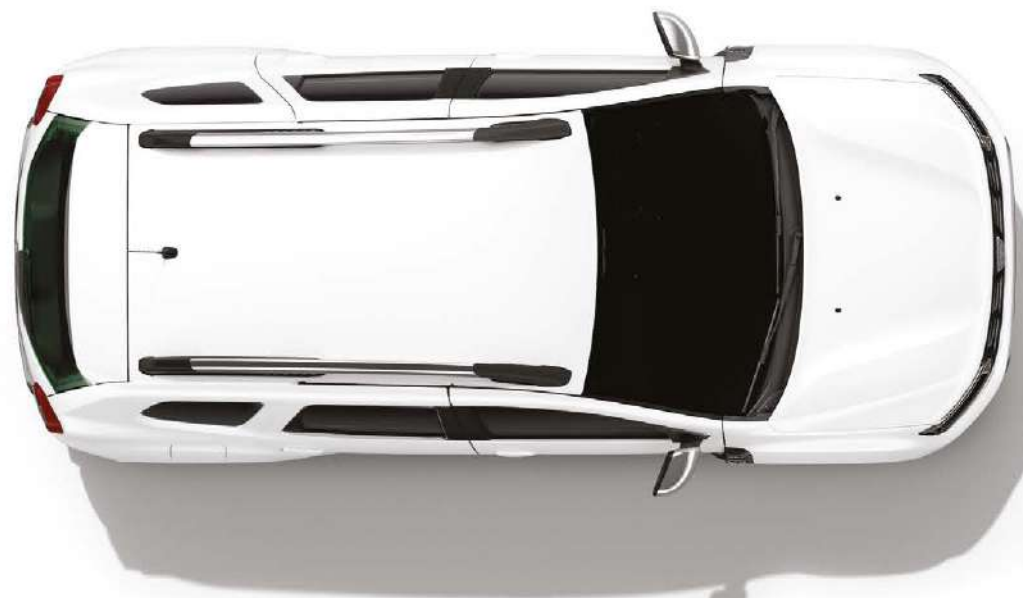

Retrocamera di parcheggio



ABS + Sistema di frenata d'emergenza



Hill descent control



MultiView Camera



Limitatore di velocità



DUSTER

SERIE LIMITATA EXTREME: UN LOOK INCONFONDIBILE

Nuovo Duster Serie Limitata Extreme incarna alla perfezione lo spirito Duster e con un design sempre più votato all'avventura ti invita ad apprezzare al massimo il piacere dei grandi spazi. Lo riconoscerai a colpo d'occhio, grazie ai dettagli di colore arancione che ne impreziosiscono la calandra e gli specchietti retrovisivi, oltre che per il logo Duster in grande evidenza sulle barre del tetto e sul portellone posteriore. Gli esclusivi cerchi in lega da 17" neri e l'inedita colorazione Grigio Road sottolineano ulteriormente la sua unicità. Per quanto concerne gli interni, Nuovo Duster Extreme è equipaggiato di tutto punto, a partire dal climatizzatore automatico e proseguendo con il bracciolo centrale con vano portaoggetti da 1,1 litri e con i profili arancioni a impreziosire i pannelli interni delle porte, le maniglie e le bocchette di aerazione.

Quanto al piacere di guida, puoi approfittare del sistema multimediale Media Nav con touchscreen da 8", intuitivo e pratico grazie anche alla funzione di replica wireless dello smartphone. Nuovo Duster Extreme è sempre a suo agio, tanto in città quanto nei lunghi viaggi, ed è disponibile in diverse motorizzazioni, tutte concepite per farti godere i tuoi momenti all'insegna dell'avventura: diesel, benzina e bi-fuel a benzina e GPL. Il comfort di guida è garantito dal cambio automatico a doppia frizione EDC a 6 rapporti, mentre se hai intenzione di pensare e di muoverti fuori dagli schemi, Nuovo Duster Extreme è pronto ad accontentarti con la sua versione 4x4.



CALANDRA CON FINITURE ARANCIONI



ESCLUSIVI CERCHI IN LEGA DA 17" NERI



LOGO ARANCIONE DUSTER SUL PORTELLONE POSTERIORE

DACIA DUSTER
TINTE



BLU IRON⁽¹⁾⁽²⁾



ROSSO FUSION⁽¹⁾



ORANGE ARIZONA⁽¹⁾⁽²⁾



BIANCO GHIACCIO⁽²⁾⁽³⁾



GRIGIO COMETA⁽¹⁾⁽²⁾



NERO NACRÉ⁽¹⁾⁽²⁾



GRIS ROAD⁽¹⁾⁽⁴⁾



GRIGIO MAGNETE⁽¹⁾

- (1) Vernice metallizzata.
- (2) Disponibile anche nella versione Serie Limitata Extreme.
- (3) Vernice opaca.
- (4) Disponibile solo sulla versione Serie Limitata Extreme.

DACIA DUSTER

LIVELLI DI EQUIPAGGIAMENTO

ACCESS



ESSENTIAL



PRINCIPALI EQUIPAGGIAMENTI

EQUIPAGGIAMENTI

- Predisposizione radio
- Modalità Eco
- Retrovisori esterni regolabili manualmente
- Vano centrale portaoggetti
- Alzacristalli elettrici anteriori
- Chiusura centralizzata
- Limitatore di velocità

DESIGN

- Cerchi in acciaio da 16"
- Sellerie Essential
- Nuova griglia anteriore
- Luci anteriori e posteriori a LED Y shape
- Spoiler posteriore
- Paraurti in tinta carrozzeria

PRINCIPALI EQUIPAGGIAMENTI ESSENTIAL = ACCESS+

EQUIPAGGIAMENTI

- Panchetta posteriore frazionabile 1/3-2/3
- Volante regolabile in altezza e profondità
- Radio Dacia Plug & Music: radio CD MP3, prese jack e USB, Bluetooth® con comandi al volante

DESIGN

- Cerchi in acciaio 16" Essential (no GPL)
- Barre tetto nere

OPZIONI

- Climatizzatore manuale
- Media Display 8": radio DAB, replica smartphone tramite cavo USB, compatibile Android Auto™ e Apple CarPlay™, connessione Bluetooth®, 6 altoparlanti di cui 2 tweeter, touch screen 8", streaming audio e telefonia Bluetooth® con comandi al volante, 4x4 info⁽¹⁾, Coaching sulla guida ecologica
- Pack Comfort : volante morbido e cruise control
- Fendinebbia
- Ruota di scorta (no GPL)

(1) Sulle versioni 4x4.

DACIA DUSTER

LIVELLI DI EQUIPAGGIAMENTO

COMFORT



PRINCIPALI EQUIPAGGIAMENTI COMFORT = ESSENTIAL +

EQUIPAGGIAMENTI

- Climatizzatore manuale
- Cruise control
- Adaptive Hill descent control (4X4)
- Alzacristalli elettrici posteriori e anteriori
- Sensori di parcheggio posteriori
- Fari fendinebbia
- Sedile del conducente regolabile in altezza
- Retrovisori esterni regolabili elettricamente
- Media Display 8" : radio DAB, smartphone replication via cavo USB, connessione Bluetooth®, 6 speakers (4 speakers + 2 tweeters), touch screen 8"

DESIGN

- Cerchi in lega da 16" design Oraga
- Maniglie delle porte in tinta con carrozzeria
- Volante in TEP
- Sellerie Comfort
- Parti decorative cromo satinata

OPZIONI

- Pack Techno Plus: telecamera di retromarcia, Media Nav 8": Navigazione, radio DAB, replica smartphone tramite cavo USB e wifi, compatibile Android Auto™ e Apple CarPlay™, 6 altoparlanti di cui 2 tweeter, touch screen 8", streaming audio e telefonia Bluetooth® con comandi al volante, info 4x4⁽¹⁾, coaching Guida ecologica
- Pack Techno 2: avviso angolo cieco, telecamera multivisione
- Pack Comfort Plus: consolle centrale semi-alta con bracciolo e portaoggetti, 2 prese USB posteriori, sedile del conducente con regolazione lombare
- Mappatura dell'Europa Ovest
- Ruotino di scorta (no GPL)
- Ruota di scorta (no GPL)
- Tinta metallizzata

PRESTIGE



PRINCIPALI EQUIPAGGIAMENTI PRESTIGE = COMFORT+

EQUIPAGGIAMENTI

- Climatizzatore automatica
- Retrocamera di parcheggio + sensori di parcheggio posteriori
- Media Nav 8" : Navigazione, radio DAB, replica smartphone tramite cavo USB e wifi, compatibile Android Auto™ e Apple CarPlay™, 6 altoparlanti di cui 2 tweeter, touch screen da 8", streaming audio e telefonia Bluetooth® con comandi al volante, 4x4 info⁽¹⁾, Coaching sulla guida ecologica
- Sedile conducente con regolazione lombare
- Blind Spot Warning
- Consolle centrale con bracciolo scorrevole e portaoggetti

DESIGN

- Barre tetto con inserti cromati
- Cerchi in lega da 17" Tergan
- Revisori esterni cromati
- Sellerie «Prestige»

OPZIONI

- MultiView Camera
- Ruotino di scorta (no GPL)
- Ruota di scorta (no GPL)
- Pack Techno: Keyless Entry e 2 porte USB lato posteriore
- Sedili in pelle e TEP
- Tinta metallizzata

(1) Sulla versione 4x4

Qualsiasi sedile indicato in questo documento come pelle è in parte realizzato in vera pelle e in parte in tessuto rivestito. Per qualsiasi chiarimento sui materiali utilizzati potete rivolgervi al vostro consulente di vendita. Android Auto™ è un marchio di Google Inc. Apple CarPlay™ è un marchio di Apple Inc.

LIVELLI DI EQUIPAGGIAMENTO

PRESTIGE+

PRESTIGE UP DISPONIBILE SOLO CON L'OFFERTA UP&GO



EQUIPAGGIAMENTI

Equipaggiamento aggiuntivo
su una versione già ben equipaggiata



CONSEGNA RAPIDA

Ricevi la tua Dacia il prima possibile!



E SEMPRE AL PREZZO DACIA

Sei necessariamente un vincitore!

UP&GO

ANCORA MEGLIO
ANCORA PRIMA

Con UP&GO puoi avere un Duster prestige
con equipaggiamento completo e consegna rapida.
Nessuna opzione da aggiungere, tutto è incluso. Devi solo scegliere l'essenziale:
motorizzazione e tinta

EQUIPAGGIAMENTI AGGIUNTIVI INCLUSI

KEY LESS ENTRY

chiudi o sblocca le porte, e accendi il motore senza
estrarre la carta dalla borsa
o giacca.

MULTIVIEW CAMERA

Offrendoti una visione anteriore, posteriore e
lateralmente, la camera ti aiuta a rilevare i buchi, pietre
o ostacoli che non sempre possono essere distinti.

RUOTE DI SCORTA*

Hai una ruota di scorta sempre a portata di mano.

MOTORIZZAZIONI

Puoi scegliere tra il motore**

GPL ECO-G 100

o **DIESEL BLUE DCI 115.**

ad ogni modo, hai a disposizione
un motore a basse emissioni.

**Solo motore 4x2.

TINTE

Scegli la tua preferenza tra le
7 TINTE DI NUOVO DACIA DUSTER.

- **Blu Iron** ⁽¹⁾
- **Rosso Fusion** ⁽¹⁾
- **Orange Arizona** ⁽¹⁾
- **Bianco Ghiaccio** ⁽²⁾
- **Grigio magnete** ⁽¹⁾
- **Grigio Cometa** ⁽¹⁾
- **Nero Nacré** ⁽¹⁾

(1) Tinta metallizzata. (2) Tinta opaca.

*Solo nella versione diesel.

SERIE LIMITATA EXTREME



EQUIPAGGIAMENTI PRINCIPALI

COMFORT

- Keyless entry, due porte USB posteriori

DISPOSITIVI DI CONDOTTA E CONTROLLO

- MultiView Camera

ESTERNI

- Cerchi in lega da 17" neri
- Dettagli arancioni sulla calandra, calotte degli specchietti retrovisori in nero lucido con profilo arancione, logo Duster arancione sulle barre del tetto e sul portellone posteriore

INTERNI

- Sellerie Extreme in tessuto e TEP con cuciture arancioni
- Pannelli delle porte anteriori in TEP con cuciture arancioni
- Dettagli arancioni su bocchette di aerazione, bracciolo, maniglie e profilo della console centrale

OPZIONI

- Ruota di scorta (ad eccezione della versione ECO-G)⁽¹⁾
- Vernice metallizzata

(1) L'opzione "ruota di scorta" sostituisce il "kit di gonfiaggio".

DACIA DUSTER ACCESSORI

1. PEDANE LATERALI

L'accessorio essenziale per sottolineare il carattere 4x4 del veicolo e per agevolare l'accesso al tetto del carico.

2. ADESIVI DI PERSONALIZZAZIONE

Set di 3 adesivi disegnati per adattarsi alla perfezione al portellone del bagagliaio, ai montanti laterali posteriori e alle calotte degli specchietti retrovisori, per uno stile inconfondibile.

3. SHARK ANTENNA

La shark antenna si integra perfettamente alla linea del veicolo aggiungendo un tocco di Eleganza.

4. CARICABATTERIE A INDUZIONE PER SMARTPHONE SULLA BOCCHETTA DI AERAZIONE

Praticità e semplicità al 100%! La soluzione perfetta per caricare lo smartphone con la tecnologia a induzione.

5. SOGLIE PORTA ILLUMINATE E TAPPETINI PREMIUM

Le soglie con firma luminosa temporizzata Duster sprigionano eleganza e modernità non appena si apre la portiera. E per una protezione totale del pavimento dell'abitacolo puoi optare per la qualità dei 4 tappetini premium.





6. VASCA E SOGLIA DEL BAGAGLIAIO

Soluzione ideale per il trasporto di oggetti sporchi, la vasca per il bagagliaio tiene al riparo dall'usura la moquette originale. La soglia in acciaio inox protegge il paraurti aggiungendo al contempo un tocco di stile.

7. TAPPETINI IN GOMMA

Grazie ai bordi rialzati e al disegno su misura, i tappetini in gomma per la parte posteriore dell'abitacolo proteggono le superfici calpestabili dallo sporco e dall'usura

8. PROTEZIONI LATERALI DELLE PORTE, MODANATURE PASSARUOTA ANTERIORI E POSTERIORI (CON SENSORI ANTERIORI), PROTEZIONI PER I PROFILI DELLE PORTIERE E DEGLI SPECCHIETTI RETROVISORI

Metti in evidenza il design robusto di Nuovo Duster con un occhio di riguardo per la sicurezza. Le protezioni delle portiere, le modanature passaruota e i profili degli specchietti ti mettono al sicuro dai piccoli urti e dalle ammaccature nell'utilizzo quotidiano.

9. BOX TETTO

La soluzione definitiva per aumentare la capacità di carico di Nuovo Duster. Le barre in alluminio rispondono a tutti i requisiti in fatto di sicurezza e resistenza.

10. BRACCIOLE E PORTABEVANDE

Il bracciolo integrato nel sedile del conducente, compatibile con la console centrale di media altezza, aumenta il comfort di viaggio e mette a disposizione un ulteriore vano portaoggetti. I pratici contenitori portabevande sono perfetti non solo per i bicchieri, le lattine e le bottigliette, ma anche per tenere in ordine chiavi e monete

11. PORTABICI SU GANCIO TRAINO

Permette di trasportare le bici in maniera pratica e in tutta sicurezza, sfruttando il gancio di traino senza la necessità di attrezzi.

DACIA DUSTER MOTORISATIONS

	TCe 90	ECO-G 100	TCe 150 EDC
MOTORI			
Carburante	Benzina	Benzina + GPL	Benzina
Potenza fiscale(cv)	12	12	15
Potenza massima kW CEE (cv) a regime massimo (giri/min)	67 (90 cv) a 4400-4900	67/74 (90 cv/100 cv) a 4400-4900/ 4600-5000	110 (150 cv) a 5250-6000
Coppia massima N m CEE a regime massimo (giri/min)	160 a 2200-3750	160/170 a 2200-3750/2000-3500	250 a 1700-3250
Tipo d'iniezione	Multipoint sequenziale	Multipoint sequenziale	Iniezione diretta
Cilindrata (cm ³)	999	999	1332
Numero di cilindri / valvole	3 cilindri / 12 valvole	3 cilindri / 12 valvole	4 cilindri / 16 valvole
Norma antinquinamento	Euro6 D-Full	Euro6 D-Full	Euro6 D-Full
Filtro anti-particolato ⁽¹⁾	Sì	Sì	Sì
Stop & Start ⁽²⁾	Sì	Sì	Sì
PERFORMANCE			
Velocità massima (km/h) / 0-100 km/h (s)	166/13,1	168/13,8	199/9,7
1000 m D.A. (s)	35,4	36,2	31,4
CAMBIO E TRASMISSIONE			
Trasmissione	4x2	4x2	4x2
Tipo di cambio / Numero di marce	Manuale/6	Manuale/6	Automatico/6
STERZO			
Sterzo		Servosterzo elettrico	
Diametro sterzante tra marciapiedi (m)	10,72	10,72	10,72
FRENI			
Anteriore: disco ventilato (DV) / diametro (mm)	(DV)/280	(DV)/280	(DV)/280
Posteriore: tamburo (T) / diametro (pollici)	(T)/9	(T)/9	(T)/9
RUOTE E PNEUMATICI			
Dimensione pneumatici di riferimento		215/65 R16 & 215/60 R17	
CONSUMI ED EMISSIONI⁽³⁾			
Protocollo d'omologazione		WLTP ⁽⁴⁾	
Mode Eco	Sì	Sì	Sì
Capacità del serbatoio (l)	50	Benzina : 50 - GPL ⁽³⁾ : 48,8	50
Capacità del serbatoio AdBlue [®] (4) (l)	137-140	124-127	141-141
Emissioni di CO ₂ (g/km)	6,1-6,2	6,5-7,0	6,2-6,2
MASSE (kg) E VOLUMI			
Massa a vuoto massima (MVODM)	1189	1289	1263
Massa totale rotolante (MTR)	2934	2960	2978
Massa massima a carico autorizzata (MMAC)	1734	1760	1778
Carico utile minimo (CU)/massimo ⁽⁵⁾	460/545	460/478	450/515
Massima massa rimorchiabile frenata	1500	1500	1500
Massa massima rimorchiabile non frenata	630	665	665
Volume minimo bagagliaio sotto copertura bagagli con kit di riparazione/con ruota di scorta ⁽⁶⁾ (dm ³ VDA)	445/445	445/445	445/445
Volume massimo del bagagliaio con sedile posteriore ribaltato con kit di riparazione/con ruota di scorta ⁽⁶⁾ (dm ³ VDA)	1478/1478	1478/1478	1478/1478
Volume minimo bagagliaio sotto copertura bagagli con kit di riparazione/con ruota di scorta (litri)	478/478	478/478	478/478
Volume massimo del bagagliaio con sedile posteriore abbattuto con kit di riparazione/con ruota di scorta (litri)	1623/1623	1623/1623	1623/1623

	Blue dCi 115	Blue dCi 115 4WD
MOTORI		
Carburante	Diesel	Diesel
Potenza fiscale(cv)	16	16
Potenza massima kW CEE (cv) a regime massimo (giri/min)	85 (115 cv) a 3750	84 (115 cv) a 3750
Coppia massima N m CEE a regime massimo (giri/min)	260 a 1750-2750	260 a 1750-2750
Tipo d'iniezione	Iniezione diretta	Iniezione diretta
Cilindrata (cm ³)	1461	1461
Numero di cilindri / valvole	4 cilindri / 8 valvole	4 cilindri / 8 valvole
Norma antinquinamento	Euro6 D-Full	Euro6 D-Full
Filtro anti-particolato ⁽¹⁾	Sì	Sì
Stop & Start ⁽²⁾	Sì	Sì
PERFORMANCE		
Velocità massima (km/h)/0-100 km/h (s)	183/10,2	175/10,2
1000m D.A. (s)	32,2	33,2
CAMBIO E TRASMISSIONE		
Trasmissione	4x2	4x4
Tipo di cambio / Numero di marce	Manuale/6	Manuale/6
STERZO		
Sterzo	Servosterzo elettrico	
Diametro sterzante tra marciapiedi (m)	10,72	10,72
FRENI		
Anteriore: disco ventilato (DV) / diametro (mm)	(DV)/280	(DV)/280
Posteriore: tamburo (T) / diametro (pollici)	(T)/9	(T)/9
RUOTE E PNEUMATICI		
Dimensione pneumatici di riferimento	215/65 R16 & 215/60 R17	
CONSUMI ED EMISSIONI⁽³⁾		
Protocollo d'omologazione	WLTP ⁽⁴⁾	
Mode Eco	Sì	Sì
Capacità del serbatoio (l)	50	50
Capacità del serbatoio AdBlue [®] (l)	15,1	15,1
Emissioni di CO ₂ (g/km)	127-132	139-147
Consumo ciclo misto (l/100 km)	4,9-5,0	5,3-5,6
MASSE (kg) E VOLUMI		
Massa a vuoto massima (MVODM)	1350	1439
Massa totale rotolante (MTR)	2998	3445
Massa massima a carico autorizzata (MMAC)	1798	1945
Carico utile minimo (CU)/massimo ⁽⁵⁾	460/490	460/513
Massima massa rimorchiabile frenata	1500	1500
Massa massima rimorchiabile non frenata	690	740
Volume minimo bagagliaio sotto copertura bagagli con kit di riparazione/con ruota di scorta ⁽⁶⁾ (dm ³ VDA)	471/428	411/376
Volume massimo del bagagliaio con sedile posteriore ribaltato con kit di riparazione/con ruota di scorta ⁽⁶⁾ (dm ³ VDA)	1504/1461	1444/1409
Volume minimo bagagliaio sotto copertura bagagli con kit di riparazione/con ruota di scorta (litri)	494/471	467/414
Volume massimo del bagagliaio con sedile posteriore abbattuto con kit di riparazione/con ruota di scorta (litri)	1574/1551	1614/1559

(1) Motori a benzina con filtro antiparticolato (DPF): per ridurre le emissioni di particolato, i nuovi motori a benzina a iniezione diretta ora incorporano un filtro antiparticolato nella linea di scarico. Il filtro trattiene le particelle presenti nei gas di scarico, quindi le brucia tramite una rigenerazione automatica e molto regolare. Il filtro antiparticolato non necessita di manutenzione. (2) Il motorino di avviamento e la batteria del veicolo sono stati adattati per l'utilizzo del sistema Stop & Start. (3) Consumi ed emissioni omologati secondo le normative vigenti. (4) Motori Blue dCi Diesel: per ridurre le emissioni inquinanti, i nuovi motori Blue dCi Diesel sono dotati di dispositivo di riduzione catalitica selettiva (SCR*) funzionante con AdBlue[®] (soluzione atossica, disponibile nella maggior parte delle stazioni di servizio). Questa tecnologia converte gli ossidi di azoto dei motori diesel in gas innocui. La tua auto ti ricorda quando è il momento di riempire il serbatoio AdBlue[®]. * La riduzione catalitica selettiva comporta l'iniezione di ammoniaca (chiamata NH₃) da AdBlue[®] nel catalizzatore di scarico. La reazione chimica risultante trasforma gli ossidi di azoto (NO_x) in gas non inquinanti (vapore acqueo e azoto innocuo). Il consumo effettivo di carburante e AdBlue[®] dipende dalle condizioni di utilizzo del veicolo, dall'equipaggiamento, dallo stile di guida del conducente e dal carico. (4) WLTP (Worldwide harmonized Light Vehicles Test Procedures): questo nuovo protocollo consente di ottenere risultati molto più vicini a quelli osservati durante i viaggi giornalieri rispetto al protocollo NEDC. L'emissione di CO₂ è approvata secondo un metodo standard e regolamentare. Identico per tutti i produttori, consente di confrontare i veicoli tra loro. (5) Il carico utile (CU) indicato è al livello minimo dell'attrezzatura. (6) Secondo la norma ISO 3 832.

EQUIPAGGIAMENTI & OPZIONI

ACCESS ESSENTIAL COMFORT PRESTIGE PRESTIGE UP SL EXTREME

ESTERNI

Luci anteriori e posteriori a LED Y shape	•	•	•	•	•	•
Luci diurne automatiche	•	•	•	•	•	•
Skis anteriori/posteriori cromati	-	-	-	•	•	•
Maniglie per porte esterne	Nero	Nero	Tinta carrozzeria	Tinta carrozzeria	Tinta carrozzeria	Tinta carrozzeria
Specchietti esterni neri	•	•	-	-	-	-
Specchietti retrovisori esterni neri lucidi	-	-	•	-	-	-
Specchietti esterni cromati	-	-	-	•	•	•
Barre da tetto nere	-	•	•	-	-	-
Barre portatutto cromate con scritta Duster	-	-	-	•	•	•
Terminale di scarico cromata	-	-	-	•	•	•
Cerchi in acciaio da 16"	•	-	-	-	-	-
Cerchi in acciaio Fidji da 16" (escluso GPL)	-	•	-	-	-	-
Cerchi in lega da 16" Oraga	-	-	•	-	-	-
Cerchi in lega da 17" Tergan	-	-	-	•	•	•
Tinta metallizzata	-	o	o	o	o	o

INTERNI

Parti decorative	Nero	Cromo satinato	Cromo satinato	Cromo satinato	Cromo satinato	Cromo satinato con dettagli arancioni
Maniglie delle porte interne	Nero	Nero	Cromato	Cromato	Cromato	Cromato
Maniglie delle porte anteriori	Nero	Nero	Nero	Dettaglio cromato nero	Dettaglio cromato nero	Dettaglio nero arancio
Schienale posteriore ribaltabile in un unico pezzo	•	-	-	-	-	-
Schienale posteriore ribaltabile 1/3-2/3 sdoppiato	-	•	•	•	•	•
Volante morbido al tatto (TEP)	-	o	•	•	•	•
Sellerie specifica Access/Essential	•	•	-	-	-	-
Sellerie specifica Comfort	-	-	•	-	-	-
Sellerie specifica Prestige	-	-	-	•	•	-
Sellerie specifica Extreme	-	-	-	-	-	•
Sellerie in pelle TEP ⁽¹⁾	-	-	-	o	-	-

SICUREZZA ATTIVA E PASSIVA

ABS (sistema di frenata antibloccaggio) + EBA (assistenza alla frenata di emergenza)	•	•	•	•	•	•
Sistema di controllo della rotta (ESC) ⁽²⁾ con assistenza alla partenza in salita (HSA)	•	•	•	•	•	•
Airbag frontale conducente	•	•	•	•	•	•
L'airbag frontale del passeggero può essere disattivato	•	•	•	•	•	•
Airbag laterali a tendina e spalle	•	•	•	•	•	•
Cinture di sicurezza anteriori e posteriori con pretensionatore pirotecnico	•	•	•	•	•	•
Rilevamento pressione pneumatici	•	•	•	•	•	•
3° cintura posteriore a 3 punti (avvolgitore)	•	•	•	•	•	•
Blind Spot Warning	-	-	o	•	•	•
Ruota di scorta + cric ⁽³⁾ (escluso GPL)	o	o	o	o	-	o
Ruotino di scorta ⁽³⁾ (escluso GPL)	•	•	•	•	•	-
Kit di gonfiaggio	•	•	•	•	•	•
Sistema di fissaggio Isofix per seggiolini per bambini nei sedili posteriori esterni	•	•	•	•	•	•

VISIBILITÀ

Fendinebbia	-	o	•	•	•	•
Lunotto termico / tergicristallo posteriore temporizzato	•/•	•/•	•/•	•/•	•/•	-/•
Specchietti esterni con regolazione interna manuale	•	•	-	-	-	-
Specchietti esterni elettrici	-	-	•	•	•	•

	ACCESS	ESSENTIAL	COMFORT	PRESTIGE	PRESTIGE UP	SL EXTREME
DISPOSITIVI DI CONDOTTA E CONTROLLO						
Servosterzo elettrico	•	•	•	•	•	•
Segnalazione visiva e sonora di mancato allacciamento delle cinture di sicurezza anteriori	•	•	•	•	•	•
Modalità Eco (Euro 6) + Stop & Start + indicatore cambio marcia	•	•	•	•	•	•
Adaptive Hill descent control (solo 4x4)	-	-	•	•	•	•
Limitatore di velocità	•	•	-	-	-	-
Cruise control	-	o (Pack Comfort)	•	•	•	•
Sensori di parcheggio posteriori	-	-	•	•	•	•
Retrocamera di parcheggio	-	-	o	•	-	•
MultiView Camera	-	-	o (Pack Techno 2)	o	•	•
COMFORT						
Riscaldamento e ventilazione a 4 velocità e ricircolo dell'aria	•	•	-	-	-	-
Climatizzatore manuale	-	o	•	-	-	-
Climatizzatore automatico	-	-	-	•	•	•
Chiusura porte elettriche con telecomando a radiofrequenza	•	•	•	•	•	•
Key Less Entry	-	-	-	o (Pack Techno)	•	•
Alzacristalli elettrici anteriori	•	•	•	•	•	•
Alzacristalli elettrici posteriori	-	-	•	•	•	•
Volante regolabile in altezza e profondità	-	•	•	•	•	•
Sedile conducente regolabile in altezza	-	-	•	•	•	•
Sedile conducente regolabile in altezza con regolazione lombare e bracciolo	-	-	o (Pack Comfort Plus)	•	•	•
Consolle centrale con bracciolo scorrevole e portaoggetti	-	-	-	•	•	•
Consolle centrale con bracciolo scorrevole e portaoggetti e 2 prese USB posteriori	-	-	o (Pack Comfort Plus)	•	•	•
Luce di lettura anteriore lato guida con temporizzazione di 20 secondi	•	•	•	-	-	-
2 punti di lettura anteriori (conducente con temporizzazione 20 secondi e passeggero)	-	-	•	•	•	•
Prese 12 V anteriore/posteriore	•/-	•/-	•/-	•/-	•/-	•/-
Illuminazione vano portaoggetti	-	-	•	•	•	•
Illuminazione del bagagliaio	•	•	•	•	•	•
AUDIO						
Predisposizione audio	•	-	-	-	-	-
Radio MP3, prese jack e USB, telefonia Bluetooth® con comandi al volante	-	•	-	-	-	-
Media Display 8": radio DAB, replica smartphone tramite cavo USB, connessione Bluetooth®, 6 altoparlanti, touch screen da 8"	-	o	•	-	-	-
Media NAV 8": navigazione, radio DAB, replica smartphone wifi, connessione Bluetooth®, 6 altoparlanti (4 altoparlanti + 2 tweeter), touch screen 8"	-	-	o	•	•	•
Mappatura dell'Europa Ovest	-	-	-	o	o	-
PACKS						
Pack Comfort: Volante TEP e Cruise Control	-	o	•	•	•	-
Pack Techno Plus ⁽⁴⁾ : telecamera di retromarcia, Media NAV (con navigazione e mirron smartphone wifi)	-	-	o	•	•	-
Pack Techno 2 ⁽⁵⁾ : Blind Spot Warning, MultiView Camera	-	-	o	-	•	-
Pack Comfort Plus: consolle centrale con bracciolo scorrevole e portaoggetti + 2 prese di ricarica USB + regolazione lombare del sedile conducente	-	-	o	•	•	-
Pack Techno: Keyless entry, 2 prese di ricarica USB	-	-	-	o	•	-

• : disponibile di serie; o : disponibile in opzione; - : non disponibile. (1) Qualsiasi sedile menzionato in questo documento è realizzato in pelle e in parte in vera pelle e in parte in tessuto rivestito. Per qualsiasi chiarimento in merito ai materiali utilizzati potete contattare il vostro Consulente Commerciale. (2) Disconnettibile solo su versioni 4x4. (3) L'opzione "ruota di scorta + cric" sostituisce il "kit di gonfiaggio"; ruotino di scorta disponibile solo motorizzazione su versione 4x2 Blue Dci. (4) Pacchetto di navigazione non compatibile con City Pack. (5) City Pack non compatibile con Navigation Pack.

DACIA DUSTER

DIMENSIONI

VISTA PROFILO

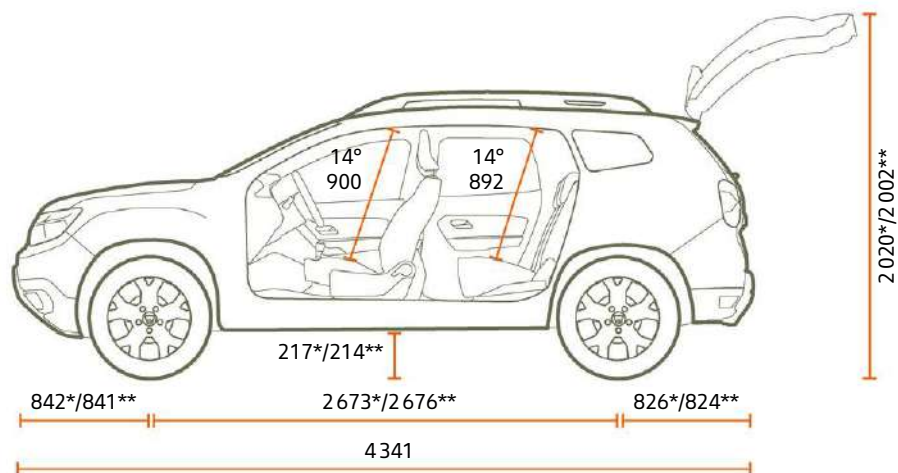

VISTA FRONTALE

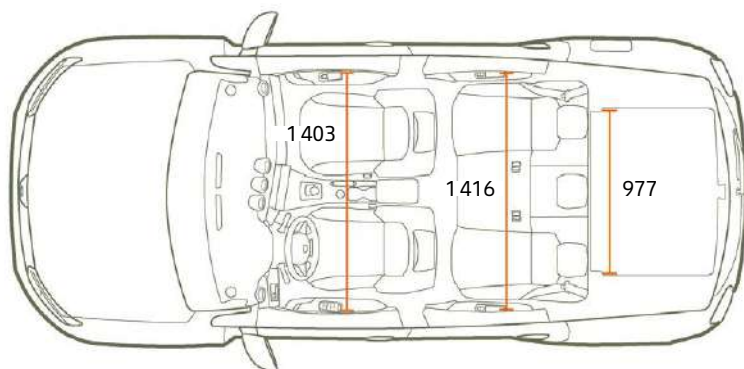
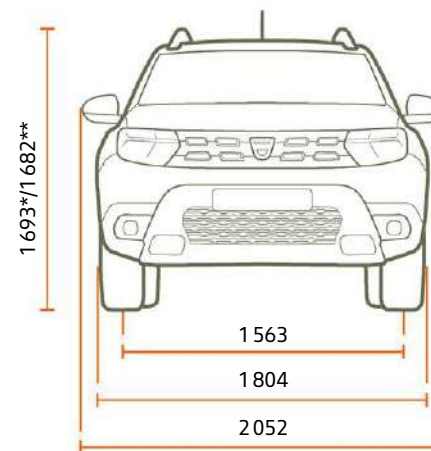

VISTA POSTERIORE

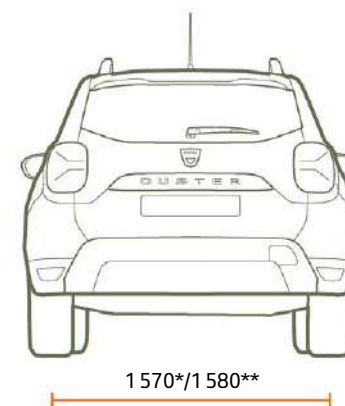

BAGAGLIAIO (l)

Volume minimo del bagagliaio sotto il pannello copribagagli e con ruota di scorta (4x2/4x4)	478/414
Volume massimo del bagagliaio con divano posteriore reclinato e con ruota di scorta (4x2/4x4)	1623/1559

Misure in mm. *Versione 4x2. **Versione 4x4

MUOVITI, VIAGGIA, DIVERTITI, QUESTO È LO SPIRITO DACIA!

In Dacia progettiamo veicoli pratici e robusti, con un occhio di riguardo per il prezzo. Modelli con uno stile inconfondibile, che però non si perdono in fronzoli, equipaggiati con le soluzioni tecnologiche più affidabili, il tutto a un prezzo imbattibile. Negli ultimi quindici anni abbiamo influenzato e dato una scossa al mercato automobilistico. Ti sembra incredibile? Non lo è. Il nostro segreto? Un equilibrio impeccabile tra semplicità, trasparenza e accessibilità. A partire dalla scelta del modello, passando al prezzo e quindi alla manutenzione, con Dacia tutto è chiaro e trasparente sin dal principio. Quando decidi di guidare Dacia sai

che stai facendo la scelta migliore. Una scelta fondata sulla qualità, sull'affidabilità e sul design, ma anche sul comfort e soprattutto sul prezzo. Dacia ti offre la possibilità di acquistare un veicolo nuovo in grado di soddisfare tutte le tue esigenze. Quando decidi di guidare una Dacia non devi spendere tutti i tuoi soldi per il veicolo e questo significa che ti puoi concedere una bella vacanza oppure regalare a tua figlia la chitarra che ha sempre sognato. O più semplicemente puoi risparmiare.



A large, reddish-brown rock formation, possibly a natural arch or a large boulder, dominates the center-right of the frame. The rock has a rough, layered texture. In the foreground, a dark asphalt road with a white line runs diagonally across the bottom. The background shows a desert landscape with more rocky hills under a cloudy sky. The overall scene is rugged and natural.

**IL SUV
AUTENTICO**



Le informazioni contenute nella presente brochure sono conformi alla descrizione dei veicoli alla data di stampa riportata in ultima di copertina. Questo documento è stato realizzato con riferimento alle pre-serie o prototipi. Nel quadro di una politica di miglioramento continuo del prodotto, DACIA si riserva il diritto in ogni momento di modificare le specifiche dei veicoli descritti. Queste modifiche - tenuto conto dei tempi tecnici per la realizzazione e distribuzione di brochure aggiornate - sono comunque notificate ai concessionari DACIA immediatamente, onde consentire a questi ultimi di poter rendere edotto il cliente prima dell'acquisto. Alcuni equipaggiamenti presentati potrebbero non essere disponibili (di serie, in opzione o come accessori). Vogliate pertanto consultare il vostro concessionario locale per ricevere i dati più aggiornati. A causa dei limiti tecnici di stampa, i colori riprodotti in questo documento possono differire leggermente dai colori reali delle vetture e degli interni e non sono contrattualmente vincolanti. Tutti i diritti sono riservati. La riproduzione in ogni forma o tramite qualsiasi mezzo, di parte o di tutta la presente pubblicazione è vietata, senza l'autorizzazione preventiva di DACIA.

Dacia raccomanda 

PUBLICIS - CREDITS PHOTO : MAGROUND ET ADDITIVE, MARC & DAVID, H. PICARD, TWIN GROUP © RENAULT MARKETING 3D-COMMERCE - DICEMBRE 2021