

DACIA
SEMPLICEMENTE TUTTO

▶ NUOVA GAMMA SANDERO



DACIA SANDERO STEPWAY

LA TUA VIA DI FUGA QUOTIDIANA







SPIRITO D'AVVENTURA

Basta una sola occhiata a Nuova Sandero Stepway per far scoccare il desiderio di viaggiare. La sua calandra evoca dinamismo, i cerchi esprimono potenza e, insieme ai nuovi profili protettivi e alla notevole altezza da terra, trasmettono lo stile energico e robusto di un autentico crossover. La nuova firma luminosa "Y-shape" a LED conferisce maggiore ampiezza alla calandra sottolineandone in maniera ancora

più decisa il carattere, mentre l'accensione automatica dei fari e dei tergicristalli garantisce una visibilità ottimale in tutte le condizioni di guida. Sandero Stepway è la tua compagna ideale per partire alla scoperta di nuovi orizzonti.



CALANDRA ANTERIORE



IL COMFORT OTTIMALE

Nuova Sandero Stepway ti offre tutte le soluzioni tecnologiche di cui puoi avere bisogno: sali a bordo con il massimo della comodità grazie al sistema Keyless entry e lasciati conquistare dallo stile dei nuovi interni, capaci di coniugare praticità e comfort grazie alle finiture cromate e alle esclusive sellerie con profili arancioni, alla regolazione in altezza e in profondità dei sedili e del volante, ai poggiatesta regolabili,

al freno di stazionamento elettronico e al vano portaoggetti chiuso. Puoi connettere lo smartphone in modalità wireless per gestire comodamente le tue applicazioni preferite sul touchscreen da 8 pollici, oltre che approfittare dei pratici comandi di bordo, capaci di garantire la massima facilità di accesso a tutte le funzioni. Tutto è a portata di mano.

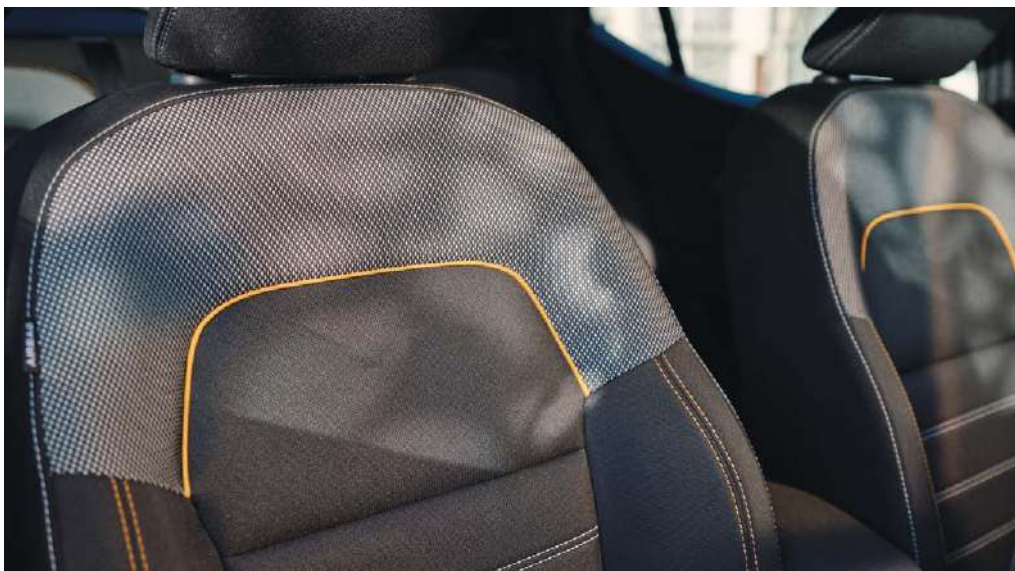

SELLERIE ESCLUSIVE



TOUCHSCREEN DA 8" CON MEDIA NAV



FRENO DI STAZIONAMENTO ELETTRONICO





DACIA

C'È SPAZIO PER TUTTI I TUOI DESIDERI

Nuova Sandero Stepway ha le carte in regola per affrontare con successo qualunque sfida: grazie al suo ampio baule espandibile è in grado di passare all'istante dalla vita di città alle escursioni più avventurose. Ti basta un solo gesto per ribaltare i sedili e regolare la capacità di carico in base alle tue esigenze, in modo da vivere al massimo i tuoi momenti indimenticabili.

Inoltre, grazie a un sistema ingegnoso, puoi ruotare facilmente le barre tetto modulari per trasformarle in un pratico portapacchi su cui caricare un box, un portabiciclette o un portasci. È arrivato il momento di partire per vivere nuove esperienze.



BARRE TETTO MODULARI



BARRE IN MODALITÀ PORTAPACCHI

DACIA SANDERO STREETWAY

LA TUA
ALLEATA
IN CITTÀ





SANDERO

DACIA

CUT

LA POTENZA DELL'ESSENZIALE

Lo stile completamente rinnovato di Nuova Sandero Streetway non passa certo inosservato, con il suo connubio di linee eleganti e distintive. È semplicemente d'impatto! La firma luminosa "Y-shape" anteriore e posteriore è un inno al design contemporaneo e alla sicurezza, sottolineata anche dai fari anabbaglianti a LED. La griglia a nido d'ape del radiatore è un'inequivocabile affermazione di carattere.

Lo spirito di Sandero si rafforza anche grazie ai tanti dettagli rinnovati nello stile, come per esempio gli specchietti retrovisori in tinta con la carrozzeria, che grazie al loro nuovo design presentano una linea aerodinamica ottimale e contribuiscono a ridurre la rumorosità.



FIRMA LUMINOSA POSTERIORE "Y-SHAPE"







L'ESSENZIALE A PORTATA DI MANO

L'apertura automatica delle portiere a distanza ti dà il benvenuto in un mondo accogliente e al passo coi tempi. L'ampio cruscotto panoramico rappresenta un connubio di eleganza ed efficienza. Grazie alla posizione orientata sul guidatore, ti consente di accedere facilmente a tutte le sue diverse funzioni, tra cui i nuovi comandi intuitivi del climatizzatore, la regolazione del volante in altezza e in profondità, nonché allo schermo da 8 pollici con sistema di navigazione e smartphone replication.

Lo schermo integra inoltre il sistema di assistenza anteriore per il parcheggio, che ti avvisa in prossimità di un ostacolo. Un'ulteriore comodità è rappresentata dal freno di stazionamento elettrico, estremamente pratico nell'utilizzo quotidiano. Con Nuova Sandero è un vero piacere potersi concentrare sugli elementi essenziali.



MATERIALI DI ALTA QUALITÀ



COMPUTER DI BORDO TFT 3,5"



DACIA

PRENDI IL CONTROLLO DEL TUO SPAZIO

Nuova Sandero Streetway sa adattarsi alla perfezione alle tue necessità, mettendo a tua disposizione il suo ampio bagagliaio e i sedili posteriori ripiegabili, che ti consentono di modulare lo spazio in funzione delle tue esigenze. Non mancano poi numerosi vani portaoggetti, in grado di rispondere al tuo desiderio di ordine nel trambusto della città: porta-bicchieri, scomparti delle portiere, cassetto del cruscotto e

persino una pratica consolle per i tuoi oggetti più piccoli. La comodità è garantita tanto per il guidatore, che ha a disposizione un notevole spazio laterale all'altezza delle spalle, quanto per i passeggeri dei sedili posteriori, che godono di un ampio spazio per le gambe. Nuova Sandero non teme confronti quando si tratta di essere ospitali.



VOLUME DEL BAGAGLIAIO: 410 L



VOLUME DEL BAGAGLIAIO CON I SEDILI POSTERIORI RIPIEGATI: 1455 L



VANO DEL BRACCIOLO CENTRALE: 1,2 L

LA SICUREZZA IN OGNI MOMENTO

Per Dacia, niente è più importante che migliorare costantemente il livello di sicurezza dei suoi veicoli, soprattutto per la protezione del guidatore e dei passeggeri. Puoi muoverti in tutta serenità grazie al sistema automatico per la frenata di emergenza, all'assistenza per la partenza in salita, ai sei airbag di serie e al sensore per l'angolo morto. Nuove Dacia Sandero e Sandero Stepway ti offrono l'essenziale per una guida in totale relax.

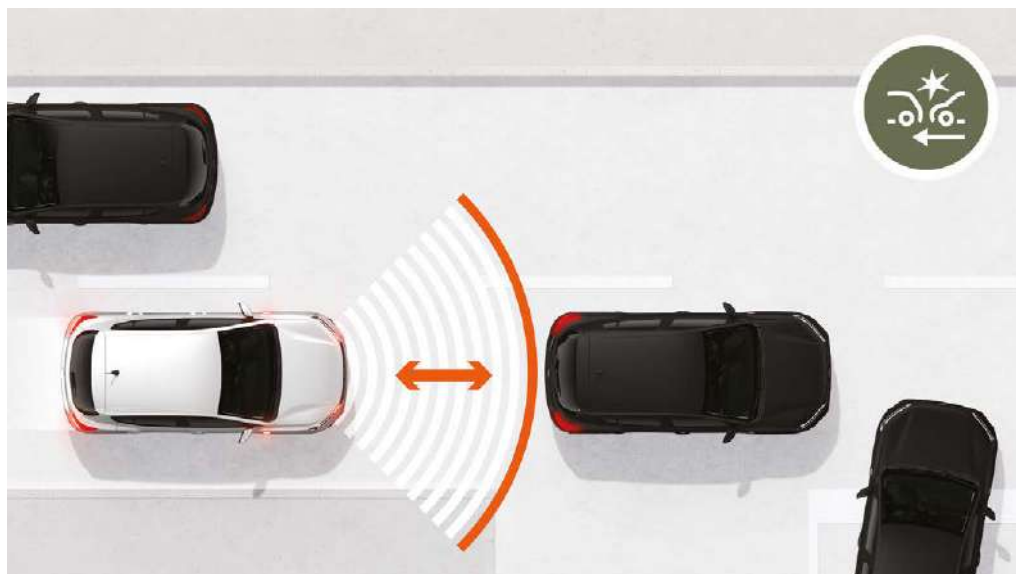

FRENATA AUTOMATICA DI EMERGENZA

A volte, quando si guida, non basta essere concentrati e reattivi. Puoi fare affidamento sulle Nuove Sandero per evitare o limitare i danni conseguenti agli impatti. Quando rileva il rischio di una collisione, il sistema si attiva e ottimizza la frenata nel caso tu non reagisca in maniera opportuna.

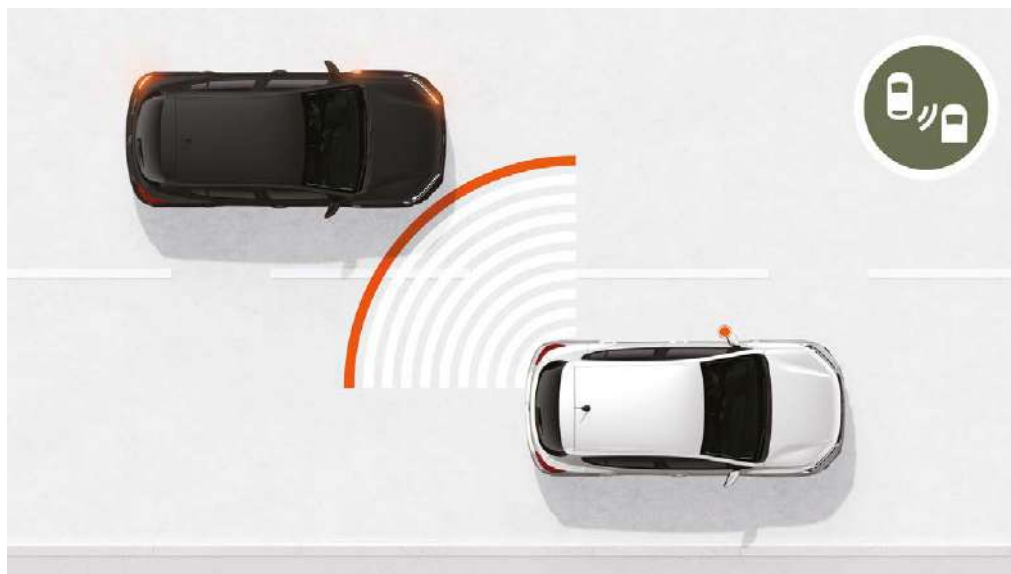

SENSORE PER L'ANGOLO MORTO

È difficile tenere tutto sotto controllo quando si cambia corsia. Grazie ai sensori laterali anteriori e posteriori, le Nuove Sandero ti avvertono di qualsiasi rischio di collisione con un altro veicolo ai lati o nell'area posteriore.

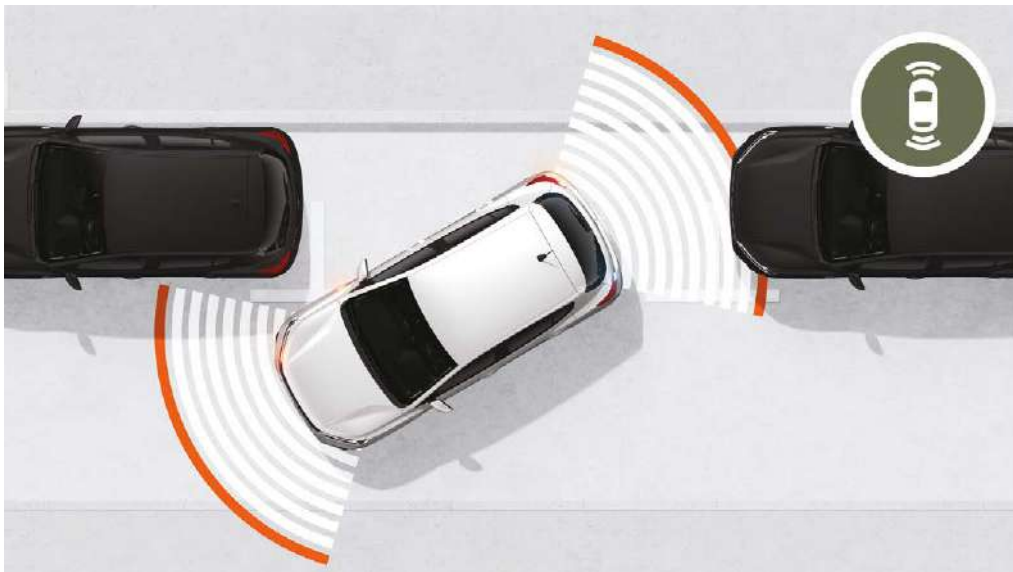

SENSORI DI PARCHEGGIO ANTERIORI, POSTERIORI E RETROCAMERA DI PARCHEGGIO POSTERIORE

In città, ogni occasione di parcheggio va presa al volo, anche quella più angusta. Resterai conquistato sin dalla prima manovra dal sistema di rilevamento, che ti avvisa con suoni e supporto visuale della presenza del minimo ostacolo posto davanti o dietro al veicolo.



ASSISTENZA PER LA PARTENZA IN SALITA

Niente più stress quando devi ripartire in salita. Il sistema impedisce al veicolo di arretrare quando viene rilasciato il pedale del freno. Così non hai più bisogno di ricorrere al freno di stazionamento e la manovra diventa un gioco da ragazzi.

DACIA SANDERO STREETWAY

LIVELLI DI EQUIPAGGIAMENTO

ESSENTIAL



EQUIPAGGIAMENTI PRINCIPALI

ESTERNI

- Firma luminosa "Y-Shape" a LED
- Luci di marcia diurna a LED automatiche
- Calandra nera
- Paraurti anteriori/posteriori in tinta carrozzeria
- Maniglie esterne delle porte nere
- Specchietti retrovisori neri
- Cerchi da 15" con copri ruota ELMA

INTERNI

- Profili delle bocchette di aerazione neri
- Maniglie interne delle porte nere
- Panchetta ribaltabile e frazionabile 1/3-2/3
- Sellerie nere con impunture bianche sullo schienale

SICUREZZA ATTIVA E PASSIVA

- ABS (sistema di frenata antibloccaggio) e AFU (assistenza alla frenata di emergenza)
- Frenata automatica di emergenza interurbana (AEBS)
- ESP (programma elettronico di stabilità) + HSA (assistenza per la partenza in salita)
- Chiama di emergenza (e-call)
- Airbag frontali e laterali conducente e passeggero
- Cinture di sicurezza anteriori e posteriori laterali con pretensionatore e limitatore di sforzo
- Sensore di pressione pneumatici
- Kit di riparazione pneumatici
- Sistema di fissaggio Isofix per seggiolino per bambini nei sedili posteriori laterali
- FCW (avviso urto frontale)

DISPOSITIVI DI CONDOTTA E CONTROLLO

- Servosterzo elettrico
- Stop & Start, ECO Mode (tranne SCe 65)
- Computer di bordo TFT 3,5": distanza percorsa, velocità media, autonomia, consumo medio di carburante (incluso GPL)
- Limitatore di velocità con segnale acustico

VISIBILITÀ

- Retrovisori esterni a regolazione manuale interna

COMFORT

- Alzacristalli anteriori elettrici conducente e passeggero
- Volante regolabile in altezza
- Luci di cortesia anteriori
- Porta USB anteriore
- Presa 12V anteriore
- Chiusura centralizzata
- Chiusura automatica porte con sensore di velocità

AUDIO

- Predisposizione autoradio
- Media Control

COMFORT



EQUIPAGGIAMENTI PRINCIPALI COMFORT = ESSENTIAL +

ESTERNI

- Cerchi da 15" Flexwheel Soran

INTERNI

- Maniglie interne delle porte in tinta carrozzeria
- Rivestimento in tessuto sulla plancia e sui braccioli delle portiere anteriori
- Sellerie nere con impunture bianche sullo schienale, sul poggiatesta e sulla seduta

SICUREZZA ATTIVA E PASSIVA

- Sensori di parcheggio posteriori

VISIBILITÀ

- Fari fendinebbia
- Specchietti retrovisori esterni elettrici in tinta carrozzeria

COMFORT

- Climatizzatore manuale
- Tergicristalli automatici
- Alzacristalli elettrici anteriori e posteriori
- Volante in pelle TEP

AUDIO

- Media Display con schermo a 8" (solo su versioni GPL computer di bordo TFT 3,5")

DACIA SANDERO STEPWAY LIVELLI DI EQUIPAGGIAMENTO

ESSENTIAL STEPWAY



EQUIPAGGIAMENTI PRINCIPALI

ESTERNI

- Firma luminosa "Y-Shape" a LED
- Luci di marcia diurna a LED automatiche
- Calandra con badge Stepway
- Cerchi da 16" Flexwheel Saria Dark
- Paraurti anteriori/posteriori in tinta carrozzeria
- Maniglie esterne delle porte nere
- Specchietti retrovisori manuali neri
- Barre tetto modulari grigio quarzo

INTERNI

- Profili delle bocchette di aerazione Arancione Rame
- Rivestimento in tessuto sulla plancia e sui braccioli delle portiere anteriori
- Panchetta ribaltabile e frazionabile 1/3-2/3
- Sellerie nere con impunture bianche e arancioni sullo schienale, sul poggiatesta e sulla seduta

SICUREZZA ATTIVA E PASSIVA

- ABS (sistema di frenata antibloccaggio) e AFU (assistenza alla frenata di emergenza)
- Frenata automatica di emergenza interurbana (AEBS)
- ESP (programma elettronico di stabilità) + HSA (assistenza per la partenza in salita)
- Chiama di emergenza (e-call)
- Airbag frontali e laterali conducente e passeggero
- Cinture di sicurezza anteriori e posteriori laterali con pretensionatore e limitatore di sforzo
- Sensore di pressione pneumatici
- Kit di riparazione pneumatici
- Sistema di fissaggio Isofix per seggiolino per bambini nei sedili posteriori laterali
- FCW (avviso urto frontale)
- Speed excess warning

DISPOSITIVI DI CONDOTTA E CONTROLLO

- Servosterzo elettrico
- Stop & Start, ECO Mode
- Computer di bordo TFT 3,5": distanza percorsa, velocità media, autonomia, consumo medio di carburante (incluso GPL)
- Limitatore di velocità con segnale acustico
- Cruise Control

VISIBILITÀ

- Retrovisori esterni a regolazione manuale interna
- Fari fendinebbia

COMFORT

- Chiusura centralizzata con telecomando a radiofrequenza
- Chiusura automatica porte con sensore di velocità
- Alzacristalli anteriori elettrici conducente e passeggero
- Volante regolabile in altezza
- Luci di cortesia anteriori
- Clima manuale

AUDIO

- Predisposizione autoradio
- Media Control

COMFORT STEPWAY



EQUIPAGGIAMENTI PRINCIPALI COMFORT STEPWAY = ESSENTIAL STEPWAY +

ESTERNI

- Maniglie esterne delle porte in tinta carrozzeria
- Specchietti retrovisori elettrici in tinta carrozzeria
- Stripping laterale nero protezione portiere

INTERNI

- Profili delle bocchette di aerazione Cromo Satinato e Arancione Rame
- Finiture interne arancioni e cromo satinato
- Volante in TEP soft feel

VISIBILITÀ

- Fari fendinebbia cromati
- Specchietti retrovisori esterni regolabili elettricamente
- Accensione automatica dei tergicristalli

COMFORT

- Tergicristalli automatici
- Alzacristallo anteriore elettrico impulsionale lato conducente non impulsionale lato passeggero
- Alzacristalli posteriori elettrici
- Luci di cortesia anteriori
- Presa 12V anteriore
- Volante regolabile in altezza e profondità

AUDIO

- Media Display (schermo 8", prese AUX/USB, Bluetooth e smartphone replication con cavo)

TINTE

TINTE



BIANCO GHIACCIO⁽¹⁾



GRIGIO COMETA⁽²⁾



GRIGIO MAGNETE⁽²⁾



NERO NACRÉ⁽²⁾



ROSSO FUSION⁽²⁾



MOONSTONE^{(2)*}



BLU IRON⁽²⁾



ARANCIONE^{(2)**}

(1) Tinta opaca. (2) Tinta metallizzata.

* Disponibile in opzione per Sandero Streetway.

** Disponibile in opzione per Sandero Stepway.

DACIA SANDERO STREETWAY & SANDERO STEPWAY
COPRIRUOTA & CERCHI

COPRIRUOTA & CERCHI



CERCHIO DA 15"
CON COPRIRUOTA
ELMA



CERCHIO DA 15"
FLEXWHEEL
SORANE



CERCHIO DA 16"
FLEXWHEEL
SARIA DARK



CERCHIO IN LEGA
DA 16" AMARIS*



CERCHIO IN
LEGA DA 16"
DIAMANTATO
MAHALIA **

* Disponibile in opzione per Sandero Streetway.

** Disponibile in opzione per Sandero Stepway.

DACIA SANDERO STREETWAY & SANDERO STEPWAY

EQUIPAGGIAMENTI & OPZIONI

	SANDERO STREETWAY ESSENTIAL	SANDERO STREETWAY COMFORT	SANDERO STEPWAY ESSENTIAL	SANDERO STEPWAY COMFORT
ESTERNI				
Firma luminosa a LED Y-Shape	•	•	•	•
Luci di marcia diurna a LED automatiche	•	•	•	•
Calandra	Nero	Cromata	Cromata	Cromata
Calandra con badge "Stepway"	-	-	Nero	Nero
Paraurti anteriori/posteriori neri	Tinta carrozzeria	Tinta carrozzeria	Tinta carrozzeria	Tinta carrozzeria
Ski cromati anteriore e posteriore	-	-	•	•
Maniglie esterne delle porte in tinta carrozzeria	Nero	Tinta carrozzeria	Nero	Tinta carrozzeria
Specchietti retrovisori esterni	Nero	Tinta carrozzeria	Nero	Tinta carrozzeria
Barre tetto longitudinali modulari (Grigio Quarzo)	-	-	•	•
INTERNI				
Sellerie nere con impunture bianche schienale	•	-	-	-
Sellerie nere con impunture bianche schienale, sul poggiatesta e sulla seduta	-	•	-	-
Sellerie nere con impunture bianche e arancioni sullo schienale, sul poggiatesta e sulla seduta	-	-	•	-
Finiture interne arancioni e cromo satinata	-	-/-	-	•
Schienale del sedile posteriore ribaltabile e frazionabile 1/3-2/3	o	•	•	•
Volante in TEP soft feel	-	•	-	•
SICUREZZA ATTIVA E PASSIVA				
ABS (sistema di frenata antibloccaggio) e AFU (assistenza alla frenata di emergenza)	•	•	•	•
Frenata automatica di emergenza interurbana (AEBS)	•	•	•	•
ESP (programma elettronico di stabilità) + HSA (assistenza per la partenza in salita)	•	•	•	•
Chiama di emergenza (e-call)	•	•	•	•
Airbag frontale conducente/Airbag frontale passeggero disattivabile	-/-	-/-	-/-	-/-
Airbag laterali torace e tendine per la testa (anteriori + posteriori)	•	•	•	•
Sensori di parcheggio posteriori	o	•	o	•
Retrocamera di parcheggio posteriore	-	o	-	o
Pack City Plus: Sensori di parcheggio anteriori e posteriore + Parking Camera posteriore + sensore per l'angolo cieco + Key Less Entry	-	o	-	o
Freno di stazionamento elettrico e bracciolo centrale alto con portaoggetti	-	o	-	o
Sensore di pressione pneumatici	•	•	•	•
Ruota di scorta + cric (escluso GPL)	o	o	o	o
Kit di riparazione pneumatici	•	•	•	•
Sistema di fissaggio Isofix per seggiolino per bambini nei sedili posteriori laterali	•	•	•	•
DISPOSITIVI DI CONDOTTA E CONTROLLO				
Servosterzo elettrico	•	•	•	•
Start & Stop	•	•	•	•
Computer di bordo: distanza percorsa, velocità media, autonomia, consumo medio di carburante (incluso GPL)	•	•	•	•
Limitatore di velocità con segnale acustico/Cruise control	•	•	•	•

	SANDERO STREETWAY ESSENTIAL	SANDERO STREETWAY COMFORT	SANDERO STEPWAY ESSENTIAL	SANDERO STEPWAY COMFORT
VISIBILITÀ				
Fari fendinebbia	-	•	•	•
Retrovisori esterni a regolazione manuale interna	•	-	•	-
Specchietti retrovisori esterni regolabili elettricamente	-	•	-	•
COMFORT				
Climatizzatore manuale	o	•	•	•
Climatizzatore automatico	-	o	-	o
Tergicristalli automatici	-	•	-	•
chiusura centralizzata	•	•	•	•
Chiusura automatica delle porte durante la guida	•	•	•	•
Key Less Entry	-	o	-	o
Alzacristalli elettrici anteriori conducente e passeggero	•	•	•	•
Alzacristalli elettrici posteriore	-	•	-	•
Volante regolabile in altezza e profondità	-/-	-/-	-/-	-/-
1 presa USB frontale	•	•	•	•
1 presa da 12 V nella parte anteriore	•	•	•	•
AUDIO				
Predisposizione audio	•	•	•	•
Media Control : Radio DAB con comandi al volante, display integrato nello schermo del computer di bordo, porta smartphone fisso in plancia, 2 altoparlanti frontali, connessione Bluetooth®, applicazione mobile Dacia Media Control	•	•	•	•
Media Display 8" : Radio DAB, replica smartphone tramite cavo USB, connessione Bluetooth®, 4 altoparlanti, touch screen 8"; porta telefono removibile	o	•	o	•
Media NAV : navigazione, radio DAB, replica smartphone wifi, connessione Bluetooth®, 6 altoparlanti (4 altoparlanti + 2 tweeter), touch screen 8"; porta telefono removibile (compatibile con Apple CarPlay™ e Android Auto™)	-	o	-	o
Mappatura dell'Europa (ovest o est a seconda del paese)	-	o	-	o

- : non disponibile; • : disponibile di serie; o : disponibile in opzioni. Android Auto™ è un marchio di Google Inc. Apple CarPlay™ è un marchio di Apple Inc.

DACIA SANDERO STREETWAY & SANDERO STEPWAY MOTORIZZAZIONI

MOTORIZZAZIONE SANDERO STREETWAY	SCE 65	TCE 90	TCE 90 CVT	ECO-G 100
Potenza fiscale(cv)	4	5	5	5
Carburante	Benzina (E10)	Benzina (E10)	Benzina (E10)	Benzina (E10)/GPL
Potenza massima kW CEE (cv) a regime massimo (giri/min)	49 a 6300	67 a 4600-5000	67 a 4500-5000	GPL : 74 a 4600-5000 Benzina : 67 a 4800-5000
Coppia massima N m CEE a regime massimo (giri/min)	95 a 3600	160 a 2100-3750	142 a 1750-4500	GPL : 170 a 2000-3500 Benzina : 160 a 2100-3750
Tipo di trasmissione	Manuale a 5 marce	Manuale a 6 marce	Auto-CVT	Manuale a 6 marce
Tipo d'iniezione	Motore aspirato	Iniezione turbo indiretta	Iniezione turbo indiretta	Iniezione turbo indiretta
Cilindrata (cm ³)	999			
Numero di cilindri / valvole	3-Dec			
Norma antinquinamento	Euro 6 DFull			

TELAIO E STERZO

Dimensione pneumatici di riferimento	185/65 R15 88H - 195/55 R16 87H			
Diametro sterzante tra marciapiedi (m)	10,53			
Sospensioni anteriori	Pseudo McPherson con braccio oscillante inferiore, sospensione a molla elicoidale con ammortizzatori idraulici telescopici e barra antirollio			
Sospensione posteriore	Assale semirigido con sospensione a molla a barra stabilizzatrice con ammortizzatori idraulici telescopici			

PERFORMANCE

				GPL	Benzina	
Velocità massima (km/h)	158	178	169	183	179	
0-100 km/h (s)	16,7	11,7	13,4	11,6		
Ripresa : 80 /h - 120 km/h (s)	en 4e 5e 6e	14,9 25,6	9,5 12,7 18,8	11,6	9,1 12,1 17,1	9,4 12,5 18,3

CONSUMI ED EMISSIONI⁽¹⁾

Protocollo d'omologazione	WLTP ⁽²⁾					
Capacità del serbatoio (l)	50	50	50	Benzina: 50 (GPL: volume totale/ riempimento volume): 50/40		
	Essential		Comfort		Essential	Comfort
Emissioni di CO ₂ (g/km) Best Case - Worst Case	113-114		110-111		112-114	103-117
Consumo ciclo misto (l/100 km) Best Case - Worst Case	5,0-5,0		4,8-4,8		4,9-5,0	6,5-5,1

VOLUMI E MASSE

	Essential		Comfort		Essential		Comfort	
Massa a vuoto minima in ordine di marcia (MVODM)	1015	1036	1052	1072	1087	1099	1107	1130
Massa a vuoto massimo in ordine di marcia (MVODM)	1058	1072	1096	1120	1120	1144	1136	1160
Peso totale circolante autorizzato (MTR)	2480	2494	2638	2662	2662	2686	2678	2702
Peso massimo autorizzato con carico (MMAC)	1500	1514	1538	1562	1562	1586	1578	1602
Massa massima con rimorchio frenato	980	980	1100	1100	1100	1100	1100	1100

(1) Consumi ed emissioni omologati secondo le normative vigenti. (2) WLTP (Worldwide Harmonized Light Vehicles Test Procedures): questo nuovo protocollo consente di ottenere risultati molto più vicini a quelli osservati durante i viaggi giornalieri rispetto al protocollo NEDC. L'emissione di CO₂ è approvata secondo un metodo standard e regolamentare. Identico per tutti i produttori, consente di confrontare i veicoli tra loro.

MOTORIZZAZIONE SANDERO STEPWAY	TCE 90	TCE 90 CVT	ECO-G 100	
Potenza fiscale(cv)	5	5	5	
Carburante	Benzina (E10)	Benzina (E10)	Benzina (E10)/GPL	
Potenza massima kW CEE (cv) a regime massimo (giri/min)	67 a 4 600-5 000	67 a 4 500-5 000	GPL : 74 a 4 600-5 000 Benzina : 67 a 4 800-5 000	
Coppia massima N m CEE a regime massimo (giri/min)	160 a 2 100-3 750	142 a 1 750-4 500	GPL : 170 a 2 000-3 500 Benzina : 160 a 2 100-3 750	
Tipo di trasmissione	Manuale a 6 marce	Auto-CVT	Manuale a 6 marce	
Tipo d'iniezione		Iniezione turbo indiretta		
Cilindrata (cm ³)		999		
Numero di cilindri / valvole		3-Dec		
Norma antinquinamento		Euro 6 DFull		

TELAIO E STERZO

Dimensione pneumatici di riferimento	205/60 R16 92H			
Diametro sterzante tra marciapiedi (m)	10,39			
Sospensioni anteriori	Pseudo McPherson con braccio oscillante inferiore, sospensione a molla elicoidale con ammortizzatori idraulici telescopici e barra antirollio			
Sospensione posteriore	Assale semirigido con sospensione a molla a barra stabilizzatrice con ammortizzatori idraulici telescopici			

PERFORMANCE

			GPL	Essence
Velocità massima (km/h)	172	163	177	173
0-100 km/h (s)	12	14,2	11,9	
Ripresa : 80 /h - 120 km/h (s)	en 4e 5e 6e	10,3 14,6 22,6	10,0 13,9 20,6	10,2 14,4 21,9

CONSUMI ED EMISSIONI⁽¹⁾

Protocollo d'omologazione	WLTP ⁽²⁾			
Capacità del serbatoio (l)	50	50	Benzina : 50 GPL (volume total/ volume de remplissage) : 50/40	
Emissioni di CO ₂ (g/km) Best Case - Worst Case	112-115	119-119	GPL	Benzina
Consumo ciclo misto (l/100 km) Best Case - Worst Case	4,9-5,0	5,2-5,2	105-119 6,7-5,2	

VOLUMI E MASSE

	Essential	Comfort	Essential	Comfort	Essential	Comfort
Massa a vuoto minima in ordine di marcia (MVODM)	1 077	1 096	1 113	1 122	1 134	1 154
Massa a vuoto massimo in ordine di marcia (MVODM)	1 119	1 136	1 143	1 159	1 160	1 176
Peso totale circolante autorizzato (MTR)	2 661	2 678	2 685	2 701	2 702	2 718
Peso massimo autorizzato con carico (MMAC)	1 561	1 578	1 585	1 601	1 602	1 618
Massa massima con rimorchio frenato	1 100	1 100	1 100	1 100	1 100	1 100

(1) Consumi ed emissioni omologati secondo le normative vigenti. (2) WLTP (Worldwide Harmonized Light Vehicles Test Procedures): questo nuovo protocollo consente di ottenere risultati molto più vicini a quelli osservati durante i viaggi giornalieri rispetto al protocollo NEDC. L'emissione di CO₂ è approvata secondo un metodo standard e regolamentare. Identico per tutti i produttori, consente di confrontare i veicoli tra loro.

DACIA SANDERO STREETWAY & SANDERO STEPWAY

ACCESSORI

1. BARRE DA TETTO IN ALLUMINIO SANDERO

Aerodinamiche, pratiche e facili da montare, rappresentano la soluzione ideale per montare un portabiciclette, un portasci o un box da tetto e aumentare così la capacità di carico del veicolo.

2. TAPPETINI IN TESSUTO PREMIUM E SOGLIE DELLE PORTIERE ANTERIORI ILLUMINATE

Conferisci un tocco di classe e approfitta di una protezione totale del pavimento con la qualità dei tappetini in tessuto Premium Sandero. Le soglie con firma luminosa bianca sottolineano con eleganza e modernità l'accesso all'abitacolo (vendute in coppia).

3. BRACCIOLE E PORTABEVANDE

Il bracciolo aumenta il comfort di guida e può essere sollevato e regolato in altezza.

4. SHARK ANTENNA

L'antenna si integra perfettamente nella linea del veicolo e aggiunge un tocco di modernità.

5. GANCIO DI TRAINO RIMOVIBILE

Ideale per l'utilizzo frequente, il gancio di traino rimovibile si smonta facilmente e senza dover ricorrere ad attrezzi, preservando così la linea del veicolo.

6. GANCIO DI TRAINO A COLLO DI CIGNO

L'accessorio indispensabile per trainare o trasportare in piena sicurezza la tua attrezzatura, come per esempio portabiciclette, rimorchi, barche, roulotte, utensili e materiale da lavoro...





7.



8.



10.



9.



11.

7. SOGLIA DEL BAGAGLIAIO IN ACCIAIO INOX

La soglia del bagagliaio in acciaio inox, pratica e disegnata su misura, protegge il paraurti e aggiunge al contempo un tocco di stile con la sua finitura spazzolata, che sottolinea il design robusto del veicolo.

8. VASCA DEL BAGAGLIAIO

Si posiziona rapidamente adattandosi alla perfezione alla forma del baule e con i suoi bordi alti protegge efficacemente la moquette originale. È inoltre facile da estrarre e da pulire grazie alla struttura semirigida

9. PROTEZIONE MODULARE EASYFLEX PER IL BAGAGLIAIO

Permette di proteggere tutta l'area di carico per trasportare oggetti particolarmente ingombranti. Versatile e impermeabile, la protezione si ripiega e si apre con facilità, adattandosi alla posizione dei sedili posteriori, anche quando sono ripiegati.

10. TAPPETINI IN GOMMA A BORDO RIALZATO

Grazie ai bordi rialzati e al disegno su misura, i tappetini in gomma proteggono le superfici calpestabili dell'abitacolo. Sono facili da pulire e da fissare grazie alle apposite clip di sicurezza.X

11. PARASPRUZZI ANTERIORI E POSTERIORI

Proteggono efficacemente il fondo della carrozzeria del veicolo dagli schizzi di acqua, fango e ghiaia.

DIMENSIONI

SANDERO STREETWAY

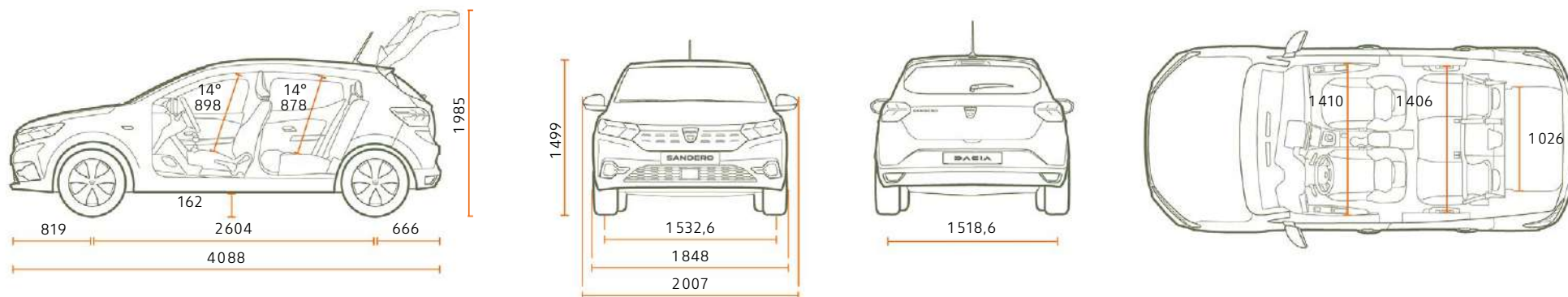

BAGAGLIAIO (in dm³ - norme VDA)

Volume minimo del bagagliaio (ISO 3832)	328
Volume massimo del bagagliaio (ISO 3832)	1108
Volume sotto falso pavimento (ISO 3832)	78

SANDERO STEPWAY

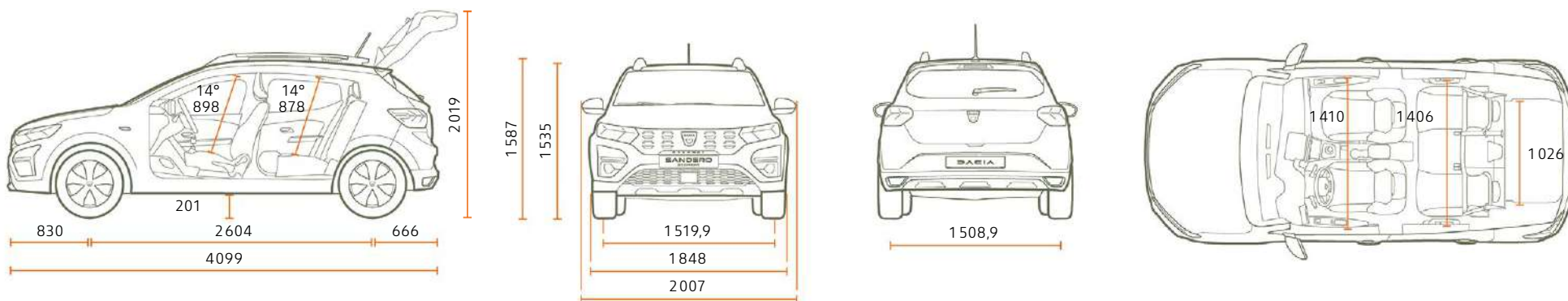

BAGAGLIAIO (in dm³ - norme VDA)

Volume minimo del bagagliaio (ISO 3832)	328
Volume massimo del bagagliaio (ISO 3832)	1108
Volume sotto falso pavimento (ISO 3832)	78

MUOVITI, VIAGGIA, DIVERTITI, QUESTO È LO SPIRITO DACIA!

In Dacia progettiamo veicoli pratici e robusti, con un occhio di riguardo per il prezzo. Modelli con uno stile inconfondibile, che però non si perdono in fronzoli, equipaggiati con le soluzioni tecnologiche più affidabili, il tutto a un prezzo imbattibile. Negli ultimi quindici anni abbiamo influenzato e dato una scossa al mercato automobilistico. Ti sembra incredibile? Non lo è. Il nostro segreto? Un equilibrio impeccabile tra semplicità, trasparenza e accessibilità. A partire dalla scelta del modello, passando al prezzo e quindi alla manutenzione, con Dacia tutto è chiaro e trasparente sin dal principio. Quando decidi di guidare Dacia sai che stai facendo la scelta migliore. Una scelta fondata sulla qualità, sull'affidabilità e sul design, ma anche sul comfort e soprattutto sul prezzo. Dacia ti offre la possibilità di acquistare un veicolo nuovo in grado di soddisfare tutte le tue esigenze. Quando decidi di guidare una Dacia non devi spendere tutti i tuoi soldi per il veicolo e questo significa che ti puoi concedere una bella vacanza oppure regalare a tua figlia la chitarra che ha sempre sognato. O più semplicemente puoi risparmiare.



DACIA SANDERO STREETWAY & SANDERO STEPWAY, TUTTO L'ESSENZIALE





Le informazioni contenute nella presente brochure sono conformi alla descrizione dei veicoli alla data di stampa riportata in ultima di copertina. Questo documento è stato realizzato con riferimento alle pre-serie o prototipi. Nel quadro di una politica di miglioramento continuo del prodotto, DACIA si riserva il diritto in ogni momento di modificare le specifiche dei veicoli descritti. Queste modifiche - tenuto conto dei tempi tecnici per la realizzazione e distribuzione di brochure aggiornate - sono comunque notificate ai concessionari DACIA immediatamente, onde consentire a questi ultimi di poter rendere edotto il cliente prima dell'acquisto. Alcuni equipaggiamenti presentati potrebbero non essere disponibili (di serie, in opzione o come accessori). Vogliate pertanto consultare il vostro concessionario locale per ricevere i dati più aggiornati. A causa dei limiti tecnici di stampa, i colori riprodotti in questo documento possono differire leggermente dai colori reali delle vetture e degli interni e non sono contrattualmente vincolanti. Tutti i diritti sono riservati. La riproduzione in ogni forma o tramite qualsiasi mezzo, di parte o di tutta la presente pubblicazione è vietata, senza l'autorizzazione preventiva di DACIA.

Dacia recommande 

PUBLICIS - CREDITS PHOTO : MCMURPHY, TWIN GROUP, © RENAULT MARKETING 3D-COMMERCE, PAGECRAN - DICEMBRE 2021