CALIBRA

TURBO



IL DUEMILA È QUI.

Opel Calibra 2.0i 16V 4x4 diventa turbo. Il coupé più ammirato e più venduto aggiunge nuova forza alla sua bellezza: 245 km/h, 204 CV, una coppia massima di 280 Nm a soli 2400 giri al minuto dicono già tutto della nuova Calibra Turbo. Parlano di elasticità ai bassi regimi, scatto, gioia di guida. Ma, soprattutto, parlano del nuovo sistema integrale di compressione Opel, che viene montato per la prima volta su auto di serie.

Un primato tecnologico che prosegue con i bassi consumi, il rispetto per l'ambiente, i materiali riciclabili, il convertitore catalitico all'avanguardia nell'eliminazione dei composti tossici, tutte cose che alla Opel sono di casa già da prima che altri ne cominciassero solo a parlare.

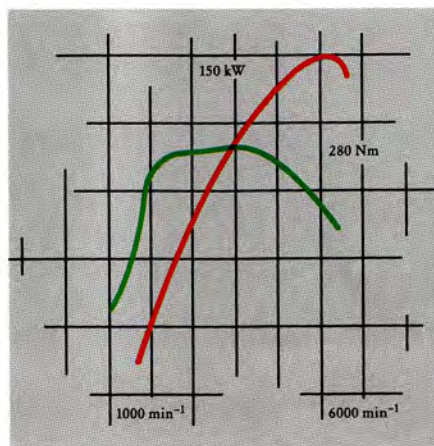

Nasce una nuova generazione di turbo compressori, per muoversi potenti e sicuri verso il futuro. E, naturalmente, in prima fila non poteva non esserci un marchio come Opel e un'auto come Calibra.

COME SOTTOLINEARE LA PROPRIA PRESENZA.

Opel Calibra affascina a prima vista, la sua linea esprime il Cx più basso mai raggiunto da un'auto di serie, appena 0.26. Un'idea altamente evolutiva che prosegue nel propulsore turbo 16V. Il nuovo, morbidissimo cambio a 6 velocità permette di gestire in modo ottimale la potenza del motore e di ridurre consumi e rumorosità. Mentre il sistema frenante e il telaio sono stati completamente ridisegnati, in funzione delle elevatissime prestazioni. La sicurezza della trazione a quattro ruote motrici e l'ABS, fanno di Calibra Turbo la regina di qualsiasi strada e permettono di affrontare con la stessa tranquillità pioggia, neve, ghiaccio e fango. Perché forma e contenuto devono essere due capitoli della stessa storia: quella della perfezione.



Gli esclusivi cerchi in lega 6J x 16 di Calibra Turbo migliorano la risposta allo sterzo, i pneumatici 205/50 ZR 16 offrono un'ampia superficie di contatto con il fondo stradale per dare tanta sicurezza in più.



UN DISCORSO CHE VA DRITTO AL CUORE.

Quando un turbo rivoluzionario fa la sua prima apparizione in un allestimento di serie, l'auto destinata ad accoglierlo può essere solo Calibra. Qui la tecnologia più innovativa trova la sua espressione migliore.

Il turbo compressore di Calibra è integrato nel collettore di scarico, grazie ad un corpo compatto realizzato in un'unica fusione. Così il percorso degli scarichi dalla testata è notevolmente ridotto ed offre garanzia assoluta di tenuta stagna, impedendo perdite termiche e riducendo il peso del turbo compressore a soli 5,27 kg. Questo significa più potenza,

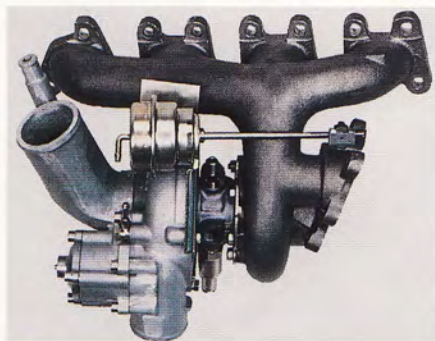

più ripresa, più elasticità.

In altre parole: 245 km orari, 204 CV,



da 0 a 100 in 6,8 secondi netti e appena 6,8 litri di benzina senza piombo per 100 km a 90 all'ora. Naturalmente anche il convertitore catalitico è all'avanguardia e assicura emissioni estremamente ridotte fin dall'avviamento a freddo. Infine, il Bosch Motronic 2.7 con inie-

zione sequenziale, controllo elettronico della pressione di sovralimentazione e regolazione selettiva della detonazione, per una gestione senza problemi. E se queste parole vi hanno acceso l'immaginazione, pensate cosa succederà appena girate la chiave dell'accensione.

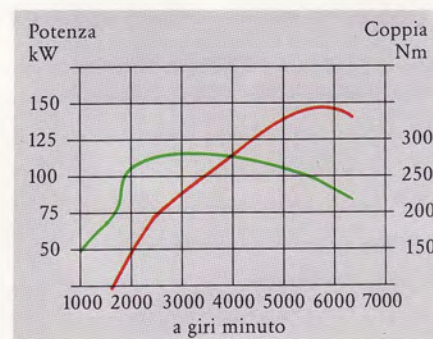

Con una coppia base aumentata a 8,5 mm di alzata della valvola si riduce il tempo di risposta del motore. La potenza massima di 204 CV viene erogata a 6600 giri/min. La coppia massima è di 280 Nm a soli 2400 giri/min, la metà dei giri del normale motore aspirato.

Il nuovo sistema integrale del turbo compressore Opel adotta soluzioni geniali, l'aver fuso in un unico blocco il compressore ed il collettore di scarico riduce moltissimo il percorso dei gas di scarico dalla testata, assicura una tenuta stagna totale e diminuisce il peso complessivo del turbo compressore a soli 5,27 kg. Tutti gli altri componenti del propulsore sono realizzati in modo innovativo, per dare maggiore potenza ed elasticità in ogni situazione di guida.

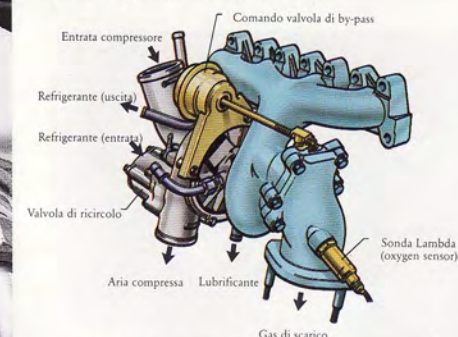

La valvola di scarico è saldata direttamente al turbo compressore, così si annullano le perdite di energia. Il comando avviene grazie ad una valvola elettronica a 3 vie.

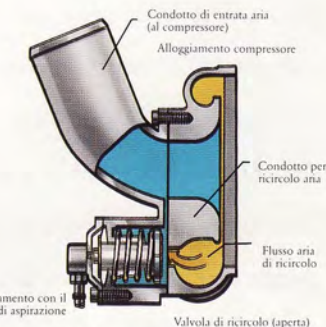
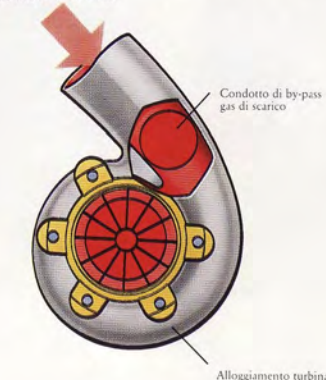

La valvola per il ricircolo dell'aria del motore è integrata direttamente nel modulo del turbocompressore e fusa con il canale di entrata, questo significa eccezionale silenziosità di funzionamento.

LA SICUREZZA NASCE DALLA PERFEZIONE.

Il piacere nasce dalla sicurezza, da quel rapporto in cui uomo e macchina costituiscono un tutto unico. Nasce da un rapporto di fiducia integrale, come la trazione di Calibra Turbo, dove una speciale frizione a viscosità regola la trasmis-

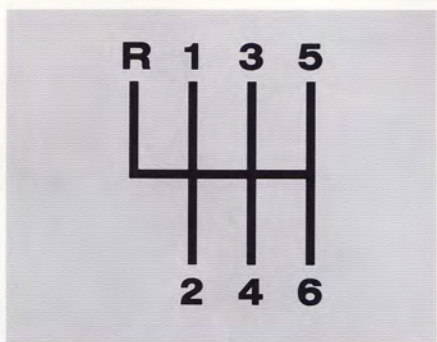

sione in dipendenza della natura del fondo stradale e delle condizioni atmosferiche. Così la potenza del turbo si distribuisce sull'assale anteriore e su quello posteriore in modo sempre uniforme. Lo speciale cambio a 6 marce, utilizzato per la prima volta su un'auto di questa categoria permette di sfruttare al meglio la potenza, garantendo una ottimale capacità di spinta per ogni rapporto. La sicurezza continua nei 4 freni a disco sovradimensionati, quelli anteriori

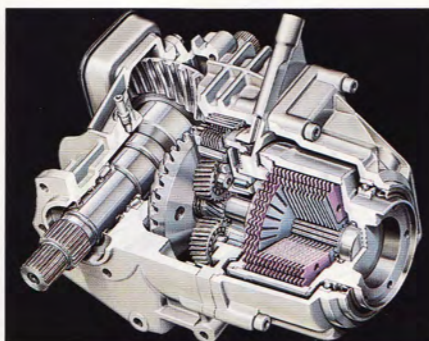
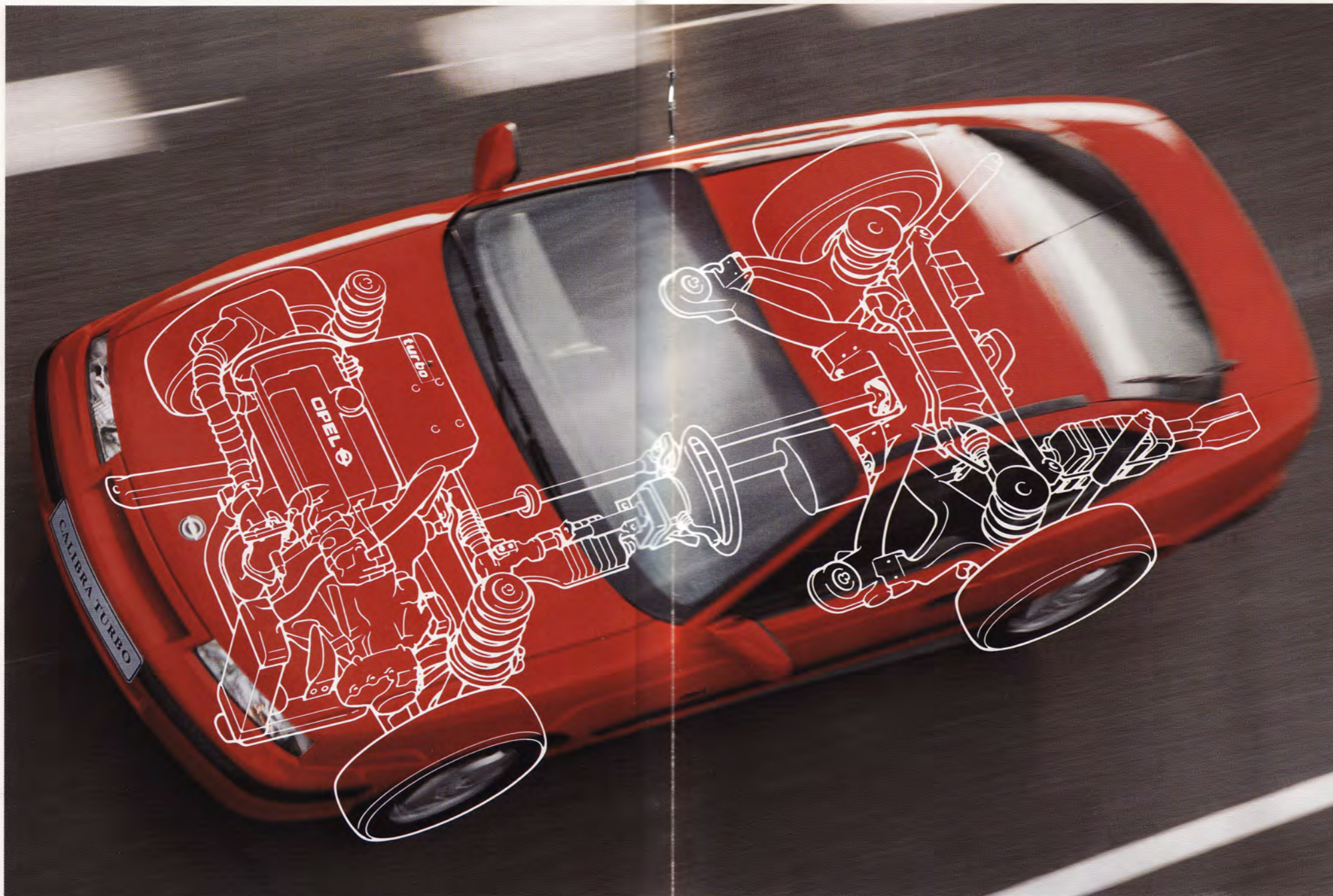

La speciale frizione viscosa consente la variabilità della trasmissione dall'assale anteriore a quello posteriore, così Calibra Turbo 16V 4X4 ha un comportamento ottimale su qualsiasi fondo.

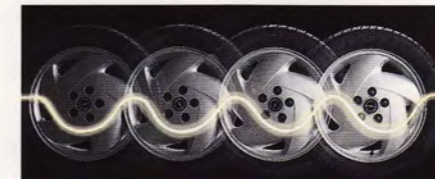

Il sistema anti bloccaggio ABS consente una grande capacità di sterzata e impedisce il blocco delle ruote sia in caso di frenata a secco che in presenza di pioggia, fango o neve.

sono autoventilanti, privi di amianto e nell'ABS elettronico. Calibra Turbo 16V 4X4: per incontrarla cercatela sulla strada della perfezione.



Il computer di bordo e il Check Control System informano in tempo reale su consumo di carburante, ora esatta, autonomia, temperatura esterna, velocità media e eventuali anomalie di funzionamento della vettura.

E ADESSO VIENE IL BELLO.

La stessa cura che gli ingegneri della Opel hanno riservato alle parti meccaniche di Calibra, ha guidato i suoi stilisti nella progettazione degli interni. Così mentre all'esterno si presenta come un coupé dalla inconfondibile grinta sportiva, dentro racchiude eleganza e spazi degni di una grande berlina.

I sedili anteriori, grazie al loro assetto sportivo assicurano un elevatissimo contenimento laterale con qualsiasi accelerazione e su ogni percorso. Siccome deve essere l'auto ad adattarsi all'uomo, e non viceversa, il posto di guida è anche regolabile in altezza e la strumentazione, chiara e completa, è visibile al primo colpo d'occhio.

Calibra pensa anche ai passeggeri posteriori, accogliendoli con un comfort ineguagliabile per una vettura sportiva: poltrone ergonomiche e ampi braccioli danno il benvenuto a bordo a chiunque, senza fare dell'ospitalità una questione di centimetri. Qualche volta possedere un'auto sportiva è una bella comodità, specie se quest'auto si chiama Calibra turbo 16V 4X4.



Interni in pelle a richiesta.



Lo spazio che Calibra offre ai suoi passeggeri prosegue nell'ampio bagagliaio, ben 300 litri, che divengono addirittura 980 con il divano posteriore abbassato.

SONO I PARTICOLARI A FARE LA DIFFERENZA.



Cosa si può aggiungere ad un'auto che ha già praticamente tutto?
Quei tanti particolari che contribuiscono a renderla ancora più vostra.
Quelli che trovate illustrati in questa pagina sono

solo alcuni, il vostro Concessionario Opel è a vostra disposizione per mostrarvi quante altre possibilità ci sono di fare sempre più bella e sempre più personale la vostra Calibra.

GARANZIE E SICUREZZE.

Poiché le importanti qualità delle vetture Opel-General Motors sono in alcuni casi non immediatamente percepibili, vi preghiamo di dedicare un attimo del vostro tempo alla lettura di questa pagina.

Protezione dei passeggeri.

Carrozzeria ad assorbimento d'urto. Cinture di sicurezza diagonali ed addominali con riavvolgimento automatico, blocco inerziale ed altezza regolabile. Sedili con struttura antiscivolo. Blocco di sicurezza per gli schienali dei sedili anteriori. Colonna dello sterzo ad assorbimento di energia. Cruscotto ad assorbimento di energia. Paraurti ad assorbimento di energia. Parabrezza in cristallo laminato, lunotto e finestrini in cristallo temperato antischegge. Serratura con innesti meccanici di sicurezza. Portiere antiblocco con barre di protezione laterali. Retrovisore interno distaccabile in caso di urto. Poggiatesta regolabili. Serbatoio carburante in posizione protetta. Batteria sigillata senza perdita di liquidi e/o vapori nocivi. Doppie barre in acciaio integrate nella portiera.

Protezione dell'ambiente.

Motori a ridotto tasso di inquinamento. Motore, pastiglie dei freni e guarnizioni della frizione privi di amianto. Versioni dotate di marmitta catalitica e Sonda Lambda a tre vie. Materiali riciclabili.



Vernici a base di acqua. Riduzione cadmio.

Protezione dalla corrosione.

Da sempre gli autoveicoli Opel sono progettati e costruiti in modo da resistere alla corrosione. Non è quindi necessario o raccomandabile ricorrere a trattamenti supplementari. La qualità della protezione anticorrosione applicata sugli autoveicoli Opel è tale che non si è mai presentata la necessità di fornire particolari garanzie per qualsiasi tipo di corrosione delle parti metalliche originali.

Prevenzione incidenti.

Fari alogeni con luci di posizione incorporate. Lampeggio di emergenza sugli indicatori di direzione. Faro/i retro-marcia. Faro fendinebbia posteriore. Lunotto posteriore sbrinabile. Retrovisori esterni pieghevoli in caso d'urto. Sistema frenante a doppio circuito con servofreno. Freni posteriori autoregistranti. Pneumatici "Tubeless" antiscoppio. Doppio sistema di bloccaggio del cofano motore. Cruscotto, quadro, sterzo e comandi antiriflesso. ABS e ETC.

Prevenzione furti.

Chiave unificata a doppia mappa reversibile. Bloccasterzo incorporato. Numero di telaio punzonato nel vano motore e all'interno dell'abitacolo. Doppio blocco portiere e chiusura finestrini azionabile elettricamente nei modelli con chiusura centralizzata. Serratura bagagliaio/portellone posteriore azionabile elettricamente nei modelli con chiusura centralizzata. Sistemi anti-furto.

Garanzia Opel.

Gli autoveicoli Opel garantiti da ogni difetto di fabbricazione per un periodo di dodici mesi dalla data di consegna, senza limiti di percorrenza. Le batterie sono garantite per un periodo di 36 mesi dall'acquisto della vettura. I termini e le condizioni di queste garanzie sono disponibili presso i Concessionari Opel-General Motors.

Acquistare ratealmente o in leasing è facile con la GMAC.

Se desiderate rateazioni o locazioni finanziarie, le otterrete direttamente dal vostro Concessionario Opel-General Motors. Sono previsti piani finanziari personalizzati e pagamenti con bollettini di conto corrente postale.



I dati riportati su questo stampato sono puramente indicativi in quanto le dotazioni di serie delle varie versioni possono di volta in volta essere variate dalla fabbrica. Si raccomanda pertanto, agli acquirenti, di controllarne l'esattezza con il Concessionario, prima di firmare il relativo ordine o documento di acquisto.

