



LA NUOVA
VOLVO XC90



SIAMO VOLVO CARS.

*Mettiamo le persone
al primo posto.*

Siamo svedesi. I progettisti scandinavi partono sempre dalla persona che usa l'oggetto e si chiedono: "Cosa possiamo fare per rendere la vita di questa persona migliore, facile o confortevole?" Abbiamo sempre usato questa filosofia anche nel progettare le nostre auto. Perciò, mentre altre case automobilistiche tendono a partire dalla tecnologia e poi cercano di adattarla in qualche modo alle persone, il nostro lavoro comincia progettando auto a misura d'uomo. Vogliamo sapere da te quali sono i tuoi bisogni, per poi usare le nostre competenze tecniche per rendere la tua vita più facile, migliore, sicura e bella. L'estetica viene dopo la funzionalità e quando si progetta un'auto interiormente ed esteriormente avendo in testa le persone, questa diventa naturalmente bella. Crediamo che ci si debba sentire bene, tutti i giorni, guardando e interagendo con la propria auto. Progettare auto con

centro le persone ci ha portato a molte innovazioni nel corso dei nostri 88 anni di storia. Per esempio, hai presente la cintura di sicurezza a tre punti di ancoraggio della tua auto? Quella è un'invenzione che risale al 1959. Ora lavoriamo sodo in un'altra ottica: progettare auto a prova di collisione. A breve termine, il nostro obiettivo è di non avere feriti gravi o decessi in una nuova Volvo, entro il 2020. Ovviamente questi studi saranno anche a vantaggio della tua attuale Volvo. Abbiamo anche risolto alcune problematiche ambientali: nel 1976 abbiamo sviluppato la Sonda Lambda, un sensore per il monitoraggio dei gas di scarico, che riduce le emissioni e aumenta le prestazioni e il risparmio di carburante. Tuttora fa parte di ogni auto al mondo con motore a benzina. L'innovazione è il fulcro di Volvo Cars: perché lì sono le nostre radici.

Sommario

DESIGN ESTERNO | 04

DESIGN DEGLI INTERNI | 08

SENSUS | 12

INTELLISAFE | 20

DRIVE-E | 28

TELAIO | 34

MOTORI | 36

RIFINITURE | 38

COLORI DELLA
CARROZZERIA | 40

CERCHI | 42

RIVESTIMENTI INTERNI | 44

ACCESSORI | 50

SPECIFICHE TECNICHE | 56

L'ESPERIENZA VOLVO | 61









Abbiamo progettato la Volvo XC90 di nuova generazione per un pubblico esigente, come te. Estimatore del design innovativo e della progettazione intelligente. Che vuole un SUV che esprima la sua personalità: un'auto che trasforma la guida, ogni volta, in un'esperienza memorabile, che sia come conducente o passeggero.

Questo SUV moderno, disponibile nelle versioni a cinque o sette posti, rappresenta la nostra idea distintiva di ciò che significa guidare un'auto di lusso nel XXI secolo. È espressione del design e della maestria svedese contemporanea, sia internamente che all'esterno. Chiudi le portiere dell'abitacolo di prim'ordine, respirane l'atmosfera raffinata e pulita. Lo stress cittadino passerà in secondo piano. Utilizza i comandi vocali, attiva funzioni toccando lo schermo: tutto è sotto controllo. E, una volta partito, ti accorgerai che la nuova Volvo XC90 si comporta come un'auto da strada. Che sia su un'autostrada o in mezzo al traffico urbano, gli intelligenti ausili al conducente ridurranno lo stress della guida, lasciandoti il piacere di stare al volante.

Questa esperienza di guida Volvo, unica e intuitiva, unita al livello di sicurezza legendario, assicura un arrivo a destinazione in tutta serenità e calma. E poiché sappiamo che pretendi potenza ed efficienza, avrai entrambe grazie ai nostri propulsori Drive-E.

“Come per qualsiasi articolo di lusso (un orologio raffinato, un abito su misura), l'impatto estetico può essere evidente, ma il vero valore emerge solo quando si scopre la maestria, l'abilità e la passione utilizzate per realizzarlo”.

PRESENZA DI STRADA

Fa colpo, con semplicità.

Sai di essere di fronte a un design veramente eccellente quando ciò che appare semplice a colpo d'occhio diventa poi geniale e accattivante via via che si scoprono i dettagli che compongono l'insieme. E come per qualsiasi articolo di lusso (un orologio raffinato, un abito su misura), l'impatto estetico può essere evidente, ma il vero valore emerge solo quando si scopre la maestria, l'abilità e la passione utilizzate per realizzarlo.

La nuova Volvo XC90 possiede questa qualità. Come compete a un SUV di grandi dimensioni, trasuda potenza, soprattutto con la sua griglia verticale e le spalle forti, entrambe caratteristiche peculiari dello stile Volvo classico. Come sostiene il designer

di esterni per auto Anders Gunnarsson: “L'auto ha un atteggiamento che esprime sicurezza di sé e fiducia in se stessa. Se la tua posizione nel mondo ti inorgoglisce e ti fa sentire bene, starai a testa alta, come la Volvo XC90”.

Ma, nonostante questa forte presenza di scena, il design è altrettanto accattivante: “Cresce con te”, afferma Thomas Ingenlath, Vicepresidente del settore Progettazione di Volvo Car. “Non è solo apparenza, sotto ci sono le proporzioni e la tecnologia, per accentuare il tutto. Improvvisamente, capisci quanto movimentata sia la lamiera nella sezione laterale, e come cresce sulla ruota posteriore. C'è l'esecuzione perfetta, di

chi ha impiegato tanto tempo per poterci arrivare”.

“Il compito di progettare la parte posteriore è stato più difficile”, asserisce Ingenlath. “Non volevamo usare gli elementi che usano tutti gli altri per creare un'auto dall'aspetto più potente. Gran parte delle altre case produttrici utilizza linee orizzontali. Noi abbiamo usato le linee verticali. E questo può rendere tutto difficile. Ma, sapendoci fare, l'auto può acquisire uno status incredibile. Abbiamo raggiunto quello status attraverso la riduzione, non seguendo l'approccio orizzontale, bensì seguendo l'orgoglio, e l'approccio verticale, a testa alta. Si tratta di un bel portamento”.



La luce è un bene prezioso in Svezia. Per questo, abbiamo progettato un ampio tetto panoramico opzionale, in cristallo, complemento perfetto per l'abitacolo spazioso dell'XC90 con le sue linee pulite.

È piacevole quando il portiere apre la porta per te? Con il portellone automatico opzionale, puoi goderti questa cortesia tutti i giorni: basta premere un tasto sul telecomando, sul portellone o all'interno dell'abitacolo. Quando entrambe le mani sono occupate, la comoda funzione di apertura fa la differenza: muovi il piede sotto il sensore nel paraurti, e il portellone si aprirà o chiuderà da sé.

T6 AWD | Momentum | 719 Luminous Sand | Cerchi da 19", turbina a 10 razze, argento, 172





ALL'INTERNO DELL'AUTO

Il tuo spazio, ovunque vai.



Guidare la nuovissima XC90 dà sempre un'emozione speciale, fin dal momento che prendi in mano la chiave con il telecomando scolpito. Nell'abitacolo generosamente arredato, i materiali più lussuosi e l'eccellente fattura artigianale si incontrano in un'eleganza dalle linee pulite. Gli interni ariosi offrono il lusso dello spazio e la tranquillità, prendendo posto in una qualunque delle tre file di sedili. Lo stile di un ambiente sereno e appartato è accentuato da dettagli accatti-

vanti come i comandi audio "flying wings", ispirati dagli amplificatori più sofisticati. Altri dettagli comprendono le superfici con finitura diamantata dei comandi e il display centrale con touch screen in formato tablet dalla cornice elegante, che spicca orgogliosamente nel cruscotto centrale. Le nostre tecnologie CleanZone filtrano particolato e gas nocivi, garantendo a conducente e passeggeri aria pulita, anche nelle città più inquinate. E non saprai resistere al nostro

Premium Sound Bowers & Wilkins a 19 altoparlanti, che offre una qualità del suono sublime, da concerto dal vivo, per gli amanti dell'audio più esigenti.

Pelle Nappa Blond con interni Blond/Antracite UC00 |
Linear Walnut



Gli interni della Volvo XC90 sono davvero speciali. Racchiudono in sé la visione dei nostri designer: creare uno spazio che unisce un'interpretazione moderna del lusso a un ambiente fuori dal tempo.

ULTERIORI INFORMAZIONI SU VOLVOCARS.COM

Pelle Nappa Blond con interni Blond/Antracite UC00 |
Linear Walnut



“I sedili sagomati offrono un lusso da XXI secolo, a livello di estetica, funzioni e stile, lasciando al contempo più spazio alle gambe per chi siede dietro. E puoi stare certo che i sedili godono degli accorgimenti ergonomici più avanzati”.

Tutti in prima classe con la Volvo XC90.

Nel progettare la nuova Volvo XC90, volevamo essere sicuri di far viaggiare tutti in prima classe, ovunque ci si sieda. I sedili sagomati offrono un lusso da XXI secolo, a livello di estetica, funzioni e stile, lasciando al contempo più spazio alle gambe per chi siede dietro. E puoi sederti in tutta tranquillità, con la certezza che i sedili godono degli accorgimenti ergonomici più avanzati. Per migliorare ulteriormente il comfort, è possibile ordinare opzioni come il riscaldamento, il massaggio, la ventilazione, la regolazione elettrica del supporto lombare, dell'estensione dei cuscini

di seduta e dei supporti laterali: non vorrai più scendere dall'auto. In seconda fila, i tre sedili singoli sono progettati per dare il massimo comfort; nella versione a sette sedili, ciascuno dei tre sedili scorre ed è reclinabile singolarmente. Grazie al climatizzatore a quattro zone, i passeggeri nei sedili posteriori laterali possono impostare la temperatura e la velocità di ventilazione a piacere; questo vale anche per il conducente e per il passeggero sul sedile anteriore. E per essere sicuri che il telefono o il tablet non si scarichi mai, in ogni fila è accessibile una presa di corrente. Per

una migliore visibilità, la seduta è come al cinema, con le file posteriori leggermente rialzate rispetto a quelle anteriori. In vero stile Volvo, abbiamo pensato anche ai più giovani: i bambini che non stanno più nel seggiolino possono utilizzare il cuscino rialzabile integrato nella seconda fila. E nella versione a 7 posti, con l'azionamento elettrico opzionale, i sedili della terza fila possono essere estratti o abbassati con la pressione di un tasto o dalla postazione del conducente.



Questo è il primo di una serie di volanti dinamici Volvo, totalmente di nuova generazione, che unisce un quadrato con angoli arrotondati al centro a un'interpretazione moderna del nostro design classico a tre razze.



Particolari preziosi come i comandi con finitura diamantata e i bordi traslucidi attestano la meticolosa cura riposta nei dettagli.



I comandi del climatizzatore a quattro zone sono azionabili dal touch screen del display centrale o dal pannello touch screen alla fine della consolle sul tunnel.



“Nel progettare questa interfaccia straordinaria, la nostra ambizione primaria era di eliminare quanti più interruttori e tasti fosse umanamente possibile”.

SENSUS

Il modo intuitivo di interagire con la tua auto.

Volevamo che l'interazione con la nuova Volvo XC90 fosse il più possibile naturale, intuitiva e umana. Volvo Sensus è il nostro modo assolutamente unico per permetterti di comunicare istintivamente con la tua auto e connetterti al mondo digitale.

Altamente tecnologica, la XC90 ha una miriade di funzioni e caratteristiche che sarebbero state impensabili solo fino a poco tempo fa. Ecco perché diventa ancora più importante poter accedere a qualsiasi supporto, informazione o funzione di intrattenimento in modo quasi istintivo. Siamo convinti che su questo Sensus saprà dimostrarsi all'altezza. E dato che il design di qualità è la nostra passione, è anche piacevole da vedere e usare.

Quando abbiamo pensato a come i conducenti avrebbero interagito con la nuova XC90, il nostro obiettivo era eliminare tasti e pulsanti per quanto umanamente possibile. Ci siamo riusciti spostando questi comandi (per climatizzatore, intrattenimento e altre funzioni che rendono la vita più facile) nel nostro display centrale da nove pollici con touch screen: un'assoluta novità per Volvo. Non solo. Abbiamo anche dotato la nuova Volvo XC90 del comando vocale per tutte le funzioni utilizzate con maggiore frequenza: basta selezionare il menù desiderato e parlare alla XC90 in modo naturale. Grazie a tutto questo, i progettisti sono stati in grado di creare degli interni d'impronta svedese, puliti, spaziosi, con pochi raffinati comandi manuali. E ne vanno fieri.

La comunicazione è a due sensi. Perciò non abbiamo solo semplificato il modo in cui puoi comunicare con la tua nuova XC90. Abbiamo anche ottimizzato il modo in cui la XC90 comunica con te. Qualsiasi informazione che si rende subito necessaria, come ad es. un limite di velocità o le indicazioni di navigazione, ti appare sul parabrezza nel head-up display opzionale (in caso l'opzione non sia presente, l'informazione rimane nel display del conducente sul cruscotto). Le informazioni meno urgenti, come ad es. la velocità di guida o il livello carburante, appaiono nel display del conducente, mentre il resto che desideri sapere o fare appena hai tempo (come climatizzazione e intrattenimento) trova posto sul display centrale con touch screen.

"I nostri impianti audio trasformano qualsiasi esperienza di guida in un momento davvero unico".

Sintonizzati con i tuoi sensi.

Non c'è niente di meglio che ascoltare, con un suono di qualità, la propria musica preferita mentre si guida. E i nostri due impianti audio, Premium Sound di Bowers & Wilkins* e High Performance, trasformano ogni esperienza di guida in un momento unico.

Grazie a Sensus Connect, di serie, puoi riprodurre in streaming i tuoi brani preferiti dal tuo dispositivo in auto, via Bluetooth®. Puoi anche utilizzare il Bluetooth® o il collegamento Wi-Fi per connettere la tua XC90 a Internet attraverso il dispositivo. È così possibile navigare in rete e accedere a una serie di radio online e applicazioni multimediali.

Con l'opzione Sensus Navigation, puoi visualizzare il tuo itinerario di viaggio sul display centrale con touch screen. E con Apple CarPlay, puoi utilizzare il display centrale anche per accedere al tuo iPhone® (versione 5 o successiva). Volvo On Call è un'altra opzione. Comprende un modem integrato e un alloggiamento specifico per scheda SIM, così da poter accedere a Internet tramite antenna sul tetto della XC90. Il risultato è una connessione forte e stabile, che può essere condivisa con smartphone o tablet creando un hotspot Wi-Fi. E se vuoi collegare i dispositivi fisicamente, sono presenti anche porte AUX e USB.

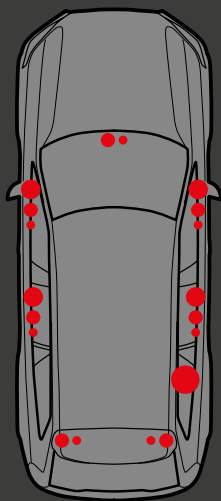

Premium Sound di Bowers & Wilkins* incarna la nostra ricerca di perfezione. I numeri sono impressionanti: un amplificatore da 12 canali, 1400 W di potenza, 19 altoparlanti (incluse due innovazioni per l'industria automobilistica: un nuovo tipo di subwoofer, potente e compatto, e un tweeter in direzione dell'abitacolo per una qualità audio eccezionale). Ma la nostra ricerca del migliore impianto audio è andata ben oltre i dati tecnici. I nostri ingegneri dell'impiantistica audio hanno ricercato ossessivamente la perfezione audiofila. Ascoltando un concerto presso la Konserthuset (sala concerti) di Gothenburg, in Svezia, avevano capito di

averla trovata. Grazie all'approccio radicalmente nuovo dell'olografia acustica, i tecnici hanno registrato l'impronta unica della Konserthuset, ovvero il suo profilo sonoro, e l'hanno riprodotta nell'auto. Il risultato, la nostra modalità Concert, parla direttamente all'anima degli amanti della musica, indipendentemente dal sedile della XC90 su cui si viaggia. Le altre due modalità audio, Studio e Stage, permettono di creare esattamente il suono desiderato. A parte questo pacchetto di lusso, è disponibile anche l'impianto audio High Performance, che fornisce un suono cristallino e naturale, di qualità rara in questa categoria.

SENSUS

The central display shows the following information:

- Navigation:** Bråland 522, Next exit: 90-Stora Högamotet
- Media - Bluetooth:** Arizona Rain/ Color Me, The Skies Belong To Us, 1:02 / 3:55
- Media List:**
 - Wave Goodbye (Arizona Rain / Color Me)
 - Arizona Rain (Arizona Rain / Color Me)
 - Color Me (Arizona Rain / Color Me)
 - The Skies Belong to Us (Arizona Rain / Color Me) - currently playing
 - Nights (Arizona Rain / Color Me)
- Phone:** Telenor, Daniel's Phone
- Climate:** 22°C, AUTO, 22°C

Un display dal design elegante. Il nostro splendido display centrale in formato verticale con touch screen è un elemento accattivante negli interni della Volvo XC90, simbolo della nostra filosofia di design svedese che sposa l'estetica alla funzionalità. Ti accorgerai che, pur essendo lucido e nero, il riflesso è ridotto veramente al minimo. Il display è completato dai nostri comandi "flying wings", che richiamano la volontaria compattezza e semplicità degli amplificatori di prim'ordine. Premi "play" e scoprirai che i nostri due impianti audio sono sempre all'altezza della situazione.

ULTERIORI INFORMAZIONI SU VOLVOCARS.COM



SENSUS



La bellezza delle informazioni.

Fedeli alla nostra tradizione di design svedese, abbiamo creato un'interfaccia tanto funzionale quanto bella. Tramite l'Head-up display, le informazioni appaiono sul parabrezza come fossero due metri davanti all'auto, e non serve allontanare lo sguardo dalla strada. L'immagine proiettata, essendo semitrasparente, non oscura la visuale frontale: lo apprezzerai se hai Sensus Navigation, perché questo sistema usa frecce di navigazione proiettate sul parabrezza. La combinazione di colori del quadro strumenti digitale da 12 pollici, corrisponde alla modalità di guida scelta, ovvero Comfort, Sport e Classic. Quando il motore è spento, lo schermo nero lucido ha un aspetto hi-tech.

Il display centrale a touch screen, grande come un tablet, è verticale: una soluzione innovativa e pratica. Abbiamo disposto pulsanti grandi nell'area inferiore dello schermo, dove sono facilmente accessibili, e le informazioni di visualizzazione in alto. Scoprirai che questo formato rende più facile seguire la rotta sulla mappa, perché dà più spazio per visualizzarle, e non c'è bisogno di scorrere su o giù continuamente. Essendo svedesi, abbiamo fatto in modo che questo schermo lucido antiriflesso risponda al tocco più leggero, anche indossando i guanti... perciò nevicchi pure!



Parla con me. Il modo più semplice per interagire con la tua auto è parlare con lei. Così abbiamo associato al comando vocale le funzioni usate con maggiore frequenza. Ma non ti spaventare: non dovrai imparare una lista di comandi meccanici. Abbiamo raccolto un'ampia banca dati di frasi che la gente usa normalmente nelle situazioni quotidiane e abbiamo poi calibrato il comando vocale in modo che possa capirle, in quante più lingue possibile: ciò significa che ora puoi parlare in modo naturale come sei già abituato.

La strada più breve verso casa. Sensus Navigation si avvale del display centrale con touch screen mostrando la rotta verso la tua destinazione nel formato più grande possibile. E con l'opzione del display a proiezione, le frecce di navigazione sul parabrezza ti guideranno a destinazione. Mentre il sistema è in funzione, hai accesso ad applicazioni come Local Search, Weather e Send to Car. E la ciliegina sulla torta è che Sensus Navigation capisce i comandi vocali, perciò basta semplicemente dire dove vuoi andare.



Una connessione speciale. Volvo On Call ti permette di connetterti con la tua auto come mai prima, mentre l'auto è connessa al resto del mondo.

Alla base di tutto c'è un app per smartphone utilizzabile per controllare e interagire con l'auto, ovunque sei. Questo può tornarti molto utile se per es. vuoi preriscaldare l'auto prima di andarla a prendere. E per entrare in Internet, il pacchetto include un modem integrato e un alloggiamento dedicato per scheda SIM. Volvo On Call fornisce anche aiuto quando ne hai più bisogno. Il pulsante On Call nell'abitacolo ti mette in contatto con il servizio di assistenza. Nelle emergenze, il pulsante SOS nell'abitacolo ti collega all'istante con un team di pronto intervento Volvo Car preposto alla gestione delle situazioni più delicate e complesse. Per ogni evenienza, se vi sono avvisaglie di avvenuto incidente (ad es. attivazione di airbag), ti chiameremo. Se non riceviamo risposta, invieremo soccorsi immediatamente.

T6 AWD | Inscription | Tetto panoramico |
467 Blu magia metallizzato | Cerchi da 21", a 8 razze,
Diamond Cut/Argento, 174

SENSUS





Fai luce nel buio. Le nostre luci a LED "Martello di Thor" combinano un'estetica d'effetto alla sicurezza e alla comodità. Hanno una forma particolarmente ampia e lunga, e sono tra le più luminose sul mercato. I LED durano per tutta la durata di vita dell'auto, senza perdere alcuna luminosità. Le particolarissime guide a forma di martello non solo fungono da luci diurne, ma lampeggiano anche in un caldo color mandarino come indicatori.

ULTERIORI INFORMAZIONI SU VOLVOCARS.COM

T6 AWD | R-Design | 720 Blu lampo metallizzato | Cerchi da 22", a 5 razze doppie, Diamond Cut/Nero opaco, 175

*“La nostra Vision è realizzare auto
che evitino gli incidenti.”*

INTELLISAFE

Proteggiamo ciò che conta di più. Te e la tua famiglia.

La XC90 è dotata, di serie, di tecnologie di sicurezza intuitive. Ti agevolano nella guida quotidiana, ti aiutano a evitare o ridurre il rischio di collisione e ti proteggono in caso di incidente. Il più delle volte, non noterai nemmeno tutti questi accorgimenti, ma sono sempre all'erta per te, giorno e notte. Questo approccio alla sicurezza innovativo e a tutto tondo si chiama IntelliSafe.

Ha avuto inizio nel lontano 1927. I nostri fondatori, Assar Gabrielsson e Gustaf Larson, sostenevano che “le auto sono guidate dalle persone, quindi il principio guida dietro ogni cosa che facciamo in Volvo è, e deve rimanere, la sicurezza.” Ottantotto anni dopo, la nostra visione è realizzare auto che evitino gli incidenti. A breve termine, l'obiettivo è non avere feriti gravi o decessi in una nuova

Volvo, entro il 2020. Siamo certi che i nostri fondatori avrebbero approvato.

La nuova Volvo XC90 rappresenta un passo avanti in questa direzione. Nel 2008, abbiamo lanciato la prima tecnologia anticollisione al mondo: City Safety. Nella nuova Volvo XC90, City Safety è diventata ancora più potente e versatile che mai. Giorno e notte, assiste nell'evitare o attenuare collisioni con altri veicoli e pedoni lungo il proprio percorso di guida. E ora include anche la frenata all'incrocio, un'altra prima mondiale per Volvo Cars. Nel momento in cui devi svoltare nella corsia di un'auto in arrivo, a un incrocio, la XC90 frena automaticamente per attenuare la collisione o evitarla del tutto. Le tecnologie IntelliSafe, di serie sulla XC90, includono anche funzioni di sicurezza

preventive, come Road Sign Information (Info segnaletica stradale), Lane Departure Warning (Avviso di cambio corsia) e Electronic Stability Control (Controllo elettronico della stabilità). E, naturalmente, dalla tua avrai anche la leggendaria solidità di Volvo. È possibile integrare l'opzione IntelliSafe Surround, studiata per avvisarti di possibili pericoli lungo tutto il perimetro dell'auto, o anche l'opzione IntelliSafe Assist, che rende la guida più rilassata, in città come in autostrada, ad esempio facendoti tenere una certa distanza di sicurezza dal veicolo che precede, o riportandoti delicatamente nella tua corsia per evitare d'invaderne un'altra, se necessario.



City Safety rileva se stai per urtare l'auto di fronte e aziona i freni. Il sistema è attivo ad ogni velocità e può ridurre la velocità dell'auto fino a 50 km/h. In molte situazioni può aiutarti ad evitare del tutto incidenti o a ridurne l'entità. Per la prima volta a livello mondiale, City Safety frena anche se stai per svoltare nella corsia di un'auto in arrivo, prevenendo o riducendo l'impatto.

City Safety individua anche pedoni e ciclisti, persino di notte. Questo diventa particolarmente importante, perché pedoni e ciclisti sono molto più difficili da individuare rispetto alle auto, quando c'è poca luce. Se un pedone o una bici entrano nella tua corsia o la attraversano, City Safety frena per evitare o ridurre l'impatto.

Il sistema BLIS utilizza tecnologia dei sensori radar, per avvisarti che ci sono veicoli nel tuo angolo cieco e veicoli che sorraggiungono velocemente da dietro, nella corsia adiacente. C'è anche Cross Traffic Alert, che rileva veicoli impossibili da vedere, fino a 30 metri di distanza, quando fai retromarcia per uscire da un posteggio stretto.

MAGGIORI INFORMAZIONI SU VOLVOCARS.COM

T6 AWD | Inscription | 707 Bianco perla metallizzato | Accessorio Styling Kit Urban Luxury | Cerchi da 21", 10 razze a turbina, lucido

INTELLISAFE





Posteggi angusti e vie strette non saranno mai più uno stress per lo spazio di manovra: con il Visual Park Assist 360° sulla nuova XC90, avrai una visuale dall'alto del perimetro dell'auto sul display centrale.

Vuoi che l'auto parcheggi per te? Allora lascia fare il lavoro al Park Assist Pilot, e manovererà per te in un posto libero. Con questa tecnologia non solo puoi parcheggiare in parallelo, ora potrai parcheggiare anche in perpendicolare. Una volta rilevato un posteggio adeguato, prende il comando dello sterzo e guida la XC90 nello spazio libero: tutto quello che dovrai fare sarà tenere a bada freno e acceleratore. Questa tecnologia è così precisa che può parcheggiare in spazi che normalmente non prenderesti neanche in considerazione: ad es. per il parcheggio in parallelo, è sufficiente uno spazio 1,2 volte la lunghezza dell'auto.

MAGGIORI INFORMAZIONI SU VOLVOCARS.COM

T6 AWD | Tetto panoramico | 720 Bursting Blu metallizzato | Cerchi da 22", a 5 razze doppie, Diamond Cut/Nero opaco, 175



INTELLISAFE



La tua sicurezza è la nostra missione.

Per quanto possa essere proattiva la tecnologia di sicurezza della tua XC90, un passo vitale nel creare un'auto estremamente sicura è la progettazione di una solidità in grado di proteggere l'ambiente di chi occupa il veicolo. In Volvo Cars, siamo pionieri nell'uso di acciaio ultrasensibile nelle nostre gabbie di sicurezza. Nella nuova XC90, abbiamo ampiamente utilizzato questo materiale estremamente solido. Ma una struttura intelligente non resiste solo all'energia, deve anche distribuirla. Ecco

perché abbiamo progettato la XC90 in modo da includere segmenti più elastici, posizionati strategicamente, in diverse qualità di acciaio, che agiscono come zone deformabili di assorbimento dell'urto.

Il sistema di protezione in caso di ribaltamento ha rappresentato una delle innovazioni d'avanguardia nella XC90 di prima generazione. Per la nuova XC90, abbiamo applicato la stessa filosofia in un nuovissimo design.

Come è nella natura di Volvo, vogliamo proteggere anche gli altri automobilisti. Per

questo motivo abbiamo sviluppato la nostra struttura ribassata contro gli urti: significa che la XC90 è compatibile con le zone deformabili delle auto più piccole. Così potrai guidare la tua XC90 con la coscienza a posto. Le tecnologie di sicurezza che abbiamo progettato per la tua XC90 proteggono le persone di ogni misura ed età. Per esempio, un bambino di età superiore ai 3-4 anni viaggerà comodo e sicuro sul nostro cuscino rialzabile integrato nella postazione centrale della seconda fila di sedili.



La funzione "Avvertimento collisione posteriore e frenata automatica in caso di incidente", che fa parte di IntelliSafe Surround, rileva il rischio di impatto imminente da dietro e allerta il conducente dell'auto che segue, lampeggiando le luci di emergenza in sequenza veloce. Se la collisione non può essere evitata, si attiva il tensionamento delle cinture di sicurezza anteriori, per tenere il conducente e il passeggero saldi sul sedile. E, poco prima dell'impatto previsto, vengono azionati i freni per proteggere il conducente e i passeggeri da eventuali colpi di frusta.

La nostra tecnologia di protezione in caso di uscita di strada è una prima mondiale per quanto riguarda la sicurezza.

Il sistema, quando rileva un'imminente uscita di strada o collisione, tende automaticamente le cinture di sicurezza anteriori con due livelli di forza per mantenere conducente e passeggero in posizione sicura. Inoltre, per aiutare a proteggere la tua spina dorsale in caso di duro impatto sul terreno durante un incidente, abbiamo progettato imbottiture e telai dei sedili anteriori per renderli in grado di assorbire spinte verticali molto forti. Se la collisione viene evitata, le cinture di sicurezza anteriori si allentano senza necessità di ulteriori controlli.

INTELLISAFE





MARIA HISSEN

6,8

Bestegaten
14a-12a

“Alla base di tutto questo c'è il nostro nuovissimo motore turbo a quattro cilindri da 2 litri, leggero e dai bassi attriti, abbinato al nostro cambio automatico di nuova progettazione Geartronic® a otto rapporti”.

DRIVE-E

Avere di più. Usando meno.

Drive-E è la nostra soluzione onnicomprensiva per potenza ad alto rendimento e un'esperienza di guida senza compromessi. I nostri propulsori Drive-E di nuova generazione giocano un ruolo centrale in questo senso: infatti ridefiniscono la propulsione delle auto di lusso nel XXI secolo. Sì, sono performanti e ti offrono quel piacere di guidare che ti aspetteresti da un SUV di lusso. Ma grazie al nostro incessante impegno verso l'efficienza, riducono anche l'impatto ambientale della nuova XC90. Tutto questo significa che avrai potenza ed massimo piacere di guida, unite a basso consumo di carburante e ridotte emissioni di CO₂. Alla base di tutto questo c'è il nostro nuovissimo motore turbo a quattro cilindri da 2 litri,

leggero e dai bassi attriti, abbinato al nostro cambio automatico di nuova progettazione Geartronic® a otto rapporti. E per massimizzare l'efficienza dei nostri propulsori Drive-E, esiste la modalità Eco, che calibra i sistemi di controllo del cambio e del motore per il minimo consumo di carburante possibile. La modalità Eco attenua anche la risposta dell'acceleratore per potenziare ulteriormente l'efficienza. Il condizionamento dell'aria, avendo un impatto sul consumo di carburante, viene disattivato quando è in funzione la modalità Eco, anche se può essere riattivato manualmente. Poi c'è anche la funzione Eco-Coast, che utilizza l'energia cinetica dell'auto per risparmiare carburante. Quando il conducente smette di premere sull'accele-

ratore a velocità superiori ai 65 km/h, non c'è freno motore; l'auto procede con il motore al minimo. Ed infine, il sistema Stop/Start fa anch'esso la sua parte nel ridurre il consumo di carburante.

Il nostro propulsore diesel Drive-E gode di specifiche tecnologie supplementari.

Con i compressori bi-turbo, e il rivoluzionario sistema di iniezione i-ART, quest'intelligente motore offre delle prestazioni pulite, efficienti e reattive. Ogni cilindro ha il proprio microchip e il proprio sensore della pressione per un utilizzo perfetto del carburante. Meglio ancora, questo avanzato motore rimane perfettamente a punto anche dopo anni di onorato servizio.

DRIVE-E



Ovunque ci si trovi in Svezia, le foreste e l'aria pulita sono sempre a poca distanza. Per noi di Volvo Cars, questo è fonte di ispirazione ma anche una responsabilità. Crediamo che tutti debbano poter godere dell'ambiente più pulito possibile, anche in zone con alti livelli di inquinamento. Ecco perché abbiamo creato CleanZone: la nostra soluzione completa per avere interni puliti nella propria auto.

Come parte del programma CleanZone, testiamo tutti i nostri interni, per garantire che in nessun caso vi sia emissione di odori o presenza di gas nocivi. Ci assicuriamo inoltre che tutti i materiali siano ipoallergenici.

L'auto si avvale anche del nostro filtro abitacolo di nuova realizzazione, fornito di serie. Riduce notevolmente i livelli di polvere, pollini e particolato che entrano nell'abitacolo, incluse le polveri sottilissime.

In più, il nostro sistema CleanZone, per il controllo della qualità dell'aria nell'abitacolo, include un multifiltro ai carboni attivi che protegge il conducente e i passeggeri da emissioni nocive, come il monossido di carbonio e gli ossidi di azoto, oltre che dal particolato diesel. Il sistema, inoltre, apre e chiude le prese d'aria automaticamente. La qualità dell'aria in ingresso viene misurata costantemente e il sistema passa alla modalità di ricircolo dell'aria interna se rileva gas nocivi, riaprendo le bocchette dell'aria appena le condizioni lo consentono.

Per tutta la sua durata di vita, la nostra XC90 consumerà meno carburante rispetto ad auto di pari categoria della concorrenza con motori di grossa cilindrata. Questo significa un grosso risparmio di carburante e minori emissioni di CO₂ nell'arco di vita. E, naturalmente, minori costi di manutenzione.

T6 AWD | Inscription | 717 Onyx Black metallizzato | Cerchi da 21", a 8 razze, Diamond Cut/Argento, 174

“Il nostro T8 Twin Engine AWD fornisce prestazioni strabilianti senza compromessi a livello di efficienza nei consumi con emissioni ridotte”.



Doppia potenza.

Niente racchiude la nostra nuova concezione di lusso e prestazioni declinata al XXI secolo più del nostro T8 Twin Engine AWD Plug-In Hybrid top di gamma. Unendo un propulsore turbo sovralimentato a benzina Drive-E da 2 litri a un motore elettrico, il T8 Twin Engine eroga una potenza sorprendente, che fornisce una coppia fenomenale. Ma c'è di più: un consumo di carburante da fare invidia a qualsiasi auto compatta. Non solo la soluzione ibrida elettrica/benzina offre fantastiche prestazioni e un'incredibile ottimizzazione del consumo di carburante (perché la batteria compatta, ad ampia autonomia, è montata in posizione centrale lungo il tunnel di trasmissione), la XC90 T8 Twin Engine AWD è anche molto maneggevole. È anche versatile: il T8 Twin Engine AWD permette diverse modalità di guida adatte, virtualmente, ad ogni

ambiente di guida. La modalità Pure riguarda la riduzione delle emissioni e del consumo di carburante. Funzionando a velocità fino a 125 km/h, utilizza l'energia elettrica il più possibile, inviandola alle ruote posteriori. Questa modalità offre ampia autonomia: una batteria completamente carica è solitamente sufficiente per un'intera giornata, per il tragitto di andata e ritorno al lavoro. E dato che il motore a benzina ad alto rendimento può entrare in gioco in qualsiasi momento, non c'è mai da preoccuparsi dell'autonomia.

La modalità predefinita è quella Ibrida. Volta al massimo comfort, usa il motore elettrico sulle ruote posteriori così come il motore a benzina, che aziona le ruote anteriori. Questo avviene separatamente o in parallelo, per ottenere un equilibrio ottimale tra prestazioni ed efficienza.

La modalità Power, d'altro canto, utilizza le forze combinate di benzina ed elettricità, allo stesso tempo, su tutte le quattro ruote, mentre lo sterzo, il cambio e i freni vengono regolati per una guida sportiva. La modalità AWD (All Wheel Drive - Trazione integrale) migliora la trazione e, in aggiunta, la modalità Off Road attiva una funzione di differenziale a slittamento limitato, controllato elettronicamente, e può agevolare la guida su strade dissestate a velocità inferiori a 40 km/h. In sintesi, la tua XC90 può essere una silenziosa auto da città a emissioni zero, un SUV dalle prestazioni strabilianti, o anche una rassicurante compagna in condizioni di guida difficili.



La nostra tecnologia Plug-In Hybrid ti offre un'esperienza di guida impareggiabile, unita a un eccellente risparmio di carburante e a basse emissioni di CO₂, tutto in un unico prodotto. Ecco perché si tratta di una soluzione innovativa importante, per l'oggi e il domani.

La nostra XC90 T8 Twin Engine AWD Plug-in Hybrid è l'ultimo traguardo nella nostra ricerca. Oltre a un motore turbo sovralimentato a benzina, ad alto rendimento, possiede un potente motore elettrico che fornisce un'immediata e sorprendente coppia alle ruote posteriori. Questo motore è azionato da batterie ad ampia autonomia montate centralmente lungo il tunnel di trasmissione. Una posizione intelligente, che offre un'eccellente distribuzione del peso e, di conseguenza, un'ottima manovrabilità.

La T8 Twin Engine AWD può gestire il tragitto quotidiano di gran parte dei pendolari usando la sola modalità elettrica. Comunque, l'autonomia non è mai un problema, visto che il motore a benzina può essere inserito in qualsiasi momento.

MAGGIORI INFORMAZIONI SU VOLVOCARS.COM

T8 Twin Engine | Inscription | 707 Cristal White Pearl
Inscription metallizzato | Cerchi da 21", a 8 razze,
Diamond Cut/ Argento, 174



DRIVE-E



Controllo impeccabile con un tocco morbido.

La nuova XC90 incorpora anche i nostri ultimissimi sistemi di supporto elettronici, che si adattano costantemente in base alle mutevoli condizioni della strada e agli stili di guida. Ad esempio, la nostra funzione Hill Start Assist agevola la partenza in condizioni di forte pendenza. E per le strade difficili e in condizioni di maltempo, la trazione integrale e la funzione Hill Descent Control ti faranno affrontare qualsiasi viaggio in sicurezza.

La XC90 è disponibile con sospensioni pneumatiche su tutte le quattro ruote, che include un sistema di ammortizzazione molto avanzato, controllato elettronicamente. Non solo fornisce un eccellente comfort durante il viaggio, ma permette anche di scegliere tra diverse modalità di guida, che soddisfano gli stili di ciascun guidatore e aumentano la versatilità dell'auto su ogni tipo di strada e in qualsiasi condizione climatica.

Nella modalità Comfort, le sospensioni pneumatiche si adattano per il massimo comfort, mentre la modalità Eco ottimizza le impostazioni per il basso consumo di carburante e la riduzione delle emissioni di CO₂. Le modalità Dynamic o Power abbassano l'auto di 20 mm alle velocità più elevate, per ottimizzare l'aerodinamica e la manovrabilità del veicolo, mentre la modalità Off Road aumenta l'altezza dal suolo di 40 mm alle basse velocità. Le modalità possono essere variate in maniera semplice, tramite un selettore a scorrimento elegante ed ergonomico posto tra i sedili anteriori. Il sistema di sospensioni pneumatiche permette anche di abbassare il retro dell'auto di 50 mm, premendo un tasto all'interno del vano di carico. Questo facilita il sollevamento di articoli pesanti da caricare nell'auto (o scaricare dall'auto), o quando si deve agganciare un rimorchio al gancio di traino.



Scegli la modalità Off Road, e le sospensioni pneumatiche alzeranno l'auto di circa 40 mm. Contemporaneamente, viene attivata la funzione Hill Descent Control: l'auto frena per te su forti pendenze, tu dovrai solo tenere il volante. La modalità Off Road permette alla tua XC90 di affrontare terreni difficili: ti basterà porre l'elegante selettore della modalità di guida nella posizione desiderata.

T6 AWD | Inscription | 707 Cristal White Pearl Inscription metallizzato | Accessori esterni stile Rugged Luxury | Cerchi da 22", a 6 razze doppie, nero tech opaco/ taglio diamante

MAGGIORI INFORMAZIONI SU VOLVOCARS.COM

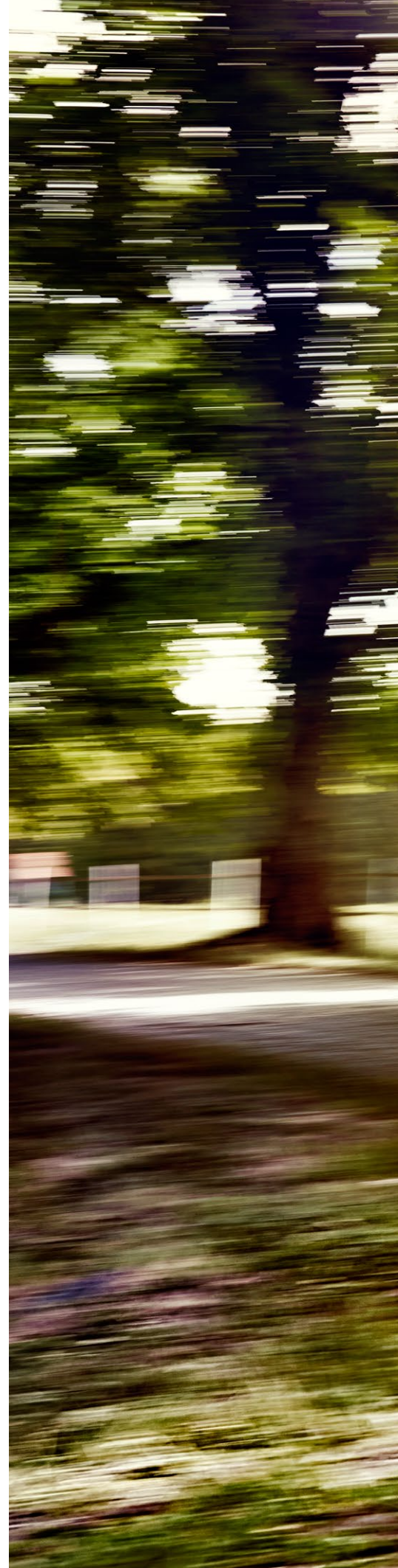



Performante ma efficiente.

T8 Twin Engine | 400 CV | 640 Nm | 59 g CO₂

T6 AWD | 320 CV | 400 Nm | 179 g CO₂

D5 AWD | 225 CV | 470 Nm | 149 g CO₂

MAGGIORI INFORMAZIONI SU VOLVOCARS.COM

T6 AWD | R-Design | 720 Bursting blu metallizzato | Cerchi da 22", a 5 razze doppie, Diamond Cut/Nero opaco, 175

I nostri propulsori Drive-E, dal carattere equilibrato, efficiente e reattivo, dimostrano che non c'è bisogno di un motore grande per ottenere elevate prestazioni: la nostra progettazione a quattro cilindri, 2 litri, completamente di nuova concezione, è in grado di

generare una potenza elevatissima. E tutti sono stati realizzati tenendo sempre presente il basso consumo di carburante e le ridotte emissioni. Il nostro motore a benzina ad alte prestazioni da 320 cavalli utilizza sia un compressore volumetrico che un turbo-

compressore per offrire grandi prestazioni. E il top di gamma è il "Twin Engine" plug-in hybrid con i suoi sorprendenti 400 cavalli.

Oppure puoi scegliere il nostro motore bi-turbo diesel ad alte prestazioni.



A te la scelta.



XC90 KINETIC*

Include:

Esterni:

Cerchi in lega da 18" | Funzione automatica antiabbagliamento (Active High Beam) | Sistema di monitoraggio della pressione degli pneumatici

Interni:

Specchio retrovisore interno con sistema elettrico antiabbagliamento | Sedili Comfort con rivestimento in tessuto | Impianto audio High Performance (display centrale da 9") | Telo copribagagli avvolgibile semiautomatico | Tappetini in tessuto

*Disponibile dopo il 2015



XC90 MOMENTUM

Include dotazioni Kinetic, più quanto segue:

Esterni:

Cerchi in lega da 19" | Finitura decorativa lucida, maniglie esterne portiere | Finiture decorative lucide ai lati del paraurti anteriore | Luci diurne | Doppio terminale di scarico visibile con manicotti cromati | Griglia anteriore nero lucido con cornice cromata | Modanature inferiori e paraurti in colore coordinato alla carrozzeria | Park Assist posteriore | Portellone automatico | Retrovisori ripiegabili

Interni:

Supporto lombare regolabile elettricamente a 4 vie, sedili anteriori | Protezione soglia vano bagagli in acciaio inox | Clean Zone | Sedili Comfort in pelle | Inserti decorativi in alluminio spazzolato | Illuminazione interna 'Medium Level' | Protezione soglia porte in metallo, anteriori e posteriori | Inserto decorativo sul volante

Scegliere la tua nuova Volvo XC90 era la parte più facile. Ora tutto ciò che devi fare è darle un tocco di stile che sia adatto alla tua personalità. Kinetic* è il nostro allestimento 'entry level', mentre Momentum è il livello

superiore. E se punti all'eleganza più esclusiva, amerai la versione Inscription, con la sua griglia distintiva. Infine, c'è l'allestimento R-Design, che è il massimo per un look sportivo, dentro e fuori.

XC90 R-DESIGN

Include dotazioni Momentum, più quanto segue:

Esterni:

Cerchi in lega da 20" | Rails integrati sul tetto con finitura lucida | Fari anteriori Full LED con movimentazione del fascio luminoso (Active Bending Light), funzione avanzata antiabbagliamento (Active High Beam) e luci diurne | Lavafari ad alta pressione | Calotte specchietti retrovisori color argento | Doppio terminale di scarico integrato R-Design | Griglia anteriore R-Design | Spoiler anteriore R-Design | Cornice vetri laterali in metallo satinato

Interni:

Display del guidatore da 12" | Cielo abitacolo color antracite | Selettore Drive Mode | Leve del cambio al volante | Illuminazione 'Top Line' | Inserti decorativi in alluminio Metal Mesh | Estensione elettrica cuscini, sedile conducente e passeggero | Sedile di guida elettrico con funzione di memoria per sedile e specchietti laterali | Sedile passeggero regolabile elettricamente | Protezione soglia R-Design illuminata, anteriore e posteriore | Pomello del cambio in pelle R-Design | Chiave con telecomando R-Design ricoperta in pelle | Tappetini R-Design, anteriori e posteriori | Pedali R-Design | Volante R-Design in pelle traforata | Sedili R-Design Contour con rivestimento in tessuto Nubuk/pelle Nappa



XC90 INSCRIPTION

Include dotazioni Momentum, più quanto segue:

Esterni:

Cerchi in lega da 20" | Finitura decorativa posteriore lucida | Modanature inferiori laterali lucide con impresso logo Inscription | Rails integrati sul tetto con finitura lucida | Doppio terminale di scarico integrato | Fari anteriori Full LED con movimentazione del fascio luminoso (Active Bending Light), funzione avanzata antiabbagliamento (Active High Beam) e luci diurne | Griglia anteriore Inscription | Lavafari ad alta pressione

Interni:

Quadro strumenti digitale da 12" | Sedili Comfort con rivestimento in Pelle Nappa | Selettore Drive Mode | Tappetini Inscription, anteriori e posteriori | Protezione soglia porte in metallo e illuminata | Illuminazione degli interni 'Top Line' | Chiave con telecomando ricoperto in pelle | Inserti decorativi in alluminio Metal Mesh | Sedile guida regolabile elettricamente con funzione di memoria per sedile e specchietti laterali | Sedile passeggero regolabile elettricamente



Il colore scelto per la carrozzeria ha un forte impatto sulla personalità della tua XC90. Ma qualunque sia la tua scelta, ogni colore sa donare all'auto un tocco di classe e una bella presenza.

"La nostra gamma dei colori è molto scandinava", afferma Ebba Maria Thunberg,

responsabile in fatto di colori e materiali per la XC90. "Guardando la scelta dei colori, si notano tonalità più tenui legate alla natura". Essendo svedesi, i nostri progettisti sono ispirati dall'oceano e dal cielo, ma anche dalle coste e dalla luce che cambia attraverso le stagioni. Ogni tonalità ha una sua unicità, qualità e carisma.



614
Bianco ghiacciaio
(Disponibile anche sulla versione R-Design)



707
Cristal White Pearl Inscription metallizzato
(Disponibile anche sulla versione R-Design)



477
Argento elettrico
(Disponibile anche sulla versione R-Design)



720
Bursting Blue opaco*
(solo per R-Design)



492
Grigio Savile metallizzato
(Disponibile anche sulla versione R-Design)



717
Onyx Black metallizzato
(Disponibile anche sulla versione R-Design)



719
Luminous Sand metallizzato



612
Rosso passione
(Solo R-Design)



711
Silver Bright metallizzato
(Disponibile anche sulla versione R-Design)



720
Bursting Blu metallizzato
(Solo R-Design)



467
Blu magia metallizzato



714
Osmium Grey metallizzato
(Disponibile anche sulla versione R-Design)



487
Nero Ambra metallizzato INSCRIPTION



700
Twilight Bronze metallizzato

* Bursting Blue opaco disponibile in opzione. E' ottenuto attraverso l'applicazione di una pellicola con restrizioni di garanzia. Per maggiori informazioni, contatta il tuo concessionario Volvo Car.

Nota: sulla carta stampata e sullo schermo non è possibile riprodurre le esatte sfumature originali. Chiedi al tuo concessionario di mostrarti dei campioni.



Espressivo o discreto, elegante o sportivo, puoi dare alla tua XC90 un tocco unico in base ai cerchi che sceglierai.

Preferisci un'auto che faccia mostra di sé o il fascino della sobrietà? Hai bisogno di un carattere sportivo o di un look raffinato? Prova cerchi diversi usando il nostro configuratore online e trova quelli giusti per te.

22", a 5 razze doppie, Diamond Cut/Nero opaco, 175 (R-Design)



20", a 10 razze,
Diamond Cut/Argento, 173



19", turbina a 10 razze,
Argento, 172



22", a 6 razze doppie,
Diamond Cut/Tech Black opaco
(Accessori)



18", a 5 razze,
Argento lucido, 233



20", a 5 razze,
Diamond Cut/Nero opaco
(R-Design)



20", a 5 razze doppie,
Diamond Cut/Tech Black opaco, 234



19", turbina a 6 razze,
Argento, 177



21", a 8 razze,
Diamond Cut/Argento, 174



18", a 8 razze,
Diamond Cut/Argento, 174



21", turbina a 10 razze,
Argento lucido
(Accessori)

DESIGN SVEDESE DEGLI INTERNI

Personalizza il tuo spazio abitativo.



Andiamo veramente fieri degli interni della nostra nuova XC90. Ogni dettaglio, ogni linea, ogni forma testimonia l'incessante ricerca dei nostri designer in un'ottica precisa: creare uno spazio in cui rilassarsi, tranquillo e che dia pieno controllo. L'abitacolo è sobrio e spazioso, il ch   ti offre infinite possibilit   nella scelta di rivestimenti e interni adatti alla tua personalit  .

Scegli interni e sedili color Antracite per creare un'atmosfera dinamica, tipo l'abitacolo di un'auto da corsa, o l'opzione della calda tonalit   Ambra per un'atmosfera da salotto di lusso, oppure il nostro tema sofisticato colore Blond. Poi, puoi abbinare allo stile interno degli inserti decorativi in alluminio, legno, fibra di carbonio o color charcoal. Sono disponibili due tipi di sedili: Comfort e Contour. I sedili Comfort, di serie, progettati per garantire un'esperienza di guida piace-

vole e raffinata anche nei viaggi pi   lunghi, possono essere in tessuto, pelle Moritz o Nappa. Mentre i sedili Contour regolabili elettricamente, avvolgenti, disponibili in fine pelle Nappa, sono particolarmente indicati per un tipo di guida dinamica. Nella versione R-Design, i sedili Contour sono di serie e rivestiti in una combinazione di pelle Nappa e tessuto Nubuk.   possibile scegliere anche tra due volanti: uno antracite e uno dal design dual-tone.



La chiave con telecomando   un ottimo esempio di artigianalit   e design pulito nella tua XC90. Per le versioni Inscription e R-Design,   rivestito nella stessa pelle usata per i tuoi sedili. E per enfatizzare le origini scandinave, puoi averlo dello stesso legno usato per i tuoi interni.



Sedile Contour



Sedile Comfort

INSERTI

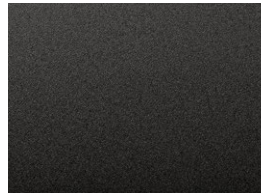

Charcoal

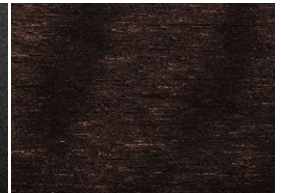

Legno Dark Flame Birch

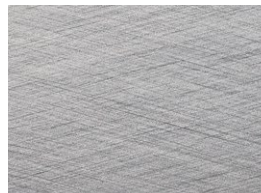

Alluminio spazzolato



Alluminio Metal Mesh

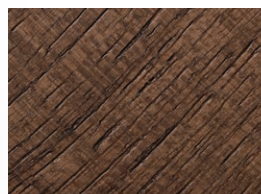

Legno Linear Walnut

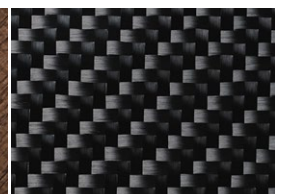

Fibra di carbonio
(Solo R-Design)



Tessuto

Pelle Moritz

Pelle Nappa

Pelle Nappa traforata

**Rivestimento in Tessuto Nubuck/
Pelle Nappa, traforata/
Pelle Nappa**



**Pelle Blond
(sedile Comfort), UA00**

con interni Blond/Antracite, cielo
abitacolo Blond e inserti legno
Dark Flame Birch

Disponibile anche con interni Blond/Antracite:

- Pelle Nappa Blond
(sedile Comfort), UB00
- Pelle Nappa Blond traforata
(sedile Comfort), UC00
- Pelle Nappa Blond
(sedile Contour), UB01



**R-Design Antracite
(tessuto Nubuk/Pelle Nappa)
(sedile Contour) RB0R**

con interni Antracite e inserti in
fibra di carbonio

Disponibile anche con interni Antracite:

- R-Design Antracite
(Pelle Nappa) (sedile Contour) RCOR
- tessuto Antracite
(sedile Comfort), R100
- Pelle Antracite
(sedile Comfort), RA00
- Pelle Ambra
(sedile Comfort), RA20
- Pelle Nappa Antracite
(sedile Comfort), RB00
- Pelle Nappa Ambra
(sedile Comfort), RB20
- Pelle Nappa Antracite traforata
(sedile Comfort), RC00
- Pelle Nappa Ambra traforata
(sedile Comfort), RC20
- Pelle Nappa Antracite
(sedile Contour), RB01
- Pelle Nappa Ambra
(sedile Contour), RB21

Pelle Nappa Blond (sedile Contour), WB01

con interni Blond cielo abitacolo
Blond e inserti alluminio Metal Mesh

Disponibile anche con interni Blond:

Pelle Blond
(sedile Comfort), WA00

Pelle Nappa Blond
(sedile Comfort), WB00

Pelle Nappa Blond traforata
(sedile Comfort), WC00



Pelle Nappa Blond traforata (sedile Comfort), QC00

con interni Blond/Espresso, cielo
abitacolo Blond e inserti legno
Linear Walnut

Disponibile anche con interni Blond/ Espresso:

Pelle Blond
(sedile Comfort), QA00

Pelle Nappa Blond
(sedile Comfort), QB00

Pelle Nappa Blond
(sedile Contour), QB01



Urban Luxury



Gli stilisti di moda sanno che una forma elegante può essere enfatizzata dagli accessori giusti. Succede lo stesso con le auto. Sei alla ricerca di un look raffinato e sofisticato? Oppure vuoi mostrare al mondo un lato più duro e robusto? I nostri due Styling Kit trasformano l'aspetto della tua XC90 per identificarsi con la tua personalità.

Con tocchi ben calibrati di acciaio inox, lo styling kit Urban Luxury aggiunge una nota raffinata alla tua XC90. Le cornici decorative anteriori sono caratterizzate da reti e cromature. In abbinamento con lo skid plate in acciaio inox e lo spoiler inferiore con dettagli retinati, offrono alla tua XC90 un aspetto lussuoso e dinamico. Sui lati, lo styling kit carrozzeria, con i suoi passaruota maggiorati e le sue finiture delle porte,

conferisce alla XC90 un aspetto ancora più possente. E accentuando le linee orizzontali, i listelli paracolpi laterali enfatizzano le linee agili della XC90. Il paraurti posteriore monta uno skid plate in acciaio inox e uno spoiler inferiore il cui stile e tocchi retinati donano un aspetto dinamico al retro della tua XC90. Il pacchetto comprende un doppio terminale di scarico integrato, che completa il look potente ed elegante.



Rugged Luxury



Con le sue tonalità black tech opaco, lo styling kit Rugged Luxury infonde un senso di praticità e adattabilità a ogni tipo di ambiente, che comunica al mondo che la tua XC90 è pronta a raccogliere qualsiasi sfida.

Conferisce alla tua XC90 un tono incisivo e robusto a tutto tondo. Le cornici decorative anteriori aggiungono una vera sensazione di risolutezza, combinando le superfici cromate

con i dettagli retinati. Inoltre, per il paraurti anteriore, abbiamo l'accattivante skid plate in acciaio inox, che include anche uno spoiler inferiore. Anche in questo caso, il dettaglio sportivo retinato accresce l'aspetto deciso. Sui lati, lo styling kit carrozzeria dispone di passaruota maggiorati e finiture portiere in black tech opaco, per un aspetto robusto. Questo può essere accentuato ulteriormente con i nostri invitanti running board, dotati di sottili linee luminose che guidano al momento

di salire e scendere dall'auto dopo il tramonto. Uno skid plate in acciaio inox aggiunge un altro tocco esclusivo al paraurti posteriore. Si armonizza perfettamente con lo spoiler inferiore black tech opaco e con gli accenti retinati, potenziando ulteriormente il carattere impavido della tua XC90. Il doppio terminale di scarico integrato dona un tocco di potenza alla finitura.

Crea una XC90 perfetta per te.

Con la nostra gamma di accessori, puoi creare una tua XC90 unica, perfettamente adatta a te. Aggiungi la protezione soglia illuminata per il portellone. Grazie all'illuminazione del bordo, in un attimo il vano di carico si trasforma da pratico spazio di deposito in un prolungamento raffinato dell'abitacolo interno della XC90.

La Red Key, o chiave rossa, è l'ideale per i ragazzi patentati da poco. È naturale che

anche loro vogliano guidare la tua XC90. La Red Key limita in modo predefinito la velocità massima raggiungibile dall'auto a 120 km/h. Limita anche il volume dell'audio e imposta la funzione Adaptive Cruise Control alla massima distanza possibile. Questo può contribuire a darti più serenità nei tuoi panni di genitore. Ma anche se non hai figli, la Red Key può tornare utile affidando l'auto a un parcheggiatore o lasciandola in un garage

custodito. Ovviamente le impostazioni della Red Key sono regolabili a piacere.

Se gli inserti in legno ti hanno conquistato, ti consigliamo i portachiavi con gli inserti legno Linear Walnut o Flame Birch, che ti permetteranno di portare un pezzo di Scandinavia sempre con te.



Con il gancio di traino semiautomatico, puoi attivare o disattivare il gancio semplicemente premendo un tasto, così da renderlo non visibile quando non serve.



La griglia in acciaio impedisce ai carichi di essere capultati in avanti in caso di collisione. Il divisore del vano di carico longitudinale separa il vano in due scomparti, mentre le barre di protezione mantengono il cane nello spazio riservato.



È possibile migliorare la sensazione di solidità attraverso le nostre pedane integrate. Hanno sottili strisce di luci che ti guidano mentre sali o scendi dalla macchina, quando fuori è buio.



Se hai uno stile di vita attivo, le nostre barre di carico per il tetto sono un must. Sono espressamente progettate per integrarsi bene e in modo sicuro negli attacchi della tua XC90, oltre a essere adatte a ogni tipo di contenitore. Qualsiasi sia il tuo sport, i nostri portapacchi di speciale progettazione, come ad es. il portacanoa illustrato qui, sono sicuri e facili da usare.

T6 AWD | Inscription | 707 Cristal White Pearl Inscription metallizzato | Accessori esterni styling kit Rugged Luxury | Cerchi da 22", a 6 razze doppie, Diamond Cut/Black Tech opaco



ALTRI ACCESSORI DEL TEMPO LIBERO DISPONIBILI SU
[COLLECTION.VOLVOCARS.COM](https://collection.volvocars.com)

VERSIONE A 7 POSTI

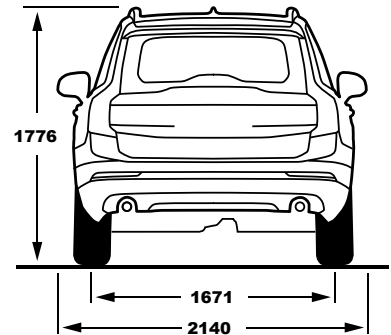
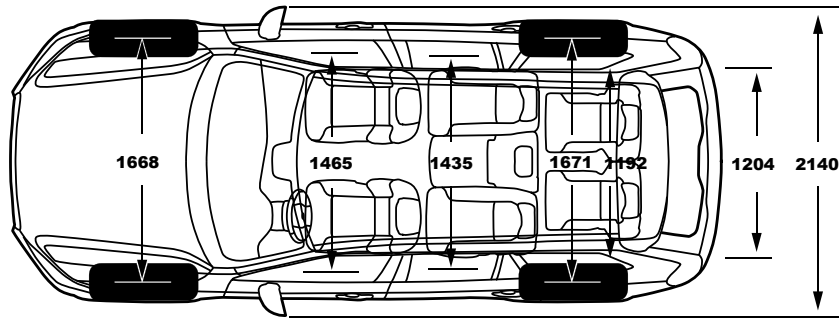
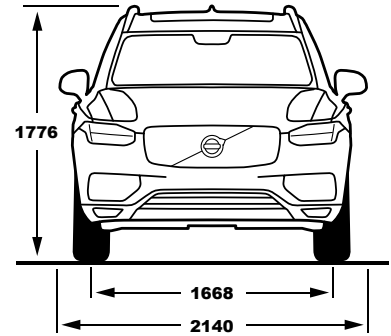
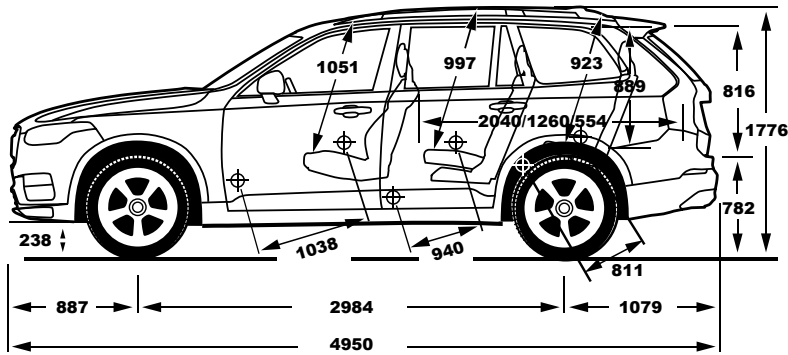

T8 Twin Engine AWD

T6 AWD

	T8 Twin Engine AWD	T6 AWD
Tipo di motore:	2,0L 4 cilindri Plug-In Hybrid con motore turbo sovralimentato a benzina ed elettrico	2,0L 4 cilindri turbo sovralimentato a benzina
Cambio:	Geartronic® a otto rapporti	Geartronic® a otto rapporti
Consumo carburante, litri/100 km, ciclo misto, auto:	2,5	7,7
CO ₂ , g/km, auto:	59	179
Max potenza motore, kW (CV) con giri/min:	318+82	235 (320) 5700
Coppia max, Nm con giri/min:	640	400/2200 - 5400
Accelerazione, da 0 a 100 km/h in sec., auto:	5,9	6,5
Massima velocità, km/h, auto:	230	230
Serbatoio carburante, litri:	50	71
Classificazione ambientale:	Euro VI	Euro VI

VERSIONE A 5 POSTI

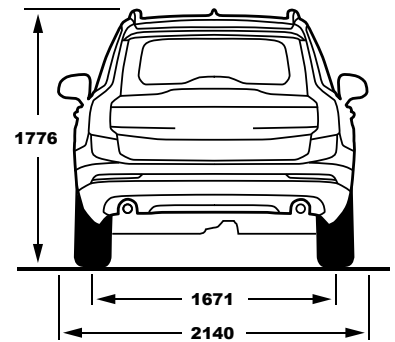
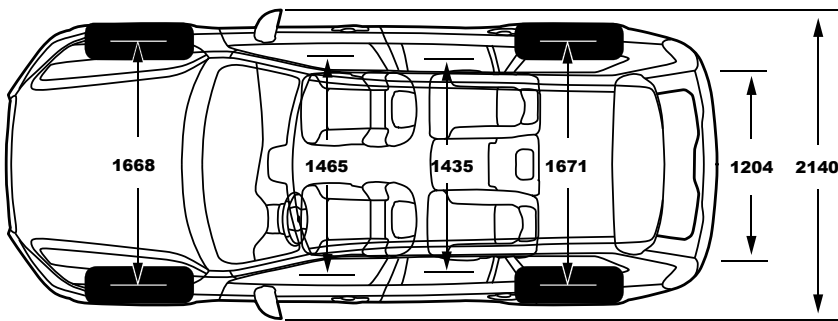
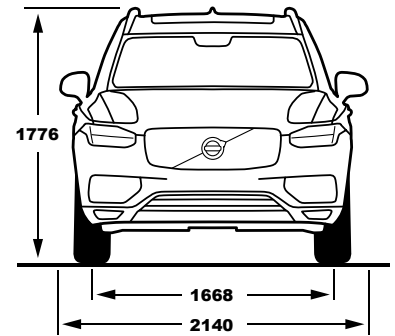
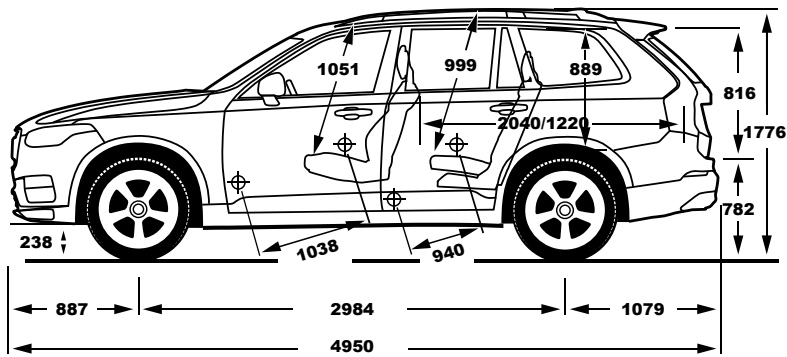

D5 AWD

Tipo di motore:	2,0L 4 cilindri common-rail bi-turbo diesel
Cambio:	Geartronic® a otto rapporti
Consumo carburante, litri/100 km, ciclo misto, auto:	5,7
CO ₂ g/km, auto:	149
Max potenza motore, kW (CV) con giri/min:	165 (225) 4250
Coppia max, Nm con giri/min:	470/1750 - 2500
Accelerazione, da 0 a 100 km/h in sec., auto:	7,8
Massima velocità, km/h, auto:	220
Serbatoio carburante, litri:	71
Classificazione ambientale:	Euro VI

Tutti i dati tecnici possono essere soggetti a variazioni. Per le informazioni più recenti, rivolgiti al tuo concessionario Volvo.

Nota: talune informazioni contenute nel presente documento possono essere errate a causa di variazioni nelle specifiche dei prodotti apportate dopo la stampa. Alcune dotazioni descritte o illustrate potrebbero essere disponibili solo a pagamento. Prima di qualsiasi ordine di acquisto, chiedi informazioni aggiornate al tuo concessionario Volvo. Il produttore si riserva il diritto di apportare modifiche, in qualsiasi momento e senza preavviso, a prezzi, colori, materiali, specifiche e modelli.

Opzioni Sensus

Sensus Connect si accompagna a una serie di funzioni di serie: comando vocale, impianto audio High Performance, accattivante display centrale da 9" con touch screen e il nostro display del guidatore da 12". E se vuoi migliorare la tua esperienza di guida, abbiamo una miriade di opzioni. Per esempio, tramite il display centrale, puoi accedere alle app e alle funzioni selezionate sul tuo iPhone®, utilizzando Apple CarPlay.

A disposizione trovi anche Sensus Navigation e l'head-up display: insieme rendono la navigazione satellitare facile e intuitiva. E Volvo On Call non solo include un modem e un alloggiamento per scheda SIM, per entrare in Internet mediante l'antenna sul tetto della tua auto, ma ti lascia anche interagire con la tua auto usando un'app per smartphone che ti fa accedere direttamente ai servizi di soccorso.

SENSUS

SENSUS CONNECT CON IMPIANTO AUDIO HIGH PERFORMANCE

Include le seguenti funzioni standard:

- display del guidatore da 12"
- display centrale da 9" con touch screen
- riproduzione audio in streaming con Bluetooth®
- ingressi USB e AUX
- comando vocale
- comandi al volante

- collegamento Wi-Fi o Bluetooth®
- impianto audio High Performance (330 W, 10 altoparlanti)
- predisposizione per l'optional Sensus Navigation integrata
- radio digitali con le app

Inoltre, sono inclusi un manuale digitale dell'utente e Connected Service Booking.

Le seguenti applicazioni* sono standard:

- Tuneln
- Local Search (richiede Sensus Navigation)
- Weather (richiede Sensus Navigation)
- Send to Car (richiede Sensus Navigation)

*Maggiori app verranno introdotte a partire dal 2015. Per ulteriori informazioni, rivolgiti al tuo concessionario Volvo.

OPZIONI SENSUS CONNECT

Inoltre, sono disponibili le seguenti opzioni:

- Head-up display
- presa USB supplementare
- Apple CarPlay (per iPhone® 5 o successivo)
- subwoofer High Performance
- TV • radio HD/radio satellitare Sirius
- DAB+ (Digital Audio Broadcasting)
- Sensus Navigation
- Volvo On Call
- lettore CD

PREMIUM SOUND DI BOWERS & WILKINS

Il nostro impianto audio di punta, sviluppato esclusivamente per la tua XC90 insieme al rinomato produttore di prodotti audio di fascia alta Bowers & Wilkins.

- Amplificatore a 12 canali, 1400 W, classe D
- 19 altoparlanti Bowers & Wilkins, subwoofer incluso
- Impianto audio Quantum Logic Surround
- Tecnologia per il controllo del campo sonoro Dirac Dimensions, con tre modalità di ascolto: Concert, Studio e Stage
- Tecnologia di potenziamento del suono Dirac Live
- Pannelli tweeter in acciaio inox

Opzioni IntelliSafe

INTELLISAFE

La tua Volvo XC90 è dotata, di serie, della tecnologia completa IntelliSafe, in grado di darti tutta la sicurezza che ti aspetteresti da una Volvo, e molto di più. Avrai anche City Safety, che comprende tecnologie studiate per evitare collisioni con pedoni, ciclisti e altri veicoli. Per la prima volta a livello mondiale, ora City Safety frena anche automaticamente se stai per svoltare nella

corsia di un'auto in arrivo. Aggiungi IntelliSafe Surround e avrai tutti i vantaggi delle tecnologie che ti avvisano di veicoli che sopraggiungono nel tuo angolo cieco o da dietro, fornendoti un grado di sicurezza in più. E per chiudere il cerchio, l'opzione IntelliSafe Assist è compatibile con le funzioni Adaptive Cruise Control, Pilot Assist e Lane Keeping Aid.

INTELLISAFE STANDARD

Include:

- Electronic Stability Control
- Roll Stability Control
- Driver Alert Control
- Road Sign Information
- Limitatore di velocità
- Lane Departure Warning
- Frenata automatica dopo collisione
- City Safety
- Gabbia di sicurezza
- Cinture di sicurezza con memorie e pretensionatori per tutti i sedili
- Cinture di sicurezza anteriori predisposte
- Airbag
- Protezione in caso di uscita di strada
- Rilascio pedale del freno
- Sistema di protezione contro lesioni da colpo di frusta

INTELLISAFE SURROUND

Include IntelliSafe Standard, più quanto segue:

- Sistema BLIS
- Avvertimento collisione posteriore e frenata automatica in caso d'incidente
- Cross Traffic Alert

INTELLISAFE PRO

Include IntelliSafe Standard, IntelliSafe Surround e IntelliSafe Assist

INTELLISAFE ASSIST

Include IntelliSafe Standard, più quanto segue:

- Adaptive Cruise Control
- Pilot Assist
- Distance Alert
- Lane Keeping Aid

OPZIONI SINGOLE INTELLISAFE

Opzioni singole (funzioni di assistenza al conducente, comodità e sicurezza bambini) che possono essere aggiunte a tutte le offerte IntelliSafe:

- Visual Park Assist 360°
- Park Assist Pilot
- Cuscino di rialzo integrato



Il modo più semplice di possedere un'auto.

Per noi è una soddisfazione impareggiabile saperti felice. Quando le cose sono più facili di quanto ti aspetti o procedono più velocemente e iniziano a migliorare. Perché quando acquisti una Volvo, acquisti il modo più semplice di possedere un'auto.

Finanziamento, assicurazione, assistenza, cambio degli pneumatici, pulizia. Questi aspetti del possedere un'auto che potresti non trovare particolarmente interessanti sono quelli che ci piace semplificare e migliorare. Per questo

il tuo concessionario Volvo ti presenterà sempre un ventaglio completo di servizi di semplificazione e di offerte tutti pensati per rendere il più possibile serena la tua esperienza con una Volvo.

Ma questo non è che l'inizio. Col nostro esclusivo approccio svedese all'innovazione, troviamo sempre nuovi modi per semplificarti la vita. Ad esempio, con la funzione Connected Service Booking potrai prenotare un appuntamento con l'officina semplicemente

premendo un pulsante nella tua auto. Oppure il nuovo modo di lavorare in team – come ai pit stop di una gara automobilistica – che sta gradualmente facendo il suo ingresso nelle officine Volvo Car in tutto il mondo. Lo chiamiamo Volvo Personal Service e renderà più brevi e più comode le tue visite in officina. In futuro la manutenzione della tua auto sarà molto più semplice.

ACQUISTO & POSSESSO

- Garanzie
- Finanziamento
- Leasing
- Assicurazione
- Contratto di servizio
- Sito web My Volvo

MANUTENZIONE & SERVIZI

- Volvo Genuine Service
- Noleggio auto
- Volvo Professional Car Care
- Servizio pneumatici

SE SUCCUDE QUALCOSA

- Assistenza Volvo
- Riparazioni
- Servizio riparazione cristalli Volvo
- Servizio carrozzeria Volvo
- Servizio climatizzazione dell'auto

MY VOLVO

My Volvo è un sito web personalizzato che contiene tutto il necessario per conoscere e ottenere il meglio dalla propria auto. Ti fornisce:

- Una chiara panoramica della situazione della tua auto
- Un facile accesso a tutti i dati relativi alla tua auto
- Offerte personalizzate e sconti esclusivi
- Consigli utili per quanto riguarda il tuo specifico modello Volvo
- Video didattici e manuali d'uso
- Prenotazione assistenza online
- Promemoria relativi a importanti scadenze della tua auto
- Articoli esclusivi, filmati e fotografie

CONNECTED SERVICE BOOKING*

Se la tua Volvo è dotata di Sensus Connect, ti ricorderà quando è ora di portarla ai tagliandi e si offrirà di contattare il tuo concessionario Volvo al posto tuo. Le proposte di prenotazione inviate dal tuo concessionario Volvo di fiducia possono essere gestite facilmente direttamente dalla tua auto o sul tuo account personale sul sito web My Volvo. Quando giunge il momento di andare in officina, la tua Volvo te lo ricorderà e ti guiderà persino. E, dal momento che ci dice di cosa ha bisogno, possiamo assicurare che riceva sempre l'assistenza che le serve, quando vi arriva.

* Disponibile a seconda della data di introduzione. Contatta il tuo concessionario Volvo Car.

V O L V O