



# A3

Audi A3 Sedan  
Audi S3 Sedan

Vorsprung durch Technik 

# A3

## Audi A3 Sedan



### Contents

---

- 04 A3 Sedan
  - 16 S3 Sedan
  - 24 MMI
  - 26 Audi connect
  - 28 Audi ultra
  - 30 TFSI
  - 32 S tronic
  - 34 quattro
  - 36 Suspensions
  - 38 LED headlights
  - 40 Audi drive select
  - 42 Lineup
  - 44 S line Package
  - 46 Colours
  - 50 Equipment
  - 52 Audi Genuine Accessories
- 
- 54 Efficiency
  - 55 Audi Quality
  - 56 History
  - 58 Audi Configurator/  
Audi on Social Media/  
Audi Personal Online Assistant
  - 59 Audi Service Program/  
Audi Premium Automobile Insurance

## The Audi A3 Sedan

ダイナミックなフォルムが生み出す力強さと、クーペと見紛うほどの軽やかさ。  
これまでの“セダン”のイメージに、全く新しい価値をもたらすThe Audi A3 Sedan。  
スポーティでありながらエレガントな魅力が随所に息づく、隅々まで自信に満ち溢れたクルマです。

※1.4TFSI/1.4TFSI cylinder on demandモデルが対象です。  
1.8TFSI quattroモデルは対象とはなりません。



# New design. Breathtakingly fascinating.

広く、低く、コンパクト。Audi A3 Sedan は、明確な主張を備えたクルマです。力強い印象をもたらすシングルフレームグリルやヘッドライトが、3次元のボディラインに美しく融合。個性的なデザインのスポイラーやエアインテークが、スポーティな印象をいっそう強めます。





# New driving experience. Thrillingly dynamic.



TFSI エンジンをもたらす、高効率でありながらパワフルなドライビング。Audi A3 Sedan で、スリリングかつダイナミックな走りを心ゆくまでお楽しみください。







長距離ドライブも苦にならない Audi A3 Sedan の上質な乗り心地。ドライブ状況やドライバーの気分に応じて、ボタンひとつで走りの特性を変化できます。オーディオドライブセレクト※をはじめとした充実の機能で、快適なドライビングをサポートします。

※A3 Sedan 1.4 TFSI cylinder on demand / A3 Sedan 1.8 TFSI quattro / S3 Sedanに標準装備。  
A3 Sedan 1.4 TFSIには設定がありません。







## New body line. Progressively sporty.

低く、流れるようなルーフライン。クーペの魅力を備えたコンパクトセダン、Audi A3 Sedan。トレッドはワイドに、オーバーハングは短めに設定。プログレッシブなスポーティネスが随所に息づいています。



コックピットに身を沈めると、上質なゆとりを体感できます。インテリジェントにレイアウトされ、機能が向上したインテリア。オプションのMMIタッチ付きMMIナビゲーションシステムは直感的な操作が可能です。Audi connectの各種サービスにアクセスすることで機能が拡大し、より快適な空間を創り出します。

New spaces.  
Extraordinarily  
comfortable.





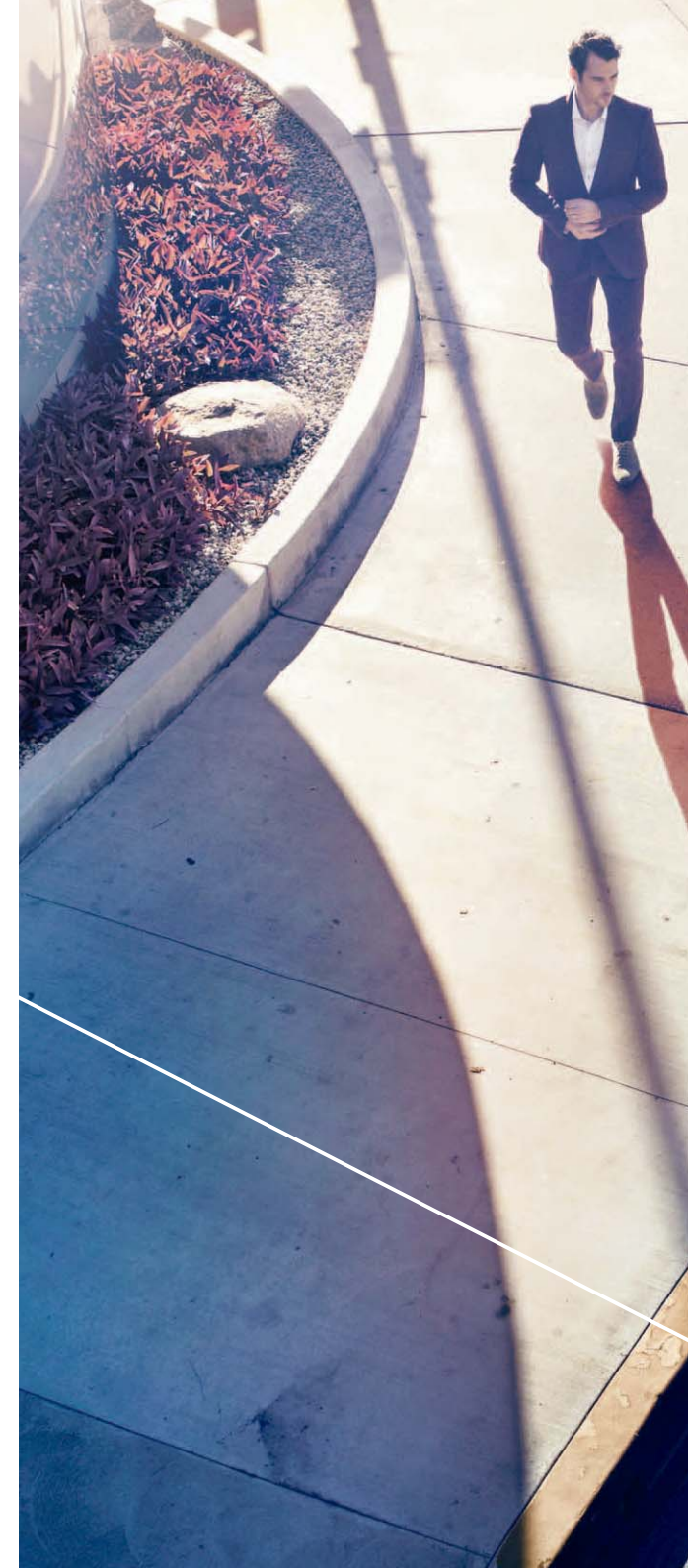



Audi A3 Sedan の卓越したドライビングパフォーマンスが、  
あなたの世界を拡げます。

Are you ready?

**New movement.  
More sporty.**

**S3**

Audi S3 Sedan





# New concept. More fascinating.



新コンセプトによって、さらに魅力的に彩られた Audi S3 Sedan。より力強く、よりスポーティに、Sモデルに相応しいセダンの誕生です。楕円形のデュアルエグゾーストパイプやリヤディフューザーなど、個性的なデザインに彩られたスタイリングが見る人を夢中にさせ、ドライバーの期待を高めます。

# New driving experience. More dynamic.



Audi S3 Sedan がもたらす、新たなドライビングエクスペリエンス。最高出力 210kW (285PS)、0-100km/h 加速はわずか 4.9 秒※を誇ります。380Nm (38.8kgm) の揺るぎないパワーを、Audi オリジナルのフルタイム 4WD システム quattro が、4 つのタイヤに余すことなく分配します。

※数値はメーカー測定値となります。



# New spaces. More intense.

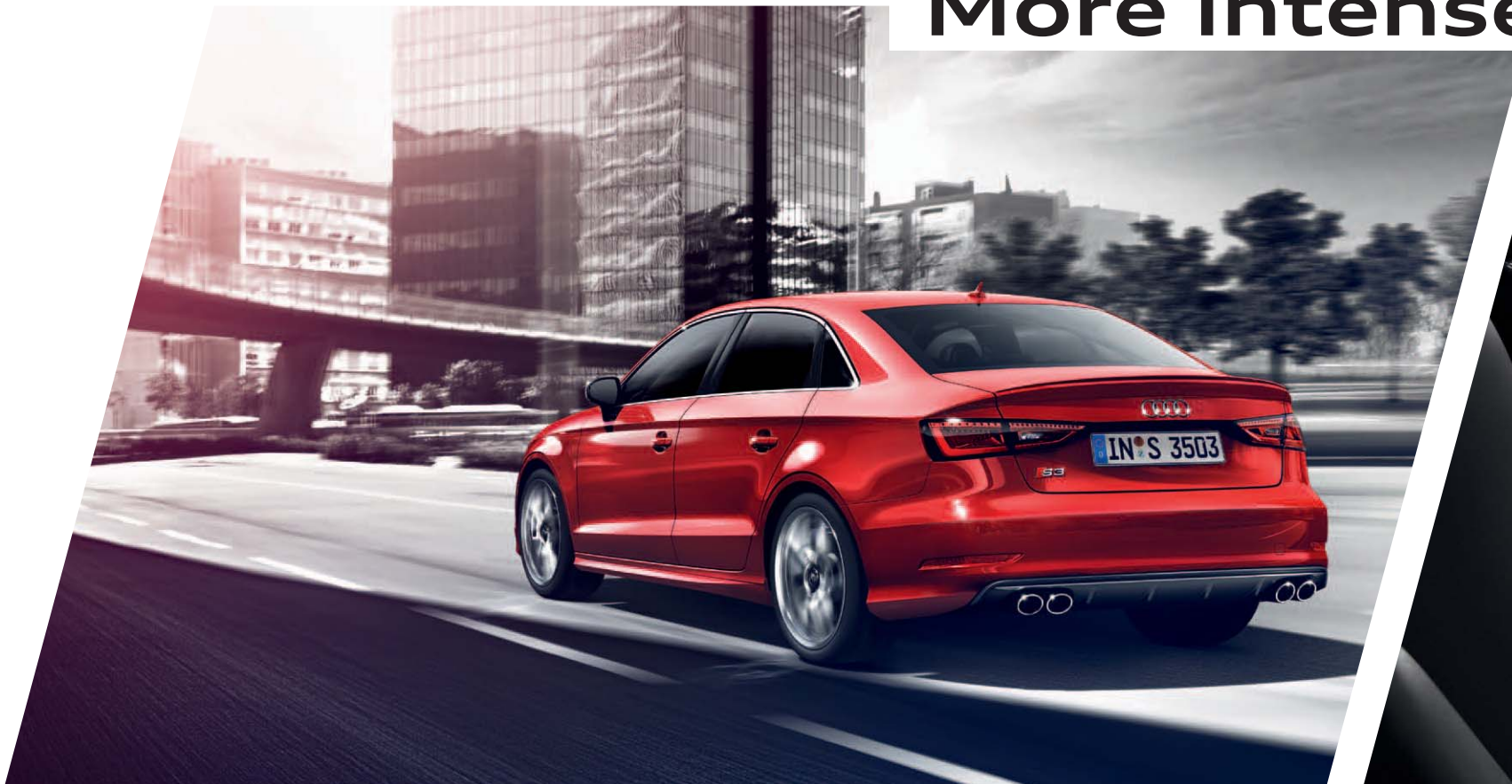

徹底的にこだわり抜いたインテリア。S3 のロゴが施されたマルチファンクションステアリングホイールや、サポート力を高めた S モデル専用スポーツシートがスポーティな印象を高めます。さらに、MMI ナビゲーションシステムを採用することで、Audi connect を介した先進的なカーインフォテインメント空間が完成しました。



# new MMI®

---

## より素早く、より機能的に。直感操作に応える新 MMI。

Audi A3 Sedan/S3 Sedanに、さらにシンプルでスマートに進化した MMI (マルチメディアインターフェイス) を用意。ナビゲーションシステムやエンターテインメント機能をはじめ、車両に備えられた様々な機能を手軽に操作できます。2 つのトグルスイッチが、ラジオとメディア、電話とナビゲーション、または車両とサウンドの項目を切り替え、多彩な MMI の機能を素早く変更。コントローラーの周りには、直感操作に応える 4 つのボタンが機能的に配置されています。加えて、MMI をさらに直感的に操作するために、プッシュボタンコントローラーの上面にタッチパネルを採用。タッチ

パネルが直接指で書いた文字や数字を認識し、インテリジェントなナビゲーション操作を可能にしています。また、入力された文字は、音声でフィードバックされます。さらに、ジュークボックスにコレクションした音楽アルバムも、指先のタッチのみで簡単にブラウズできます。地図データなどはアクセスの早い SSD (ソリッドステートドライブ) に格納。高いデータ処理能力を誇るマルチコアプロセッサを搭載し、素早い表示が可能となりました。

※S3 Sedanに標準装備。A3 Sedanにオプション。



### MMI touch

タッチパネル上に直接指で書いた文字や数字を認識し、ナビゲーションや電話で利用できます。ジュークボックスにコレクションした音楽アルバムも、指先のタッチ1つで簡単にブラウズできます。



### Car

ドライバーアシストや車両設定、エアコンディショナーの機能などを直接操作できます。



### MMI ナビゲーション

知名度の高い建物や興味深い場所などを立体的に表示する3Dマップを提供するほか、お好みの音楽を10GBまで記録するジュークボックスとして使用することができます。



### Media

ジュークボックス、挿入されたSDカード、Audiミュージックインターフェイス、さらにCDやDVDといった使用可能なメディアを表示します。



### Audi connect

Google Earth™や、交通情報、ニュース、天気予報、駐車場、ガソリンスタンド、フライト情報などをリアルタイムで取得。また、Wi-Fiスポットによりお持ちのモバイル機器のインターネット接続ができます。



# Audi connect

## あなたの Audi を、グローバルネットワークの一部に。

Audi connect は車両に搭載したデータモジュールを介して、ドライバーと世界をつなぎます。加えて、クルマ自体がモバイル機器 8 台までに対応した Wi-Fi スポットになります。Audi connect を利用すれば周辺のガソリンスタンドを検索したり、あるいはオンラインで目的地を調べたりすることも可能です。さらに

Audi connect Navigator を利用することで、専任オペレーターを介しての施設検索や、レストランやホテルの予約手配が可能になりました。多彩な機能を盛り込むことで車両本体がグローバルネットワークの一部と化し、ドライブの愉しさは新たな高みへと到達しました。

※S3 Sedanに標準装備。A3 Sedanにオプション。

## Communication コミュニケーション



**Audi connect Navigator\***: 専任オペレーターを介しての施設検索や、レストランやホテルの予約手配サービスを承ります。



**Wi-Fi スポット**: モバイル機器をインターネットに接続します。

## Infotainment インフォテインメント



**天気**: 入力した地点の天気予報を確認することができます。



**オンラインニュース**: 最新の出来事についてテキストで表示。一部映像でも表示されます。

## Mobility & navigation モビリティ&ナビゲーション



**オンライン施設検索**: Point of Interest 検索 (POI) を使用し、指定した地域のグルメやショッピング、レジャーなどさまざまなジャンルのスポット情報を検索し、目的地に設定できます。



**オンライン交通情報**: それぞれの道路の交通情報をカラー表示することで、動的経路誘導をサポート。例えば国道や地方道路など、広い範囲での道路網をカバーしながら、渋滞の発生と解消について、より迅速で正確な情報をお届けします。



**フライト情報**: 旅客便の出発および到着時刻のほか、搭乗ゲートなどが検索できる便利な機能です。



**燃料価格**: 目的地もしくは周辺にある最も安いガソリンスタンドを検索します。  
※価格データは実際のものとは異なる場合があるため、必ず店頭価格をご確認ください。



**パーキング情報**: 駐車場 (立体駐車場を含む) を探すお手伝いをします。駐車料金のほか、可能な場合は駐車スペースの空き情報なども提供します。  
※価格データは実際のものとは異なる場合があるため、必ず店頭価格をご確認ください。  
※空き情報はデータをダウンロードした時点でのものであり、到着した時点での状態を保証するものではありません。



**Google™ Earth** のマッピングサービスと **Google™ ストリートビュー** を使ったナビゲーション: 高解像度 (30m スーム) の航空画像、衛星画像、写真、企業の登録情報などを見ることができます。



### \*Audi connect Navigator

24時間365日、専任オペレーターを介しての施設検索や予約手配を承ります。ガソリンスタンドや駐車場などの位置情報検索や、レストランやホテルの予約手配の代行サービスがご利用いただけます。専任オペレーターによる施設検索などの情報はMMIの画面に転送・表示され、そのまま目的地として設定することができます。

※予約手配を保証するものではありません。※Bluetooth®対応の携帯電話が必要です。(通話料はかかりません。一部機種により利用できない場合があります。) ※Bluetooth®は米国Bluetooth SIG, Inc.の登録商標です。

# Audi ultra

---

## 先進の軽量化技術による、さらなる効率化の追求。

Audiの最先端ライトウエイトテクノロジー“Audi ultra”。個々の部品の集合体としてではなく、革新的な素材の開発や知的なデザイン設計、そして資源を有効利用する生産プロセスに至るまで高度に統合された全体コンセプトの総称です。車両の軽量化を実現するには、ボディの軽量化が何よりも重要です。Audi A3 Sedanでは、超高強度スチールだけでなく、ボンネットなどのアタッチメントパーツに、軽量のアルミニウム

を使用することによってボディ重量の軽減を実現しました。またフロントサスペンションの機械部品にアルミニウムを使用し、アルミホイールを採用することで、車体重量だけでなくバネ下重量の軽減を行い、機敏性と快適性を向上しました。Audi ultraは、さらなる軽量化と燃料効率を追求し続けます。

**高性能かつ低燃費という、相反する特性の両立。**

新モデルの開発には、高い性能とさらなる快適さが求められる一方で、より低燃費で経済性の高いクルマが求められます。Audi ultraは、それぞれの部材を研究することでその難題を解決しました。それは、高い機能性を重量の軽量化によって実現すること。革新的な素材の組み合わせによってエンジンまでも小型化しました。軽量の車体に巨大なエンジンでは、機敏な動きはできません。2010年にルマンで優勝を果たしたAudi R15 TDIはV10エンジンを搭載していたのに対し、2013年優勝したAudi R18 e-tron quattroはより小型のV6エンジンが採用されています。



- アルミシート
- アルミプロファイル(アルミ構造材)
- 熱間成形スチール
- 冷間成形スチール



排気ガス冷却システム搭載のシリンダーヘッド

フリクション（摩擦力）が低減されたエンジン

2番・3番シリンダー休止用アクチュエータ

アルミニウムダイキャスト製クランクケース

インタークーラー付インテークパイプ

シリンダーオンデマンド搭載  
1.4 TFSI エンジン



#### TFSI エンジンに気筒休止システムを搭載。

高速道路でのクルージングなど、エンジン4気筒全てのパワーを必要としない場合に、2気筒を自動的に休止するシステム。吸気および排気バルブを閉じ、燃料噴射を停止することで2番・3番シリンダーを休止させます。休止していたシリンダーは、加速と同時に作動し始め、再びパワフルな走りを楽しむことができます。

# TFSI®

#### 効率性と力強さを兼ね備えた、TFSI テクノロジー。

霧状の燃料を燃焼室に直接噴射する、Audi のFSIテクノロジー。必要量に合わせてミリ秒単位で燃料が計測されるため、ガソリンを1滴も無駄にすることはありません。燃料をより効率的にコントロールし、低燃費を達成。ターボチャージャーを組み合わせることでパワフルな走りを実現します。さらに、TFSI エンジンにシリンダー・オンデマンドシステムを搭載したモデルをラインアップ。定速走行時など、エンジンのフルパワーを必要としない場合には、シリンダー・オンデマンドが自動的に2気筒を休止します。ドライバーが気筒休止に気づくことはなく、燃費向上やCO<sub>2</sub>削減に大きな効果をもたらします。さらに、Audi A3 Sedan 1.8 TFSI quattro には、

バルブリフトシステムとサーマルマネジメント（温度管理技術）を搭載。排気カムの切り替えにより、低いエンジン回転数でも強力なトルクを引き出します。また、FSI テクノロジーに加え、従来からの燃料噴射技術であるMPI（マルチポイントインジェクション）を並行して採用することで、アクセルレスポンスや燃費効率のさらなる向上を実現します。Audi S3 Sedan の2.0 TFSI エンジンには最高出力210kW（285PS）を誇り、Sトロニックを採用することで0-100km/hはわずか4.9秒※。圧倒的パワーによる俊敏な加速が味わえます。

※数値はメーカー測定値となります。

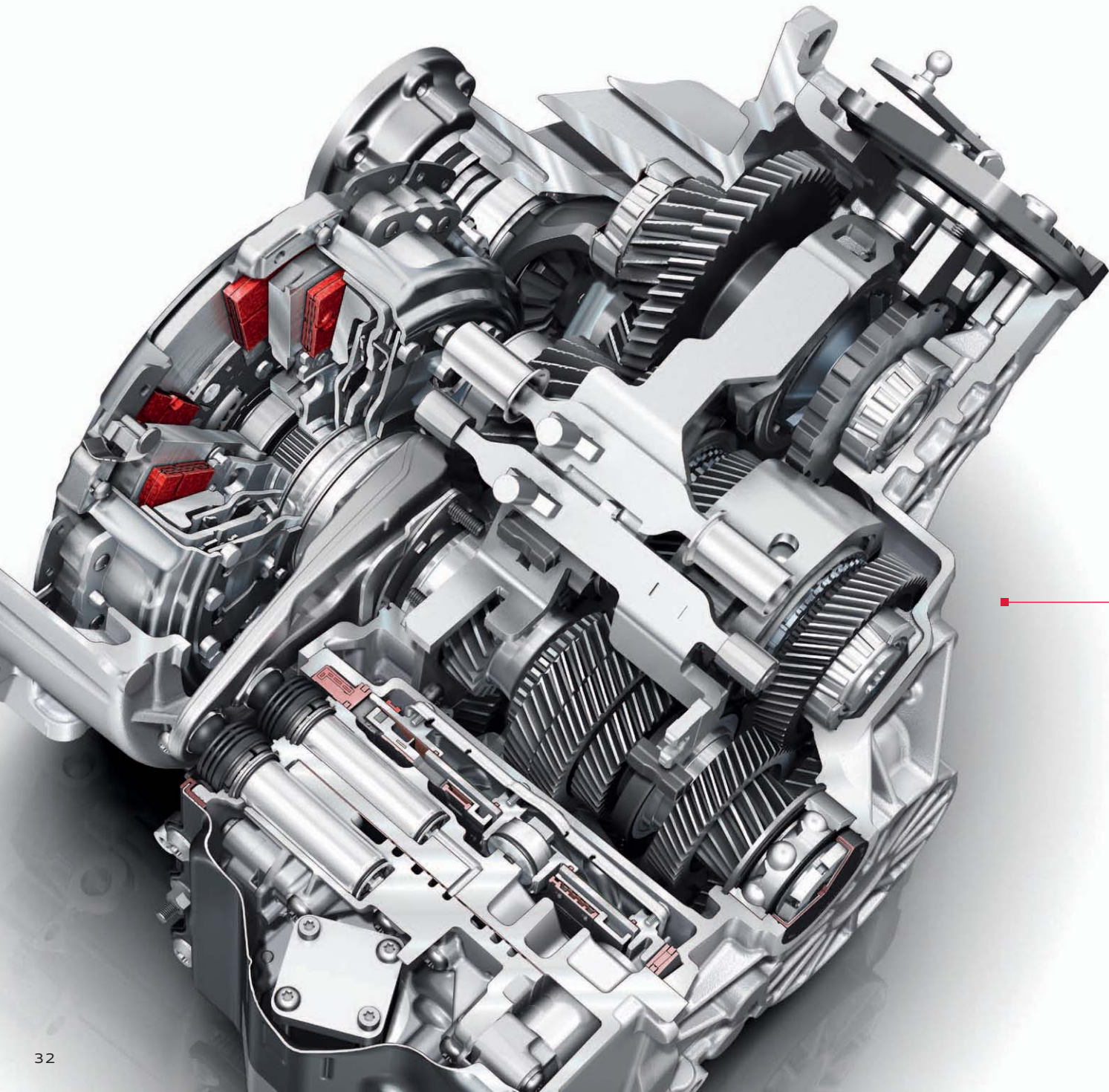

# S tronic®

---

## 瞬速のトランスミッションが、時間とエネルギーをダブルで節約。

変速の途切れを感じないほど、素早いギアチェンジを可能にしたデュアルクラッチトランスミッション、Sトロニック。2つの単板クラッチのうち、1つのクラッチがソリッドドライブシャフトを通じてトルクを奇数段のギアホイールに伝え、もう1つのクラッチがホローシャフトを介して偶数段のギアにつながります。ギアボックスのパーツはどれも、永続的にアクティブな状態となり、クラッチが開閉することで一方のギアがエンジン

につながります。例えば、3速で加速しているとき、2つ目のクラッチが4速に備えてスタンバイ。1つ目のクラッチが開くと2つ目のクラッチが接続されるというように、クラッチを切り替えることで、瞬時にギアチェンジします。その時間はわずか100分の数秒。エンジンパワーが途切れることなく変速します。そのあまりにスムーズで快適な走りに、ドライバーもシフトチェンジに気づかないほどです。

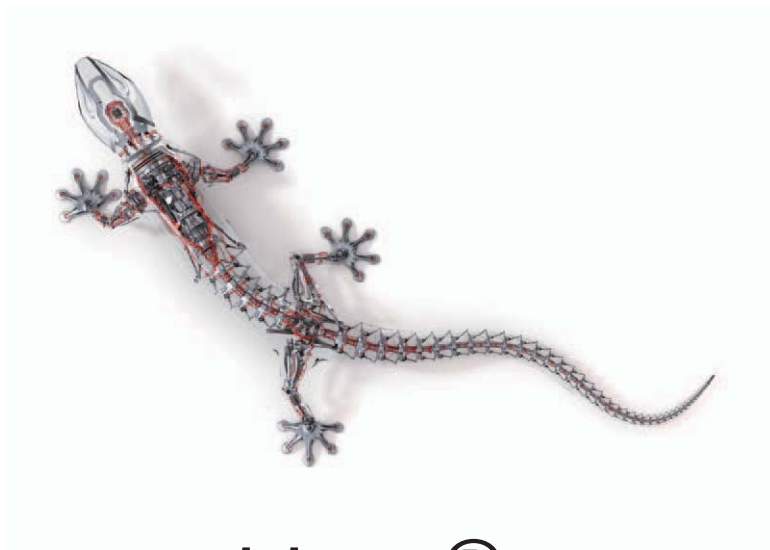

# quattro®

## Audi 独自のフルタイム4WDシステム、quattro®。

A3 Sedan 1.8 TFSI quattro、S3 Sedanに搭載されたAudiのフルタイム4WDシステム quattro。特定の車輪が路面でのグリップを失い空転しそうになると、トルク配分を行う電子制御式多板クラッチを介して、グリップしているアクスルや車輪により大きな駆動力を伝達。よりトラクションがかかることで加速性能も向上します。エンジンパワーを余すことなく路面へと伝え、まるで路面に吸いついているかのようなドライブ

フィールを実現。横方向へのバランスが向上することで、走行安全性も高まりました。Audiを知る人は、quattroを知る人です。quattroをひとたび経験したドライバーは、quattro以外のシステムを搭載した車を運転したいと思わなくなります。それはエンジンのパワーを余すことなく路面へと伝える quattro のシステムに深く納得されるからです。

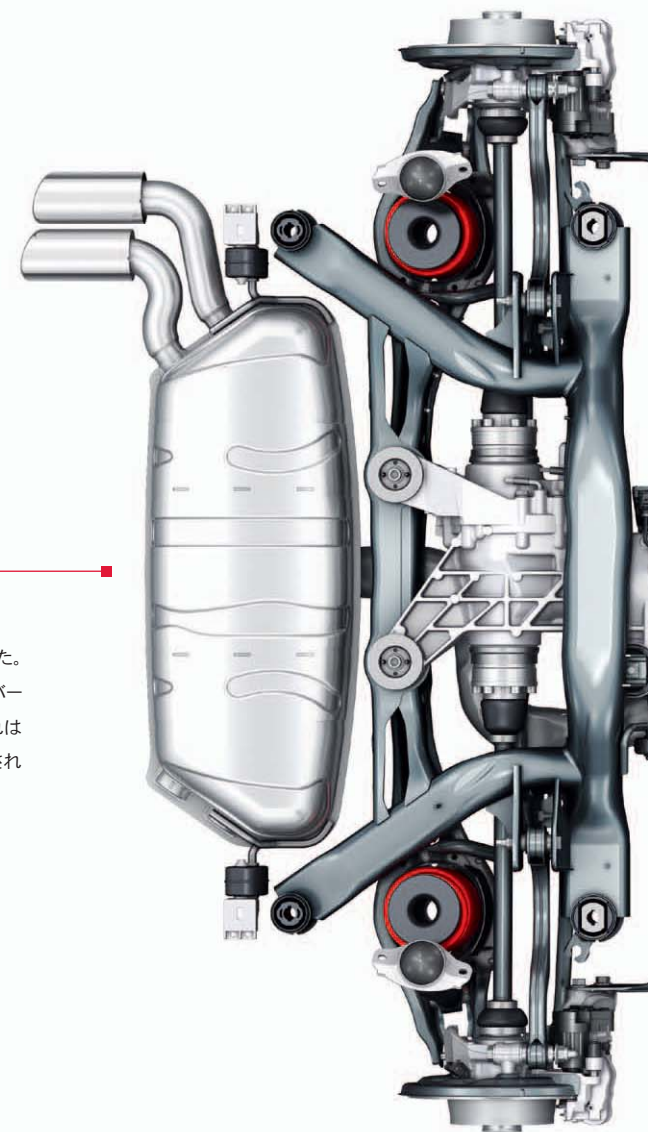

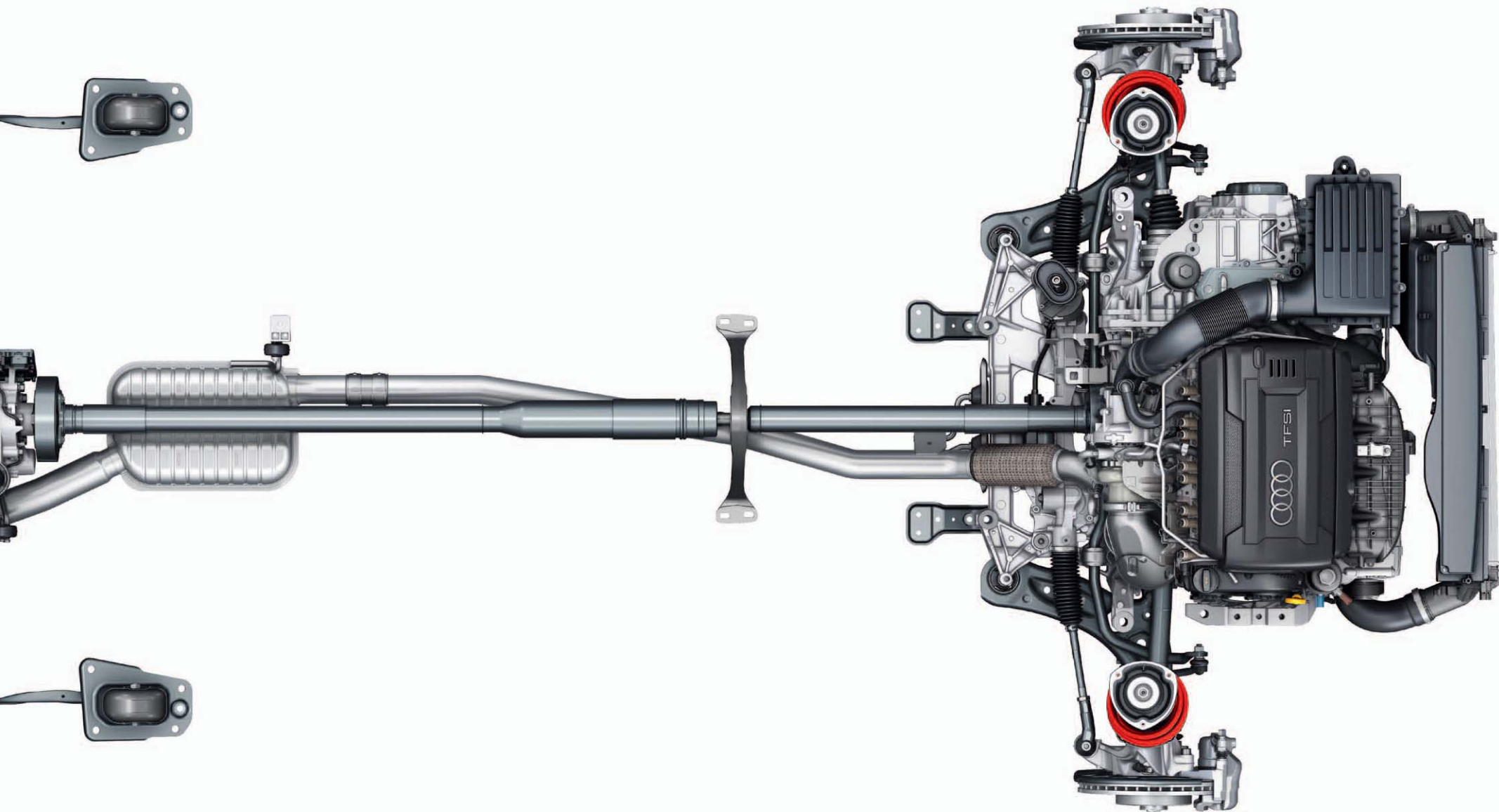

# Suspensions

## スポーティかつ快適な走りを叶える、先進のサスペンション。

Audi A3 Sedan に搭載されたダイナミックサスペンションにより、ドライビングの際のスポーティな走りや安定性による快適な乗り心地を両立しました。フロントのマクファーソンストラット式サスペンションのスプリングとダンパーが路面状況の変化に素早く対応。電動パワーステアリングの速度に応じた適切なアシストとともに、自然なハンドリングを実現します。1.4 TFSI cylinder on demand と 1.8 TFSI quattro には、スポーツサスペンションを標準装備。車高は 15mm 低くなり、さらにスポーティなドライビングが

楽しめます。S3 Sedan には、S3 専用スポーツサスペンションを標準装備。スポーツサスペンションよりも車高をさらに 10mm 低く設定し、スプリングとダンパーにダイナミックなチューニングを施すことで、優れたドライビングダイナミクスを実現しています。さらに、S3 Sedan には、スポーティさと快適さを電磁場の変動によって生み出すアダプティブダンパーシステムのアウディ マグネティックライドをオプションにてご用意。ドライバーの好みに合わせてサスペンションの特性が様々に変化します。



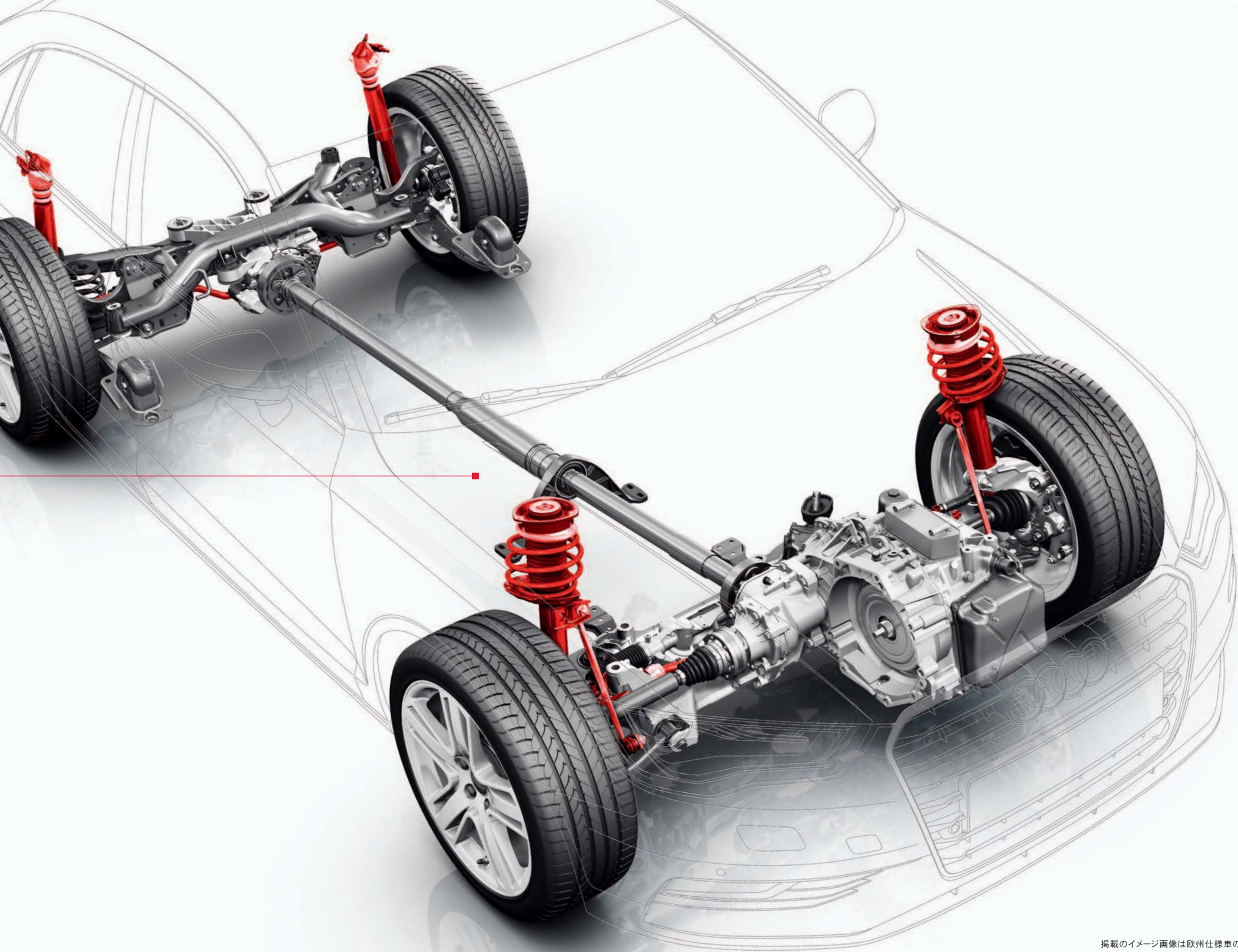

&lt; 300°C

従来のヘッドライトの温度は300°C近くまで上昇します。それに比べてLEDライトの場合は、150°C以上温度が上がることはありません。しかし、エンジンの近くに位置するヘッドライト部分の温度は120°C近くになるため、温度上昇による性能低下を抑える冷却装置（クーリングシステム）が必要でした。しかしAudiのエンジニアは、LEDヘッドライトのもたらすわずかなエネルギーを無駄にしたいと考え、新しい装置を開発しました。LEDチップから熱を逃がすためのファンです。このファンの役割はそれだけではありません。従来のライトはその高温を生かし、厳しい寒さの中でヘッドライトが凍りついた場合でもそれを溶かすことができますが、LEDライトは温度が低いためヘッドライトの凍結を防げません。しかし、このファンでLEDチップからの熱をヘッドライトレンズに向けることにより、レンズの凍結や曇りを防止することを可能としました。



ポジションライト



ロービーム



ウインカー

# LED headlights

## より少ないエネルギーで、より高い視認性を。進化した光のアート、LED ヘッドライト。\*

Audi A3に、LEDヘッドライトをオプションにてご用意。LEDヘッドライトは、夜間走行時においても昼光に近い照明で進路を照らし、エネルギー消費量が少なく、耐用年数の長いことも大きな特長です。LEDヘッドライトは、シングルライトガイドユニットにロービーム、ハイビーム、それらが一体となったポジションライト、ウインカー機能がひとつにまとまっています。Audi独自の昼夜一体型配光パターンは強い個性を主張し、ヘッドライトを見ただけでAudiと分かる独特な表情を生み出しています。加えて、LEDヘッドライトはいかなる状況においても最適な照射を実現します。コーナ

リングライトは、急カーブやコーナーを曲がる際に車の横方向に照明を補います。また、時速約110km以上になると光円錐を広げるハイウェイライトも備わります。さらにオールウェザーライトにより従来のフロントフォグライトは必要なくなりました。個々のLEDモジュールは幅広い配光がなされるよう巧みにコントロールされ、霧や雨、雪によるちらつきを低減します。さまざまな照射を組み合わせることで、結果としてバランスのとれた配光パターンとより快適なドライビングをお届けします。

\* オプション

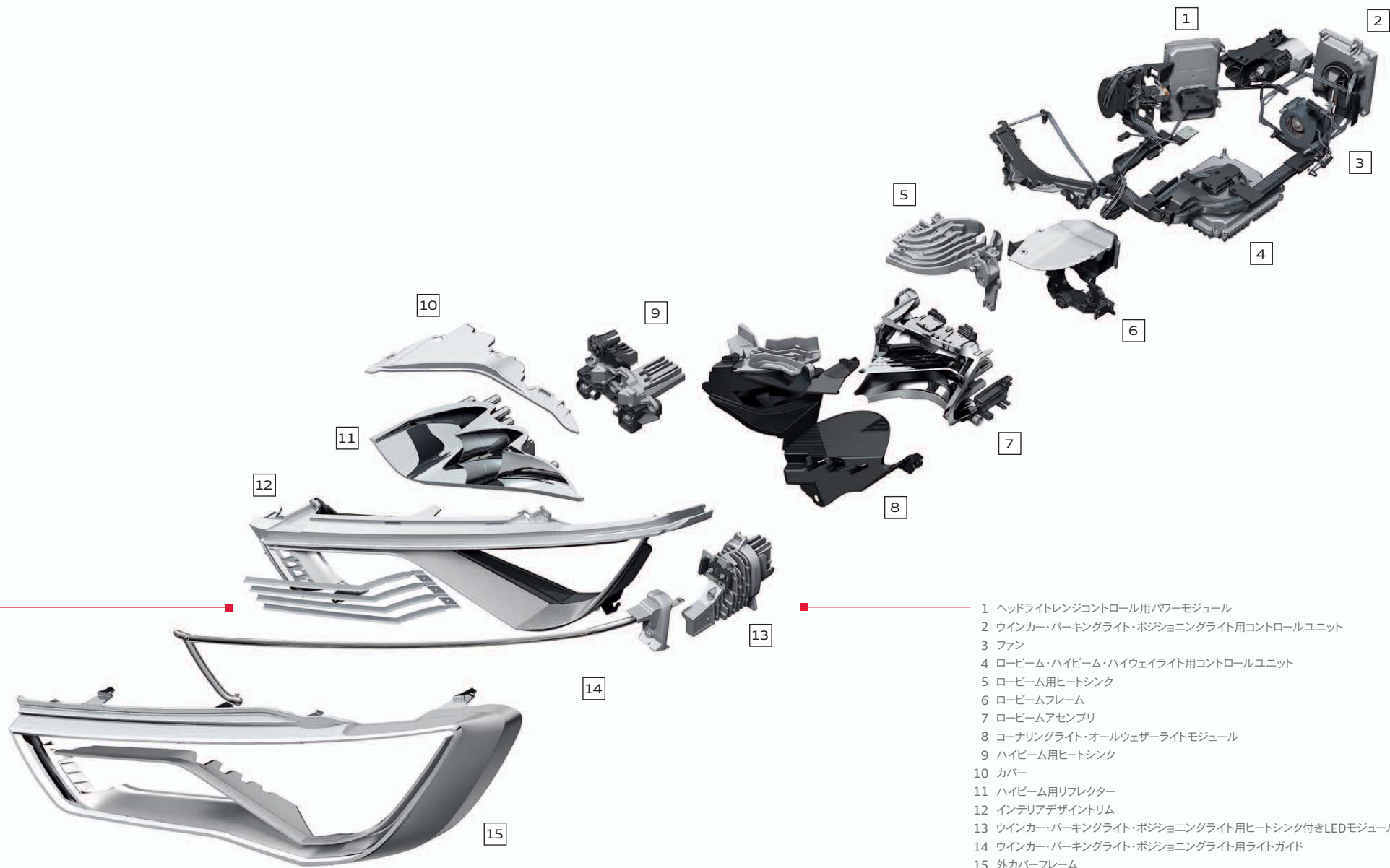

- 1 ヘッドライトレンジコントロール用パワーモジュール
- 2 ウィンカー・パーキングライト・ポジションライト用コントロールユニット
- 3 ファン
- 4 ロービーム・ハイビーム・ハイウェイライト用コントロールユニット
- 5 ロービーム用ヒートシンク
- 6 ロービームフレーム
- 7 ロービームアセンブリ
- 8 コーナリングライト・オールウェザーライトモジュール
- 9 ハイビーム用ヒートシンク
- 10 カバー
- 11 ハイビーム用リフレクター
- 12 インテリアデザイントリム
- 13 ウィンカー・パーキングライト・ポジションライト用ヒートシンク付きLEDモジュール
- 14 ウィンカー・パーキングライト・ポジションライト用ライトガイド
- 15 外カバーフレーム

# Audi drive select

## ドライバーの思い通りのドライビングを実現。

アウディドライブセレクトがドライバーの思いに合わせた走りに対応。センターコンソール上のボタンを押すか、オプションのMMIのメニューから選択すると、各システムが切り替わり、走行特性が変化します。選択可能な走行モードは、エフィシェンシー、コンフォート、ダイナミック、オート、インディビジュアルの5つ。コンフォートモードは長距離走行に最適な、ゆったりとしたドライビングを提供します。オートモードは快適さとスポーティさを兼ね備えたドライビングが可能です。ワインディングロードなどでスポー

ティな走りを楽しむにはダイナミックモード。エフィシェンシーモードはエネルギー効率を高めるモードになります。エフィシェンシーモードにした場合、アクセルから足を離すと自動的にコースティングモードに切り替わります。クラッチを切り離し、エンジンブレーキによるロスを生むことなく走行が可能です。モードの切り替えによる車の調整は、選択した装備の内容によって変化します。

※A3 Sedan 1.4 TFSI cylinder on demand / A3 Sedan 1.8 TFSI quattro / S3 Sedanに標準装備。A3 Sedan 1.4 TFSIには設定がありません。

## INDIVIDUAL

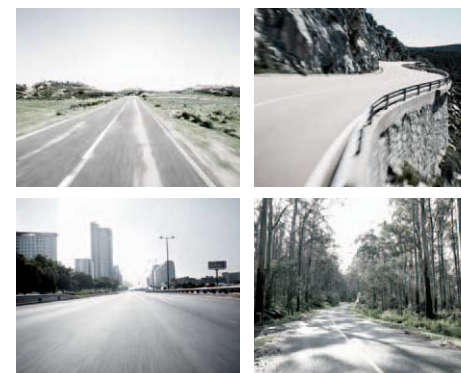

アダプティブクルーズコントロール  
エンジン  
ステアリング

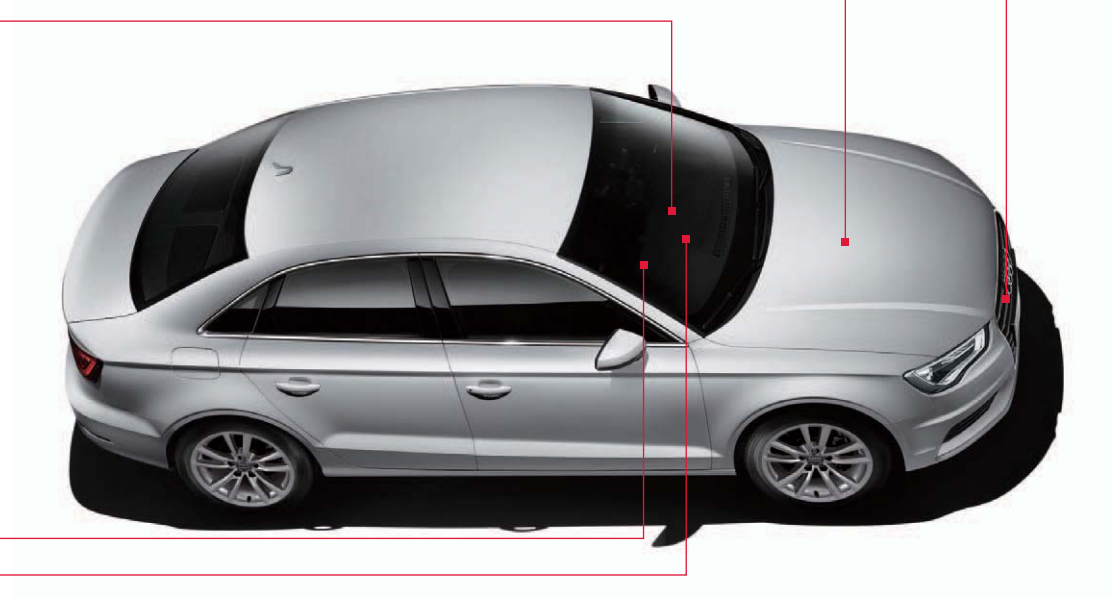

トランスミッション (S-tronic)  
フルオートエアコンディショナー

COMFORT



DYNAMIC



AUTO



EFFICIENCY





ボディカラー：スクーパブルー メタリック

## Audi A3 Sedan 1.4 TFSI

- サイズ：全長4,465×全幅1,795×全高1,405mm
- エンジン種類：直列4気筒DOHCインタークーラー付ターボチャージャー
- 総排気量：1,394cc
- 最高出力[ネット]：90kW(122PS)/5,000-6,000rpm
- 最大トルク[ネット]：200Nm(20.4kgm)/1,400-4,000rpm
- 駆動方式：フロントドライブ(前輪駆動)
- トランスミッション：7速 Sトロニック
- ステアリング：右



## Audi A3 Sedan 1.4 TFSI cylinder on demand

- サイズ：全長4,465×全幅1,795×全高1,390mm
- エンジン種類：直列4気筒DOHCインタークーラー付ターボチャージャー
- 総排気量：1,394cc
- 最高出力[ネット]：103kW(140PS)/4,500-6,000rpm
- 最大トルク[ネット]：250Nm(25.5kgm)/1,500-3,500rpm
- 駆動方式：フロントドライブ(前輪駆動)
- トランスミッション：7速 Sトロニック
- ステアリング：右



ボディカラー：グレイシアホワイト メタリック



ボディカラー: ミストブラック メタリック

## Audi A3 Sedan 1.8 TFSI quattro

- サイズ: 全長4,465×全幅1,795×全高1,390mm
- エンジン種類: 直列4気筒DOHCインタークーラー付ターボチャージャー
- 総排気量: 1,798cc
- 最高出力[ネット]: 132kW(180PS)/4,500-6,200rpm
- 最大トルク[ネット]: 280Nm(28.6kgm)/1,350-4,500rpm
- 駆動方式: クワトロ(フルタイム4WD)
- トランスミッション: 6速 Sトロニック
- ステアリング: 右



## Audi S3 Sedan

- サイズ: 全長4,470×全幅1,795×全高1,380mm
- エンジン種類: 直列4気筒DOHCインタークーラー付ターボチャージャー
- 総排気量: 1,984cc
- 最高出力[ネット]: 210kW(285PS)/5,300-6,200rpm
- 最大トルク[ネット]: 380Nm(38.8kgm)/1,800-5,200rpm
- 駆動方式: クワトロ(フルタイム4WD)
- トランスミッション: 6速 Sトロニック
- ステアリング: 右



ボディカラー: プリリアントレッド

## Audi A3のスポーティな個性を際立たせる、S lineパッケージ。

専用スポーツバンパーをはじめとしたS line エクステリアが、ダイナミックなボディラインを強調。インテリアは、フラットボトムのパドルシフト付きのステアリングホイールや、マットブラッシュアルミニウムのデコラティブパネル、S line ロゴ入りのスプリントクロス/レザー

などが、スポーティな魅力を表情豊かに彩ります。さらに専用スポーツサスペンションと5 パラレルスポークデザインのアルミホイールの組み合わせが、ひとときスポーティな走りを実現。S line パッケージにより、Audi A3 が真のアスリートに生まれ変わります。





スポーツバンパー



アルミホイール 5パラレルスポークデザイン 8Jx18

#### 〈S line装備内容〉

- ステアリングホイール 3スポークレザー マルチファンクション  
シフトパドル フラットボトム
- S line ステアリングホイールエンブレム
- デコラティブパネル マットブラッシュアルミニウム
- ヘッドライティング ブラック
- ドアシルトリム S line
- スプリントクロスレザー S lineロゴ
- S lineエクステリアロゴ
- スポーツバンパー
- S lineスポーツサスペンション
- アルミホイール 5パラレルスポークデザイン 8Jx18

# Body Colours

## ■ Solid paint finishes

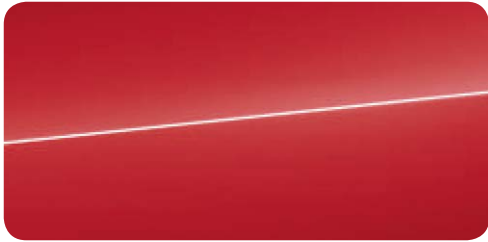

ブリリアントレッド

## ■ Metallic paint finishes

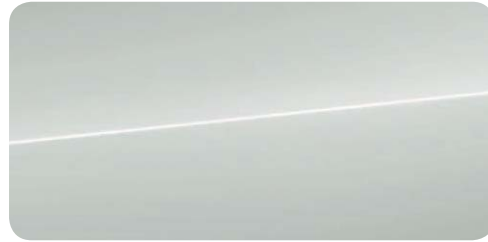

グレイシアホワイト メタリック \*1

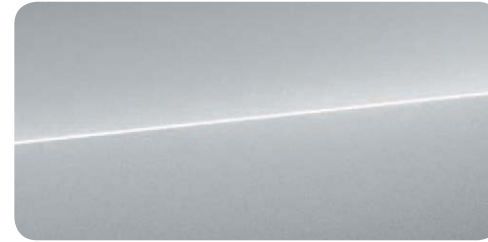

フロレットシルバー メタリック \*1

## ■ Pearl effect paint finishes



セバンブルー パールエフェクト \*1  
[Audi S3 Sedan専用色]

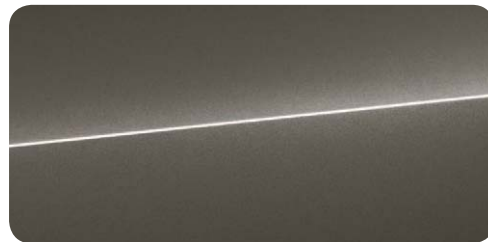

ダコタグレイ メタリック \*1  
[Audi A3 Sedan専用色]

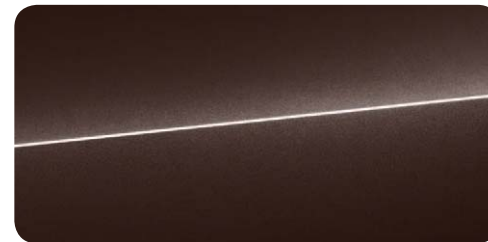

ベルーガブラウン メタリック \*1

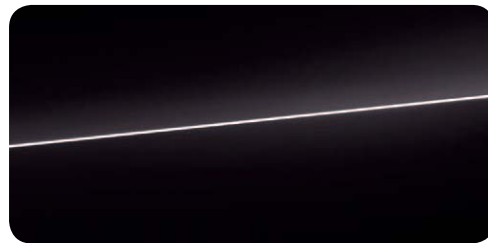

ミストブラック メタリック \*1



スターバブルー メタリック \*1  
[Audi A3 Sedan専用色]

# Wheels & Tires

## Crystal effect paint finishes

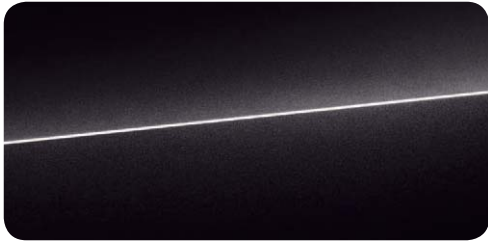

バンサーブラック クリスタルエフェクト \*1  
[Audi S3 Sedan専用色]

## Wheels & Tires



アルミホイール 10スポークデザイン 7]x16+205/55 R16タイヤ  
[Audi A3 Sedan 1.4 TFSI標準装備]



アルミホイール 5パラレルスポークデザイン 8]x18+225/40 R18タイヤ  
[Audi S3 Sedan標準装備]  
[Audi A3 Sedan 1.4 TFSI cylinder on demandにオプション]  
[Audi A3 Sedan 1.8 TFSI quattroにオプション]



アルミホイール 5スポークスターデザイン 7.5]x17+225/45 R17タイヤ  
[Audi A3 Sedan 1.4 TFSI cylinder on demand標準装備]



アルミホイール 10スポークダイナミックデザイン 7.5]x17  
+225/45 R17タイヤ  
[Audi A3 Sedan 1.8 TFSI quattro標準装備]  
[Audi A3 Sedan 1.4 TFSIにオプション]



アルミホイール 5アームウイングデザイン チタンルック ポリッシュト 8]x19  
+235/35 R19 (Audi Sport)  
[Audi S3 SedanにAudi exclusiveとしてオプション]

# Seat Colours

## Cloth

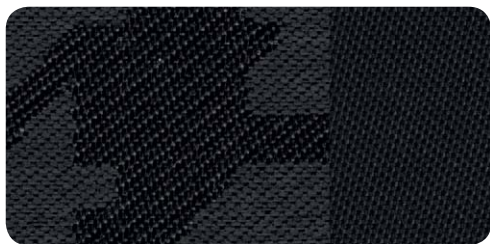

ブラック(マラソニックロス)  
[Audi A3 Sedan 1.4 TFSIに標準装備]

## Cloth/leather



ブラック(トロフィークロス/レザー)  
[Audi S3 Sedanに標準装備]

## Milano leather



ブラック(ミラノレザー)  
[Audi A3 Sedanにオプション]



パシマベージュ(ミラノレザー)  
[Audi A3 Sedan 1.4 TFSIにオプション]

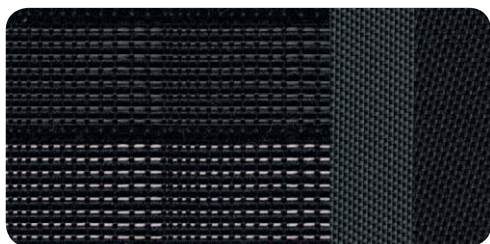

ブラック(ラリークロス)  
[Audi A3 Sedan 1.4 TFSI cylinder on demandに標準装備]  
[Audi A3 Sedan 1.8 TFSI quattroに標準装備]



ブラック(スプリントクロス/レザー)  
[Audi A3 Sedan 1.4 TFSI cylinder on demandにオプション]  
[Audi A3 Sedan 1.8 TFSI quattroにオプション]



チェスナットブラウン(ミラノレザー)  
[Audi A3 Sedan 1.4 TFSI cylinder on demandにオプション]  
[Audi A3 Sedan 1.8 TFSI quattroにオプション]

# Decorative Inlays

## ■ Fine Nappa Leather



ブラック(ファインナッパレザー)  
[Audi S3 Sedanにオプション]

## ■ Decorative Inlays

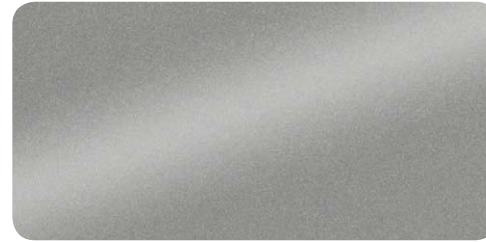

モノメタリック プラチナム  
[Audi A3 Sedanに標準装備]



マットブラッシュアルミニウム  
[Audi S3 Sedanに標準装備]  
[Audi A3 Sedan 1.4 TFSI cylinder on demandにオプション]  
[Audi A3 Sedan 1.8 TFSI quattroにオプション]

# Equipment

## Standard Equipment 標準装備



### バイキセノンヘッドライト

明るく耐久性に優れたバイキセノンヘッドライトを採用。さらに、LEDと光ファイバーを組み合わせることでライン状の光を放つLEDポジショニングライトも備えています。



### デラックスオートマチックエアコンディショナー

太陽光を感知して、室温、風量、風流を自動調整。エアコンの温度は運転席、助手席で個別に設定できます。また、空気の汚れを感知するオートリサーキュレーションモードや、エアフィルター、リヤベント、デフロスターノズルを使う間接的な換気機能、キーコード設定、湿度感知機能も備えています。



### ステアリングホイール 3スポークレザー マルチファンクション パドルシフト\*

ステアリングホイールにマルチファンクションボタンを搭載。オーディオ機器などの操作に対応します。指先だけでシフトチェンジが行えるパドルシフトを備え、意のままの走りを実現します。

\*A3 Sedan 1.4 TFSI cylinder on demand/1.8 TFSI quattroに標準装備。A3 Sedan 1.4 TFSIは「ステアリングホイール 4スポーク レザー」が標準装備となります。S3 Sedanは「ステアリングホイール 3スポーク レザー マルチファンクションシフトパドル フラットボトム」が標準装備となります。



### DIS (ドライバー インフォメーション システム) カラー

ドライブをアシストする様々な情報を、メーターパネル内の高解像度カラーディスプレイに表示。ドライバーが不注意になる兆候を察知した場合、音響信号を用いて警告を發します(時速約65km以上で作動/無効にすることも可能です)。

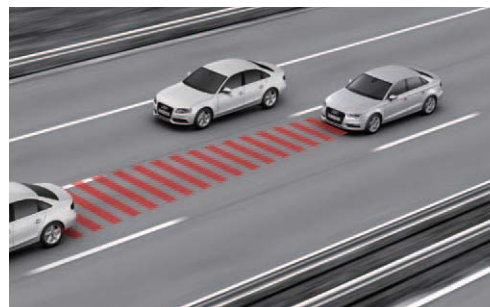

### アダプティブ クルーズコントロール\*

車両前部のレーダーセンサーが前走車との距離を感知し、アクセルとブレーキを電子制御するインテリジェントシステムです。コントロールレバーであらかじめ設定した車間距離より短くなると、エンジンの回転数を下げるとともにブレーキをかけ、一定の車間距離を確保。一方、車間距離が長くなると、再び自動的に設定速度まで加速し始めます。

\*A3 Sedan 1.4 TFSI cylinder on demand/1.8 TFSI quattro, S3 Sedanに標準装備。A3 Sedan 1.4 TFSIにオプション。

### スタートストップ システム

信号待ちや交通渋滞などで車が停止すると、自動的にエンジンを停止させるスタートストップ システム(アイドリングストップ機構)を採用。車速がゼロになるとエンジンが停止して、ブレーキペダルをリリースするとセルモーターが回転しエンジンを再始動させるシステムです。ストップ&ゴーの多い都市部などでも、より効率的に走りを楽しむことができます。また、減速時に積極的に発電を行うエネルギーリカバリーシステムも搭載しています。

## Optional Equipment オプション



### LEDヘッドライト\*

夜間走行時においても、昼光に近い照明によって進路を照らし、安全性と快適性を向上。エネルギー消費が少なく、長い耐用年数を誇ります。Audi独自の昼夜一体型配光パターンが強い個性を主張し、歩行者などからの視認性にも非常に優れています。ロービーム、ハイビーム、それらが一体となったポジショニングライト、ウインカー機能、スタティックコーナリングライト、さらにオールウェザーライト、ハイウェイライト機能など、すべてのライトにLED技術が使用されています。

\*LEDライトパッケージとしてオプション。A3 SedanはLEDライトパッケージを装着した場合、フロントフォグライトは非装備になります。

### ライティングパッケージ\*

省エネと長寿命を誇る、LEDテクノロジーによる防眩ライトには以下のものが含まれます。

- ・運転席と助手席の照明付きメイクアップミラー
- ・フロントとリヤの読書灯付きインテリアライト
- ・エントラン斯拉イト、フロントのフットウェルライト(リヤにも装備)、照明付き室内ドアハンドル
- ・アクティブドアリフレクター(電球)
- ・センターコンソールの反射照明
- ・照明付きカップホルダー
- ・ラゲッジコンパートメントライト

\*LEDライトパッケージとしてオプション。

### アドバンストキーシステム\*

リモートコントロールキーを身につけていれば、センターコンソール上のボタンを押すだけで速やかにエンジンをスタートさせることができます。また、ドアの施錠・解錠も煩わしさありません。

※アドバンストキーシステム(スマートエントリーアンドスタートシステム)は、電波により植え込み型心臓ペースメーカー等の医療用電子機器に影響を及ぼす恐れがあります。詳しくは正規ディーラーまたはオーディオコミュニケーションセンターまでお問い合わせください。

\*S3 Sedanに標準装備(デッドロック機能付となります)。A3 Sedanにコンビニエンスパッケージとしてオプション。

### オーディオパーキングシステム+リヤビューカメラ\*

音と視覚でクルマの前後を把握。パーキングシステムが、駐車操作を快適にアシストします。クルマの曲げ半径と移動方向から検出した物体までの距離を、MMIディスプレイ上でビジュアル表示。さらにMMIタッチ付きMMIナビゲーションプラスと連動した仮想レーン表示が、クルマの曲がり角度からあらかじめ計算した両サイドのガイドラインを表し、駐車スペースへの出し入れを快適にサポートします。

\*S3 Sedanに標準装備。A3 Sedanにコンビニエンスパッケージとしてオプション。



### MMI ナビゲーションシステム\*

さらにシンプルでスマートに進化したMMI(マルチメディアインターフェイス)。ナビゲーションシステムやエンターテインメント機能をはじめ、車両に備えられた様々な機能を手軽に操作できます。加えて、MMIをさらに直感的に操作するために、プッシュボタンコントローラーの上面にタッチパネルを採用。タッチパネルが直接指で書いた文字や数字を認識し、インテリジェントなナビゲーション操作を可能にしています。

\*S3 Sedanに標準装備。A3 Sedanにオプション。

## Special Optional Equipment スペシャルオプション



### オーディオマグネティックライド\*

走行状況に合わせて減衰力をコントロール。ドライビングの快適性とダイナミクスが向上しました。アダプティブダンパーシステムは、3つのサスペンション設定(オート / コンフォート / ダイナミック)から選択でき、オーディオドライブセレクトからの操作が可能です。

\*S3 Sedanにオプション。



### パノラマサンルーフ\*

サンルーフのガラス部分は自動開閉が可能で、チルトアップや完全にオープンにすることができます。車外からルーフを開めるリモートコントロールキーも装備。広く設けられたガラスから車内へ光が降り注ぎ、心地よい空間を作り出します。ウインドディフレクターを搭載し、ルーフオープン時の風切音を軽減します。

\*オプション



### Bang & Olufsen サウンドシステム\*

ダッシュボードのセンタースピーカーと、サブウーファーを含む14個の高性能スピーカーがサウンドサウンドを実現します。トータル出力705ワットの15チャンネルアンプを装備し、アルミニウム製のスピーカーカバーと、フロントのウーファーを際立たせるLEDライトのデザインが車内を彩ります。

\*オプション

## Audi exclusive アウディ エクスクルーシブ



### レッドブレーキキャリパー\*

レッドにカラーリングされたブレーキキャリパーをご用意。足元をよりスポーティに彩ります。

\*S3 Sedanにオプション。

### プライバシーガラス\*

リヤウインドウ、ドアウインドウ、サイドウインドウ(リヤ)にプライバシーを保護するカラードガラスが選択可能となります。

\*オプション



※写真はルーバー、ラゲッジルーフボックス、5アームベルムデザインアルミホイール(マットブラック)のアクセサリ装着車です。

## Audi Genuine Accessories

魅力的なカスタマイズで、あなただけのAudiを。

Audiの美しいスタイリングや高い実用性をさらに輝かせる、  
数々の純正アクセサリをご用意いたしました。

Audiと過ごす時間をひととき心地よく、さらに自分らしく。  
あなたにとってこの上なく魅力的なAudiをお仕立てください。





**1 5アームベルムデザイン アルミホイール(マットブラック)**  
8.0J-18、インセット46

**2 MMI接続アダプター**  
標準装備のMMIに取り付けて使用します。  
各種 iPod®, iPhone 等に対応のアダプターを用意。

**3 ダッシュボード&ドアトリムデコラティブパネル/ルームミラーカバー/センターコンソールデコラティブパネル/フロアマット**  
カラー：フォグブルー&アイビスホワイト/ミサノレッド&アイビスホワイト

**4 フロアマット(スポーツ)**  
ヒールパット装着のスポーティ仕様。  
カラー：ブラック&シルバー チェック柄

**5 アロマドライブディフューザー**  
シガーライターソケットに差し込むだけでアロマセラピーが楽しめる本革巻きディフューザー。  
100%天然成分を使用したオイルは、4つの香りからお選びください。

**6 プラズマクラスタープレミアムイオン発生機**  
Audi 専用のカップホルダーにぴったり収まる高濃度プラズマクラスターイオン発生機。

**7 Audi ベビーシート(G0)+Audi ISO FIXベース**  
後ろ向きに装着する乳児用シートです。ワンタッチでヘッドレストの高さを4段階調節できます。

**8 Audi チャイルドシート(G1)+Audi ISO FIXベース**  
固定用フックで車両に簡単、確実に固定でき、しかも安全性が高まります。

**9 Audi チャイルドシート ヤングスター(G3)**  
幼児用シートは卒業、という小学生以下の児童用ジュニアシートです。

**10 キー用レザーカバー**  
左からコニャックブラウン、クリムゾンレッド、シグナルオレンジ、パールシルバー、マグノリアホワイト、アラバスターホワイト、ペゴニアレッドの7色をご用意しました。

**11 エマージェンシーキット**  
万が一の時に乗員の安全を守るために役立つものを選出し、オリジナル収納バッグにセット。  
●専用バッグ ●トーチ(ライフハンマー付) ●非常信号灯 ●フーキンググローブ  
●ブースターケーブル(100A・5m) ●ダーティホイールバッグ ●ウインドブレーカー  
●牽引ロープ ●コンパクトラジオ(自家発電式)

# Efficiency: Standard in every Audi.

## 燃料効率、Audiの標準装備です。

Audiは、ルマン24時間耐久レースをはじめとしたモータースポーツの舞台で、これまで輝かしい実績を積み上げてきました。マシンの燃料効率と耐久性が優勝のカギを握るこれら大会で、今日まで追求してきた「Efficiency (= 効率性)」という考え方が、正しいコースを歩んでいることを数多の実績とともに証明してきました。スポーティなドライビングを極めながら、効率よく燃費やCO<sub>2</sub>排出量を低減することは、矛盾しない。そんな数々の大舞台で磨き上げられた先端技術は、「Efficiency: Standard in every Audi」というスローガンのもと、あなたが乗るAudiのすべてのモデルに息づいています。たとえば、圧倒的なパワーをもたらしながら、燃費向上と排出ガス低減を実現する直噴エンジン「FSI 技術」。エネルギー消費量を大幅にカットすることに成功した「LED」など。もはや先端技術は、すべてのAudiのスタンダードなのです。



### 1 LED (LEDポジショニングライト)

Audi デザインのアイコンとして定着したLED ポジショニングライトは、優れた省エネ効果を備え、従来と比べエネルギー消費量を大幅にカットします。

### 4 S-tronic®

2つのクラッチを一体化した独自の構造によって、素早いシフトチェンジでパワーを途切れることなく伝えます。スムーズで快適な加速をもたらす、燃費向上とCO<sub>2</sub>排出量の低減にも貢献します。

### 2 TFSI®

Audi独自のダウンサイジングコンセプトから生まれたエンジン。排気量を小さくしつつ、ガソリン直噴システムにターボチャージャーまたはスーパーチャージャーを組み合わせて燃料を効率的に燃焼させ高出力と高トルクを発揮。燃費向上と排出ガス低減を実現し走行性能と環境性能を高いレベルで両立します。

### 5 Aerodynamics

車体に作用する空気抵抗にいち早く着目し、世界で初めて風洞実験を行ったAudi。1000時間以上もの実験を経て生まれるエアロダイナミクスボディは優れた走行性能と燃費性能をもたらします。

### 3 スタートストップ システム (アイドリングストップ機構)

車速がゼロになるとエンジンが停止、ブレーキペダルをリリースするとセルモーターが回転しエンジンを再始動させるシステムです。信号などで車が停止した際、自動的にエンジンを停止させ燃料の消費を抑えます。ストップ &ゴーの多い市街地などでも効率良く走ることができ、省エネルギーに寄与します。

### 6 Lightweight Construction (軽量設計)

走る喜びと高い効率性という相反する要素を解決するAudi独自の軽量設計。オーディスベースフレーム (ASF) をはじめとした、数々のテクノロジーはシャシーだけでなく、さまざまなパーツにいたるまで軽量化を追求しています。

※記載の内容はAudiのテクノロジーに対する総論であり、一部、Audi A3 Sedan / S3 Sedanに該当しない項目が含まれている箇所があります。ご了承ください。



# Quality

Perfection as standard



Audiには、企業全体のすべての行動規範となる一つの思想が存在します。「品質についていかなる妥協も許さない」。このクオリティ哲学は、Audi全車の企画・開発・製造のすべての過程で適用されます。例えば、新型車に課せられた過酷なテスト・マラソン。まず酷暑から厳寒の環境で250万kmを走り切る。次に、車を「徹底的にいじめ抜く」ためのINKAテストが待っています。これはドイツ語の「インゴルシュタット工場の腐食および経時変化テスト」の略で、わずか19週間で12年間の歳月をシミュレーションします。全気候を再現できる風洞実験施設の中で300km/hの風と土砂降りの雨にさらされる暴風雨テスト。また人工気象室では、まず、塩を噴霧し、室温50℃、湿度100%に一気に上昇させます。そして、1平方メートルあたり1000w出力の人工太陽の強烈な

光を浴びせ、最後は-35℃まで急速冷却。さらに、4基の油圧加振機で激しい振動が加えられ、ボディのひずみやシャーシへの負荷を厳しく評価します。実際のロードテストでは、特別仕立てのコースで平均8万kmを走行。玉石、砂利、塩水、泥によってシャーシとボディは極限状態に。しかしまだ続きます。「キーキーガタガタ音」チームの異名を持つテストドライバー達は、不快なノイズの発生源を突き止めるため、トランク内に潜り込み不整路を数kmにわたり走行することもあります。アウディ・ネッカーズルム工場の品質保証部を指揮するペーター・フィッシャーは言います。「彼らはこの仕事に生きがいを感じています。私達が望んでいるのは、お客様に最上級の品質を体験いただき、お喜びいただくことです」。さらに隔々にまで要求される1/10mm単位の工作精度について、

「パネル間の最適化だけでなく、それぞれの曲線が完璧な曲線を描いていなければいけません。さらに、曲面から平面に移り変わる部分の仕上がりの完成度がポイントです」。ディテールへのこだわりはそれにとどまりません。インテリアは90℃まで加熱されても、変色や劣化は許されず、レザー素材も45種類の耐久性テストをクリアすることが求められます。また、わずか0.1mmに満たない塗装膜に実現された、深みのあるボディの光沢は、天然の帯電防止効果を有するエミューの羽根で仕上げられるという念の入れようです。Audiが堅持するクオリティ哲学。それは品質管理のトップ、ヴェルナー・ツィマーマンのこの言葉に尽きます。「品質の真髄とは、あなたが見ること、聞くこと、感じること、匂いとして嗅ぐことができるものなのです」。



# History

モータースポーツへの挑戦こそ、Audi進化の原動力。



1899

アウグスト・ホルヒが自らの名を冠した自動車メーカー「Horch」を設立。



1909

挑戦への強い願望から、ホルヒは新会社「Audi」を設立。1914年にはヒルクライムイベントで勝利を手にする。



1933

エアロダイナミクスの重要性を意識し、世界で初めての風洞実験を実施。



1934

16気筒エンジンを積むレーシングカー「アウトウニオン タイプA」でグランプリに参戦。



1937

アウトウニオンは54のレースに出場し、32の完全優勝と15の世界記録を達成した。



1937

アウトウニオン・ストリームラーナーが、初めて400km/hの壁を破る。



1981

Audi quattroによりWRCに参戦。第2戦のスウェーデンで早くも勝利を収める。



1985

アメリカのバックス・ピーク・ヒルクライムで女性ドライバーのミシェル・ムートンが優勝。



1990

ドイツDTMでハンス・ヨアヒム・シュトックがドライバーズ・タイトルを獲得する。



2001

世界で最も過酷なレースとして知られるルマン24時間でAudi R8が初勝利を収める。



2006

ルマン24時間でAudi R10がディーゼルエンジン搭載マシンとして初優勝を遂げる。



2009

Audi R8 LMSにより、ニュルブルクリンク24時間耐久レースに挑戦。



2010

第78回ルマン24時間耐久レースにて1位2位3位を独占。9度目の優勝を達成。



2014

第82回ルマン24時間耐久レースにて13度目の優勝。5連覇を達成。



## Audi configurator

コンフィグレーターで、あなただけのAudiを。

ご希望のモデルに、ボディカラー、インテリア、ホイールなどの組み合わせを様々にお試しいただくことで、自分にぴったりの一台を見つけてみませんか。画面上でイメージを確認しながら、お好みに合わせて自由にセレクト。カスタマイズした内容は印刷することができます。

> [configurator.audi.co.jp](http://configurator.audi.co.jp)



## Audi on Social Media

“技術による先進”を、インターネットで。

AudiのファンやオーナーたちとFacebookやInstagramで交流しましょう。Twitterでは、Audiの最新情報をチェック。ゆったりとくつろぎながら、Audi YouTubeチャンネルの動画やTVCM、プロモーションビデオを愉しむのもいいでしょう。

- > [facebook.com/audi.jp](https://facebook.com/audi.jp)
- > [twitter.com/AudiJapan](https://twitter.com/AudiJapan)
- > [youtube.com/AudiJPKK](https://youtube.com/AudiJPKK)
- > [gplus.to/AudiJapan](https://gplus.to/AudiJapan)
- > [instagram.com/audijapan](https://instagram.com/audijapan)



Audi YouTubeチャンネル



## Audi Personal Online Assistant

お客様オンラインサポート

ご自宅に居ながら、ショールームにいるかのようなサポートを、ビデオチャットまたはテキストチャットを使ってリアルタイムでお答えするサービスです。お車についてのご質問はもちろん、最寄りのディーラーや試乗のお申し込みなどについてもその場でお答えし、お客様のクルマ選びをサポートします。

> [www.audi.co.jp/poa](http://www.audi.co.jp/poa)

Audi パーソナルオンラインアシスタント営業時間 - 11:00~22:30(年中無休)

※サポート対象車種はwebサイトにてご確認ください。

# Audi Service Program

Audiのサービスプログラムは3年間無償。さらに2年間の延長プログラムをご用意し、あなたのAudiライフにより確かな安心をお届けするために、きめ細やかなアフターサービスでAudiゆえの信頼にお応えします。※各プログラムの詳細はAudi正規ディーラーまでお問い合わせください。

1年目 &gt;&gt;&gt;&gt;&gt;&gt;

2年目 &gt;&gt;&gt;&gt;&gt;&gt;

3年目 &gt;&gt;&gt;&gt;&gt;&gt;

4~5年目

無償【保証・サポート・点検・メンテナンス】

有償【延長プログラム】

## Audi Warranty

3年間の保証無償

定期点検整備を実施し正しい取り扱いを行った車両で部品の材質または製造技術上に起因する故障が発生した場合、正規ディーラー指定サービス工場にて無料で修理いたします。

一般保証	新車登録日から3年間/走行距離無制限		
塗装の保証	新車登録日から3年間		
純正部品の保証	部品購入日から2年間(純正アクセサリを含む)	●純正部品購入【例:2年目(1年9カ月)で購入の純正部品は、4年目(3年9カ月)まで保証】 →	
錆穴の保証	新車登録日から12年間		

## Audi CarLife Plus.

保証とサポートを5年目まで

## Audi Emergency Assistance

3年間のサポート無償

アクシデントは時間と場所を選びません。でも、大丈夫。24時間365日専門のオペレーターが待機し緊急コールにお応えするので、万一の路上における故障の際でも安心です。



Audiオーナー向けスマートフォンアプリ。トラブルが起きた際最寄りのAudiディーラー検索などを行うことができます。



## Audi Emergency Plus.

24時間、365日のサポートを5年目まで

サポート	(電話によるアドバイス)(車両の牽引)(車両の保管)(メッセージサービス(ご家族へ、会社へ)) (路上応急処置(バッテリーチャージ、ガソリン補給など))(牽引後の代替交通、宿泊手配)(修理完了車両の引取・搬送)(保険会社への連絡)		
------	--	--	--

## Audi Freeway Plan

3年間の点検・メンテナンス無償

いつでもベストコンディションで最高のドライビングを。ドイツ本国の厳しい安全基準と最新技術に基づくメンテナンスサポートプログラムです。

法定1年点検	法律により定められている点検項目	●法定1年点検	●法定1年点検
メーカー指定点検	Audi社が指定する定期点検項目(法定1年点検と重複する項目は除く)		●メーカー指定点検(または、30,000Kmごと)
指定部品の交換	Audi社が定める定期交換部品の交換		●ブレーキ液交換 ダスト、ポーレンフィルターの交換(または、30,000Kmごと)
指定消耗品の交換・補充	点検時の状態により(エンジンオイル補充)(ワイパーブレード交換)(ブレーキパッド交換)(ウインドウォッシャー液補充)(ライトバルブ類(全て)(バルブ切れ時)(リモコンキーバッテリー交換)		
ロングライフサービス	[Audiが開発した、点検時期などを走行状況により自動表示するサービス]	ディスプレイに自動表示時	(エンジンオイル交換)(エンジンオイルフィルター交換)(サービスインターバルディスプレイのリセット)(ブレーキパッドの厚さ点検)

## Audi Freeway Plus.

より安心より安全なメンテナンスを5年目まで

# Audi Premium Automobile Insurance

アウディ自動車保険プレミアム

## Audi Premium Care

アウディ自動車保険プレミアム独自のサービスプログラム「アウディプレミアムケア」で、お車のボディやガラスへの損害を補償。「アウディプレミアムケア」を利用しても、自動車保険を使わなければ翌年の自動車保険のノンフリート等級には影響しません。



ボディガードサービス  
(小額修理補償)



フロントガラス  
損害補償



タイヤパンク  
損害補償

※アウディ正規ディーラーでお車をご購入、「アウディ自動車保険プレミアム」にご加入いただいたAudiオーナーだけのプレミアムサービスです。※車の修理はAudi正規ディーラーで行うことが前提となります。※修理費用の補償額には上限があります。※サービスの利用はサービス期間中、上記サービスのいずれか1回までとなります。※詳しくはお近くのAudi正規ディーラーまでお問い合わせください。

## Audi Aluminium Body Shop

アルミニウムボディのリペアは  
Audi正規ディーラーへご用命ください。

ドイツのAUDI AGが指定する10日間のトレーニング(TÜV:技術検査協会認定)を受講し、アルミニウムボディリペアの実施許可の認定を受け修了し、さらにアルミ溶接のテストに合格したスペシャリストがリペアいたします。



アウディ ジャパン 株式会社

東京都品川区北品川4-7-35 御殿山トラストタワー 16階 〒140-0001

Free dial ▶ 0120-598106 AM 9:00 - PM 7:00

For info ▶ [www.audi.co.jp](http://www.audi.co.jp)



新車登録日から3年間（走行距離無制限）の長期保証が受けられます。



365日24時間、エマージェンシーアシスタンスが受けられます。（新車登録日から3年間）



新車登録日から3年間（走行距離5万km以内）に必要なメンテナンス、法定点検がすべて無料になります。

●カタログ写真は、日本で販売される車両とは仕様が異なる場合があります。●本仕様・装備・諸元は予告なく変更される場合があります。●このカタログの内容は2015年4月現在のものです。

15.4.000000.000