



RS 5

 Audi RS 5 | RS 5 Cabriolet

Vorsprung durch Technik 

RS 5

Audi RS 5





獰猛にして甘美。その走りは誘惑する。

■ スポーツクーペとはなにか。それは、速さと美を究極的に両立させる終わりなき挑戦であり、ひとつの芸術である。Audi RS 5。この一台は、モータースポーツのDNAを受け継ぐRSの系譜の先に、私たちAudiが追求するスポーツクーペの理想形として誕生した。走りのダイナミズムをすみずみにまで体現したアグレッシブなスタイル。数々の専用チューンを施されレーシングカー並みのハイパフォーマンスで他を圧倒する4.2ℓ V8 FSIエンジン。さらに新しく進化させた新世代quattroさえもたずさえて。ただそこにあるだけで見る人を惹きつけ、ひとたびステアリングを握れば、鮮烈なインプレッションが忘れがたい体験の記憶を残す。Audi RS 5だけに許された官能の領域にまで踏み込んだそのドライビングプレジャーは、本物の走りを知るあなたを魅了するにちがいない。













駆け抜ける一瞬に、磨かれたディテールに、美が宿る。
走りのエモーションさえもパッケージしたデザイン。



あたたかも鍛え抜かれたトッパスリートの筋肉のように、美しくシェイプされたAudi RS 5。普遍的なスポーツクーペの流麗なフォルムに、有機的な曲面と直線が織りなす、ほとばしる走りの躍動感が込められている。さらにハニカムメッシュのシングルフレームグリル、大型エアインテークを備えるフロントバンパー、力強く張り出したプリスターフェンダーなど、すべてのディテールがスポーツの血統を主張する。空力特性を追求したリヤディフューザー、停車時や通常走行中はリヤゲートに収納され、高速時に自動的にリフトし安定性を飛躍的に高めるリトラクタブルリヤスポイラーも装備。リヤバンパーにインテグレートされたオーバータイプテールパイプさえも比類無き存在感を印象づける。Audi RS 5。その美はひと目でドライバーの心を奪う。









感覚を研ぎ澄ます。本能を触発する。

■ Audi RS 5の Cockpitに乗り込む。上質なファインナッパレザーのRS専用スポーツシートに身をゆだねたとき、あなたが感じ取るファーストインプレッションはなんだろうか。緊張、あるいは、解放。ディテールに至るまでレーシーな印象で統一されたCockpitには、ピアノブラックに輝くRS 5ロゴが刻まれた専用メーターパネル、カーボンのデコラティブパネルが配されスポーツマインドを刺激する。人間工学にもとづいて設計された、ステアリングホイール3スポークレザーマルチファンクションシフトパドルフラットボトム。そして、アルミニウムドアシルプレートにさえも走りの血統である証の「RS」ロゴが記され、この一台が特別な存在であることを主張する。ドライバーの走りの本能を触発し感覚を研ぎ澄ます。Audi RS 5とあなたの濃密な一体感が生まれる。



Cabriolet driving.

Taken to the next level.

■ 太陽を浴びながら、より自由に、開放的に。ルーフをオープンにしてRSモデルのパワーをダイレクトに感じながらのドライビングは、他では味わうことのできないカブリオレならではの魅力です。「RS」の称号に相応しいダイナミックなドライビング、ハイレベルなパフォーマンス、極上のエクスクルーシビティ。Audi RS 5 Cabrioletで新次元のカブリオレを体感してください。

RS 5

Audi RS 5 Cabriolet

Excitement.

Intensified.

■ Audi RS 5 Cabrioletに搭載された4.2 ℓ V8 FSIエンジン。最高出力は331kW (450PS) で0-100km/h加速はわずか4.9秒。高回転型エンジンコンセプト (HRC) による卓越した敏捷性を実現します。さらにトランスミッションに7速Sトロニックを採用。デュアルクラッチによる瞬時のギアチェンジが、パワーの途切れを感じることはないスポーティかつダイナミックな走りを実現します。







Freedom.

Expanded.

■ ギアを下げ、速度を落とし、ソフトトップを開いて太陽を感じてください。アコースティック型のソフトトップは、50 km/h 以下であれば走行中においてもわずか 15 秒でオープン。V8 エンジンの豊かなサウンドが愉しめます。またソフトトップを閉めれば、不快なノイズを効果的に抑えた快適なドライビングが愉しめます。







Desire.

Fueled.

■ AudiハイエンドのRSモデルであることを象徴する、ハニカムデザインのシングルフレームグリル。LEDライトが描き出すラインが先進的な印象をもたらすキセノンヘッドライトは、遠くからでもAudiであることを強く主張します。フロントの大きなエアインレイとホイールアーチの広がり
がワイドな印象を際立たせ、Audi RS 5 Cabrioletの力強いイメージをさらに高めます。さらに、リヤにはオーバル状の大型エグゾーストテールパイプのトリムと上質なカーボンファイバー製のスポイラーを装備。リヤデザインにおいても他とは一線を画す個性を際立たせています。





Exclusivity.

Concentrated.

■ 隅々に息づいたスポーティネス。ブラックメタリックのファインナッパレザーを使用したRS専用スポーツシートをはじめ、握りやすさを追求したRS 5専用の本革巻きマルチファンクションスポーツステアリングホイールやカーボンファイバーによるデコラティブパネル、アルミニウムのドアシルプレートなど、細部にまでこだわり抜いた装備の数々がスポーティな印象をいっそう高めます。



4.2 ℓ V8 FSI®

FSIとHRCの組み合わせによる圧倒的パワー。

燃料直噴テクノロジー FSIと高回転型エンジンコンセプト（HRC）を組み合わせ、Audi RS 5/RS 5 Cabrioletの圧倒的パワーを生み出す4.2 ℓ V8 FSIエンジン。FSIテクノロジーは、燃料を高圧縮した燃焼室に直接噴射します。極めて効率的な燃焼をもたらすことからパワー供給は向上し、発生するパワーも増大。直噴システムは燃焼室内の温度を下げる効果もあり、エンジン圧縮比を高めることで出力とトルクの両方を引き上げます。そして、Audi RS 5/RS 5 Cabrioletの魅力あるパワーを構成するもう

一つの要素、高回転型エンジンコンセプト（HRC）。出力を高め、エンジン許容回転数内の全域で一律にパワーを供給します。エンジンは即座に反応し、深く豊かなエンジン音を奏でます。このハイパワーエンジンは最高許容回転数8,250rpmを実現。4,000rpmから6,000rpmの間で最大トルク430Nm(43.8kgm)を発揮するほか、3,000rpmから8,000rpmという幅広い領域で約90%以上ものパワーを発揮します。その結果、RS 5では0-100km/h加速わずか4.6秒*を記録します。

*RS 5 Cabrioletは4.9秒となります。数値はメーカー測定値です。

S tronic®

デュアルクラッチによる瞬速のシフトチェンジ。

Audi RS 5/RS 5 Cabrioletの強大なエンジンパワーを意のままに操り、自在に解き放つために。マニュアルトランスミッションのダイレクトさと、オートマチックトランスミッションの優れた操作性をあわせ持つ7速Sトロニックを採用しました。Audiが磨き上げた先進のSトロニックは、マニュアルトランスミッションのクラッチ動作を完全自動化。1-3-5-7速と2-4-6速をそれぞれ担当する2つのマルチプレートクラッチを持ち、一方のクラッチをつないだときに、もう一方が次のギアを選択してスタンバイするという構造です。変速は瞬時に完了し、エンジンパワーの途切れや

不快な変速ショックありません。エンジンからトランスミッションへの動力伝達には、湿式多板クラッチを採用。機械的な連結によって動力を伝達するため、パワーロスがなく燃費も向上します。また、クラッチのダイレクト感が高く、ダイナミックなドライビングフィールを体感することができます。ステアリングホイールに備えたパドルシフトを操れば、よりアグレッシブなスポーツドライビングが楽しめます。ラリーマシンを起源に持つこのテクノロジーによって、シフトする喜びはさらに深化します。

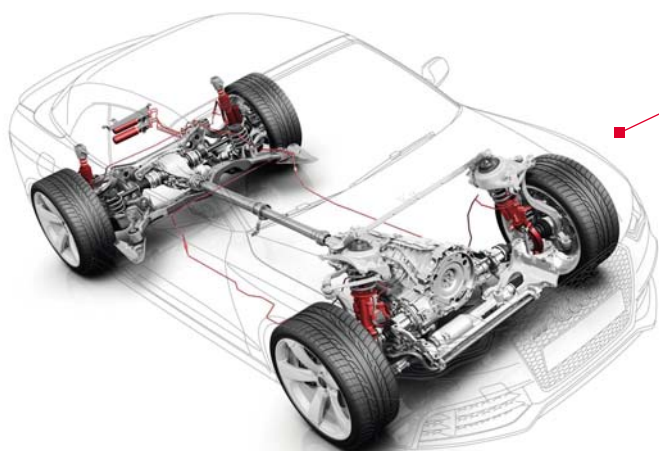

Suspensions

ダイナミクスと快適性を両立した、華麗なるフットワーク。

ロングツーリングにおいても、短距離ドライブにおいても、ステージを選ばず優れたフットワークを実現するRS 5スポーツサスペンション。正確なステアリング特性、優れた制御、高い敏捷性を兼ね備えています。フロントアクスルには5リンク式サスペンションを採用。各リンクは剛性を高めるため、直接ボディに固定されたアルミ製フロントアクスル支持部に連結。より精密なホイール動作を可能にします。リヤにはトラペゾイダル式リヤサスペンションを採用しました。アルミ素材を使用することでバネ下重量を抑え、スポーティなハンドリングを実現。旋回特性を改善しました。

また、DRC（ダイナミックライドコントロール）付きスポーツサスペンションは、高速でのコーナリングの際にホイールへのオイルフローを調整し、傾きを軽減。ドライビングダイナミクスを向上します。そして、ダイナミックステアリングはAudi RS 5/RS 5 Cabrioletに最適化され、自然なステアリングレスポンスにより路面からの正確なフィードバックが得られます。このステアリングは直線走行時にはほとんどエネルギーを必要としないため、燃費の削減にも寄与します。

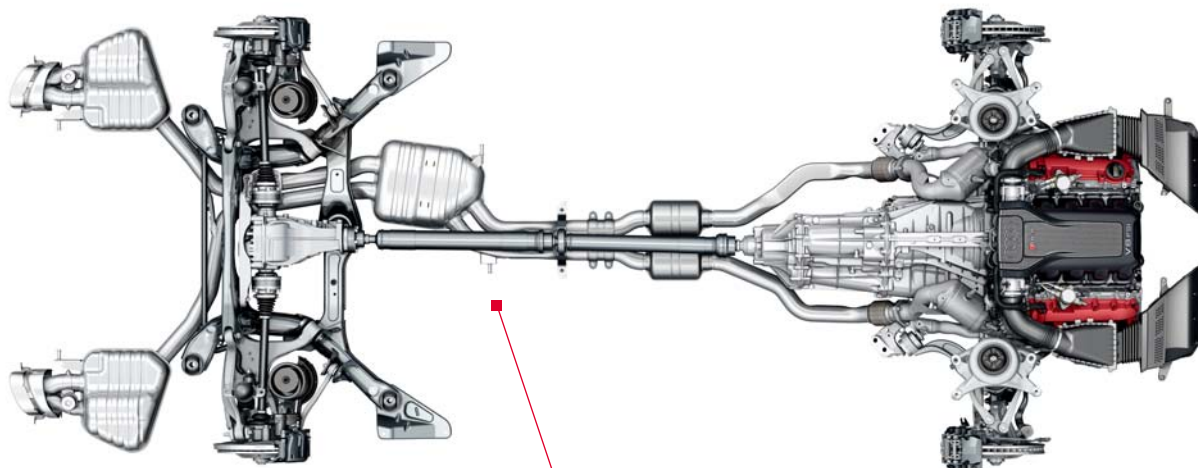

quattro®

Audi 独創のフルタイム 4WD システム。

1980年の登場以来、フルタイム4WDの代名詞として君臨してきたAudi独創のテクノロジー、quattro。Audi RS 5/RS 5 Cabrioletに採用されたセルフロックリング・クラウンギヤセンターディファレンシャルは高いトルク伝導効率と小型軽量が特長です。従来よりも幅広い領域にわたって前後トルク配分を変化させることができ、通常時は「フロント40%：リヤ60%」、路面状況によって「フロント70%：リヤ30%」から「フロント15%：リヤ85%」の範囲でモーメントを制御。またエレクトロニック・トルクベクタリング機能とも連動し、モーメントをホイールごとに独立

してコントロールすることで、ドライビングの状況に応じた駆動力を一つひとつのホイールごとに配分することが可能となり、4輪それぞれに最適なトルクを配分します。例えば、タイトコーナーなど内輪が空転を起こすようなシチュエーションでは、内輪の駆動力を制御することでスピンを未然に防ぎ、コーナリングをサポートするグリップ力を回復させ、ヨーモーメントを発生します。さらに、後輪の左右間でトルクを分配できるリヤスポーツディファレンシャルも設定。より精緻なトラクションコントロール性能を身につけたquattro。その進化は、未体験の領域へドライバーを誘います。

Audi drive select

走りのテイストを意のままに選ぶ楽しみ。

ドライビングの楽しみをさらに広げるオーディドライブセレクト。ボタンひとつで走行特性を瞬時に切り替えることができます。選択が可能なのはCOMFORT（コンフォート）、DYNAMIC（ダイナミック）、AUTO（オート）、INDIVIDUAL（インディビジュアル）。オーディドライブセレクトは、エンジンのレスポンス、トランスミッションのプログラム、ステアリング特性、リバーシブルシートベルトテンショナー等のセッティングを統合制御する

システム。COMFORTモードは長距離ドライブなど、穏やかな走行を愉しみたい時に。ワインディングロードなどでスポーティな走りを愉しみたいときにはDYNAMICモード。バランスの良い快適な走りのAUTOモード。INDIVIDUALモードはドライバー自身が各項目を個別に設定できるモードです。



Body Colours

■ Solid paint finishes



アイビスホワイト
[Audi RS 5専用色]

■ Metallic paint finishes



グレイシアホワイト メタリック
[Audi RS 5 Cabriolet専用色]

■ Pearl effect paint finishes



ミサノレッド パールエフェクト

■ Crystal effect paint finishes



プリズムシルバー クリスタルエフェクト *1
[Audi RS 5 Cabriolet専用色]

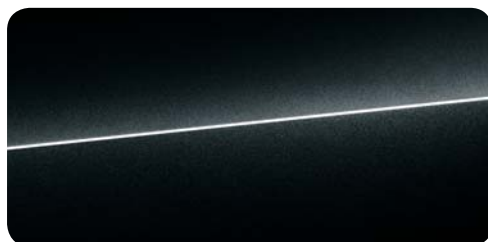

ミストブラック メタリック

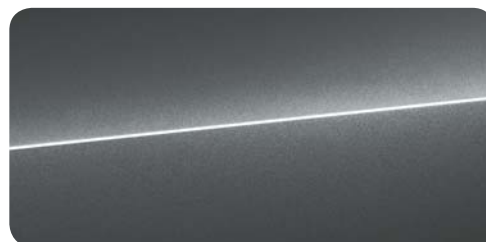

デイトナグレー パールエフェクト

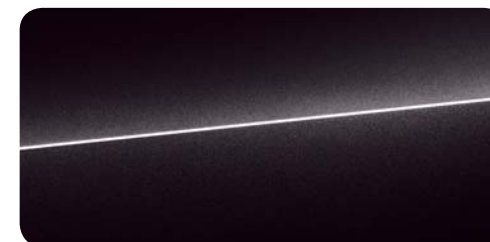

バンサーブラック クリスタルエフェクト *1



スズカグレー メタリック
[Audi RS 5専用色]



セバンブルー パールエフェクト

Interior Colours

RS 5 Cabriolet - Soft Top Colours



レッド



グレー

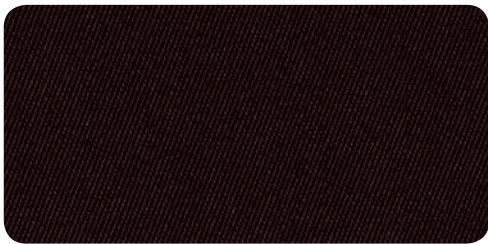

ブラウン

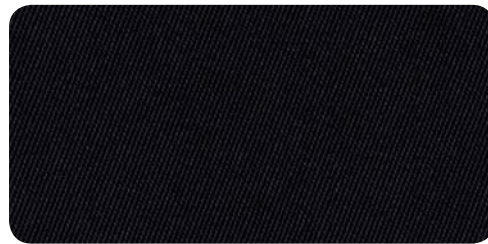

ブラック

Wheels & Tires



アルミホイール 5アームローターデザイン 9]x20
+275/30 R20タイヤ
[Audi RS 5標準装備]



アルミホイール 5アームローターデザイン チタンルック ポリッシュ 9]x20
+275/30 R20タイヤ
[Audi RS 5 Cabriolet標準装備、Audi RS 5にオプション]

Seat Colours



ブラック(ファインナッパレザー)



ルナシルバー(ファインナッパレザー)

Decorative Inlays



カーボンファイバー

Equipment

Standard Equipment 標準装備



バイキセノンヘッドライト

ロービームとハイビームを併用するキセノンライトを採用。ガス放電技術を応用することで、太陽光に近い光をつくり出し、視認性を向上させます。またLEDライトは高い耐久性と優れた省エネ効果を発揮し、エネルギー消費量を大幅にカットします。

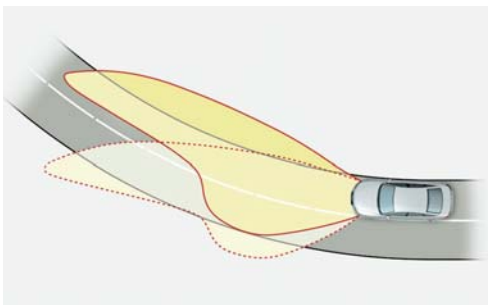

アダプティブヘッドライト

ステアリングの操舵角や車速にあわせてヘッドライトの照射角を調整し、カーブの内側を照らします。とくに照明の少ない夜道では視界の確保に役立ちます。



LEDリアコンビネーションライト

ブレーキライト/テールライトにもLEDを採用。素早く点灯し、視認性も高いので、ブレーキングなどの挙動を後方ドライバーにいち早く知らせます。さらに、長寿命や省エネルギー、省スペースなど、数多くのメリットを兼ね備えています。



ステアリングホイール 3スポーク レザー マルチファンクション バドルシフト フラットボトム

RS 5のロゴが入られた特別仕様。ステアリングホイールには、オーディオやDISの操作が可能なマルチファンクションスイッチと手元で変速可能なバドルシフトを装着しています。

メモリー機能(ドライバーサイド)

運転席シート、ドアミラーなどのポジションを記憶し、ボタン操作だけで、あらかじめセットされたポジションを自動的に再現します。



3ゾーンオートマチックエアコンディショナー

室内温度、太陽光線の強さと角度を感知し、送り出される風量などを自動制御。運転席と助手席の温度を個別に調節が可能です。

シートヒーター(フロント)

エアコンコントロールパネルのボタンによって、シートクッション、バックレスト表面の温度を調節することができます。



DIS(ドライバー インフォメーション システム)カラー

メーターパネル内のディスプレイに、トリップコンピューターやオートチェックシステム等の情報を表示。オンボードコンピューターとの組み合わせで燃費や平均速度も表示します。



MMI ナビゲーション

新世代のHDDナビゲーションシステムを採用。ラジオ/CD/DVDプレーヤー/地上デジタルTV(12セグ対応)/ハンズフリー機能/オーディオミュージックインターフェイス(AMI)など、多彩なインフォテインメントを自在にコントロールできます。Bluetoothオーディオ機能や動画ファイルの再生、CD取り込み機能なども搭載しています。

オーディオミュージックインターフェイス(AMI)

第4世代以降のiPod®などの携帯音楽プレーヤーに接続し、MMIのコントローラーやマルチファンクションスイッチによるシンプルな操作で音楽をお楽しみいただけます。

※お手持ちの携帯音楽プレーヤーに適合するケーブルを別途アクセサリにてご購入いただくことが必要となります。※iPodはApple Inc.の商標です。



Bang & Olufsen サウンドシステム

デンマークが世界に誇る伝統と革新の織り成す技で、音響をチューニング。インテリアの形状や素材による音響効果から、エンジン音や風切音等のノイズまでを計算した設計です。計14個のスピーカーから迫る、505ワット/5.1チャンネルの豊かなサウンドは、どの座席でもクリアな音質が堪能できます。

アドバンストキーシステム

リモートコントロールキーを身につけていれば、センターコンソール上のボタンを押すだけで速やかにエンジンのスタートとストップを操作することができます。また、ドアの施錠・解錠も快適に行なうことができます。

※アドバンストキーシステム(スマートエントリーアドバンストシステム)は、電波により植え込み型心臓ペースメーカー等の医療用電子機器に影響を及ぼす恐れがあります。詳しくは正規ディーラーまたはオーディオコミュニケーションセンターまでお問い合わせください。

EPB (エレクトロメカニカルパーキングブレーキ) /

オーディオ ホールドアシスト

再発進アシスト機能とエマージェンシーブレーキング機能を兼備した、電子制御パーキングブレーキです。発進時には、パーキングブレーキを自動的に解除。また坂道での発進時には、アクセルペダルへ踏み替える間ブレーキを保持することにより車両が後ろに下がることなく、スムーズな発進をサポートします。

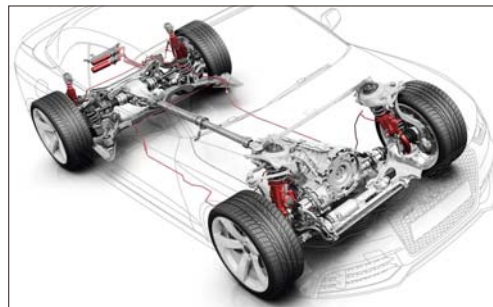

DRC (ダイナミックライドコントロール) 付き

スポーツサスペンションプラス

ショックアブソーバーの油圧リンクによって、コーナリング時の前後、左右の傾きを軽減。横揺れなどが抑制されることにより、さらにダイナミックなドライビングが楽しめます。ダンパーの調整はオーディオドライブセレクトを介してCOMFORT (コンフォート)、AUTO (オート)、DYNAMIC (ダイナミック) の3つのモードから選択できます。



オーディオ パーキングシステム リヤビューカメラ

高感度リヤビューカメラを装備し、車両後方の映像をMMIディスプレイに表示します。ディスプレイを通して車両後方付近の死角を確認できるため、障害物をいち早く察知でき、より正確な後方操作が可能に。また、フロントとリヤのバンパーに備えた超音波センサーが障害物との距離を測定。アラーム音とモニター上のイラストによって距離を段階的に知らせます。

※写真はリヤビューカメラのイメージです。

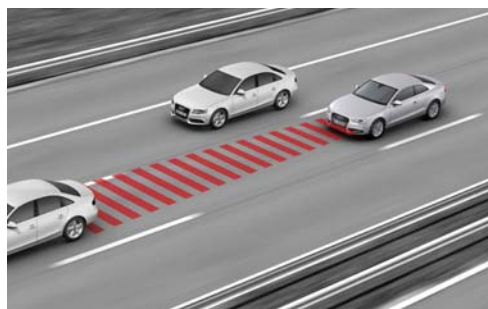

アダプティブ クルーズコントロール

アダプティブ クルーズコントロールはドライバーサポートシステムの一つです。車の流れがスムーズな時は、設定速度や先行車との車間距離を正確に維持します。流れがゆっくりしている時や渋滞時には、速度の上げ下げや徐行を自動調整します。常に車両側で周囲をモニターし、障害物を検知すると、警告音やDIS (ドライバーインフォメーション システム) のディスプレイで警告が促されます。

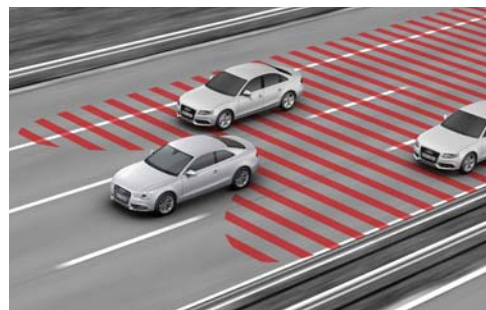

オーディオ サイドアシスト

時速30kmから作動し、レーダーセンサーを使って検出した左右・後方の接近車両をモニターします。車線変更が危険とシステムが判断した場合、ドアミラーのライトによりドライバーに注意を促します。

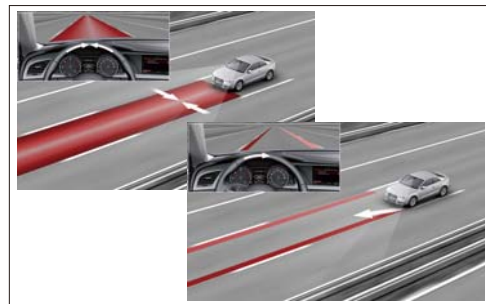

オーディオ アクティブ レーンアシスト

高速走行時、方向指示器を操作していない時に作動します。センサーによって走行区分線を認識し、車両が走行区分線を越えないようにステアリングを自動修正します。

※センサーによる車線の識別は、天候や周囲の照明、及び車線の品質に依存します。

Special Optional Equipment スペシャルオプション



電動パノラマサンルーフ*

マニュアル式のサンブレインドを備え、開放的なドライビングを演出するパノラマサンルーフ。

*RS Sにオプション。

レッドブレーキキャリア*

レッドにカラーリングされたブレーキキャリアをご用意。足元をよりスポーティに彩ります。

*RS Sにオプション。

プライバシーガラス*

リヤウインドウ、ドアウインドウ、サイドウインドウ(リヤ)にプライバシーを保護するカラードガラスが選択可能となります。

*RS Sにオプション。



Audi configurator

コンフィグレーターで、あなただけのAudiを。

ご希望のモデルに、ボディカラー、インテリア、ホイールなどの組み合わせを様々にお試しいただくことで、自分にぴったりの一台を見つけませんか。画面上でイメージを確認しながら、お好みに合わせて自由にセレクト。カスタマイズした内容は印刷することができます。

> configurator.audi.co.jp



Audi on Social Media

“技術による先進”を、インターネットで。

AudiのファンやオーナーたちとFacebookやInstagramで交流しましょう。Twitterでは、Audiの最新情報をチェック。ゆったりとくつろぎながら、Audi YouTubeチャンネルの動画やTVCM、プロモーションビデオを愉しむのもいいでしょう。

- > facebook.com/audi.jp
- > twitter.com/AudiJapan
- > youtube.com/AudiJPKK
- > gplus.to/AudiJapan
- > instagram.com/audijapan



Audi YouTubeチャンネル



Audi Personal Online Assistant

お客様オンラインサポート

ご自宅に居ながら、ショールームにいるかのようなサポートを、ビデオチャットまたはテキストチャットを使ってリアルタイムでお答えするサービスです。お車についてのご質問はもちろん、最寄りのディーラーや試乗のお申し込みなどについてもその場でお答えし、お客様のクルマ選びをサポートします。

> www.audi.co.jp/poa

Audi パーソナルオンラインアシスタント営業時間 - 11:00~22:30(年中無休)

※サポート対象車種はwebサイトにてご確認ください。

Audi Service Program

Audiのサービスプログラムは3年間無償。さらに2年間の延長プログラムをご用意し、あなたのAudiライフにより確かな安心をお届けするために、きめ細やかなアフターサービスでAudiゆえの信頼にお応えします。※各プログラムの詳細はAudi正規ディーラーまでお問い合わせください。

1年目 >>>>>>

2年目 >>>>>>

3年目 >>>>>>

4~5年目

無償【保証・サポート・点検・メンテナンス】

有償【延長プログラム】

Audi Warranty

3年間の保証無償

定期点検整備を実施し正しい取り扱いを行った車両で部品の材質または製造技術上に起因する故障が発生した場合、正規ディーラー指定サービス工場にて無料で修理いたします。

一般保証	新車登録日から3年間/走行距離無制限		
塗装の保証	新車登録日から3年間		
純正部品の保証	部品購入日から2年間(純正アクセサリを含む)	● 純正部品購入【例:2年目(1年9カ月)で購入の純正部品は、4年目(3年9カ月)まで保証】 →	
錆穴の保証	新車登録日から12年間		

Audi CarLife Plus.

保証とサポートを5年目まで

Audi Emergency Assistance

3年間のサポート無償

アクシデントは時間と場所を選びません。でも、大丈夫。24時間365日専門のオペレーターが待機し緊急コールにお応えするので、万一の路上における故障の際でも安心です。



Audiオーナー向けスマートフォンアプリ。トラブルが起きた際最寄りのAudiディーラー検索などを行うことができます。



Audi Emergency Plus.

24時間、365日のサポートを5年目まで

サポート

(電話によるアドバイス)(車両の牽引)(車両の保管)(メッセージサービス(ご家族へ、会社へ))
(路上応急処置(バッテリーチャージ、ガソリン補給など))(牽引後の代替交通、宿泊手配)(修理完了車両の引取・搬送)(保険会社への連絡)

Audi Freeway Plan

3年間の点検・メンテナンス無償

いつでもベストコンディションで最高のドライビングを。ドイツ本国の厳しい安全基準と最新技術に基づくメンテナンスサポートプログラムです。

法定1年点検	法律により定められている点検項目	● 法定1年点検	● 法定1年点検
メーカー指定点検	Audi社が指定する定期点検項目(法定1年点検と重複する項目は除く)		● メーカー指定点検(または、30,000Kmごと)
指定部品の交換	Audi社が定める定期交換部品の交換		● ブレーキ液交換 ダスト、ポーレンフィルターの交換(または、30,000Kmごと)
指定消耗品の交換・補充	点検時の状態により(エンジンオイル補充)(ワイパーブレード交換)(ブレーキパッド交換)(ウインドウォッシャー液補充)(ライトバルブ類(全て)(バルブ切れ時)(リモコンキーバッテリー交換)		
ロングライフサービス	[Audiが開発した、点検時期などを走行状況により自動表示するサービス]	ディスプレイに自動表示時	(エンジンオイル交換)(エンジンオイルフィルター交換)(サービスインターバルディスプレイのリセット)(ブレーキパッドの厚さ点検)

Audi Freeway Plus.

より安心より安全なメンテナンスを5年目まで

Audi Premium Automobile Insurance

アウディ自動車保険プレミアム

Audi Premium Care

アウディ自動車保険プレミアム独自のサービスプログラム「アウディプレミアムケア」で、お車のボディやガラスへの損害を補償。「アウディプレミアムケア」を利用しても、自動車保険を使わなければ翌年の自動車保険のノンフリート等級には影響しません。



ボディガードサービス
(小額修理補償)



フロントガラス
損害補償



タイヤパンク
損害補償

※アウディ正規ディーラーでお車をご購入、「アウディ自動車保険プレミアム」にご加入いただいたAudiオーナーだけのプレミアムサービスです。※車の修理はAudi正規ディーラーで行うことが前提となります。※修理費用の補償額には上限があります。※サービスの利用はサービス期間中、上記サービスのいずれか1回までとなります。※詳しくはお近くのAudi正規ディーラーまでお問い合わせください。

Audi Aluminium Body Shop

アルミニウムボディのリペアは
Audi正規ディーラーへご用命ください。

ドイツのAUDI AGが指定する10日間のトレーニング(TÜV:技術検査協会認定)を受講し、アルミニウムボディリペアの実施許可の認定を受け修了し、さらにアルミ溶接のテストに合格したスペシャリストがリペアいたします。



アウディ ジャパン 株式会社

東京都品川区北品川 4-7-35 御殿山トラストタワー 16 階 〒140-0001

Free dial ▶ 0120-598106 AM 9:00 - PM 7:00

For info ▶ www.audi.co.jp



新車登録日から3年間（走行距離無制限）の長期保証が受けられます。



365日24時間、エマージェンシーアシスタンスが受けられます。（新車登録日から3年間）



新車登録日から3年間（走行距離5万km以内）に必要なメンテナンス、法定点検がすべて無料になります。

●カタログ写真は、日本で販売される車両とは仕様が異なる場合があります。●本仕様・装備・諸元は予告なく変更される場合があります。●このカタログの内容は2014年9月現在のものです。

15.1.140904.000