



TT RS

 Audi TT RS Plus Coupé

Vorsprung durch Technik 

TT RS Plus Coupé

**研ぎ澄まされたドライビング・パフォーマンス。
独創のテクノロジーでピュアスポーツの最前列へ。**

比類なきパワーとパフォーマンスを備えた、さらに刺激的なスポーツモデルの開発へ。そのシンプルな発想から生まれたAudiのピュアスポーツ、Audi TT RS Plus。2.5 ℓ直列5気筒TFSIエンジンは、最高出力が265kW (360PS) というトップアスリートに相応しい圧倒的パフォーマンスを誇ります。理想の走りのためにデザインされた、美しさとパワーが融合したフォルム。Audiのシンボルであるシングルフレームグリルは、マットアルミ調のフレームとメタリックな輝きを放つアンスラサイトのメッシュで構成しました。ドアミラーには高品質なカーボンを採用。精悍なリヤビューを演出するオーバル状のテールパイプやリヤディフューザートリム、さらにRS専用デザインとなる固定式のリヤウイングなど、走りのために結集されたハイクオリティな装備の数々がピュアスポーツの最高峰を物語ります。















**ドライバーとマシンとの限りない一体感。
スポーツドライビングのための特等席。**

理想の走りを心ゆくまで愉しむために、上質な素材と最高の職人技によって仕立てられたコックピット。フラットボトムデザインのステアリングホイールは、レーシングカーを彷彿とさせます。シフトレバーには、“RS Plus”のロゴタイプを刻印。さらにバックレスト一体型のバケットシートをオプションでご用意しました。必要な情報を素早く把握し、ドライバーの意思を瞬時に、そして的確にクルマへと伝えるために、すべてのスイッチ類は、人間工学に基づきドライバーを中心に配置しています。美しく、情熱的に、一切の妥協を許さず“操る”という機能性を追求したその空間には、最高峰のスポーツカーで思いのままに走る喜びが宿っています。



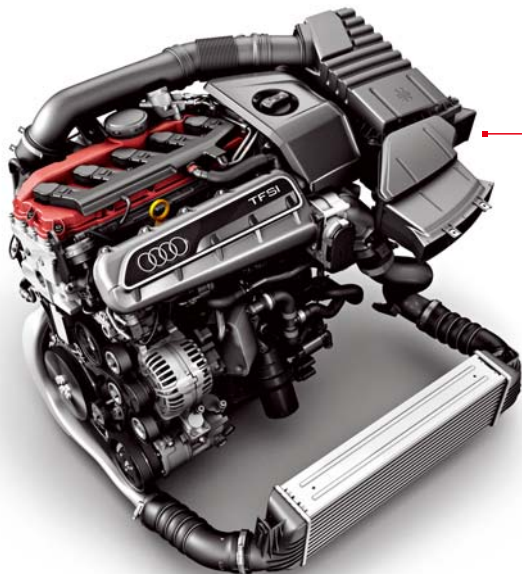

2.5 ℓ TFSI Engine

TFSIテクノロジーで蘇った伝説の5気筒ターボエンジン。

6気筒よりも軽量コンパクトで、4気筒よりもパワフルかつスムーズな5気筒ターボエンジン。モータースポーツの舞台において、Audiを幾多の勝利へと導いたその伝説のエンジンが、先進のTFSIテクノロジーによって蘇りました。ピュアスポーツAudi TT RS Plusのために新たに開発された、直列5気筒ターボの2.5 ℓ TFSIエンジン。パワー漲る5気筒のパフォーマンスを受け継ぐ一方で、ガソリン直噴システムとターボチャージャーを組み合わせたTFSIテクノロジーにより、高性能と高効率を見事に両立しました。465Nm (47.4kgm)

の最大トルクをわずか1,650rpmの低回転から5,400rpmの幅広い回転域で発揮し、あらゆる回転域において強烈な加速を実現。265kW (360PS)の最高出力は、5500rpmから6,700rpmの高回転で生み出されます。さらに、7速Sトロニックトランスミッションとの組み合わせは強大なパワーを意のままに堪能できるだけでなく、燃費改善にも寄与。10:1の高い圧縮比を達成するTFSIテクノロジーとともに高効率を実現し、優れた燃費性能を手に入れました。

S-tronic®

卓越したパフォーマンスを叶える、瞬時のシフトチェンジ。

いかなるシチュエーションにおいても瞬時に反応し、パワーロスやタイムラグの無い、まさにピュアスポーツのためのトランスミッション。圧倒的エンジンパワーを意のままに操り、自由に解き放つために、Audi TT RS Plusにはマニュアルミッションのダイレクトさと、オートマチックトランスミッションの優れた操作性をあわせ持つ7速Sトロニックを採用しました。先進のSトロニックは、マニュアルトランスミッションのクラッチ動作を完全自動化。1-3-5-7速と2-4-6速をそれぞれ担当する2つのマルチプレートクラッチを

持ち、一方のクラッチをつないだ時に、もう一方が次のギアを選択してスタンバイします。変速はクラッチをつなぎかえるだけで済むため、シフトチェンジに要する時間は瞬時に完了。エンジンパワーの途切れや不快な変速ショックもありません。さらに、卓越したドライビングパフォーマンスを実現しながら、燃費向上にも寄与。排気ガスの排出量も抑えられるなど、高い効率性も叶えています。ラリーマシンを起源に持つSトロニックによって、シフトする喜びはさらに加速していきます。

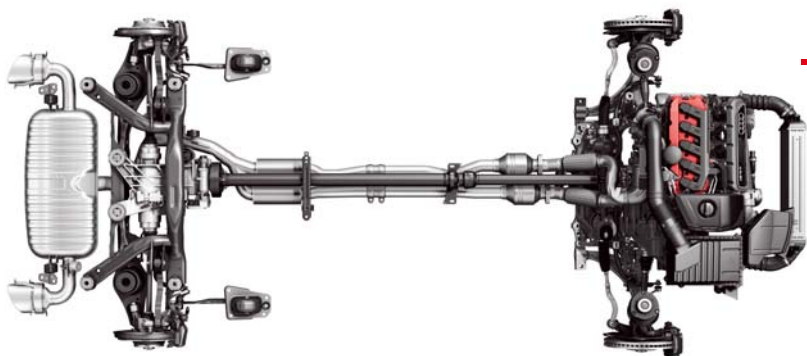
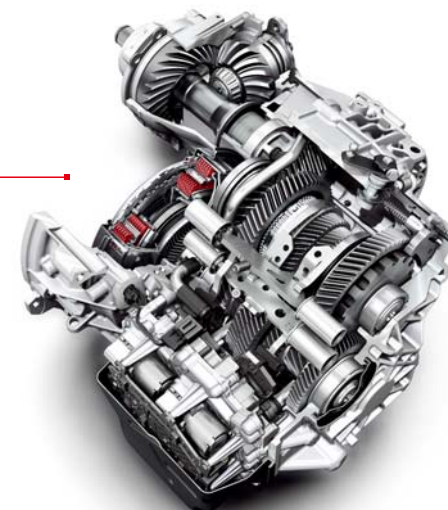

quattro®

圧倒的パワーを意のままに操る、独創の4WDテクノロジー。

2.5 ℓ TFSI エンジンがもたらす圧倒的パワーを余すところなく路面に伝える、Audi独自のフルタイム4WDシステム、quattro。4輪のトルク配分を最適にコントロールし、滑りやすい路面での高い安定性を確保。さらに高速道路での優れた直進性やダイナミックなハンドリング性能、素早い加速など、スポーツカーに求められるドライビングダイナミクスを飛躍的に高めます。Audi TT RS Plusに搭載されるquattroは、電子制御油圧多板クラッチ“ハルデックスカップリング”

を用いた軽量・コンパクトなシステム。フロントアスルに駆動力を伝える一方で、リアディファレンシャル直前に置かれたハルデックスカップリングが、リアアスルへ伝えるトルクを瞬時に無段階で調整します。例えば、乾いた高速道路を走行するときには、リアアスルへのトルク配分を最小限として低燃費を実現。また発進や加速など、後輪に大きな荷重がかかるときには、即座にリアのトルク配分を最大にして抜群のトラクションを実現します。



Brake

スポーツの象徴“RS”が印された高性能ブレーキ。

19インチのアルミホイールから顔を覗かせるブラックのブレーキキャリパー。フロントにはハイパフォーマンススポーツのシンボルである“RS”のロゴタイプが印されています。スポーツカーにとっては「走る」「曲がる」に加えて「止まる」も重要なパフォーマンス。Audi TT RS

Plusには、フロント、リヤともに大径ベンチレーテッドディスクを採用。ドリルドディスクによる高い冷却性を確保するとともに、フロントのブレーキシステムにアルミ製対向4ピストンキャリパーを採用することで、強大な制動力を確保しながらバネ下重量の低減を実現しています。

Audi Magnetic Ride

切れ味鋭いハンドリングを生む、革新の脚力。

Audi TT RS Plusには、ショックアブソーバーの内部に磁性体を含んだ特別なフルードを封入し、わずか1000分の数秒でダンピング特性を変化させる連続可変ダンピングシステム、オーディオマグネティックライドを装備。卓越したハンドリングとロードホールディング特性をもたらし、つねに安定したドライビングフォームを維持します。しなや

かなダンピング特性のノーマルモードと、よりダイレクトなダンピング特性のスポーツモードをスイッチで切り替えることができます。さらに、Audi TT RS Plusには、卓越したボディ剛性や優れたエアロダイナミズム、先進のサスペンションといったAudiならではのシャシーメカニズムが結集。俊敏で切れ味鋭いハンドリングを実現します。



Audi Space Frame (ASF®)

軽量化と高剛性を両立。先進のライトウエイトテクノロジー。

ピュアスポーツに相応しい機敏なハンドリングを実現するためには、軽量かつ高剛性のボディが必要不可欠です。その理想のボディを手にするために、Audi TT RS Plusにはこのクラスでは稀なアルミニウムボディ、ASF（オーディオスペースフレーム）を採用しました。1994年に、オールアルミニウムボディを搭載したAudi A8を世に送り出して以来、Audiはこれまで継続的にアルミニウムボディのモデルを生産、開発することでASF技術を飛躍的に進化させて

きました。Audiは、その革新テクノロジーをコンパクトスポーツカーに投入することで、新次元のボディ設計を実現。Audi TT RS Plusは、アルミとスチールを組み合わせることで軽量化と高剛性の両立を達成しました。さらに、スチールをリヤフロア付近に重点的に配置する構成により、ボディの前後重量バランスを適正化。Audi革新のライトウエイトテクノロジーにより、クラストップレベルのボディを手に入れています。

新次元のダイナミックな走りが堪能できるAudi。そのドライブの愉しさをさらに高めるさまざまな装備を採用しています。ご案内している装備は、標準およびオプション装備となります。設定については別冊のデータインフォメーションをご覧ください。



RS バケットシート (フロント)*

スポーツ走行に最適なバックレスト一体型のバケットシート。大きく張り出したサイドサポートとショルダーサポートが、ドライバーの身体をホールドします。

*オプション



クルーズコントロール

ステアリングコラムに装備されたレバーで操作。アクセルを踏まなくても、一定の速度を維持。高速道路などで快適なロングドライブをサポートします。



電動シート (フロント:前後、高さ、リクライニング)*

シート横に使いやすく配置されたボタン類で、シートの角度・前後位置・高さを簡単に調整できます。

電動ランバーサポート (フロント)*

ワンタッチでシートのフィッティングを調整でき、最適なドライビングポジションを実現。腰への負担を軽減し、長距離ドライブを快適にサポートします。

*「RSバケットシート (フロント)」装着時には装備されません。



アルミ調ペダル

フットスペースまでスポーティな印象でドライビングを演出します。

※フットレストは左ハンドル車のみ装備されます。



DIS (ドライバー インフォメーション システム)

メーター中央のディスプレイに、オンボードコンピューターからの情報 (平均燃費、瞬間燃費、平均時速など) や外気温、時計などを表示します。



フルオートエアコンディショナー

フレッシュエアフィルター内蔵のフルオートエアコン。日差しや車内の温度を感知して、自動的に設定温度を維持したり、送り出す風量や吹き出し口を制御します。



サーボトロニック

(速度感応式電動アシストパワーステアリング)

車速にあわせてアシスト量を最適にする速度感応式パワーステアリング。車庫入れ時には軽く、高速ではしっかりとした手応えを示します。



SDナビゲーションシステム

新規に採用する「SDナビゲーションシステム」は、従来のワイド7型 VGA-LEDバックライトディスプレイを採用する2DIN DVD/SD AV-Naviシステムのスクリーンデザインを変更し、新機能のスマートフォン連携機能を追加する事で、最新世代の仕様をもったナビゲーションシステムです。ETCを拡張した機能を持つDSRCを装備し、より快適な運転環境を提供します。



**バドルシフト付本革巻き 3スポーク
マルチファンクションスポーツステアリングホイール
(TT RS バッジ付、ディンプルタイプ)**

レーシングカーを彷彿とさせるフラットボトムデザインの本革巻き3スポークステアリングホイール。深いディンプルが施されたレザーはAudi TT RS専用のデザインです。マルチファンクションスイッチとバドルシフトを搭載します。



ラゲッジルーム

スポーツカーとしては比類のない大きさや機能性を誇るラゲッジスペース。開口面積も広く、大きな荷物も無理なく積み込むことが可能。さらに分割可倒式の後部座席を倒せば、ゴルフバッグを2つまで積み込めます。



バイキセノンヘッドライト+LEDポジショニングライト
ハロゲンライトの約2倍の光量を誇るバイキセノンヘッドライトを採用。LEDポジショニングランプとともに、エネルギーの消費を大幅にカットします。

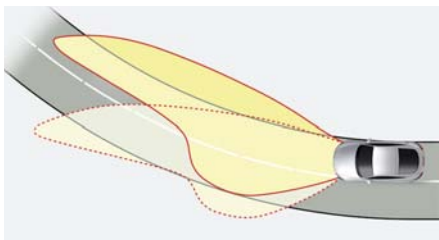

アダプティブ ヘッドライト
ステアリングホイールの切れ角や走行速度を感知し、ヘッドライトの照射角を進行方向へと適切に、先行的に傾けます。暗いコーナーの先を明快に照らし出すので、路上駐車などの障害物をいち早く把握できます。夜間や雨天など、コーナーの見通しがとくに悪い状況下において、高い視認性をもたらしめます。



アルミニウムドアシルプレート(TT RS専用)
高品質なアルミ素材を使用したTT RSロゴ入りドアシルプレート。乗り降りの際、足元をスポーティに演出します。



RSスポーツサスペンション
フロントはマクファーソンストラット式、リヤはマルチリンク式を採用。スプリングやダンパーに専用のチューンを施し、Audi TTに比べて10mmのローダウンを実施。さらに、スポーツカーの聖地として知られるドイツ・ニュルブルクリンクサーキット北コースなどを徹底的に走り込むことで、完璧なセットアップに仕上げました。



アウディ マグネティックライド*
路面状況にあわせて最適な減衰力が得られる連続可変ダンパーシステム。磁性体を含むダンパーフルードを用いてそこに磁力を作用させることで、1000分の数秒という素早いレスポンスを実現します。快適さとスポーティさを両立する「ノーマル」モードと、スポーツドライビングに適した「スポーツ」モードが用意され、センターコンソールのスポーツボタンを操作することにより、切り替えが可能です。*オプション

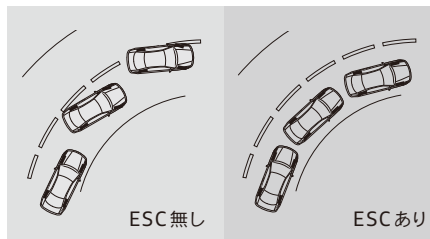

ESC(エレクトロニック スタビリティコントロール)
さまざまな安全機能と連携し、操縦安定性を統合的に電子制御。複数のセンサーが車両の挙動を常にモニターし、スリップ等の危険性を察知した瞬間、トルク等を自動的に調整してクルマを正常な走行軌道に維持します。さらに、クワトロと融合することで4輪すべての制御を実現し、かつてない安定感ある走りをもたらします。

2ステージエアバッグ(運転席/助手席)& サイドエアバッグ(運転席/助手席)*
運転席/助手席用エアバッグは衝撃の大きさに応じて、2段階に分けて膨張を調整。一定の保護水準を保ちつつ、乗員にかかる圧迫を軽減します。また、前席用のサイドエアバッグを標準装備しています。

*「RSバケットシート(フロント)」装着時には装備されません。
※写真はAudi TT Coupéでのイメージ画像です。



アウディ パーキングシステム(リヤ)
リヤのバンパーに備えた超音波センサーが、車両の後方にある障害物との距離を測定。アラーム音によって距離を段階的に知らせます。狭い場所での駐車や車庫入れの際に役立ちます。
※後退時は、必ず目視による後方確認を行ってください。



5アーム ローターデザイン アルミホイール、チタンルック(9Jx19)+255/35 R19タイヤ



5アーム ローターデザイン アルミホイール、ブラック&レッド(9Jx19)+255/35 R19タイヤ*
*オプション

Body Colours ボディカラー



アイビスホワイト

(T9)



ミサノレッド パールエフェクト

(N9)



スズカグレー メタリック

(M1)



ファントムブラック パールエフェクト

(L8)



セパンブルー パールエフェクト

(E9)



バンサーブラック クリスタルエフェクト *1

(H8)



デイトナグレー パールエフェクト

(6Y)

*1 オプション



Seat Colours シートカラー(スポーツシート)

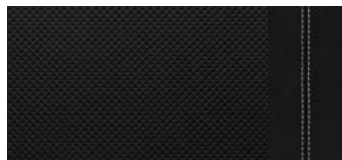

ブラック/本革(シルクナッパ)

(ZM)



シルバー/本革(シルクナッパ)

(UC)



Seat Colours シートカラー(バケットシート) *1



ブラック/本革(ファインナッパ)

(ZM)

*1 オプション

Audi Personal Online Assistant お客様オンラインサポート

Personal
Online
Assistant

ご自宅に居ながら、ショールームにいるかのようなサポートをリアルタイムでご利用いただけます。
ご検討中のAudi車に対する疑問はもちろん、ディーラーやWebサイトに関する疑問についてお答えし、お客様のクルマ選びをサポートいたします。

Audi パーソナルオンラインアシスタント営業時間 - 11:00~22:30(年中無休) ※サポート対象車種はwebサイトにてご確認ください。

Audi Ambassador Club Audiとともに始まる、洗練のライフスタイル

Audiオーナーになられた瞬間から、より豊かな生活が広がります。安心で快適なカーライフ、オーナーの方々にふさわしい上質な時間をご提供するために、Audiはサービスにも一切の妥協を許しません。上質を極めたサービスが、あなたのライフシーンに彩りを与えます。さらに贅沢に軽快に。

大人が心から楽しめる、贅沢なひと時を。



Audi driving experience

アウティドライブリング エクスペリエンス
インストラクターの指導のもとに、運転中に起こりうる様々なシチュエーションを体験し、その対処法が学べます。アウティならではの先進技術を体感してください。



Audi quattro Cup

アウティ クワトロカップ
世界52カ国、80,000名以上が参加するアマチュアゴルフトーナメントです。アウティ ジャパンが開催する日本大会を勝ち抜いたペアは、世界大会へご招待。



Audi event

芸術イベント/スポーツイベント
前衛的な美術展、上質な音楽イベント、日常を忘れて楽しむゴルフトーナメント。アウティがサポートする数多くのイベントに、オーナーの方々に抽選でご招待・ご優待いたします。

お問い合わせ - Audi Ambassador Club アウティ コミュニケーションセンター ☎ 0120-598106



この一枚が、ワンランク上のライフステージへ。

Audi Ambassador Card アウティアンバサダー カード

Audiオーナーには、それにふさわしいカードを。Audi Ambassador Cardは、クレジットカードとしての機能にとどまらず、多彩なサービスを備えています。国内、海外を自由に飛び回るあなたをサポートします。

ポイントサービス

Audi Ambassador Cardの基本ポイントサービスは「わくわくポイント」です。カードショッピング月間ご利用金額に応じてポイントを差し上げます。貯まったポイントは商品券や提携各社のマイル/ポイントなどと交換できます。

Audi ポイントプログラム

さらに、「わくわくポイント」から「Audiポイント」へポイント交換ができます。交換した「Audiポイント」はAudi正規ディーラーでのキャッシュバック(ご利用値引き)にご利用いただけます。

Audi ETCカード

ETCマークのある有料道路の料金所をスムーズにキャッシュレスで通過できるETCカードを、Audiオリジナルデザインでご提供します。

ロードサービス

365日24時間、お電話1本でOK。事故、故障等には最短30分で駆けつけます。

(無料サービスの内容) ・レッカーサービス ・バッテリー上がり時のジャンピングサービス ・鍵開け ・レッカーでのけん引15kmまで ・パンク時のスペアタイヤ交換 等

空港ラウンジサービス

空港でゆっくりとお過ごしいただくために、年中無休でご利用いただけるラウンジサービスをご用意しています。ご利用にはラウンジ入口にてカードと当日の搭乗券を提示いただくだけです。
※サービスにより利用条件がございます。

Audi Ambassador Cardに関するお問い合わせ先

ゴールド会員専用ダイヤル

☎ 0120-54-5353 (承り時間 9:30~17:30 1月1日休)

Audi Service Program 安心を高め、ドライビングの喜びを深めます。

Audi Freeway Plan アウティフリーウェイ プラン

ドイツ本国の厳しい安全基準と最新技術に基づく、安心のメンテナンスサポートプログラム。いつもベストコンディションで、最高のドライビングを。Audiならではの信頼にお応えします。



メンテナンス無料

新車登録日から3年間(走行距離5万km以内)にわたって、「メーカー指定点検」「指定交換部品の交換」「指定消耗部品の交換」等をすべて無料にてご提供。

法定点検無料

1年目及び2年目の法定1年点検を無料でご提供。
※3年目以降の車検整備、プログラム規定以外の部品交換、規定時期以外の点検・整備は除きます。

Audi Emergency Assistance アウティエマージェンシー アシスタンス



トラブルは、時間と場所を選びません。24時間365日、「もしも」の事態に備えて専門オペレーターが待機し、即座に様々な手配を行います。

※諸条件によりサービス適用外になる場合や、費用をお客様にご負担いただく場合もあります。※サービスの手配は、アウティ ジャパン カスタマー サービスのオペレーターが行います。なお、路上応急処置サービス、牽引サービス等は、契約業者が行います。※適用地域・日本全国(一部離島を除く)

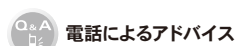

電話によるアドバイス



メッセージサービス



車両の夜間保管サービス
手配、費用負担

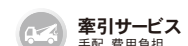

牽引サービス
手配、費用負担



牽引後の代替交通、宿泊サービス
手配、費用負担



路上応急処置サービス
30分以内の無料応急修理



保険会社への連絡サービス



修理完了車両の引取搬送サービス
手配、費用負担

3 Years Warranty 3年間の長期保証

定期点検整備を実施し、正しい取り扱いを行った車両で、部品の材質や製造技術上に起因する故障が発生した場合、Audi正規ディーラー指定サービス工場にて、無料で修理いたします。

一般保証

新車登録日から3年間/
走行距離無制限

塗装の保証

新車登録日から3年間

錆穴の保証

新車登録日から12年間

純正部品の保証

部品購入日から2年間

※各保証内容は、ご購入時にお渡しする保証書に準じます。



アウディ ジャパン 株式会社

東京都品川区北品川 4-7-35 御殿山トラストタワー 16 階 〒140-0001

Free dial ▶ 0120-598106 AM 9:00 - PM 7:00

For info ▶ www.audi.co.jp



新車登録日から3年間（走行距離無制限）の長期保証が受けられます。



365日24時間、エマージェンシーアシスタンスが受けられます。（新車登録日から3年間）



新車登録日から3年間（走行距離5万km以内）に必要なメンテナンス、法定点検がすべて無料になります。

●カタログ写真は、日本で販売される車両とは仕様が異なる場合があります。●本仕様・装備・諸元は予告なく変更される場合があります。●このカタログの内容は2013年7月現在のものです。