



駆けぬける歓び



THE 1

# THE NEW BMW 1 SERIES.



18 ハイライト



20 ボディ・カラー



24 ホイール/タイヤ

## DIGITAL DISCOVERY: THE NEW BMW BROCHURES アプリ

さらなる情報と、駆けぬける喜びを:

BMWのカタログアプリ (BMW Brochures) は、先進的なBMW体験を提供。スマートフォンやタブレットにダウンロードして、スマートにカタログ情報を手に入れてください。



[www.bmw.co.jp/1series](http://www.bmw.co.jp/1series)

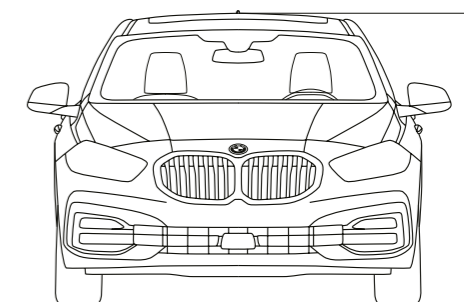

26 主要諸元



視線を、一身に集めて。  
さあ、すべてを解き放とう。



加速するたび、夢中があふれていく。

鮮やかなライン、揺るがない個性。





コックピットは、最高のステージ。

※写真は日本仕様とは一部異なります(日本仕様の場合、右ハンドル車のみ設定となります)。また、一部オプションを含みます。



世界が、あなたと  
つながり始める。



※ 写真は日本仕様とは一部異なります(日本仕様の場合、右ハンドル車のみの設定となります)。また、一部オプションを含みます。

街を出よう。  
どこまでも走ろう。  
この道の先に、  
駆けぬける喜びがある。



**オンリー1の疾走と刺激。まさに、すべてが本物。**

**クラス最高のドライビング・ダイナミクス**

ニューBMW M135i xDrive II M スポーツ・ディファレンシャル II アダプティブ・サスペンション\* II M スポーツ・ブレーキ II  
マルチファンクションM スポーツ・レザー・ステアリング・ホイール II ステップトロニック付スポーツ・トランスミッション

**スポーティでコンパクトなエクステリア・デザイン**

一体化してさらなる存在感を獲得した大型キドニー・グリル II アダプティブLEDヘッドライト\* II  
フロントのショート・オーバーハングとロング・ホイールベース II フラットで幅の広いリヤ・セクション

**先進的なドライバー・オリエンテッドのインテリア・デザイン**

M スポーツ・シート\* II 後席のゆとりあるフット・スペース II 大容量のラゲージ・ルーム II  
BMW 1シリーズでは初となる電動パノラマ・ガラス・サンルーフ\*とイルミネーテッド・ポストン・インテリア・トリム

**革新的なドライバー・アシスト・システムとコネクティビティ**

BMWインテリジェント・パーソナル・アシスタント(AI音声会話システム) II  
BMWライブ・コックピット(ディスプレイ・コンビネーション搭載) II BMWヘッドアップ・ディスプレイ\* II  
ドライビング・アシスト II パーキング・アシスト(リバース・アシスト/後退時ステアリング・アシスト機能付)

**終わりなき駆けぬける喜び — ニューBMW 1シリーズ**

\*オプション

■ = 標準装備 □ = オプション装備 \* = モデルにより設定が異なります。



ニューBMW 1シリーズに、よりスポーティな印象をまとわせるデザイン・ライン、M Sport。シャープに研ぎ澄まされたエクステリアとインテリアに加え、Mスポーツ・サスペンションとMエアロダイナミクス・パッケージがドライビング・ダイナミクスを最適化。ドライバーを、さらなる駆けぬげる喜びへと導きます。



**□ Mスポーツ・シート：**  
一体型ヘッドレストを備えたMスポーツ・シート。深さのある座面と厚みのあるシート・クッション、そして立体的なサイド・サポートにより、タイトなコーナリング時においても乗員をしっかりサポートします。さらに、バックレスト幅の調節機能により、個々の乗員に合わせた細やかな調整が可能です。



ニューBMW M135i xDriveは、さらなる軽量化とエンジン出力の向上、そしてxDriveの採用により、そのドライビング・ダイナミクスをかつてないレベルにまで引き上げています。エクステリアにおいて目を惹くメッシュ・キドニー・グリルやセリウム・グレーのエLEMENTは、直径100mmの大径デュアル・エキゾースト・テールパイプとともに、このモデルがニューBMW 1シリーズのフラッグシップであることを主張します。



**□ 電動パノラマ・ガラス・サンルーフ：**  
開口部が非常に大きく、新鮮な空気をたっぷりと室内に取り込むことができる電動パノラマ・ガラス・サンルーフ。閉じた場合でも開放感にあふれた室内環境をつくり出します。スイッチひとつで簡単にチルト・アップ/スライドが可能。リモート・コントロール・キーでサンルーフを車外から開閉できるコンフォート・オープン/クローズ機能や、ローラー・ブラインド、ウインド・ディフレクターも装備されています。



**\* BMWライブ・コックピット：**  
ナビゲーション・システムが組み込まれたこのネットワークは、タッチ・パネル機能付の10.25インチのインフォメーション・ディスプレイと、デジタル表示の10.25インチメーター・パネルで構成され、すべての情報がよりわかりやすく表示されます。BMWオペレーティング・システム7.0においては操作の手段を個別に設定できるため、タッチ・スクリーン、iDriveコントローラーを利用して、より直観的な操作が可能になりました。



**□ アダプティブLEDヘッドライト (コーナリング・ライト付)：**  
コーナーに進入した際に角度を自動制御し、車が曲がる方向を照射して安全性を高めます。さらに左折、右折時にはLEDコーナリング・ライトが点灯し、横方向を明るく照らします。



**\* Mスポーツ・サスペンション：**  
よりハードにセッティングされたスプリングとダンパーを組み合わせているため、いっそうスポーティな走行を可能にします。通常のサスペンションに比べ車高は約10mm低く設定されます。



**\* イルミネーテッド・インテリア・トリム：**  
半透明のイルミネーテッド・インテリア・トリムは、太陽の光の下では通常のトリムと変わりませんが、車内が暗くなるとその表面に光のパターンが浮かび上がり、幻想的な照明として、見る者の心を愉ませます。イルミネーション・カラーは6色からお好みで選択可能。その明るさも自由に調節することができます。



**■ ワイヤレス・チャージング\*：**  
汎用性のあるワイヤレス充電\*ソケットの他、Bluetooth®、USBインターフェイスなど多彩な機能を提供します。  
\* Bluetooth®は米国Bluetooth SIG, Inc.の登録商標です。



**□ BMWヘッドアップ・ディスプレイ：**  
走行に必要なあらゆる情報を、ドライバーの視線の先にあるフロント・ウィンドウ上に鮮やかなカラーで投影し、視界に直接映し出します。ドライバーは視線を大きく移動する必要がなく、常に前方に集中することができます。



**\* BMWインテリジェント・パーソナル・アシスタント (AI音声会話システム)：**  
BMWの先進テクノロジーの粋を集めたこのAI音声会話システムは、あらゆるシーンにおいて、常にあなたをサポートします。システムを呼び出すために、わざわざボタンに手を伸ばす必要はありません。誰かに話しかけるように呼びかけてください。例えば、こんな風に。「OK, BMW. 今日の調子はどう?」。さらに、ご自身で設定した呼びかけの言葉でアシスタントを呼び出すことも可能です。「OK, BMW. 起動コマンド/ワードを変更して」と呼びかけてみましょう。



**\* ドライビング・アシスト：**  
危険を未然に防ぎ、万が一の事故の際にはその影響を最小限に抑えるよう運転をサポート。車線から車が逸脱しそうになると注意を促すレーン・デパーチャー・ウォーニング、ドライバーから死角になる車両や追い越し車線上を急接近してくる車両を認識するレーン・チェンジ・ウォーニング、衝突回避・被害軽減ブレーキを備えた前車接近警告機能、後方から接近してくる車を検知するクロス・トラフィック・ウォーニングなど、数々のインテリジェントなテクノロジーで安全を守ります。

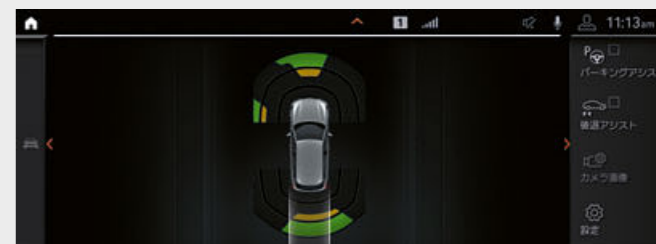

**■ リバース・アシスト/後退時ステアリング・アシスト機能：**  
35km/h以下の走行時に、直近50mのドライビング・ルートを自動的に記録し、必要な時にはこれまでドライブしてきたルートに沿ってステアリングを自動的に操作しながら後退できるようにします。ドライバーはステアリング操作を気にする必要がなく、車両の周囲の状況に集中できます。  
\* パーキング・アシストに含まれます。

※ご使用の前には、取扱説明書にて各機能の原理や操作方法を必ずご確認ください。運転者には、いかなる場合でも安全運転を行う義務があります。本機能は、運転者が責任を持って安全運転を行うことを前提とした「運転支援技術」であり、運転者に代わって車が自律的に安全運転を行う、完全な自動運転ではありません。システムの認識性能には限界があるため、路面状況や気象条件等によってはシステムが作動しない場合や、不適正にまたは理由なく作動する可能性があります。そのため、安全確認や運転操作をシステムに委ねる運転は、重大な事故につながる危険があります。常にご自身の責任で交通状況に注意し安全運転を心がけてください。

※完全な自動運転はできません。ドライバーは進行方向および周囲へ絶えず注意を払うとともに、緊急時などシステムが要求した場合、直ちにハンドルを確実に操作することが可能な状態を保つ必要があります。

\* Qiに準拠した携帯電話はワイヤレス充電が可能です。ワイヤレス充電のQi規格に対応していないスマートフォン向けには、充電用のカバーが必要です。  
※写真は日本仕様とは一部異なります(日本仕様の場合、右ハンドル車のみ設定となります)。また、一部オプションを含みます。

## ボディ・カラー



**ソリッド・カラー**  
300 アルペン・ホワイト

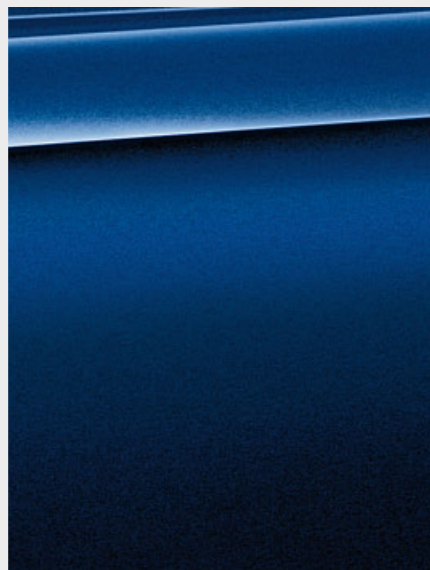

**メタリック・カラー**  
C10 メディテラニアン・ブルー



**メタリック・カラー**  
A75 マルボリン・レッド



**メタリック・カラー**  
C1D ミサノ・ブルー\*2

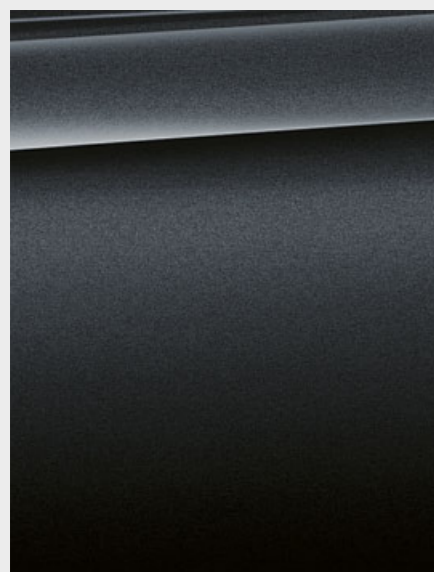

**メタリック・カラー**  
B39 ミネラル・グレー

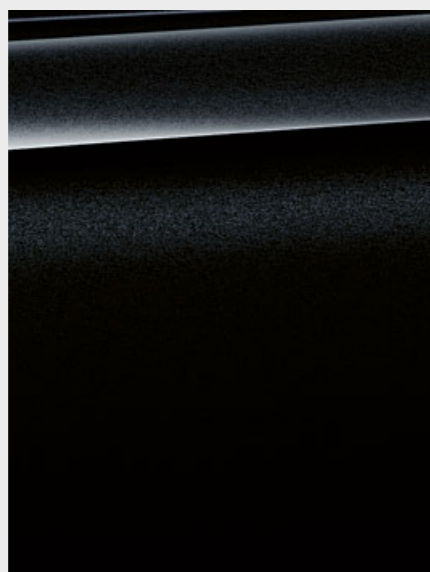

**メタリック・カラー**  
475 ブラック・サファイア



**メタリック・カラー**  
A96 ミネラル・ホワイト\*1

## BMW Individual ボディ・カラー

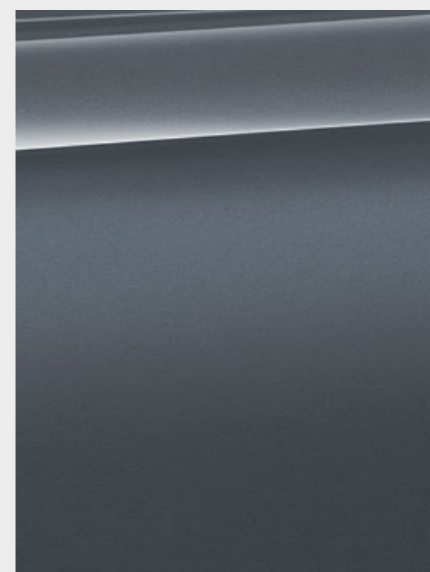

**メタリック・カラー**  
C3N ストーム・ベイ

〔Color samples〕ここではニューBMW 1シリーズでお選びいただける、多彩なカラーと素材のバリエーションをご紹介します。お好きな色を選択したり、豊富な素材との組み合わせを愉しみながら、あなたの個性にぴったりの一台をコーディネートしてください。ただし、これらのサンプルはカラーや素材のイメージをお伝えするもので、印刷の都合上、実際の色と異なる場合があります。詳しくはお近くのBMW正規ディーラーにお問い合わせください。実物により近い色をご覧いただけるオリジナル・カラー・サンプルをご用意しております。

\*1 : Standarad, Playにのみ設定可能です。

\*2 : M Sport, M135i xDriveにのみ設定可能です。

※ 納車までにお時間をいただく場合があります。BMW Individualの詳細につきましては、BMW正規ディーラーにお問い合わせください。

■ = 標準装備 □ = オプション装備

## シート・マテリアル&カラー

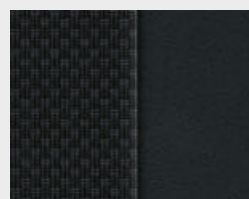

■ Standard  
■ Play

クロス・グリッド  
EGAT アンソラジット

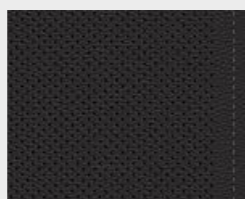

□ Play  
□ M Sport  
□ M135i xDrive

パーフォレーテッド・  
ダコタ・レザー  
PDSW ブラック

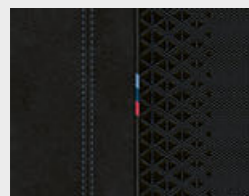

□ M Sport  
■ M135i xDrive

クロス・トリゴン/  
アルカンタラ・  
コンビネーション  
HLSW ブラック  
(ブルー・ハイライト)

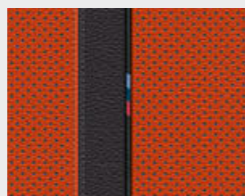

□ M Sport  
□ M135i xDrive

パーフォレーテッド・  
ダコタ・レザー  
PDFM マグマ・レッド  
(グレー・ハイライト)

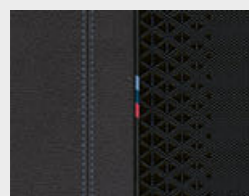

■ M Sport

クロス・トリゴン/  
センサテック・  
コンビネーション  
KKSW ブラック

## インテリア・トリム

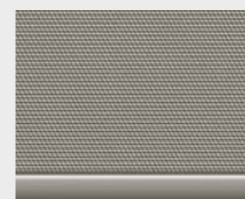

■ Standard  
■ Play

4GN  
クォーツ・シルバー・  
マット・トリム

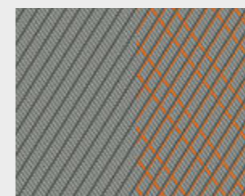

■ M Sport  
■ M135i xDrive

4P2  
イルミネーテッド・  
ポストン・トリム

## BMW Individual ルーフ・ライニング

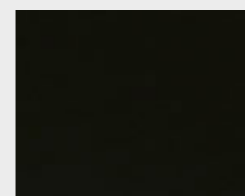

■ M Sport  
■ M135i xDrive

775 アンソラジット

# WHEELS AND TYRES.

□ = オプション装備 \* = モデルにより設定が異なります。



\* 18インチ M ライト・アロイ・ホイール・ダブルスポーク・スタイリング556M\* :  
8J×18ホイール、225/40R18タイヤ  
[ランフラット・タイヤ]



\* 18インチ M ライト・アロイ・ホイール・ダブルスポーク・スタイリング819M\* :  
8J×18ホイール、225/40R18タイヤ  
[ランフラット・タイヤ]



□ 17インチ マルチスポーク・スタイリング546 アロイ・ホイール\* :  
7.5J×17ホイール、225/45R17タイヤ  
[ランフラット・タイヤ]



\* 16インチ スタースポーク・スタイリング517 アロイ・ホイール\* :  
7J×16ホイール、205/55R16タイヤ  
[ランフラット・タイヤ]

\* スノー・チェーンは装着できません。

# BMW M PERFORMANCE PARTS.



## M PERFORMANCE PARTS



### BMW M Performance リヤ・スポイラー:

ハイグロス・ブラック仕上げの樹脂製リヤ・スポイラーは、スポーティなアクセントをリヤ・ビューに添えるとともに、エアロダイナミクスの最適化にも貢献。機能性とデザイン性の両立を実現しています。エクステリアと完璧にマッチするリヤ・スポイラーは、お好みに応じてボディ・カラーと同色に塗装することも可能です。  
※塗装する場合は別途塗装代が必要となります。



### BMW M Performance カーボン・ミラー・カバー:

特徴的なデザインのカーボン・ミラー・カバーは、先進的なニューBMW 1シリーズの個性を強調し、スポーティで上質な外観にさらに磨きをかけます。



### BMW M Performance カーボン・リヤ・ディフューザー:

新たな意匠を大胆にまとった、カーボン・リヤ・ディフューザー。見る者にモダンな印象をもたらすとともに、ニューBMW 1シリーズの存在感をよりダイナミックかつ特別なものへと高めます。



18インチ M ライト・アロイ・ホイール V スポーク・スタイリング554M\* :  
8J×18ホイール、225/40R18タイヤ  
[ランフラット・タイヤ]

※ 写真は日本仕様とは一部異なります。

|                   | Standard | 118i<br>Play | M Sport | M135i xDrive |
|-------------------|----------|--------------|---------|--------------|
| ステアリング・ホイール・ポジション |          | 右            |         | 右            |
| 型式                |          | —            |         | —            |

| 寸法          |    | Standard    | 118i<br>Play        | M Sport     | M135i xDrive        |
|-------------|----|-------------|---------------------|-------------|---------------------|
| 全長          | mm | 4,335       | 4,335               | 4,355       | 4,355               |
| 全幅          | mm |             | 1,800               |             | 1,800               |
| 全高          | mm |             | 1,465               |             | 1,465               |
| ホイールベース     | mm |             | 2,670               |             | 2,670               |
| トレッド(前/後)*1 | mm | 1,565/1,565 | 1,565/1,565         | 1,560/1,565 | 1,565/1,560         |
| 最低地上高       | mm |             | 155                 |             | 155                 |
| ラゲージ・ルーム容量  | ℓ  |             | 380(後席折りたたみ時 1,200) |             | 380(後席折りたたみ時 1,200) |

| 重量・定員 |    | Standard | 118i<br>Play | M Sport | M135i xDrive |
|-------|----|----------|--------------|---------|--------------|
| 車両重量  | kg |          | —            |         | —            |
| 車両総重量 | kg |          | —            |         | —            |
| 定員    | 名  |          | 5            |         | 5            |

| エア・コンディショナー冷媒 |   | Standard | 118i<br>Play | M Sport | M135i xDrive |
|---------------|---|----------|--------------|---------|--------------|
| 種類/GWP値*2     |   |          | R134a/1,430  |         | R134a/1,430  |
| 使用量           | g |          | 520          |         | 500          |

\*1:装着するホイールによって、変更になる場合があります。

\*2:フロン排出抑制法が定める環境影響度(GWP)の低減目標値は150、目標年度は2023年です。

| 性能                            |      | Standard | 118i<br>Play  | M Sport | M135i xDrive  |
|-------------------------------|------|----------|---|---------|---|
| 最小回転半径                        | m    |          | 5.7   |         | 5.7   |
| 燃料消費率JC08モード<br>(国土交通省審査値)*   | km/ℓ |          | —   |         | —   |
| 燃料消費率WLTCモード<br>(国土交通省審査値)**3 | km/ℓ |          | —   |         | —   |
| 市街地モード                        | km/ℓ |          | —   |         | —   |
| 郊外モード                         | km/ℓ |          | —   |         | —   |
| 高速道路モード                       | km/ℓ |          | —   |         | —   |
| 平成27年度燃費基準                    |      |          | —   |         | —   |
| 2020年度燃費基準                    |      |          | —   |         | —   |
| 平成30年排出ガス基準                   |      |          | —   |         | —   |
| 主要燃費向上対策                      |      |          | 無段階可変バルブ・リフト<br>(バルブトロニック)、<br>筒内直接噴射<br>(高精度ダイレクト・<br>インジェクション・システム)、<br>吸排気無段階可変バルブ・タイミング<br>(ダブルVANOS)、<br>充電制御<br>(ブレーキ・エネルギー回生システム)、<br>アイドリング・ストップ装置<br>(エンジン・オート・スタート/ストップ)、<br>電動パワー・ステアリング |         | 無段階可変バルブ・リフト<br>(バルブトロニック)、<br>筒内直接噴射<br>(高精度ダイレクト・<br>インジェクション・システム)、<br>吸排気無段階可変バルブ・タイミング<br>(ダブルVANOS)、<br>充電制御<br>(ブレーキ・エネルギー回生システム)、<br>アイドリング・ストップ装置<br>(エンジン・オート・スタート/ストップ)、<br>電動パワー・ステアリング |

| エンジン     |                  | Standard | 118i<br>Play                         | M Sport | M135i xDrive                         |
|----------|------------------|----------|--------------------------------------|---------|--------------------------------------|
| 型式       |                  |          | —                                    |         | —                                    |
| 種類       |                  |          | 直列3気筒DOHCガソリン                        |         | 直列4気筒DOHCガソリン                        |
| 総排気量     | cc               |          | 1,499                                |         | 1,998                                |
| 最高出力     | kW(ps)/rpm(EEC)  |          | 103(140)/4,600-6,500                 |         | 225(306)/5,000-6,250                 |
| 最大トルク    | Nm(kgm)/rpm(EEC) |          | 220(22.4)/1,480-4,200                |         | 450(45.9)/1,750-4,500                |
| 燃料供給装置   |                  |          | デジタル・モーター・エレクトロニクス<br>(DME/電子燃料噴射装置) |         | デジタル・モーター・エレクトロニクス<br>(DME/電子燃料噴射装置) |
| 燃料/タンク容量 | ℓ                |          | 無鉛プレミアムガソリン/50                       |         | 無鉛プレミアムガソリン/50                       |

\*3:WLTCモード:市街地(信号や渋滞等の影響を受ける比較的低速な走行を想定)、郊外(信号や渋滞等の影響をあまり受けない走行を想定)、高速道路(高速道路等での走行を想定)の各走行モードを平均的な使用時間配分で構成した国際的な走行モードです。

※燃料消費率は定められた試験条件での値です。使用環境(気象、渋滞等)や運転方法(急発進、エアコン使用等)に応じて燃料消費率は異なります。

| 駆動装置                            | 118i     |              |         |              |
|---------------------------------|----------|--------------|---------|--------------|
|                                 | Standard | Play         | M Sport | M135i xDrive |
| 駆動方式                            |          | 前輪駆動         |         | 4輪駆動         |
| トランスミッション                       |          | 電子油圧制御式7速DCT |         | 電子油圧制御式8速AT  |
| 変速比(1速/2速/3速/4速/5速/6速/7速/8速/後退) |          | —            |         | —            |
| 最終減速比                           |          | —            |         | —            |

| 操向装置     | 118i     |                               |         |                               |
|----------|----------|-------------------------------|---------|-------------------------------|
|          | Standard | Play                          | M Sport | M135i xDrive                  |
| ステアリング形式 |          | ラック&ピニオン式、<br>車速感応式パワー・ステアリング |         | ラック&ピニオン式、<br>車速感応式パワー・ステアリング |

| 緩衝装置 | 118i     |                                       |         |                                       |
|------|----------|---------------------------------------|---------|---------------------------------------|
|      | Standard | Play                                  | M Sport | M135i xDrive                          |
| 前輪   |          | シングル・ジョイント・スプリング・<br>ストラット式、コイル・スプリング |         | シングル・ジョイント・スプリング・<br>ストラット式、コイル・スプリング |
| 後輪   |          | マルチ・リンク式、コイル・スプリング                    |         | マルチ・リンク式、コイル・スプリング                    |

| 制御装置         | 118i     |                             |         |                             |
|--------------|----------|-----------------------------|---------|-----------------------------|
|              | Standard | Play                        | M Sport | M135i xDrive                |
| 主ブレーキ形式(前/後) |          | ベンチレーテッド・ディスク/ディスク          |         | ベンチレーテッド・ディスク/ディスク          |
| 制動力制御装置      |          | ABS<br>(アンチロック・ブレーキング・システム) |         | ABS<br>(アンチロック・ブレーキング・システム) |
| ブレーキ倍力装置     |          | 真空倍力式                       |         | 真空倍力式                       |
| 駐車ブレーキ形式     |          | 電気・機械式                      |         | 電気・機械式                      |

| タイヤ/ホイール | 118i                                      |   |  |  |
|----------|---|---|--|--|
|          | Standard                                  | Play                                      | M Sport  | M135i xDrive                                     |
| タイヤ      | 205/55R16                                 | 205/55R16                                 | 225/40R18  | 225/40R18  |
| ホイール     | 7J×16<br>アロイ<br>スタースポーク・<br>スタイリング<br>517 | 7J×16<br>アロイ<br>スタースポーク・<br>スタイリング<br>517 | 8J×18<br>M ライト・アロイ<br>ダブルスポーク・<br>スタイリング<br>819M | 8J×18<br>M ライト・アロイ<br>ダブルスポーク・<br>スタイリング<br>556M |

外観図(118i Standard)

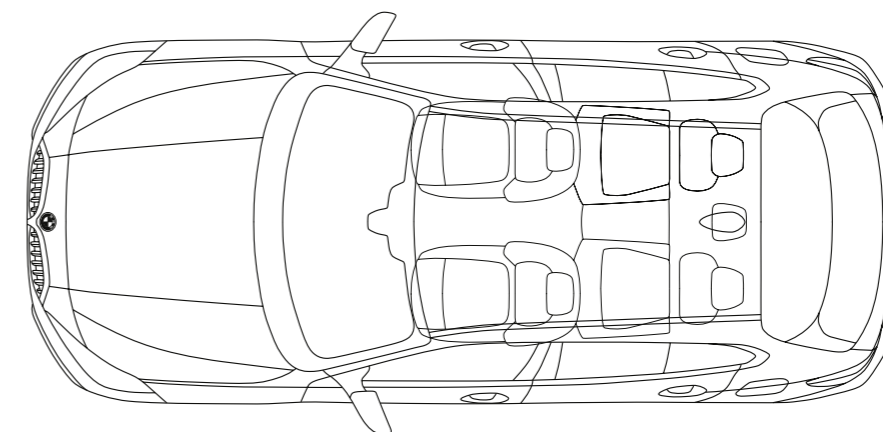
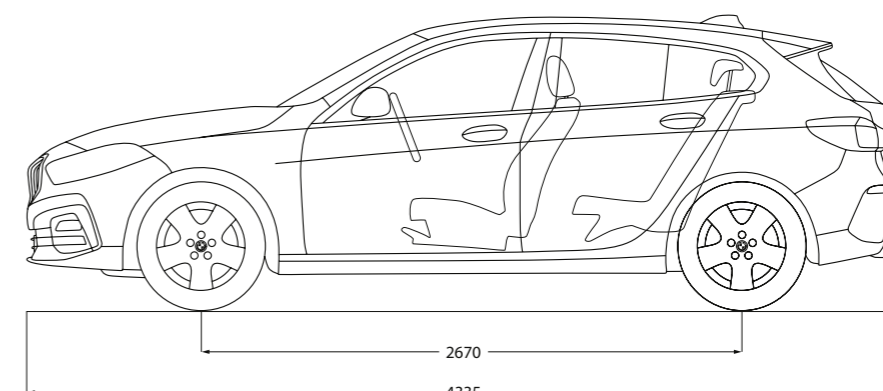
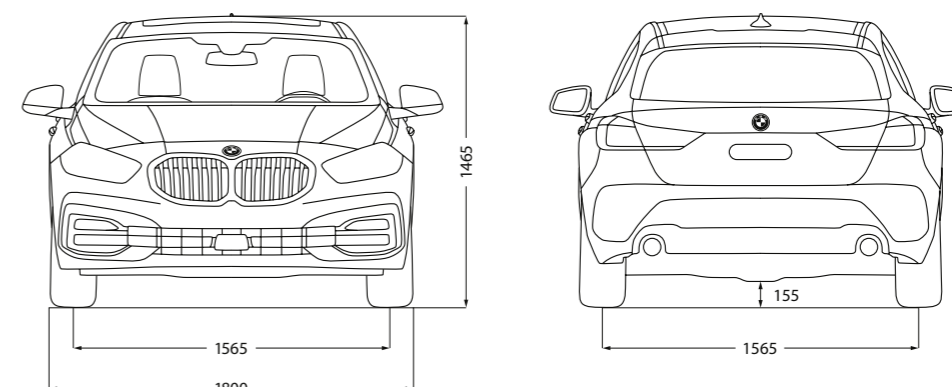

数値はモデルやオプションにより異なることがあります。詳しくは諸元表をご参照ください。  
外観図の詳細は日本仕様とは一部異なります。

単位:mm

- 記載の仕様、諸元は予告なく変更することがありますのでご了承ください。(この内容は2019年8月20日現在のものです)
- 記載の諸元やデータは、メーカー公表値となります。また、一部ヨーロッパ仕様車値を含みます。
- 本カタログに記載の諸元やデータおよび写真は、日本で販売されるモデルとは細部で異なる場合があります。また一部オプションを含みます。
- 記載の事項および写真の著作権は、BMW AG(ドイツ)およびビー・エム・ダブリュ株式会社へ帰属します。無断転載を禁じます。

## 掲載モデル

### ニューBMW M135i xDrive

エンジン:直列4気筒DOHC(M ツインパワー・ターボ)

最高出力:225kW(306ps)

ホイール:18インチ M ライト・アロイ・ホイール・ダブルスポーク・スタイリング556M

ボディ・カラー:ミサノ・ブルー(オプション)

シート・マテリアル&カラー:クロス・トリゴン/アルカンタラ・コンビネーション[ブラック(ブルー・ハイライト)]

インテリア・トリム:イルミネーテッド・ポストン・トリム

プロダクトに関するさらに詳しい情報は、こちらをご覧ください: [www.bmw.co.jp](http://www.bmw.co.jp)

BMWに関するお問い合わせは、BMWカスタマー・インタラクティブ・センターへ。

年中無休 受付時間 9:00~19:00(平日) / 18:00(土日祝) ☎ 0120-269-437

本カタログに記載の諸元やデータおよび写真は、日本で販売されるモデルとは細部で異なる場合があります

(ヨーロッパ仕様車の写真を含みます)。

また、一部オプションを含みます。

詳細に関しましては、お近くのBMW正規ディーラーまでお問い合わせください。

記載の事項および写真の著作権は、BMW AG(ドイツ)およびビー・エム・ダブリュー株式会社に帰属します。

無断転載を禁じます。

4 11 001 292 70 2 2019 CB. Printed in Germany 2019.