



駆けぬける歓び



THE NEW BMW X3 M.  
THE NEW BMW X4 M.





THE NEW BMW X3 M.  
THE NEW BMW X4 M.



18 ハイライト



23 ボディ・カラー



24 シート・マテリアル&カラー、インテリア・トリム、  
インテリア・カラー

## DIGITAL DISCOVERY: BMW BROCHURES アプリ

### さらなる情報と、駆けぬける喜びを:

BMWのカタログアプリ (BMW Brochures) は、先進的なBMW体験を提供。  
スマートフォンやタブレットにダウンロードして、  
スマートにカタログ情報を手に入れてください。



[www.bmw.co.jp/x3m](http://www.bmw.co.jp/x3m)



[www.bmw.co.jp/x4m](http://www.bmw.co.jp/x4m)

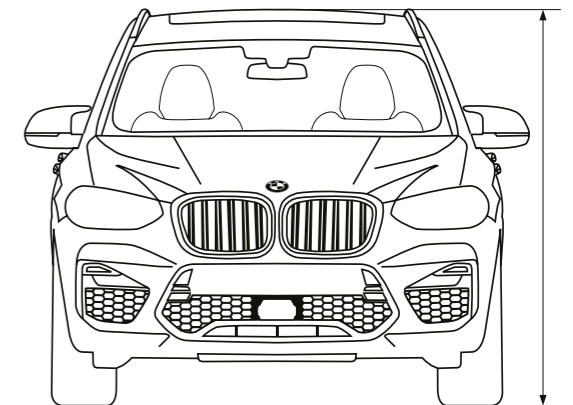

26 主要諸元



COMPLETE.  
EXTREME.



野性を駆る。  
理性をまとう。

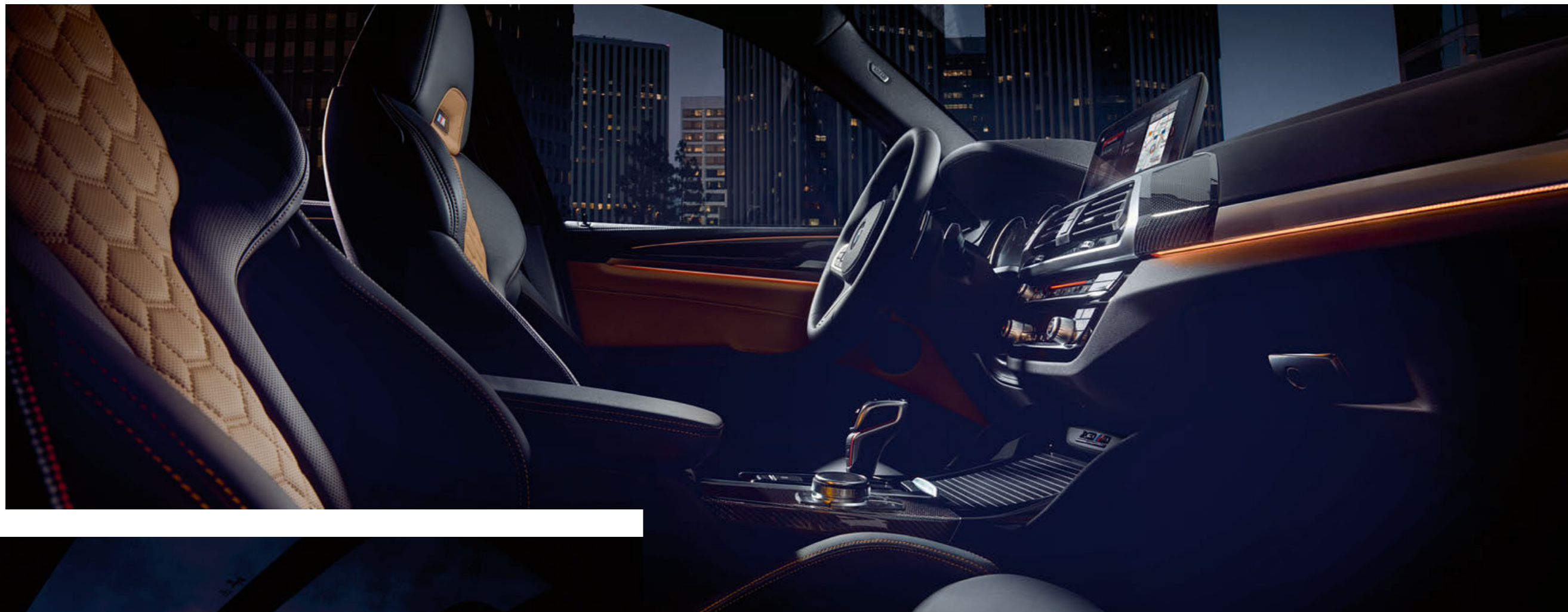

魂さえ鼓動する瞬間。





乗り込むほどに  
感動が塗り変わる。







内なる野性を、  
自在に操る。

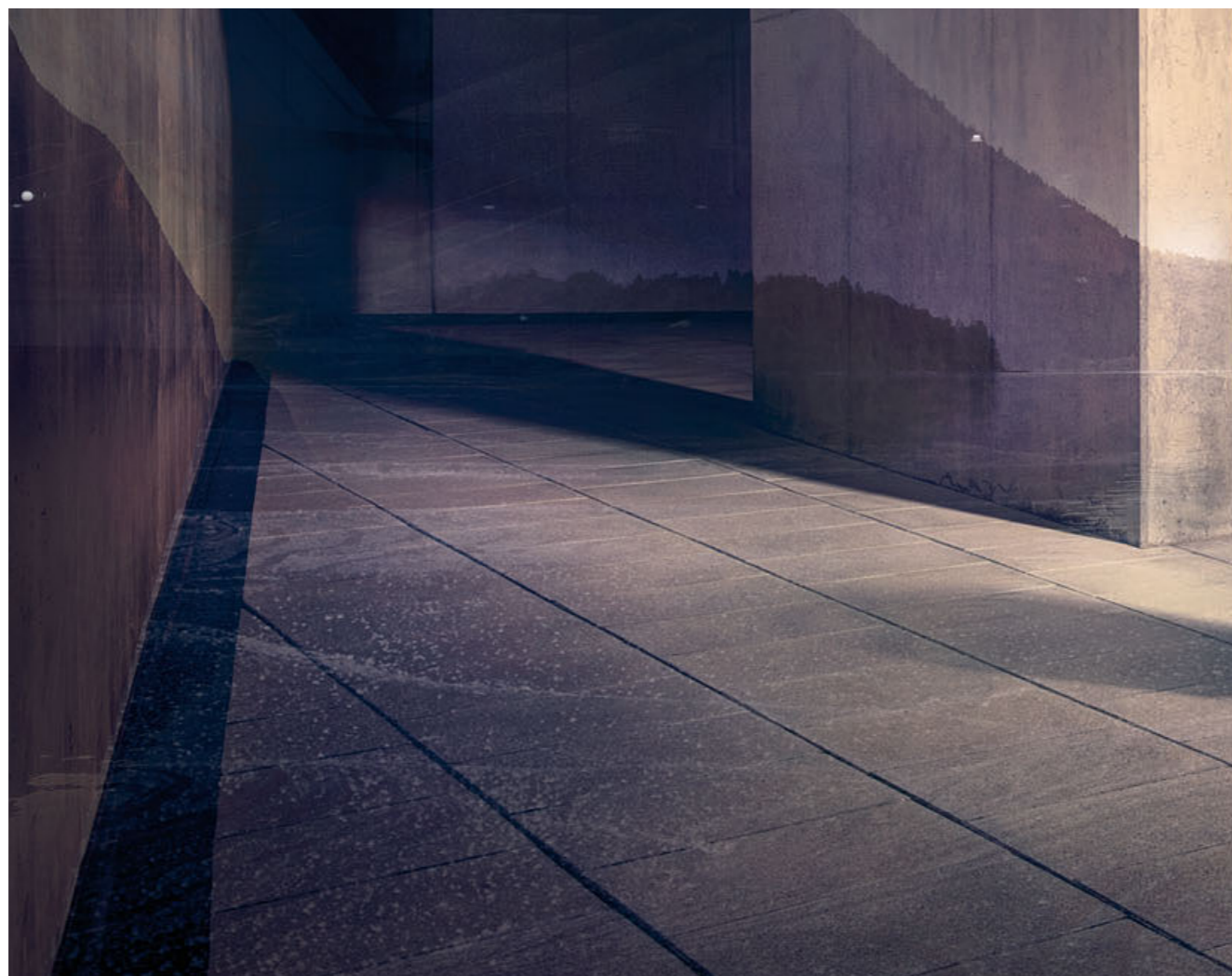

すべてが完璧。

まぎれもない無敵のスポーツ。



#### セグメント初のMモデル

比類なきパフォーマンスを証明する、自信に満ちたダブル・キドニー・グリルとパワフルなエア・インテーク ///  
鍛え上げられた力強いプロポーションと存在感あふれる確かなスタンス ///  
大型21インチ M ライト・アロイ・ホイールVスポーク・スタイリング765M バイ・カラー・ブラック

#### レーシングの血統を受け継ぐM専用の精悍なインテリア

最高水準のコントロールを引き出すM1/M2ボタン付M スポーツ・レザー・ステアリング・ホイール ///  
スポーティな空間を演出するカーボン・ファイバー・インテリア・トリム /// エクステンド・レザー・メリノをまとい、  
イルミネーション付Mロゴが類い稀な個性の輝きを放つM スポーツ・シート

#### 絶対的パワーですべてを凌駕するMのパフォーマンス

最高出力375kW(510ps)を誇る新型M ツインパワー・ターボ・エンジンを搭載したCompetitionモデル ///  
0-100km/h加速4.1秒\* /// 最大限のトラクションとダイナミックなパフォーマンスを実現するM xDrive ///  
きわめて俊敏なハンドリングと精確な制御。アクティブ M ディファレンシャル ///  
M専用サスペンション /// パワフルなエンジン・サウンド、M スポーツ・エキゾースト・システム

単調な日常は終わりを告げ、今アドレナリンが駆け巡る。

ニューBMW X3 M Competition、ニューBMW X4 M Competition。

\*ヨーロッパ仕様車値(自社データ)

■ = 標準装備 □ = オプション装備 \* = モデルにより設定が異なります。



ニューBMW X3 M Competitionは、エンジン出力の向上によりドライビング・ダイナミクスをいっそう高めるとともに、ブラック・クローム仕上げのデュアル・エキゾースト・テールパイプを備えたMスポーツ・エキゾースト・システムにより、パワフルかつエモーショナルなエンジン・サウンドを響かせます。漆黒をまとった特徴的なディテールと専用デザインの21インチ M ライト・アロイ・ホイール、エクステンド・レザー・メリノのMスポーツ・シートが、このモデルのスポーティな個性をさらに強調します。



■ M サスペンション:

Mモデル専用のサスペンションは、車両が持つダイナミックなポテンシャルを最大限に引き出します。「コンフォート」「スポーツ」「スポーツ・プラス」の3つのドライビング・モードに加えて、ドライバーはDSC(ダイナミック・スタビリティ・コントロール)の3つの設定により、最適なセッティングを選ぶことができます。



■ 直列6気筒BMW M ツインパワー・ターボ・ガソリン・エンジン:

さらに性能を極めた直列6気筒BMW M ツインパワー・ターボ・ガソリン・エンジンは、BMWの伝統であるシルキー・シックスが誇る優れた出力特性を際立たせながら、官能的でスポーティなエンジン・サウンドを奏でます。ダブルVANOS、バルブトロニック、高精度ダイレクト・インジェクション・システム、そして2つのターボチャージャーにより、最高出力は353kW(480ps)を発揮。Competitionモデルにおいては、その性能はさらに引き上げられ375kW(510ps)の圧倒的なパワーを生み出します。



■ X3 M Competitionロゴ:

クライメート・コントロール・ユニット下部の「X3 M Competition」ロゴとM専用のセクター・レバーにより、このモデルが磨き抜かれた特別な一台であることを主張します。



□ M シートベルト:

シートベルト・テンショナーとシートベルト・フォース・リミッターを備えたMシートベルト。Mモデル伝統のカラーによる巧みなステッチが目を引きます。  
※導入時期につきましては、BMW正規ディーラーにお問い合わせください。



■ M スポーツ・シート:

一体型ヘッドレストを備えたバケット・スタイルのMスポーツ・シートは、優れたサイド・サポート、バックレスト幅の調節機能、ランバー・サポートにより、乗員の体をしっかり保持します。Mスポーツ・シートに組み込まれたイルミネーション付Mロゴは、Mモデルを象徴するとともにその類い稀なスポーツ走行性能を示唆しています。



□ カーボン・ファイバー強化樹脂(CFRP)製ストラット・ブレイス:

カーボン・ファイバー強化樹脂(CFRP)製のコンポーネントは極めて軽量で、ボンネットが開かれたその瞬間から、モータースポーツの情熱を周囲に知らしめます。フロント・エンド上部の重量を上げることなく剛性を大幅に高め、ダイレクトかつ正確なハンドリングを約束します。



■ M スポーツ・エキゾースト・システム:

エキゾースト・バルブ機構により、走行モードに応じて、控え目なサウンドや、力強くダイナミックなサウンドにエンジン・サウンドを調整可能。ドライビング・パフォーマンス・コントロールで「スポーツ」モードや「スポーツ・プラス」モードを選択した場合は、力強くエキゾースト・ノートがスポーティな走りを際立たせ、「コンフォート」モードを選択した場合は、控えめなサウンドで快適性を優先させます。



■ X3 M Competitionバッジ:

リヤに配された「X3 M Competition」のバッジは、このモデルの並外れたドライビング・ダイナミクスと無限の可能性を象徴しています。



■ X3 M Competition M ドア・シル・プレート:

フロント・ドアを開けた瞬間に走りの興奮を誘う、ブラック仕上げのMドア・シル・プレート。インサートに施されたX3 M Competitionロゴが、スポーツ・モデルとしての情熱を感じさせます。



■ 21インチ M ライト・アロイ・ホイール Vスポーク・スタイリング765M バイ・カラー(オービット・グレー):

(フロント)9.5J×21ホイール、255/40R21タイヤ、(リヤ)10J×21ホイール、265/40R21タイヤ



■ 21インチ M ライト・アロイ・ホイール Vスポーク・スタイリング765M バイ・カラー(ブラック):

(フロント)9.5J×21ホイール、255/40R21タイヤ、(リヤ)10J×21ホイール、265/40R21タイヤ

■ = 標準装備 \* = モデルにより設定が異なります。



### ■ アダプティブLEDヘッドライト:

ロービーム、ハイビーム、フロント・ターン・インジケータにもLEDを使用したアダプティブLEDヘッドライトには、BMWセレクトティブ・ビーム、デイトタイム・ランニング・ライト、コーナリング・ライト、ハイビーム・アシスタントが含まれます。自然光に近い光が前方の路面を均一に照射し、視認性を向上。暗闇を走行する際の疲労を軽減します。4つのライト・エレメントを備えた伝統的なデザインで、夜間でもひと目でBMWであることを認識させます。



### ■ M スポーツ・ブレーキ:

Mのロゴがあしらわれたダークブルーのブレーキ・キャリパーを装備。ニューBMW X3 M、ニューBMW X4 Mの極めてダイナミックなパフォーマンスに相応しい、卓越したブレーキ性能を実現。濡れた路面であっても、よりスポーティな走行スタイルと、優れた制動力を発揮します。



### ■ スタート/ストップ・ボタン:

Mモデルだけに採用された目を引くレッドのスタート/ストップ・ボタン。リモート・コントロール・キーは自動的に検知されるため、キーを差し込む必要はありません。



### ■ マルチファンクション M スポーツ・レザー・ステアリング・ホイール:

ダブルスポーク・デザインのM スポーツ・レザー・ステアリング・ホイールには、マルチファンクション・ボタン、Mロゴ、クローム仕上げのエレメント、M1/M2ボタンおよびドライバー・サイドのエアバッグが組み込まれています。ブラック・レザーに鮮やかなコントラスト・ステッチが施されたリムにはサムレストが備わっており、最適なグリップと完璧な操作性をもたらします。



### ■ BMWディスプレイ・キー:

クルマのコンディションについてのさまざまな情報を表示し、選択した機能をタッチ・パネルで操作することができます。



### \* harman/kardon サラウンド・サウンド・システム:

600Wのデジタル・アンプ、9チャンネル・サラウンド、車両専用のイコライザー、センター・スピーカーを含む16個の高性能スピーカーを装備しています。



### \* スポーツ・シート(運転席&助手席):

Mロゴがあしらわれたスポーツ・シートは、バックレスト幅、シートの前後、角度、高さ調節付で、ドライバーに合わせた細やかな調整が可能です。より高さのあるシート・サイド・クッションとバックレスト・サイド・クッション、そしてサイド・サポートにより、人間工学に基づいた完璧なラテラル・サポートを実現します。



### ■ 8速 M ステップトロニック・トランスミッションDrivelogic付:

8速 M ステップトロニック・トランスミッションDrivelogic付は、驚くほど素早いシフト・チェンジを実現します。極めてスポーティかつダイナミックな走りから、快適性や燃費性能を重視したドライビングまで、好みの走行スタイルに応じて3つのシフト・プログラムから選択が可能。センター・コンソールのM セレクター・レバーあるいはステアリング・ホイールに装備されたシフト・パドルで、快適に操作ができます。

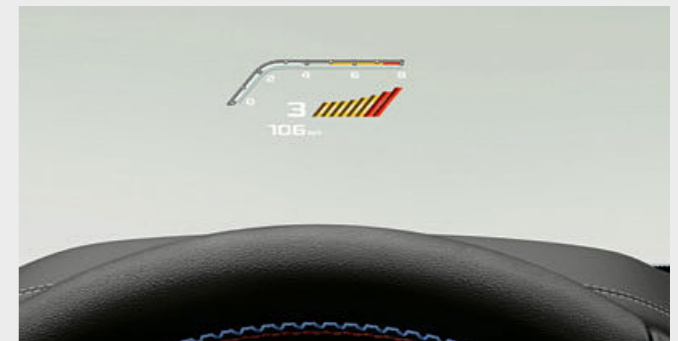

### ■ BMWヘッドアップ・ディスプレイ:

走行に必要なあらゆる情報をドライバーの視線の先にあるフロント・ウィンドウ上にオレンジ、黄、白、などの鮮やかなカラーで投影します。さらにMモデル専用M ビュー・モードを備え、現在の車速、ルート案内の矢印表示に加えて、シフト・インジケータ、エンジン回転数を、最適なシフト・チェンジのタイミングを知らせるライト付のダイナミック・レンジ・カーブで表示。より快適で安全なドライビングをサポートします。



### ■ Mドア・ミラー:

エアロダイナミクスを最適化したMドア・ミラーが、スポーティでダイナミックなMモデルのパフォーマンスを雄弁に語ります。一体型のダブル・ブリッジ・デザインは、高度なエンジニアリングと際立つ個性を象徴しています。ミラー・カバーに刻まれたスリットには、LEDターン・インジケータが正確にはめ込まれています。



### ■ M ルーフ・スポイラー:

M ルーフ・スポイラーは、その独特の形状により、高速走行時においてリヤ・アクスルにさらなるダウンフォースをもたらします。リヤ・ビューに特徴的かつスポーティな表情を与えるとともに、よりダイナミックなドライビングを約束します。

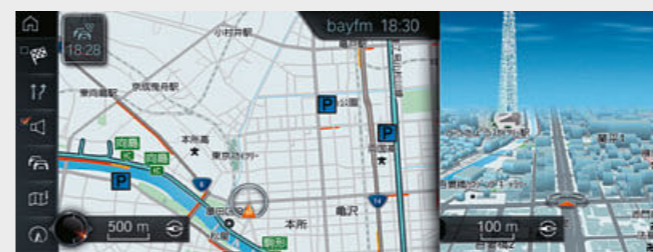

### ■ HDDナビゲーション・システム:

文字情報も鮮明に表示する10.25インチの高解像度カラー・ワイド・ディスプレイを採用。視認性に優れた地図デザインと、特徴的な建造物を目印にした描写表示で、容易に現在位置を把握できます。渋滞箇所などの情報をリアルタイムで提供するVICS 3メディアと、広範囲の交通情報を利用できるITSスポットに対応。広域での交通情報をもとに最適な走行ルートをご案内します。また、落下物や天候などに関する安全運転支援情報もご提供します。また、地図データは、ご登録日より3年間、年2回無料で更新<sup>\*1</sup>できます。  
※ ITSスポット<sup>®</sup>は国土交通省の登録商標です。



### ■ ドライビング・アシスト・プラス<sup>\*2</sup>:

ステアリング&レーン・コントロール・アシストは、30-210km/hの車速範囲であれば、ステアリングを自動的に操作<sup>\*3</sup>し、車向を常に車線の中央に保ちます。さらに、レーン・ディパーチャー・ウォーニングなどのその他の機能も走行安全性の著しい向上に貢献します。ドライバーに衝突の可能性を警告するクロス・トラフィック・ウォーニングとアクティブ・サイド・コリジョン・プロテクションも含まれます。

\*1: 更新をディーラーで行う場合は、別途工賃が発生いたします。詳しくはお近くのBMW正規ディーラーにお問い合わせください。

\*2: ご使用前には、取扱説明書にて各機能の原理や操作方法を必ずご確認ください。運転者には、いかなる場合でも安全運転を行う義務があります。本機能は、運転者が責任を持って安全運転を行うことを前提とした「運転支援技術」であり、運転者に代わって車が自律的に安全運転を行う、完全な自動運転ではありません。システムの認識性能には限界があるため、路面状況や気象条件等によってはシステムが作動しない場合や、不適正にまたは理由なく作動する可能性があります。そのため、安全確認や運転操作をシステムに委ねる運転は、重大な事故につながる危険があります。常にご自身の責任で交通状況に注意し安全運転を心がけてください。

\*3: 完全な自動運転はできません。少なくともいずれかの手をステアリング・ホイールのリムに添えている状態で作動するもので、完全に手がステアリング・ホイールから外れると警告音が鳴り、一定時間後にアシスト機能を停止します。

# M CARBON EXTERIOR PACKAGE\*

ニューBMW X3 MとニューBMW X4 Mのために特別に用意されたオプション、M カーボン・エクステリア・パッケージ。カーボン・ファイバー強化樹脂(CFRP)製のエレメントにより、精悍なMの表情とエクスクルーシブな存在感をいっそう強調します。



### M カーボン・リヤ・スポイラー:

M専用のカーボン・リヤ・スポイラーは、リヤ・ビューにいっそうスポーティな表情を与え、高速走行時には空気抵抗を抑えながらリヤ・アクスルの駆動力を向上させ、よりダイナミックな走りを実現します。  
※ X4 Mにのみ設定されます。



### M カーボン・ミラー・キャップ:

M専用のカーボン・ミラー・キャップが、ニューBMW X3 M、ニューBMW X4 Mの傑出したパフォーマンスと揺るぎない個性を、よりいっそう強調します。



### エア・ブレード:

フロントのエア・インテーク下部には、スポーティかつエクスクルーシブなルックスを引き立てるエア・ブレードが配されています。



### カーボン・リヤ・ディフューザー:

卓越したデザインのカーボン・リヤ・ディフューザーが、デュアル・エキゾースト・テールパイプと力強く調和し、リヤ・ビューへ自信に満ちあふれた印象をもたらします。さらにM専用のリヤ・エプロンと特徴的なハニカム・デザインは、このモデルが紛れもないMの血統を受け継ぐことを主張します。

# EXTERIOR COLORS.

Equipment 22 | 23

## ボディ・カラー



### ソリッド・カラー

300 アルピン・ホワイトⅢ

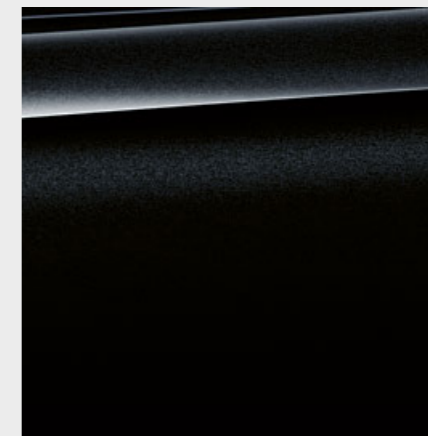

### メタリック・カラー

475 ブラック・サファイア

## BMW INDIVIDUALボディ・カラー

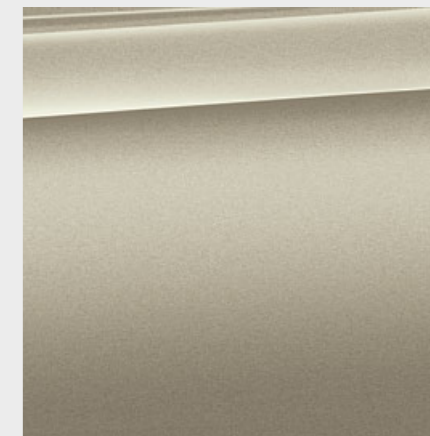

### メタリック・カラー

C1N サン・ストーン



### メタリック・カラー

A90 ソフィスト・グレー・ブリリアント・エフェクト

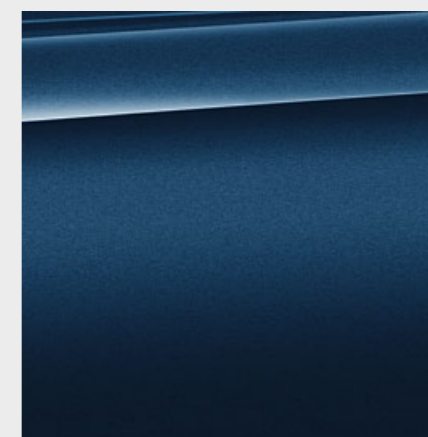

### メタリック・カラー

C1M ファイトニック・ブルー

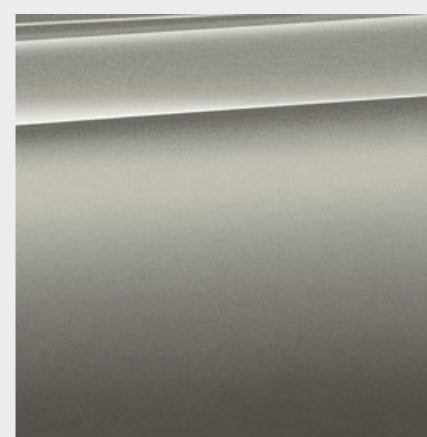

### メタリック・カラー

C28 ドントン・グレー

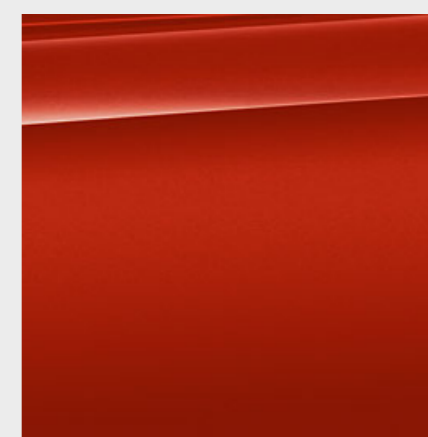

### メタリック・カラー

C3G トロント・レッド

\* 導入時期につきましては、BMW正規ディーラーにお問い合わせください。

[ Color samples ] ここではニューBMW X3 M、ニューBMW X4 Mでお選びいただける、多彩なカラーと素材のバリエーションをご紹介します。お好きな色を選んだり、豊富な素材との組み合わせを楽しみながら、あなたの個性にぴったりの一台をコーディネートしてください。ただしこれらのサンプルは、カラーや素材のイメージをお伝えするもので、印刷の都合上実際の色と異なる場合があります。詳しくはお近くのBMW正規ディーラーにお問い合わせください。実物より近い色をご覧いただけるオリジナル・カラー・サンプルをご用意しております。

# INTERIOR COLORS.

□= オプション装備 \* = モデルにより設定が異なります。



## シート・マテリアル&カラー

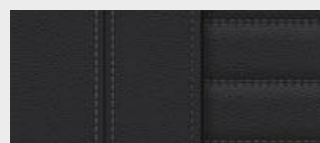

**ヴァーネスカ・レザー**  
MAH7 ブラック\*1  
インテリア・カラー:ブラック

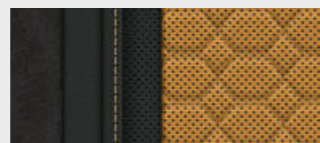

**レザー・メリノ / アルカンタラ・コンビネーション**  
HDJAブラック/ミッドランド・ベージュ\*2  
インテリア・カラー:ブラック

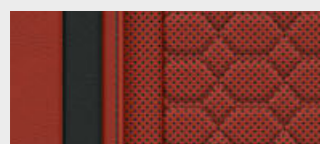

**エクステンド・レザー・メリノ**  
LKDA サキール・オレンジ / ブラック・アクセント\*2  
インテリア・カラー:ブラック

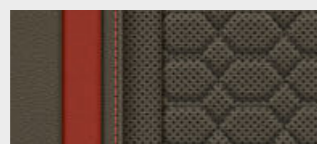

**エクステンド・レザー・メリノ**  
LKHV アデレード・グレー / サキール・オレンジ・アクセント\*2  
インテリア・カラー:ブラック

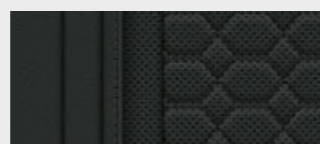

**エクステンド・レザー・メリノ**  
LKSW ブラック\*2  
インテリア・カラー:ブラック

## BMW Individual シート・マテリアル&カラー



**エクステンド・レザー・メリノ**  
VAEW アイボリー・ホワイト  
インテリア・カラー:ブラック

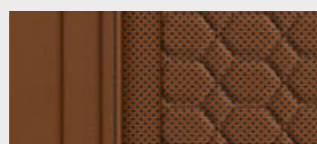

**エクステンド・レザー・メリノ**  
VATQ タルトゥーフ  
インテリア・カラー:ブラック

## インテリア・トリム



\*4WN  
カーボン・アルミ・トリム / パール・クローム・ハイライト

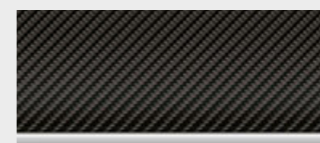

\*4MC  
カーボン・ファイバー・トリム / パール・クローム・ハイライト

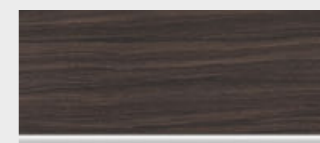

□4LH  
ファインライン・コープ・ファイン・ウッド・トリム / パール・クローム・ハイライト\*

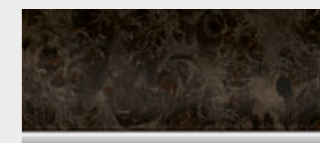

□4LQ  
ボブラ・グレー・ファイン・ウッド・トリム / パール・クローム・ハイライト\*

\*1: X3 M、X4 M にのみ設定可能です。

\*2: X3 M Competition、X4 M Competition にのみ設定可能です。

\* 自然素材を使用しているため、継ぎ目が生じる場合があります。

	X3 M	X3 M Competition
ステアリング・ホイール・ポジション	右	右
型式	—	—

寸法	X3 M	X3 M Competition
全長	mm 4,730	4,730
全幅	mm 1,895	1,895
全高	mm 1,675	1,675
ホイールベース	mm 2,865	2,865
トレッド(前/後)*1	mm 1,600/1,645	1,600/1,645
最低地上高	mm 205	205
トランク・ルーム容量	ℓ 550-1,600	550-1,600

重量・定員	X3 M	X3 M Competition
車両重量	kg —	—
車両総重量	kg —	—
定員	名 5	5

エア・コンディショナー冷媒	X3 M	X3 M Competition
種類/GWP値*2	R134a/1,430	R134a/1,430
使用量	g 550	550

性能	X3 M	X3 M Competition
最小回転半径	m 5.8	5.8
燃料消費率JC08モード (国土交通省審査値)*	k m/ℓ —	—
燃料消費率WLTCモード (国土交通省審査値)**3	k m/ℓ —	—
市街地モード	k m/ℓ —	—
郊外モード	k m/ℓ —	—
高速道路モード	k m/ℓ —	—
平成27年度燃費基準	—	—
2020年度燃費基準	—	—
平成30年排出ガス基準	—	—
主要燃費向上対策	無段階可変バルブ・リフト(バルブトロニック) 筒内直接噴射(高精度ダイレクト・インジェクション・システム) 吸排気無段階可変バルブ・タイミング(ダブルVANOS) 充電制御(ブレーキ・エネルギー回生システム) アイドリング・ストップ装置 (エンジン・オート・スタート/ストップ) 電動パワー・ステアリング	無段階可変バルブ・リフト(バルブトロニック) 筒内直接噴射(高精度ダイレクト・インジェクション・システム) 吸排気無段階可変バルブ・タイミング(ダブルVANOS) 充電制御(ブレーキ・エネルギー回生システム) アイドリング・ストップ装置 (エンジン・オート・スタート/ストップ) 電動パワー・ステアリング

エンジン	X3 M	X3 M Competition
型式	S58B30A	S58B30A
種類	直列6気筒DOHCガソリン	直列6気筒DOHCガソリン
総排気量	cc 2,992	2,992
最高出力	kW(ps)/rpm (EEC) 353(480)/6,250	375(510)/6,250
最大トルク	Nm(kgm)/rpm (EEC) 600(61.2)/2,600-5,600	600(61.2)/2,600-5,950
燃料供給装置	デジタル・モーター・エレクトロニクス(DME/電子燃料噴射装置)	デジタル・モーター・エレクトロニクス(DME/電子燃料噴射装置)
燃料/タンク容量	ℓ 無鉛プレミアムガソリン/65	無鉛プレミアムガソリン/65

\*1：装着するホイールによって、変更になる場合があります。

\*2：フロン排出抑制法が定める環境影響度(GWP)の低減目標値は150、目標年度は2023年です。

\*3：WLTCモード：市街地(信号や渋滞等の影響を受ける比較的低速な走行を想定)、郊外(信号や渋滞等の影響をあまり受けない走行を想定)、高速道路(高速道路等での走行を想定)の各走行モードを平均的な使用時間配分で構成した国際的な走行モードです。

	X4 M	X4 M Competition
ステアリング・ホイール・ポジション	右	右
型式	—	—

寸法	X4 M	X4 M Competition
全長	mm 4,760	4,760
全幅	mm 1,925	1,925
全高	mm 1,620	1,620
ホイールベース	mm 2,865	2,865
トレッド(前/後)*1	mm 1,600/1,645	1,600/1,645
最低地上高	mm 205	205
トランク・ルーム容量	ℓ 550-1,600	550-1,600

重量・定員	X4 M	X4 M Competition
車両重量	kg —	—
車両総重量	kg —	—
定員	名 5	5

エア・コンディショナー冷媒	X4 M	X4 M Competition
種類/GWP値*2	R134a/1,430	R134a/1,430
使用量	g 550	550

性能	X4 M	X4 M Competition
最小回転半径	m 5.8	5.8
燃料消費率JC08モード (国土交通省審査値)*	k m/ℓ —	—
燃料消費率WLTCモード (国土交通省審査値)**3	k m/ℓ —	—
市街地モード	k m/ℓ —	—
郊外モード	k m/ℓ —	—
高速道路モード	k m/ℓ —	—
平成27年度燃費基準	—	—
2020年度燃費基準	—	—
平成30年排出ガス基準	—	—
主要燃費向上対策	無段階可変バルブ・リフト(バルブトロニック) 筒内直接噴射(高精度ダイレクト・インジェクション・システム) 吸排気無段階可変バルブ・タイミング(ダブルVANOS) 充電制御(ブレーキ・エネルギー回生システム) アイドリング・ストップ装置 (エンジン・オート・スタート/ストップ) 電動パワー・ステアリング	無段階可変バルブ・リフト(バルブトロニック) 筒内直接噴射(高精度ダイレクト・インジェクション・システム) 吸排気無段階可変バルブ・タイミング(ダブルVANOS) 充電制御(ブレーキ・エネルギー回生システム) アイドリング・ストップ装置 (エンジン・オート・スタート/ストップ) 電動パワー・ステアリング

エンジン	X4 M	X4 M Competition
型式	S58B30A	S58B30A
種類	直列6気筒DOHCガソリン	直列6気筒DOHCガソリン
総排気量	cc 2,992	2,992
最高出力	kW(ps)/rpm (EEC) 353(480)/6,250	375(510)/6,250
最大トルク	Nm(kgm)/rpm (EEC) 600(61.2)/2,600-5,600	600(61.2)/2,600-5,950
燃料供給装置	デジタル・モーター・エレクトロニクス(DME/電子燃料噴射装置)	デジタル・モーター・エレクトロニクス(DME/電子燃料噴射装置)
燃料/タンク容量	ℓ 無鉛プレミアムガソリン/65	無鉛プレミアムガソリン/65

※ 燃料消費率は定められた試験条件での値です。使用環境(気象、渋滞等)や運転方法(急発進、エアコン使用等)に応じて燃料消費率は異なります。

駆動装置	X3 M	X3 M Competition
駆動方式	4輪駆動	4輪駆動
トランスミッション	電子油圧制御式8速AT	電子油圧制御式8速AT
変速比(1速/2速/3速/4速/ 5速/6速/7速/8速/後退)	5.000/3.200/2.143/1.720/ 1.313/1.000/0.823/0.640/3.478	5.000/3.200/2.143/1.720/ 1.313/1.000/0.823/0.640/3.478
最終減速比	3.154	3.154

操向装置	X3 M	X3 M Competition
ステアリング形式	ラック&ピニオン式、 車速感应式パワー・ステアリング	ラック&ピニオン式、 車速感应式パワー・ステアリング

緩衝装置	X3 M	X3 M Competition
前輪	ダブル・ジョイント・スプリング・ストラット式、 コイル・スプリング	ダブル・ジョイント・スプリング・ストラット式、 コイル・スプリング
後輪	5リンク式、 コイル・スプリング	5リンク式、 コイル・スプリング

制御装置	X3 M	X3 M Competition
主ブレーキ形式(前/後)	ベンチレーテッド・ディスク/ベンチレーテッド・ディスク	ベンチレーテッド・ディスク/ベンチレーテッド・ディスク
制動力制御装置	ABS(アンチロック・ブレーキング・システム)	ABS(アンチロック・ブレーキング・システム)
ブレーキ倍力装置	電子式	電子式
駐車ブレーキ形式	電気・機械式	電気・機械式

タイヤ/ホイール	X3 M	X3 M Competition
タイヤ	(フロント)255/40R21 (リヤ)265/40R21	(フロント)255/40ZR21 (リヤ)265/40ZR21
ホイール	(フロント)9.5J×21 M ライト・アロイ (リヤ)10J×21 M ライト・アロイ Vスポーク・スタイリング765M	(フロント)9.5J×21 M ライト・アロイ (リヤ)10J×21 M ライト・アロイ Vスポーク・スタイリング765M

## 外観図(BMW X3 M)

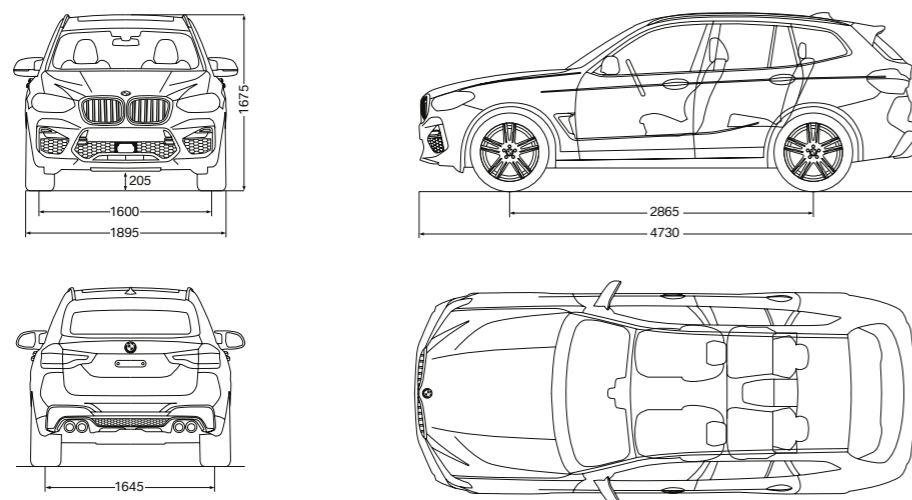

数値はモデルやオプションにより異なることがあります。詳しくは諸元表をご参照ください。  
外観図の詳細は日本仕様とは一部異なります。

単位: mm

駆動装置	X4 M	X4 M Competition
駆動方式	4輪駆動	4輪駆動
トランスミッション	電子油圧制御式8速AT	電子油圧制御式8速AT
変速比(1速/2速/3速/4速/ 5速/6速/7速/8速/後退)	5.000/3.200/2.143/1.720/ 1.313/1.000/0.823/0.640/3.478	5.000/3.200/2.143/1.720/ 1.313/1.000/0.823/0.640/3.478
最終減速比	3.154	3.154

操向装置	X4 M	X4 M Competition
ステアリング形式	ラック&ピニオン式、 車速感应式パワー・ステアリング	ラック&ピニオン式、 車速感应式パワー・ステアリング

緩衝装置	X4 M	X4 M Competition
前輪	ダブル・ジョイント・スプリング・ストラット式、 コイル・スプリング	ダブル・ジョイント・スプリング・ストラット式、 コイル・スプリング
後輪	5リンク式、 コイル・スプリング	5リンク式、 コイル・スプリング

制御装置	X4 M	X4 M Competition
主ブレーキ形式(前/後)	ベンチレーテッド・ディスク/ベンチレーテッド・ディスク	ベンチレーテッド・ディスク/ベンチレーテッド・ディスク
制動力制御装置	ABS(アンチロック・ブレーキング・システム)	ABS(アンチロック・ブレーキング・システム)
ブレーキ倍力装置	電子式	電子式
駐車ブレーキ形式	電気・機械式	電気・機械式

タイヤ/ホイール	X4 M	X4 M Competition
タイヤ	(フロント)255/40R21 (リヤ)265/40R21	(フロント)255/40ZR21 (リヤ)265/40ZR21
ホイール	(フロント)9.5J×21 M ライト・アロイ (リヤ)10J×21 M ライト・アロイ Vスポーク・スタイリング765M	(フロント)9.5J×21 M ライト・アロイ (リヤ)10J×21 M ライト・アロイ Vスポーク・スタイリング765M

## 外観図(BMW X4 M)

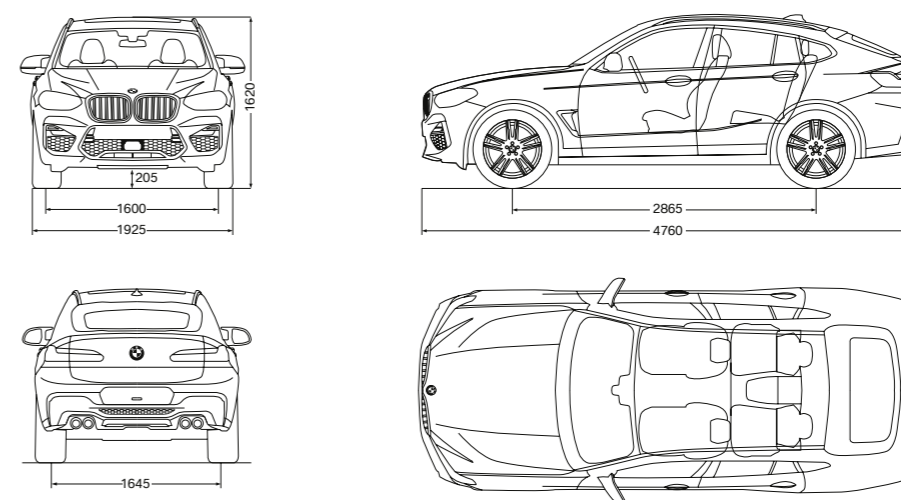

数値はモデルやオプションにより異なることがあります。詳しくは諸元表をご参照ください。  
外観図の詳細は日本仕様とは一部異なります。

単位: mm

- 記載の仕様、諸元は予告なく変更することがありますのでご了承ください。(この内容は2019年6月1日現在のものです)
- 記載の諸元やデータは国土交通省届出値を基にしていますので、メーカー公表値と異なる場合があります。また、一部ヨーロッパ仕様車値を含みます。
- 本カタログに記載の諸元やデータおよび写真は、日本で販売されるモデルとは細部で異なる場合があります。また一部オプションを含みます。
- 記載の事項および写真の著作権は、BMW AG(ドイツ)およびビー・エム・ダブリュ株式会社会社に帰属します。無断転載を禁じます。

## 掲載モデル

### ニューBMW X3 M Competition

エンジン: 直列6気筒DOHC (M ツインパワー・ターボ)

最高出力: 375kW(510ps)

ホイール: 21インチ M ライト・アロイ・ホイール Vスポーク・スタイリング765M バイ・カラー (ブラック)

ボディ・カラー: ドントン・グレー (オプション)

シート・マテリアル&カラー: レザー・メリノ/アルカンタラ・コンビネーション (ブラック/ミッドランド・ベージュ) (オプション)

インテリア・トリム: カーボン・ファイバー・トリム/パール・クローム・ハイライト

### ニューBMW X4 M Competition

エンジン: 直列6気筒DOHC (M ツインパワー・ターボ)

最高出力: 375kW(510ps)

ホイール: 21インチ M ライト・アロイ・ホイール Vスポーク・スタイリング765M バイ・カラー (ブラック)

ボディ・カラー: トロント・レッド (オプション)

シート・マテリアル&カラー: エクステンド・レザー・メリノ [アデレード・グレー/サキール・オレンジ・アクセント]

インテリア・トリム: カーボン・ファイバー・トリム/パール・クローム・ハイライト

ブログクトに関するさらに詳しい情報は、こちらをご覧ください: [www.bmw.co.jp](http://www.bmw.co.jp)

BMWに関するお問い合わせは、BMWカスタマー・インタラクティブ・センターへ。

年中無休 受付時間 9:00~19:00 (平日) / 18:00 (土日祝) ☎ 0120-269-437

本カタログに記載の諸元やデータおよび写真は、日本で販売されるモデルとは細部で異なる場合があります (ヨーロッパ仕様車の写真を含みます)。

また、一部オプションを含みます。

詳細に関しましては、お近くのBMW正規ディーラーまでお問い合わせください。

記載の事項および写真の著作権は、BMW AG (ドイツ) およびピー・エム・ダブリュー株式会社 に帰属します。

無断転載を禁じます。

4 11 015 127 70 1 2019 CB. Printed in Germany 2019.



Forest Stewardship Council® (森林管理協議会) に  
認証された森林からの原料および管理された原料を含む  
「FSC®認証紙」を使用しています。