

CT

CT200h



ラグジュアリーカーを見きわめる真の基準は、
クルマそのものの価値と、
クルマが生み出す心躍る体験にあると
私たちは考えます。

レクサスは時代を先取りし、
新たな驚きを創造することを
クルマづくりの信念としています。

機能を感性に、
パフォーマンスを限りない情熱に、
技術を想像力に、
昇華する。

レクサスは人と社会の未来を描き、
世界に興奮と変化をもたらす
革新をデザインします。

 **LEXUS**
EXPERIENCE AMAZING







Restorante D&N

CT200h

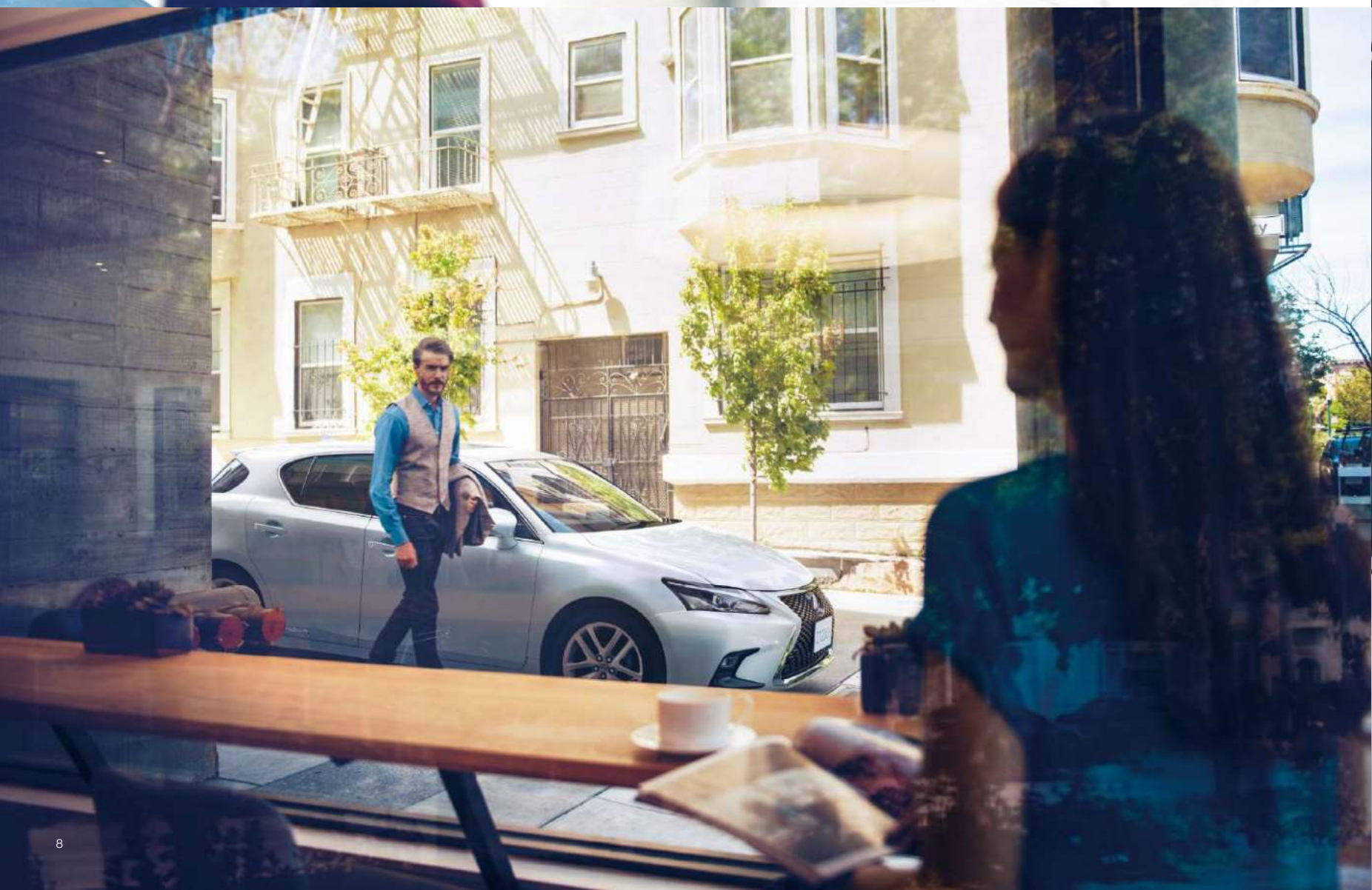



レクサスの思想を凝縮したフロントマスク。



一瞬で心に残る、鋭い眼差し

都市にふさわしいサイズにレクサスの思想を凝縮したプレミアムコンパクトカー、CT200h。デザインにおいても、レクサスらしさを隈なく体現しています。なかでも、クルマの顔であるフロントマスクは、街で見かけた時だけでなく、前を走るクルマのミラーに映り込んだ一瞬だけでもレクサスと認識させたい、CT200hと認識させたいという想いを胸にデザイナーはスケッチを進めました。

クルマにとってヘッドランプは、表情の第一印象を司る人の目のようなもの。起動時、鋭角のL字に光を放つデイルイト*は、鋭く精悍な印象を与え、人の記憶に残します。デイルイトをヘッドランプの上に配置することで、サイドのキャラクターラインと連続性が生まれ伸びやかな印象になり、シャープなフロントマスクとの対比を際立たせています。さらに、レンズ表面に細かいL字パターンを配置

することで、透明感と立体感を両立させ、レクサスのアイデンティティを細部まで行き渡らせています。ヘッドランプのほか、リヤコンビネーションランプもL字に光り、レンズ表面に細かいL字パターンが放射状にあしらわれているなど、乗るたびに随所に

施されたレクサスらしさを感じいただけることでしょう。

*CT200h*version L*/F SPORT*/version C*に標準装備。CT200hはメーカーオプション。

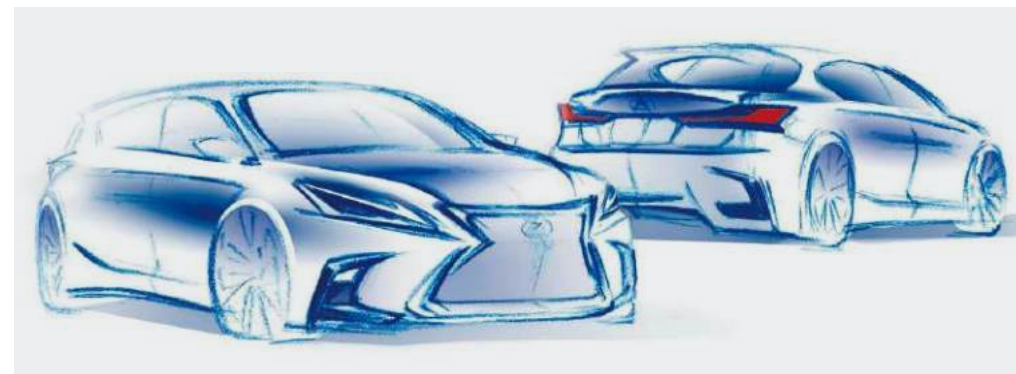

遊び心と機能美を追求した、メッシュパターン

フロントマスクで大きな存在感を放つスピンドルグリル。その内側を構成するメッシュパターンは、エクステリアデザインを手がけるデザイナーの遊び心が出発点です。レクサスのデザインアイコンであるスピンドルモチーフをエレメントとして使用し、それらが細胞分裂を起こして形を変化させていくような生命力を表現したいという考えが込められたCT200hのメッシュパターン*。デザイナーのインスピレーションを受けて、デジタルモデリングの匠が感じたことを大切にしながらデジタルツールを駆使して具現化。グリルに求められる機能性や安全性を考慮し、そのやりとりを繰り返すことで、徐々に完成イメージを固めていきました。

小さなスピンドルエレメントが、ロアからアッパーへ、その大きさを少しずつ変化させながら、ゆるやかな曲面でボンネットへとつながる精緻なフォルム。

遠くから見ると機能美と規則性を感じる精悍な表情、近くで見ればスピンドルエレメントの精緻さと移ろいのある変化に富んだ表情を狙い、絶妙なバランスを

追求しました。レクサスらしい生命感のあるスピンドルグリルに仕上がっています。

*CT200h*F SPORT*は、*F SPORT*専用メッシュタイプ。



CAD画面

心から楽しめる、走りをめざして。



人車一体感を生む「微小域剛性」

CT200hは、「自分で走らせる楽しさ」を追求したハイブリッドカーです。走る・曲がるという走行性能に「楽しさ」を加えるダイレクトなステアリングレスポンスと、それを引き立てる上質な乗り心地。これらの両立を実現するため、計測誤差として考えられていた「微小域剛性」に着目し、ボディやサスペンションの開発を進めました。クルマは、数万点におよぶ部品の集合体。そのすべての部品の動きが一体となって、初めてスムーズな動きが生まれます。ドライバーがステアリングを切ると、膨大な部品へ次々と力が伝わり、クルマは初めて向きを変えます。どこかに想定外の「ねじれ」や「しなり」、あるいは動きの「遅れ」が発生すれば、意図した力は正確に伝わりません。ドライバーの操作にクルマが忠実に応答するために、一つひとつの部品の間で力がスムーズに伝わることを徹底追求する。それが、CT200hの走りを作り上げる

基本姿勢です。

まず、微小域剛性が走りにどう影響するのかを探るために、走行中のクルマに瞬間的な動きを与え、その反応を探るというアプローチから開発はスタートしました。0.1秒で、ステアリングを正確に100度切つて元に戻すという人間には不可能な動作までテストし、使用するパーツや補強する部位による挙動の違いを解析し最適化。一瞬の挙動を繰り返し検証することで、CT200h独自の意のままの走りを作り込みました。また、ドライバーの操作に対するクルマの反応を1000分の1秒単位で計測しながら、より良い操縦安定性を実現するため、部品を固定するナットの形状に至るまで徹底的に剛性を確保。さらに、「パフォーマンスダンパー[®]」の採用により、走行中に生じるボディの変形や微振動を吸収し、上質な乗り味に大きく貢献しています。

微小域剛性への挑戦なしでは成し得なかった、ドライバーと車との一体感。その卓越したアジリティとエレガントな乗り心地を存分に楽しむことができます。

*CT200h「version L」/「F SPORT」/「version C」に標準装備。

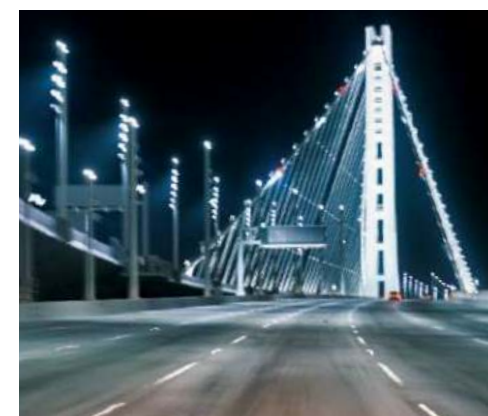

走りを楽しむための、先進テクノロジー

これからのクルマ社会のあり方について、環境や安全に対する取り組みを進めるレクサス。環境面では、プレミアムクラスにハイブリッド技術を初めて投入。そのレクサス・ハイブリッド・ドライブを搭載したCT200hは、WLTCモード：23.9km/ℓ*の低燃費と、どこまでも走りたくなるような気持ちの良い走りを実現しています。また、「走る楽しさ」を堪能するために不可欠な安全についても、「事故を起こさないクルマ」をめざした予防安全パッケージ「Lexus Safety System+」を通じて、ドライバーの安全運転支援を可能にし、交通事故の大幅な低減をめざしています。レクサスはハイブリッド技術の先駆者として、卓越した環境性能と同時に加速性能を追求しています。CT200hは1.8ℓエンジンと、回転と同時に最大トルクを発生する特性を持つ電気モーターにより、発進時にはレスポンスにすぐれた力強い加速を

発揮。高速走行時からのさらなる加速は、エンジンとモーターの駆動力が合わさり、パワフルな走りを生み出します。さらに、電気式無段変速機を組み合わせることで得られる変速ショックとは無縁のシームレスな加速感は、ガソリンエンジンでは体感しえない異次元の加速性能と言えます。

また、レクサスは従来から、事故を起こさない、より安全な車を開発するための考え方である「統合安全コンセプト」を掲げています。駐車状態から通常運転、衝突直前、衝突後、事故の際の救助まで、それぞれの運転ステージで最適なドライバー支援を追求し、さまざまな安全システムを連携させて車両を「より危険の少ない状態」に近づけることで、「事故を起こさないクルマ」の実現を追求。「Lexus Safety System+」は、これまで進化させてきた予防安全技術のうち、特に事故低減効果の高い機能を組み合わせてパッケージ

化し、全車に標準装備しました。心からドライビングを楽しんでいただくために、CT200hはさらに進化していきます。

*WLTCモード走行燃料消費率(国土交通省審査値)。CT200hの各モード燃費はWLTC:23.9km/ℓ、市街地:21.2km/ℓ、郊外:24.8km/ℓ、高速道路:24.5km/ℓ。CT200h「version L」/「F SPORT」/「version C」の各モード燃費はWLTC:21.3km/ℓ、市街地:18.8km/ℓ、郊外:21.9km/ℓ、高速道路:22.1km/ℓ。

DESIGN

レクサスの「挑戦するデザイン」は、
デザインフィロソフィー、L-finesse(エル・フィネス)*と、
既成概念を超越する勇氣、
挑戦的な意思決断から生まれます。
同時にそこには、
妥協することなく調和を生み出すという
日本の伝統的な美意識も息づいています。

都市にふさわしいプレミアムコンパクトカー

CT200hの大胆かつ緻密な造形が描き出す美しいシルエット、
ディテールにまでレクサスの美意識が注がれたインテリア。
それはまさに「走る喜び」と「操る楽しさ」を全身で体現するデザインです。





インテリアに一体感を生み出す ツートーンカラー

華やかな室内空間を演出するツートーンカラー。シートをはじめ、ドアトリムに至るまで一貫したコーディネートに仕上げました。多彩な素材とカラーバリエーションを取り揃え、落ち着いた雰囲気からスポーティな印象まで、好みのインテリアコーディネートをお楽しみいただけます。

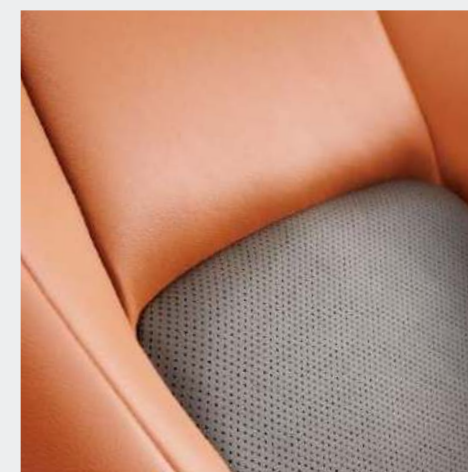

DRIVING PERFORMANCE

無駄や遅れのない、
スムーズでエレガントなレスポンス。
同時に感じさせる、
体幹の強さ、懐の深さ。
すっきりと奥深いパフォーマンスは、
アドレナリンが湧き出るような体験をもたらし、
レクサスの独自性を印象づけます。

操る楽しさを、心ゆくまで

一体感を極限まで追求したCT200h。
その俊敏な走りは、
目の前に続く直線で、タイトなコーナーで、
心躍る体験を提供します。
さらに、モーターとエンジンのポテンシャルを活かし、
レクサス・ハイブリッド・ドライブが作り出すダイナミズム。
クルマとひとつになれる快感を
心おきなくお楽しみいただけます。



DYNAMICS

クルマと一体になる気持ち良さを

瞬時のレスポンスを生み出す 高剛性・軽量ボディ

ドライバーの意思に、クルマが瞬時に反応する。この「人車一体感」を創出するための重要な要素がボディの剛性です。バックドア開口部などに、より細かいピッチでスポット溶接を実施。さらにパネルを面で結合し、剛性の向上と振動の減衰特性を高める「構造用接着剤」などの技術を採用。高剛性を確保した上でアルミニウムや高張力鋼板などを効果的に使用し、軽量化も同時に実現しています。

マニュアル感覚の走りを楽しむ パドルシフト

ステアリングから手を離すことなく、指先の操作でクイックなシフトチェンジを楽しめます。「S」レンジでは6段階からシフトレンジを固定して選べ、マニュアルシフトと変わらない感覚で、思いのままに加速・減速をコントロールできます。「D」レンジでも素早いシフトダウンにより、レスポンスのよいエンジンブレーキが得られます。



切れ味と乗り心地を両立する パフォーマンスダンパー®

クルマと人との一体感をより高めるために、車両の前後に「パフォーマンスダンパー®」を装着しています。走行中に生じるボディのしなりや微振動を速やかに吸収し、ハンドリング特性を一層シャープにするとともに、乗り心地と静粛性もアップ。走りの質感を総合的に高め、素直で品のある乗り味に仕上げています。

version L F SPORT version C



パフォーマンスダンパー®(フロント)



パフォーマンスダンパー®(リヤ)

※実際の色とは異なります。

風の流れをコントロールする エアロダイナミックボディ

走りとともに燃費のパフォーマンスを高めるため、クルマ全体で空力性能を追求しています。空力特性に配慮したロングルーフトデザインを始め、アンダーカバーの整流フィン、さらにエアロスタビライジングフィンなどにより整流効果をアップ。高速走行時のすぐれたコーナリング安定性・直進安定性を確保し、燃費性能にも貢献します。



エアロスタビライジングフィン

加速の快感を楽しむ ハイブリッドドライブの真髄

ダイレクトなドライビングの快感を、全身で楽しむために。発進は瞬時にトルクが立ち上がるモーターによって力強くスタート。さらにアクセルを踏み込めば、高出力モーターがエンジンとともに力強い加速を持続。無段変速によるシームレスな加速フィールが体感できます。力強いパワーとすぐれた低燃費、CO₂排出量の低減、そして静粛性。レクサス・ハイブリッドドライブの価値を高次元で融合させ、ドライバーの興奮を呼び起こします。

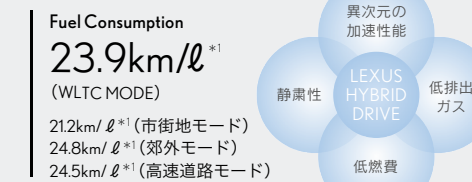

System Power *2
Maximum Power: 100kW (136PS)
1.8ℓ L4 (2ZR-FXE)
Displacement: 1797ℓ
Maximum Power [NET]: 73kW (99PS)/5,200r.p.m.
Maximum Torque [NET]: 142N・m (14.5kgf・m)/4,000r.p.m.
Motor (3JM)
Maximum Power: 60kW (82PS)
Maximum Torque: 207N・m (21.1kgf・m)

※燃料消費率は定められた試験条件のもとでの値です。お客様の使用環境(気象、渋滞等)や運転方法(急発進、エアコン使用等)に応じて燃料消費率は異なります。

※WLTCモードは、市街地、郊外、高速道路の各走行モードを平均的な使用時間配分で構成した国際的な走行モードです。市街地モードは、信号や渋滞等の影響を受ける比較的低速な走行を想定し、郊外モードは、信号や渋滞等の影響をあまり受けない走行を想定、高速道路モードは、高速道路等での走行を想定しています。

モーターのみで走行可能な EVドライブモード*3

ハイブリッド駆動用バッテリーの電力を使うことで、エンジンの始動を制限。早朝・深夜など静かに走りたい時や、ガレージ内で排出ガスを抑えたい時などに便利です。

LEXUS HYBRID DRIVE

ダイレクトなフィーリングと環境への想いをひとつに

パワーと低燃費を引き出す 先進のシステム

吸入空気量を抑え、大きく膨脹させる1.8ℓアトキンソンサイクルエンジンを採用。このエンジンに高性能モーターを最適な効率で組み合わせることで、排気量以上のパフォーマンスを発揮します。停車時は原則としてエンジンを停止して燃料の無駄を抑え、減速・制動時のエネルギーを電気エネルギーに変換し、バッテリーに充電する回生ブレーキシステムも備え、すぐれた環境性能を実現しています。



気分に合わせて走りを選べる ドライブモードセレクト

穏やかに走りたい時、ハンドリングを楽しみたい時。状況や気分に合わせてノーマル、エコ、スポーツ、3つの走行モードを選択できるドライブモードセレクトを全車に採用。ドライバーの気持ちに応えるように、室内照明色も切り替わります。

NORMAL

走りや燃費のバランスにすぐれ、さまざまなシーンでのドライブに適しています。

ECO

パワートレーンとエアコンを燃費優先の制御に変化させます。

SPORT

ハイブリッドシステムの加速性能を最大限に引き出し、すぐれた加速を發揮。さらにスポーティなハンドリング特性に切り替わり、ダイレクト感のある走りを提供します。



ECOモード



SPORTモード

※写真(上下)はCT200h version L。

ドライブモードセレクトの制御	ECO	NORMAL	SPORT
メーター表示切替	ハイブリッドシステムインジケータ		タコメーター
メーターアンビエント照明・スイッチ照明色	ブルー		レッド
パワートレーン	穏やかな加速	標準状態	鋭い加速
シャシー		標準状態	スポーティなステアリングフィール EPS*4
エアコン	燃費優先 作動風量を抑制		標準状態

*1. CT200h version L / F SPORT / version C の各モード燃費はWLTC: 21.3km/ℓ、市街地: 18.8km/ℓ、郊外: 21.9km/ℓ、高速道路: 22.1km/ℓ。
*2. エンジンとバッテリーにより、ハイブリッドシステムとして發揮できる出力(社内算定値)。
*3. エンジン水温、バッテリーの充電状態、車速等の条件により、EVドライブモードにできない場合があります。

*4. EPS: Electric Power Steering

※写真の計器盤は機能説明のために各ランプを点灯させたものです。実際の走行状態を示すものではありません。
※180km/hでスピードリミッターが作動します。

SAFETY

Lexus Safety System +

人・クルマ・交通環境の「三位一体の取り組み」とともに、実際の事故から学び、改善を繰り返す「実安全の追求」の推進から生まれた予防安全システムが「Lexus Safety System +」です。2種類のセンサー（ミリ波レーダーと単眼カメラ）による高い認識性能と信頼性、事故低減効果の高い予防安全装備のパッケージ化、そして、世界トップレベルの歩行者検知機能付衝突回避支援を実現しながら、これまで取り組んできた安全システムの連携を進化させました。この革新的な予防安全システムに加え、駐車時の安全を多角的に支援するパーキングサポートブレーキ（前後方静止物）[PKSB]や急な発進や加速を防ぐドライブスタートコントロールなども装備し、レクサスは、皆さまに高い安心感をご提供します。





COMFORT

人を中心とした空間のあり方を考え抜く。レクサスのインテリアにおける基本となっているのは、人の気持ちを先取りするような技術や配置が織り込まれた空間デザインです。この美意識は、見るもの、聞こえるもの、触れるもの、そのすべてに息づいています。

胸が高鳴るCT200hのドライビング空間

スポーティな低めのシートポジションで、視線や姿勢を変えることなく走りに集中できる空間設計。開放感と程よく包まれる心地良さを両立しました。

COCKPIT & LUGGAGE

洗練されたユーティリティの追求

情報が見やすい 10.3インチワイドディスプレイ

快適なドライビングを楽しめるように、地図など知りたい情報をフルスクリーンで表示できる10.3インチのワイドディスプレイを採用しました。メニューと地図を同時に表示するときも必要な情報を妨げることがありません。



自然なスイッチ操作が可能な リモートタッチ

左手をステアリングから移し、自然に手のひらにおさまるポジションにあるリモートタッチ。画面を見ながらナビゲーションやオーディオ、エアコンなどの操作を直感的に行えます。

ナビディスプレイと連携する、 メーター内4.2インチTFTカラーマルチインフォメーションディスプレイ

ナビディスプレイとマルチインフォメーションディスプレイが連携。オーディオ情報、ハンズフリー電話の着信通知、簡易ナビ表示などがドライバー正面のメーター内マルチインフォメーションディスプレイに表示され、ステアリングスイッチで画面切り替え操作などが可能。先進のインターフェイスが、ドライビングの楽しさをさらに広げます。



遊び心に応える 創造的スペース

ラゲージルームは、コンパクトハイブリッドであることを感じさせない広さとユーティリティを兼ね備えています。ハイブリッドバッテリーを低い位置に搭載することで最大375ℓ (VDA方式)の容量を確保し、リヤシートを倒すことなく9.5型のゴルフバッグ*1等を収納できます。さらに6:4分割可倒式のリヤシートを倒せば奥行き約1,500mmのフラットな空間に。さまざまなシーンでの遊び心に応えます。



デッキアンダーボックス*2
全車

デッキアンダーボックス
[スベアタイヤ(応急用タイヤ)選択時]*3
全車

デッキアンダーボックス
[アクセサリコンセント(AC100V・1500W/
センターコンソール後部・ラゲージルーム内)*4選択時]*3
全車

*1 ゴルフバッグの形状によっては収納できない場合があります。詳しくはレクサス販売店でご確認ください。
*2 CT200hは、CT200h "version L"/"F SPORT"/"version C"と形状、素材が異なります。
*3 スベアタイヤ(応急用タイヤ)とアクセサリコンセント(AC100V・1500W/センターコンソール後部・ラゲージルーム内)を同時に選択することはできません。
*4 合計1500W以下の電気製品をご使用ください。ただし、1500W以下の電気製品でも正常に動作しない場合やご注意ください。ご使用になる前に必ず製品の取扱書をご覧ください。また、

周波数切替(50Hz/60Hz)につきましてはレクサス販売店におたずねください。一部地域では駐車または停車中にエンジンを始動させた場合、糸例に触れるおそれがありますのでご注意ください。
※写真の計器盤は機能説明のために各ランプを点灯させたものです。実際の走行状態を示すものではありません。
※写真は機能説明のためにボディの一部を切断したカットモデルです。※画面は合成です。
※装備類の詳細い設定につきましては、60-61ページの主要装備一覧表でご確認ください。

NAVIGATION & AUDIO

情報とエンターテインメントを自在に操る楽しさを

情報処理がスピーディなナビゲーションシステム

ナビゲーションシステム*1は、VICS*2の情報サービスVICS WIDEに対応。気象庁が提供する特別警報(地震を除く)のポップアップ表示、豪雨エリアの表示、より精度の高い最適ルート探索や渋滞回避ルートの案内など、快適な運転を支援する情報の入手が可能となります。スピーディな情報更新が可能なmicroSD*3カードを採用するとともに、エンジン始動/パワーON時や目的地設定時に、G-Linkセンター上の地図更新データの配信状況*4を確認し、新しいデータがあると、道路や周辺施設*5の情報を自動更新する「マップオンデマンド*6」が利用できます。

ナビゲーションをさらに便利に楽しくお使いいただける機能

◎ **LTE*7通信対応**
「LEXUS Apps」や「マップオンデマンド」等で、高速データ通信が可能となります。

◎ **WEB検索機能**
G-Link*8のネットワークを用いて、ナビゲーションからインターネットWEB検索が可能です。お気に入りの施設を目的地として設定したり、メモリー地点へ登録できるほか、施設の評価レビューや画像も表示します。

◎ **マップカラーセレクト**
フレッシュ、ナチュラル、スタイリッシュ、クッキー、カラフルの5タイプのマップカラーをご用意。お好きなカラーを選択できます。



多彩なメディアを楽しめるオーディオ&ビジュアル機能

Blu-rayディスク*9プレーヤーで、高画質、高音質な映像をお楽しみいただけます。microSDカードスロットも搭載し、パソコンやオーディオ機器でmicroSDカードに保存した音楽データを車内で気軽に再生できます。また、USB入力端子が2つあるため、携帯音楽プレーヤー*10を使用しながら携帯電話の充電も可能です。



microSDカードスロット部



USB(2個)/AUX(音声・映像*11)入力端子(センターコンソール)

- ◎ 地上デジタルTVチューナー*1を標準装備
- ◎ センターコンソールのUSB/AUX(音声・映像)入力端子に接続して、携帯音楽プレーヤーやUSBメモリ(MP3/WMA/AAC)を再生
- ◎ Bluetooth®*12AVプロファイル*13対応の携帯音楽プレーヤーをワイヤレス再生
- ◎ microSDカードスロット部に音楽ファイル用のmicroSDカード*14を挿入して、MP3/WMA/AACを再生
- ◎ CD、CD-R/RW(MP3/WMA/AAC)、DVD、Blu-rayディスクを再生
- ◎ Bluetooth®の携帯電話*15によるハンズフリー通話

初年度に「全更新」された場合のみ利用開始日より3年間はお使いいただけます。通信による自動更新にはG-Linkの契約が必要です。ご契約がない場合、メディア(CD-R/DVD-R/USBメモリ)による地図更新およびPCアプリケーションによる地図更新の対象は全国の高速度道路・有料道路・主要国道と高速度道路施設・有料道路施設、およびナビに設定された自宅周辺80km四方と目的地周辺10km四方の一部国道・主要道・都道府県道・その他道路・道幅5.5m未満の道路と立体ランドマーク相当の著名な施設です(市街図データ、音声案内データおよび高速度道路・有料道路の料金データは更新対象外)。

*7. LTE: Long Term Evolution

壮大な音響空間を再現、 “マークレヴィンソン”*16プレミアムサラウンドサウンドシステム*17

ハイエンドオーディオというジャンルを確立し、40年以上にわたり君臨し続けるマークレヴィンソン。そのオーディオを搭載するただ一つのプレミアムカーブランドがレクサスです。CT200hでは、最大出力270Wアンプと13スピーカーレイアウトによる5.1chサラウンドシステムを搭載し、音の定位をより正確に表現します。ダッシュ



ボードにはツイーターとミッドレンジを一体化したコアキシャルスピーカーを配置。あなたの目の前で、あなたのためだけに演奏しているかのような圧倒的な臨場感をお届けします。

“version L” “F SPORT”*18

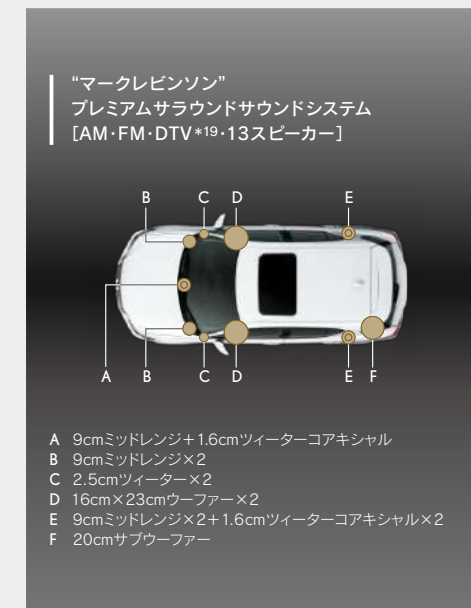

- A 9cmミッドレンジ+1.6cmツイーターコアキシャル
- B 9cmミッドレンジ×2
- C 2.5cmツイーター×2
- D 16cm×23cmウーファー×2
- E 9cmミッドレンジ×2+1.6cmツイーターコアキシャル×2
- F 20cmサブウーファー

竹炭プラントオパール樹脂振動板を採用、 レクサスCTプレミアムサウンドシステム

天然の竹から抽出した植物由来オパールを使用した、竹炭プラントオパール樹脂振動板を10スピーカーシステムに採用。自然素材の持つナチュラルな音質を備え、臨場感あふれる音場空間を実現。中高音域の収束性を高め、歪みの少ない澄み切った5.1chサラウンドサウンドを再生します。

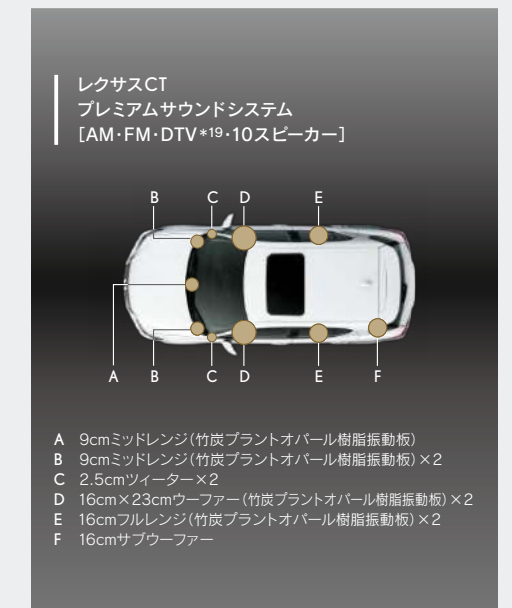

- A 9cmミッドレンジ(竹炭プラントオパール樹脂振動板)
- B 9cmミッドレンジ(竹炭プラントオパール樹脂振動板)×2
- C 2.5cmツイーター×2
- D 16cm×23cmウーファー(竹炭プラントオパール樹脂振動板)×2
- E 16cmフルレンジ(竹炭プラントオパール樹脂振動板)×2
- F 16cmサブウーファー

*1. 走行中は安全のため一部操作できない機能があります。また、TV放送は安全のため走行中は画像が消え、音声だけとなります。録画機器の種類や使用するSDカードによって再生できない場合があります。
*2. VICS(道路交通情報通信システム)は提供情報の変更により、一部の情報が表示されなくなる場合があります。あらかじめご了承ください。その場合、対応版のナビ用地図ソフトをご購入いただくことで、より正確に情報を表示することが可能となります。なお、ラジオの受信(除くNHK-FM)等により、VICS(3メディア対応)の受信ができない場合があります。詳しくはレクサス販売店におたずねください。
*3. SD: Secure Digital

*4. 高速度道路のデータについては、地図更新データの収集/整備状況により、配信まで3ヶ月ほどかかる場合もあります。一般道路のデータについては、地図更新データの収集/整備後、順次配信します。
*5. コンビニエンスストア等の一般施設の情報は施設記号のみ更新されます。
*6. 初度登録日をサービス利用開始日とし、利用開始日より3年間ご利用いただけます。また、「全更新(最新版地図ソフトを販売店でご購入いただき更新)」することで「全更新」を実施した日から2年間ご利用いただけます(なお、利用開始日より3年未満に「全更新」された場合であっても、ご利用期間は「全更新」の実施日から2年間となりますのでご注意ください。ただし、登録

*8. G-Linkは、新車・CPO(レクサス認定中古車)をご購入いただいたお客さまに限り、ご提供いたします。ご利用には別途契約が必要となります。G-Link基本利用料は、新車ご購入の場合は新車登録後3年間無料、CPOご購入の場合はご購入後2年間無料です。無料期間終了後のG-Link基本料や利用手続きについては、レクサス販売店にお問い合わせください。G-Linkは、LTE(Long Term Evolution)通信を利用しており、電波の届かない場所ではご利用できません。G-Linkはトヨタコネクティッド(株)が提供するサービスです。[G-Link]は東京ガス株式会社の登録商標です。
*9. “Blu-ray Disc™(ブルーレイディスク)”はブルーレイディスクアソシエーションの商標です。

*10. 機種によってUSB端子に対応していない場合があります。詳しくはレクサス販売店におたずねください。
*11. ご利用にはVTRケーブルが別途必要です。詳しくはレクサス販売店におたずねください。
*12. Bluetooth®はBluetooth SIG, Inc.の商標です。
*13. A2DP ver.1.0以上(ver.1.2以上推奨)、AVRCP ver.1.0以上(ver.1.4以上推奨)。
*14. microSD、microSDHCが使用できます(スピードクラスはClass4以上を推奨)。
*15. Bluetooth®ハンズフリー機能に対応した携帯電話が別途必要となります。必ず動作確認済みの携帯電話であることをご確認ください。詳しくはレクサス販売店におたずねください。

*16. マークレヴィンソンはハーマンインターナショナルインダストリーズ社の商標です。
*17. サラウンドスイッチがオフの状態では、録音ソースそのままでの再生(2ch/5.1ch)となります。
*18. “F SPORT”専用本革シート(運転席ポジションメモリー/運転席・助手席ヒーター付)を選択した場合のみ選択できます。
*19. DTV: Digital Television(地上波デジタルTV)
※画面は合成です。



F SPORT

レクサススポーツの血統を継承するスポーティバージョン

LFAを頂点とするレクサススポーツの血統を継承し、
そのアグレッシブな走り個性を誰もが楽しめることを
コンセプトとする“F SPORT”。
操る楽しさを追求したCT200hの走りの味をさらに磨き上げ、
ドライバーの意思にクルマが即応することで生まれる一体感を
あらゆるシーンでご堪能いただけます。



EXTERIOR & PERFORMANCE

精悍でアグレッシブな個性



*F SPORT*専用エクステリア



- ① *F SPORT*専用スピンドルグリル(メタリックブラック/漆黒メッキモール/メッシュタイプ) / *F SPORT*専用フロントフォグランプベゼル(メッシュタイプ)
- ② *F SPORT*専用リヤバンパー(ロアメタリックブラック塗装+メッシュベゼルタイプ)
- ③ *F SPORT*専用リヤスポイラー
- ④ *F SPORT*専用エンブレム(フロントフェンダー)
- ⑤ 215/45R17タイヤ & *F SPORT*専用アルミホイール(ハイグロス塗装)

*F SPORT*専用ブラックルーフ



ブラックルーフ&ホワイトノーヴァガラスフレーク (2L)

ブラックルーフ&レッドマイカクリスタルシャイン (2LM)

*F SPORT*専用サスペンション&チューニング

サスペンションに専用チューニングを施し、シャープなステアリングフィール、コーナリングにおけるフラット感、しなやかな乗り心地を一段と磨き上げています。



INTERIOR

高まる走りへの期待



*F SPORT*専用インテリア



- ① *F SPORT*専用本革シート
- ② *F SPORT*専用ティンクル本革ステアリング(バドルシフト付)
- ③ *F SPORT*専用ティンクル本革シフトノブ
- ④ *F SPORT*専用アルミ製スポーツペダル&フットレスト
- ⑤ *F SPORT*専用スカッフプレート(Lexusブラックロゴ)

オーナメントパネル



本アルミ(名栗調仕上げ/ミディアムシルバー)

F SPORT

*F SPORT*専用ウェッジメタル

F SPORT

Photo: CT200h F SPORT. インテリアカラーはフレアレッド/ブラック。オーナメントパネルの本アルミ(名栗調仕上げ/ミディアムシルバー)。*F SPORT*専用本革シート(運転席ポジションメモリー/運転席・助手席ヒーター付)+雨滴感知式オートフロントワイパー+オート電動格納式ドアミラー(広角・自動防眩・リバース連動チルトダウン/メモリー・ヒーター付)はメーカーオプション。*写真の計器盤は機能説明のために各ランプを点灯させたものです。実際の走行状態を示すものではありません。*180km/hでスピードリミッターが作動します。*画面は合成です。

標準装備 (黒い線) メーカーオプション (赤い線)

*装備類の詳しい設定につきましては、60-61ページの主要装備一覧表でご確認ください。

LEXUS TOTAL CARE

オーナー様だけの安心と満足を、24時間365日。
レクサスを選ぶ理由が、また一つ増えていきます。

OWNER'S LIFE 自分専用のコンシェルジュがいるような快適さを。



ご利用に関して、
各サービスの詳細は、
ホームページを
ご覧いただくか、
レクサス販売店に
おたずねください。

レクサスオーナーズデスク ドライブサポート

ナビの目的地設定や駐車場案内など、
専任コミュニケーターが
24時間365日サポートします。

- ナビゲーションの目的地設定*
- 道路交通情報の案内*
- 駐車場の案内*
- 天気予報・ニュースの配信*
- 施設情報案内*
- 電話番号の案内*
- ダイヤル先設定* 等



レクサスオーナーズデスク ご紹介・ご予約サービス

ホテル・レストラン・
国内航空券などをいつでも手配。
急な出張やお出かけも安心です。

- ホテルの紹介・予約*
- レストランの紹介・予約*
- 国内航空券の予約*
- レンタカー予約の取り次ぎ*



レクサスオーナーズデスク お問い合わせ・ご相談サービス

JAFや保険会社、ご家族への連絡など
トラブル直後から事後のケアまで
幅広く支援します。

- レクサス車に関する問い合わせ
- レクサス販売店への連絡
- JAFの手配
- 保険会社への取り次ぎ*
- ご家族の方などへの伝言*
- 宿泊・交通手段の確保*
- 診療機関の案内*



レクサスケア メンテナンスプログラム

新車登録日から3年間、
テクニカルスタッフが年2回点検と
メンテナンスを無料で行います。



CONNECTED クルマと通信テクノロジーがつながる便利さを。



ご利用に関して、
各サービスの詳細は、
ホームページを
ご覧いただくか、
レクサス販売店に
おたずねください。

G-Link リモートメンテナンスサービス

リモートメンテナンスメール
定期点検などのメンテナンス情報をクルマが
メールで受信。その場で入庫予約も可能です。



G-Link マップオンデマンド

ナビの地図データを自動で更新。
つねに最新情報での経路案内が受けられます。



EMERGENCY 万が一のとき、頼れるサポートがある心強さを。



ご利用に関して、
各サービスの詳細は、
ホームページを
ご覧いただくか、
レクサス販売店に
おたずねください。

G-Link G-Security

車内侵入に対しオーナー様に早急に連絡。
車両位置の追跡、警備員の派遣などを行います。
また、ドアロックやハザードランプの消灯を
スマートフォンから行う機能もあります。



G-Link ヘルプネット®(D-Call Net®対応)

突然の事故や急病時に、専門オペレーターが警察や消防に
取り次ぎ、迅速な緊急車両の手配を実施。ドクターヘリ等の
早期出動判断を行うD-Call Net®にも対応しています。

※D-Call Net®の詳細は認定NPO法人 救急ヘリ病院ネットワーク (HEM-Net) サイト (<https://hemnet.jp/>) をご確認ください。



G-Link レクサス緊急サポート24

急なアクシデントで走行不能の際、ロードサービス・
交通手段・宿泊先を手配します。



新車保証

新車登録日から5年間
(走行距離10万km以内)、
保証内容に基づき無料修理を行います。



OTHER SAFETY & EQUIPMENT

さらなる安全性を求めて、パーキングサポートブレーキ(前後方静止物) [PKSB]、ドライブスタートコントロールを装備



パーキングサポートブレーキ(前後方静止物) [PKSB]*1

アクセル・ブレーキペダル操作に関係なく、低速取り回し時における衝突回避、または衝突被害の軽減に寄与するシステム。車庫入れなどの運転時、障害物の接近を表示とブザーで知らせるクリアランスソナー&バックソナーに、障害物との接触を緩和する機能を追加。前後進行方向にある壁などの障害物を検知している場合、発進時にエンジン出力を抑制し、さらに距離が縮まると衝突被害軽減ブレーキをかけます。

※本機能はドライバーの運転支援を目的としているため、機能には限界があり、道路状況、車両状態および天候状態等によっては、ご使用にならない場合があります。詳しくはレクサス販売店におたずねください。

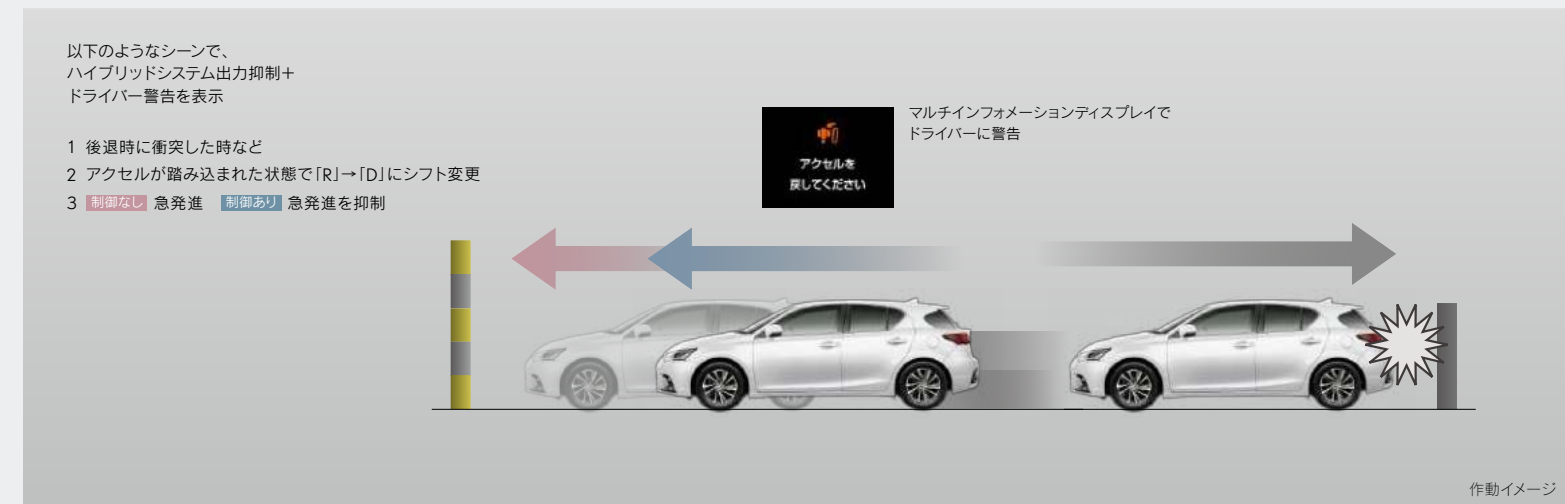

ドライブスタートコントロール

シフト操作時における急発進・急加速を抑制し、衝突時の被害軽減に寄与します。例えば、後退時に衝突して慌てたドライバーが、アクセルを踏み込んだままシフトを「R」から「D」へ変更した際、表示で注意を促し、ハイブリッドシステム出力を抑えます。

*1. 字光式ナンバープレートは装着できません。
*2. スペアタイヤ(応急用タイヤ)とアクセサリコンセント(AC100V・1500W/センターコンソール後部・ラゲージルーム内)を同時に選択することはできません。
*3. 合計1500W以下の電気製品をご使用ください。ただし、1500W以下の電気製品でも正常に作動しない場合やご注意いただきたい項目があります。ご使用になる前に必ず製品の取扱書をご覧ください。また、周波数切替(50Hz/60Hz)につきましてはレクサス販売店におたずねください。一部地域では駐車または停車中にエンジンを始動させた場合、条例に触れるおそれがありますのでご注意ください。

*4. SRS:Supplemental Restraint System(乗員保護補助装置)
SRSエアバッグシステムは衝突時の条件によっては作動しない場合があります。SRSエアバッグはあくまでシートベルトを補助する装置ですので必ずシートベルトをご着用ください。



アクセサリコンセント(AC100V・1500W/センターコンソール後部・ラゲージルーム内)*2*3

全車

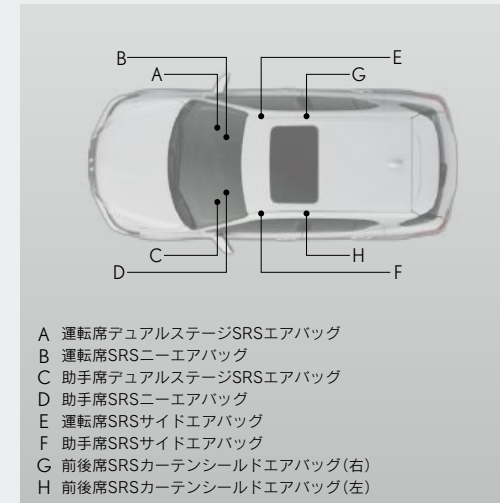

SRS*4エアバッグシステム

全車

前席には、前方からの衝撃力に応じて展開するデュアルステージSRSエアバッグを採用。前席にはさらに、下肢を受け止めることで身体への衝撃力を分散・緩和するSRSニーエアバッグを設定。側方衝突に対しては運転席・助手席SRSサイドエアバッグ、前後席SRSカーテンシールドエアバッグを備えています。



ETC2.0サービス*5

全車

路上に設置されたインフラ設備との双方向通信を行うETC2.0ユニット*6(VICS機能付)を搭載したナビゲーションシステムにより、安全運転をサポートする情報を画面表示や音声で提供します。



車両接近通報装置

全車

車両の接近を連続音で歩行者にお知らせします。発進から約25km/hまでの走行中・後退時に自動で発音します。

トップレベルの安全性能を実現

全車

CT200hは、平成23年度自動車アセスメント(JNCAP)*7において、最高ランクの「ファイブスター賞」獲得車のうちで最も安全性能が高いクルマに与えられる「JNCAP大賞」を受賞いたしました。



高強度キャビン

全車

すぐれた乗員保護性能には室内空間の確保が重要となります。守るべきキャビンをより強固に保ち、軽量化との両立をはかるために、骨格部材の随所に高張力鋼板を使用。フロアメンバー、ドア、ピラーなどで荷重を分散させる衝撃吸収構造により、全方位からの衝突安全性を確保しています。

衝撃吸収ボディ

全車

重量や車高の異なる車両同士が衝突した場合に、お互いの車両を共存させようとするコンパティビリティを追求したボディ構造を採用。CT200hよりも重い2tクラスの車両との衝突を想定し、前面・側面・後面からの衝突試験を実施。すぐれた衝突安全性を確保しています。

*5. 道路状況、車両状態および天候状態等によっては作動しない場合があります。安全確認は運転の方が十分に行ってください。2009年度から高速道路を中心に路側機等を全国整備し、安全運転支援や広域な道路交通情報提供等のサービスが展開されています。ご利用可能なサービス提供場所(ITSスポット)については、(一財)道路交通情報通信システムセンター(VICSセンター)におたずねください。また、ETC2.0ユニット(VICS機能付)は、今後新たに追加されるサービスやシステム変更には対応できない場合があります。あらかじめご了承ください。詳しくはレクサス販売店におたずねください。

*6. ETCにおいてお客さまの決済情報を将来にわたり安全に保護するため、セキュリティ規格の変更が予定されています。搭載のETC2.0ユニットは新しいセキュリティ規格に対応しています。
*7. 自動車アセスメント(JNCAP): 国土交通省と独立行政法人自動車事故対策機構が、安全な自動車の普及を促進する目的で、平成7年度より公表している自動車安全情報。現在市販されている自動車の安全性能について衝突安全性能試験、歩行者頭部、脚部保護性能試験、ブレーキ性能試験などによる評価を行い、結果を公表しています。

LEXUS COLORS

光の当たる角度や時間帯によって変わる、多彩な表情。
艶やかでありながら強いコントラストを生む、深みのある陰影感。
極めて平滑な下地づくりと、独自の複層工程により
クルマの塗装を超越した、唯一無二の色へと昇華されるレクサスカラー。
デザイナーの研ぎ澄まされた色彩感覚と、
エンジニアの絶え間ない探求が、
レクサスならではの魅力を温めたカラーを生み出します。

コーディネートする楽しさを

CT200hらしい多彩なボディカラーとインテリアカラーを取り揃えました。
同系色はもちろん、大胆な配色のコーディネートにも。
お好きな一台を創り上げる楽しさをお届けします。



EXTERIOR COLOR SELECTION

WHITE NOVA GLASS FLAKE (083)	SONIC QUARTZ (085)
MERCURY GRAY MICA (1H9)	SONIC TITANIUM (1J7)
BLACK (212)	GRAPHITE BLACK GLASS FLAKE (223)
RED MICA CRYSTAL SHINE (3R1)	MADDER RED (3T2)

BLAZING CARNELIAN CONTRAST LAYERING (4Y1)	TERRANE KHAKI MICA METALLIC (6X4)
HEAT BLUE CONTRAST LAYERING (8X1)	DEEP BLUE MICA (8X5)
CELESTIAL BLUE GLASS FLAKE (8Y6)	



ホワイトノヴァガラスフレイク(083)*1 ※CT200h*F SPORT*専用色。



ソニッククォーツ(085)*2 ※CT200h*F SPORT*は選択できません。



ブレイジングカーネリアンコントラストレイヤリング(4Y1)*2
全車



テレーンカーキマイカメタリック(6X4)*2



マーキュリーグレーマイカ(1H9)*2



ソニックチタニウム(1J7)*2



ヒートブルーコントラストレイヤリング(8X1)*1
F SPORT ※CT200h*F SPORT*専用色。



ディープブルーマイカ(8X5)*2



ブラック(212)*2



グラファイトブラックガラスフレイク(223)*2



セレスティアルブルーガラスフレイク(8Y6)*2



レッドマイカクリスタルシャイン(3R1)*2



マダーレッド(3T2)*2

F SPORT 専用ブラックルーフ *F SPORT*

BLACK ROOF & WHITE NOVA GLASS FLAKE (2LJ)	BLACK ROOF & RED MICA CRYSTAL SHINE (2LM)
---	---



ブラックルーフ&
ホワイトノヴァガラスフレイク(2LJ)*1



ブラックルーフ&
レッドマイカクリスタルシャイン(2LM)*1

美しさを保つセルフリストアリングコート

洗車などによる小さなすり傷を自己修復するセルフリストアリングコートを全カラーに採用。分子レベルで結合しやすい特性を備え、新車時の光沢とカラーを長期にわたり保持することに貢献します。

※鍵や硬貨などで引っかけた傷のように、セルフリストアリングコートが破壊された場合には、傷は復元しません。傷の復元する時間は、傷の深さや周囲の温度により変化します。なお、お湯をかけるなど、セルフリストアリングコートを暖めることで復元する時間を短くすることができます。耐用年数は5~8年ですが、その後も一般塗装よりも傷がつきにくい状態を保ちます。ワックスをかける場合はコンパウンド(研磨剤)の入っていないものをご使用ください。ディーラーオプションのレクサスポディーコートを施工しても耐すり傷性の低下はなく、高い性能を有します。

*1. Photo: CT200h*F SPORT*
*2. Photo: CT200h*version C*

INTERIOR COLOR SELECTION

CT200h "version L" / CT200h "version C" / CT200h

CHATEAU/FROMAGE シャトー/フロマージュ*1



BLACK ブラック*1



CT200h "F SPORT"

WHITE/BLACK ホワイト/ブラック



CHATEAU/BLACK シャトー/ブラック



OCHER/LIGHT OCHER オーカー/ライトオーカー*1

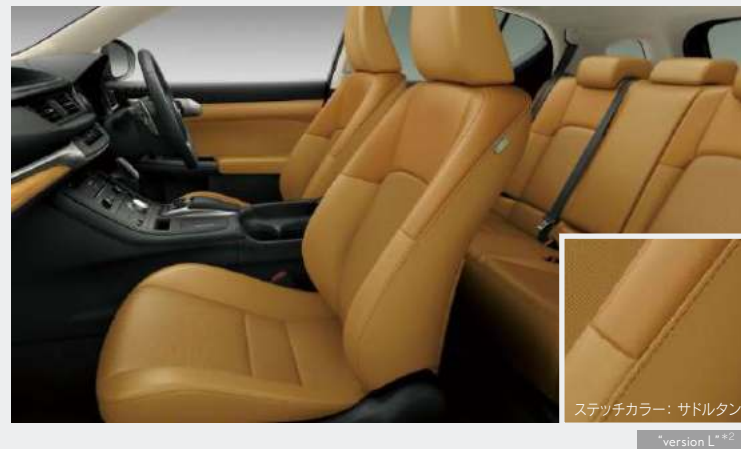

SUNFLARE BROWN/NOBLE BROWN サンフレアブラウン/ノーブルブラウン*1

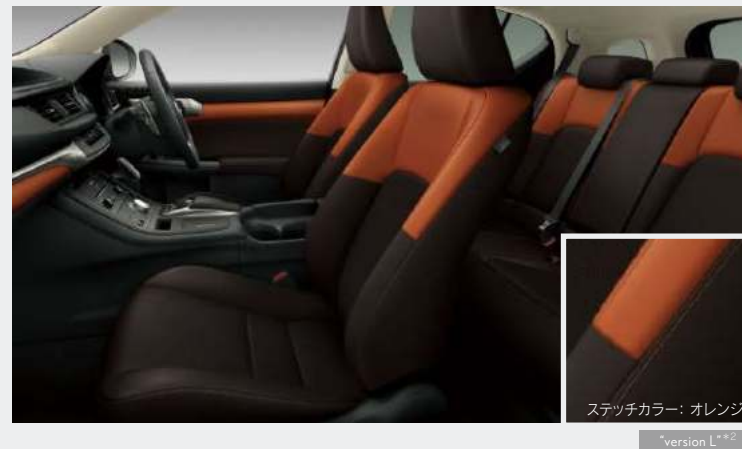

BLACK ブラック



FLARE RED/BLACK フレアレッド/ブラック

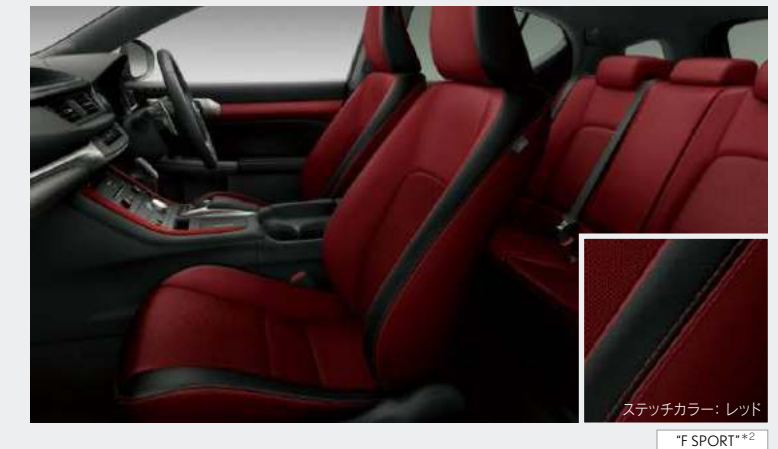

DARK CAMEL/NOBLE BROWN ダークキャメル/ノーブルブラウン*5

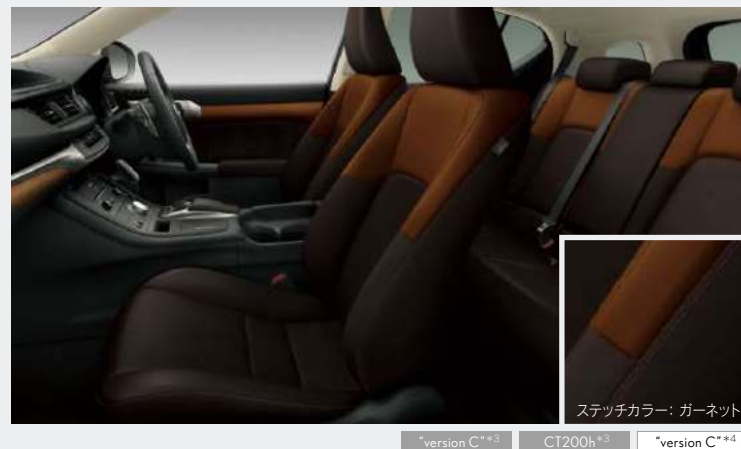

CHATEAU シャトー*5



BLACK/RED ブラック/レッド

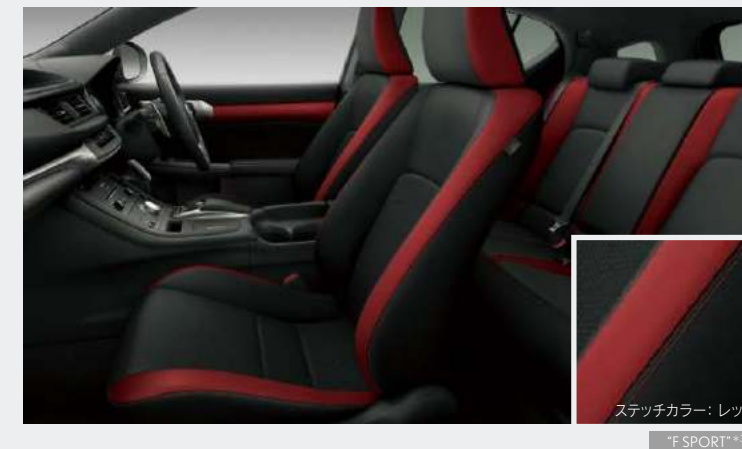

*1. Photo: CT200h "version L".
 *2. 本革シート。
 *3. ファブリックシート。
 *4. ファブリック/L texシート。
 *5. Photo: CT200h "version C".
 ※写真は機能説明のためにボディの一部を切断したカットモデルです。

■ 標準装備 □ メーカーオプション

※インテリアカラーの詳細い設定につきましては、58ページの内装色一覧表でご確認ください。

CT200h “version L”



Photo: CT200h “version L”。ボディカラーはテレーンカーキマイカメタリック(6X4)。



オーカー/ライトオーカー

Photo: CT200h “version L”。



LEDヘッドランプ
(ロー・ハイビーム/オートレベリング機能付) /
LEDクリアランスランプ(テイルライト機能付)



LEDフロントフォグランプ



215/45R17タイヤ&アルミホイール



ムーンルーフ(チルト&アウトスライド式)

“version L”

その他の標準装備

- パフォーマンスダンパー®(フロント・リヤ)
- φ279mmディスクブレーキ(リヤ)
- パーキングサポートブレーキ(前後方静止物) [PKSB]^{*1}
- 雨滴感知式オートフロントワイパー
- オート電動格納式ドアミラー
(広角・自動防眩・リバース連動チルトダウン・メモリー・ヒーター付)
- 防眩インナーミラー(自動式/フレームレス)
- スマートエントリー&スタートシステム(電子キー2個+カードキー1個)
- 本革ステアリング(パドルシフト付) & 本革シフトノブ
- 本革シート(運転席ポジションメモリー/運転席・助手席ヒーター付)^{*2}
- 運転席8Way & 助手席4Way調整式パワーシート
- 電動ランバーサポート(運転席)
- 等

その他のメーカーオプション

- 205/55R16タイヤ&アルミホイール(切削光輝)
- ポップアップ式ヘッドランプクリーナー+
- 寒冷地仕様(LEDリヤフォグランプ・ウインドシールドタイアイサー等)
- ステアリングヒーター
- “マークレピソン”プレミアムサラウンドサウンドシステム
- アクセサリコンセント(AC100V・1500W/センターコンソール後部・ラゲージルーム内)^{*3}
- 等

- *1. 字光式ナンバープレートは装着できません。
- *2. シートの一部に合成皮革を使用しています。
- *3. アクセサリコンセント(AC100V・1500W/センターコンソール後部・ラゲージルーム内)とスペアタイヤ(応急用タイヤ)を同時に選択することはできません。

インテリアカラー



サンフleaブラウン/ノーブルブラウン



ブラック



シャトー/フロマージュ

シートマテリアル



本革^{*2}(シャトー/フロマージュ)



本革^{*2}(ブラック)

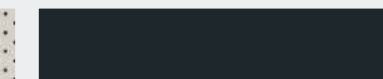

本革^{*2}(サンフleaブラウン/ノーブルブラウン)



本革^{*2}(オーカー/ライトオーカー)



オーナメントパネル



アッシュパール(本木目/マットフィニッシュブラウン)



バンブー(マットフィニッシュ/ナチュラルブラウン)



網罟(ブラック)



サンフleaブラウン

※バージョンおよびシートマテリアルにより、シート各部の素材や色が異なります。詳しくはレクサス販売店におたずねください。
※写真は機能説明のためにボディの一部を切断したカットモデルです。

☐ = メーカーオプション

※装備類の詳細い設定、ご使用上の注意につきましては、60-61ページの主要装備一覧表でご確認ください。

CT200h "F SPORT"



Photo: CT200h "F SPORT"。ボディカラーのブラックルーフ&ホワイトノーヴァガラスフレック(2L)はメーカーオプション。



ホワイト/ブラック

Photo: CT200h "F SPORT"。



LEDヘッドランプ
(ロー・ハイビーム/オートレベリング機能付) /
LEDクリアランスランプ(テイルライト機能付)



"F SPORT"専用フロントフォグランプベゼル
(メッシュタイプ)



215/45R17タイヤ&
"F SPORT"専用アルミホイール(ハイグロス塗装)



"F SPORT"専用リヤスポイラー

その他の標準装備

- "F SPORT"専用スピンドルグリル(メタリックブラック/漆黒メッキモール/メッシュタイプ)
- "F SPORT"専用リヤバンパー(ロアメタリックブラック塗装+メッシュベゼルタイプ)
- パフォーマンスダンパー[®](フロント・リヤ)
- "F SPORT"専用サスペンション&チューニング
- φ279mmディスクブレーキ(リヤ)
- パーキングサポートブレーキ(前後方静止時) [PKSB]^{*1}
- 間欠フロントワイパー
- 電動格納式ドアミラー(ヒーター付)
- 防眩インナーミラー(自動式/フレームレス)
- スマートエントリー&スタートシステム(電子キー2個+カードキー1個)
- "F SPORT"専用ディンプル本革ステアリング(パドルシフト付) &
"F SPORT"専用ディンプル本革シフトノブ
- "F SPORT"専用アルミ製スポーツペダル&フットレスト
- "F SPORT"専用スカッフプレート(LEXUSブラックロゴ)
- 運転席8Way&助手席4Way調整式パワーシート
- 電動ランバーサポート(運転席)
- 等

メーカーオプション

- ポップアップ式ヘッドランプクリーナー+
- 寒冷地仕様(LEDリヤフォグランプ・ウインドシールドデアイサー等)
- ムーンルーフ(チルト&アウトスライド式)
- ステアリングヒーター
- "F SPORT"専用本革シート(運転席ポジションメモリー/運転席・助手席ヒーター付)^{*2}+
雨滴感知式オートフロントワイパー+
- オート電動格納式ドアミラー(広角・自動防眩・リヤース・連動チルトダウン・メモリー・ヒーター付)
- "マークレピソソ"プレミアムサラウンドサウンドシステム^{*3}
- アクセサリコンセント(AC100V・1500W/センターコンソール後部・ラゲージルーム内)^{*4}
- 等

- *1. 光学式ナンバープレートは装着できません。
- *2. シートの一部に合成皮革を使用しています。
- *3. "F SPORT"専用本革シート(運転席ポジションメモリー/運転席・助手席ヒーター付)を選択した場合のみ選択できます。
- *4. アクセサリコンセント(AC100V・1500W/センターコンソール後部・ラゲージルーム内)とスペアタイヤ(応急用タイヤ)を同時に選択することはできません。

インテリアカラー



ブラック(ホワイトグレーバーフォーレーション/本革)

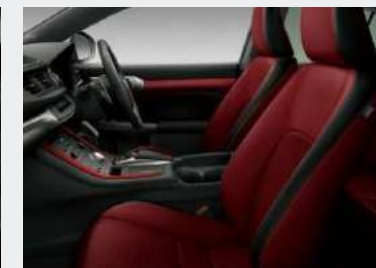

フレアレッド/ブラック

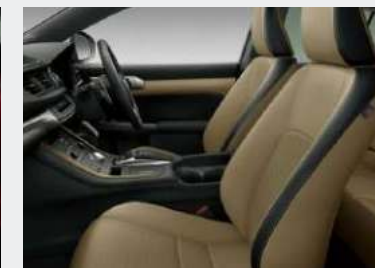

シャッター/ブラック(本革)



ブラック/レッド

シートマテリアル



ファブリック(シャッター/ブラック)



ファブリック(ブラック)



ファブリック(ブラック/レッド)



本革^{*2}(ホワイト/ブラック) "F SPORT"



本革^{*2}(シャッター/ブラック) "F SPORT"



本革^{*2}(ブラック/ホワイトグレーバーフォーレーション) "F SPORT"



本革^{*2}(フレアレッド/ブラック) "F SPORT"

オーナメントパネル



"F SPORT"専用ウエッジメタル



バンパー(マットフィニッシュ/ナチュラルブラウン)

"F SPORT"



網空(ブラック)

"F SPORT"



本アルミ(名票調仕上げ/ミディアムシルバー)

"F SPORT"

※バージョンおよびシートマテリアルにより、シート各部の素材や色が異なります。詳しくはレクサス販売店におたずねください。
※写真は機能説明のためにボディの一部を切断したカットモデルです。

☐ = メーカーオプション

※装備類の詳細い設定、ご使用上の注意につきましては、60-61ページの主要装備一覧表でご確認ください。

CT200h “version C”



Photo: CT200h “version C”。ボディカラーはセレスティアルブルーガラスフレーク(8Y6)。



ブラック(ファブリック/L tex)

Photo: CT200h “version C”。



LEDヘッドランプ
(ロー・ハイビーム/オートレベリング機能付)/
LEDクリアランスランプ(テイルライト機能付)



LEDフロントフォグランプ



205/55R16タイヤ&アルミホイール(切削光輝)



215/45R17タイヤ&アルミホイール
version C

その他の標準装備

- パフォーマンスダンパー®(フロント・リヤ)
- φ279mmディスクブレーキ(リヤ)
- パーキングサポートブレーキ(前後方静止物) [PKSB] *1
- 開欠フロントワイパー
- 電動格納式ドアミラー(ヒーター付)
- 防眩インナーミラー(自動式/フレームレス)
- スマートエントリー&スタートシステム(電子キー2個+カードキー1個)
- 本革ステアリング(パドルシフト付) & 本革シフトノブ
- 運転席8Way & 助手席4Way調整式パワーシート
- 電動ランバーサポート(運転席)
- 等

その他のメーカーオプション

- ポップアップ式ヘッドランプクリーナー+
- 寒冷地仕様(LEDリヤフォグランプ・ウインドシールドデアイサー等)
- ムーンルーフ(チルト&アウトスライド式)
- ステアリングヒーター
- ファブリック/L texシート(運転席ポジションメモリー/運転席・助手席ヒーター付) *2+
- 雨滴感知式オートフロントワイパー+
- オート電動格納式ドアミラー(広角・自動防眩・リバース連動チルトダウン・メモリー・ヒーター付)
- アクセサリコンセント(AC100V・1500W/センターコンソール後部・ラゲージルーム内) *3
- 等

*1. 字光式ナンバープレートは装着できません。
*2. L tex(エルテックス)は本革に近い風合いと手触りを追求した合成皮革です。
*3. アクセサリコンセント(AC100V・1500W/センターコンソール後部・ラゲージルーム内)とスペアタイヤ(応急用タイヤ)を同時に選択することはできません。

インテリアカラー



シャトー/フロマージュ



ダークキャメル/ノーブルブラウン(ファブリック/L tex)



シャトー

シートマテリアル



ファブリック(シャトー)

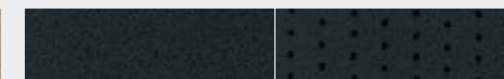

ファブリック(ブラック)



ファブリック(ダークキャメル/ノーブルブラウン)



ファブリック(シャトー)/L tex*2(フロマージュ)

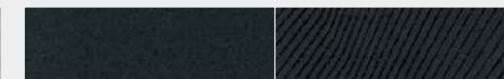

ファブリック(ブラック)/L tex*2(ブラック)

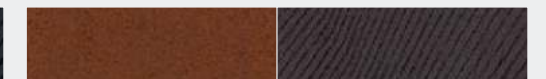

ファブリック(ダークキャメル)/L tex*2(ノーブルブラウン)

オーナメントパネル



ブラックメタル



アッシュバール(本木目/マットフィニッシュブラウン)



バンパー(マットフィニッシュ/ナチュラルブラウン)



織空(ブラック)

*バージョンおよびシートマテリアルにより、シート各部の素材や色が異なります。詳しくはレクサス販売店におたずねください。
※写真は機能説明のためにボディの一部を切断したカットモデルです。

☐ = メーカーオプション

※装備類の詳細い設定、ご使用上の注意につきましては、60-61ページの主要装備一覧表でご確認ください。

CT200h



Photo: CT200h。ボディカラーのブレイジングカーネリアンコントラストレイヤリング(4Y1)はメーカーオプション。



ダークキャメル/ノーブルブラウン

Photo: CT200h。



ハロゲンヘッドランプ
(マニュアルレベリング機能付) /
LEDクリアランスランプ



LEDフロントフォグランプ
CT200h*1



195/65R15タイヤ & アルミホイール(樹脂カバー付)

その他の標準装備

- リヤスポイラー
- φ255mmベンチレーテッドディスクブレーキ(フロント)
- φ259mmディスクブレーキ(リヤ)
- パーキングサポートブレーキ(前後方静止物) [PKSB]*2
- フルLEDリヤコンビネーションランプ
(テール・ストップ・バックアップ・ターンシグナル・リヤサイドマーカー)
- 間欠フロントワイパー
- 電動格納式ドアミラー(ヒーター付)
- 防眩インナーミラー(マニュアル式)
- スマートエントリー&スタートシステム(電子キー2個)
- 4.2インチTFTカラーマルチインフォメーションディスプレイ
- 本革ステアリング(パドルシフト付) & 本革シフトノブ
等

その他のメーカーオプション

- LEDヘッドランプ(ロー・ハイビーム/オートレベリング機能付) / LEDクリアランスランプ(テイルライト機能付)
- アクセサリコンセント(AC100V・1500W/センターコンソール後部・ラゲージルーム内)*3
- 寒冷地仕様(LEDリヤフォグランプ・ウインドシールドデアイサー等)
等

*1. LEDフロントフォグランプを選択した場合、LEDヘッドランプ(ロー・ハイビーム/オートレベリング機能付) / LEDクリアランスランプ(テイルライト機能付)が同時装着となります。
*2. 字光式ナンバープレートは装着できません。
*3. アクセサリコンセント(AC100V・1500W/センターコンソール後部・ラゲージルーム内)とスペアタイヤ(応急用タイヤ)を同時に選択することはできません。

インテリアカラー



ブラック



シヤトー

シートマテリアル



ファブリック(シヤトー)



ファブリック(ブラック)



ファブリック(ダークキャメル/ノーブルブラウン)

オーナメントパネル

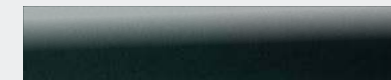

ブラック



アッシュバール(本木目/マットフィニッシュブラウン)
CT200h



バンブー(マットフィニッシュ/ナチュラルブラウン)
CT200h



縞塗(ブラック)
CT200h

※バージョンおよびシートマテリアルにより、シート各部の素材や色が異なります。詳しくはレクサス販売店におたずねください。
※写真は機能説明のためにボディの一部を切断したカットモデルです。

☐ = メーカーオプション

※装備類の詳細な設定、ご使用上の注意につきましては、60-61ページの主要装備一覧表でご確認ください。

INTERIOR COLOR CHART

■ オーナメントパネル

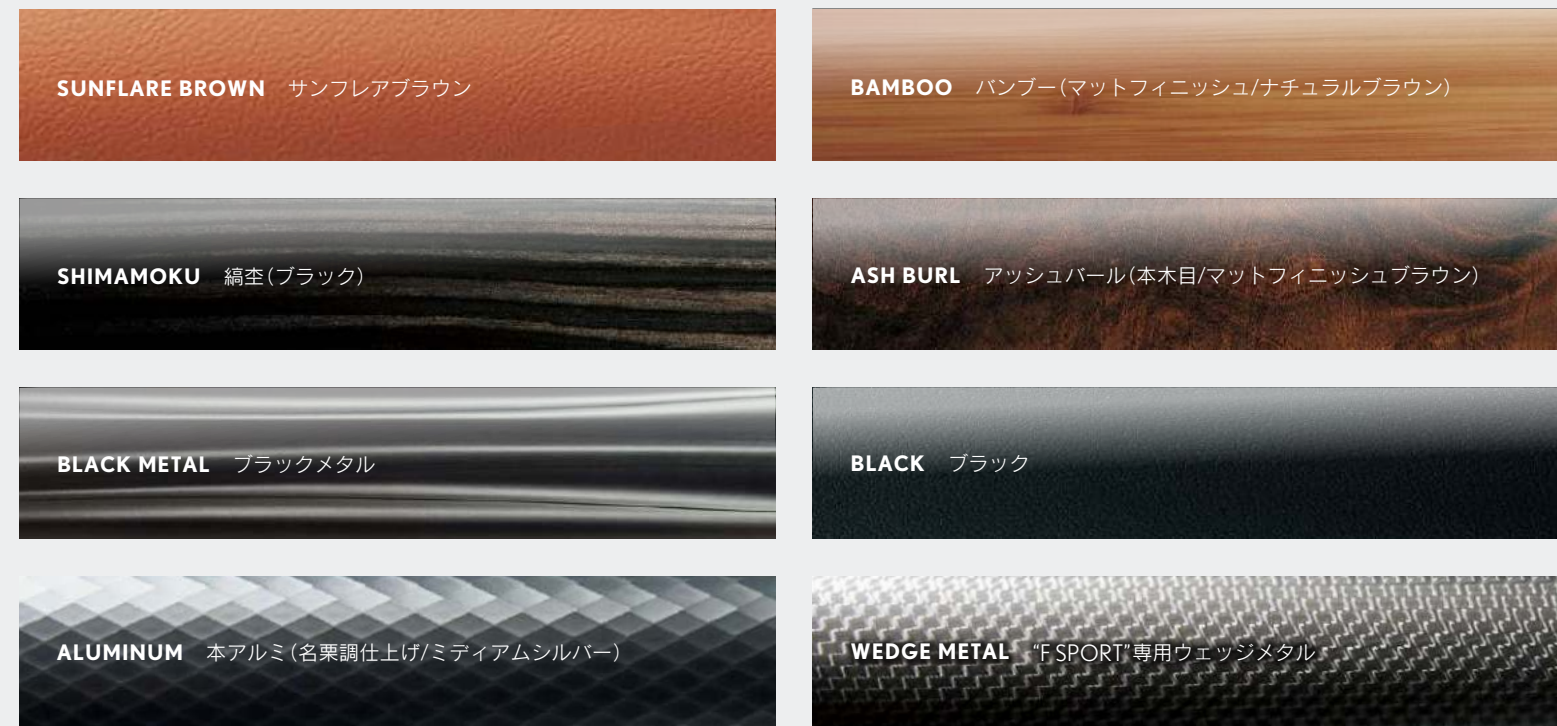

■ 内装色一覧表





















●: 標準設定 ○: 設定あり (いずれかをお選びください) ▲: メーカーオプション (ご注文時に申し受けます)

車種	シート材料	インテリアカラー	オーナメントパネル							
			サンフレア ブラウン	バンブー (マットフィニッシュ/ ナチュラルブラウン)	縞空 (ブラック)	アッシュバール (本木目/ マットフィニッシュ ブラウン)	ブラック メタル	ブラック	本アルミ (名栗調仕上げ/ ミディアムシルバー)	"F SPORT" 専用ウエッジ メタル
CT200h"version L"	本革 *1	シャトー/フロマージュ	○	○	○	○	—	—	—	—
		ブラック	○	○	○	○	—	—	—	—
		オーカー/ライトオーカー	○	○	○	○	—	—	—	—
		サンフレアブラウン/ノーブルブラウン	○	○	○	○	—	—	—	—
CT200h" F SPORT"	"F SPORT" 専用本革 *1 *2	ホワイト/ブラック	—	▲	▲	—	—	—	▲	●
		シャトー/ブラック	—	▲	▲	—	—	—	▲	●
		ブラック(ホワイトグレーパーフォレーション)	—	▲	▲	—	—	—	▲	●
		フレアレッド/ブラック	—	▲	▲	—	—	—	▲	●
	ファブリック	シャトー/ブラック	—	▲	▲	—	—	—	▲	●
		ブラック	—	▲	▲	—	—	—	▲	●
CT200h"version C"	ファブリック/L tex (エルテックス) *2 *3	シャトー/フロマージュ	—	▲	▲	▲	●	—	—	—
		ブラック	—	▲	▲	▲	●	—	—	—
		ダークキャメル/ノーブルブラウン	—	▲	▲	▲	●	—	—	—
	ファブリック	シャトー	—	▲	▲	▲	●	—	—	—
		ブラック	—	▲	▲	▲	●	—	—	—
		ダークキャメル/ノーブルブラウン	—	▲	▲	▲	●	—	—	—
CT200h	ファブリック	シャトー	—	▲	▲	▲	—	●	—	—
		ブラック	—	▲	▲	▲	—	●	—	—
		ダークキャメル/ノーブルブラウン	—	▲	▲	▲	—	●	—	—

*1. シートの一部に合成皮革を使用しています。
 *2. メーカーオプション。
 *3. L tex(エルテックス)は本革に近い風合いと手触りを追求した合成皮革です。
 ※バージョンおよびシート材料により、シート各部の素材や色が異なります。詳しくはレクサス販売店におたずねください。

EQUIPMENT CHART

■ 主なモデル別標準装備比較

	"version L"	"F SPORT"	"version C"	CT200h
スピンドルグリル	 メッシュタイプ	 "F SPORT"専用 (メタリックブラック/漆黒メッキモール/メッシュタイプ)	 メッシュタイプ	
ヘッドランプ		 LED		 ハロゲン
フロントフォグランプ&ベゼル	 LED	 LED&"F SPORT"専用ベゼル (メッシュタイプ)	 LED	
アルミホイール	 17インチ	 "F SPORT"専用17インチ (ハイグロス塗装)	 16インチ (切削光輝)	 15インチ(樹脂カバー付)
リヤスポイラー		 "F SPORT"専用		
ステアリング & シフトノブ	 本革	 "F SPORT"専用(ティンブル本革)	 本革	
スカッフプレート		 "F SPORT"専用 (LEXUSブラックロゴ)	