

MAZDA BONGO BRAVNY VAN







ひと目で仕事のしやすさを直感させる高機能ボディ。

走行性、積載性、安全性をハイバランスで融合
ボディサイズをフルに活用した広い荷室を実現しながら、スペースを犠牲にすることなく優れた衝突安全性も確保。安定した走行性能、抜群の積載性、防振パッチなどの採用で室内の快適性にも配慮しています。

使い勝手を考え抜いた、機能的なビッグスペース
広い荷室は、高い積載性が伴ってこそ活かされると考え、さまざまな工夫を施しました。人が積み降ろししやすい高さや広さを実現すると同時に、使う人の負担を軽減する装備を充実。より安全で迅速な作業性に配慮しています。

乗り降りも積み降ろしもしやすい
大開口のスライドドア

スライドドアは、両側ともに1,180mm*の大きな開口幅を確保。スムーズな開閉とスライドドア全開ストッパーにより、快適な作業性を実現しました。

リアサイドガラス（両側スライド式）

リアサイドに、凹凸の少ないくねきタイプのスライドウィンドーを採用。実用性とデザイン性を両立させ、一体感のあるサイドビューを完成させました。【標準装備:全車】

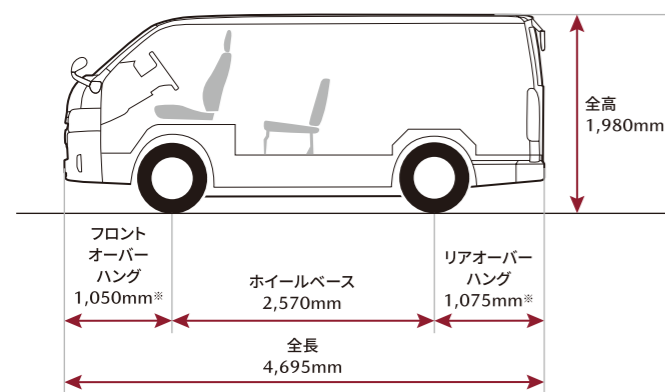

*数値は社内測定値。

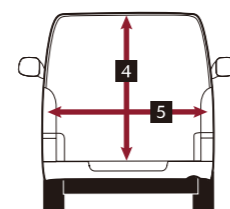
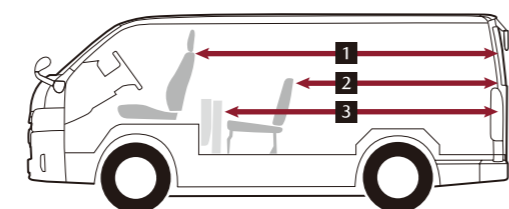

*数値は社内測定値。



*数値は社内測定値。



荷室の使いやすさを高める細やかな装備。標準装備：全車



※数値は社内測定値。

折りたたみリアシート

リアシートは固定具を使うことなく荷室前方に折りたたむことができます。



リアシートアレンジ



リア&バックドアルームランプ

リアルームランプに加え、バックドア近くの後方天井部にもバックドアルームランプを装備。スライドドアとバックドアの開閉に連動して、自動で点灯・消灯します。



室内灯自動消灯システム

エンジンOFFから20分を経過すると、すべての室内灯を自動消灯します。ドアの閉め忘れや室内灯のスイッチ切り忘れなどによるバッテリー上がり抑制します。

リアバンパー（ステップ付）

リアバンパーには大型の樹脂製ステップを装備。バックドアからの乗降性にも配慮しています。



ドライバーをサポートする機能的な運転環境。標準装備：全車

オプティロンメーター

（タコメーター/マルチインフォメーションディスプレイ付）
昼3段、夜4段の昼夜別調光を採用したオプティロンメーターを全車に装備。スピードメーターリングには、シャープな印象のメッキ加飾を施しています。また、マルチインフォメーションディスプレイの表示切り替え操作ができるステアリングスイッチを設定しています。



マルチインフォメーションディスプレイ （4.2インチTFT※1カラー）

平均燃費や瞬間燃費、航続可能距離などの情報や外気温をメーター内の大型液晶ディスプレイに表示。レーンデパーチャーアラートなど安全装備の作動状況に加え、警告やアドバイスもカラーで分かりやすく表示。また、エコドライブインジケータゾーン表示で、エコ運転の範囲と現状のアクセル開度を表示します。 ※1 TFT [薄膜トランジスタ]:Thin Film Transistor



ディスプレイ表示例



※2 AdBlue®は、ドイツ自動車工業会 (VDA) の登録商標です。

フロントシート

ホールド性の高い形状により、運転時の疲労軽減に貢献します。



リクライニング機構（運転席/助手席）

運転席と助手席は、フルリクライニングが可能。休憩時に重宝します。



ウォークスルー

運転席と助手席間のウォークスルーを実現。運転席側のドアを開けられない場合などに、助手席側のドアから乗り降りすることができます。



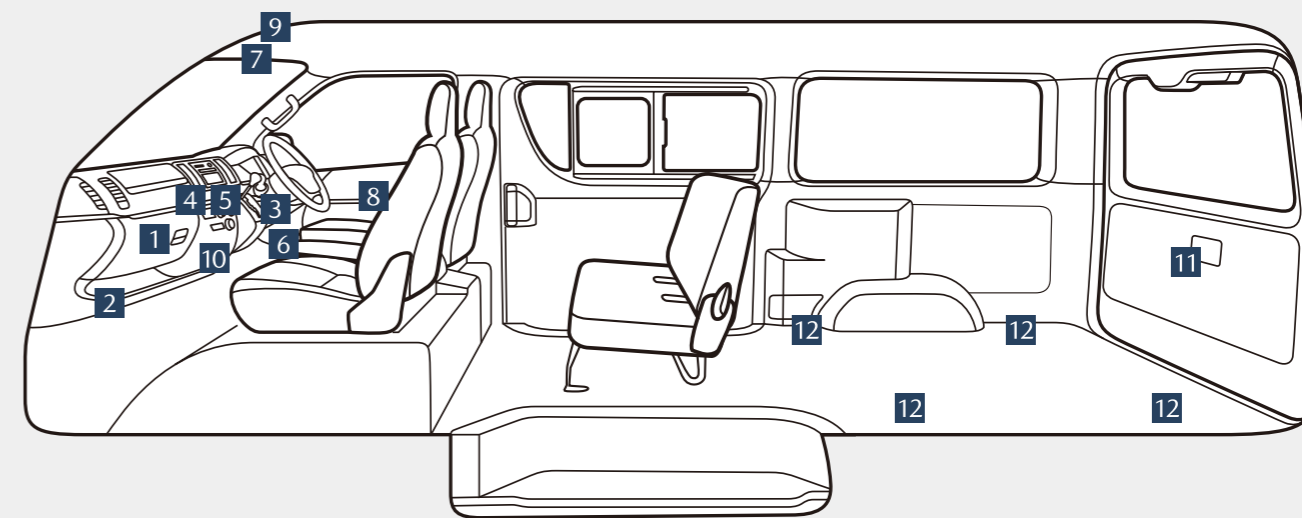

使い勝手を考え抜いた快適空間。

マルチユースシートバックコンソール (後席用カップホルダー×2)

フロントシート中央席のシートバックに、前に倒すことで使用できる格納式テーブルを装備。小型パソコンなどを置くことができ、A4サイズの冊子類が収納可能な大型ポケットも内蔵しています。【標準装備:全車】



マニュアルエアコン (フロント)

ダイヤル式のコントロールパネルを採用。内外気の切り替えや風量の調節などの操作が簡単にできます。【標準装備:全車】



イモビライザー(国土交通省認可品)／ オートアラーム

エンジンの始動は正規キーでのみ可能。電波式キーによるドアのワイヤレスロック/アンロックに連動して、自動的にセキュリティシステムをON/OFFするオートアラームも装備しています。【標準装備:全車】



電波式キーレス エントリーシステム

【標準装備:全車】



リアクーラー

【標準装備:GL】



天井部に設置

リアヒーター

【標準装備:4WD全車】

【メーカーオプション:2WD全車】



運転席側リアホイールハウス前に設置

多彩な収納スペースと便利機能 【標準装備:全車】



1 グローブボックス



2 アンダートレイ(助手席)



3 カードホルダー(運転席)

*ショップオプションのETC車載器を選択した場合、カードホルダー(運転席)は装着されません。



4 センターポケット



5 カップホルダー(フロント×2)



6 ボトルホルダー付ドアポケット(フロント×2)



7 ファブリックサンバイザー(運転席/助手席)



8 フロントパワーウィンドー(運転席:キーOFF後作動可能ワンタッチ式/挟み込み防止機構付)



9 イルミネーテッドエントリーシステム



10 アクセサリーソケット(DC12V・120W)

*120W以下の電気製品をご使用ください。ただし、120W以下の電気製品でも正常に作動しない場合があります。



11 バックドアインナーハンドル



12 タイダウンフック×4

安全運転をサポートする、先進の安全機能。 標準装備・全車



全車安全運転サポート車(サポカーS・ワイド)に該当
 経済産業省や国土交通省などが普及啓発を推進している、高齢者を含む運転者を先進安全技術で支援し交通事故防止を図る「安全運転サポート車(サポカーS・ワイド)」に該当しています。サポカーS・ワイドは、被害軽減ブレーキ(対歩行者)、ペダル踏み間違い時加速抑制装置、車線逸脱警報、先進ライトを搭載した車です。
*プリクラッシュセーフティシステム、レーンディパーチャーアラート、オートマチックハイビーム、パーキングサポートブレーキ装着車。詳しくは本ページをご覧ください。

事故を未然に防ぐために、3つの先進安全機能(衝突回避支援パッケージ)を標準装備。

①プリクラッシュセーフティシステム(歩行者[昼]検知機能付衝突回避支援タイプ/ミリ波レーダー+単眼カメラ方式) 運転支援機能 ※1※2※3

前方の車両や歩行者をミリ波レーダーと単眼カメラで検出。警報ブザーとディスプレイ表示で衝突の可能性を知らせ、ブレーキペダルを踏めた場合はプリクラッシュブレーキアシストを作動。ブレーキペダルを踏めなかった場合はプリクラッシュブレーキを作動させ、衝突回避または被害軽減をサポートします。プリクラッシュブレーキは対歩行者

の場合に自車が約10~80km/hの速度域で作動。たとえば、歩行者との速度差が約30km/hの場合は、衝突回避または被害軽減をサポートします。また、対車両の場合は自車が約10km/h以上で作動。たとえば、停止車両に対して自車の速度が約40km/hの場合は、衝突回避または被害軽減をサポートします。

■プリクラッシュセーフティシステム作動イメージ図

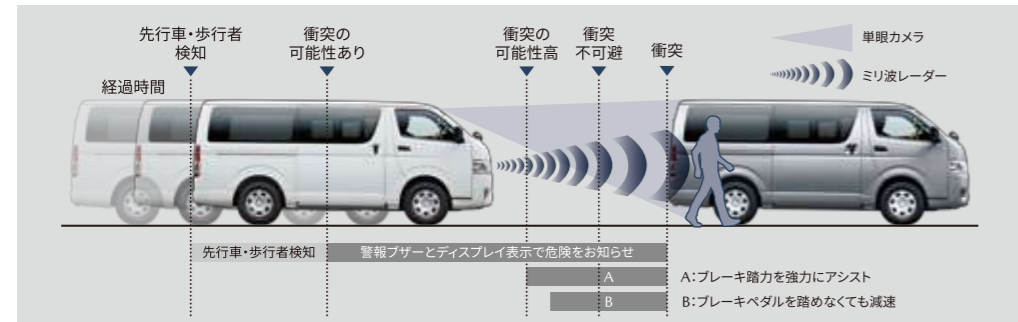

■ミリ波レーダー部



■単眼カメラ

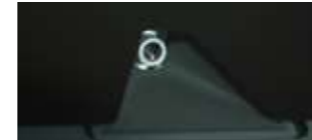

②レーンディパーチャーアラート(車線逸脱警報) 運転支援機能 ※3

道路上の白線(黄線)を単眼カメラで認識し、ドライバーがウインカー操作を行わずに車線を逸脱する可能性がある場合、ブザーとディスプレイ表示による警報でお知らせします。

■レーンディパーチャーアラート作動イメージ図

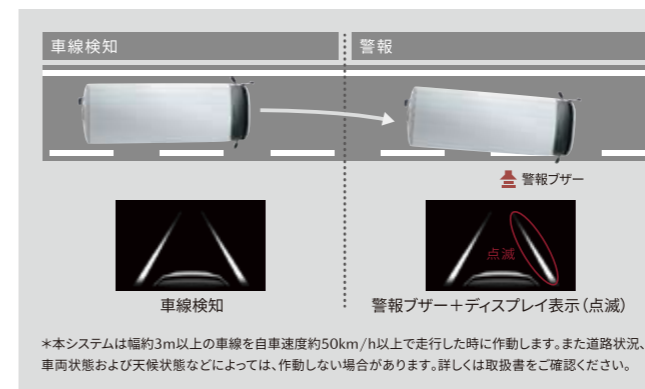

③オートマチックハイビーム ※3

ハイビームとロービームを自動で切り替え、夜間の歩行者などの早期発見をサポート。切り替え忘れを防ぐほか、手動操作の煩わしさも軽減します。

■オートマチックハイビーム作動イメージ図

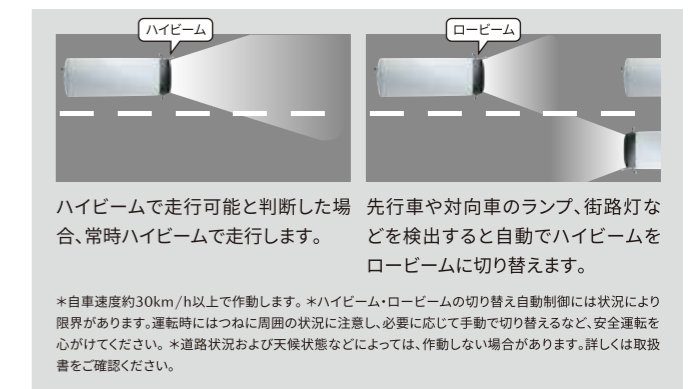

衝突回避支援パッケージのスイッチ



- 1 プリクラッシュセーフティスイッチ
システムのOFFおよび警報タイミング(遠い・中間・近い)の変更が可能です。
- 2 レーンディパーチャーアラート(車線逸脱警報)スイッチ
- 3 オートマチックハイビームスイッチ

パーキングサポートブレーキ[前後方静止物] 運転支援機能 ※3

アクセルの踏み間違いや踏みすぎなどで起こる衝突を緩和し、被害の軽減に寄与するシステムです。車庫入れなどの運転時、静止物の接近を表示とブザーで知らせます。前後進行方向にある壁などの静止物を検知している場合、発進時にエンジン出力を抑制し、さらに距離が縮まると被害軽減ブレーキが作動します。

■パーキングサポートブレーキ作動イメージ図

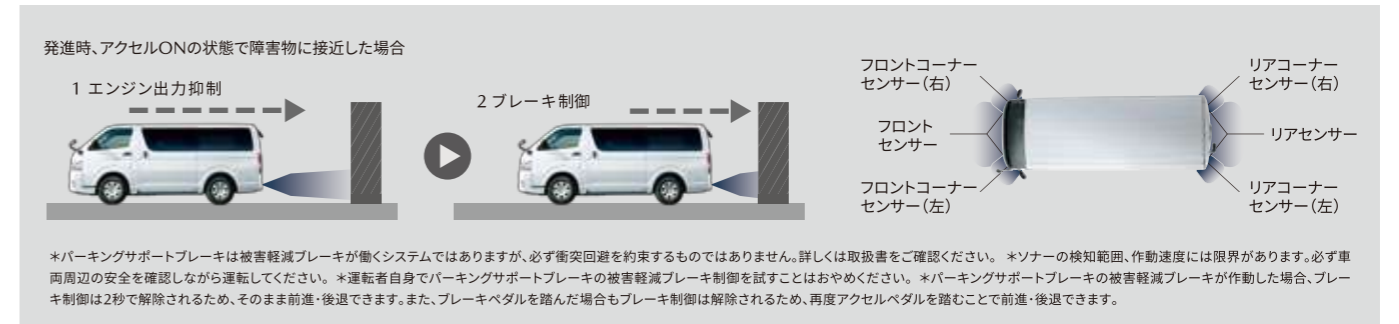

ダイナミック・スタビリティ・コントロールシステム [横滑り防止機構](DSC) &トラクション・コントロール(TRC)

*道路状況および天候状態などによっては、作動しない場合があります。詳しくは取扱書をご確認ください。

4輪アンチロック・ブレーキ・システム(4W-ABS) &電子制御制動力配分システム(EBD) +ブレーキアシスト ※4

*急ブレーキは危険を回避するための反射的な行為です。それ以外は通常のブレーキ操作を行うようにしてください。

- ※4 アシストが必要なときには、ブレーキペダルを踏み続けてください。
- その他、重要な注意事項がございますので、営業スタッフにおたずねいただくか取扱書をご確認ください。



※1 道路状況、車両状態、天候状態およびドライバーの操作状態などによっては、作動しない場合があります。※2 数値は社内測定値。※3 プリクラッシュセーフティシステム、レーンディパーチャーアラート、オートマチックハイビーム、パーキングサポートブレーキはドライバーの安全運転を補助するものであり、あらゆる状況での衝突を回避するものではありません。システムの能力には限界があります。システムだけに頼った運転はせず、天候や路面状況に合わせた運転、周囲の車両・歩行者の確認、十分な車間距離の確保など、安全運転を心がけてください。
 ●その他、重要な注意事項がございますので、営業スタッフにおたずねいただくか取扱書をご確認ください。

万が一にも備えた、きめ細かな安全装備。

■ 強固なボディ構造 & 歩行者傷害軽減ボディ

ロアメンバーに加えてアッパーメンバーを採用。さらに、サイドインパクトバーなどで強化。衝突時の衝撃荷重を効果的に吸収・分散し、キャビンの変形を最小限に抑える強固なボディ構造としました。さらに、万一の対人事故の場合に衝撃を緩和するボディ構造も採用しています。[標準装備:全車]

■ 歩行者傷害軽減ボディイメージ図

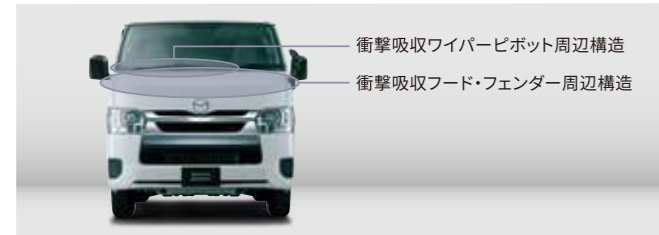

■ ヒルスタートアシストコントロール

坂道での発進時、ブレーキペダルからアクセルペダルに踏み替える際に、ブレーキ油圧を保持することによって車両のずり落ちを緩和し、スムーズな発進をアシストします。[標準装備:全車]

■ ヒルスタートアシストコントロール作動イメージ図

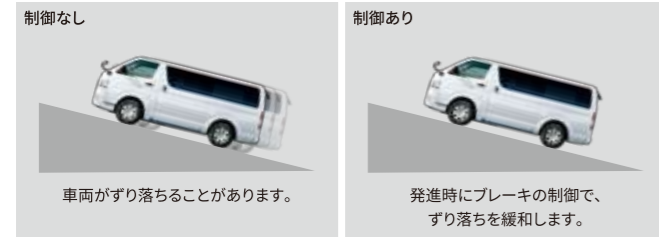

■ 後退抑制ブレーキペダル

前方から強い衝撃を受けた際は、ブレーキペダスターが回転。ブレーキペダルの飛び出しを抑えることで、ドライバーの脚部への傷害を軽減する構造としました。ブレーキペダルにはダブルリンク式を採用し、乗員保護性能を確保すると同時に、ペダルストロークを縮小することでブレーキフィーリングを向上させています。[標準装備:全車]

■ 後退抑制ブレーキペダル作動イメージ図



■ SRS*エアバッグシステム 運転席 & 助手席

万一の衝突時に、前方からの強い衝撃に対して作動し、シートベルトの働きと合わせて乗員の頭や胸への重大な傷害の軽減に寄与します。[標準装備:全車]

*SRS: Supplemental Restraint System (補助拘束装置) 運転席 & 助手席エアバッグは横方向や後方からの衝撃、横転および転倒した場合や正面からの衝撃が小さい場合には作動しません。すべてのSRSエアバッグはシートベルトをしたうえで補助拘束装置です。シートベルトは必ず装着してください。

■ シートベルト フロントシート プリテンショナー & ロードリミッター機構付 ELR3点式×2 (運転席/助手席)、2点式×1 (中央席) [標準装備:全車]

■ シートベルト リアシートELR3点式×2 (左右席)、2点式×1 (中央席) [標準装備:全車]

■ 緊急ブレーキシグナル

急ブレーキをかけると、ハザードランプが自動的に点滅。後続車に注意を促し、追突される可能性の低減に寄与します。[標準装備:全車]



■ LEDヘッドランプ

(ロービーム:オートレベリング[光軸調整]機構付) 省電力に寄与する2連プロジェクター式LEDランプをロービームに設定。また、オートレベリング機能により車両姿勢の変化に応じて照射軸を一定に保ち、先行車・対向車への眩惑防止にも配慮しています。[標準装備:GL]



■ ハロゲンヘッドランプ

(ロービーム:マニュアルレベリング[光軸調整]機構付) [標準装備:DX]



■ 電動格納リモコン式ドアミラー + アンダーミラー(フロント)

[標準装備:DX 4WD車、GL] [メーカーオプション:DX 2WD車]



■ LEDハイマウントストップランプ、アンダーミラー(リア) + リアワイパー(間欠式) + リアウインドーデフォグガー (熱線プリント式、タイマー付) [標準装備:全車]



■ リアコンビネーションランプ

ボディと一体感のあるリアコンビネーションランプで、後続車からの被視認性に配慮しています。[標準装備:全車]

■ オートライトシステム

車外の明るさに応じて、自動的にヘッドランプを点灯・消灯するシステムです。[標準装備:全車]

軽快な走りと低燃費を両立する2つのエンジン。

2.8L 1GD-FTVディーゼルエンジン		2.0L 1TR-FEガソリンエンジン	
2WD	4WD	2WD	
WLTCモード 燃料消費率(国土交通省審査値) ^{※1※2} 12.4km/L	WLTCモード 燃料消費率(国土交通省審査値) ^{※1※2} 11.6km/L	WLTCモード 燃料消費率(国土交通省審査値) ^{※1※2} 9.3km/L	
市街地モード ^{※2} : 9.7km/L 郊外モード ^{※2} : 12.6km/L 高速道路モード ^{※2} : 14.1km/L	市街地モード ^{※2} : 9.2km/L 郊外モード ^{※2} : 11.7km/L 高速道路モード ^{※2} : 13.0km/L	市街地モード ^{※2} : 6.9km/L 郊外モード ^{※2} : 9.5km/L 高速道路モード ^{※2} : 10.6km/L	
JC08モード 燃料消費率(国土交通省審査値) ^{※1} 14.0km/L (寒冷地仕様は13.8km/L)	JC08モード 燃料消費率(国土交通省審査値) ^{※1} 12.7km/L	JC08モード 燃料消費率(国土交通省審査値) ^{※1} 10.7km/L	
総排気量: 2.754L 最高出力: 111kW(151PS)/3,600rpm 最大トルク: 300N・m(30.6kgf・m)/1,000~3,400rpm		総排気量: 1.998L 最高出力: 100kW(136PS)/5,600rpm 最大トルク: 182N・m(18.6kgf・m)/4,000rpm	

※()内は旧単位での参考値です。

※1 燃料消費率は、定められた試験条件での値です。お客様の使用環境(気象、渋滞等)や運転方法(急発進、エアコン使用時等)に応じて燃料消費率は異なります。

※2 WLTCモードは、市街地、郊外、高速道路の各走行モードを平均的な使用時間配分で構成した国際的な走行モードです。市街地モードは、信号や渋滞等の影響を受ける比較的低速な走行を想定、郊外モードは、信号や渋滞等の影響をあまり受けない走行を想定、高速道路モードは、高速道路等での走行を想定しています。

クリーンな環境性能と燃費性能を実現した2.8L 1GD-FTVディーゼルエンジン

コモンレール式燃料噴射システムや空冷式インタークーラー付ターボチャージャーなどの採用により、排気量は抑えながら最高出力111kW、最大トルク300N・mという力強い動力性能を実現。また、実績のあるDPR^{※3}(排出ガス浄化装置)と尿素SCR^{※4}システムなどの組み合わせによって排出ガスのクリーン化を果たすとともに、フリクションの低減などにより低燃費を実現させたディーゼルエンジンです。

搭載グレード: 2WDディーゼル車/4WD全車 ※3 DPR: Diesel Particulate active Reduction ※4 SCR: Selective Catalytic Reduction

■ 1GD-FTVエンジンシステム図

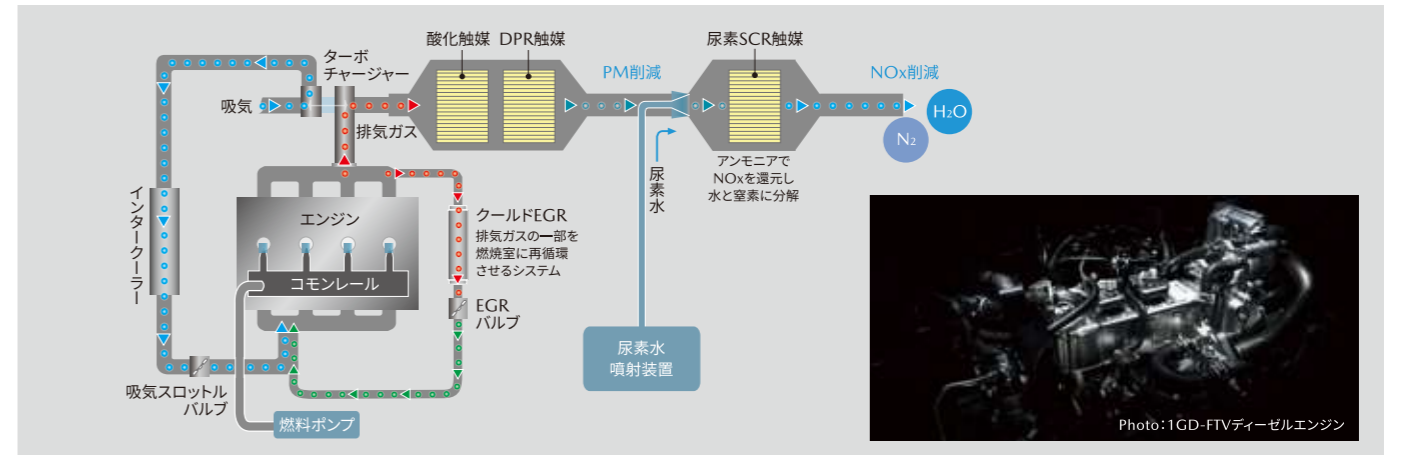

■ コモンレール式燃料噴射システム

超高压で燃料を燃焼室に直接噴射する電子制御式コモンレールシステムを採用。ソレノイドインジェクターの採用により、高応答かつ高精度な燃料噴射とエンジン制御を可能とし、ディーゼルエンジンの概念を変えるクリーン性、低騒音、低振動を実現しています。

■ ターボチャージャー

1GD-FTVエンジンのターボチャージャーは、タービンの形状を最適化することにより小型・高効率化。さらに、可変ノズルベーンや軸受け機構の改良などで、低燃費と排出ガス規制対応に貢献するとともに、低騒音化も実現しています。

■ DPR (排出ガス浄化装置)

排気ガス中のPM(粒子状物質)を吸着するDPR触媒を排気管の中に設置。一定量になるとエンジン制御でフィルターの温度を上げ、堆積したPMを燃焼・除去します。

■ 尿素SCRシステム

尿素水溶液(AdBlue^{®5})を尿素SCR触媒内に噴射することで、有害なNOx(窒素酸化物)を化学反応により窒素と水に還元する画期的な排出ガス浄化システムです。1GD-FTVエンジン搭載車両は尿素水溶液(AdBlue^{®5})の補充が必要となります。尿素水溶液は、主要国道沿いにあるトラックが給油可能なガソリンスタンドまたは販売会社にて補充ができます。

注意: 尿素水溶液(AdBlue^{®5})のタンク容量は10.4Lで、1,000km走行すると約1L消費します。なお、尿素水溶液の残量がなくなるとエンジンの再始動ができなくなります。詳しくは、取扱書をご覧ください。
*お客様の使用環境や運転方法によって、消費量は異なります。

■ 高品位尿素水「AdBlue^{®5}」

ディーゼルエンジン車の排出ガスに含まれるNOx(窒素酸化物)を低減するために用いられる化学品でJIS規格に適合したものです。

※5 AdBlue[®]は、ドイツ自動車工業会(VDA)の登録商標です。

高出力と低燃費を両立した2.0L 1TR-FEガソリンエンジン [搭載グレード: 2WDガソリン車]

吸・排気連続可変バルブタイミング機構の採用などによってエンジン性能を引き出し、力強いパワーを獲得するとともに燃費性能の向上を図りました。



スムーズで快適な運転を支える走行性能。

トランスミッション

エンジン性能を引き出し、燃費性能に貢献するために、6速オートマチックを全車に設定。電子制御式のオートマチックは、滑らかな変速フィーリングをもたらすフレックスロックアップと、不要なシフトチェンジを低減する登降坂制御付で、スムーズな走行性と快適性を実現。マニュアル感覚の操作ができるシーケンシャルシフトマチックも備えています。[搭載グレード:全車]



サスペンション

ダブルウィッシュボーン式のフロントサスペンションと車軸式半楕円板ばね式のリアサスペンション。優れた操縦安定性と乗り心地を両立しています。[搭載グレード:全車]



ベンチレーテッドディスクブレーキ(フロント)

標準装備:全車



エアロスタビライジングフィン※&整流形状

気流に渦を発生させ、車体を左右から押さえつけるエアロスタビライジングフィンをフロントピラーやリアランプに採用。さらに、アンダーカバーやカウルルーバーにも整流形状を採用。優れた走行安定性を実現すると同時に、操舵応答性を確保しています。

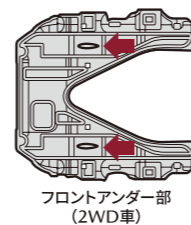

4WD(フルタイム4輪駆動方式)

ビスカスカップリングを採用したセンターデフ方式のフルタイム4WDシステム。駆動力を効率良く配分し、滑りやすい路面での走行をサポートします。[設定グレード:4WD全車]

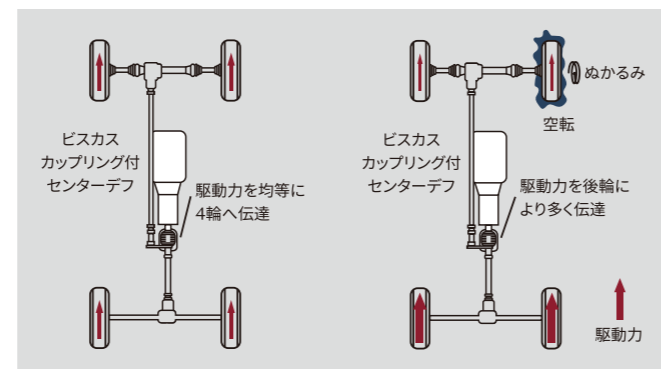

*4WD機能には限界がありますので過信せず、安全運転を心がけてください。

スライドドア アウトサイドモールディング

寒冷地仕様車には、スライドドアの凍結を防ぐアウトサイドモールディングを設定しています。[標準装備:4WD全車] [メーカーオプション:2WD全車]



DX ■3/6人乗り
●2000ガソリン 2WD (FR) 6AT
●2800ディーゼル 2WD (FR) /4WD 6AT



Photo:2WD (FR) Body Color:ホワイト

メーカー希望小売価格 ()内は消費税抜き価格

2WD ガソリン ¥2,548,700 (¥2,317,000) | 2WD ディーゼル ¥3,148,200 (¥2,862,000) | 4WD ディーゼル ¥3,544,200 (¥3,222,000)



インテリアの画像はショッポプションのオーディオレスカバー装着車

DX主要装備

◇ドアミラー+アンダーミラー(フロント) ●SRSエアバッグシステム 運転席&助手席 ●衝突回避支援パッケージ【プリクラッシュセーフティシステム(歩行者[昼]検知機能付衝突回避支援タイプ/ミリ波レーダー+単眼カメラ方式)、レーンディパーチャーアラート(車線逸脱警報)、オートマチックハイビーム】 ●パーキングサポートブレーキ[前後方静止物] ●ハロゲンヘッドランプ(ロービーム:マニュアルレベリング[光軸調整]機構付) ●オートライトシステム ●アンダーミラー(リア) ●フロントグリル(シルバー塗装) ●マニュアルエアコン(フロント) ●195/80R15 107/105N LT&15×6)スチールホイール+フルホイールキャップ ●排出ガス浄化スイッチ(触媒浄化用) [ディーゼル車のみ]



4WD専用装備

●寒冷地仕様(電動格納リモコン式ドアミラー、ヒータードアミラー、リアヒーター、リアホイールハウスカバー、スライドドア アウトサイドモールディングなど)

ボディカラー



ホワイト

シルバーマイカメタリック

シート材質・カラー



ジャージ・ダークグレー

*画像は点灯状態を演出しています。

■記載の価格はメーカー希望小売価格(消費税10%込み)です。価格については販売会社が独自に定めておりますので、詳しくは各販売会社におたずねください。また、保険料、税金(消費税を除く)、登録などに伴う諸費用や、各販売会社でセットする付属品の費用は別途申し受けます。■記載の価格には、スペアタイヤ(車両装着タイヤ)、タイヤ交換用工具が含まれております。■別途リサイクル料金が必要となります。

GL ■3/6人乗り
 ●2000ガソリン 2WD (FR) 6AT
 ●2800ディーゼル 2WD (FR) /4WD 6AT



Photo:2WD (FR) Body Color:シルバーマイカメタリック

メーカー希望小売価格 ()内は消費税抜き価格

2WD ガソリン **¥2,779,700** (¥2,527,000) | 2WD ディーゼル **¥3,381,400** (¥3,074,000) | 4WD ディーゼル **¥3,754,300** (¥3,413,000)



インテリアの画像はショッポプションのオーディオレスカバー装着車

GL主要装備 (DXの装備に加え)



ボディ同色バンパー (フロント/リア) +フロントグリル (メッキ)

LEDヘッドランプ (ロービーム:オートレベリング[光軸調整]機構付)

ダークティントガラス (リアサイド/リアクォーター/バックドア)



電動格納リモコン式ドアミラー +アンダーミラー (フロント)

リアコンビネーションランプ (クリアレンズタイプ)

バックドアガーニッシュ (メッキ)

リアクーラー

センターピラー アッパーガーニッシュ

リアホイールハウスカバー

リアホイールハウスカバー

4WD専用装備

●寒冷地仕様 (ヒータードアミラー、リアヒーター、スライドドア アウトサイドモールディングなど)

Color Combination (カラーコンビネーション)

機種名	DX	GL
■シート材質	ジャージ	ジャージ
■シートカラー	ダークグレー	ダークグレー
■ボディカラー	シルバーマイカメタリック	○
	ホワイト	○

Maker Set Options (メーカーセットオプション)

ガソリン □ DX 2WD (FR) / □ GL 2WD (FR)		メーカー希望小売価格 ()内は消費税抜き価格	
寒冷地仕様	DX	●電動格納リモコン式ドアミラー ●ヒータードアミラー ●スライドドア アウトサイドモールディングなど ●リアホイールハウスカバー ●リアヒーター	¥82,500 (¥75,000)
	GL	●ヒータードアミラー ●スライドドア アウトサイドモールディングなど ●リアヒーター	¥60,500 (¥55,000)
ディーゼル □ DX 2WD (FR) / □ GL 2WD (FR)		メーカー希望小売価格 ()内は消費税抜き価格	
寒冷地仕様	DX	●電動格納リモコン式ドアミラー ●ヒータードアミラー ●スライドドア アウトサイドモールディング ●リアホイールハウスカバー ●リアヒーター ●バッテリー大型化など	¥89,100 (¥81,000)
	GL	●ヒータードアミラー ●スライドドア アウトサイドモールディング ●リアヒーター ●バッテリー大型化など	¥67,100 (¥61,000)

●メーカーオプションは、ご注文時に申し受けます。メーカーの工場では装着するため、ご注文後はお受けできませんのでご了承ください。

Dimensions (二面図)

機種名:GL / 単位(mm)

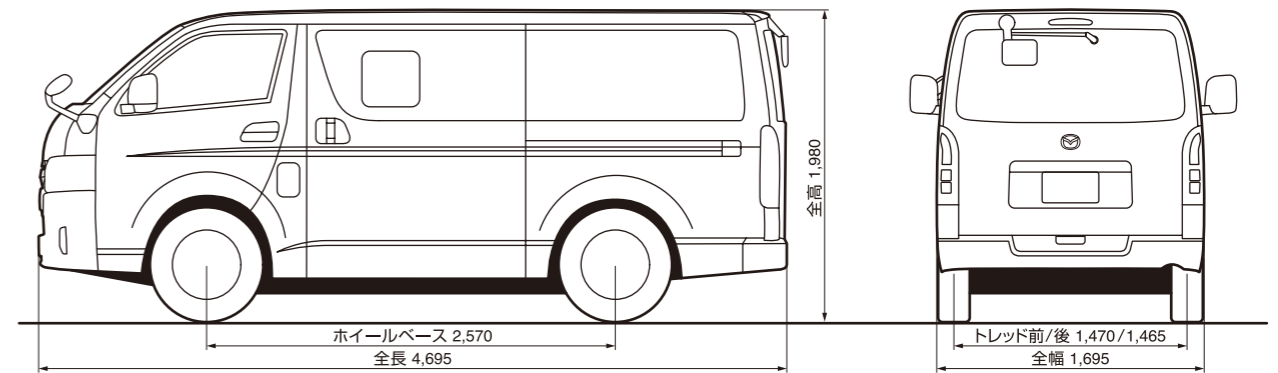

リサイクル料金表

車名	リサイクル預託金				資金管理料金	合計
	シュレッダーダスト料金	エアバッグ類料金	フロン類料金	情報管理料金		
BONGO BRAUNY VAN	¥7,260	¥2,700	¥1,720	¥130	¥290	¥12,100

機種別減税対象車

●機種別減税対象につきましては、オフィシャルサイト内のエコカーラインナップ (<https://www.mazda.co.jp/purchase/eco/>) をご覧いただくか、営業スタッフにおたずねください。



*画像は点灯状態を演出しています。

■記載の価格はメーカー希望小売価格 (消費税10%込み) です。価格については販売会社が独自に定めておりますので、詳しくは各販売会社におたずねください。また、保険料、税金 (消費税を除く)、登録などに伴う諸費用や、各販売会社でセットする付属品の費用は別途申し受けます。■記載の価格には、スペアタイヤ (車両装着タイヤ)、タイヤ交換用工具が含まれております。■別途リサイクル料金が必要となります。

Equipment (主要装備)

○:標準装備、△:メーカーオプション、▲:ショッポプション

機種名	2000ガソリン		2800ディーゼル			
	2WD (FR)		2WD (FR)		4WD	
	DX	GL	DX	GL	DX	GL
■セーフティ	[全車標準装備]●SRSエアバッグシステム 運転席&助手席 ●フロントシート ヘッドレスト(一体式) ●シートベルト フロントシート プリテンショナー&ロードリミッター 機構付ELR3点式×2(運転席/助手席)、2点式×1(中央席) ●シートベルト リアシート ELR付3点式×2(左右席)、2点式×1(中央席) ●チャイルドブルーフ(スライドドア) ●4輪アンチロック・ブレーキシステム(4W-ABS) & 電子制御制動力配分システム(EBD) ●ブレーキアシスト ●緊急ブレーキシグナル ●ウォーニング(運転席/助手席シートベルト、ライト消し忘れ、半ドア、キ 抜き忘れ、フューエル残量)					
衝突回避支援パッケージ	プリクラッシュセーフティシステム(歩行者[昼]検知機能付衝突回避支援タイプ/ミリ波レーダー+単眼カメラ方式)	○	○	○	○	○
	レーンディパーチャーアラート(車線逸脱警報)	○	○	○	○	○
	オートマチックハイビーム	○	○	○	○	○
	パーキングサポートブレーキ [前後方静止物]*1	○	○	○	○	○
	ダイナミック・スタビリティ・コントロールシステム(横滑り防止機構) (DSC) & トラクション・コントロール (TRC)	○	○	○	○	○
	ヒルスタートアシストコントロール	○	○	○	○	○
■視界	[全車標準装備]●LEDハイマウントストップランプ ●防眩インナーミラー ●リアウインドーデフォグガー(熱線プリント式、タイマー付)					
	ハロゲンヘッドランプ(ロービーム:マニュアルレベリング[光軸調整]機構付)	○	—	○	—	○
	LEDヘッドランプ(ロービーム:オートレベリング[光軸調整]機構付)	—	○	—	○	○
	オートライトシステム	○	○	○	○	○
	フロントワイパー(ウォッシャー運動間欠式)	○	○	○	○	○
	リアワイパー(間欠式)	○	○	○	○	○
	アウトミラー	ドアミラー	○	—	○	—
		電動格納リモコン式ドアミラー	△※2	○	△※2	○
		ヒートッドドアミラー	△※2	△※2	△※2	○
	アンダーミラー(フロント/リア)	○	○	○	○	○
	フロントパワーウインドー(運転席:キーOFF後作動可能ワンタッチ式/挟み込み防止機構付)	○	○	○	○	○
	全面UVカットガラス※3	○	○	○	○	○
	フロントガラス/フロントドア	グリーン	○	○	○	○
	リアサイドガラス(両側スライド式)/リアクォーターガラス(両側固定式)/バックドアガラス	グリーン ダークテンテッド	○ —	○ —	○ —	○ —
■エクステリア	[全車標準装備]●リアバンパー(ステップ付) ●スライドアレール(ボディ同色)					
	ボディ同色バンパー(フロント/リア)	—	○	—	○	—
	フロントグリル	シルバー塗装	メッキ	シルバー塗装	メッキ	シルバー塗装
	バックドアガーニッシュ(メッキ)	—	○	—	○	—
■インテリア	[全車標準装備]●メーター照度コントロール ●トリップメーター ●デジタルクロック ●チルトステアリング ●センターポケット ●カップホルダー(フロント×2) ●ボトルホルダー付ドアポケット(フロント×2) ●グローブボックス ●アンダートレイ(助手席) ●タイダウンフック×4 ●灰皿 ●アシストグリップ(助手席) ●フットレスト ●ルームセパレーターバー ●バックドアインナーハンドル ●バックドアストラップ ●フロントビラーガーニッシュ ●成形天井(フロント) ●フロアカーペット(オレフィン) ●アクセサリーソケット(DC12V・120W)*4 ●フューエルリッドオープナー					
	オプティロンメーター(タコメーター/マルチインフォメーションディスプレイ付)	○	○	○	○	○
	エコドライブインジケター	○	○	○	○	○
	排出ガス浄化スイッチ(触媒浄化用)	—	—	—	—	—
	スライドドア全開ストッパー	○	○	○	○	○
	4本スポークステアリング(ベゼル付)	○	○	○	○	○
	マルチユースシートバックコンソール(後席用カップホルダー×2)	○	○	○	○	○
	ファブリックサンバイザー(運転席/助手席)	○	○	○	○	○
	カードホルダー(運転席)	○※5	○※5	○※5	○※5	○※5
	ルームランプ(フロント/リア/バックドア)	○	○	○	○	○
	トリム	フロントドア	成形	成形	成形	成形
		スライドドア/リアクォーター/バックドア	ボード	ボード	ボード	ボード
	センタービラーアッパーガーニッシュ	—	○	—	○	—
	リアホイールハウスカバー	△※2	○	△※2	○	○
■シート	フロントシート	スライド機構(運転席)	○	○	○	○
		リクライニング機構(運転席/助手席)	○	○	○	○
■空調	マニュアルエアコン(フロント)	○	○	○	○	○
	リアクーラー	—	○	—	○	—
	リアヒーター	△※2	△※2	△※2	△※2	○
■オーディオ・他	[全車標準装備]●オーディオオレス+2スピーカー ●ビラーアンテナ(ラジオ用)					
	オーディオレスパネル	▲	▲	▲	▲	▲
	ナビゲーションシステム	▲	▲	▲	▲	▲
■シャシー&メカニズム	[全車標準装備]●エンジン回転数感応型パワーステアリング ●スタビライザー(フロント) ●ステッキ式パーキングブレーキ					
■タイヤ&ホイール	195/80R15 107/105N LT&15×6)スチールホイール+フルホイールキャップ	○	○	○	○	○
■セキュリティ・他	[全車標準装備]●電波式キーレスエントリーシステム ●イモビライザー(国土交通省認可品) ●オートアラーム ●パワードアロック ●イルミネーテッドエントリーシステム ●スペアタイヤ(車両装着タイヤ) ●タイヤ交換用工具					
	ETC車載器	▲※5	▲※5	▲※5	▲※5	▲※5
■寒冷地仕様	スライドドア アウトサイドモールディングなど	△	△	△	△	○

※1:字光式ナンバープレートは装着できません。※2:メーカーオプションの寒冷地仕様を選択した場合、セットで装着されます。※3:フロントガラスは合わせガラスの採用により、UVカット機能を持たせています。※4:120W以下の電気製品をご使用ください。ただし、120W以下の電気製品でも正常に作動しない場合があります。※5:ショッポプションのETC車載器を選択した場合、カードホルダー(運転席)は装着されません。●SRS:Supplemental Restraint System(補助拘束装置) 運転席&助手席エアバッグは横方向や後方からの衝撃、横転および転覆した場合や正面からの衝撃が小さい場合には作動しません。すべてのSRSエアバッグはシートベルトをしたうえで補助拘束装置です。シートベルトは必ず装着してください。●"TRC"はトヨタ自動車株式会社の登録商標です。●メーカーオプションにつきましてはP16の「Maker Set Options(メーカーセットオプション)」をご確認ください。



Specifications (主要諸元)

[]内は、6名乗車時 / 【 】内は、寒冷地仕様装着車

機種名	2000 ガソリン		2800 ディーゼル			
	2WD (FR)		2WD (FR)		4WD	
	DX	GL	DX	GL	DX	GL
■車種	ボディタイプ トランスミッションタイプ 駆動方式 機種名		バン 6速オートマチック 2WD (FR) 4WD			
■車名・型式	マツダ・3BF-TRH200M		マツダ・3DF-GDH 201M		マツダ・3DF-GDH206M	
■寸法・重量・定員	全長×全幅×全高	mm	4,695×1,695×1,980		3,000[1,960]×1,545×1,335	
	荷室内寸法(長さ×幅×高さ)	mm	3,000[1,960]×1,545×1,335			
	ホイールベース	mm	2,570			
	トレッド 前/後	mm	1,470/1,465		185	
	最低地上高※1	mm	195		185	
	床面地上高※1	mm	620			
	乗車定員	名	3[6]			
	最大積載量	kg	1,250[1,050]		1,150[1,000]	
	車両重量	kg	1,690[1,700]	1,700[1,710]	1,860[1,900]	1,870[1,910]
	車両総重量	kg	3,105[3,070]	3,115[3,080]	3,175[3,190]	3,185[3,200]
			【3,115[3,080]】	【3,125[3,090]】	【3,215[3,230]】	【3,225[3,240]】
■ステアリング・サスペンション・ブレーキ	ステアリング サスペンション ブレーキ		ラック&ピニオン式 ダブルウィッシュボーン式トーションバースプリング/車軸式半橋円板ばね ベンチレーテッドディスク/リーディングトレーディング式ドラム			
■エンジン	型式	1TR-FE	1GD-FTV		1GD-FTV	
	種類	直列4気筒	直列4気筒		直列4気筒	
	総排気量	L	1.998		2.754	
	ボア×ストローク	mm	86.0×86.0		92.0×103.6	
	最高出力※2	kW(PS) / rpm	100(136) / 5,600		111(151) / 3,600	
	最大トルク※2	N・m(kgf・m) / rpm	182(18.6) / 4,000		300(30.6) / 1,000~3,400	
	燃料供給装置		電子制御燃料噴射		コモンレール式燃料噴射システム	
	使用燃料・タンク容量	L	無鉛レギュラーガソリン・70		軽油・70	
■性能	WLTC燃費	燃費(国土交通省審査値)*1,2 km/L	9.3	12.4	11.6	11.6
		市街地モード(WLTC-L)	6.9	9.7	9.2	9.2
		郊外モード(WLTC-M)	9.5	12.6	11.7	11.7
		高速道路モード(WLTC-H)	10.6	14.1	13.0	13.0
	UC08燃費	燃費(国土交通省審査値)*1 km/L	10.7	14.0【13.8】	12.7	12.7
	主要燃費向上対策		可変バルブタイミング、電子制御燃料噴射、充電制御		直噴エンジン、電子制御燃料噴射、過給器、インタークーラー、高圧噴射	
	最小回転半径	m	5.0		5.2	
■トランスミッション	変速比(第1速/第2速/第3速/第4速/第5速/第6速/後速)		3.600/2.090/1.488/1.000/0.687/0.580/3.732			
	最終減速比		5.125		4.100	

※1:数値はトヨタ自動車株式会社による社内測定値。※2:()内は旧単位での参考値です。

Environmental Specifications (環境仕様)

機種名	2000ガソリン		2800ディーゼル	
	2WD (FR)		DX/GL	
	DX	GL	DX	GL
■車名・型式	マツダ・3BF-TRH200M		マツダ・3DF-GDH 201M	
■エンジン	型式	1TR-FE	1GD-FTV	
	総排気量	L	2,754	
■燃料消費率	WLTC燃費	燃費(国土交通省審査値)*1,2 km/L	9.3	12.4
		市街地モード(WLTC-L)	6.9	9.7
		郊外モード(WLTC-M)	9.5	12.6
		高速道路モード(WLTC-H)	10.6	14.1
	CO2排出量	g/km	250	209
	UC08燃費	燃費(国土交通省審査値)*1 km/L	10.7	14.0【13.8】
	CO2排出量	g/km	217	185
	備考		  	
			平成27年度燃費基準+15%達成	
■排出ガス	適合規制または認定レベル		平成30年排出ガス規制適合	
	試験モード		WLTCモード	
	規制値・認定値	CO g/km	2.55	0.63
		NMHC g/km	0.15	0.024
		NO g/km	0.07	0.24
		PM g/km	—	0.007
	参考		「自動車NOx・PM法」「首都圏ディーゼル車規制条例」に適合	
■車外騒音	加速/定常/近接	dB (A)	平成28年騒音規制(N1B2A):73(規制値)/—/83	
■エアコン冷媒			種類(GWP値※1):HFC-134a(1430※2) 使用量:550g / 700g(フロンエアコン+リアクーラー装着車)	
■環境負荷物質削減	鉛※3		自工会目標達成(1996年時点の1/10以下) 使用部品:電子基板・電気部品のはんだ、圧電素子など	
	水銀※4		自工会自主目標達成(2005年1月以降使用禁止)	
	六価クロム		自工会目標達成(2008年1月以降使用禁止)	
	カドミウム		自工会目標達成(2007年1月以降使用禁止)	
■車室内VOC※5			自工会自主目標達成(厚生労働省室内濃度指針値※6以下)	
■環境負荷物質使用状況等	鉛		電子基盤・電気部品のはんだ、圧電素子(PZTセンサー)等を使用	
			鉛廃止済み部品:電着塗料、燃料ホース、パワステ高圧ホース、ホイールバルブナー、電球と点火プラグ、塩ビ・ゴム部品、バルブシート、軸受けなど	
			水銀廃止済み部品:コンピネーションメーター	
			六価クロム廃止済み部品:金属部品類やボルト・ナット類の防錆目的コーティング他	
			カドミウム	
			カドミウム廃止済み部品:電気・電子部品のICチップ基盤、厚膜ペースト他	
■リサイクル	リサイクルし易い材料使用部品		フロントバンパー、リアバンパーなど	
	樹脂、ゴム部品への材料表示		あり	

※1:GWP:Global Warming Potential(地球温暖化係数)※2:フロン法において、2023年度までにGWP値150以下(対象の乗用車における国内向け年間出荷台数の荷重平均値)にすることを求められています。※3:1996年乗用車の業界平均1,850g(鉛バッテリー)は回収ルートが確立されているので対象外となります。※4:ナビゲーション等の液晶ディスプレイ、コンピネーションメーター、ディスプレイヘッドランプ、室内蛍光灯(交通安全上必須な部品の極微量使用を除外)※5:VOC:Volatile Organic Compounds※6:厚生労働省が2002年1月に定めた指定物質で自動車に関する物質の指針値。

※1:燃料消費率は定められた試験条件での値です。お客様の使用環境(気象、渋滞等)や運転方法(急発進、エアコン使用時等)に応じて燃料消費率は異なります。※2:WLTCモードは、市街地、郊外、高速道路の各走行モードを平均的な使用時間配分で構成した国際的な走行モードです。市街地モードは、信号や渋滞等の影響を受ける比較的低速な走行を想定、郊外モードは、信号や渋滞等の影響をあまり受けない走行を想定、高速道路モードは、高速道路等での走行を想定しています。

■道路運送車両法による型式指定申請書数値 ◆本仕様・装備は予告なく変更する場合があります。 ■製造事業者:トヨタ自動車株式会社

●カラーリング、名入れなどにご利用ください。

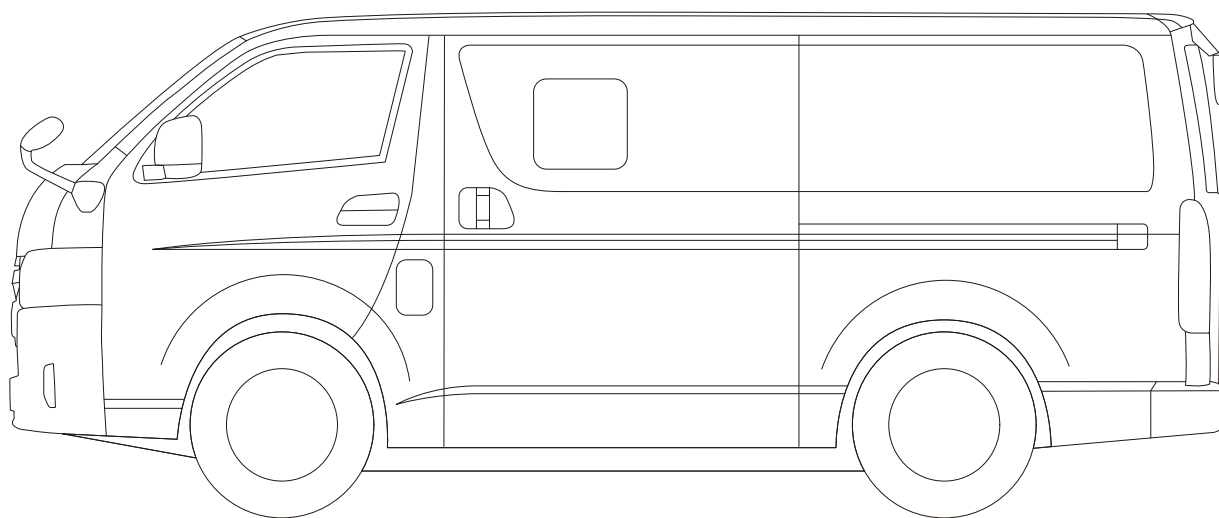
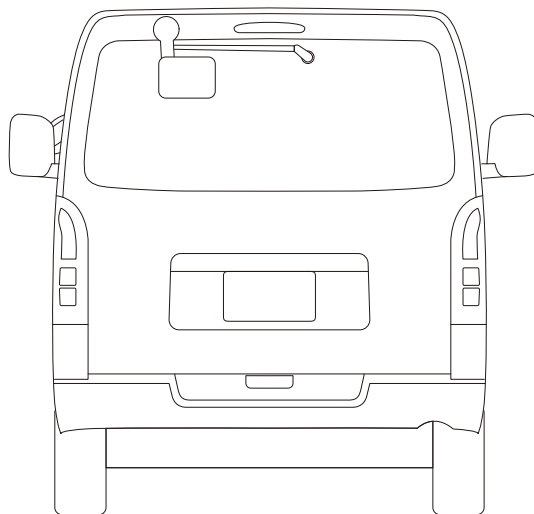
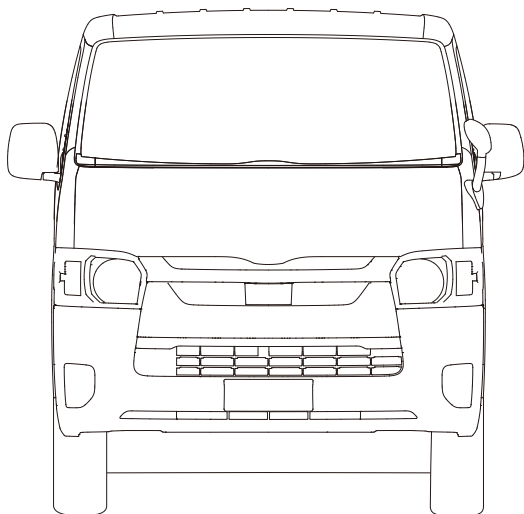

高品質なファイナンシャルサービスを提供します。

マツダクレジット

全国の「マツダ・マツダファイナンス・マツダオートザム」の販売会社で購入される
新車・中古車すべてにご利用いただけます。

■クレジットのご用命は各販売会社営業スタッフへ。

マツダのお店をより身近に、便利にご利用いただけるサポートカード

マツダ M'Z PLUS カード

マツダ販売会社でのお買い物やメンテナンス費用のお支払いはもちろん、
日常のお買い物でもポイントがたまる年会費無料^{※1}のクレジットカードです。
安心のロードアシスタンス^{※2}もプラスできます。

※1 ゴールドカードは別途年会費が必要となります。

※2 ロードアシスタンスをプラスするには別途年会費が必要となります。

■詳しくは営業スタッフにおたずねください。なお、一部取り扱っていない販売会社もございます。

●後席もシートベルト。チャイルドシートも忘れずに。

発進・加速はゆるやかに。エコドライブを心がけよう。

(このカタログについてのお問い合わせ先)お近くの販売店または ☎ マツダ(株)コールセンターへどうぞ。

全国共通フリーダイヤル ☎ 0120-386-919 受付時間 平日9:00~17:00 土・日・祝日9:00~12:00 13:00~17:00

掲載の画像は撮影・印刷条件により、実物と印象が相違する場合があります。また、ボディカラー及び内装色が実車と違って見えることがあります。本カタログの画像は合成です。

2022.05

このカタログは2022年5月現在のもので、地球環境にやさしい印刷用紙を使用しています。 39KNV070 2205A



マツダ株式会社
〒730-8670 広島県安芸郡府中町新地3-1

●マツダ公式サイト
www.mazda.co.jp/



●マツダ公式Facebookページ
<https://www.facebook.com/Mazda.Japan>