



MAZDA CX-5

Be a driver.



UNITY WITH NATURE







Photo:XD Sports Appearance 2WD (FF) Body Color:ソウルレッドクリスタルメタリック





ANOTHER
YOURSELF



Photo: (P11-1.2) XD Exclusive Mode 2WD (FF) Body Color: ソウルレッドクリスタルメタリック



Photo: (P13-14)XD Exclusive Mode 2WD(FF) Body Color:スノーフレイクホワイトパールマイカ





INSPIRATION
FOR
YOURSELF



「まっすぐ座れる。あたりまえのことだと思いませんか。」

DRIVING POSITION

すべての「走る喜び」は、ドライビングポジションから生まれる

まっすぐな姿勢でシートに座り、自然に足を伸ばした先にペダルがあること。これが、マツダが理想とする走りの基礎であり、クルマを意のままに操る楽しさの基本です。スカイアクティブ テクノロジーの開発とともに、クルマの設計をまったくのゼロから見直して前輪を前方に移動させたのは、まっすぐに座れることを第一に考えているからこそ。そしてアクセルペダルに、人間の足の動きとペダルの軌跡がずれにくいオルガン式ペダルを採用しているのは、自然な姿勢で運転できることを追求しているからこそ。この想いによって、マツダはクルマの大小に関わらず、すべてのモデルで理想のペダルレイアウトを実現しています。正しくペダルを踏めること。マツダの「走る喜び」は、そこから生まれているのです。

マツダが考える理想のペダルレイアウト

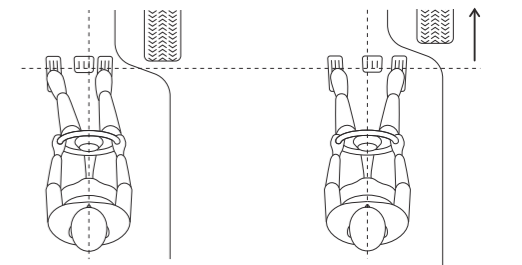

マツダの理想ではないペダルレイアウト
前輪があるためにペダルが左に寄ってしまう状態

マツダのペダルレイアウト
前輪を前方に移動し、足を自然に伸ばした位置にペダルを配置

足の動きとペダルの動きが一致する
オルガン式ペダルを採用することで、
足首への負担を軽減

ペダルの軌跡
足の軌跡

オルガン式アクセルペダル

*イラストは機能説明のイメージです。

「情報を整理すると生まれる、心の余裕。」

HUMAN MACHINE INTERFACE

乗る人の安心を支える、人間中心で磨き上げたシンプルな情報レイアウト

さまざまな装備や技術の進化によって“クルマでできること”が増える一方で、運転中にドライバーが処理しなければならない情報量も増えてしまいます。そこでマツダは、ドライバーが多様な情報を適切に扱いつつも、安心して安全に運転できる環境づくりに注力しています。そのため人間中心の考え方にに基づき、絶えず確認が必要な情報 / クルマの状態を確認する情報 / 快適・利便性のための情報の3種類に情報を整理。そのうえで、それぞれを各表示デバイスに最適に配分したシンプルな情報レイアウトをつくり上げました。ドライバーが心に余裕を持ち、しっかりと前を向いて運転に集中できてこそ、乗る人全員が安心してドライブを楽しめる。マツダは、そう考えています。



*画像は点灯状態を演出しています。 *モニター画面はハメ込み合成です。





「さまざまな路面で、思いのまま楽しい走りを。」

Mi-DRIVE / i-ACTIV AWD / G-VECTORING CONTROL PLUS

マツダ インテリジェント ドライブ セレクト (Mi-Drive) (スポーツモード/オフロードモード付)*

Mi-Drive (スポーツモード/オフロードモード付) は、走行シーンに応じて3つのモードを選択可能。日常ユースでは、燃費と走行性能のベストバランスを追求したノーマルモードを。郊外のワインディングロードでは、応答性を優先して積極的な走りをサポートするスポーツモードを。さらに、アウトドアシーンにおいて未舗装路や深雪などの悪路を走行する際は、トラクション重視の特性で高い走破性が得られるオフロードモードを。走行環境の変化に応じて、瞬時に最適なモードを選択することが可能です。

これらのモードは、エンジンやAT、AWD、GVCといったシステムを統合制御することで、車両全体の特性を各シーンに最適化します。特にオフロードモードでは、全車速域でAWDのトルクを最大化。トラクションコントロールシステムと協調して、スタック脱出などの多様なオフロードシーンにおいて高い走破性を実現し、自信を持って自然の中へ入ることを可能にします。

※各グレードの選択可能な設定モードについては別冊のTechnical Informationをご確認ください。

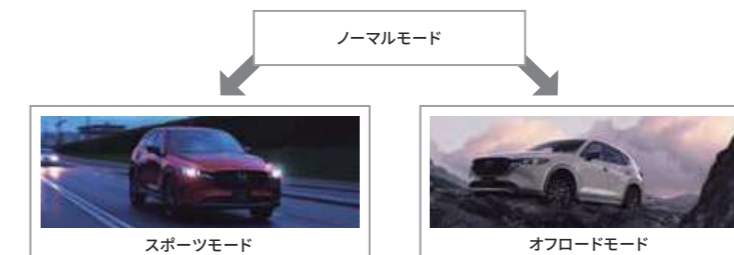

i-ACTIV AWD

タイヤの動きやGセンサー等の情報から車両の走行状態をリアルタイムに検知し、路面状況やタイヤの荷重状態の変化を素早く予測。状況に応じて前後輪へのトルク配分を自動的に最適化する先進のAWDシステムです。雨や雪などの滑りやすい路面でももちろん、ドライ路面においても4輪のタイヤの力を効率的に引き出せるように適切にトルクを配分し、スムーズで安定した走りを提供します。

<4WD 全車>

G-ベクタリング コントロール プラス (GVC Plus) ※1

GVCは、ドライバーのハンドル操作に応じてエンジンの駆動トルクを制御し、タイヤの接地状態を最適化してスムーズで効率的な車両挙動を実現する世界初※2の技術です。ドライバーの操作に対する車両の応答がよりリニアとなり、直進時も含めたハンドルの修正操作が減るため、クルマとの一体感が向上。長距離運転での疲労蓄積を抑制するとともに、同乗者も含めた体の揺れが減ることで、乗り心地の向上に貢献します。

進化したGVC Plusでは、新たにブレーキによる姿勢安定化制御を追加しました。ドライバーの素早いハンドル操作に対する車両の追従性を高めるとともに、挙動の収束性をサポート。これにより緊急時の危険回避能力を向上させるとともに、高速走行時の車線変更や、雪道など滑りやすい路面環境においても、より安心感のある走りを提供します。

※1 G-Vectoring Control: 車両の加速度 (G) を方向付ける (Vectoring) 制御 (Control)
※2 2016年6月現在の量産車として (マツダ調べ)

*Mi-Drive (オフロードモード) はスタック脱出を補助するオフロードトラクションアシスト機能を含みます。
*Mi-Drive各モードおよびi-ACTIV AWDの機能・性能には限界がありますので過信せず、適切なタイヤを装着のうえ、安全運転を心がけてください。また、走行条件についてご注意いただきたい項目があります。必ず説明書をご確認ください。

「もっと遠くへ行きたくなる。
そんな気持ちにさせるエンジンです。」

SKYACTIV ENGINE



SKYACTIV-D 2.2

SKYACTIV-D

実用燃費と環境性能の向上を追求しつつ、ディーゼルならではの力強さ、ロングツーリングを快適に楽しめる静粛性も実現したクリーンディーゼルエンジン。豊かなトルクによる扱いやすさに加え、高回転からでもスムーズに加速できる高出力を実現し、高速道路への合流や追い越しなどのシーンでのパワフルな走りを提供します。さらに、強力なトルクを精度よく、意のままに操れるよう、アクセル操作に対する加減速コントロール性を緻密に造り込んでいます。



SKYACTIV-G 2.5

SKYACTIV-G

エンジンの理想状態を追求した革新技术を採用し、軽快なパフォーマンスと優れた燃費性能を発揮する高効率直噴ガソリンエンジン。2.0Lと2.5Lの自然吸気エンジンをラインアップし、アクセル操作に対するリニアな応答性や伸びやかな加速感など、さまざまなシーンをスムーズに運転できる心地よい走りを実現します。また2.0Lと2.5Lの自然吸気エンジンは、アクセルペダルを素早く踏み込んだときにドライバーがイメージする加速力を瞬時に発揮させることで、追い越しや発進時など、素早く加速したいシーンにおいても気持ちのいい走りを楽しめます。

*画像はイメージです。



音の聞こえ方にまでこだわって目指した、質の高い静粛性

ただ静かなだけでなく、人間が心地よさを感じられる。それが、マツダの考える静粛性です。そのために、吸音材や遮音材を効果的に使用して不快な騒音を抑制したうえで、エンジンサウンドなどの必要な音が心地よく聞こえるよう、音が耳に届くまでの経路や変化の仕方を徹底的にコントロールしています。さらに、オーディオシステムも大幅に改良。高音質でクリアなサウンドを楽しめる音響空間を実現しました。

「心地のよい音が聞こえてくる。そんな空間を。」

COMFORTABLE SILENCE

「まるでクルマとひとつになったように。」

SKYACTIV-VEHICLE ARCHITECTURE

SKYACTIV-VEHICLE ARCHITECTUREの 考え方を採用

人の体が持つ「自然にバランスを取ろうとする力」を応用し、究極の「人馬一体」を目指した車両構造技術、それがマツダのSKYACTIV-VEHICLE ARCHITECTUREです。CX-5では、その考え方のもとにシートとサスペンションを最適化し、骨盤が立ち、背骨が自然なS字カーブを描く運転姿勢と、路面からの力を滑らかに伝える車両挙動を実現。人間の歩行時と同じように無意識に体のバランスを取りながら、クルマの動きをまるで自分の体のように感じられる、上質で心地よい走りをお届けします。



「ドライバーが主役。
それが乗る人すべての安心につながります。」

MAZDA PROACTIVE SAFETY

乗る人すべての安心と安全、そして楽しさのために

目前に迫った事故を避けるための被害軽減ブレーキは、今や、どんな自動車にも不可欠な安全技術になりました。しかしマツダは、それだけで満足はしません。危険な状況になってからそれに対処するのではなく、事故や危険につながる、もっとも前の段階から、安全について考え、設計する。先進安全技術のみならず、ドライビングポジション、情報レイアウトや視界などの運転環境、そして走行性能も、その考えに基づいて造り込んでいます。すべては、ドライバーが安心して運転できるように。クルマに乗る人全員が、「走る喜び」を思う存分満喫できるように。それが「MAZDA PROACTIVE SAFETY」。マツダの安全に対する独自の考え方です。

マツダの安全思想 MAZDA PROACTIVE SAFETY

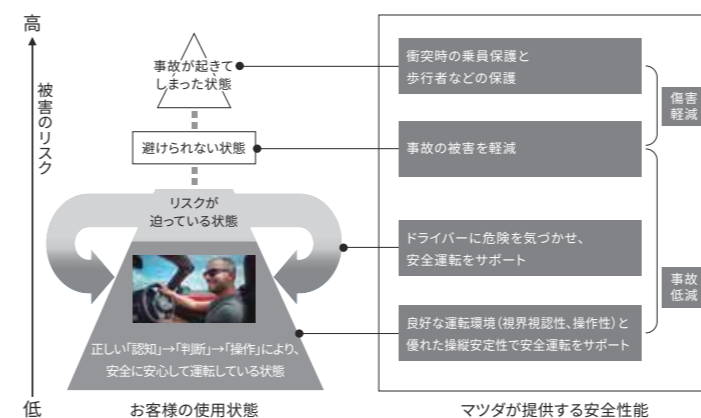

i-ACTIVSENSE

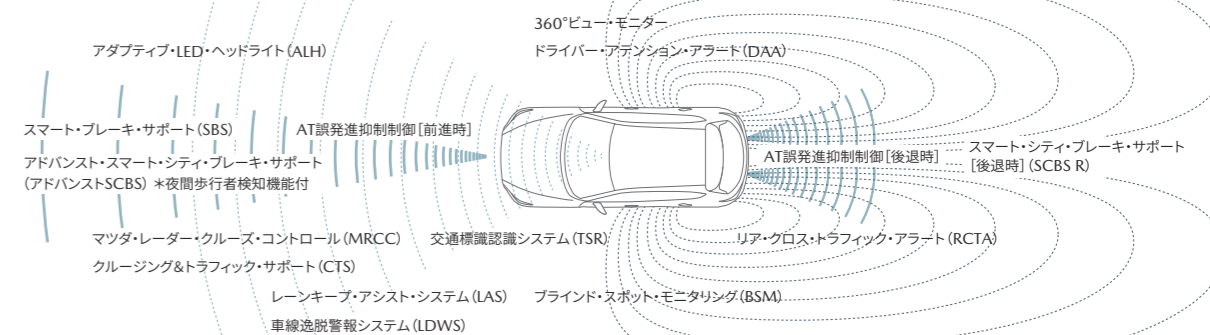

EXCLUSIVE MODE

こだわり抜いたのは、都市型SUVに求められる豊かな上質感。
造形美を追究するとともに、素材を吟味して精緻なつくり込みを行っています。
内装には、肌触りの良いナッパレザーシートや本柵パネルを採用。
美しさやつくり込みに、特別感を求める人の価値ある特別仕様車です。



EXCLUSIVE MODE [特別仕様車]



Photo:XD Exclusive Mode 2WD (FF) Body Color:スノーフレイクホワイトパールマイカ^{※1}

SKYACTIV-D 2.2

XD Exclusive Mode [特別仕様車]

メーカー希望小売価格 () 内消費税抜き価格

2WD (FF) **¥3,844,500** 4WD **¥4,075,500**
6EC-AT/6MT (¥3,495,000) 6EC-AT/6MT (¥3,705,000)

XD L Package

メーカー希望小売価格 () 内消費税抜き価格

2WD (FF) **¥3,520,000** 4WD **¥3,751,000**
6EC-AT/6MT (¥3,200,000) 6EC-AT/6MT (¥3,410,000)

SKYACTIV-G 2.5

25S Exclusive Mode [特別仕様車]

メーカー希望小売価格 () 内消費税抜き価格

2WD (FF) **¥3,525,500** 4WD **¥3,756,500**
6EC-AT (¥3,205,000) 6EC-AT (¥3,415,000)

25S L Package

メーカー希望小売価格 () 内消費税抜き価格

2WD (FF) **¥3,201,000** 4WD **¥3,432,000**
6EC-AT (¥2,910,000) 6EC-AT (¥3,120,000)

*特別仕様車は、ベースとなる車両の商品変更により、仕様・装備・デザインなどが変更される場合があります。

■別途リサイクル料金が12,000円必要となります。■本カタログに記載の価格はメーカー希望小売価格(消費税10%込み)です。

価格については販売会社が独自に定めておりますので、詳しくは各販売会社におたずねください。また、保険料、税金(消費税を除く)、登録などに伴う諸費用や各販売会社でセットする付属品の費用は別途申し受けます。

■記載の価格にはパンク修理キット、タイヤ交換用工具が含まれています。



Photo:XD Exclusive Mode 2WD (FF) Seat:ナッパレザー(ディープレッド)^{※2}

Exclusive Mode特別装備(ベースグレード:XD L Package、25S L Package)

- クルージング&トラフィック・サポート(CTS)
- フロント&リアバンパーガーニッシュ(ボディ同色)
- クラディング/ボディロアガーニッシュ(ボディ同色)
- 自動防眩ルームミラー(フレームレス)
- LED室内照明(間接照明[足元:フロント・リアシート]/オーバーヘッドコンソール
ダウンライト/グローブボックス内イルミネーション/バニティミラー照明^{※3})
- 運転席&助手席シートベンチレーション
- 地上デジタルTVチューナー(フルセグ)
- ボーズサウンドシステム(AUDIOPILOT2+Centerpoint2)+10スピーカー^{※4}
- ワイヤレス充電(Qi)
- 225/55R19タイヤ&19インチアルミホイール(高輝度塗装)
- シート:ナッパレザー(ディープレッド)^{※2}
- デコレーションパネル(インパネ/ドアトリム):本革/サテッククロームメッキ
- グローブボックススレバー:サテッククロームメッキ
- パワーシート操作スイッチ部加飾:サテッククロームメッキ
- ドアトリムスイッチパネル加飾:クロームメッキ
- ステアリングホイール(中央メッキリング/6時ベゼル本革巻)

*特別装備の詳細はTechnical Information 主要装備をご確認ください。

※1 スノーフレイクホワイトパールマイカは特別塗装色のため、メーカー希望小売価格33,000円(消費税抜き価格30,000円)高となります。 ※2 前席および後席左右のシート背もたれの前面、サイドサポート部内側、シート座面に本革を使用しています。

※3 照明の装着位置は天井部となります。 ※4 ボーズサウンドシステム装着車は、サブランクボックスの形状が異なります。

●寒冷地仕様を特に設定しておりません。全車寒冷地を考慮した仕様となっております。 *インテリアの画像は点灯状態を演出しています。 *モニター画面はハメ込み合成です。



SPORTS APPEARANCE

ブラックの深い光沢で精悍さが際立つエクステリアと、
ブラックレザーシート仕様のインテリア。黒を基調とした内外装に、
スポーティな走りを求める人の心を刺激する情熱的な赤のアクセントカラー。
見て・触れて・乗りたくなるデザインにより、
ドライバーの気分を高揚させる特別仕様車です。

SPORTS APPEARANCE [特別仕様車]



Photo:XD Sports Appearance 2WD (FF) Body Color:ソウルレッドクリスタルメタリック^{※1}



Photo:XD Sports Appearance 2WD (FF) Seat:レザー(ブラック)^{※2}

SKYACTIV-D 2.2

XD Sports Appearance [特別仕様車]

メーカー希望小売価格 () 内消費税抜き価格

2WD (FF)	¥3,575,000	4WD	¥3,806,000
6EC-AT	(¥3,250,000)	6EC-AT	(¥3,460,000)

SKYACTIV-G 2.5

25S Sports Appearance [特別仕様車]

メーカー希望小売価格 () 内消費税抜き価格

2WD (FF)	¥3,256,000	4WD	¥3,487,000
6EC-AT	(¥2,960,000)	6EC-AT	(¥3,170,000)

*特別仕様車は、ベースとなる車両の商品変更により、仕様・装備・デザインなどが変更される場合があります。

■別途リサイクル料金が12,000円必要となります。■本カタログに記載の価格はメーカー希望小売価格(消費税10%込み)です。

価格については販売会社が独自に定めておりますので、詳しくは各販売会社におたずねください。また、保険料、税金(消費税を除く)、登録などに伴う諸費用や各販売会社でセットする付属品の費用は別途申し受けます。

■記載の価格にはパンク修理キット、タイヤ交換用工具が含まれています。

Sports Appearance特別装備(ベースグレード:XD L Package、25S L Package)

- クルージング&トラフィック・サポート(CTS)
- 電動格納リモコン式カラードドアミラー(オート格納):グロスブラック
- フロント&リアバンパーガーニッシュ(ピアノブラック)
- クラディング/ボディロアガーニッシュ(ピアノブラック)
- マフラーカッター(大径)
- LED室内照明(間接照明[足元:フロントシート]/オーバーヘッドコンソールダウンライト/パニティミラー照明^{※3})
- ワイヤレス充電(Qi)
- 225/55R19タイヤ&19インチアルミホイール(ブラックメタリック塗装)(Sports Appearance専用)
- デコレーションパネル(インパネ/ドアトリム):ハニカムブラック/サテッククロームメッキ
- シグネチャーウイング(ブラッククローム)



●フロントグリルアクセント(クラシックレッド)

*特別装備の詳細はTechnical Information 主要装備をご確認ください。

^{※1} ソウルレッドクリスタルメタリックは特別塗装色のため、メーカー希望小売価格77,000円(消費税抜き価格70,000円)高となります。 ^{※2} 前席および後席左右のシート背もたれの前面、サイドサポート部内側、シート座面に本革を使用しています。

^{※3} 照明の装着位置は天井部となります。

●寒冷地仕様を特に設定しておりません。全車寒冷地を考慮した仕様となっております。 *インテリアの画像は点灯状態を演出しています。 *モニター画面はハメ込み合成です。



冒険心を掻き立てるアウトドアスポーツギアのようなデザインと、磨きぬいた機能性。タフな印象を与えるエクステリア、実用的な機能を備えたインテリア、Mi-Driveのオフロード・モードによる高い悪路走破性能が、乗る人の行動範囲を広げます。家族や仲間と、都会から自然へ自由に行き来して、日常生活もアウトドアライフも楽しみたい。そんな想いに応える特別仕様車です。

FIELD JOURNEY

FIELD JOURNEY [特別仕様車]



Photo:XD Field Journey Body Color:ジルコンサンドメタリック

SKYACTIV-D 2.2

XD Field Journey [特別仕様車]

メーカー希望小売価格 () 内消費税抜き価格

4WD **¥3,553,000**
6EC-AT (¥3,230,000)

XD Proactive

メーカー希望小売価格 () 内消費税抜き価格

2WD (FF) **¥3,228,500** 4WD **¥3,459,500**
6EC-AT/6MT (¥2,935,000) 6EC-AT/6MT (¥3,145,000)

SKYACTIV-G 2.0

20S Field Journey [特別仕様車]

メーカー希望小売価格 () 内消費税抜き価格

4WD **¥3,234,000**
6EC-AT (¥2,940,000)

20S Proactive

メーカー希望小売価格 () 内消費税抜き価格

2WD (FF) **¥2,909,500** 4WD **¥3,140,500**
6EC-AT (¥2,645,000) 6EC-AT (¥2,855,000)

*特別仕様車は、ベースとなる車両の商品変更により、仕様・装備・デザインなどが変更される場合があります。

■別途リサイクル料金が12,000円必要となります。■本カタログに記載の価格はメーカー希望小売価格(消費税10%込み)です。

価格については販売会社が独自に定めておりますので、詳しくは各販売会社におたずねください。また、保険料、税金(消費税を除く)、登録などに伴う諸費用や各販売会社でセットする付属品の費用は別途申し受けます。

■記載の価格にはパンク修理キット、タイヤ交換用工具が含まれています。



Photo:XD Field Journey Seat:グランリユクス®(ブラック)+合成皮革(ブラック)*1

Field Journey 特別装備(ベースグレード:XD Proactive, 20S Proactive)

- 電動格納リモコン式カラードドアミラー(オート格納):グロスブラック
- フロント&リアバンパーセンター&サイドガーニッシュ(シルバー)
- リアシートヒーター(左右席)
- 7インチマルチスピードメーター(TFTカラー)
- LED室内照明(間接照明[足元:フロントシート]/ルームランプ/ラゲッジルームランプ)
- シート:グランリユクス®(ブラック)+合成皮革(ブラック)*1
- エアコンルーバーベゼル:サテッククロームメッキ/ライムグリーン
- 225/65R17タイヤ(オールシーズンタイヤ*2)&17インチアルミホイール(グレーメタリック塗装)
- リバーシブルラゲッジボード&サブトランクボックス(防水加工)

*特別装備の詳細はTechnical Information 主要装備をご確認ください。



●フロントグリルアクセント(ライムグリーン)

*1 前席および後席左右のシート背もたれの前面、シート座面中央にグランリユクス®を使用しています。サイドサポート部に合成皮革を使用しています。 *2 夏用と冬用の両方の性能を持つタイヤではありますが、冬タイヤ規制には対応しておりません。スリップしやすい状況(雪道や凍結路)では必ずタイヤチェーンや冬専用タイヤ(スタッドレスタイヤ)を装着してください。

●寒冷地仕様を特に設定しておりません。全車寒冷地を考慮した仕様となっております。 *「グランリユクス®」はセーレン株式会社の登録商標です。 *インテリアの画像は点灯状態を演出しています。 *モニター画面はハメ込み合成です。



BLACK TONE EDITION

黒で引き締めたエクステリア。
黒を基調としながら、赤の差し色によりスポーティさを増したインテリア。
美しさの中に、強さと情熱を表現した特別仕様車です。

BLACK TONE EDITION [特別仕様車]



Photo:XD Black Tone Edition 2WD (FF) Body Color: ポリメタルグレーメタリック

SKYACTIV-D 2.2

XD Black Tone Edition [特別仕様車]

メーカー希望小売価格 () 内消費税抜き価格

2WD (FF) **¥3,360,500** 4WD **¥3,591,500**
6EC-AT (¥3,055,000) 6EC-AT (¥3,265,000)

SKYACTIV-G 2.0

20S Black Tone Edition [特別仕様車]

メーカー希望小売価格 () 内消費税抜き価格

2WD (FF) **¥3,041,500** 4WD **¥3,272,500**
6EC-AT (¥2,765,000) 6EC-AT (¥2,975,000)

*特別仕様車は、ベースとなる車両の商品変更により、仕様・装備・デザインなどが変更される場合があります。

■別途リサイクル料金が12,000円必要となります。■本カタログに記載の価格はメーカー希望小売価格(消費税10%込み)です。

価格については販売会社が独自に定めておりますので、詳しくは各販売会社におたずねください。また、保険料、税金(消費税を除く)、登録などに伴う諸費用や各販売会社でセットする付属品の費用は別途申し受けます。

■記載の価格にはパンク修理キット、タイヤ交換用工具が含まれています。



Photo:XD Black Tone Edition 2WD (FF) Seat: グランリユクス®(ブラック)+合成皮革(ブラック)*

Black Tone Edition特別装備(ベースグレード: XD Proactive、20S Proactive)

- 電動格納リモコン式カラードドアミラー(オート格納): グロスブラック
- 7インチマルチスピードメーター(TFTカラー)
- LED室内照明(間接照明[足元:フロントシート]/ルームランプ/ラゲッジルームランプ)
- 225/55R19タイヤ&19インチアルミホイール(ブラックメタリック塗装)(Black Tone Edition専用)
- シート: グランリユクス®(ブラック)+合成皮革(ブラック)*
- ニーレストパッド/ドアアームレスト(合成皮革): ブラック
- デコレーションパネル(インパネ/ドアトリム): ハニカムブラック/サテンクロームメッキ
- パワーウィンドースイッチ/ドアミラーコントロールスイッチ: サテンクロームメッキ
- シグネチャーウイング(ブラッククローム)

*特別装備の詳細はTechnical Information 主要装備をご確認ください。

※前席および後席左右のシート背もたれの前面、シート座面中央にグランリユクス®を使用しています。サイドサポート部に合成皮革を使用しています。

●寒冷地仕様を特に設定しておりません。全車寒冷地を考慮した仕様となっております。 *「グランリユクス®」はセーレン株式会社の登録商標です。 *インテリアの画像は点灯状態を演出しています。 *モニター画面はハミ込み合成です。

SMART EDITION [特別仕様車]



Photo:XD Smart Edition 2WD(FF) Body Color:ソニックシルバーメタリック



Photo:XD Smart Edition 2WD(FF) Seat:クロス(ブラック)

SKYACTIV-D 2.2

XD Smart Edition [特別仕様車]

メーカー希望小売価格()内消費税抜き価格

2WD(FF) **¥2,997,500** 4WD **¥3,228,500**
6EC-AT/6MT (¥2,725,000) 6EC-AT/6MT (¥2,935,000)

SKYACTIV-G 2.0

20S Smart Edition [特別仕様車]

メーカー希望小売価格()内消費税抜き価格

2WD(FF) **¥2,678,500** 4WD **¥2,909,500**
6EC-AT (¥2,435,000) 6EC-AT (¥2,645,000)

*特別仕様車は、ベースとなる車両の商品変更により、仕様・装備・デザインなどが変更される場合があります。

■別途リサイクル料金が12,000円必要となります。■本カタログに記載の価格はメーカー希望小売価格(消費税10%込み)です。

価格については販売会社が独自に定めておりますので、詳しくは各販売会社におたずねください。また、保険料、税金(消費税を除く)、登録などに伴う諸費用や各販売会社でセットする付属品の費用は別途申し受けます。

■記載の価格にはパンク修理キット、タイヤ交換用工具が含まれています。

Smart Edition特別装備(ベースグレード:XD Proactive、20S Proactive)

- 運転席ラチェットレバー式シートリフター
- 電波式キーレスエントリーシステム(アンサーバック機能付、リアゲート連動)&電波式キー×2

Smart Editionは、ベースグレード(Proactive)の標準装備に対し、下記の変更がございます。

■非装着装備

- ・360°ビュー・モニター+フロントパーキングセンサー(センター/コーナー) ・ステアリングシフトスイッチ ・パワーリフトゲート ・ステアリングヒーター ・運転席&助手席シートヒーター
- ・運転席10Wayパワーシート&ドライビングポジションメモリー機能(シート位置/アクティブ・ドライビング・ディスプレイ)
- ・アドバンストキーレスエントリーシステム(アンサーバック機能付、リアゲート連動)&アドバンストキー×2

*特別装備の詳細はTechnical Information 主要装備をご確認ください。

●寒冷地仕様を特に設定しておりません。全車寒冷地を考慮した仕様となっております。 *インテリアの画像は点灯状態を演出しています。 *モニター画面はハズ込み合成です。

BODY COLORS

*掲載の画像は撮影・印刷条件により、実物と印象が相違する場合があります。

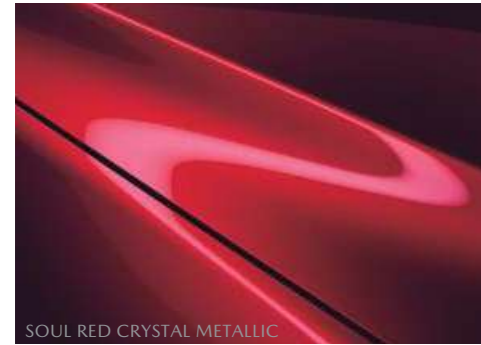

SOUL RED CRYSTAL METALLIC
ソウルレッドクリスタルメタリック*1



MACHINE GRAY PREMIUM METALLIC
マシーングレープレミアムメタリック*2



JET BLACK MICA
ジェットブラックマイカ



SONIC SILVER METALLIC
ソニックシルバーメタリック



ZIRCON SAND METALLIC
ジルコンサンドメタリック

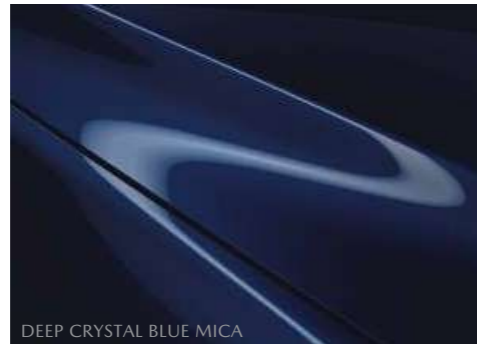

DEEP CRYSTAL BLUE MICA
ディープクリスタルブルーマイカ



SNOW FLAKE WHITE PEARL MICA
スノーフレイクホワイトパールマイカ*3

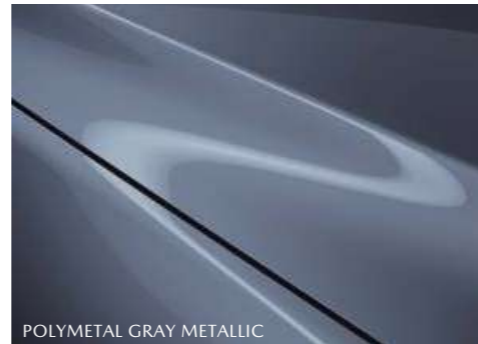

POLYMETAL GRAY METALLIC
ポリメタルグレーメタリック

SEAT MATERIALS



ナッパレザー(ディーブレッド)*4
Exclusive Mode



レザー(ブラック)*4
Sports Appearance



レザー(ブラック)*4
L Package



スムースレザー(ビュアホワイト)*4
L Package

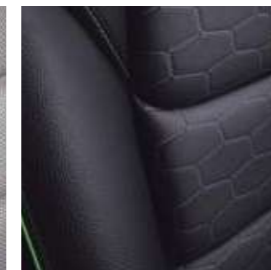

グランリュクス®(ブラック) +
合成皮革(ブラック)*5
Field Journey

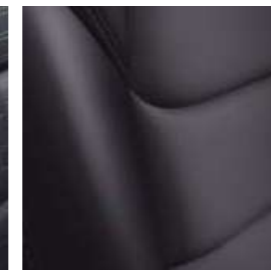

グランリュクス®(ブラック) +
合成皮革(ブラック)*5
Black Tone Edition

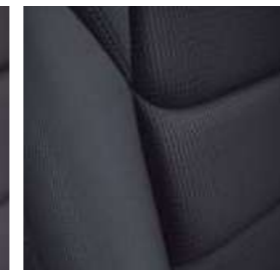

クロス(ブラック)
Proactive, Smart Edition

*1 ソウルレッドクリスタルメタリックは特別塗装色のため、メーカー希望小売価格77,000円(消費税抜き価格70,000円)高くなります。 *2 マシーングレープレミアムメタリックは特別塗装色のため、メーカー希望小売価格55,000円(消費税抜き価格50,000円)高くなります。
*3 スノーフレイクホワイトパールマイカは特別塗装色のため、メーカー希望小売価格33,000円(消費税抜き価格30,000円)高くなります。 *4 前席および後席左右のシート背もたれの前面、サイドサポート部内側、シート座面に本革を使用しています。
*5 前席および後席左右のシート背もたれの前面、シート座面中央にグランリュクス®を使用しています。サイドサポート部に合成皮革を使用しています。 *「グランリュクス®」はセーレン株式会社の登録商標です。

SHOP OPTIONS

PRO-XROSS STYLE

よりタフなスタイルを求めるお客様へ。



力強さと上質な品格表現に加え、実用性を兼ね備えたプロ・クロススタイル。強度と柔軟性を兼ね備えた独特な表面意匠を持ったLINE-X®塗装と2種類のシルバー塗装の3トーン塗装によりスタンスを強調し、CX-5のタフな世界観を広げる個性的なスタイリングを提供します。



SIGNATURE STYLE

よりスポーティなスタイルを求めるお客様へ。

スポーティなデザイン造形をベースに、シルバーのスキッドプレートを組み合わせた2トーン塗装により、SUVらしいタフさと上質な品格表現を兼ね備えたCX-5の世界観を際立たせる特別なスタイリングを提供します。



Photo(上段):XD Field Journey 4WD Body color:ジルコンサンドメタリック
ショップオプション:PRO-XROSS STYLE(フロント&リアアンダーガーニッシュ/LINE-X®/スキッドプレート付)、LED アクセサリーランプ、デイルイトキット、ルーフレール、ドアミラーガーニッシュ(ブライトシルバー)、アルミホイール(マットブラック/17×7)
Photo(下段):XD Sports Appearance 2WD(FF) Body color:ソウルレッドクリスタルメタリック
ショップオプション:SIGNATURE STYLE(フロント&リアアンダーガーニッシュ/リアアンダーブラック/スキッドプレート付)、LED アクセサリーランプ、デイルイトキット
*ショップオプションはこの他にも多数取り揃えております。詳しくはアクセサリカタログ、またはマツダ公式サイト内のCX-5 アクセサリーページをご覧ください。

GRADE CHART

Grade	EXTERIOR				INTERIOR	
Exclusive Mode 特別仕様車						
Sports Appearance 特別仕様車						
L Package						
Field Journey 特別仕様車						
Black Tone Edition 特別仕様車						
Proactive						
Smart Edition 特別仕様車						

INTERIOR										

EQUIPMENT



運転席10Wayパワーシート&ドライビングポジションメモリー機能(シート位置/アクティブドライビング・ディスプレイ)/運転席&助手席シートヒーター

運転席10Wayパワーシートは、複数のシートポジションに加え、アクティブ・ドライビング・ディスプレイの設定を記憶できるメモリー機能を採用しています。いつも自分が使うキーに自分のポジションを記憶させておけば、解錠してドアを開けると自動的にそのポジションにセットされ、ドライバーごとのポジションが簡単に得られます。また、運転席&助手席シートヒーターが、寒い季節にもより快適な運転環境を提供します。

<対象グレードは別冊のTechnical Informationをご確認ください>



助手席6Wayパワーシート

助手席でも適切なポジションでドライブを快適に楽しめるよう、6Wayパワーシートを設定しています。また、一部のグレードには、運転席・助手席ともにパワーシート操作スイッチ部にサテッククロームメッキを施し、質感の高さをより際立たせました。

<対象グレードは別冊のTechnical Informationをご確認ください>



画像はフレームレスタイプ

自動防眩ルームミラー

後続車のヘッドランプなど一定以上の強い光を受けると、ルームミラーの反射率を自動的に下げ、ドライバーが感じる眩しさを抑えます。一部のグレードには、すっきりとしたデザインのフレームレスタイプを採用しました。

<対象グレードは別冊のTechnical Informationをご確認ください>



ベンチレーションイメージ図

運転席&助手席シートベンチレーション

フロントシートには、乗員とシートの間の熱のこもりを吸い出し、暑い季節でも快適な運転環境を提供するベンチレーション機能を備えています。背もたれと座面の広範囲に吸い出し口を設けることで、局所的な冷えの防止にも注力しました。吸い出し風量は3段階で調節できます。

<対象グレードは別冊のTechnical Informationをご確認ください>



7インチマルチスピードメーター(TFTカラー)

メーターの中央部分に7インチのTFTカラー液晶を採用。ドライバーの視野の中心付近に情報を集中して表示できるため、視線移動量の低減や読み取りやすさの向上に貢献します。

<対象グレードは別冊のTechnical Informationをご確認ください>



ヒーター位置イメージ図

ステアリングヒーター

グリップの3時・9時位置にヒーターを内蔵。寒い季節にも安全で快適な操作をサポートします。

<対象グレードは別冊のTechnical Informationをご確認ください>

*ステアリングヒーター装着車は、6時位置のスPOークの穴が塞がれます。非装着車は塞がれません。



電動スライドガラスサンルーフ(チルトアップ機構付)

開口部が大きく、ガラスと機構部分を薄型化した電動スライドサンルーフが、オープンエアならではの開放感をより高めます。チルトアップ機構も装備しています。

<対象グレードは別冊のTechnical Informationをご確認ください>

*画像はイメージです。 *画像は点灯状態を演出しています。



画像はCX-8です。

ハンズフリー機能付パワーリフトゲート

アドバンストキーのスイッチやハンドル右下のクラスタースイッチの操作による開閉に加え、リアバンパー中央下部のセンサーで足の動きを感知してリアゲートを自動で開閉するハンズフリー機能を搭載。荷物などで両手がふさがっている状態でも、スムーズにリアゲートを開閉することができます。

<対象グレードは別冊のTechnical Informationをご確認ください>

*ハンズフリー機能での開閉は、キーを持っている状態でのみ作動します。



アドバンストキーレスエントリーシステム*

アドバンストキーを携帯しているだけで、すべてのドアとリアゲートの施錠/解錠が簡単に行えます。



<対象グレードは別冊のTechnical Informationをご確認ください>

*一部グレードは電波式キーレスエントリーシステムを標準装備しています。

警告: 挿込み型心臓ペースメーカーと挿込み型除細動器をご使用のお客様へ
アドバンストキーレスエントリーシステムおよび電波式キーレスエントリーシステムの電波により、挿込み型心臓ペースメーカーと挿込み型除細動器に影響を与える可能性があります。詳しくはマツダの販売会社までお問い合わせください。*アドバンストキーおよび電波式キーを電波障害となるような機器(携帯電話、PDAなど)と重ねて携帯した場合、機能しないことがあります。その際は、キーを離してご使用ください。



ラゲッジルームとサブトランクボックス

定員乗車時もゴルフバッグ4つ*1が入る大容量を確保。フロアボードは上下段にセットが可能です。上段にセットすればフラットな荷室を実現。ボードは前後に2分割することも可能。12V電源ソケットを備えるほか、フロア下にはカーケア用品などさまざまな小物の収納に便利なサブトランクボックス*2を備えています。

*1 ゴルフバッグのサイズ、クラブの長さによっては積載できない場合があります。
*2 ボーズサウンドシステムのウーファー内蔵ベースボックスは、トランクボード下に設置されます。



ワイヤレス充電「Qi」

フロントコンソールにグローバル規格(Qi)に対応したワイヤレスチャージャーを搭載。エンジン稼働中にQi規格に対応したスマートフォンなどを置くだけで充電できます。

<対象グレードは別冊のTechnical Informationをご確認ください>

警告: 挿込み型心臓ペースメーカーと挿込み型除細動器をご使用のお客様へ
ワイヤレス充電器の電波により、挿込み型心臓ペースメーカーと挿込み型除細動器に影響を与える可能性があります。詳しくはマツダの販売会社までお問い合わせください。



リバーシブルラゲッジボード

リバーシブルラゲッジボードは、防水加工面を表にすれば、濡れたり汚れたりした荷物を気兼ねなく積むことができます。また、サブトランクボックス内も防水加工*となっています。

*一部グレードが対象となります。

<対象グレードは別冊のTechnical Informationをご確認ください>



電動パーキングブレーキ(EPB*)

軽い力でスイッチを操作するだけで確実にパーキングブレーキをかけることができ、スイッチを押すか、発進のためにアクセルペダルを踏み込むと解除されます。

*EPB: Electric Parking Brake

<標準装備>



ボーズサウンドシステム(AUDIOPILOT2+Centerpoint2)+10スピーカー

開発初期からボーズと協業し、CX-5のための理想的なサウンドを徹底追求。どの席に座っても前方のステージから聞こえてくるような、バランスよくクリアで臨場感に満ちたサウンドを実現しました。ステレオ音源でも立体的な音像で再生するサラウンドシステムCenterpoint2機能や、走行ノイズ補償システムAUDIOPILOT2も搭載しています。

<対象グレードは別冊のTechnical Informationをご確認ください>

*ボーズサウンドシステム装着車は、サブトランクボックスの形状が異なります。

オートホールド*

停車時にブレーキペダルから足を離しても停車状態を維持できる機能です。アクセルペダルを操作するとブレーキは自動的に解除されます。信号待ちなどの一時的に停車したい場面でドライバーの負担を軽減します。

<標準装備>

警告: オートホールドはあくまでも停車時のブレーキ操作を補助する機能です。機能を通信せず、道路状況や周囲の状況に応じて適切にブレーキを操作してください。

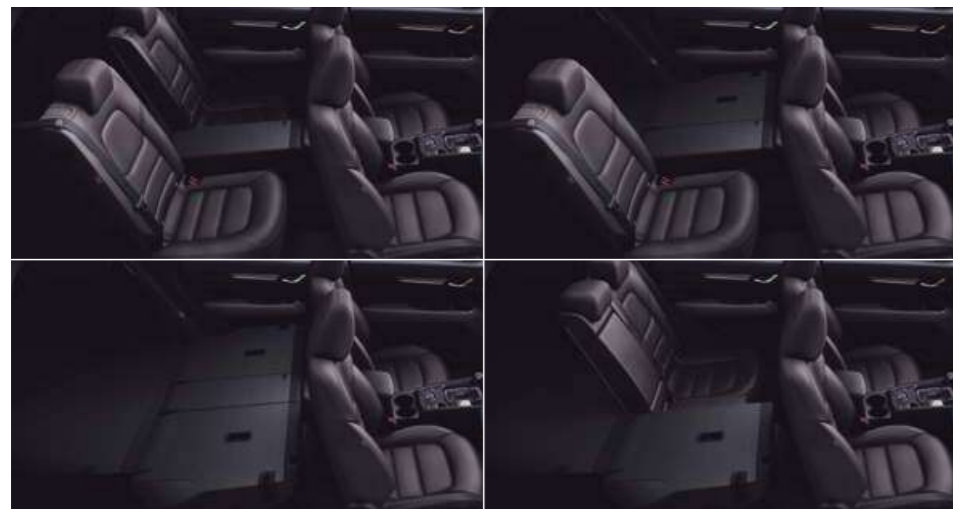

リアシート 4:2:4分割可倒式シートバック

中央席のシートバックだけを前方に倒せばスキー板やスノーボードを積み込むことができ*、しかも大人4人が乗車可能。また、後席左右・中央席それぞれのリモコンレバーを引くだけで、ラゲッジルーム側から各席のシートバックを前に倒せます。

<標準装備>

*走行中のシートアレンジ操作は行わないでください。
*走行中は必ずシートベルトを正しく装着し、荷物が移動したり運転の支障にならないようしっかりと固定または収納してください。
*標準状態以外のシートアレンジにすると走行できない場合やご注意いただきたい項目がございます。必ず取扱書をご確認ください。
*停車中の状態で撮影しています。
※サイズや形状によって積載できない場合があります。



収納スペース&便利アイテム

- 1 リアシート センターアームレスト (カップホルダー×2/充電用USB端子×2/小物入れ付)
- 2 ボトルホルダー (リアドア×2)
- 3 シートバックポケット (運転席 / 助手席)
- 4 アームレスト付大型コンソールボックス (インナートレイ付) (12V電源ソケット / USB端子×2 / ナビゲーション用SDカード専用スロット付)
- 5 アジャスター機能付カップホルダー (フロント×2)

リアベンチレーターとリアシートヒーター

アームレスト付大型コンソールボックスの後部に、エアコンの風向を調整できる吹き出し口を装備。さらに、リアシート(左右席)のシートヒーターは温度を3段階に調整できます。

<対象グレードは別冊のTechnical Informationをご確認ください>

- 6 ボトルホルダー付ドアポケット(フロント×2)
- 7 フロントコンソール部(12V電源ソケット付)
- オーバーヘッドサンングラスホルダー
- バニティミラー 照明付(運転席 / 助手席)

<標準装備>

MAZDA CONNECT

進化を続けるマツダ コネクト <対象グレードは別冊のTechnical Informationをご確認ください>

マツダならではの人間中心の考え方に基づいたヒューマン・マシン・インターフェイス(HMI)設計により、安全で直感的に使い、さまざまなデバイスやメディアにも対応したコネクティビティシステムです。使いやすさにこだわり抜いた8.8インチまたは10.25インチのセンターディスプレイとコマンダーコントロールを搭載しています。

*ショップオプションのナビゲーション用SDカードアドバンスをご購入いただくと、ナビゲーションを機能させることができます。地図データは3年間無料更新付(年1回全更新)。走行中は安全上の理由から、一部機能に制限がかかります。
*地図データ全更新は、インターネットを通じてお客様自身で更新いただけます。



10.25インチセンターディスプレイ

人とクルマのつながりを広げるコネクティッドサービス <標準装備:全車>

クルマとマツダがネットワークでつながり、24時間365日さまざまな場面でお客様のカーライフをサポートするサービスです。例えば、事故や急病、あおり運転などの“もしも”の際は、車がオペレーターとつながることで迅速に緊急車両を手配することができます。

また、スマートフォン専用アプリ「MyMazda」と連携することで、車の状態やドアの閉め忘れなどを通知するサービスもご利用いただけます。お客様のカーライフがより快適に、安全に、そして楽しくなるようサポートいたします。

■Apple CarPlay

Apple CarPlayにより、マツダ コネクト(コマンダーコントロール)でiPhoneを操作して、通話、メッセージの送受信や、音楽を聴いたり、マップで目的地を調べることができます。また、Siriによる音声操作が可能です。

*Apple CarPlay、iPhone、Siriは、米国およびその他の国々で登録されたApple Inc.の商標です。
*iPhoneの商標は、アイホン株式会社のライセンスにもとづき使用されています。
*一部対応していない機種がございます。対応機種について詳しくはこちらをご確認ください。
<https://www.apple.com/jp/ios/carplay/>
*Apple CarPlayを有線で使用する場合、USBケーブルが必要となります。

■Android Auto™

Android Auto™のアプリケーションにより、マツダ コネクト(コマンダーコントロール)でAndroid™スマートフォンを操作できます。電話、メッセージ、音楽、マップなどAndroid Auto™対応のコンテンツをマツダ コネクトで使用できます。

*Google、Android、Android Autoは、Google LLCの登録商標です。
*一部対応していない機種がございます。対応機種について詳しくはこちらをご確認ください。
<https://support.google.com/androidauto>
*Android Auto™を使用するためにはUSBケーブルが必要です。

*コネクティッドサービスはマツダ株式会社提供のサービスです。
*サービスのご利用にあたっては、別途店頭ご契約手続きまたはアプリでの手続きが必要となります。
*コネクティッドサービスは、ご購入車両の初度登録日より3年間無償でご利用いただけます。
*車載通信機単体でも一部サービスをご利用いただくことができますが、お客様のスマートフォンから専用アプリ「MyMazda」をダウンロードいただくことで、より多くのサービスをご利用いただけます。
*通信環境等により、サービスがご利用いただけない場合があります。また各種機能の作動には一定の条件があります。
*詳しくはWEBサイトをご確認ください。<https://www.mazda.co.jp/carlife/connected/>
*安全のため、走行中は一部の操作や画面表示が制限されます。
*サービス内容は2021年10月現在のものです。予告なく変更・中止される場合があります。
*コネクティッドサービスの内容及び契約手続きの詳細は、営業スタッフにおたずねください。

助手席リフトアップシート車

高齢者や身体の不自由な方々の乗り降りをサポートします。



Photo:20S助手席リフトアップシート Body Color:マシニンググレープレミアムメタリック*
 ショップオプション:アクリルバイザー、マッドフラップ(フロント/リア)装着車
 *車いすは標準装備に含まれません。

SKYACTIV-D 2.2

XD 助手席リフトアップシート

2WD (FF) 4WD
 6EC-AT 6EC-AT

SKYACTIV-G 2.0

20S 助手席リフトアップシート

2WD (FF) 4WD
 6EC-AT 6EC-AT

愛車と重ねる歳月を、より光り輝くものに。

■残価設定型クレジット マツダスカイプラン

あらかじめ設定した将来の価値(保証*)を据置いて、残りの金額を分割で支払うクレジットプラン。ライフスタイルに合わせてSKYACTIV TECHNOLOGY搭載車が購入できる、新しいクルマの買い方です。



*本クレジットはSKYACTIV TECHNOLOGY搭載車の新車をご購入の方が対象となります。残価分のお支払は、車両の引き渡して代える事が可能です。ただし、引渡し時、お車の使用状態が規定に定められた範囲内の場合に限ります。*詳しくは営業スタッフにおたずねください。

■マツダ自動車保険 スカイプラス

ボディリペア修正(バンパー・ドアミラーを含む。タイヤ・ホイール・ガラス等を除く)を最大3年間、無償で付帯する、マツダ車限定のサービスです。登録乗用車は最大60,000円(免責金額20,000円を含む)、軽乗用車は最大30,000円(免責金額10,000円を含む)を補償いたします。充実の自動車保険と合わせてお客様の安心をサポートします。

*詳しくは営業スタッフにおたずねください。

■高品質メンテナンス パック de メンテ

お車の維持に大切な6ヶ月ごとの定期点検とエンジンオイル、オイルフィルター交換をまとめたメンテナンスパッケージ。マツダ車のプロであるマツダ販売会社ならではの高品質なサービスをご提供します。*車検付のコースもあります。*販売会社によっては、設定コースの種類、コース名称やパッケージ内容が一部異なる場合があります。

■万一の故障を無料で修理 マツダ延長保証

3年間の一般保証終了後に万一お車が故障しても保証修理が受けられる、安心の保証延長商品です。*メーカー保証とは保証内容が若干異なる部位があります。

■サポートカード マツダ M'Z PLUS カード

マツダ販売会社でのお買い物やメンテナンス費用のお支払はもちろん、日常のお買い物でもポイントがたまる年会費無料*1のクレジットカードです。安心のロードアシスタンス*2もプラスできます。*1 ゴールドカードは別途年会費が必要となります。*2 ロードアシスタンスをプラスするには別途年会費が必要となります。

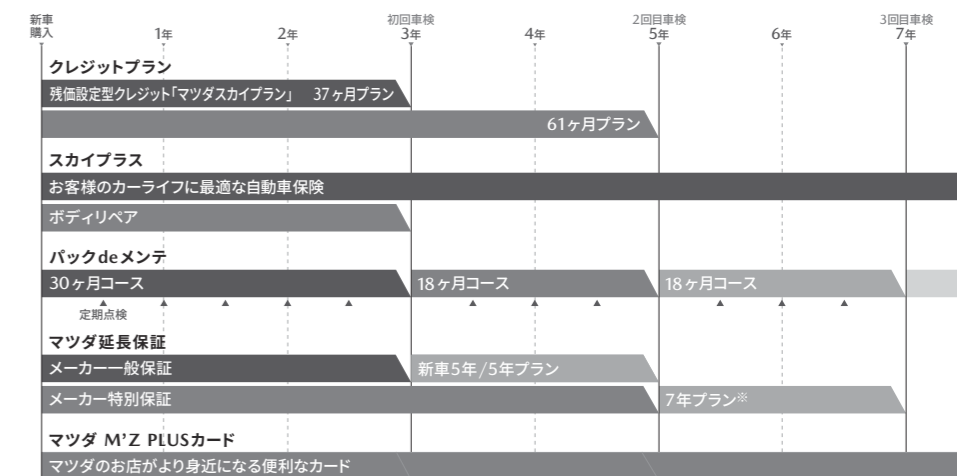

■詳しくは営業スタッフにおたずねください。なお、一部取り扱っていない販売会社もございます。 *7年プランは、5年プランご加入のお客様のみとなります。



Facebook @Mazda.Japan
<https://www.facebook.com/Mazda.Japan>

Pinterest @mazdajapan
<https://www.pinterest.jp/mazdajapan>

YouTube Mazda Official Web
<https://www.youtube.com/user/mazdaofficialweb>

Instagram @mazda_jp
https://www.instagram.com/mazda_jp/

Twitter @Mazda_PR
https://twitter.com/Mazda_PR

マツダ Zoom-Zoom ブログ
<https://blog.mazda.com/>

●ニュースレター登録はこちら
https://mzd.bz/nl_ctm



●後席もシートベルト。チャイルドシートも忘れずに。発進・加速はゆるやかに。エコドライブを心がけよう。
 (このカタログについてのお問い合わせ先)お近くの販売会社または ☎ マツダ(株)コールセンターへどうぞ。
 全国共通フリーダイヤル ☎0120-386-919 受付時間 平日9:00~17:00 土・日・祝日9:00~12:00 13:00~17:00

掲載の画像は撮影・印刷条件により、実物と印象が相違する場合があります。また、ボディカラー及び内装色が実車と違って見えることがあります。本カタログの画像は合成です。このカタログは2021年10月現在のものです。地球環境にやさしい印刷用紙を使用しています。

マツダ株式会社 〒730-8670 広島県安芸郡府中町新地3-1
 マツダ公式サイト www.mazda.co.jp/
39KC5520_2110D

